



# NOTICE D'INSTALLATION

## STORE VERTICAL COFFRE AVEC GUIDAGE



[www.sunny-inch.fr](http://www.sunny-inch.fr)

**+33 (0)4 34 43 69 82**

Ou par mail à [sav@sunny-inch.fr](mailto:sav@sunny-inch.fr)

# Sommaire

Description des pièces détachées.....	3
Introduction.....	3
Usage habituel .....	3
Préconisations particulières .....	4
Consigne de sécurité.....	6
Consigne de sécurité concernant les piles .....	7
Consigne de sécurité concernant le travail en hauteur.....	8
Préparatifs .....	9
Instruments et matériaux nécessaires .....	9
Avant l'installation.....	9
Installation pour la pergola Pluton série 5700 .....	10
1. Pré-assembler le guidage.....	10
2. Fixer les supports sur la poutre .....	11
3. Accrocher le store sur les supports .....	12
4. Placer le câble .....	13
5. Finition (calage de la toile).....	14
6. Branchements et réglages moteur .....	15
Pour une installation individuelle .....	16
Entretien et nettoyage .....	17
Informations générales sur la toile.....	18
D'autres questions .....	18
Traitement des déchets .....	18

## Store vertical avec coffre et guidage Vénus 1962

Compatible avec les pergolas Pluton 5700, 5710,  
5720, 5730, 5800, 5810

Ou pour une installation individuelle

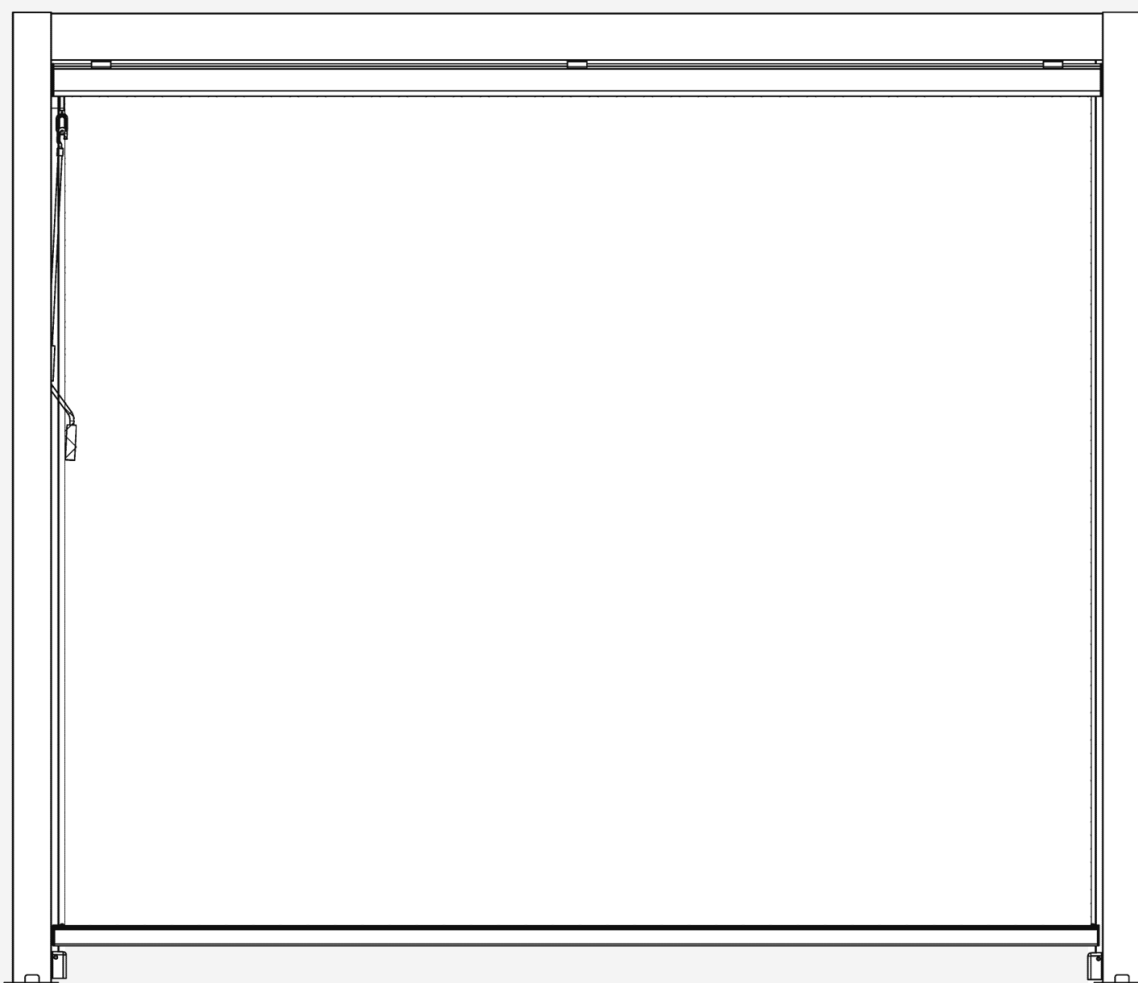

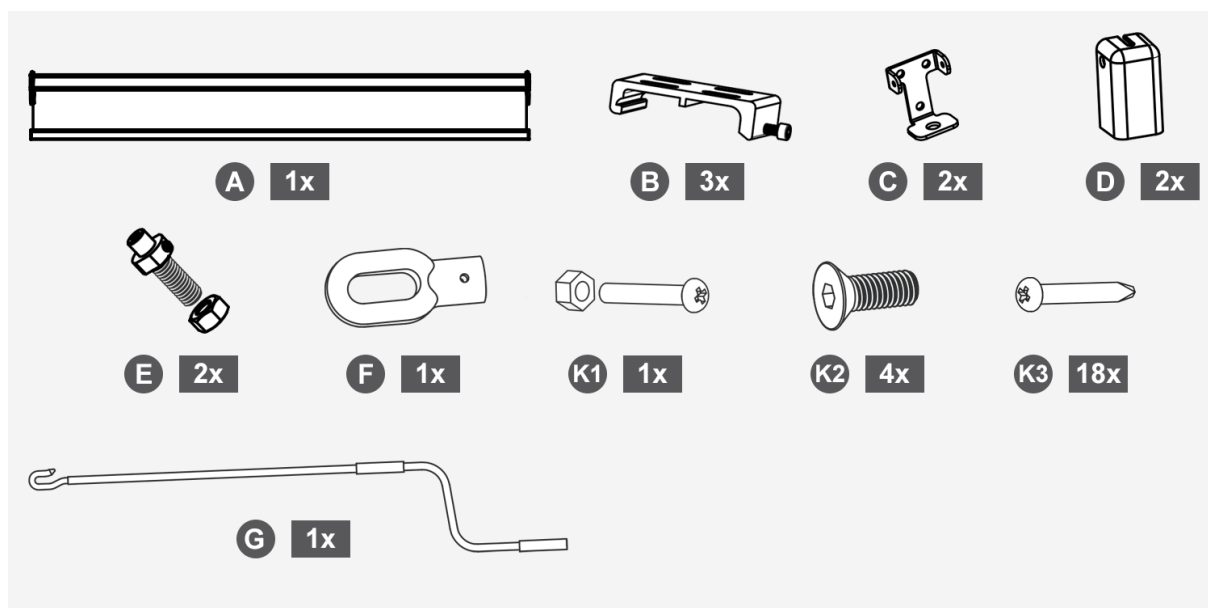

## Description des pièces détachées

- |                               |                                |
|-------------------------------|--------------------------------|
| [A] Store vertical            | [F] Anneau de manivelle        |
| [B] Support de fixation       | [K1] M4x20                     |
| [C] Équerre murale            | [K2] M4x12                     |
| [D] Cache pour équerre murale | [K3] ST4.2x25 Vis autoperceuse |
| [E] Tendeur de câble          | [G] Manivelle                  |

## Introduction



Avant la première mise en usage, nous vous prions de prendre connaissance de notre produit. Veuillez lire attentivement toutes les informations présentées dans les pages suivantes. Elles procurent des renseignements importants pour l'emploi, la sécurité et l'entretien de l'appareil. N'utilisez le produit que conformément à sa destination. Conservez soigneusement le mode d'emploi et remettez-le éventuellement au nouveau propriétaire de cet appareil.

## Usage habituel

Le store vertical a été conçu pour la protection contre les rayons du soleil brûlants et pour protéger de la pluie légère. L'utilisation du store dans des conditions hivernales (par ex. en cas de chute de neige, de gel ou de glace) peut causer des risques considérables et doit être évitée. Cette pergola n'est pas destinée à un usage commercial. Le store peut être utilisé par des personnes sans connaissances techniques, à partir de 12 ans. Il est dangereux d'essayer de modifier les caractéristiques de cet appareil et toute utilisation différente de l'objectif précisé ci-dessus est INTERDITE, car cela pourrait entraîner des situations dangereuses pour les personnes. Dans ce cas, l'utilisation de ce produit n'est pas considérée comme normale et peut entraîner un dysfonctionnement ou des dommages au produit. Le fabricant décline toute responsabilité pour les préjudices résultant d'un usage non conforme.

### Préconisations particulières

- La pose des produits doit être réalisée en conformité avec le DTU 34.4 de septembre 2013 (disponible auprès de l'AFNOR).
- Le store doit être posé sur une façade, un retour de toit ou un balcon. Il ne doit pas être posé sur une structure libre.
- Le tube d'enroulement doit être parfaitement horizontal.
- Sur un enroulement vertical, le guidage câbles ou coulisses doit être impérativement posé verticalement.
- Il est interdit de modifier le store et ses accessoires, de percer des trous non prévus dans la notice de pose, ou de fixer des vis, rivets ou tout autre élément de fixation sur une zone du produit non destinée à cet usage. Veillez à respecter scrupuleusement les instructions de la notice de pose. Tout non-respect pourrait entraîner une dégradation prématurée du produit ou un dysfonctionnement, qui ne seraient pas couverts par le fabricant.
- Il est interdit de démonter n'importe quel composant du store sans avoir l'accord préalable du fabricant. Tout non-respect pourrait entraîner une dégradation du produit ou un dysfonctionnement qui ne seraient pas couverts par le fabricant.
- Pour pouvoir réaliser la maintenance des produits et le SAV : Prévoir dans la mesure du possible un accès facile au store. Dans le cas de mise en place d'un produit en hauteur, prévoir des coursives d'accès ou une nacelle disponible à demeure sans avoir besoin de recourir à la mise en place d'un échafaudage ou d'une plateforme élévatrice. L'habillage périphérique autour du produit ne doit pas empêcher un accès aisé au produit, à son ouverture et à sa dépose.
- Compte tenu de la diversité des supports (brique, parpaing, béton, ...) et de leur difficulté d'identification, **en cas d'installation individuelle (non installée sur nos pergolas). Vous devez observer des précautions particulières lors de la pose, afin d'utiliser la cheville et la tige filetée appropriée à la nature du support.** Attention à ne pas fixer un store trop près d'un angle de mur pour éviter l'éclatement du support lors de la fixation ou lors des charges à supporter.
- Utiliser de préférence des tiges en Inox plus durables dans le temps surtout dans les ambiances corrosives (bord de mer...)
- Privilégier, dans la mesure du possible, la pose sur du béton.
- Si le support est de la brique ou une pierre friable, attention à ne pas utiliser la percussion lors du perçage des trous pour ne pas fragiliser le mur.
- Dans le cas de pose sur des matériaux creux (parpaing, briques...), ceux-ci doivent impérativement être crépis ou enduits au préalable pour augmenter la tenue des chevilles. Utiliser les chevilles chimiques spécifiques permettant d'avoir la plus large prise possible derrière la première paroi.
- **Les supports muraux du store doivent être fixés sur une surface plane (ex. mur de façade en enduit lissé) et entre le support mural et le mur il ne faut aucun jeu. Lorsqu'il s'agit de mur tendre ou non plat (ex. en enduit projeté ou écrasé etc...), il faut ajouter une platine métallique d'au moins 5 mm d'épaisseur. Si la platine n'est pas envisageable, il faudra pour un mur non plat, le nettoyer, le poncer légèrement et mettre un enduit lissé, type béton lissé, à l'emplacement des supports muraux. Tout non-respect peut occasionner une dégradation prématurée du produit ou un dysfonctionnement qui ne sera pas pris en charge par le fabricant.**
- L'installation ou tout changement opéré sur le store doit être effectué par un storiste ou un professionnel auquel cette notice est destinée. Si vous effectuez votre installation sans l'aide d'un

## Store vertical coffre avec guidage câble Vénus 1962

professionnel et si vous rencontrez des difficultés, merci de nous contacter avant d'effectuer tout réglage.

- Si un point de fixation prévu ne permet pas la fixation sur le support (en particulier s'il entraîne une fixation sur un élément de support trop peu résistant), le point de fixation doit être déplacé.

- Afin de ne pas compromettre la solidité du support maçonné, l'axe des trous de fixations hors scellement chimique doit être éloigné d'une distance minimale de 60 mm d'une arête brute. Dans le cas d'un trou de fixation d'un diamètre maximum de 8 mm (hors cheville métallique à expansion) cette distance peut être réduite à 35 mm (DTU34.4 P1-1 §7.4.1).

- Dans le cas de pose sur une isolation par l'extérieur, fixer les chevilles sur le mur porteur (brique, parpaing, béton...) sauf si après études et calculs avec les fabricants d'isolation par l'extérieur il existe d'autres solutions avec des composants spécifiques prévus par eux et compatibles avec les efforts exercés sur les différents points de fixation. La pose doit être réalisée avec des chevilles adaptées. Demander conseil à votre revendeur de chevilles pour l'isolation extérieure.

- **Store en version motorisée, la fin de course du moteur a été réglé en usine. Vous n'avez pas besoin de reprogrammer. Afin d'éviter de dérégler la programmation du moteur, nous déconseillons fortement de toucher ces réglages sans notre accord. Dans le cas nécessaire, merci de nous contacter avant d'effectuer tout réglage.**

- Le raccordement au réseau électrique doit être effectué conformément aux prescriptions de la norme NFC15-100. Pour un usage en extérieur, le câble d'alimentation ne doit pas être plus faible qu'un câble HO5 RNF ou HO5 RRF. Tenir compte des intensités de démarrage qui entraînent des chutes de tension en bout de ligne, pour la dimension des câbles de raccordement au réseau surtout dans le cas de branchement en parallèle des moteurs. Le circuit d'alimentation du moteur doit être pourvu d'un dispositif de coupure omnipolaire avec ouverture des contacts d'au moins 3 mm. Si le câble d'alimentation de cet appareil est endommagé, il ne doit être remplacé que par le fabricant ou une personne de qualification similaire afin d'éviter un danger.

- **Utilisé en extérieur, le câble du moteur (en PVC) doit être mis dans une gaine pour éviter la dégradation aux UV.**

- **Il est conseillé de faire le raccord électrique de votre store indépendamment de votre alimentation générale afin de faciliter la mise hors tension de celui-ci. Une ligne spéciale pour chacun des équipements avec un disjoncteur modulaire dédié (10 ou 16A selon l'équipement à protéger).**

- **Si vous pensez ne plus utiliser votre store pendant une période (vacances, maison secondaire...). Il vous faut le mettre hors tension.**

- Le fabricant n'assume aucune responsabilité pour les dommages causés au store ou à son contenu par les catastrophes naturelles ou événements particuliers pour tous stores posés dans le non-respect des préconisations présentes dans la notice de pose.

- **Respecter les distances de pose par rapport à la façade en fonction des classes au vent des stores, les vitesses de vent préconisées sur les notices d'utilisations des stores extérieurs. (Voir la fiche technique des produits)**

### Consigne de sécurité

#### Fermez le store dans les cas suivants :

- Vent
- Pluie ou orage
- Chute de neige
- En votre absence
- Gel

- **Un store est conçu pour une protection solaire, non pour protéger de la pluie et du vent.**

- Le store doit être fermé en cas d'intempérie et notamment pendant une averse. S'il y a du vent, l'utilisation du store peut causer des préjudices. Au-delà de 28 Km/h, il faut impérativement que votre store reste fermé.

- Vérifiez attentivement votre store avant chaque utilisation, si vous remarquez une avarie contactez le service client.

- Dans le cas d'une interférence forte, n'utilisez pas la commande à distance. Pendant son fonctionnement, d'autres appareils émetteurs ou récepteurs peuvent déranger le transfert des données s'ils utilisent par exemple une fréquence analogue.



Veillez lire toutes les consignes de sécurité. Si vous les ignorez, vous risquez de recevoir une décharge électrique ou de devenir la victime d'un incendie ou d'une blessure.

#### DANGER DE MORT ET RISQUE D'ACCIDENT CONCERNANT LES ENFANTS !



Ne laissez jamais des enfants sans surveillance près des fournitures d'emballage, celles-ci peuvent provoquer la mort par asphyxie. Toujours éloignez les enfants du produit.

#### DANGER DE MORT PROVOQUER PAR UNE DECHARGE ELECTRIQUE !

La fiche du produit doit s'adapter à la prise de courant. La prise ne peut être modifiée d'aucune façon. Une fiche non modifiée et une prise de courant convenable munie d'une fiche terre peuvent diminuer le risque d'une décharge électrique.



Abritez le produit de la pluie et de l'humidité. L'infiltration d'eau dans l'appareil électrique augmente le risque d'une décharge électrique.



Ne pas tirer fortement sur le câble de raccordement électrique ni sur la fiche. Tenez le câble à l'écart de la chaleur, de l'huile, d'objets tranchants ainsi que des pièces mobiles du produit. Les câbles endommagés ou cassés augmentent le risque d'une décharge électrique.



Faite attention à la tension sur votre réseau électrique. La tension du réseau de la source électrique doit être conforme à celle des données sur l'étiquette attribuée au produit. Dans le cas contraire, les conséquences pourront être des pannes et des blessures.

Le raccordement au réseau électrique ne peut être exécuté que par un électricien qualifié disposant d'une licence MEISZ. Nous vous prions de prendre en considération les instructions de montage annexés aux appareils électriques livrés avec le store.

**ATTENTION !!!** Ne laissez jamais vos enfants sans surveillance. Le store n'est pas un jouet. Veillez à ce que les gens, surtout les enfants, ne s'accrochent pas au store car celui-ci peut tomber et peut causer des blessures ou un préjudice matériel.

Au vue du poids du store, nous recommandons d'être au moins deux personnes pour le positionner sur ses supports muraux sur le mur. N'essayez pas d'accrocher le store seul à son emplacement. S'il tombe, il risque d'être endommagé et vous risquez de vous blessez.

**RISQUE DE BLESSURE !** Pendant le montage et le réglage du store, ne permettez pas que des enfants se trouvent près des travaux.

**ATTENTION !!!** Ne travailler qu'en équipes de minimum deux opérateurs. Le store banne en grande taille ce qui est lourd. Ne pas essayer de l'installer tout seul. La chute d'un store peut engendrer des dommages importants et des blessures.

Avant le montage, vérifiez la limite de charge que la surface qui reçoit le store peut supporter et prenez toutes les mesures préalables de sécurité pour une fixation stable de vos supports muraux.

**Quand le store est ouvert, il est exposé aux intempéries, il faut donc fixer soigneusement tous les éléments pour éviter que les diverses forces exercées sur a toile ne se répercute sur les supports muraux.**

Faites attention que l'ouverture et la fermeture du store ne soient pas gêné par un objet ou une personne pour éviter tout risque de blessure ou de préjudice matériel.

Ne pas toucher les parties mobiles du store pendant l'ouverture et la fermeture du store pour éviter des blessures.

### Consigne de sécurité concernant les piles

Les piles ne peuvent pas être laissé dans les mains d'un enfant ou à porter de vos animaux de compagnie, ils peuvent les ingérer. Si c'est le cas rendez-vous immédiatement chez votre médecin.



#### **DANGER D'EXPLOSION !**

Ne rechargez jamais les piles ne les ouvrez pas. La conséquence d'une telle action pourrait être une surchauffe, un danger d'incendie ou une explosion. Ne jetez jamais les piles dans le feu ou dans l'eau car elles risquent d'exploser.

- Evitez les circonstances et la température qui peuvent influencer le fonctionnement des piles, par exemple le radiateur pour éviter l'écoulement de l'acide de la pile.
- Si la pile est déchargée, sortez-la prudemment du produit toujours pour éviter l'écoulement de l'acide de la pile.
- Le contact de la peau contre la pile endommagée peut provoquer des blessures, c'est pourquoi nous vous recommandons de porter de protection convenable.
- Assurez-vous que la surface de la pile soit propre.
- Au cours de la mise en place de la pile, faites attention à bien respecté la polarité de la pile pour éviter qu'elle explose.
- Changez la pile lorsque la portée de la commande diminue et ne fait plus réagir votre store.
- Nous vous prions de ne pas jeter les piles usagées dans les ordures ménagères mais dans les réceptacles prévus à cet effet.

### Consigne de sécurité concernant le travail en hauteur

**ATTENTION !!!** Travailler en hauteur implique le risque de chute. Toujours porter des protections contre la chute appropriée.

Si le store doit être installé à grande hauteur requérant l'utilisation de cordes, s'assurer que : le store est sorti de son emballage, les cordes sont adaptées pour supporter la charge et fixées de manière à ne pas pouvoir glisser, le store est relevé de manière régulière et horizontalement. La même règle s'applique au démontage du store

Les échelles et les échafaudages ne doivent être ni positionnés contre le store, ni fixés sur celui-ci. Une bonne stabilité et un sol plan sont nécessaires à leur maintien.

Utiliser uniquement des échelles et des échafaudages avec une capacité de charge suffisante.

À la première utilisation, s'assurer qu'aucune personne ni aucun animal n'est présent dans la zone de déploiement du store. Contrôler si les supports de fixation et de montage sont bien serrés après la première sortie.

S'assurer que les enfants et les personnes qui ne peuvent pas évaluer les dangers d'une utilisation incorrecte ou abusive n'utilisent pas le store. Ne pas utiliser les stores requérant une réparation, fortement usés ou endommagés au niveau du tissu ou du cadre.

Le feuillage ou d'autres objets étrangers sur le toit et dans les rails de guidage doivent être enlevés immédiatement, car ils peuvent endommager le store.

Avant chaque utilisation, contrôler visuellement le store pour détecter tout dommage. Si des dommages sont visibles, arrêtez immédiatement d'utiliser et demandez au personnel autorisé de réparer les dommages.

Ne pas déployer le tablier en cas de neige ou de gel. La neige et/ou la glace peut détruire le système du tablier.

Utiliser exclusivement des pièces de rechange homologuées par le fabricant.

Lors du démontage et de la mise au rebut du store, les pièces sous contrainte (par ex. arbres articulés, systèmes de rétraction) doivent être totalement détendues ou fixées pour empêcher un déploiement accidentel.

**ATTENTION !!!** Possibilité de blessure ou danger de mort par électrocution !

Lors de l'installation, respecter les dispositions nationales respectives en matière de mise en place.

Contrôlez régulièrement si le store présente des signes d'usure ou d'endommagement. Si une détérioration est visible, cessez immédiatement d'utiliser le système et faites appel à un personnel autorisé pour réparer le dommage.

Les modifications du design ou de la configuration de l'équipement ne peuvent pas être réalisées sans consulter le fabricant ou son représentant agréé.

### Préparatifs

#### Instruments et matériaux nécessaires

Les instruments et matériaux de la liste suivante ne sont pas fournis. La qualité des matériaux utilisés doit s'adapter aux circonstances individuelles du lieu de fixation de votre store. Selon la situation d'installation, d'autres outils peuvent être nécessaires. Choisissez le type de perceuse approprié en fonction du type de support.

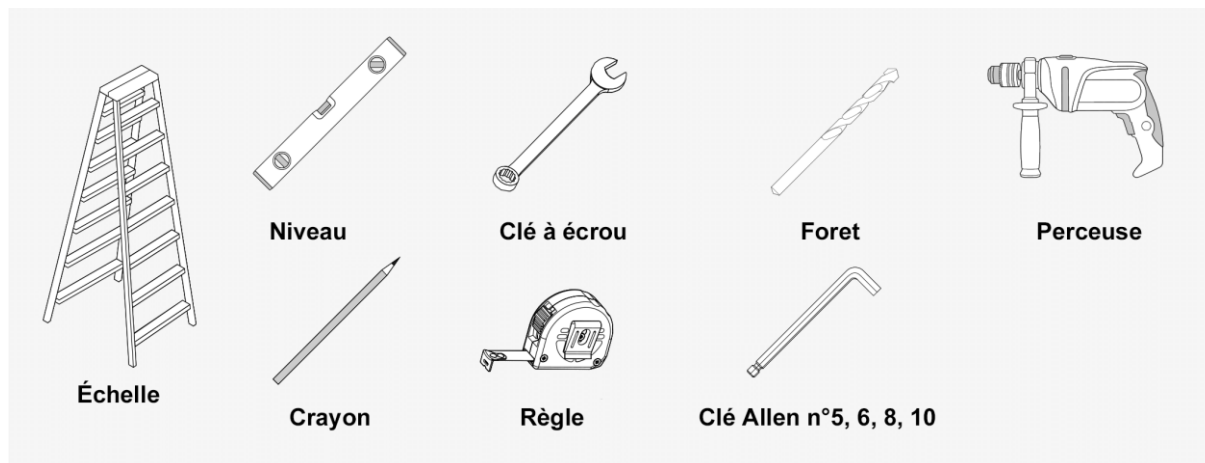

#### Avant l'installation

**ATTENTION !!!** Consulter un spécialiste en cas de doute sur la capacité de charge sur le site d'installation.

**ATTENTION !!!** Les supports muraux du store doivent être fixés sur une surface plane (ex. mur de façade en enduit lissé) et entre le support mural et le mur il ne faut aucun jeu. Lorsqu'il s'agit de mur tendre ou non plat (ex. en enduit projeté ou écrasé etc...), il faut ajouter une platine métallique d'au moins 5 mm d'épaisseur. Si la platine n'est pas envisageable, il faudra pour un mur non plat, le nettoyer, le poncer légèrement et mettre un enduit lissé, type béton lissé, à l'emplacement des supports muraux. Tout non-respect peut occasionner une dégradation prématurée du produit ou un dysfonctionnement qui ne sera pas pris en charge par le fabricant.

**ATTENTION !!!** Pour éviter les risques pendant l'installation, l'installateur doit maîtriser suffisamment les qualifications suivantes :

Les réglementations de santé et de sécurité au travail, les réglementations en matière de prévention des accidents du travail fournies par la caisse d'assurance professionnelle de l'employeur. Manipulation et transport de composants longs et lourds. Manipulation des échelles et échafaudages. Évaluation des structures de base d'un bâtiment. Manipulation des outils et machines. Manipulation et installation des équipements de fixation. Mise en service et fonctionnement des produits. Les opérations et les réparations du système électrique doivent être effectuées par un électricien qualifié. Si l'installateur n'a pas toutes les qualifications, recherchez un professionnel spécialiste de l'installation pour réaliser le travail.

## Installation pour la pergola Pluton série 5700

### 1. Pré-assembler le guidage

**Étape 1 :** Ouvrez la attache et sortez le câble.

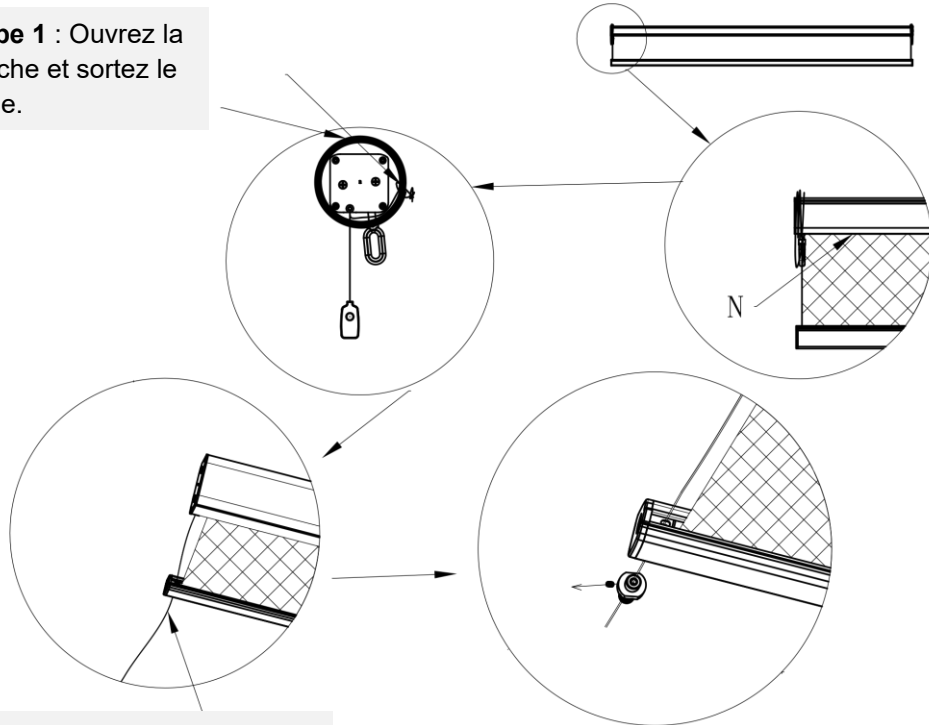

**Étape 2 :** Fixez le câble en haut du côté du store et passez-le à travers le trou de la barre de charge en bas. Vous n'avez pas besoin de dérouler la toile à cette étape.

**Étape 3 :** Desserrez les vis BTR du tendeur de câble (E) et faites passer le câble à travers le trou central du tendeur.

**Étape 4 :** Resserrez les vis BTR du tendeur afin de fixer la position du tendeur en laissant **une distance de 2 cm** au bout du câble. Retirez l'écrou pour ajuster la tension du câble dans les prochaines étapes.

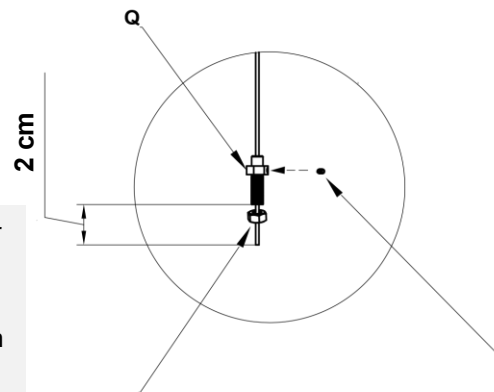

E



QTY:2PCS

A

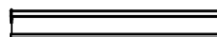

QTY:1PCS

## 2. Fixer les supports sur la poutre

Fixez les supports de fixation (**B**) sur la poutre de la pergola série 5700 en utilisant les vis autoperceuses (**K3**).

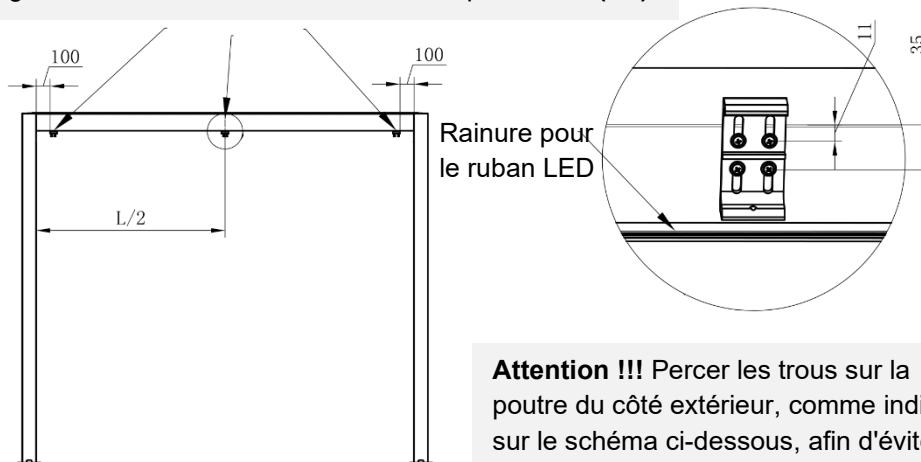

**Attention !!!** Percer les trous sur la poutre du côté extérieur, comme indiqué sur le schéma ci-dessous, afin d'éviter d'endommager la rainure d'évacuation des eaux.

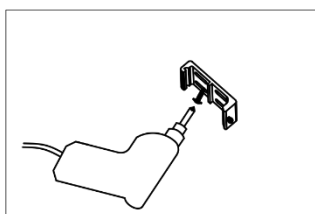
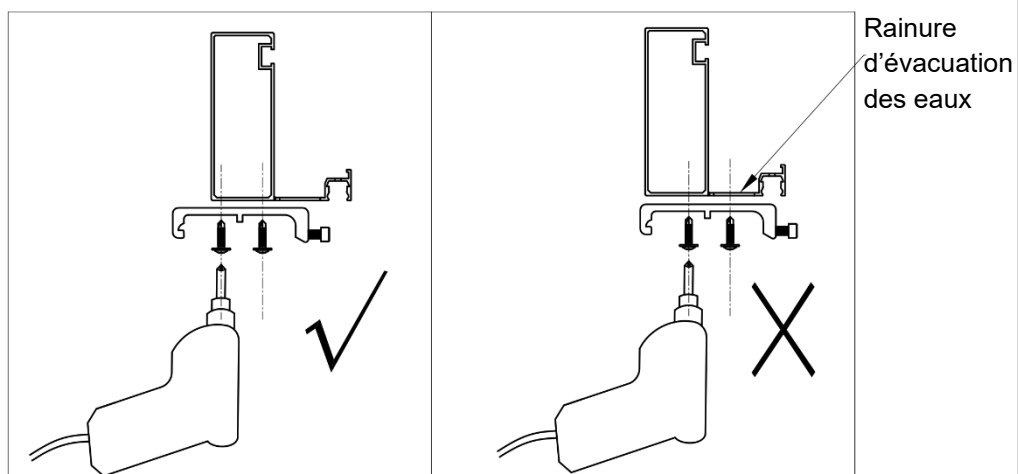

**B**



QTY: 3PCS

**K3**



QTY: 12PCS

3. Accrocher le store sur les supports

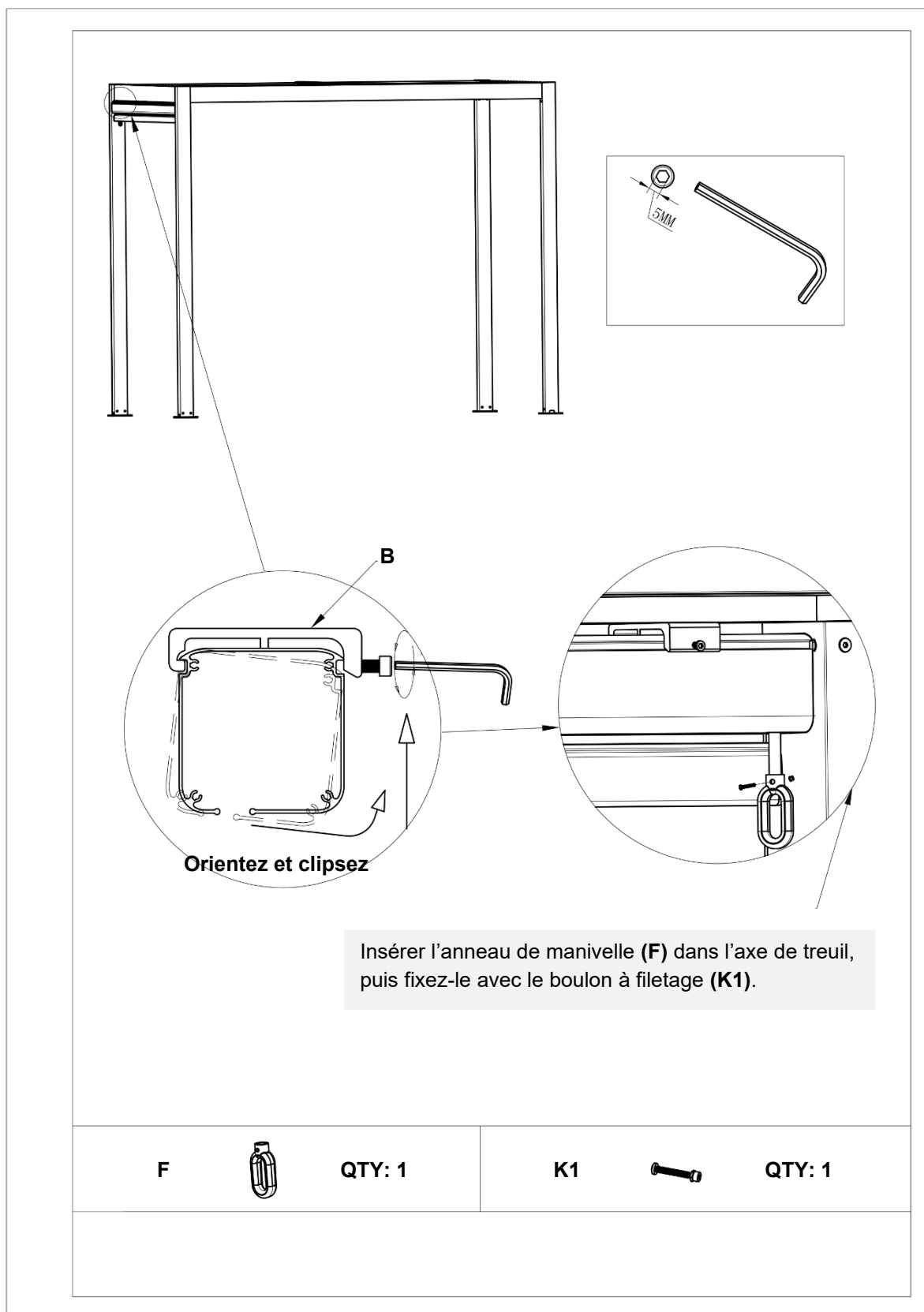

## 4. Placer le câble

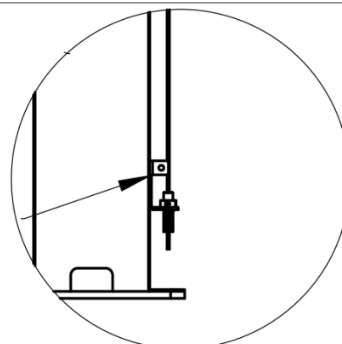
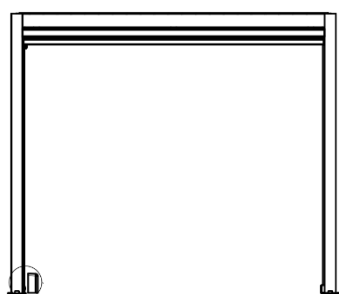

1 - Vérifiez l'emplacement des équerres murales (C) de sorte que le câble puisse passer verticalement au centre de celles-ci.

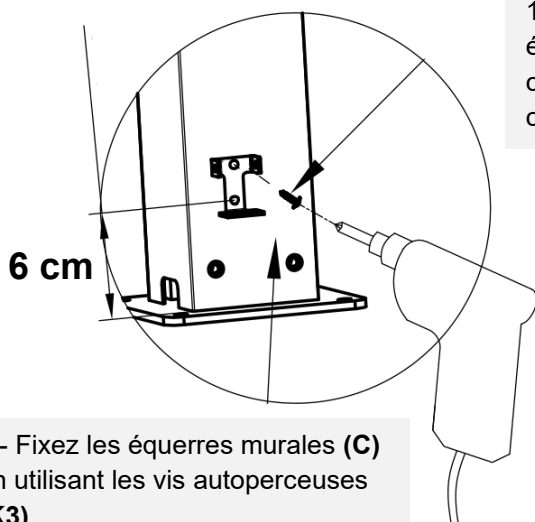

2 - Fixez les équerres murales (C) en utilisant les vis autopercuses (K3).

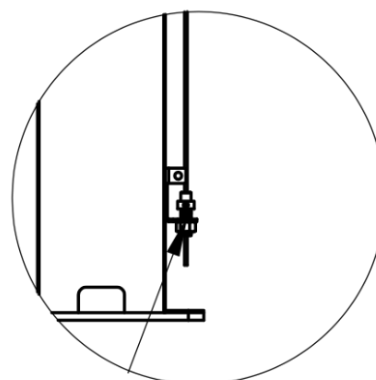

3 - Vissez le contre-écrou en pression afin d'ajuster la tension du câble.

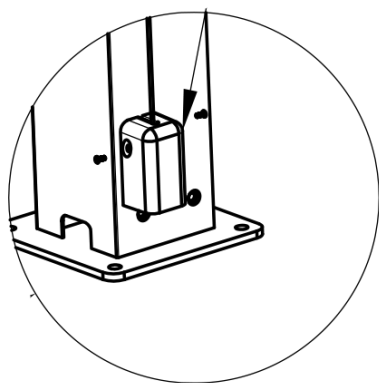

4 - Placez le cache pour équerre murale (D) et fixez-le avec les vis à filetage (K2).

C



QTY: 2

D



QTY: 2

K3



QTY: 4

K2



QTY: 4

### 5. Finition (calage de la toile)

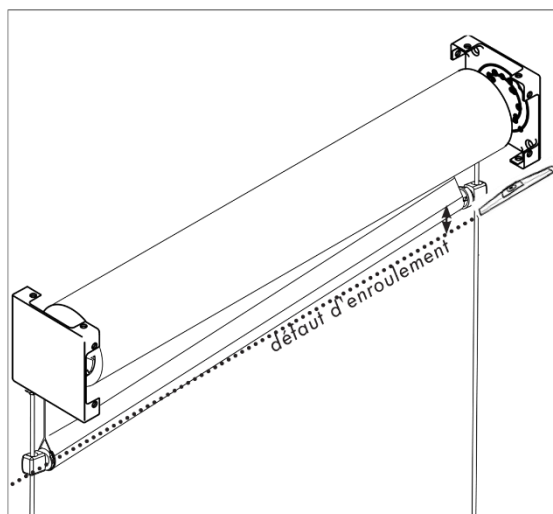

Le store est réglé en usine et s'enroule parfaitement. Cependant, en cas de défaut d'enroulement important de la toile après la pose, procédez au calage de celle-ci afin d'ajuster son niveau.

1 - Déroulez la toile jusqu'en position basse (la toile est complètement déroulée).

2 - Insérez un morceau de toile (papier) d'environ 5x5 cm entre le tube d'enroulement et la toile du côté où la barre de charge est la plus basse.  
**(Remarque :** il s'agit d'un micro-réglage, l'épaisseur de la cale peut varier en fonction de la différence de niveau.)

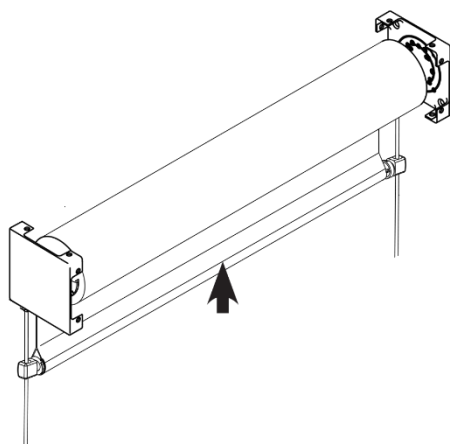
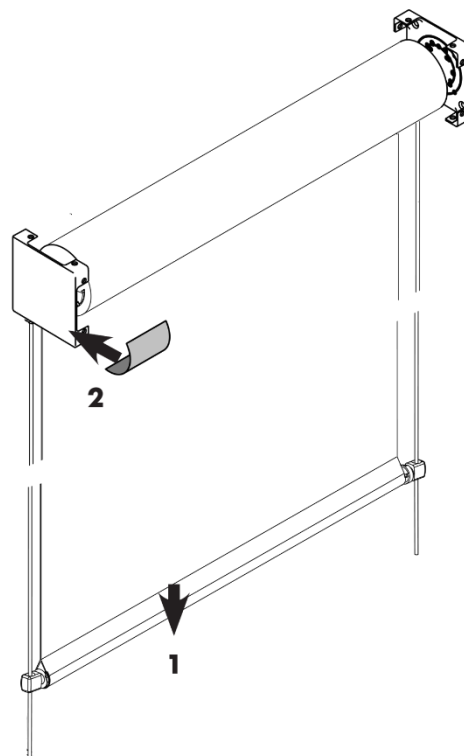

Remonter le store et vérifier l'alignement de la barre de charge.

Rectifier si besoin en augmentant ou en diminuant l'épaisseur de la cale.

## 6. Branchements et réglages moteur

### Réglage des butées haute et basse du moteur

**Store en version motorisée, la fin de course du moteur a été réglé en usine. Vous n'avez pas besoin de reprogrammer.** Afin d'éviter de dérégler la programmation du moteur, nous déconseillons fortement de toucher ces réglages sans notre accord. Dans le cas nécessaire, merci de nous contacter avant d'effectuer tout réglage.

En cas de réglage de la butée haute du moteur, privilégier un réglage manuel de la butée pour ne pas déformer le volet du coffre.

Le réglage de la butée basse doit se faire en laissant la tension de la toile par la barre de charge. Il faut donc laisser au minimum 10mm entre le bas de la barre de charge et le bas de la coulisse.

### Manoeuvre électrique filaire

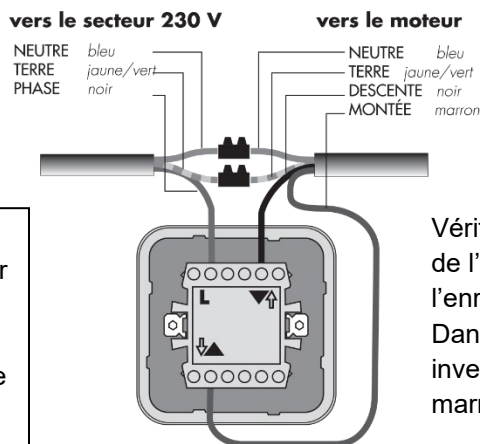

**ATTENTION :**  
Toute installation doit se conformer à la norme NFC 15-100.  
Raccorder le moteur 230 V à l'installation (se reporter à la notice du constructeur)

Vérifier si la touche Montée de l'inverseur déclenche l'enroulement de la toile. Dans le cas contraire, inverser les fils noir et marron du câble moteur.

Utilisé en extérieur, le câble du moteur (en PVC) doit être mis dans une gaine pour éviter la dégradation aux UV.



Faire une boucle sur le fil d'alimentation pour éviter que l'eau de pluie ne s'infilte dans la tête moteur.

### Manoeuvre électrique radio

Pour le câblage et le réglage du store en manœuvre électrique radio, suivre les instructions de la notice spécifique.

### Pour une installation individuelle

**Remarque !!!** Le store vertical avec coffre et guidage Vénus 1962 est également conçu pour une installation individuelle sur la façade. La méthode d'installation est identique aux étapes ci-dessus.

Les supports fournis par défaut sont prévus pour une fixation au plafond avec des équerres au mur. (Support mural en option sur demande avec une plus-value.)

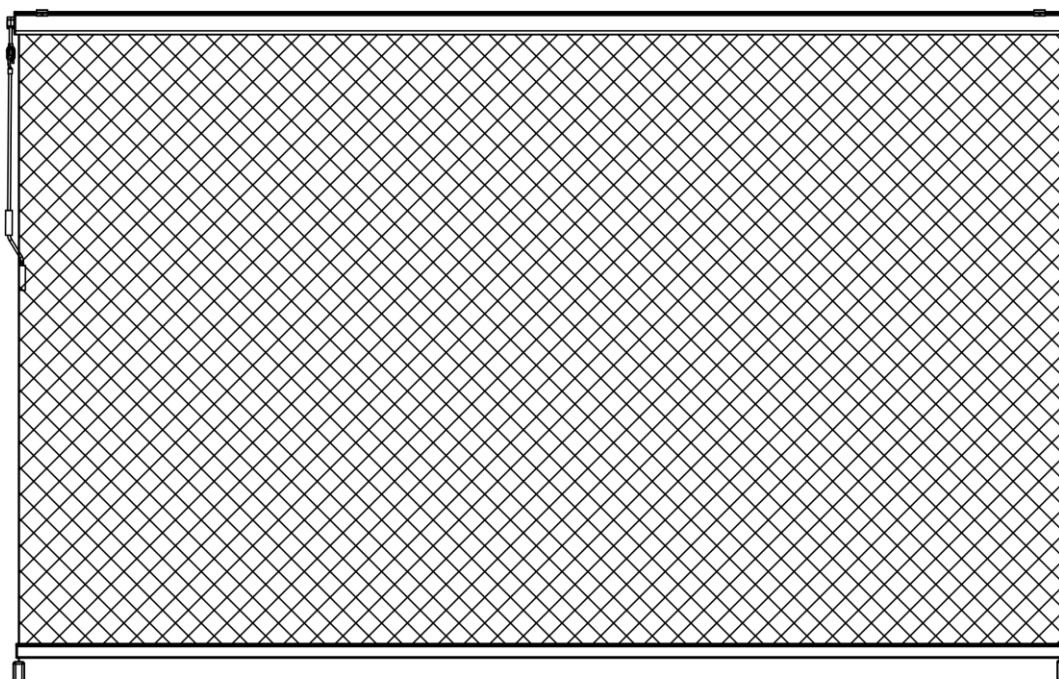

Goujons Ø10x50

Visseries de M8x80

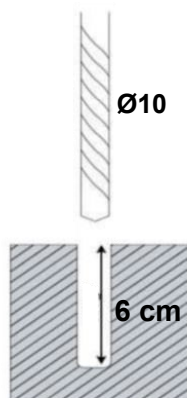

### Entretien et nettoyage

Une fois que le store est installé, il est important de savoir comment l'entretenir afin que vous puissiez l'utiliser le plus longtemps possible.

**ATTENTION !!! Au début de chaque saison d'utilisation de votre store, vérifiez que toutes les vis soient bien fixées. Assurez-vous d'effectuer cet entretien tous les 6 mois.**

**ATTENTION !!! Si vous pensez ne plus utiliser votre store pendant une période indéfinie. Il vous est conseillé de le mettre hors tension (version motorisée).**

**ATTENTION !!! Le store est un produit d'extérieur, il peut être installé dans les régions du bord de mer ou une zone humide sous condition d'un entretien adapté et régulier que nécessite ce lieu d'installation. Il faut procéder à un nettoyage régulier au moins deux fois par an. Au niveau technique et pour des raisons de sécurité, certains composants sont fabriqués en acier car subissent des forces importantes et doivent être plus résistants. Ils doivent bénéficier d'une attention particulière de votre part et recevoir un entretien anti-corrosion si nécessaire.**

- Les stores sont fabriqués en métal avec revêtement poudré, la toile est en acrylique, polyester ou PVC résistante, votre store est conçu pour durer plusieurs années. Les tâches et les excréments d'oiseaux etc... peuvent être facilement nettoyés/épongés, cependant évitez de les laisser trop longtemps. En cas de mauvais temps il est recommandé de fermer le store.
- Selon le lieu d'installation et les conditions climatiques, le crochet, le moteur et les articulations des stores peuvent être entretenus avec du lubrifiant afin de les graisser environ une fois par an.
- La structure du store doit être nettoyée au moins une fois par an, avec un tissu doux ou une éponge.
- La toile du store peut être nettoyée au moins une fois par an, en utilisant un savon doux avec de l'eau chaude, à l'aide d'un tissu doux ou une éponge. La toile peut être essuyée et les marques enlevées.
- Exécuter le nettoyage en utilisant un torchon sec, n'utilisez ni de pétrole, ni de dissolvant ou de produit d'entretien fort. Ceux-ci peuvent endommager le produit.
- Il est recommandé de contrôler le bon fonctionnement du mécanisme, de vérifier les fixations sur le support et l'aspect général extérieur du produit sans le démonter.
- Vérifier l'absence d'une corrosion importante des différents composants et faire remplacer si nécessaire les composants défectueux par un professionnel.
- Quelques accessoires soumis à des fortes sollicitations (câble, gaine du câble, treuil, cardan, chaînes, manivelle...) doivent être considérés comme pièces d'usure et leur remplacement au cours de la vie du produit est normal. La garantie ne s'applique pas celles-ci.
- D'autres accessoires peuvent être détériorés par les manœuvres brutales ou forcées (butées...), prévoir leur remplacement par un professionnel.

### Informations générales sur la toile

Les toiles du store sont des produits textiles hauts performance. Cependant, en dépit des technologies de pointe et des exigences relatives à la protection de l'environnement, leur perfection reste limitée. Certaines marques sur la toile peuvent encore survenir en dépit de nos techniques de production et de fabrication de pointe.

Ces effets sont visibles à des degrés variables sur presque toutes les toiles. Ils n'affectent en aucun cas la qualité du tissu.

Dans le cadre de notre obligation d'information aux consommateurs et afin de prévenir toute irritation éventuelle, nous tenons à vous informer explicitement des caractéristiques suivantes de la toile :

- Des plis apparaissent en cours de fabrication et de l'enroulement de la toile. En conséquence, surtout pour les couleurs claires, un pli peut entraîner des effets de surface (perte de pigmentation) en contre-jour.
- Les effets de « craie » sont des rayures claires qui se produisent pendant la fabrication des produits raffinés et qui sont presque inévitables, même lorsque les plus grandes précautions sont prises. Ils ne peuvent, en conséquence, pas constituer des motifs de réclamations.
- Une ondulation au niveau de l'ourlet, de la couture et sur la surface du tissu peut se produire en raison des couches multiples du tissu et de diverses forces d'enroulement. La tension ainsi exercée sur le tissu peut provoquer des ondulations.
- La toile est presque toujours sous tension permanente grâce à un système de ressorts. Les coutures et les ourlets jouent un rôle de renfort de la toile, mais en contrepartie c'est eux qui supportent le plus de charge. Lors de l'enroulement de la toile, les ourlets et les coutures se trouvent ainsi aplatis et par conséquent ils s'étirent légèrement, ce qui peut conduire au fait que les ourlets des côtés pendant légèrement lors du déploiement du store.
- Des différences de couleur entre deux morceaux, dégradé, points clairs, trame, ruptures de fils, fibres étrangères tissées, nœuds, fils de trame visible, motifs répétés décalés, tâches d'imprégnation, contours de couture déformés, affaissement en raison du poids du tissu.
- Au vue des caractéristiques de la toile, il est possible que cette dernière subisse une légère déformation élastique. De ce fait la longueur de la toile des deux côtés peut être différente et ne pas s'enrouler sur le tube d'enroulement à la même vitesse, ce qui présente le phénomène d'une fermeture non identique d'un côté à l'autre du store. Ce phénomène inévitable n'altère aucunement la qualité, la fonction ou la durée de vie des toiles. Tous les storistes ne peuvent éviter ce phénomène.

### D'autres questions

Veillez contacter le fabricant ou le revendeur en fournissant des photos et des vidéos afin que nous puissions effectuer un diagnostic approfondi et répondre à vos questions.

### Traitement des déchets

L'emballage a été fait avec des matériaux écologiques que vous pouvez jeter à la déchetterie locale.



Document non contractuel. Le fabricant se réserve le droit de modifier nos produits afin de leur apporter toute amélioration technique.



+33 (0)4 34 43 69 82

Ou par mail à [sav@sunny-inch.fr](mailto:sav@sunny-inch.fr)



**Nous sommes ici**

Saint Jean de Védas (34430)  
dans l'agglomération de Montpellier.

**Le plus grand magasin au sud de la  
France. (1000 m<sup>2</sup>)**

## FABRICANT DE STORE

L'USINE DE 6000 M<sup>2</sup> DANS L'HÉRAULT  
TOUTE SOLUTION PROTECTION SOLAIRE

Store extérieur | Store intérieur | Pergola | Voile d'ombrage | Volet roulant

- ✓ Prix directs usine
- ✓ Riche de plus de 20 ans d'expérience
- ✓ Fabrication française pour produit sur mesure
- ✓ Garantie jusqu'à 10 ans
- ✓ Devis & Commandes 24H/24 & 7J/7 en ligne
- ✓ Accompagnement personnalisé par expert dédié
- ✓ Livraison rapide et sur RDV dans toute la France



Tous nos stores bannes sur mesure  
procèdent label **Origine France Garantie**

\* Document non contractuel, sunny inch se réserve la possibilité de modifier ses produits ou tous documents fournis afin de leur apporter toute amélioration technique.  
Tous les documents fournis sont donnés à titre d'information. Les réglages devant être réalisés par un professionnel.



Retrouvez tous nos produits sur [www.sunny-inch.fr](http://www.sunny-inch.fr)

11 Rue Saint-Exupéry, ZI de la lauze, 34430 Saint Jean de Védas