



WARNING

TOY MUST BE ASSEMBLED BY AN ADULT BEFORE USE.

CHILDREN MUST NOT USE THIS PRODUCT UNTIL PROPERLY INSTALLED.

THIS PRODUCT CONTAINS SMALL PARTS AND IS NOT SUITABLE FOR CHILDREN UNDER 36 MONTHS. CHOKING HAZARD.

REMOVE ALL PACKAGING BEFORE GIVING TO YOUR CHILDREN.

RETAIN PACKAGING FOR FUTURE REFERENCE.

ONLY FOR DOMESTIC USE. FOR OUTDOOR USE ONLY.

ADULT SUPERVISION IS REQUIRED.

THIS PRODUCT IS INTENDED FOR USE BY CHILDREN FROM 3 YEARS+.

SINGLE MAXIMUM USER WEIGHT 60KGS.

Important!
These instructions must be followed for safe assembly and use. Please retain for future reference.

Important!
Consignes d'assemblage, d'entretien et d'utilisation pour éviter le danger. Conserver l'emballage pour toute référence ultérieure.

Wichtig!
Zusammenbau-, Wartungs- und Gebrauchsanweisungen. Bitte die Verpackung für zukünftige Verwendung aufheben.

Importante:
Instrucciones de montaje, mantenimiento y uso seguro. Guardar este embalaje para futuras consultas.

Importante!
Istruzioni per il montaggio, la manutenzione e l'utilizzo sicuro. Conservare la confezione per futura consultazione.

Belangrijk!
Instructies voor montage, onderhoud en een veilig gebruik. Bewaar de verpakking om deze later te kunnen raadplegen.

Importante!
Instruções de montagem, manutenção e utilização segura. Guarde a embalagem para futuras consultas.

Ważne!
Instrukcje dotyczące montażu, konserwacji oraz bezpiecznego użytkowania. Opakowanie należy zachować do wykorzystania w przyszłości.

مهم!
تعليمات التركيب والصيانة والاستخدام الآمن. يرجى الاحتفاظ بالعبوة الرجوع إليها في المستقبل.

TP936 Rapide Swing Seat

Instructions for assembly, maintenance and safe use.

We constantly strive to improve our assembly instructions. To see the most current version of this instruction for assembly, maintenance and safe use. Please visit the product page at tptoys.com

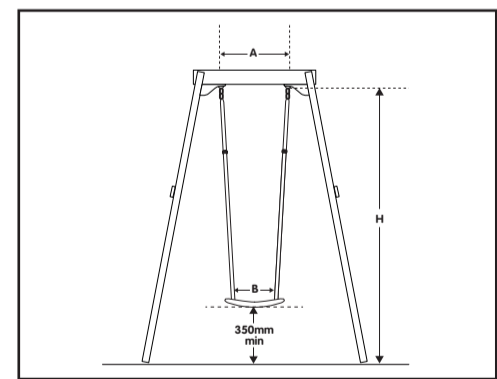
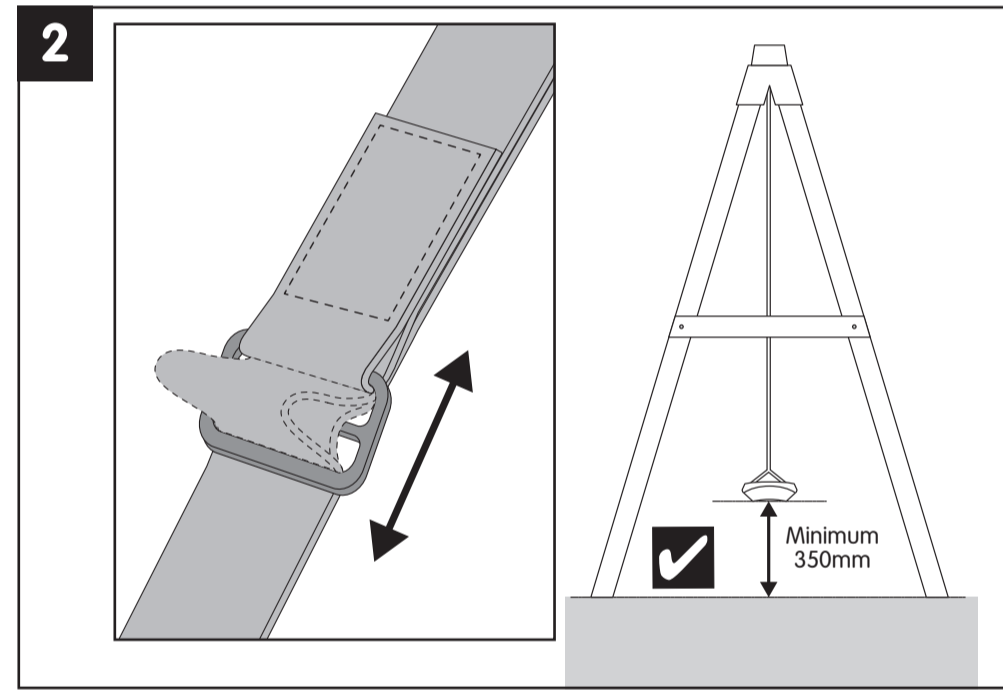
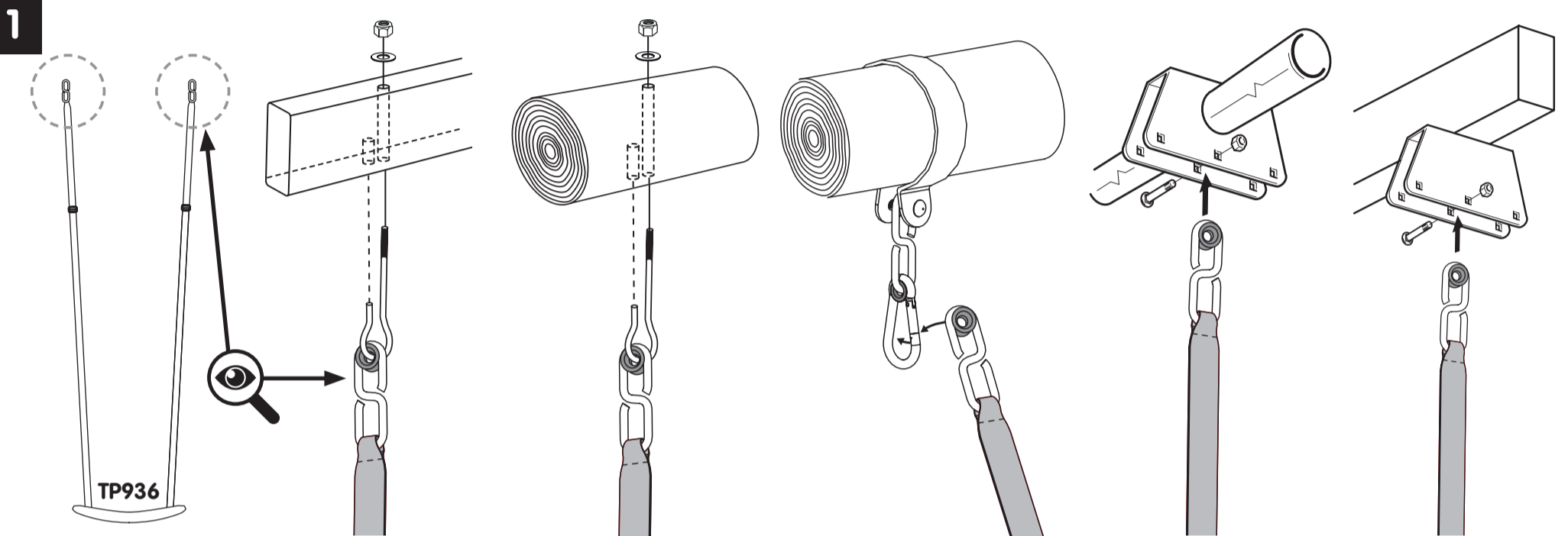
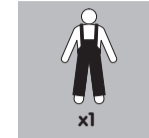

EN
Minimum distance between the suspension points of a swing measured along the crossbeam shall be calculated as follows $A = 0,04 h + B$ where:

A is the distance between the suspension points along the crossbeam;
B is the distance between the junction points of the swing element and the means of suspension;
h is the distance from the ground to the lower side of the crossbeam.
The maximum height of the part where the child is able to climb, sit or stand shall not exceed 2500 mm.

The maximum installation height such that the lower edges of the opening below the T-bar, and the accessible loop between the suspension rope and the seat are below 600 mm.

FR
La hauteur maximale du cadre de la balançoire ne devrait pas excéder 2500 mm.
La hauteur de tombée maximale de la balançoire peut être déterminée en mesurant la distance entre les points pivot et le sol.
La distance minimale entre les points de suspension se calcule de la manière suivante : $A = 0,04 h + B$ où
A est la distance entre les points de suspension le long de la traverse
B est la distance entre les points de jonction de l'élément de la balançoire et les moyens de suspension
H est la distance entre le sol et le côté le plus bas de la traverse

DE
Das Schaukelgestell darf eine maximale Höhe von 2500 mm haben.
Sie ermitteln die maximale Fallhöhe der Schaukel, indem Sie den Abstand zwischen den Drehpunkten und dem Boden messen. Der Mindestabstand zwischen den Aufhängepunkten wird wie folgt berechnet: $A = 0,04 h + B$. Hierbei gilt:
A ist der Abstand zwischen den Aufhängepunkten am Querbalken.
B ist der Abstand zwischen den Verbindungspunkten des Schaukelements und der Aufhängung.
H ist der Abstand vom Boden bis zur Unterseite des Querbalkens.

ES
La altura del armazón del columpio no debe exceder los 2500 mm como máximo.
La altura de caída máxima del columpio puede calcularse midiendo la distancia entre los puntos pivotantes y el suelo. La distancia mínima entre los puntos de suspensión se calcula de la siguiente manera: $A = 0,04 h + B$, donde
A es la distancia entre los puntos de suspensión a lo largo del larguero
B es la distancia entre los puntos de unión del elemento suspendido (el columpio) y el medio de suspensión
H es la distancia desde el suelo al lado inferior del larguero

IT
The maximum height of the swing frame shall not exceed 2500mm. L'altezza massima della struttura oscillante non deve essere superiore ai 2500mm.
L'altezza massima di caduta per l'oscillazione può essere determinata misurando la distanza tra i punti di snodo e il suolo. La distanza minima fra i punti di sospensione è calcolata come segue:
 $A = 0,04 h + B$ dove
A è la distanza tra i punti di sospensione lungo la traversa
B è la distanza tra i punti di giunzione dell'elemento oscillante e i mezzi di sospensione
H è la distanza dal suolo al lato inferiore della traversa

NL
De maximale hoogte van het schommelframe mag niet meer bedragen dan 2,5 m.
De minimale ruimte tussen de zitting en omliggende structuren moet minstens 30 cm bedragen.
De maximale valhoogte voor de schommel kan worden bepaald door de afstand tussen de draaipunten en de grond te meten. De minimale afstand tussen de ophangpunten wordt als volgt berekend: $A = 0,04 h + B$ waarbij
A de afstand tussen de ophangpunten over een dwarsbalk
B de afstand tussen de knooppunten van het schommelmelement en de wijze van ophanging
H de afstand van de grond tot de onderkant van de dwarsbalk

PT
A altura máxima da estrutura de baloiço não deve ser superior a 2500 mm.
A altura de queda máxima do baloiço pode ser determinada medindo a distância entre os pontos de articulação e o chão. A distância mínima entre os pontos de suspensão é calculada da seguinte forma: $A = 0,04 h + B$ em que
A é a distância entre os pontos de suspensão ao longo da trave mestra.
B é a distância entre os pontos de união do elemento de baloiço e os meios de suspensão.
H é a distância do chão até à parte inferior da trave mestra.

PL
Maksymalna wysokość ramy huśtawki nie powinna przekraczać 2500 mm.
Minimalna odległość między siedzeniem a sąsiednimi strukturami musi wynosić co najmniej 300 mm.
Maksymalna wysokość upadku może zostać określona przez pomiar odległości między punktem obrotu a podłożem. Minimalna odległość między punktami zawieszenia obliczana jest następująco: $A = 0,04 h + B$, gdzie
A to odległość między punktami zawieszenia na belce poprzecznej
B to odległość między punktami skrzyżowania elementu huśtawki z mocowaniem zawieszenia
H to odległość od podłoża do niższej części belki poprzecznej

AR
لا يجوز أن يتجاوز الارتفاع الأقصى لإطار الأروحة 2500 ملم.
يمكن تحديد ارتفاع السقوط الأقصى للأروحة عن طريق قياس المسافة بين نقاط الدوران والأرض.
تحتسب المسافة الدنيا بين نقاط التعليق كالآتي: $A = 0,04 h + B$ حيث
A هي المسافة بين نقاط التعليق على العارضة المتقاطعة
B هي المسافة بين نقاط التقاطع لعنصر الأروحة ووسيلة التعليق
H هي المسافة من الأرض إلى الجانب الأسفل من العارضة المتقاطعة

EN The safe play area refers to the zone extending 200cm around the toys on all sides and 250 cm above the toy. The safe play area must be free from all obstacles.

FR L'espace de sécurité se rapporte à la zone de 200 cm qui s'étend de tous les côtés autour des jeux et à la zone de 250 cm qui s'étend au-dessus du jeu. L'espace de sécurité doit être libre.

DE Der sichere Spielbereich bezieht sich auf eine Zone von 200 cm rund um das Spielzeug sowie 250 cm oberhalb des Spielzeugs. Der sichere Spielbereich muss frei von allen Hindernissen sein.

ES El término zona segura de juego hace referencia a la zona que abarca un radio de 200 cm en torno al juguete y 250 cm por encima del juguete. La zona segura de juego debe estar despejada y libre de todo obstáculo.

IT L'area di gioco sicura si riferisce alla zona che si estende per 200 cm su tutti i lati attorno all'insieme da gioco e per 250 cm sopra l'apparato. L'area di gioco sicura deve essere priva di ostacoli.

NL Het veilige speelgebied betreft de zone die zich 2 meter aan alle zijden rond de speeltoestellen bevindt en 2,5 meter boven het speeltoestel. Het veilige speelgebied moet vrij zijn van enig obstakel.

PT A área de segurança refere-se à zona que se estende 200 cm para todos os lados para além do brinquedo e 250 cm acima do brinquedo. A área livre não deve conter qualquer obstáculo.

PL Wolna przestrzeń bezpiecznej zabawy to strefa 200 cm wokół zabawki oraz 250 cm nad zabawką. W wolnej przestrzeni bezpiecznej zabawy nie powinny być żadne przeszkody.

AR تشير منطقة اللعب الآمن إلى المنطقة التي تمتد 200 سم حول الألعاب من جميع الجوانب و250 سم فوق الألعاب. يجب أن تكون منطقة اللعب الآمن خالية من أي عوائق.

Thank you

Thank you for purchasing this product.
For Customer Service and help with your product please email customerservice@tptoys.com or use the contact us page www.tptoys.com/pages/contact-us
For product guarantee information visit www.tptoys.com/pages/guarantees
For spares & warranty enquiries for your product please visit www.tpspares.com or use the spares contact page www.tpspares.com/pages/contact-us

Product Batch No is



Mookie, Flitwick, Beds
MK45 5BX UK
Email: help@mookie.co.uk
Helpline: + (44) (0) 1525 722769
www.mookie.co.uk
Mookie France
Space Mistral B
375 avenue du Mistral
13600 La Ciotat, France

TP Part No: IN0936-B 01.11.21

