

TRUCK TENT

INSTRUCTIONS

TRUCK TENT

User Manual

Model: 120740 / 120741

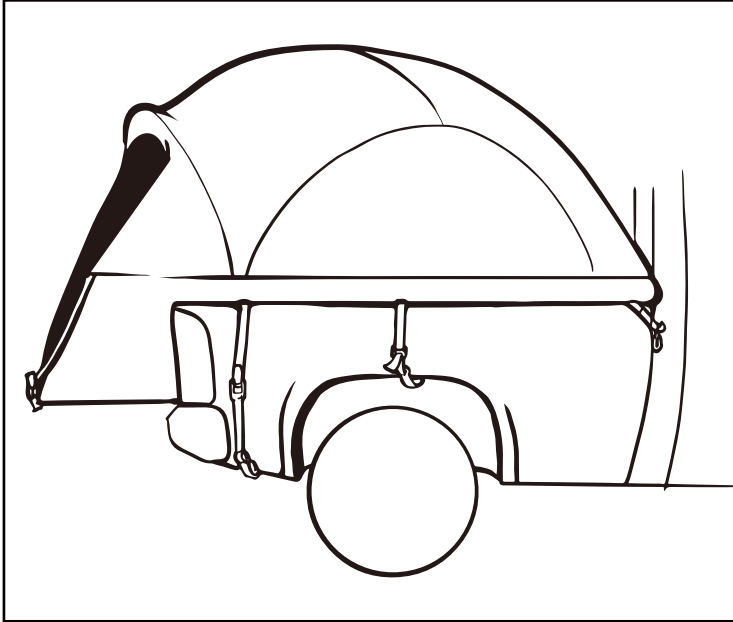

CAMPSITE SELECTION

- Select a smooth, level campsite clear of rocks, branches, and other hard or sharp objects.
- Avoid areas with overhead power lines and tree limbs.
- Park the vehicle in the chosen campsite.
- Turn the engine off and engage the parking brake.

HOW TO STORE

1. Clean and dry the tent.
2. Fold all of the components into the tent.
3. Roll the tent, using the pole bag as a guide.
4. Secure with the tent tie straps and insert into the carrying bag.
5. Store in a cool, dry place.

CAUTION

- Do not use candles, matches, or open flames of any kind in or near the tent.
- Do not cook inside the tent.
- Build campfires downwind and several meters away from the tent. Be sure to fully extinguish fires before leaving a campsite or before retiring for the night.
- Exercise extreme caution when using fuel-powered lanterns or heaters inside or around the tent. Use battery-operated lanterns whenever possible.
- Do not refuel lamps, heaters, or stoves inside the tent.
- Extinguish or turn off all lanterns before going to sleep
- Do not smoke inside the tent
- Do not store flammable liquids inside the tent
- NEVER run the vehicle engine when the tent is attached
- Do not install the tent when the temperature is below 0°C/32°F or when your vehicle is wet, it may cause damage
- Allow adequate ventilation inside the tent at all times
- Do not attempt to drive the vehicle with the tent attached
- To prevent carbon monoxide from entering the vehicle and tent area, do not run the engine, do not cook inside the tent, and do not use a gas heater in the tent. Carbon monoxide is dangerous to your health.
- Engine must be off and exhaust must be fully cooled before tent installation and use.



WARNING

Keep all flame and heat sources away from the tent fabric. The fabric will burn if left in contact with any flame source. The application of any foreign substance to the tent fabric may render the flame-resistant properties ineffective.

PACKAGE CONTENTS

Remove contents from the bag and ensure you have all components listed below.

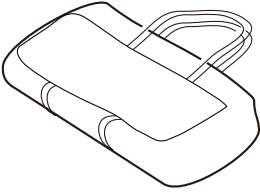

TENT BAG



TENT TIE STRAPS (2)

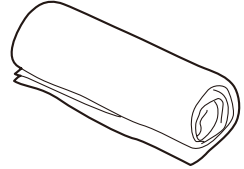

TENT

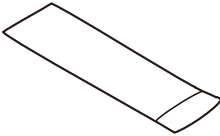

POLE BAG

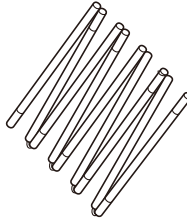

TENT POLES (4)

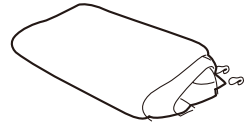

RAINFLY

If you are missing parts, please contact us.

TENT SET UP

NOTE: Do not attach pole clips until all poles are in place in their pockets (step 7). Failure to do so will create too much tension and may cause pole to break.

For an easier assembly, set the tent up on the ground, completing steps 1-3 last.

- 1** Lay the tent flat inside the bed of the truck, ensuring the front door is at the tailgate.



- 2** Locate the tent side straps (11 on the inner tent) and loosely attach each to the truck's body.

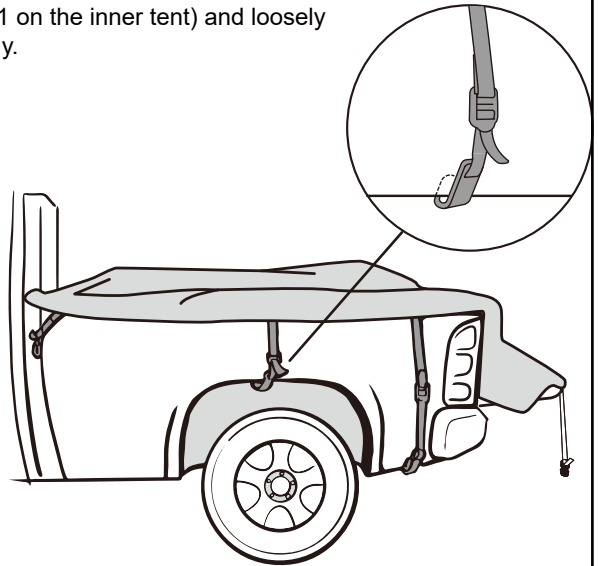

3 Tighten the webbing to secure

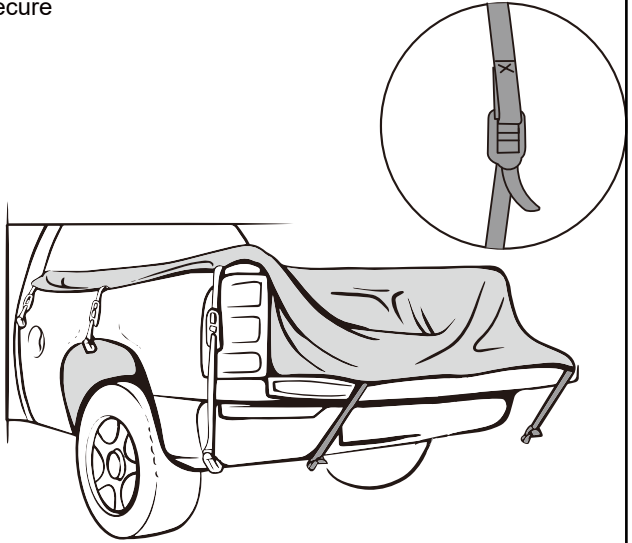

4 Assemble the tent poles by unfolding each section.

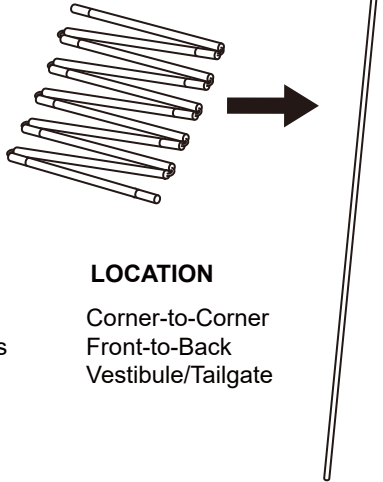

POLE

Long Poles
Middle Poles
Short Poles

LOCATION

Corner-to-Corner
Front-to-Back
Vestibule/Tailgate

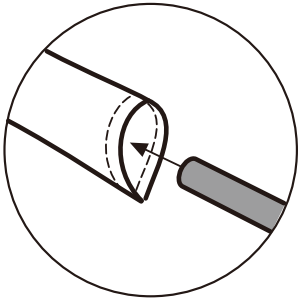

NOTE: The poles may get stuck in the sleeve. Do not force them – gently guide the pole through the fabric sleeve.

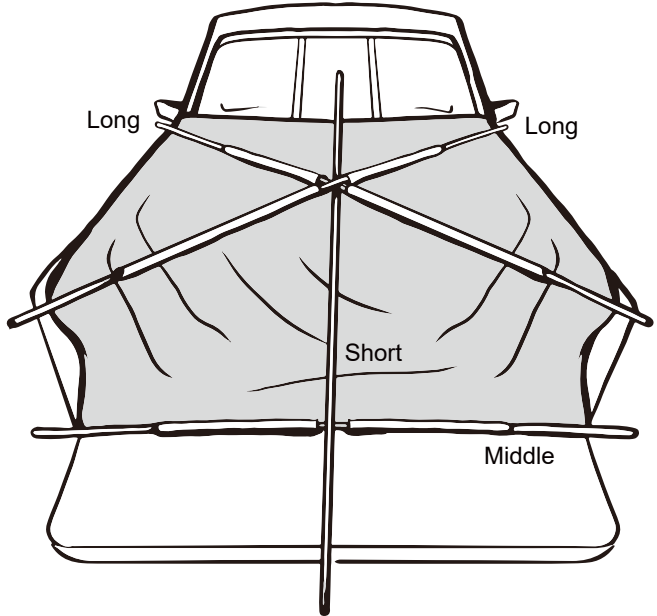

- 5** Insert the poles into the corresponding color sleeve in the following order (do not place the poles in the corner pockets at this time)
- Insert the **BLACK** pole diagonally, corner-to-corner on the roof of the tent. Repeat with the other black pole.
 - Insert the **GREEN** pole front-to-back on the roof of the tent.
 - Insert the **GREY** pole side-to-side at the front (tailgate) of the tent. Ensure the tailgate pole is even on both sides.

- 6** Insert each pole into the corresponding pockets in the following order:

NOTE: Ensure tailgate pole is set-up on the outside of the tailgate wires. (If pole is set up inside the tailgate wires it will create too much tension and may cause pole to break).

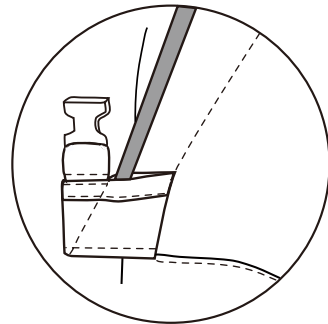

7 Once the tent is fully raised, attach the pole clips to the poles.

8 If the tent straps on the side of the truck are too loose, pull to tighten. Ensuring not to make them too tight.

9 To install the gear loft, place each corner hook of the gear loft into the loop located on the ceiling of the tent.

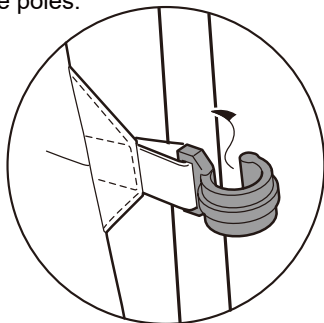

ATTACHING THE RAINFLY

10 Locate the front of the rainfly that goes over the door. Drape the rainfly over the tent.

11 Secure the rainfly strap clips to the tent (2 per side and 2 at the tailgate) and tighten if necessary.

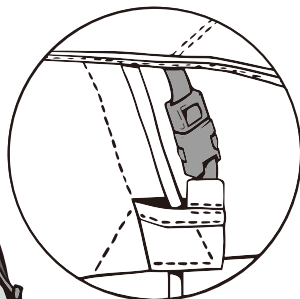
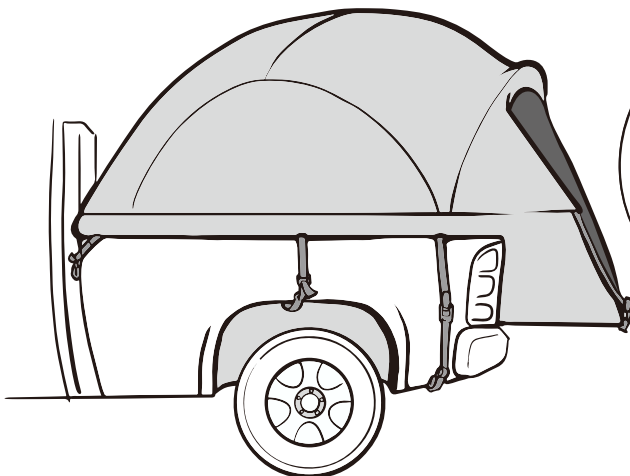

SPECIFICATIONS

Model	120740	120741
Model Name	Truck Tent	Truck Tent
Recommended Uses	Camping&Hiking	Camping&Hiking
Occupancy	2-3 Person	2-4 Person
Item Dimensions	(160+50)x165x170(150)cm	(200+50)x165x170(150)cm
Material	Polyester	Polyester
Suggested Users	Unisex-adult	Unisex-adult
Size	Compact Short Bed (5.5'-6')	Compact Short Bed (6.4'-6.7')
Package Size	26*26*46CM ± 0.5CM	24*20*62CM ± 0.5CM
Package Weight	5.3kg	5.6kg

TENTE POUR CAMION INSTRUCTIONS

TENTE POUR CAMION

Manuel d'utilisation

Modèle: 120740 / 120741

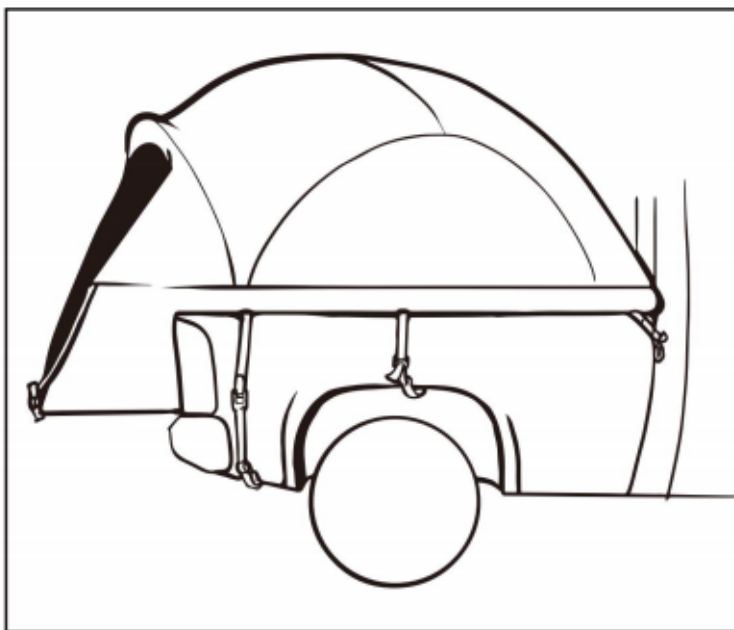

SÉLECTION D'EMPLACEMENTS DE CAMPING

- Choisissez un emplacement de camping lisse et plat, exempt de rochers, de branches et d'autres objets durs ou tranchants.
- Évitez les zones avec des lignes électriques aériennes et des branches d'arbres.
- Garer le véhicule sur l'emplacement choisi. • Couper le moteur et serrer le frein de stationnement.

COMMENT CONSERVER

1. Nettoyez et séchez la tente.
2. Pliez tous les composants dans la tente.
3. Roulez la tente en utilisant le sac à poteaux comme guide.
4. Fixez avec les sangles de fixation de la tente et insérez-la dans le sac de transport.
5. Conserver dans un endroit frais et sec.

PRUDENCE

- N'utilisez pas de bougies, d'allumettes ou de flammes nues de quelque sorte que ce soit dans ou à proximité de la tente. • Ne cuisinez pas à l'intérieur de la

tente. • Faites des feux de camp sous le vent et à plusieurs mètres de la tente. Assurez-vous d'éteindre complètement les feux avant de quitter un emplacement de camping ou avant de vous coucher. • Faites preuve d'une extrême

prudence lorsque vous utilisez des lanternes ou des radiateurs à combustible à l'intérieur ou autour de la tente. Utilisez des lanternes à piles autant que possible. • Ne rechargez pas les lampes, les radiateurs ou les poêles à l'intérieur de la tente. • Éteignez ou éteignez toutes les lanternes avant d'aller dormir.

- Ne fumez pas à l'intérieur de la tente. • Ne stockez pas de liquides inflammables à l'intérieur de la tente. • NE FAITES JAMAIS

tourner le moteur du véhicule lorsque la tente est attachée. • N'installez

pas la tente lorsque la température est inférieure à 0°C/32°F ou lorsque votre véhicule

est mouillé, cela pourrait causer des dommages. • Laissez une ventilation adéquate à l'intérieur de la tente à tout moment. • N'essayez pas de conduire le véhicule avec la

tente attachée.

- Pour éviter que le monoxyde de carbone ne pénètre dans le véhicule et dans la tente, ne faites pas tourner le moteur, Ne cuisinez pas à l'intérieur de la tente et n'utilisez pas de chauffage au gaz dans la tente. Le monoxyde de carbone est dangereux pour la santé. • Le moteur doit être

éteint et le pot d'échappement doit être complètement refroidi avant l'installation et l'utilisation de la tente.



AVERTISSEMENT

Tenez la toile de la tente à l'écart de toute source de flamme ou de chaleur. La toile brûlera si elle est laissée en contact avec une source de flamme. L'application de toute substance étrangère sur la toile de la tente peut rendre ses propriétés ignifuges inefficaces.

CONTENU DU COLIS

Retirez le contenu du sac et assurez-vous d'avoir tous les composants énumérés ci-dessous.

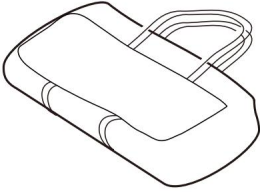

SAC DE TENTE



ATTACHE POUR TENTE
SANGLES (2)

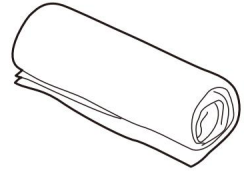

TENTE

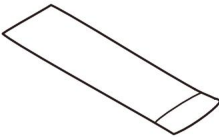

SAC POUR BÂTONS

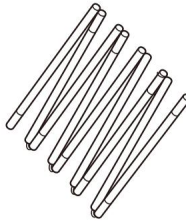

POTEAU DE TENTE (4)

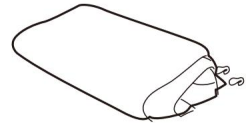

MANTEAU ANTI-PLUIE

Si des pièces manquent, veuillez nous contacter.

MONTAGE DE LA TENTE

REMARQUE : Ne fixez pas les clips de poteau tant que tous les poteaux ne sont pas en place dans leurs poches (étape 7).
Le non-respect de cette consigne entraînera une tension excessive et pourrait entraîner la rupture du poteau.

Pour un montage plus facile, installez la tente sur le sol en effectuant les étapes 1 à 3 en dernier.

- 1 Posez la tente à plat à l'intérieur de la benne du camion, en vous assurant que la porte avant se trouve au niveau du hayon.



- 2 Localisez les sangles latérales de la tente (11 sur la tente intérieure) et attachez-les sans serrer chacune à la carrosserie du camion.

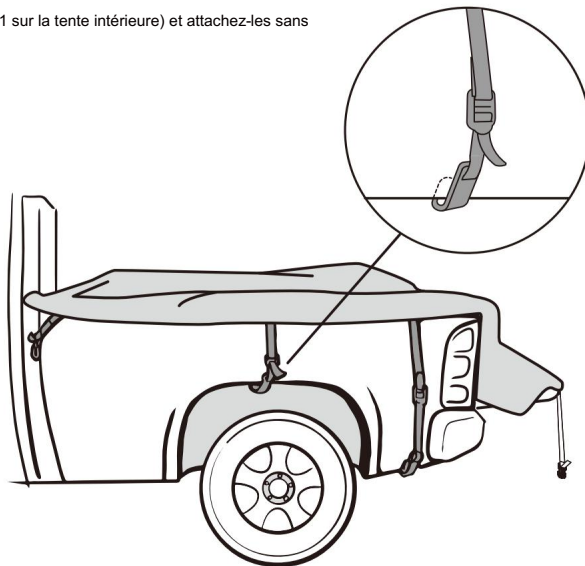

3 Serrez la sangle pour la fixer

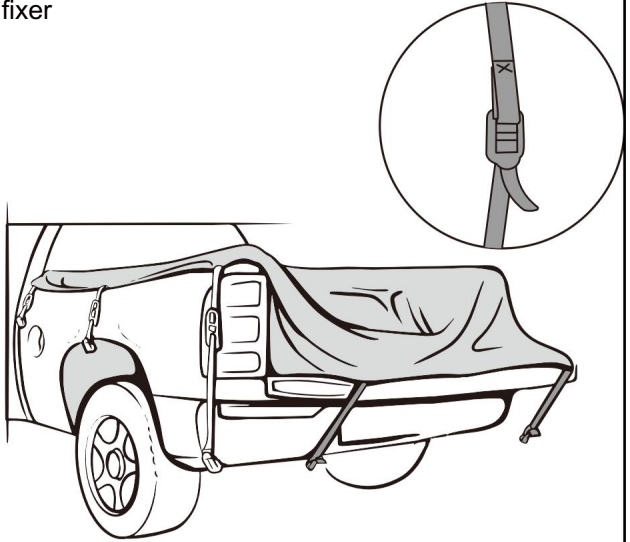

4 Assemblez les poteaux de la tente en dépliant chaque section.

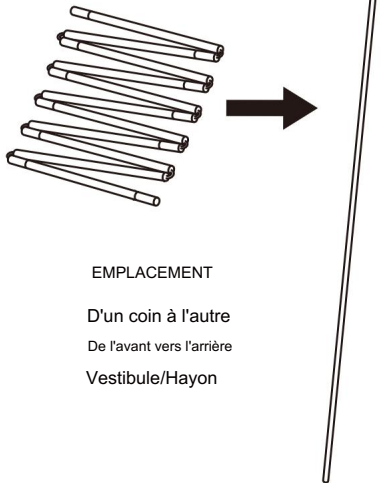

NON

Longs poteaux
Pôles du Milieu
Bâtons courts

EMPLACEMENT

D'un coin à l'autre
De l'avant vers l'arrière
Vestibule/Hayon

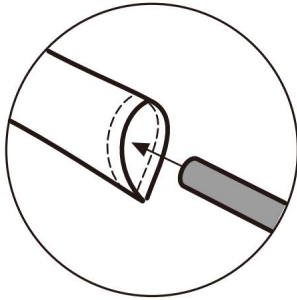

REMARQUE : les poteaux peuvent rester coincés dans le manchon. Ne forcez pas, guidez doucement le poteau à travers le manchon en tissu.

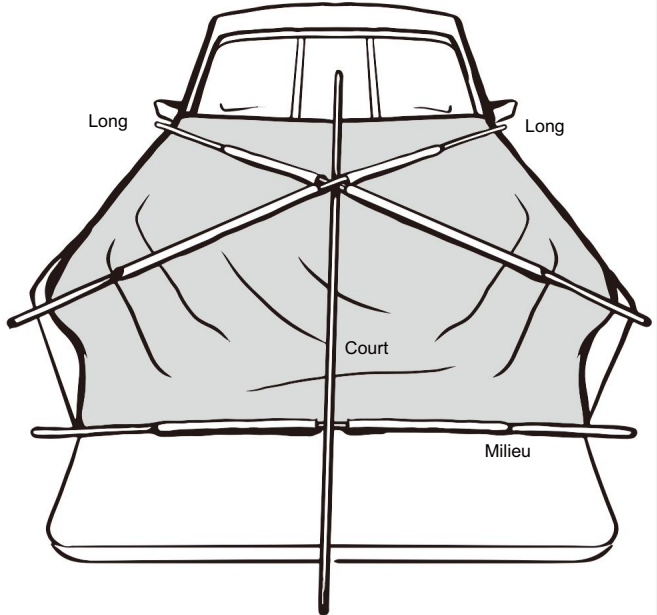

- 5** Insérez les poteaux dans le manchon de couleur correspondant dans l'ordre suivant (ne placez pas les poteaux dans les poches d'angle pour le moment)
- Insérez le mât NOIR en diagonale, d'un coin à l'autre, sur le toit de la tente. Répétez l'opération avec l'autre poteau noir.
 - Insérez le mât VERT de l'avant vers l'arrière sur le toit de la tente. • Insérez le mât GRIS d'un côté à l'autre à l'avant (hayon) de la tente. Assurez-vous que le poteau du hayon est uniforme des deux côtés.

- 6** Insérez chaque pôle dans le correspondant poches dans l'ordre suivant :

REMARQUE : Assurez-vous que le poteau du hayon est installé sur l'extérieur des fils du hayon.

(Si le poteau est installé à l'intérieur des fils du hayon, cela créera trop de tension et pourrait provoquer la rupture du poteau).

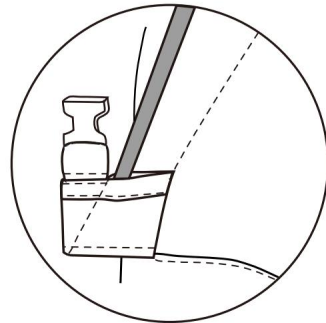

7 Une fois la tente entièrement levée, fixez les clips des poteaux aux poteaux.

8 Si les sangles de la tente sur le côté du camion sont trop lâches, tirez pour resserrer.
En veillant à ne pas les rendre trop serrés.

9 Pour installer le grenier à engrenages, placez chaque crochet d'angle du grenier à engrenages dans la boucle située au plafond de la tente.

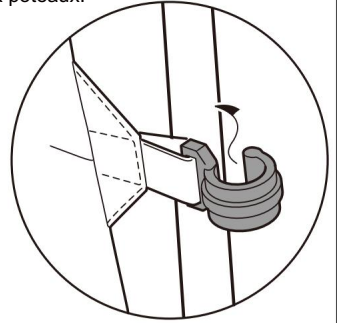

FIXATION DU MANTEAU ANTI-PLUIE

10 Repérez l'avant du double toit qui se place au-dessus de la porte.
Drapez le double toit sur la tente.

11 Fixez les clips de sangle du double toit à la tente (2 de chaque côté et 2 au niveau du hayon) et serrez si nécessaire.

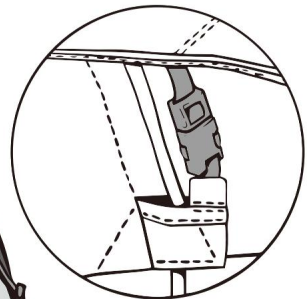
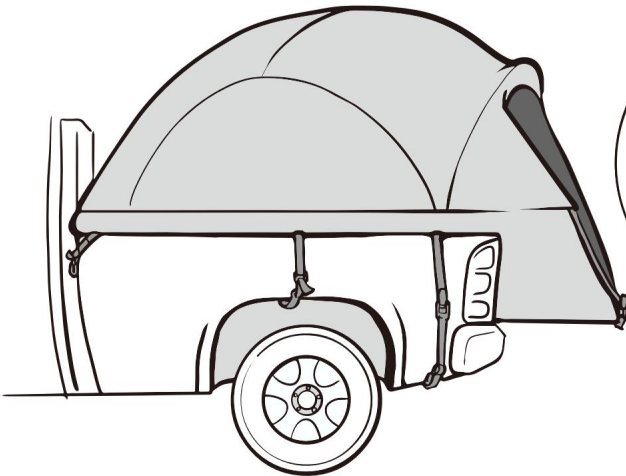

CARACTÉRISTIQUES

Modèle	120740	120741
Nom du modèle	Tente pour camion	Tente pour camion
Utilisations recommandées	Camping et randonnée	Camping et randonnée
Occupation	2- 3 personnes	2 à 4 personnes
Dimensions de l'article	(160+50)x165x170(150)cm	(200+50)x165x170(150)cm
Matériel	Polyester	Polyester
Utilisateurs suggérés	Unisex-e-adulte	Unisex-e-adulte
Taille	Lit court compact (5,5'-6')	Lit court compact (6,4'-6,7')
Taille du paquet	26*26*46CM ± 0,5CM	24*20*62CM ± 0.5CM
Poids du colis	5,3 kg	5,6 kg

LKW-ZELT

ANWEISUNGEN

LKW-ZELT

Bedienungsanleitung

Modell: 120740 / 120741

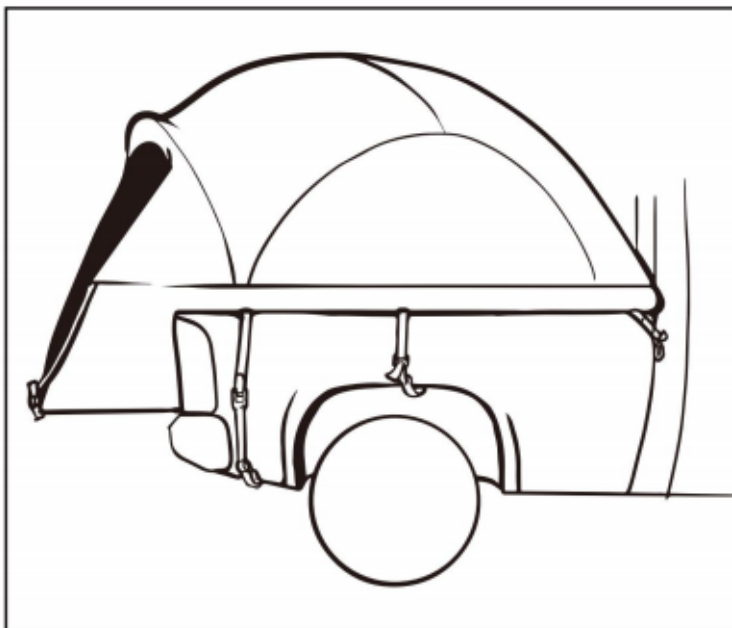

CAMPINGPLATZAUSWAHL

- Wählen Sie einen glatten, ebenen Zeltplatz ohne Steine, Äste und andere harte oder scharfe Gegenstände.
- Vermeiden Sie Bereiche mit Freileitungen und Ästen.
- Parken Sie das Fahrzeug auf dem gewählten Campingplatz.
- Schalten Sie den Motor aus und ziehen Sie die Feststellbremse an.

WIE AUFBEWAHREN?

1. Reinigen und trocknen Sie das Zelt.
2. Falten Sie alle Bestandteile in das Zelt.
3. Rollen Sie das Zelt auf und verwenden Sie dabei die Stangentasche als Orientierungshilfe.
4. Mit den Zeltspanngurten sichern und in die Tragetasche stecken.
5. An einem kühlen, trockenen Ort aufbewahren.

VORSICHT

- Verwenden Sie keine Kerzen, Streichhölzer oder offene Flammen jeglicher Art im oder in der Nähe des Zelts. • Kochen Sie nicht im Zelt. • Machen Sie

Lagerfeuer in Windrichtung und mehrere Meter vom Zelt entfernt. Löschen Sie Feuer vollständig, bevor Sie den Campingplatz verlassen oder sich für die Nacht zurückziehen. • Seien Sie äußerst vorsichtig, wenn Sie brennstoffbetriebene

Laternen oder Heizgeräte im oder um das Zelt herum verwenden. Verwenden Sie nach Möglichkeit batteriebetriebene Laternen. •

Tanken Sie Lampen, Heizgeräte oder Öfen im Zelt nicht auf. • Löschen oder schalten Sie

alle Laternen aus, bevor Sie schlafen gehen. • Rauchen Sie nicht im Zelt. • Lagern

Sie keine brennbaren Flüssigkeiten im Zelt. • Lassen Sie den Fahrzeugmotor

NIEMALS laufen, wenn das Zelt montiert ist.

- Bauen Sie das Zelt nicht bei Temperaturen unter 0 °C/32 °F auf oder wenn Ihr Fahrzeug nass ist, da dies zu Schäden führen kann. • Sorgen Sie jederzeit für ausreichende Belüftung im Zelt. • Versuchen Sie nicht, das Fahrzeug mit montiertem Zelt zu fahren.

- Um zu verhindern, dass Kohlenmonoxid in das Fahrzeug und den Zeltbereich gelangt, lassen Sie den Motor nicht laufen,

Kochen Sie nicht im Zelt und verwenden Sie keinen Gasheizer im Zelt. Kohlenmonoxid ist gesundheitsschädlich. • Der Motor muss ausgeschaltet und der Auspuff

vollständig abgekühlt sein, bevor das Zelt aufgebaut und verwendet wird.



WARNUNG

Halten Sie Flammen und Wärmequellen vom Zeltstoff fern. Der Stoff brennt, wenn er mit einer Flammenquelle in Berührung kommt. Das Auftragen von Fremdstoffen auf den Zeltstoff kann die flammhemmenden Eigenschaften unwirksam machen.

PACKUNGSINHALT

Nehmen Sie den Inhalt aus der Tasche und stellen Sie sicher, dass Sie alle unten aufgeführten Komponenten haben.

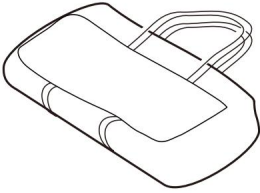

ZELTTASCHE



ZELTBEFESTIGUNG
GURTE (2)

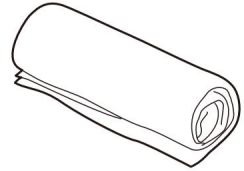

ZELT

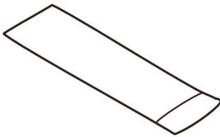

STANGENTASCHE

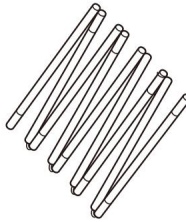

ZELTSTANGEN (4)

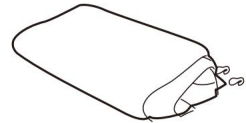

REGENFLIEGE

Sollten Ihnen Teile fehlen, nehmen Sie bitte Kontakt mit uns auf.

ZELT AUFBAU

HINWEIS: Befestigen Sie die Stangenclips erst, wenn sich alle Stangen in ihren Taschen befinden (Schritt 7).
Andernfalls entsteht zu viel Spannung und die Stange kann brechen.

Um den Aufbau zu erleichtern, bauen Sie das Zelt auf dem Boden auf und führen Sie die Schritte 1 bis 3 zuletzt aus.



- 1 Legen Sie das Zelt flach auf die Ladefläche des Lkws und achten Sie darauf, dass sich die Vordertür an der Heckklappe befindet.

- 2 Suchen Sie die Seitengurte des Zelts (11 am Innenzelt) und befestigen Sie sie jeweils locker an der Karosserie des Lastwagens.

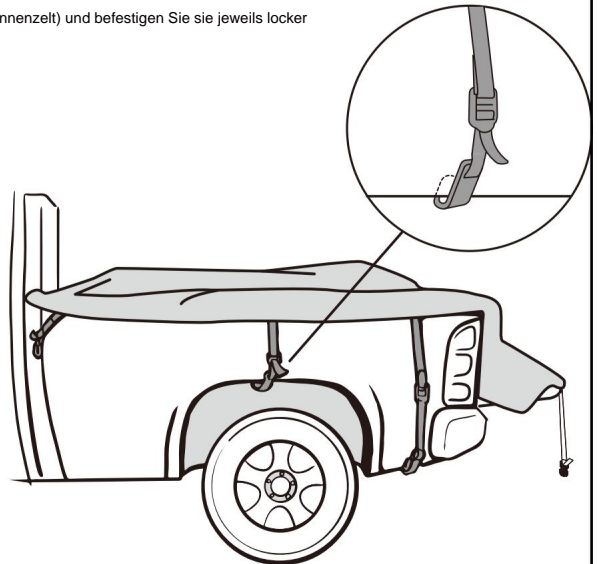

3 Ziehen Sie das Gurtband fest, um es zu sichern

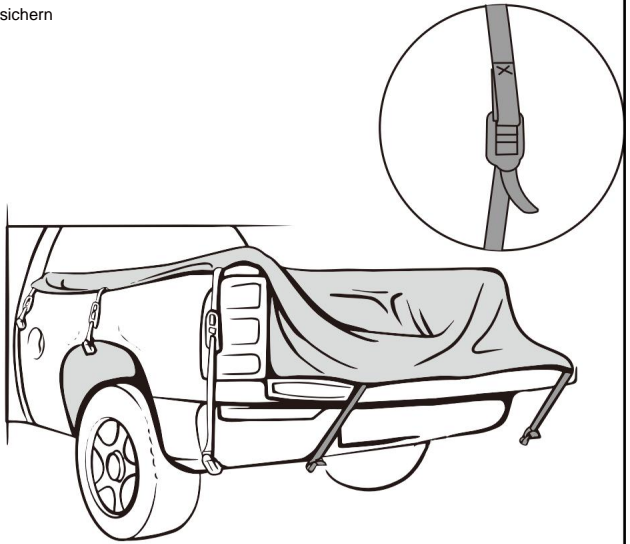

4 Bauen Sie die Zeltstangen zusammen, indem Sie die einzelnen Abschnitte ausklappen.

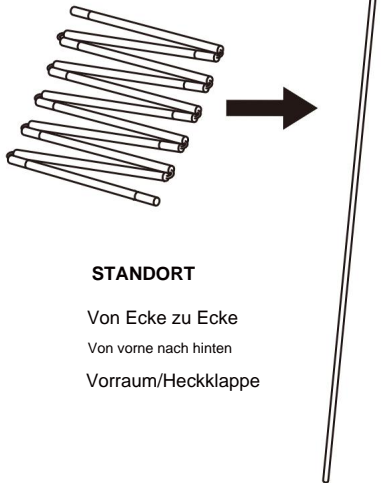

NEIN

Lange Stöcke
Mittelstangen
Kurze Stöcke

STANDORT

Von Ecke zu Ecke
Von vorne nach hinten
Vorraum/Heckklappe

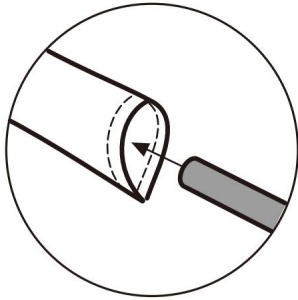

HINWEIS: Die Stangen können in der Hülle stecken bleiben. Wenden Sie keine Gewalt an – führen Sie die Stange vorsichtig durch die Stoffhülle.

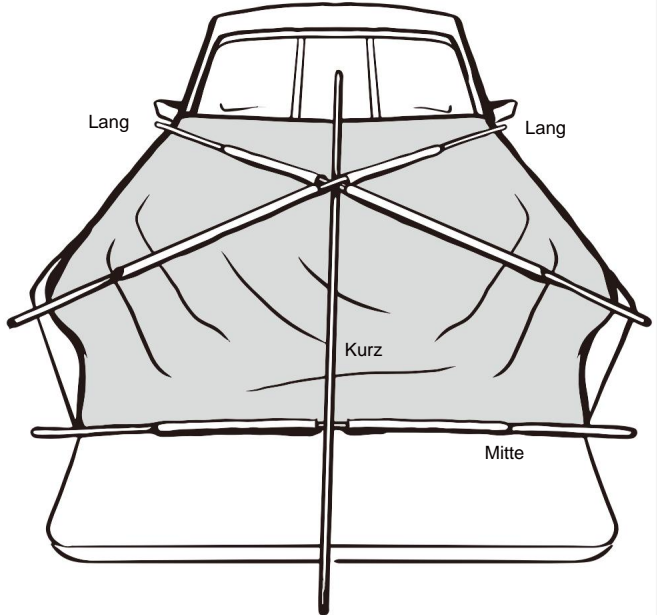

5

Stecken Sie die Stangen in die entsprechenden Farbhülsen in der folgenden Reihenfolge (stecken Sie die Stangen zu diesem Zeitpunkt noch nicht in die Ecktaschen)

- Stecken Sie die SCHWARZE Stange diagonal von Ecke zu Ecke in das Zelt Dach.

Wiederholen Sie dies mit der anderen schwarzen Stange.

- Stecken Sie die GRÜNE Stange von vorne nach hinten in das Zelt Dach. •

Stecken Sie die GRAUE Stange seitlich an der Vorderseite (Heckklappe) des Zelts ein.

Stellen Sie sicher, dass die Heckklappenstange auf beiden Seiten gleichmäßig ist.

6

Stecken Sie jeden Pol in die entsprechende Taschen in der folgenden Reihenfolge:

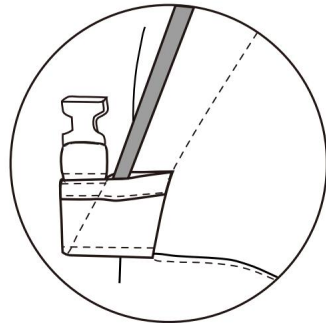

HINWEIS: Stellen Sie sicher, dass die Heckklappenstange auf die Außenseite der Heckklappendrähle.
(Wenn die Stange innerhalb der Heckklappendrähle angebracht wird, entsteht zu viel Spannung und die Stange kann brechen).

7 Sobald das Zelt vollständig aufgestellt ist, befestigen Sie die Stangenklammern an den Stangen.

8 Wenn die Zeltgurte an der Seite des LKWs zu locker sind, ziehen Sie sie fest.
Achten Sie darauf, sie nicht zu eng zu machen.

9 Um den Ausrüstungsboden zu installieren, stecken Sie jeden Eckhaken des Ausrüstungsbodens in die Schlaufe an der Zeltdecke.

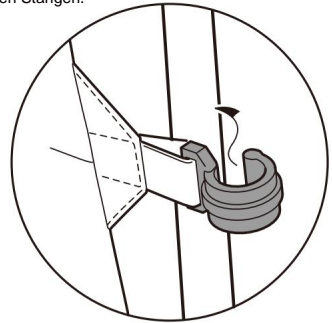

BEFESTIGUNG DES REGENSCHUTZES

10 Suchen Sie die Vorderseite des Regenschutzes, der über die Tür geht.
Hängen Sie das Regendach über das Zelt.

11 Befestigen Sie die Gurtclips des Regendachs am Zelt (2 pro Seite und 2 an der Heckklappe) und ziehen Sie sie bei Bedarf fest.

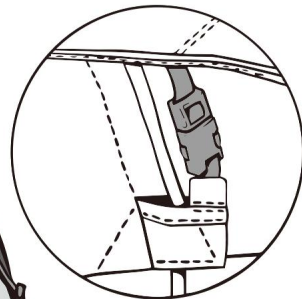
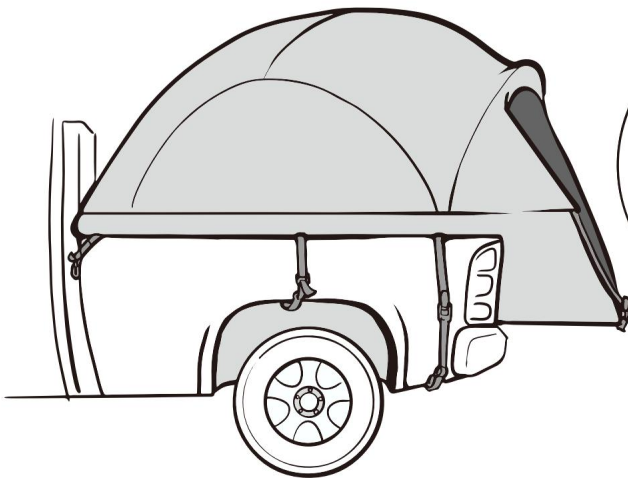

Spezifikationen

Modell	120740	120741
Modellname	LKW-Zelt	LKW-Zelt
Empfohlene Verwendung	Camping&Wandern	Camping&Wandern
Belegung	2- 3 Personen	2- 4 Personen
Artikelabmessungen	(160+50)x165x170(150)cm	(200+50)x165x170(150)cm
Material	Polyester	Polyester
Vorgeschlagene Benutzer	Unisex-Erwachsene	Unisex-Erwachsene
Größe	Kompaktes Kurzbett (5,5'-6')	Kompaktes kurzes Bett (6,4'-6,7')
Paketgröße	26*26*46CM ± 0,5CM	24*20*62CM ± 0,5CM
Paketgewicht	5,3 kg	5,6 kg

TENDA PER CAMION ISTRUZIONI

TENDA PER CAMION

Manuale d'uso

Modello: 120740 / 120741

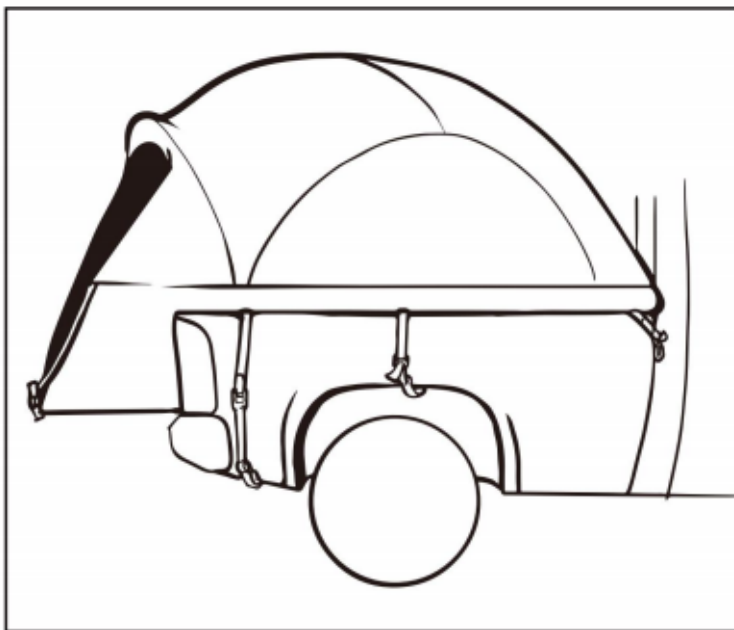

SELEZIONE DEL CAMPEGGIO

- Selezionare un campeggio liscio e livellato, privo di rocce, rami e altri oggetti duri o taglienti.
- Evitare aree con linee elettriche aeree e rami di alberi.
- Parcheggiare il veicolo nel campeggio prescelto. • Spegnerne il motore e inserire il freno di stazionamento.

COME CONSERVARE

1. Pulire e asciugare la tenda.
2. Ripiegare tutti i componenti nella tenda.
3. Arrotolare la tenda, utilizzando la sacca porta-pali come guida.
4. Fissare con le cinghie della tenda e inserirla nella borsa per il trasporto.
5. Conservare in luogo fresco e asciutto.

ATTENZIONE

- Non usare candele, fiammiferi o fiamme libere di alcun tipo dentro o vicino alla tenda. • Non cucinare all'interno della tenda. • Accendere

fuochi da campo sottovento e a diversi metri di distanza dalla tenda. Assicurarsi di spegnere completamente gli incendi prima di lasciare un campeggio o prima di ritirarsi per la notte. • Prestare estrema attenzione quando si utilizzano lanterne o riscaldatori alimentati a combustibile all'interno o intorno alla tenda.

Utilizzare lanterne a batteria quando possibile. • Non rifornire di carburante lampade, riscaldatori o fornelli all'interno della tenda. • Spegnerne o spegnere tutte le lanterne prima di andare a dormire • Non fumare all'interno della tenda • Non conservare

liquidi infiammabili all'interno della tenda • NON accendere

MAI il motore del veicolo quando la tenda è attaccata • Non installare la

tenda quando la temperatura è inferiore a 0°C/32°F o quando il veicolo è bagnato, potrebbe causare danni • Consentire sempre un'adeguata

ventilazione all'interno della tenda • Non tentare di guidare il veicolo con la tenda attaccata

- Per evitare che il monossido di carbonio entri nel veicolo e nell'area della tenda, non far funzionare il motore, non cucinare all'interno della tenda e non usare una stufa a gas nella tenda. Il monossido di carbonio è pericoloso per la salute.
- Il motore deve essere spento e lo

scarico deve essere completamente raffreddato prima dell'installazione e dell'uso della tenda.



AVVERTIMENTO

Tenere tutte le fiamme e le fonti di calore lontane dal tessuto della tenda. Il tessuto brucerà se lasciato a contatto con qualsiasi fonte di fiamma. L'applicazione di qualsiasi sostanza estranea al tessuto della tenda potrebbe rendere inefficaci le proprietà ignifughe.

CONTENUTO DELLA CONFEZIONE

Estrarre il contenuto dalla borsa e assicurarsi di avere tutti i componenti elencati di seguito.

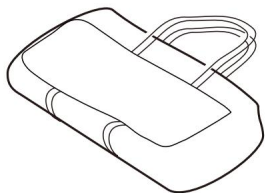

BORSA PER TENDA



LEGATURA PER TENDA
CINGHIE (2)

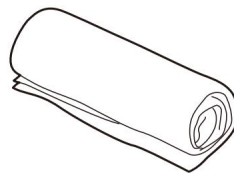

TENDA

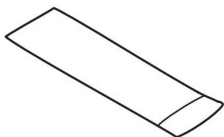

BORSA PER POLE

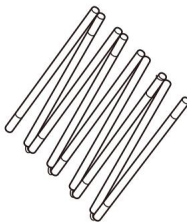

PALI PER TENDA (4)

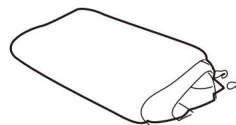

Telo antipioggia

Se vi mancano delle parti, contattateci.

MONTAGGIO DELLA TENDA

NOTA: non fissare le clip dei pali finché tutti i pali non sono posizionati nelle rispettive tasche (passaggio 7).
In caso contrario, si creerà troppa tensione e il palo potrebbe rompersi.

Per un montaggio più semplice, posiziona la tenda a terra e completa i passaggi da 1 a 3 per ultimi.

- 1** Disporre la tenda sul pianale del camion, assicurandosi che la porta anteriore coincida con il portellone posteriore.



- 2** Individuare le cinghie laterali della tenda (11 sulla tenda interna) e fissarle, senza stringerle, alla carrozzeria del camion.

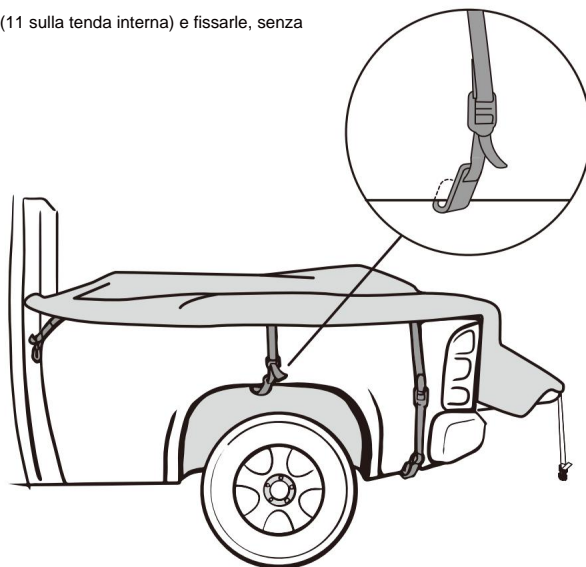

3 Stringere la fettuccia per fissarla

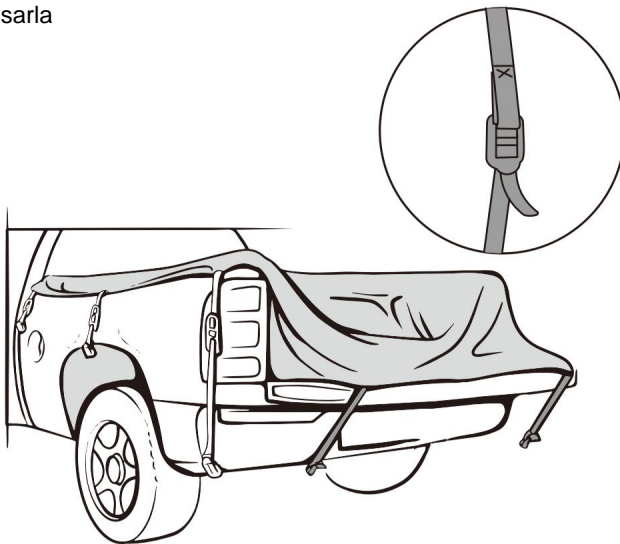

4 Montare i pali della tenda aprendo ogni sezione.

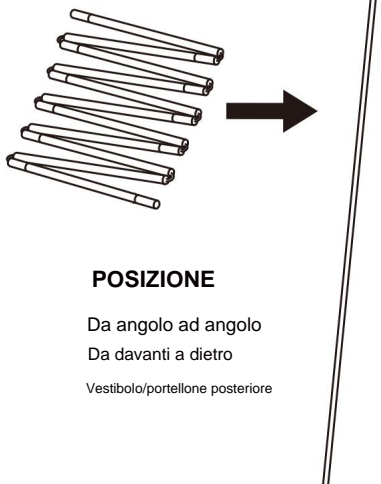

NO

Pali lunghi
Poli medi
Pali corti

POSIZIONE

Da angolo ad angolo
Da davanti a dietro
Vestibolo/portellone posteriore

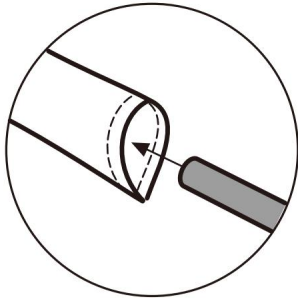

NOTA: i pali potrebbero incastrarsi nella guaina. Non forzarli, ma guida delicatamente il palo attraverso la guaina in tessuto.

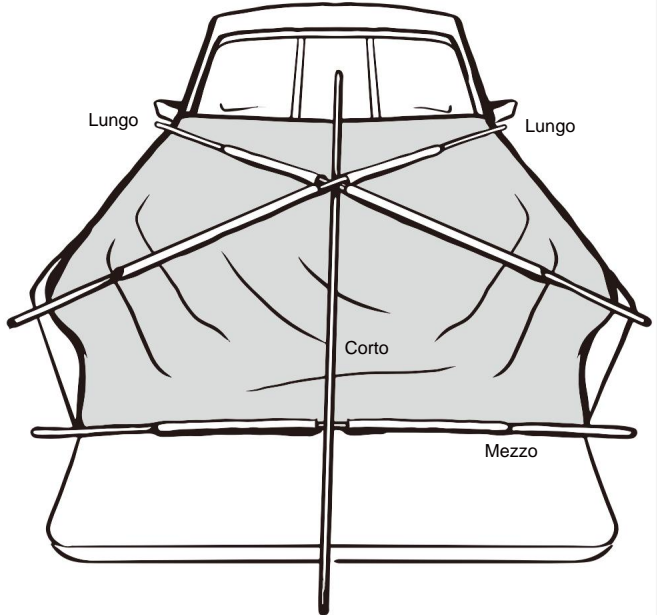

5 Inserire i pali nella guaina del colore corrispondente nel seguente ordine (non posizionare i pali nelle tasche angolari in questo momento)

- Inserire il palo NERO in diagonale, da un angolo all'altro, sul tetto della tenda.

Ripetere con l'altro palo nero.

- Inserire il palo VERDE da davanti a dietro sul tetto della tenda. • Inserire il palo GRIGIO da un lato all'altro nella parte anteriore (portellone) della tenda.

Assicurarsi che il palo del portellone posteriore sia uniforme su entrambi i lati.

6 Inserire ogni palo nel corrispondente tasche nel seguente ordine:

NOTA: assicurarsi che il palo del portellone posteriore sia installato su l'esterno dei cavi del portellone posteriore.

(Se il palo viene installato all'interno dei cavi del portellone posteriore, si creerà troppa tensione e potrebbe rompersi).

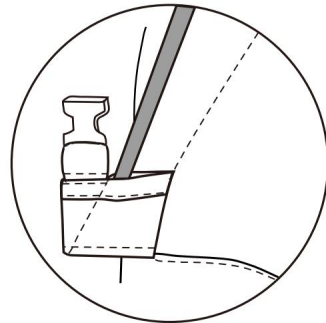

7 Una volta che la tenda è completamente sollevata, fissare le clip ai pali.

8 Se le cinghie della tenda sul lato del camion sono troppo lente, tirarle per stringerle.
Assicuratevi di non stringerli troppo.

9 Per installare il soppalco per attrezzi, posizionare ciascun gancio angolare del soppalco per attrezzi nell'anello situato sul soffitto della tenda.

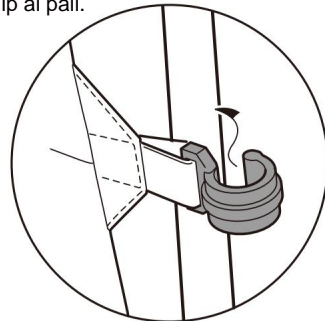

FISSAGGIO DEL TELO ANTIPIOGGIA

10 Individuare la parte anteriore del telo anti pioggia che copre la porta.
Disporre il telo anti pioggia sulla tenda.

11 Fissare le clip della cinghia del telo anti pioggia alla tenda (2 per lato e 2 sul portellone posteriore) e stringere se necessario.

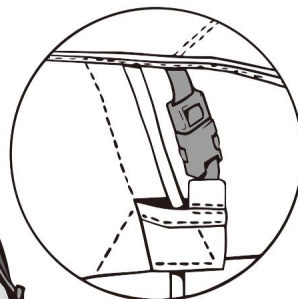
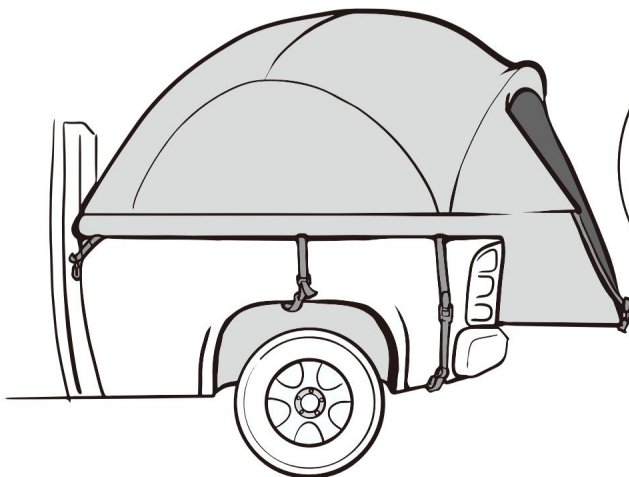

SPECIFICHE

Modello	120740	120741
Nome del modello	Tenda da camion	Tenda da camion
Usi consigliati	Campeggio ed escursionismo	Campeggio ed escursionismo
Occupazione	2- 3 persone	2- 4 persone
Dimensioni dell'articolo	(160+50)x165x170(150)cm	(200+50)x165x170(150)cm
Materiale	Poliestere	Poliestere
Utenti suggeriti	Unisex-adult	Unisex-adult
Misurare	Letto corto compatto (5,5'-6')	Letto corto compatto (6,4'-6,7')
Dimensioni del pacco	26*26*46CM ± 0,5CM	Dimensioni: 24*20*62CM ± 0,5CM
Peso del pacco	5,3 kg	5,6kg

CARPA PARA CAMIONES
INSTRUCCIONES

CARPA PARA CAMIONES

Manual de usuario

Modelo: 120740 / 120741

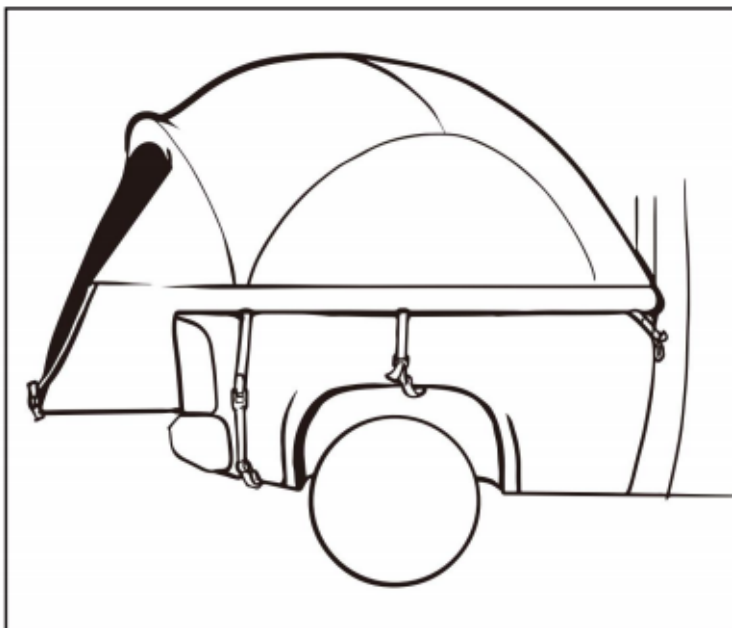

SELECCIÓN DEL CAMPING

- Seleccione un sitio para acampar liso y nivelado, libre de rocas, ramas y otros objetos duros o afilados.
- Evite áreas con líneas eléctricas aéreas y ramas de árboles.
- Estacione el vehículo en el camping elegido. • Apague el motor y ponga el freno de estacionamiento.

CÓMO ALMACENAR

1. Limpie y seque la tienda.
2. Doble todos los componentes dentro de la tienda.
3. Enrolle la tienda de campaña, utilizando la bolsa de postes como guía.
4. Asegure con las correas de amarre de la tienda e introdúzcala en la bolsa de transporte.
5. Conservar en un lugar fresco y seco.

PRECAUCIÓN

- No use velas, fósforos ni llamas abiertas de ningún tipo dentro o cerca de la carpa. • No cocine dentro de la carpa. • Haga fogatas a sotavento y a varios metros de la carpa. Asegúrese de apagar completamente los fuegos antes de abandonar el campamento o antes de retirarse a dormir. • Tenga mucho cuidado al usar linternas o calentadores que funcionen con combustible dentro o alrededor de la carpa. Use linternas que funcionen con baterías siempre que sea posible. • No recargue lámparas, calentadores o estufas dentro de la carpa. • Apague o apague todas las linternas antes de irse a dormir • No fume dentro de la carpa • No almacene líquidos inflamables dentro de la carpa
- NUNCA haga funcionar el motor del vehículo cuando la carpa esté instalada • No instale la carpa cuando la temperatura sea inferior a 0 °C/32 °F o cuando su vehículo esté mojado, puede causar daños • Permita una ventilación adecuada dentro de la carpa en todo momento • No intente conducir el vehículo con la carpa instalada
- Para evitar que el monóxido de carbono entre en el vehículo y en el área de la tienda, no haga funcionar el motor, No cocine dentro de la carpa ni utilice un calentador de gas en ella. El monóxido de carbono es peligroso para la salud. • El motor debe estar apagado y el escape debe estar completamente enfriado antes de instalar y usar la carpa.



ADVERTENCIA

Mantenga todas las fuentes de llama y calor alejadas de la tela de la carpa. La tela se quemará si se deja en contacto con cualquier fuente de llama. La aplicación de cualquier sustancia extraña a la tela de la carpa puede hacer que las propiedades ignífugas pierdan su eficacia.

CONTENIDO DEL PAQUETE

Retire el contenido de la bolsa y asegúrese de tener todos los componentes enumerados a continuación.

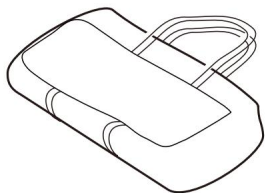

BOLSA PARA TIENDA



AMARRE DE CARPA
CORREAS (2)

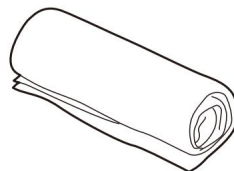

CARPA

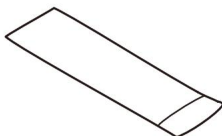

BOLSA PARA POSTE

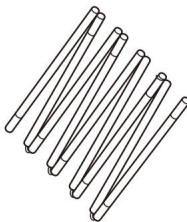

POSTES DE CARPA (4)

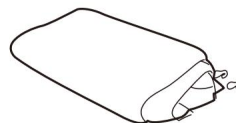

LLUVIA

Si faltan piezas, póngase en contacto con nosotros.

MONTAJE DE LA TIENDA

NOTA: No coloque los clips de los postes hasta que todos los postes estén colocados en sus bolsillos (paso 7).
De no hacerlo se creará demasiada tensión y podría provocar que el poste se rompa.

Para facilitar el montaje, coloque la tienda en el suelo, completando los pasos 1 a 3 al final.

- 1 Coloque la carpa de manera plana dentro de la caja del camión, asegurándose de que la puerta delantera esté a la altura del portón trasero.



- 2 Ubique las correas laterales de la tienda (11 en la tienda interior) y sujete cada una de ellas sin apretar a la carrocería del camión.

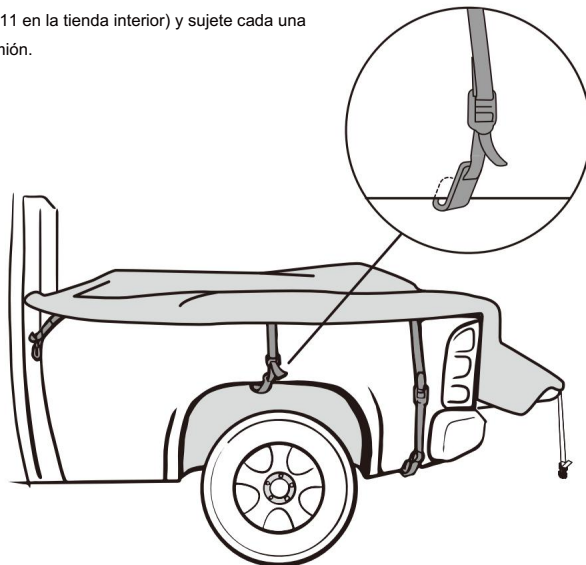

3 Apriete la correa para asegurarla.

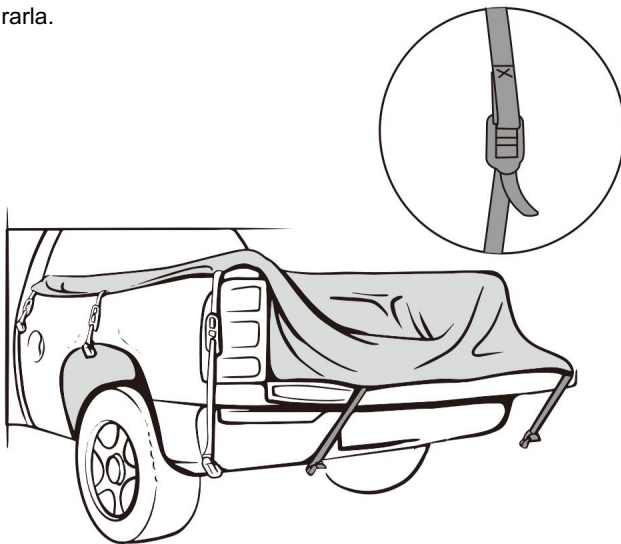

4 Ensamble los postes de la tienda desplegando cada sección.

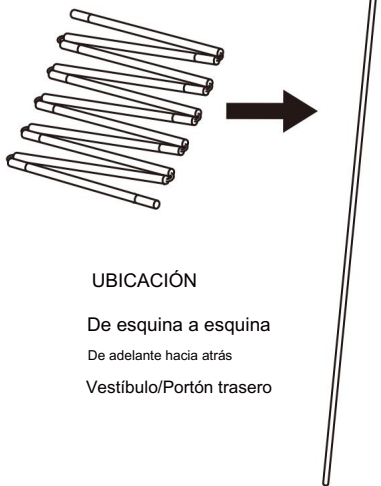

NO

Postes largos
Polos medios
Bastones cortos

UBICACIÓN

De esquina a esquina
De adelante hacia atrás
Vestíbulo/Portón trasero

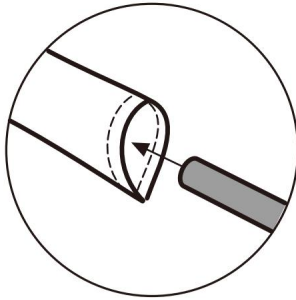

NOTA: Los postes pueden quedar atascados en la funda. No los fuerce; guíe con cuidado el poste a través de la funda de tela.

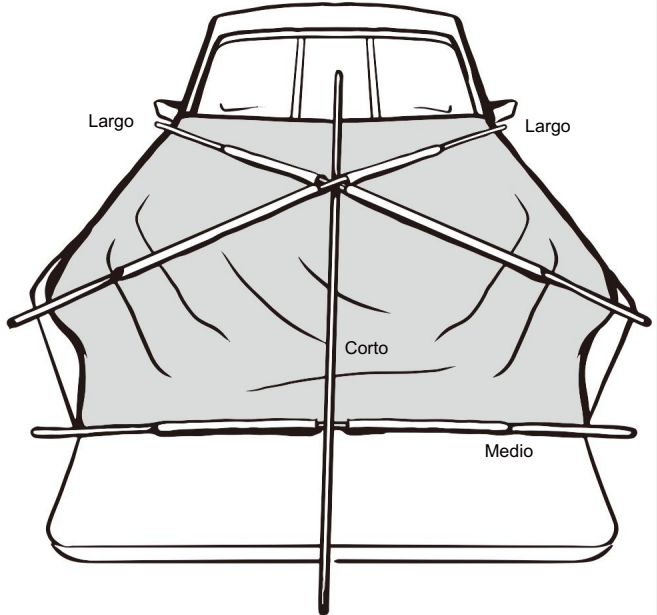

- 5** Inserte los postes en la funda del color correspondiente en el siguiente orden (no coloque los postes en los bolsillos de las esquinas en este momento)
- Inserte el poste NEGRO en diagonal, de esquina a esquina en el techo de la tienda. Repita con el otro polo negro.
 - Inserte el poste VERDE de adelante hacia atrás en el techo de la tienda. •
- Inserte el poste GRIS de lado a lado en la parte delantera (puerta trasera) de la tienda. Asegúrese de que el poste del portón trasero esté parejo en ambos lados.

- 6** Inserte cada polo en el correspondiente bolsillos en el siguiente orden:

NOTA: Asegúrese de que el poste del portón trasero esté instalado el exterior de los cables del portón trasero. (Si el poste se instala dentro de los cables del portón trasero, creará demasiada tensión y puede provocar que el poste se rompa).

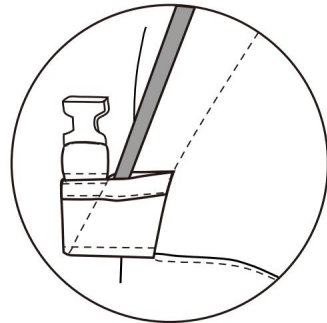

7 Una vez que la carpa esté completamente levantada, fije los clips a los postes.

8 Si las correas de la tienda en el costado del camión están demasiado flojas, tire para apretarlas. Asegurándose de no apretarlos demasiado.

9 Para instalar el loft para equipos, coloque cada gancho de esquina del loft para equipos en el lazo ubicado en el techo de la tienda.

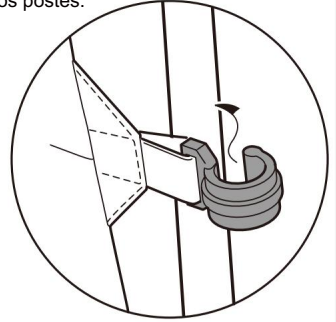

COLOCACIÓN DEL TOLVO

10 Localice la parte delantera del toldo que cubre la puerta. Coloque el toldo sobre la tienda de campaña.

11 Asegure los clips de la correa del toldo a la carpa (2 por lado y 2 en la puerta trasera) y ajústelos si es necesario.

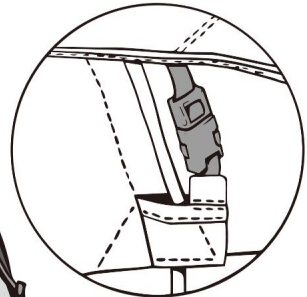
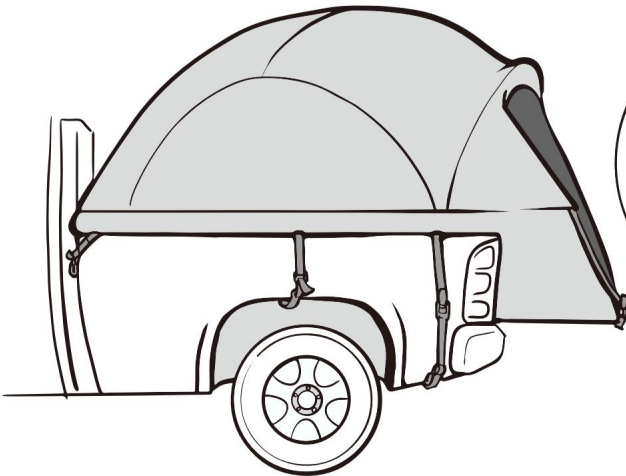

PRESUPUESTO

Modelo	120740	120741
Nombre del modelo	Tienda de campaña para camión	Tienda de campaña para camión
Usos recomendados	Camping y senderismo	Camping y senderismo
Ocupación	2-3 personas	2- 4 personas
Dimensiones del artículo	(160+50)x165x170(150)cm	(200+50)x165x170(150)cm
Material	Poliéster	Poliéster
Usuarios sugeridos	Unisex-adult	Unisex-adult
Tamaño	Cama corta compacta (5,5'-6')	Cama corta compacta (6,4'-6,7')
Tamaño del paquete	26*26*46CM ±0,5CM	24 x 20 x 62 cm ± 0,5 cm
Peso del paquete	5,3 kilos	5,6 kilogramos

NAMIOT NA CIĘŻARÓWKĘ
INSTRUKCJE

NAMIOT NA CIĘŻARÓWKĘ

Instrukcja obsługi

Modele: 120740 / 120741

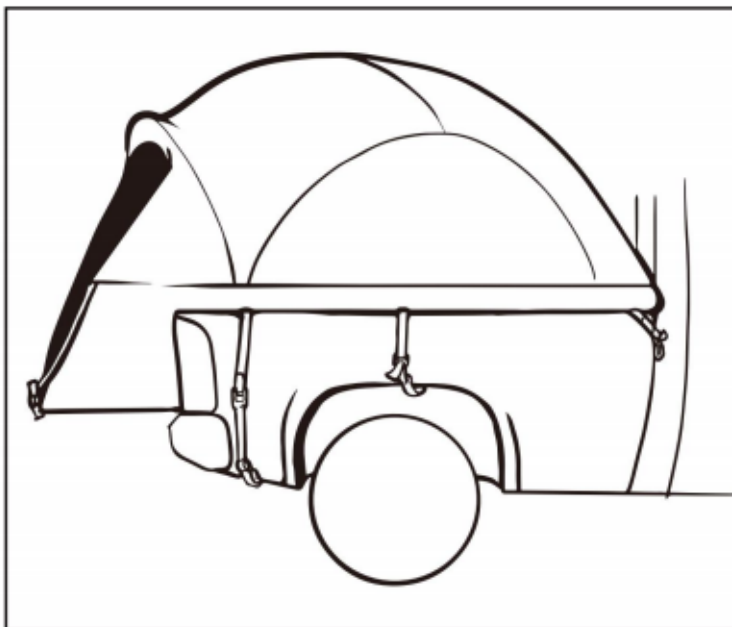

WYBÓR KEMPINGU

- Wybierz gładkie, równe miejsce na kemping, wolne od kamieni, gałęzi i innych twardych lub ostrych przedmiotów.
- Unikaj obszarów, na których znajdują się napowietrzne linie energetyczne i gałęzie drzew.
- Zaparkuj pojazd na wybranym polu kempingowym.
- Wyłącz silnik i zaciągnij hamulec postojowy.

JAK PRZECHOWYWAĆ

1. Wyczyść i osusz namiot.
2. Złóż wszystkie elementy namiotu.
3. Zwiń namiot, używając torby na kije jako przewodnicy.
4. Zabezpiecz paskami mocującymi namiot i włóż do torby transportowej.
5. Przechowywać w chłodnym i suchym miejscu.

OSTROŻNOŚĆ

- Nie używaj świec, zapalek ani otwartego ognia żadnego rodzaju w namiocie lub w jego pobliżu.
- Nie gotuj w namiocie.
- Rozpalaj ogniska

z wiatrem i kilka metrów od namiotu. Pamiętaj o całkowitym ugaszeniu ognia przed opuszczeniem pola namiotowego lub przed położeniem się spać.

- Zachowaj szczególną ostrożność podczas używania latarek lub grzejników zasilanych paliwem wewnątrz lub wokół namiotu. W miarę możliwości używaj latarek zasilanych bateriami.
- Nie uzupełniaj paliwa w lampach, grzejnikach ani piecach wewnątrz namiotu.
- Zgaś lub wyłącz wszystkie latarenki przed pójściem spać
- Nie pal w namiocie
- Nie przechowuj łatwopalnych płynów wewnątrz namiotu
- NIGDY nie uruchamiaj silnika pojazdu, gdy namiot jest przymocowany
- Nie rozstawiaj namiotu, gdy temperatura jest poniżej 0°C/32°F lub gdy pojazd jest mokry, może to spowodować uszkodzenia
- Zawsze zapewnij odpowiednią wentylację wewnątrz namiotu
- Nie próbuj prowadzić pojazdu z przymocowanym namiotem

- Aby zapobiec przedostaniu się tlenku węgla do pojazdu i obszaru namiotu, nie uruchamiaj silnika, nie gotuj wewnątrz namiotu i nie używaj grzejnika gazowego w namiocie. Tlenek węgla jest niebezpieczny dla zdrowia.
- Silnik musi być wyłączony, a wydech musi być całkowicie schłodzony przed rozstawieniem i użyciem namiotu.



OSTRZEŻENIE

Trzymaj wszystkie źródła ognia i ciepła z dala od tkaniny namiotu. Tkanina spali się, jeśli pozostanie w kontakcie z jakimkolwiek źródłem ognia. Zastosowanie jakiegokolwiek obcej substancji na tkaninie namiotu może sprawić, że właściwości ognioodporne staną się nieskuteczne.

ZAWARTOŚĆ OPAKOWANIA

Wyjmij zawartość torby i sprawdź, czy masz wszystkie elementy wymienione poniżej.

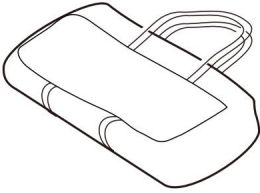

TORBA NA NAMIOT



WIĄZANIE DO NAMIOTU
PASKI (2)

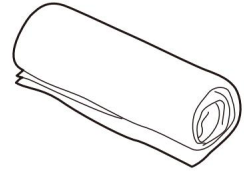

NAMIOT

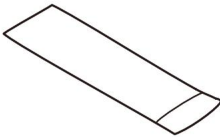

TORBA NA TYCZKI

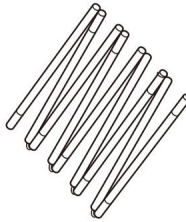

SZTYCKI NAMIOTOWE (4)

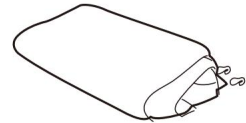

Deszczówka

Jeżeli brakuje Ci części, skontaktuj się z nami.

ROZSTAWIANIE NAMIOTU

UWAGA: Nie mocuj klipsów do kijków, dopóki wszystkie kijki nie znajdą się na swoim miejscu w kieszeniach (krok 7).
Niedopełnienie tego obowiązku może spowodować powstanie zbyt dużego napięcia i złamanie drążka.

Aby ułatwić montaż, rozstaw namiot na ziemi, wykonując na końcu kroki 1-3.

- 1 Rozłóż namiot płasko na pace ciężarówki, upewniając się, że przednie drzwi znajdują się przy tylnej klapie.



- 2 Zlokalizuj paski boczne namiotu (11 w namiocie wewnętrznym) i luźno przymocuj każdy z nich do nadwozia samochodu ciężarowego.

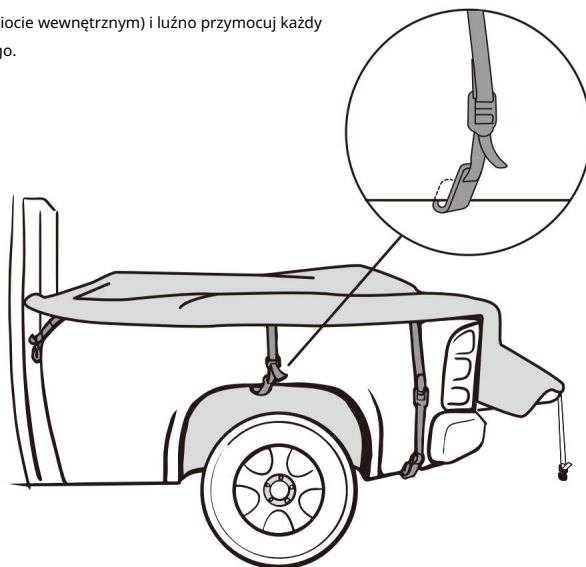

3. Dokręć taśmę, aby zabezpieczyć

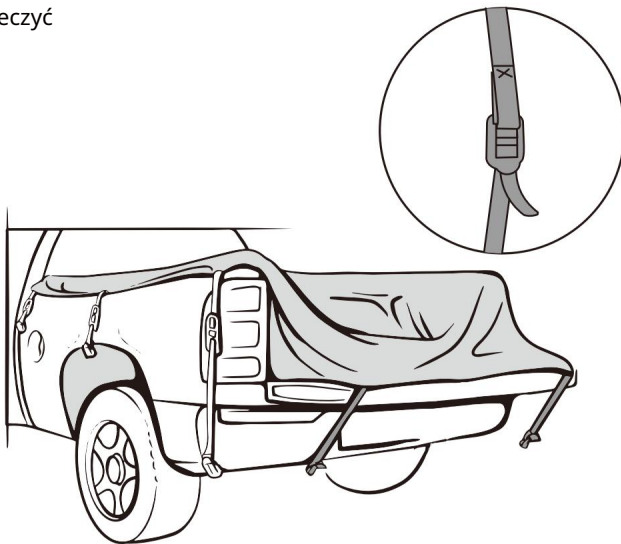

4. Złóż maszty namiotu, rozkładając każdą sekcję.

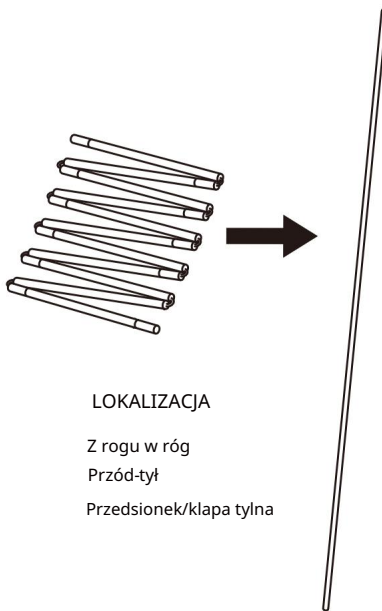

NIE

Długie kije
Środkowe bieguny
Krótkie tyczki

LOKALIZACJA

Z rogu w róg
Przód-tył
Przedsionek/kłapa tylna

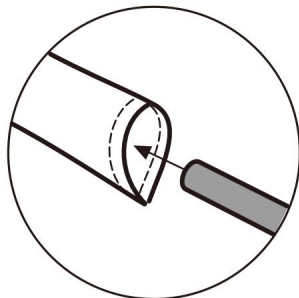

UWAGA: Kijki mogą utknąć w rękawie. Nie wciskaj ich na siłę – delikatnie przeprowadź kijek przez rękaw z materiału.

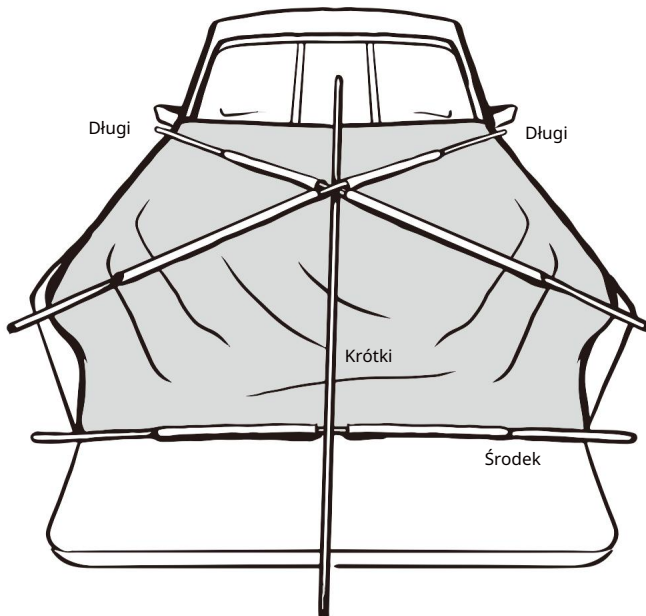

5 Włóż kije do odpowiednich kolorowych tulei w następującej kolejności (na tym etapie nie umieszczaj kijów w kieszeniach narożnych)

• Włóż CZARNY maszt po przekątnej, róg w róg, w dach namiotu.

Powtórz tę czynność z drugim czarnym biegunem.

• Włóż ZIELONY drążek przód-tył w dach namiotu. • Włóż SZARY drążek bok-bok w przód (tylną klapę) namiotu.

Upewnij się, że drążek klapy bagażnika jest równo po obu stronach.

6 Włóż każdy biegun do odpowiedniego kieszenie w następującej kolejności:

UWAGA: Upewnij się, że maszt klapy tylnej jest ustawiony na zewnątrz strona przewodów klapy bagażnika.

(Jeśli drążek zostanie umieszczony wewnątrz przewodów klapy bagażnika, powstanie zbyt duże napięcie, co może spowodować złamanie drążka).

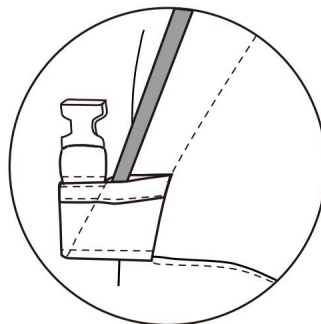

7 Po całkowitym rozłożeniu namiotu należy przymocować klipsy do słupków.

8 Jeśli paski mocujące namiot z boku ciężarówki są zbyt luźne, pociągnij, aby je naciągnąć. Upewnij się, że nie są za ciasne.

9 Aby zamontować strych na sprzęt, należy umieścić każdy narożny hak strychu w pętli znajdującej się na suficie namiotu.

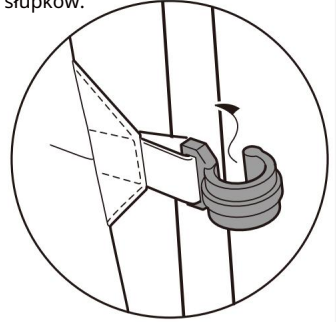

MOCOWANIE TROPIKU

10 Znajdź przednią część tropiku, który znajduje się nad drzwiami. Rozłóż tropik nad namiotem.

11 Przymocuj klipsy paska tropiku do namiotu (2 po każdej stronie i 2 przy tylnej klapie) i w razie potrzeby dokręć.

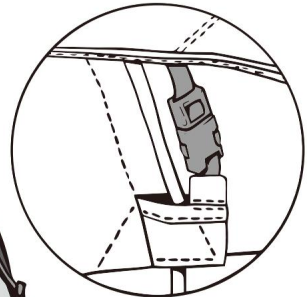
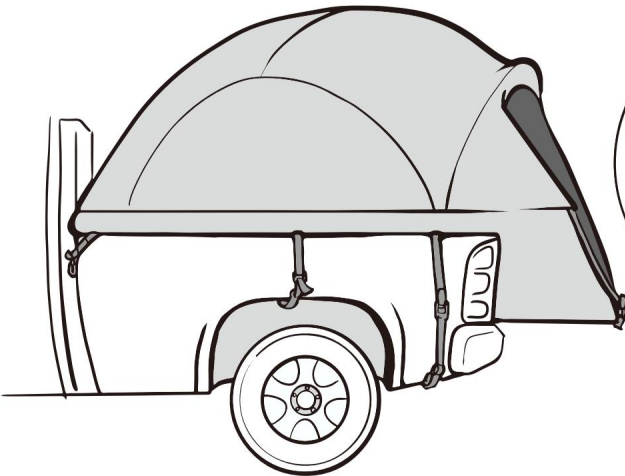

SPECYFIKACJE

Model	120740	120741
Nazwa modelu	Namiot na ciężarówkę	Namiot na ciężarówkę
Zalecane zastosowania	Kemping i piesze wycieczki	Kemping i piesze wycieczki
Okupacja	2-3 osoby	2-4 osoby
Wymiary przedmiotu	(160+50)x165x170(150)cm	(200+50)x165x170(150)cm
Tworzywo	Poliester	Poliester
Sugerowani użytkownicy	Unisex-dorośli	Unisex-dorośli
Rozmiar	Kompaktowe łóżko krótkie (5,5'-6')	Kompaktowe łóżko krótkie (6,4'-6,7')
Rozmiar opakowania	26*26*46 cm ± 0,5 cm	24*20*62CM ± 0,5CM
Waga paczki	5,3 kg	5,6 kg

VRACHTWAGENTENT INSTRUCTIES

VRACHTWAGENTENT

Gebruiksaanwijzing

Model: 120740 / 120741

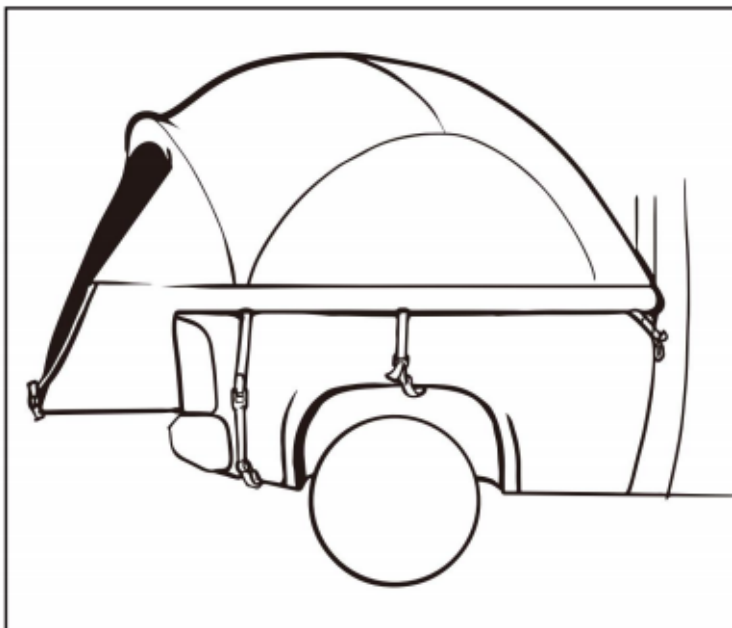

KEUZE VAN EEN CAMPING

- Kies een vlakke, vlakke kampeerplek uit, vrij van rotsen, takken en andere harde of scherpe voorwerpen.
- Vermijd gebieden met bovengrondse elektriciteitskabels en boomtakken.
- Parkeer het voertuig op de gekozen kampeerplaats.

Zet de motor af en trek de parkeerrem aan.

HOE TE BEWAREN

1. Maak de tent schoon en droog.
2. Vouw alle onderdelen in de tent.
3. Rol de tent op en gebruik de tentstokzak als hulpmiddel.
4. Maak het geheel vast met de tentriemen en doe het in de draagtas.
5. Bewaar op een koele, droge plaats.

VOORZICHTIGHEID

- Gebruik geen kaarsen, lucifers of open vuur van welke aard dan ook in of bij de tent.
- Kook niet in de tent.
- Bouw kampvuren in de

windrichting en op enkele meters afstand van de tent. Zorg ervoor dat u vuren volledig dooft voordat u een kampeerplaats verlaat of voordat u gaat slapen.

- Wees uiterst voorzichtig bij het gebruik van op brandstof werkende lantaarns of kachels in of rond de tent. Gebruik indien mogelijk lantaarns op batterijen.
- Vul lampen, kachels of fornuizen niet bij in de tent.
- Doof of zet alle lantaarns uit voordat u gaat slapen
- Rook niet in de tent
- Bewaar geen ontvlambare vloeistoffen in de tent
- Laat de motor van het voertuig NOOIT draaien als de tent is bevestigd
- Installeer de

tent niet als de temperatuur lager is dan 0°C/32°F of als uw voertuig nat is, dit kan schade veroorzaken

- Zorg te allen tijde voor voldoende ventilatie in de tent
- Probeer niet met het voertuig te rijden terwijl de tent is bevestigd

- Om te voorkomen dat koolmonoxide in het voertuig en de tent terechtkomt, mag u de motor niet laten draaien, kook niet in de tent en gebruik geen gaskachel in de tent. Koolmonoxide is gevaarlijk voor uw gezondheid.
- De motor moet uit zijn en de uitlaat moet volledig zijn afgekoeld voordat u de tent installeert en gebruikt.



WAARSCHUWING

Houd alle vlammen en warmtebronnen uit de buurt van het tentdoek. Het doek zal verbranden als het in contact komt met een vlambron. Het aanbrengen van een vreemde substantie op het tentdoek kan de vlamwerende eigenschappen ineffectief maken.

INHOUD VAN HET PAKKET

Haal de inhoud uit de zak en controleer of u alle hieronder vermelde onderdelen hebt.

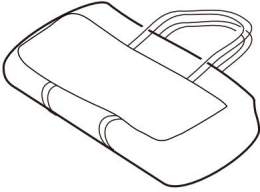

TENTZAK



TENTBANDEN
BANDEN (2)

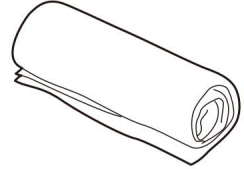

TENT

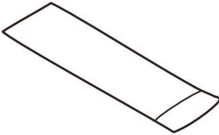

STOKZAK

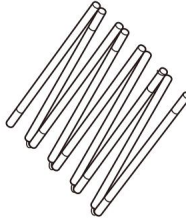

TENTPAAL (4)

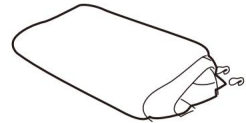

REGENVLIEG

Als er onderdelen ontbreken, neem dan contact met ons op.

TENT OPZETTEN

LET OP: Bevestig de stokklemmen pas als alle stokken in hun zakken zitten (stap 7).
Als u dit niet doet, ontstaat er te veel spanning en kan de stok breken.

Voor een eenvoudigere montage zet u de tent op de grond en voert u stap 1 t/m 3 als laatste uit.

- 1 Leg de tent plat in de laadbak van de vrachtwagen en zorg ervoor dat de voordeur zich bij de achterklep bevindt.



- 2 Zoek de zijriemen van de tent (11 op de binnentent) en bevestig ze losjes aan de carrosserie van de truck.

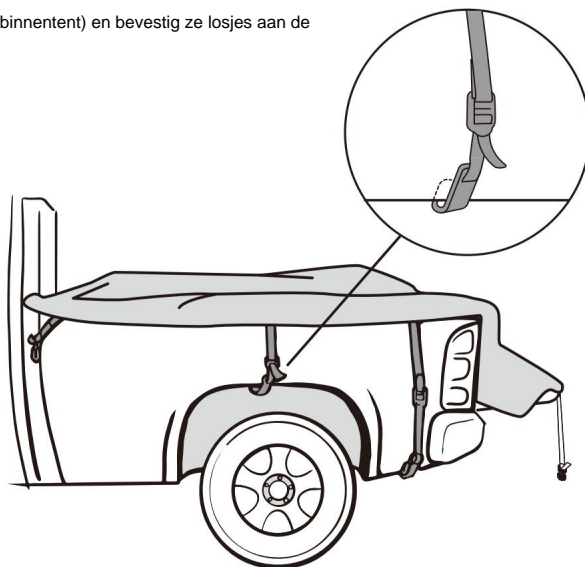

3 rek de band strak om hem vast te zetten

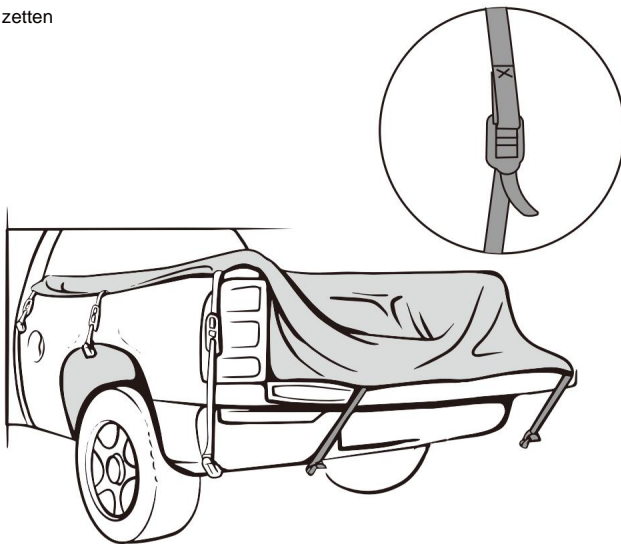

4 Zet de tentstokken in elkaar door elk deel uit te vouwen.



NEE

Lange palen
Midden Polen
Korte palen

LOCATIE

Van hoek tot hoek
Van voor naar achter
Voorportaal/Achterklep

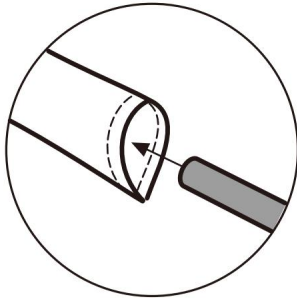

OPMERKING: De stokken kunnen vast komen te zitten in de hoes.

Forceer ze niet – geleid de stok voorzichtig door de stoffen hoes.

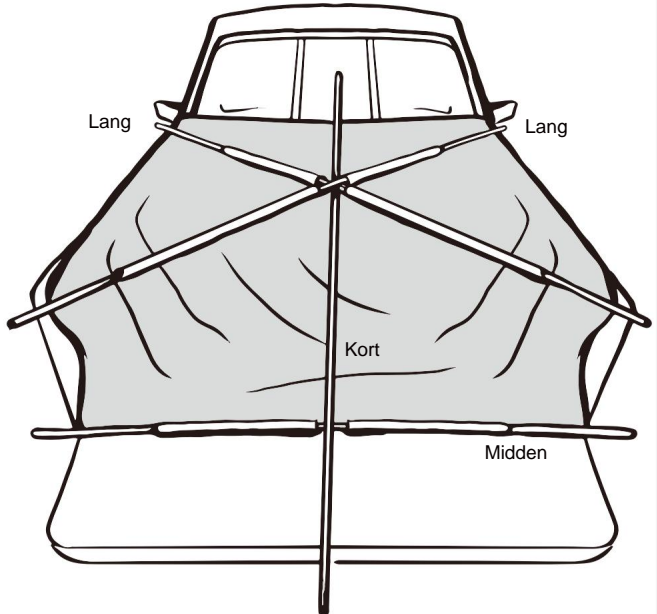

5

Plaats de stokken in de overeenkomstige kleurhuls in de volgende volgorde (plaats de stokken op dit moment nog niet in de hoekzakken)

- Steek de **ZWARTE** stok diagonaal, hoek aan hoek, in het dak van de tent. Herhaal dit met de andere zwarte paal.

- Steek de **GROENE** stok van voor naar achter in het dak van de tent. •

Steek de **GRIJZE** stok van links naar rechts in de voorkant (achterklep) van de tent.

Zorg ervoor dat de stang van de achterklep aan beide kanten gelijk is.

6

Plaats elke paal in de overeenkomstige zakken in de volgende volgorde:

OPMERKING: Zorg ervoor dat de stang van de achterklep op de juiste positie staat.

de buitenkant van de achterklepdraden.

(Als de paal in de draden van de achterklep wordt geplaatst, ontstaat er te veel spanning en kan de paal breken.)

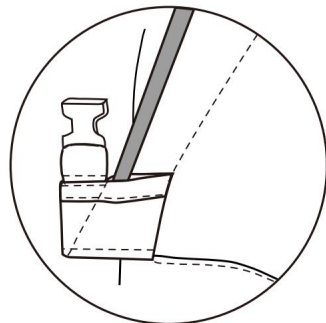

7 Zodra de tent volledig is opgezet, bevestigt u de paalklemmen aan de palen.

8 Als de tentriemen aan de zijkant van de vrachtwagen te los zitten, trek ze dan strakker.
Zorg ervoor dat ze niet te strak zitten.

9 Om de tentstok te installeren, plaatst u elke hoekhaak van de tentstok in de lus aan het plafond van de tent.

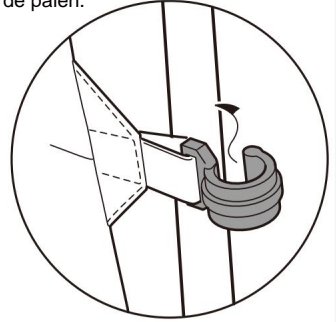

HET BEVESTIGEN VAN DE RAINFLY

10 Zoek de voorkant van het buitendoek dat over de deur gaat.
Leg het regenscherm over de tent.

11 Bevestig de clips van de regenuitveelriemen aan de tent (2 per kant en 2 bij de achterklep) en trek ze indien nodig strakker aan.

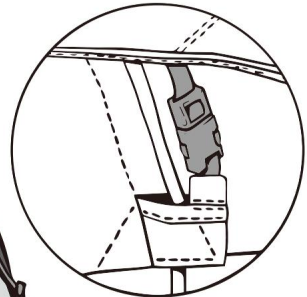
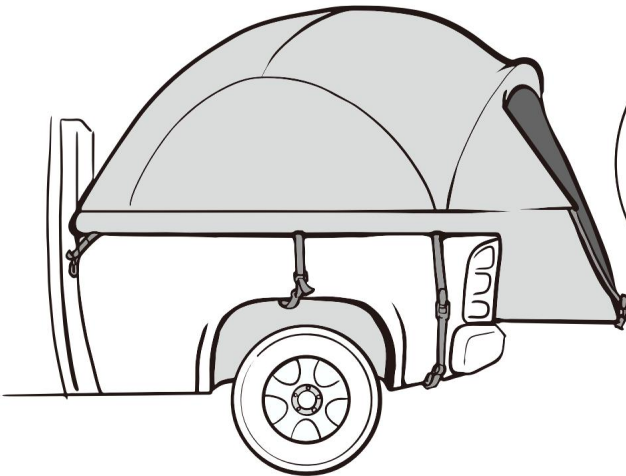

SPECIFICATIES

Model	120740	120741
Modelnaam	Vrachtwagentent	Vrachtwagentent
Aanbevolen toepassingen	Kamperen en wandelen	Kamperen en wandelen
Bezetting	2- 3 Persoon	2- 4 Personen
Artikelafmetingen	(160+50)x165x170(150)cm	(200+50)x165x170(150)cm
Materiaal	Polyester	Polyester
Voorgestelde gebruikers	Unisex-volwassene	Unisex-volwassene
Maat	Compacte korte bed (5,5'-6')	Compacte korte bak (1,93-2,00 m)
Pakketgrootte	26*26*46CM ± 0,5CM	24*20*62CM ± 0,5CM
Pakketgewicht	5,3 kg	5,6 kg

LASTBILTÄLT

INSTRUKTIONER

LASTBILTÄLT

Användarmanual

Modell: 120740 / 120741

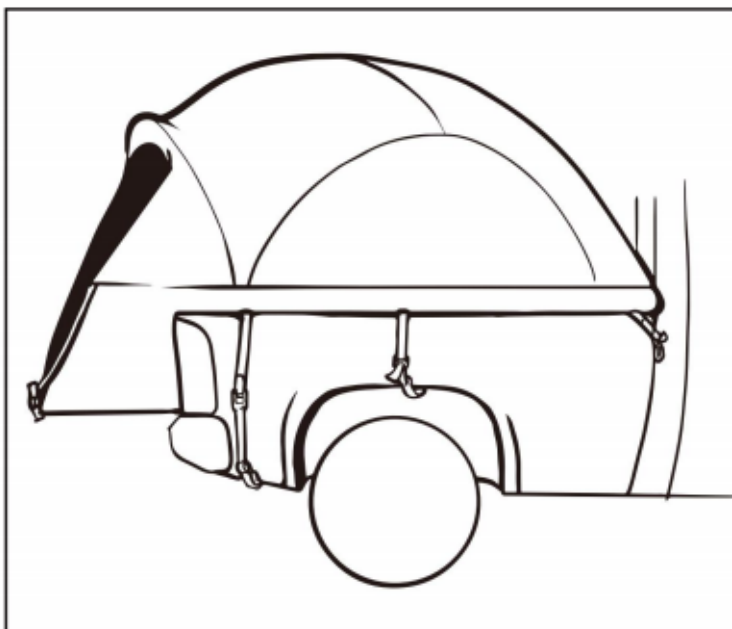

VAL AV CAMPING

- Välj en jämn, jämn campingplats fri från stenar, grenar och andra hårda eller vassa föremål.
 - Undvik områden med luftledningar och trädgrenar.
 - Parkera fordonet på vald campingplats.
- Stäng av motorn och dra åt parkeringsbromsen.

HUR MAN FÖRVARAR

1. Rengör och torka tältet.
2. Vik in alla komponenter i tältet.
3. Rulla tältet med stolpsäcken som en guide.
4. Fäst med tältbanden och sätt in i väskan.
5. Förvara på en sval, torr plats.

FÖRSIKTIGHET

- Använd inte ljus, tändstickor eller öppna lågor av något slag i eller nära tältet.
- Laga inte mat inne i tältet.
- Bygg lägereldar i vinden och

flera meter bort från tältet. Se till att helt släcka bränder innan du lämnar en campingplats eller innan du går i pension för natten.

- Iaktta extrem försiktighet när du använder bränsle drivna lyktor eller värmare

inuti eller runt tältet. Använd batteridrivna lyktor när det är möjligt.

- Tanka inte lampor, värmare eller spisar inne i tältet.

- Släck eller stäng av alla lyktor innan du somnar
- Rök inte inne i tältet

Förvara inte brandfarliga vätskor inuti tältet

- Kör ALDRIG fordonsmotor

när tältet är monterat

- Installera inte tältet när temperaturen är under 0°C / 32°F eller när ditt fordon är blött kan det

orsaka skada

- Tillåt alltid tillräcklig ventilation inuti tältet

Försök inte att köra fordonet med tältet påsatt

- För att förhindra att kolmonoxid kommer in i fordonet och tältområdet, kör inte motorn, laga inte mat inne i tältet och använd inte en gasolvärmare i tältet. Kolmonoxid är farligt för din hälsa.
- Motorn måste vara avstängd

och avgaserna måste vara helt kylida innan tältet installeras och används.



VARNING

Håll alla lågor och värmekällor borta från tälttyget. Tyget kommer att brinna om det lämnas i kontakt med någon eldkälla. Appliceringen av främmande ämnen på tälttyget kan göra de flambeständiga egenskaperna ineffektiva.

PAKETETS INNEHÅLL

Ta bort innehållet från påsen och se till att du har alla komponenter som anges nedan.

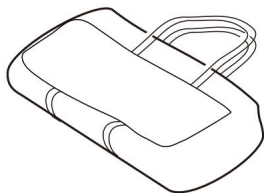

TÅLTVÄSKA



TÅLTSLIPS
REMMAR (2)

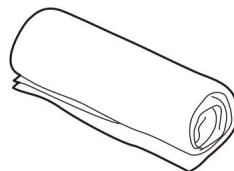

TÅLT

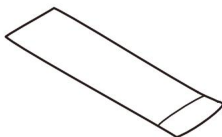

STÅNGVÄSKA

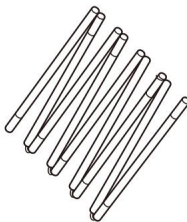

TÅLTSTÅNGAR (4)

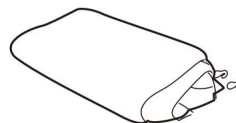

REGNFLUGA

Om du saknar delar, vänligen kontakta oss.

UPPSTÄLLNING AV TÅLT

OBS: Fäst inte stolplämmor förrän alla stolpar är på plats i sina fickor (steg 7).

Underlåtenhet att göra det skapar för mycket spänning och kan leda till att stolpen går sönder.

För en enklare montering, sätt upp tältet på marken och slutför steg 1-3 sist.

- 1** Läggtältet platt inuti lastbilsflaket och se till att ytterdörren är vid bakluckan.



- 2** Leta reda på tältets sidoband (11 på innertältet) och fäst dem löst på lastbilens kaross.

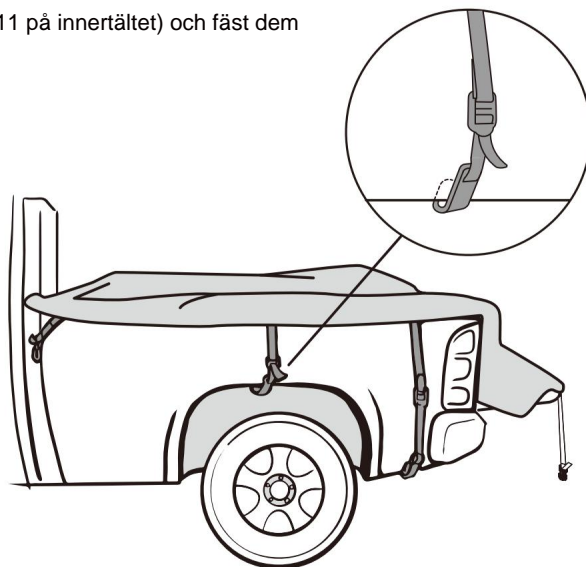

3 Dra åt bandet för att säkra det

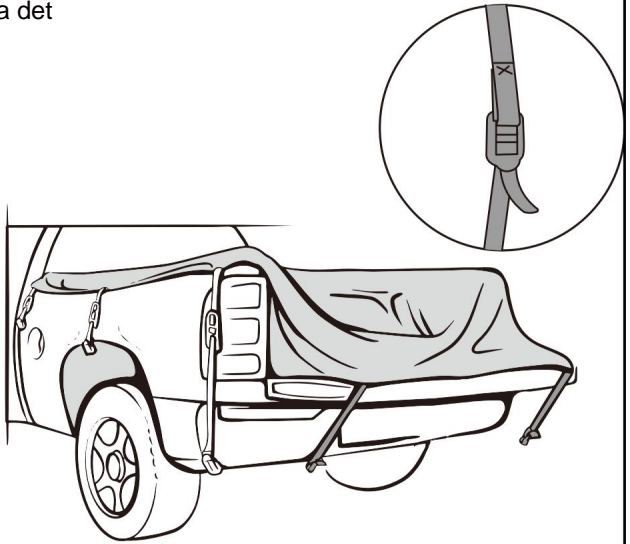

4 Montera tältstängerna genom att vika ut varje sektion.

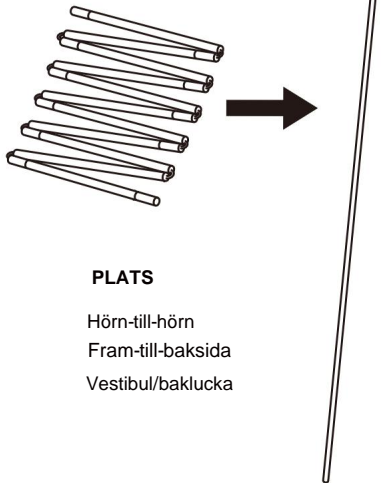

INGA

Långa stolpar
Mellanpoler
Korta stolpar

PLATS

Hörn-till-hörn
Fram-till-baksida
Vestibul/baklucka

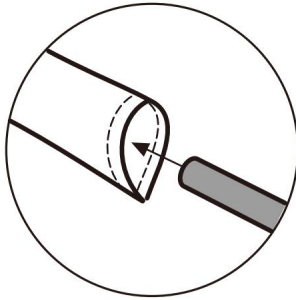

OBS: Stängerna kan fastna i hylsan. Tvinga dem inte – för försiktigt staven genom tyghylsan.

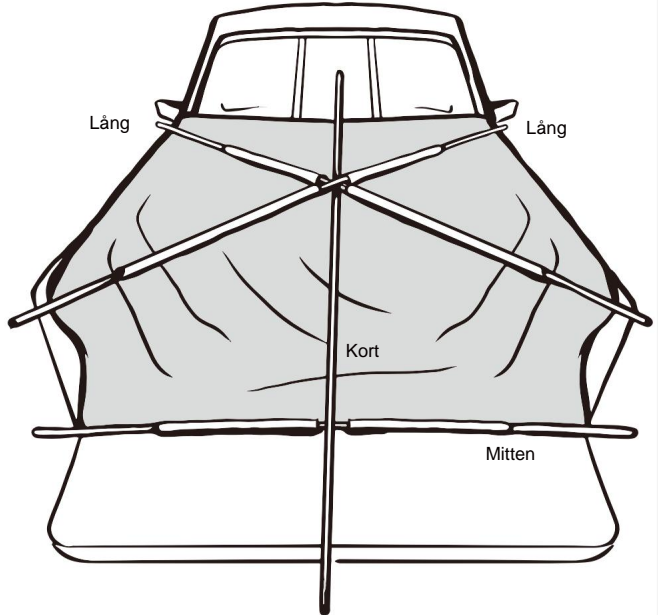

- 5** Sätt in stolparna i motsvarande färghylsa i följande ordning (placera inte stolparna i hörnfickorna just nu)
- Sätt in den SVARTA stängen diagonalt, hörn-till-hörn på tälttak.
 - Upprepa med den andra svarta stolpen.
 - Sätt in den GRÖNA stängen fram och bak på tälttak.
 - Sätt in den GRÅA stängen från sida till sida framtill (bakluckan) på tältet.
- Se till att bakluckans stolpe är jämn på båda sidor.

- 6** Sätt in varje stolpe i motsvarande fickor i följande ordning:

OBS: Se till att bakluckans stolpe är monterad på utsidan av bakluckans vajrar.
(Om stolpen sätts upp innanför bakluckans vajrar kommer det att skapa för mycket spänning och kan orsaka att stolpen går sönder).

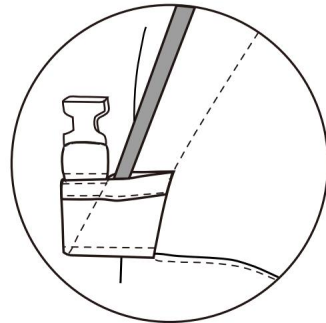

7 När tältet är helt uppfällt fäster du stängklämmorna på stängerna.

8 Om tältremmarna på sidan av lastbilen är för lösa, dra för att dra åt.
Se till att de inte blir för täta.

9 För att installera redskapsloftet, placera varje hörnkrok på redskapsloftet i öglan i taket av tältet.

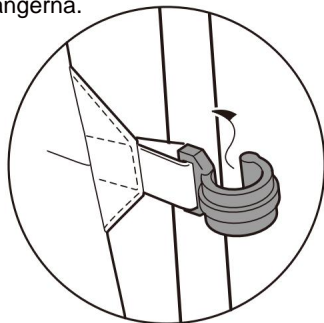

ATT FÄSTA REGNFLUGAN

10 Leta upp framsidan av regnflugan som går över dörren.
Drapera regnflugan över tältet.

11 Fäst klämmorna för regnflugsremmen i tältet (2 per sida och 2 vid bakluckan) och dra åt om det behövs.

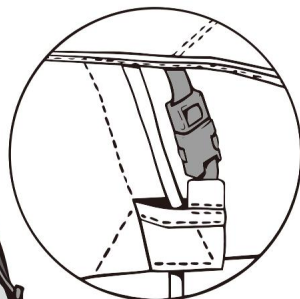
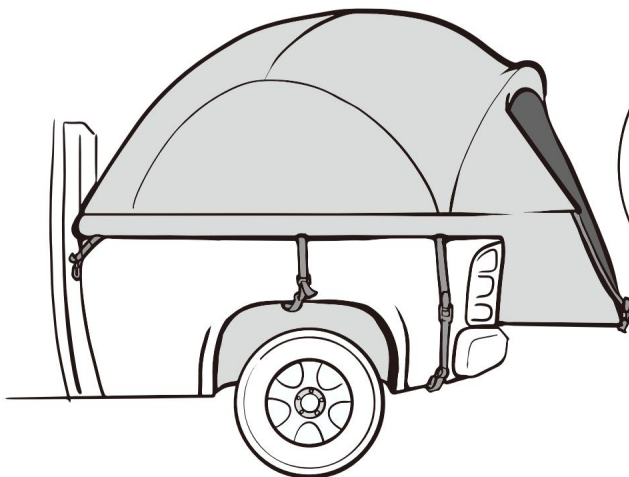

SPECIFIKATIONER

Modell	120740	120741
Modellnamn	Lastbilstält	Lastbilstält
Rekommenderade användningsområden	Camping & Vandring	Camping & Vandring
Beläggning	2-3 personer	2-4 personer
Objektets mått	(160+50)x165x170(150)cm	(200+50)x165x170(150)cm
Material	Polyester	Polyester
Föreslagna användare	Unisex-vuxen	Unisex-vuxen
Storlek	Kompakt kortsäng (5,5'-6')	Kompakt kortsäng (6,4'-6,7')
Paketstorlek	26*26*46CM ± 0,5CM	24*20*62CM ± 0,5CM
Paketets vikt	5,3 kg	5,6 kg

