

RÉCUPÉRATEUR D'EAU PLUVIALE PLIABLE

COLLAPSIBLE RAIN BARREL

Merci de lire attentivement la notice avant toute utilisation. / Please read this manual before use.

UTILISATION / USE

Ce produit est utilisé pour récolter l'eau de pluie descendant des chéneaux afin de pouvoir réutiliser l'eau (arroser votre jardin, laver votre voiture, nettoyer votre extérieur, ...). La structure du récupérateur d'eau est en PVC étanche : résiste à des températures extérieures comprises entre -35°C et 80°C. Facilement démontable, il pourra installé et désinstallé à volonté et en un rien de temps.

Use this product to collect rainwater from your gutters in order to reuse this water (to water your garden, to wash your car, to clean your garden furniture, ...). The rain barrel structure is in waterproof PVC: it is resistant to temperature between -35°C and 80°C. Easy to disassemble, it can be place where you want in no time.

DESCRIPTION / PRODUCT DESCRIPTION

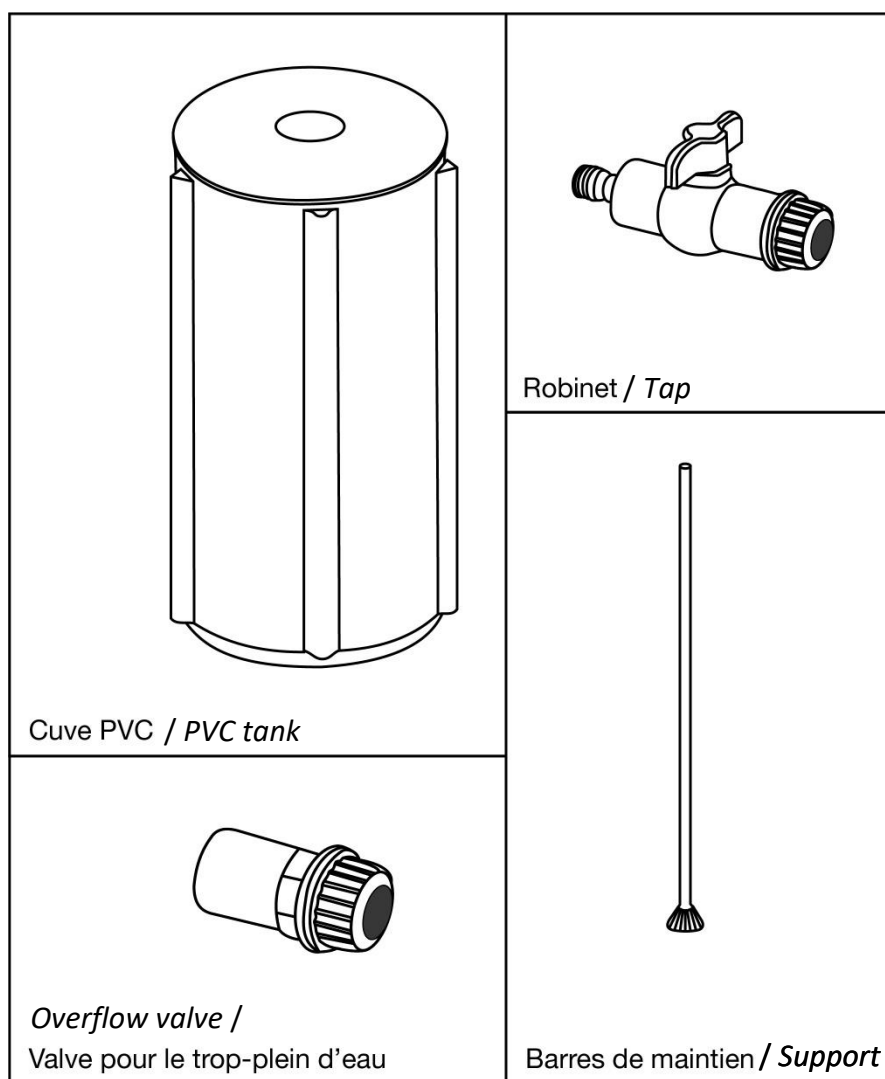

MONTAGE / ASSEMBLE

- 1- Sortez tous les éléments de l'emballage et dépliez la cuve PVC.
Take out all the parts of the produit from the packaging and unfold the PVC tank.
- 2- Dévissez la rondelle de fixation du robinet et retirez le joint (Image 1). Placez ensuite le robinet dans le trou en bas de la cuve PVC. Remettez le joint et revissez la rondelle de fixation à l'intérieur de la cuve (Image 2).
Unscrew the tap washer and remove the seal (Image 1). Then place the tap in the hole at the bottom of the tank. Put back the seal and screw the washer on the inside of the tank (Image 2).

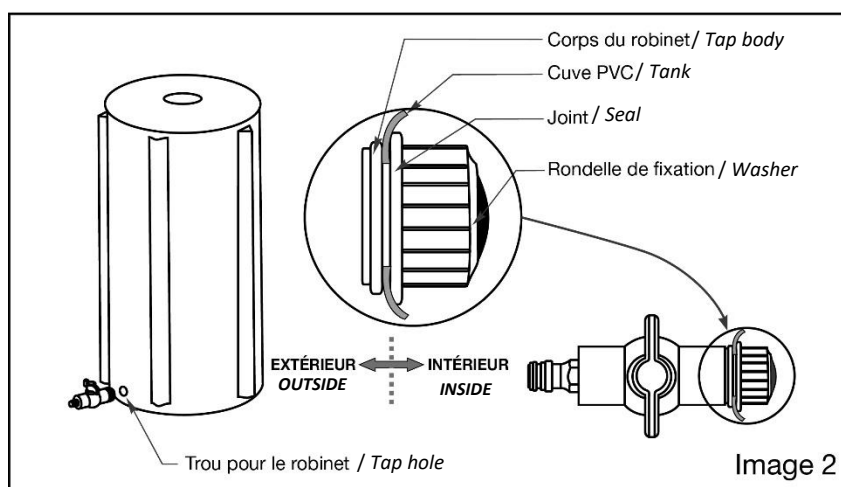
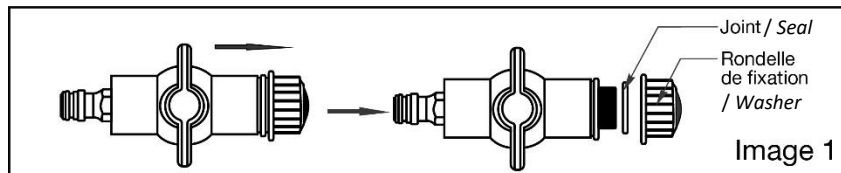

- 3- Prenez la valve du trop-plein d'eau et dévissez la rondelle de fixation (Image 3). Placez ensuite la valve dans le trou en haut de la cuve PVC. Revissez la rondelle de fixation de la valve à l'intérieur de la cuve (Image 4).
Take the overflow valve and unscrew the washer (Image 3). Then place the overflow valve in the hole on the top of the tank. Screw the valve washer on the inside of the tank (Image 4).

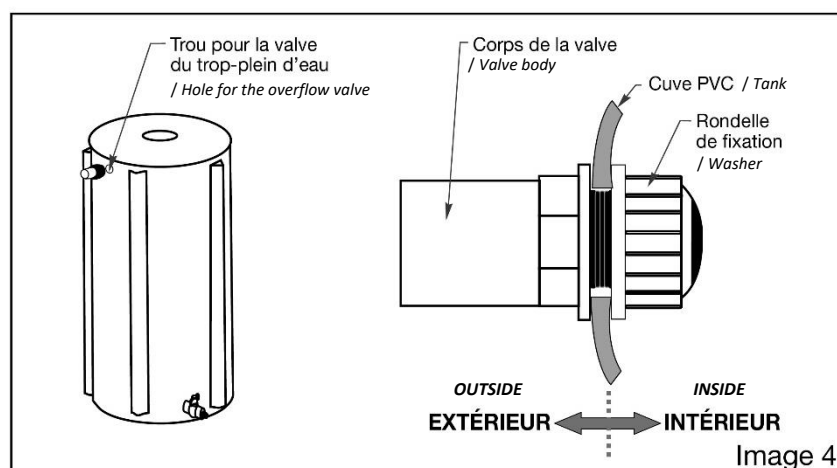
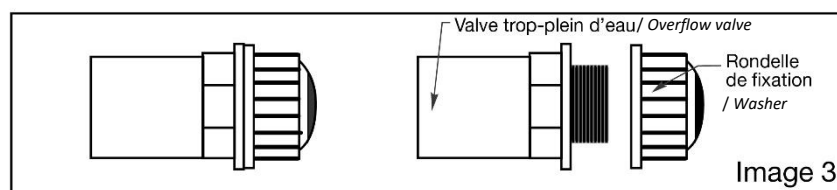

- 4- Insérez les barres de maintien dans les passants placés sur l'extérieur de la cuve. Veillez à bien mettre les pieds vers le bas de la cuve.
Place the supports in the loops on the outside of the tank. Make sure to put the foot on the bottom of the tank.

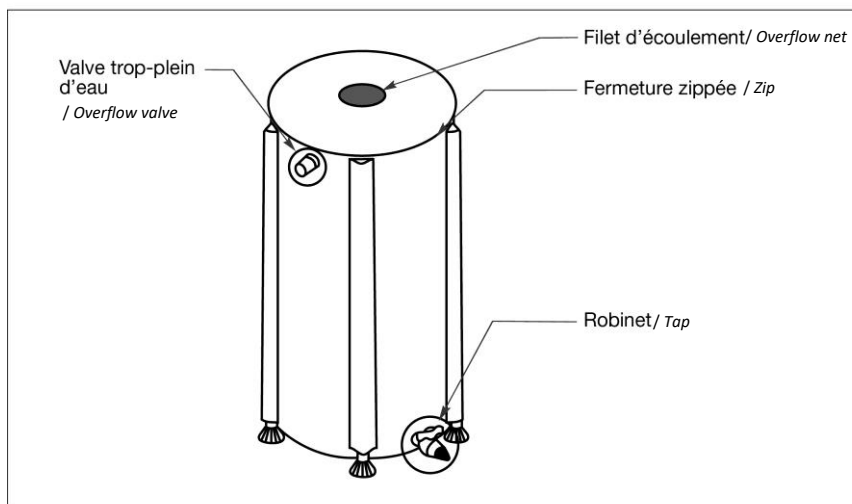
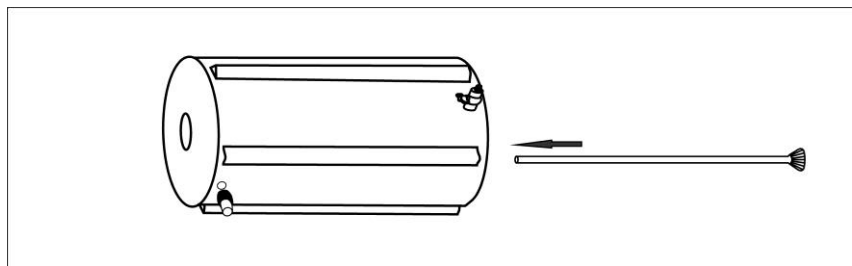

CONSEILS D'UTILISATION / DIRECTIONS FOR USE

- 1- Vous pouvez utiliser le produit directement après le montage. Le filet d'écoulement situé sur le couvercle de la cuve permet de filtrer l'eau et ainsi réduire les risques d'obstruction du robinet et de la valve pour le trop-plein d'eau.
You can use the rain barrel immediately after being set up. The overflow net placed on the tank lid will filter the water and reduce the risk of blockage of the tap or the overflow valve.

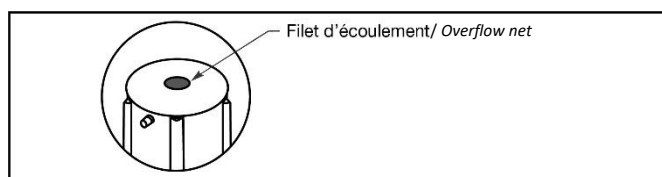

- 2- Vous pouvez retirer complètement le couvercle de la cuve grâce à la fermeture zippée. Cela permet de remplir la cuve plus rapidement et de récupérer de l'eau plus facilement et en plus grande quantité.
You can take the lid off thanks to the zip. This will allow you to fill the tank faster and to take water more easily and in larger amount.

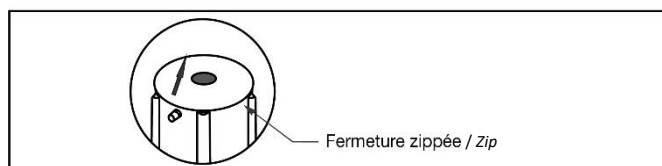

- 3- Vous pouvez raccorder votre tuyau d'arrosage directement au robinet situé en bas de la cuve.

You can connect your hose on the tap located at the bottom of the tank.

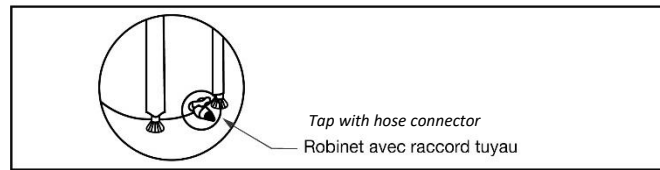

ATTENTION / WARNING

- Installez le récupérateur d'eau selon les instructions de montage et évitez tout contact avec des objets pointus ou tranchants qui pourraient déchirer la cuve.
- Installez le produit sur une surface plane.
- Pour une meilleure tenue dans le temps, pensez à nettoyer le produit après chaque utilisation.
- Installez et désinstallez le produit selon les instructions de montage.
- Utilisez une brosse ou un chiffon pour nettoyer la cuve.

- *Follow the assembly step when installing the rain barrel and avoid any contact with sharp object, it may tear the tank.*
- *Place the rain barrel on a level ground.*
- *Clean the rain barrel after every use.*
- *Assemble and disassemble the product according to this instruction manual.*
- *Use a brush or a cloth to clean the tank.*