



Scan QR code for
assembly instructions

Electric Standing Desk
Elektrischer Höhenverstellbarer Schreibtisch
Bureau Debout Électrique
Escritorio Eléctrico de Pie
Scrivania Elettrica per Computer
Biuurko elektryczne stojące

JV10677

USA office: Fontana AUS office: Truganina GBR office: Ipswich ITA office: Milano POL office: Gdańsk
DEU office: FDS GmbH, Neuer Höltigbaum 36, 22143 Hamburg, Deutschland FRA office: Saint Vigor d'Ymonville

If you're having difficulty, our friendly
customer team is always here to help.



USA:cs.us@costway.com POL:sklep@costway.com
AUS:cs.au@costway.com DEU:cs.de@costway.com
GBR:cs.uk@costway.com FRA:cs.fr@costway.com
ITA:cs.it@costway.com ESP:cs.es@costway.com

THIS INSTRUCTION BOOKLET CONTAINS **IMPORTANT** SAFETY INFORMATION. PLEASE READ AND KEEP FOR FUTURE REFERENCE.

EN



Before You Start

- ⚠ Please read all instructions carefully.
- ⚠ Retain instructions for future reference.
- ⚠ Separate and count all parts and hardware.
- ⚠ Read through each step carefully and follow the proper order.
- ⚠ We recommend that, where possible, all items are assembled near to the area in which they will be placed in use, to avoid moving the product unnecessarily once assembled.
- ⚠ Always place the product on a flat, steady and stable surface.
- ⚠ Keep all small parts and packaging materials for this product away from babies and children as they potentially pose a serious choking hazard.

DE



Vor dem Beginnen

- ⚠ Bitte lesen Sie alle Anweisungen sorgfältig durch.
- ⚠ Bewahren Sie die Anweisungen zum zukünftigen Verwendung auf.
- ⚠ Überprüfen Sie, ob alle Teile und Zubehörteile vorhanden sind.
- ⚠ Lesen Sie jeden Schritt sorgfältig durch und befolgen Sie die richtige Reihenfolge.
- ⚠ Wir empfehlen, alle Teile möglichst in der Nähe des Aufstellungsortes zu montieren, um unnötige Bewegungen nach der Montage zu vermeiden.
- ⚠ Stellen Sie den Artikel immer auf eine ebene, feste und stabile Fläche.
- ⚠ Halten Sie alle kleinen Teile und Verpackungsmaterialien fern von Babys und Kindern, ansonsten besteht Erstickungsgefahr.

FR



Avant de Commencer

- ⚠ Veuillez lire attentivement toutes les instructions.
- ⚠ Conservez les instructions pour vous y référer ultérieurement.
- ⚠ Vérifiez toutes les pièces et les accessoires.
- ⚠ Lisez attentivement chaque étape et suivez l'ordre correct.
- ⚠ Nous recommandons que, dans la mesure du possible, tous les produits soient assemblés à proximité de la zone où ils seront utilisés, afin d'éviter tout déplacement inutile du produit une fois assemblé.
- ⚠ Placez toujours le produit sur une surface plane et stable.
- ⚠ Conservez toutes les petites pièces de ce produit et les matériaux d'emballage hors de portée des bébés et des enfants, car ils pourraient présenter un risque d'étouffement.

ES



Antes de Empezar

- ⚠ Lea atentamente todas las instrucciones.
- ⚠ Conserve las instrucciones para futuras consultas.
- ⚠ Separe y cuente todas las piezas y los accesorios.
- ⚠ Lea detenidamente cada paso y siga el orden correcto.
- ⚠ Recomendamos que, siempre que sea posible, todos los elementos se monten cerca de la zona en la que se van a utilizar, para evitar mover el producto innecesariamente una vez montado.
- ⚠ Coloque siempre el producto sobre una superficie plana, estable y firme.
- ⚠ Mantenga todas las piezas pequeñas y los materiales de embalaje de este producto lejos de los bebés y los niños, ya que pueden representar un grave riesgo de asfixia.

IT



Prima di Iniziare

- ⚠ Si prega di leggere attentamente tutte le istruzioni.
- ⚠ Conservare le istruzioni per riferimento futuro.
- ⚠ Separare e contare tutte le parti e gli accessori.
- ⚠ Leggere attentamente ogni passo e seguire l'ordine corretto.
- ⚠ Si consiglia, ove possibile, di assemblare tutti gli articoli vicino alla zona in cui verranno posti in uso, per evitare di spostare inutilmente il prodotto una volta assemblato.
- ⚠ Posizionare sempre il prodotto su una superficie piana, stabile.
- ⚠ Tenere tutte le piccole parti e i materiali di imballaggio di questo prodotto lontano dalla portata di neonati e bambini, in quanto possono costituire un serio pericolo di soffocamento.

PL



Zanim Zacziesz

- ⚠ Zapoznaj się z instrukcją.
- ⚠ Zachowaj instrukcję do wglądu.
- ⚠ Posortuj części i upewnij się, że zestaw jest kompletny.
- ⚠ Zapoznaj się ze sposobem montażu i postępuj zgodnie z instrukcją.
- ⚠ Zalecamy, aby montaż odbywał się możliwie najbliżej miejsca docelowego położenia produktu, aby uniknąć niepotrzebnego przesuwania.
- ⚠ Upewnij się, że produkt znajdzie się na płaskiej i stabilnej powierzchni.
- ⚠ Upewnij się, że materiały wykorzystane podczas pakowania produktu, oraz jego elementy znajdują się poza zasięgiem dzieci.

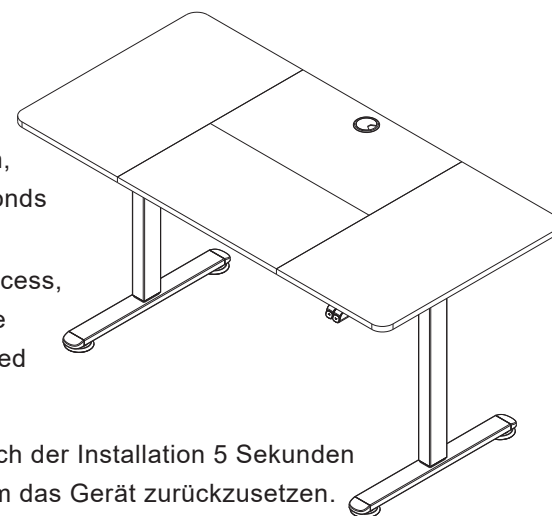

EN: 1. After installation, long press "⏻" 5 seconds to reset.

2. During the lifting process, the items placed on the desktop is recommended not to exceed 180LBS.

DE: 1. Drücken Sie nach der Installation 5 Sekunden lang die Taste "⏻", um das Gerät zurückzusetzen.

2. Während des Hebevorgangs wird empfohlen, dass die auf der Arbeitsfläche abgelegten Gegenstände 80 KG nicht überschreiten.

FR: 1. Après l'installation, appuyez longuement sur "⏻" pendant 5 secondes pour réinitialiser.

2. Pendant le processus de levage, il est recommandé que les articles placés sur le bureau ne dépassent pas 180LBS.

ES: 1. Después del montaje, pulse prolongadamente "⏻" 5 segundos para reiniciar.

2. Durante el proceso de elevación, se recomienda que los objetos colocados sobre el escritorio no superen los 80 KG.

IT: 1. Dopo l'installazione, premere a lungo "⏻" per 5 secondi per resettare.

2. Durante il processo di sollevamento, si raccomanda di non superare i 80 KG di peso degli oggetti messi sulla scrivania.

PL: 1. Po zmontowaniu produktu naciśnij przycisk "⏻" i przytrzymaj przez 5 sekund, aby zresetować mechanizm.

2. Podczas zwiększania wysokości waga przedmiotów umieszczonych na blacie nie powinna przekraczać 80 KG.







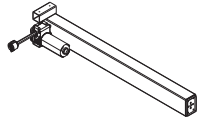
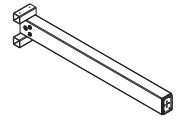
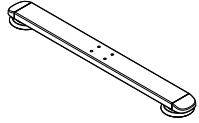
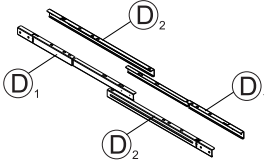
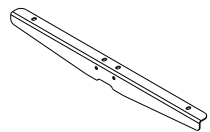
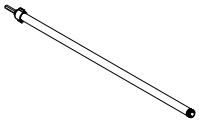
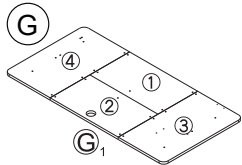

IMPORTANT SAFEGUARDS

Read these instructions carefully and retain them for future use. When using the product, basic safety precautions should always be followed to reduce the risk of injury including the following:

- Unpack all hardware bags and components to ensure you have all the parts.
- Use the tools included to assemble the desk, don't use the incorrect tools to assemble.
- Do not climb, stand or sit on the desk.
- Do not place objects on the desk when moving.
- Check to ensure all bolts, screws and brackets are tightened on a regular basis.
- Do not place the table in a humid environment.
- Do not place heavy objects on the table when storing.

There is potential risk of personal injury not to follow the instructions when in use.

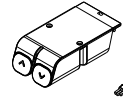
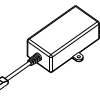
Parts List

		
Lift column A x1	Lift column B x1	Base C x2
		
Frame D x2	Side bracket E x2	Motor Rod F x1
		
Desktop connection block H x4	G Desk top*4+Wooden pin*12 Power supply holder*1 Hook*1	M 5# wrench*1 cross screwdriver*1
		
M6 screws J x52	M4 screws K x1	Tapping screws L x4
		
Handset + Power supply Power cord I	I Handset + Power supply Power cord	I Handset + Power supply Power cord

WICHTIGE SICHERHEITSVORKEHRUNGEN

Lesen Sie diese Anleitung sorgfältig durch und bewahren Sie sie zur späteren Verwendung auf. Bei der Verwendung des Produkts sollten immer grundlegende Sicherheitsvorkehrungen getroffen werden, um das Verletzungsrisiko zu verringern, darunter die folgenden:

- Packen Sie alle Materialbeutel und Komponenten aus, um sicherzustellen, dass Sie alle Teile haben.
 - Verwenden Sie für den Zusammenbau des Tisches das mitgelieferte Werkzeug und nicht das falsche Werkzeug.
 - Klettern, stehen oder sitzen Sie nicht auf dem Schreibtisch.
 - Stellen Sie keine Gegenstände auf den Tisch, wenn Sie ihn bewegen.
 - Überprüfen Sie regelmäßig, dass alle Bolzen, Schrauben und Halterungen fest angezogen sind.
 - Stellen Sie den Tisch nicht in einer feuchten Umgebung auf.
 - Legen Sie keine schweren Gegenstände auf den Tisch, wenn Sie ihn lagern.
- Bei Nichtbeachtung der Anweisungen besteht die Gefahr von Verletzungen, wenn im Gebrauch.

Teileliste

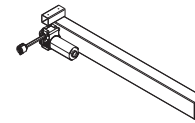

Hubsäule
A x1

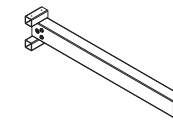

Hubsäule
B x1

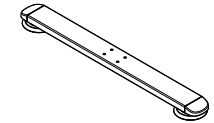

Basis
C x2

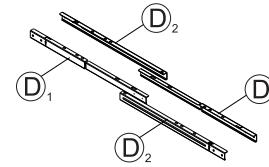

Rahmen
D x2

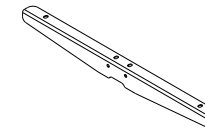

Seitliche Halterung
E x2

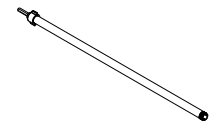

Motor Stange
F x1

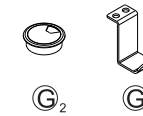
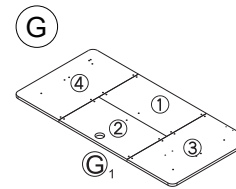

Tischplatte*4+Holzstift*12
Netzteilhalterung*1
Haken*1

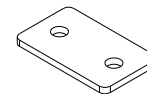

Tischanschlussblock
H x4

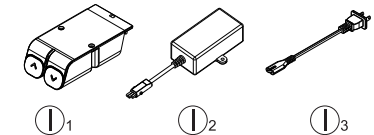

Handgerät + Netzteil
Netzteil
I



M6
-Schrauben
J x52



M4
-Schrauben
K x1



Gewindeschneidende
Schrauben
L x4



M
5#-Schlüssel*1
Kreuzschraubendreher*1

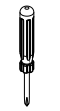

MESURES DE PROTECTION IMPORTANTES

Lisez attentivement ces instructions et conservez-les pour une utilisation ultérieure.

Lors de l'utilisation du produit, les précautions de sécurité de base doivent toujours être respectées pour réduire le risque de blessure, notamment les suivantes :

- Déballez tous les sacs de matériel et les composants pour assurer que vous avez toutes les pièces.
 - Utilisez les outils inclus pour assembler le bureau, n'utilisez pas d'outils incorrects pour l'assemblage.
 - Ne montez pas, ne vous tenez pas debout et ne vous asseyez pas sur le bureau.
 - Ne posez pas d'objets sur le bureau lors de son déplacement.
 - Vérifiez que tous les boulons, vis et supports sont régulièrement serrés.
 - Ne placez pas la table dans un environnement humide.
 - Ne placez pas d'objets lourds sur la table lors du rangement.
- Il y a un risque potentiel de blessure corporelle à ne pas suivre les instructions lors de l'utilisation.

Liste des Pièces

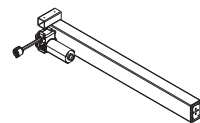

Colonne de levage

A x1

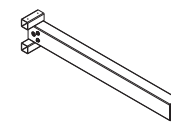

Colonne de levage

B x1

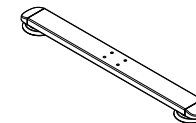

Base

C x2

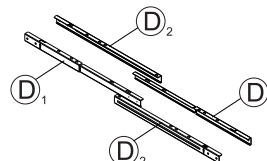

Cadre

D x2

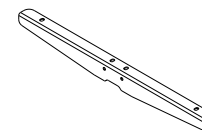

Support latéral

E x2

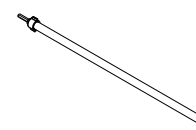

Tige du moteur

F x1

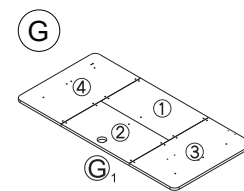

G

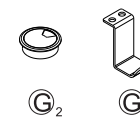
G₂G₃

Plateau*4+Goupille en bois*12
Support d'alimentation *1
Crochet*1

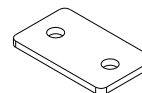

Bloc de connexion

H x4

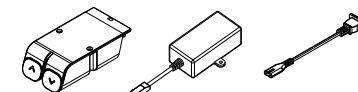
I₁I₂I₃

I Combiné + Alimentation électrique
Cordon d'alimentation



J

Vis M6

J x52



K

Vis M4

K x1



L

Vis de taroudage

L x4

M₁M₂

M

5# Clé*1
Tournevis cruciforme*1

MEDIDAS DE PROTECCIÓN IMPORTANTES

Lea atentamente estas instrucciones y consérvelas para uso futuro. Al utilizar el producto, deben seguirse siempre las precauciones básicas de seguridad para reducir el riesgo de lesiones, incluyendo las siguientes:

- Desembale todas las bolsas de accesorios y componentes para asegurarse de que tiene todas las piezas.
- Utilice las herramientas incluidas para montar el escritorio, no utilice herramientas incorrectas para el montaje.
- No se suba, se ponga de pie ni se siente sobre el escritorio.
- No coloque objetos sobre el escritorio al moverlo.
- Compruebe que todos los pernos, tornillos y soportes estén apretados de forma regular.
- No coloque el escritorio en un ambiente húmedo.
- No coloque objetos pesados sobre el escritorio al guardarlo.

Existe riesgo potencial de lesiones personales si no se siguen las instrucciones durante el uso.

Lista de Piezas

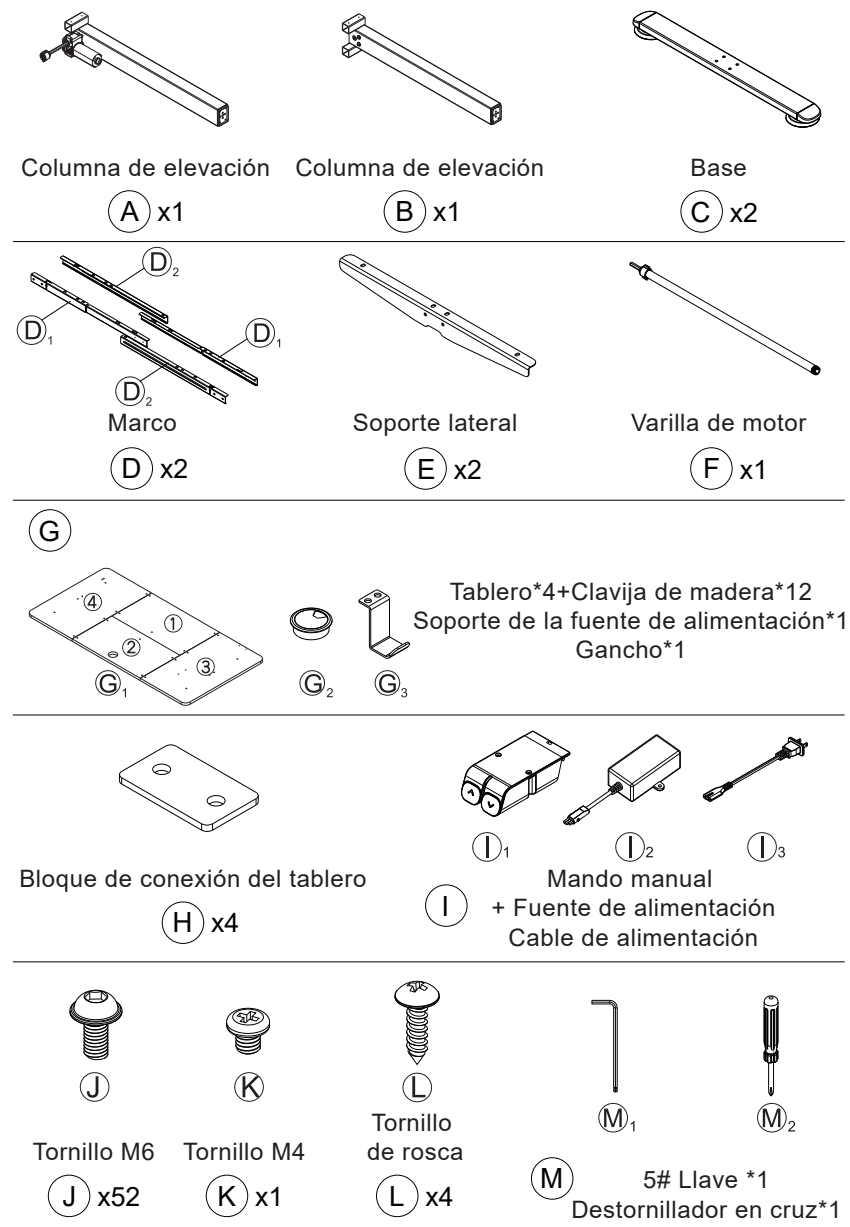

IMPORTANTI SALVAGUARDIE

Leggere attentamente queste istruzioni e conservarle per un uso futuro. Quando si utilizza il prodotto, è necessario seguire sempre le precauzioni di sicurezza di base per ridurre il rischio di lesioni, tra cui le seguenti:

- Disimballare tutti i sacchetti di ferramenta e i componenti per assicurarsi di avere a disposizione tutte le parti.
- Utilizzare gli strumenti in dotazione per assemblare la scrivania, non utilizzare strumenti non corretti per l'assemblaggio.
- Non arrampicarsi, stare in piedi o sedersi sulla scrivania.
- Non collocare oggetti sulla scrivania durante gli spostamenti.
- Controllare che tutti i bulloni, le viti e le staffe siano regolarmente serrati.
- Non collocare il tavolo in un ambiente umido.
- Non collocare oggetti pesanti sul tavolo quando lo si ripone.

La mancata osservanza delle istruzioni può comportare il rischio di lesioni personali.

Elenco delle Parti

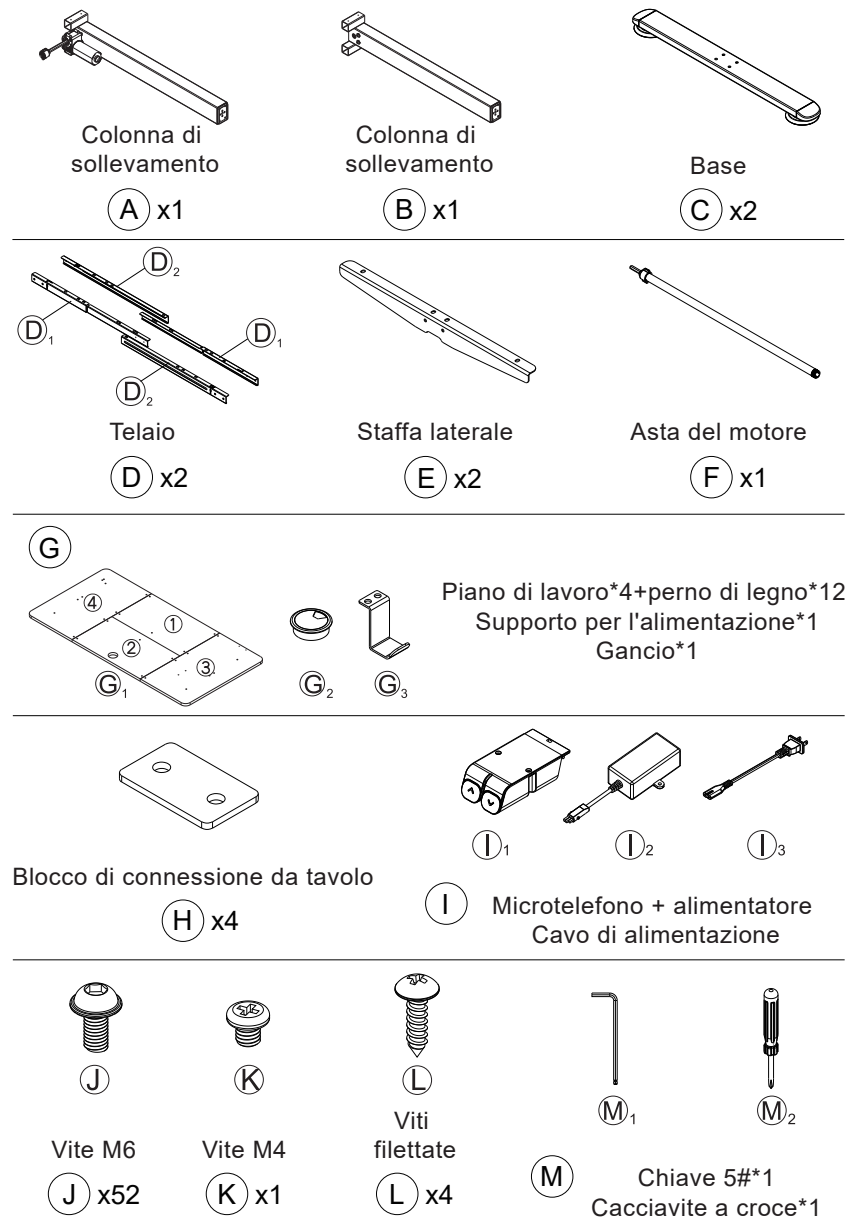

WAŻNE INFORMACJE DOTYCZĄCE BEZPIECZEŃSTWA

Dokładnie zapoznaj się z instrukcją i zachowaj ją do późniejszego wykorzystania. Podczas użytkowania produktu zawsze przestrzegaj zasad bezpieczeństwa, aby uniknąć ryzyka urazów. Stosuj się do poniższych informacji:

- Rozpakuj części i akcesoria i upewnij się, że otrzymałeś wszystkie elementy wymienione na liście.
 - Podczas montażu używaj wyłącznie narzędzi dostarczonych przez producenta. Nie używaj nieodpowiednich narzędzi.
 - Nie wchodź na biurko, nie stawaj i nie siadaj na nim.
 - Nie umieszczaj na biurku żadnych przedmiotów podczas jego regulacji.
 - Regularnie upewniasz się, że wszystkie śruby, wkręty i elementy łączące są mocno dokręcone oraz prawidłowo zamocowane.
 - Nie umieszczaj biurka w wilgotnym środowisku.
 - Jeśli nie używasz biurka, nie przechowuj na nim ciężkich przedmiotów.
- Nieprzestrzeganie powyższych informacji może doprowadzić do urazów.

Lista części

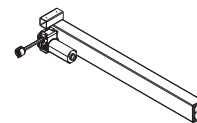

Regulowana noga

A x1

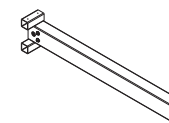

Regulowana noga

B x1

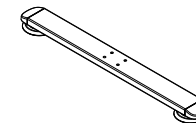

Podstawa

C x2

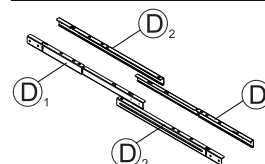

Rama

D x2

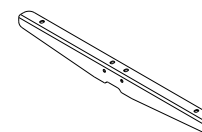

Wspornik boczny

E x2

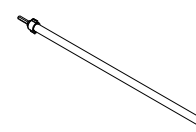

Kolumna silnika

F x1

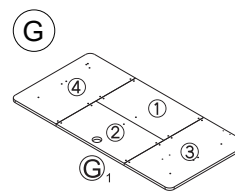

G

G₂G₃

Element blatu biurka x 4
+ Drewniany kołek x 12
Osłona otworu na przewody x 1
Haczyk x 1

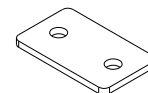

Płytki łączące elementy blatu

H x4

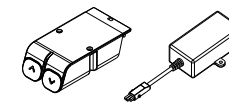
I₁I₂I₃

Sterownik + Zasilacz
+ Przewód zasilający



J

Śruba M6

J x52



K

Śruba M4

K x1



L

Wkręt

L x4

M₁M₂

M Klucz imbusowy 5mm x1
Śrubokręt krzyżakowy x1

**Assembly steps/Montage-Schritte
/Étapes de l'Assemblage/Pasos de Montaje
/Passi di Montaggio/Kroki montażowe**

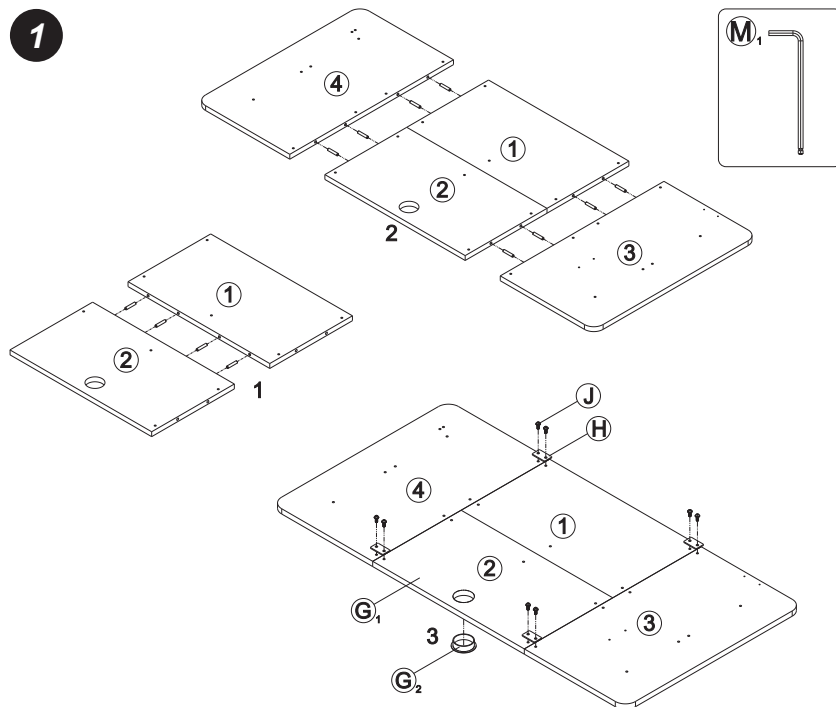

EN: 1.1 Connect the ① board and the ② board with wooden pins. Then connect ③ and ④ to the ① and ② tables with wooden pins. Notice: Use the tools such as rubber hammer to gently tap the board to closely connect.

1.2 Fasten connecting blocks with M6 screws as shown in the figure, using the provided spanner.

1.3 After installing the power supply holder, set aside.

DE: 1.1 Verbinden Sie die Platte ① und die Platte ② mit Holzstiften. Dann verbinden Sie ③ und ④ an den ① und ② Platten mit Holzstiften. Hinweise: Benutzen Sie Werkzeuge wie z. B. einen Gummihammer, um die Platte leicht anzuklopfen, damit sie fest verbunden wird.

1.2 Befestigen Sie die Verbindungsblöcke mit M6-Schrauben, wie in der Abbildung gezeigt, und verwenden Sie den mitgelieferten Schraubenschlüssel.

1.3 Stellen Sie nach der Installation der Netzteilhalterung Folgendes beiseite.

FR: 1.1 Reliez le panneau ① et le panneau ② avec des broches en bois. Puis reliez ③ et ④ aux panneaux ① et ② avec des broches en bois. Remarque : Utilisez les outils tels que le marteau en caoutchouc pour taper doucement sur le panneau afin de le connecter étroitement.

1.2 Fixez les blocs de connexion avec les vis M6 comme indiqué sur la figure, en utilisant la clé fournie.

1.3 Après avoir installé le support d'alimentation, mettez-le de côté.

ES: 1.1 Conecte la tabla ① y la tabla ② con clavijas de madera. A continuación, conecte ③ y ④ a las tablas ① y ② con clavijas de madera. Nota: Utilice las herramientas tales como martillo de goma para golpear suavemente la tabla para conectar estrechamente.

1.2 Fije los bloques de conexión con tornillos M6 como se muestra en la figura, utilizando la llave suministrada.

1.3 Después de montar el soporte de la fuente de alimentación, déjelo a un lado.

IT: 1.1 Collegare la tavola ① e la tavola ② con i perni di legno. Collegare quindi ③ e ④ alle tavole ① e ② con i perni di legno. Attenzione: Utilizzare strumenti come il martello di gomma per picchiettare delicatamente la tavola per collegarla strettamente.

1.2 Fissare i blocchi di collegamento con viti M6 come mostrato in figura, utilizzando la chiave in dotazione.

1.3 Dopo aver installato il supporto di alimentazione, metterlo da parte.

PL: 1.1 Połącz elementy blatu (1) i (2) za pomocą drewnianych kołków. Następnie przymocuj elementy (3) i (4) do elementów (1) i (2) za pomocą drewnianych kołków. Uwaga: Możesz użyć gumowego młotka, aby ściśle połączyć elementy.

1.2 Zamocuj płytki łączące za pomocą śrub M6 (J) i dołączonego do zestawu klucza imbusowego (M1), jak pokazano na rysunku.

1.3 Zamontuj osłonkę otworu na przewody.

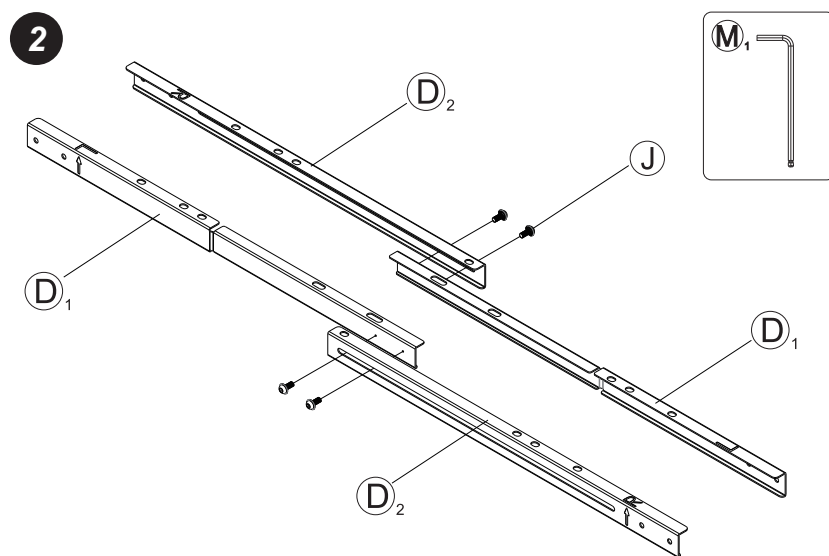

EN: Turn two of the frames for the (J) M6 screws, using the provided (M) spanner.

Note: 1. Pay attention to the card slot direction.

2. Do not tighten M6 screws.

DE: Drehen Sie zwei der Rahmen für die (J) M6-Schrauben mit dem mitgelieferten (M) Schraubenschlüssel.

Hinweis: 1. Achten Sie auf die Richtung des Kartensteckplatzes.

Ziehen Sie die M6-Schrauben nicht fest.

FR: Tournez deux des cadres pour les vis (J) M6, en utilisant la clé fournie (M1).

Remarque: 1. Faites attention à la direction de la fente de la carte.

2. Ne serrez pas les vis M6.

ES: Gire dos de los marcos para los tornillos M6 (J), utilizando la llave (M) suministrada.

Nota: 1. Preste atención a la dirección de la ranura de la tarjeta.

2. No apriete los tornillos M6.

IT: Ruotare due dei telai per le viti (J) M6, utilizzando la chiave (M) in dotazione.

Nota: 1. Prestare attenzione alla direzione dello slot della scheda.

2. Non serrare le viti M6.

PL: Zmontuj ze sobą dwa elementy ramy za pomocą śrub M6 (J) i dołączonego do zestawu klucza imbusowego (M1).

Uwaga: Zwróć uwagę na kierunek montażu elementów.

Nie dokręcaj śrub M6.

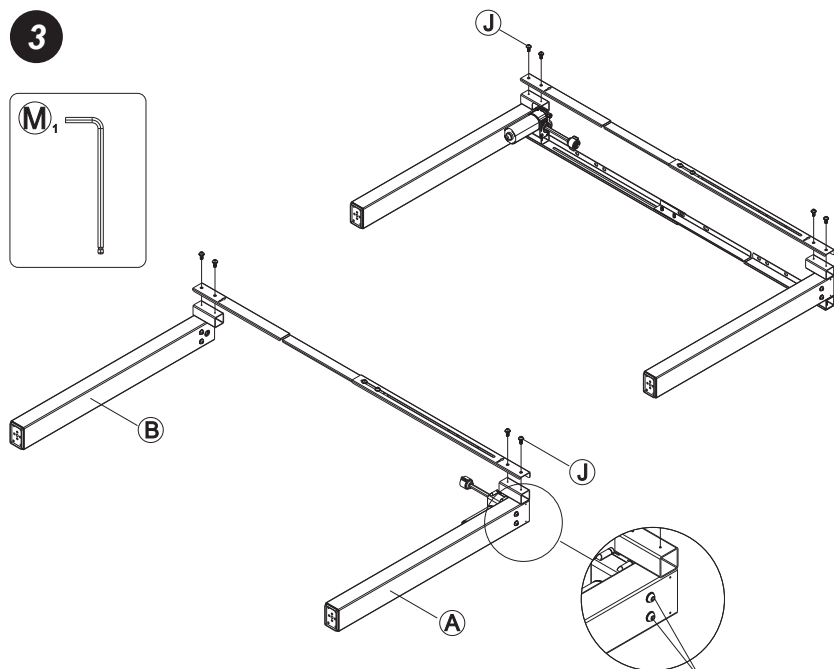

EN: Assembling frame tightened with (J) M6 screws, using the (M1) provided spanner.

DE: Der Rahmen wird mit (J) M6-Schrauben unter Verwendung des mitgelieferten Schlüssels (M1) befestigt.

FR: Assemblez le cadre en le serrant avec les vis (J) M6, à l'aide de la clé fournie (M1).

ES: El marco de montaje se aprieta con tornillos M6 (J), utilizando la llave (M1) suministrada.

IT: Il telaio di montaggio è serrato con viti M6 (J), utilizzando la chiave (M1) in dotazione.

PL: Przykręć ramę (D) do nóg (A) i (B) za pomocą śrub M6 (J) i dołączonego do zestawu klucza imbusowego (M1).

prohibited remove
/Verbotenes Entfernen
/Interdit d'enlever
/Prohibido retirar
/rimozione proibita
/Nie demontuj

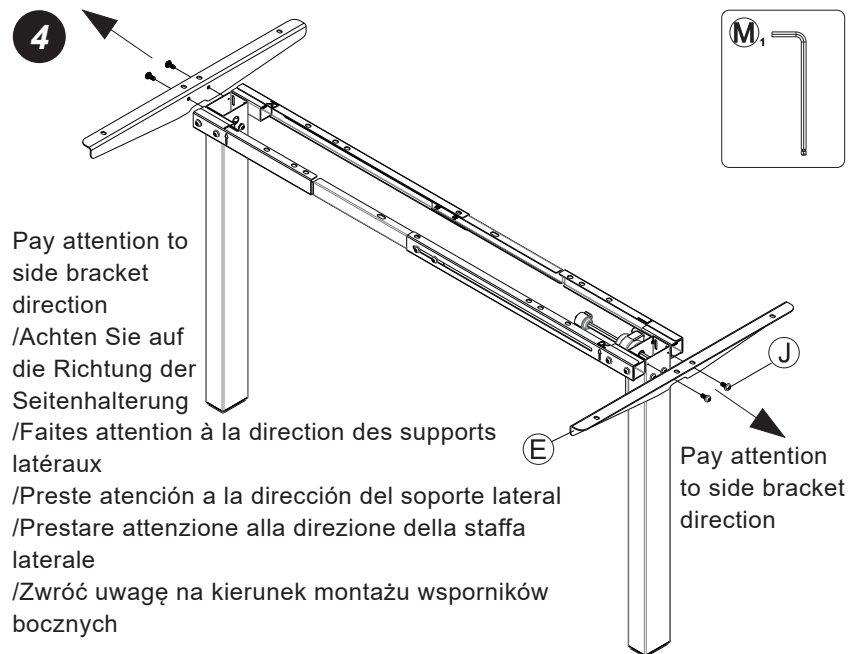

Pay attention to side bracket direction
/Achten Sie auf die Richtung der Seitenhalterung
/Faites attention à la direction des supports latéraux
/Preste atención a la dirección del soporte lateral
/Prestare attenzione alla direzione della staffa laterale
/Zwróć uwagę na kierunek montażu wsporników bocznych

EN: Then install the two (E) side brackets with (J) M6 screws, using the provided (M1) spanner.

DE: Montieren Sie dann die beiden (E) Seitenhalterungen mit (J) M6-Schrauben unter Verwendung des mitgelieferten (M1) Schraubenschlüssel.

FR: Installez ensuite les deux (E) supports latéraux avec les vis M6 (J), en utilisant la clé (M1) fournie.

ES: A continuación, monte los dos soportes laterales (E) con los tornillos M6 (J), utilizando la llave (M1) suministrada.

IT: Installare quindi le due staffe laterali (E) con viti M6 (J), utilizzando la chiave (M1) in dotazione.

PL: Przykręć dwa wsporniki boczne (E) do górnego końca nóg za pomocą śrub M6 (J) oraz dołączonego do zestawu klucza imbusowego (M1).

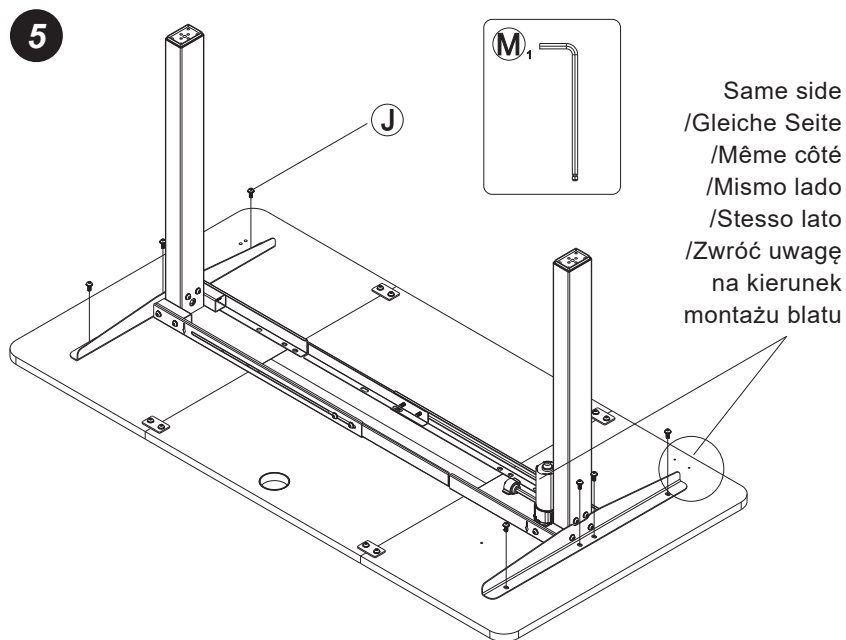

EN: 5.1 Lay the table board on a flat surface and put the table shelf on it.

5.2 Adjust the 2 sides of table frame to align with the screw holes, fix with (J) M6 screws, using the provided (M1) spanner.

DE: 5.1 Legen Sie die Tischplatte auf eine ebene Fläche und stellen Sie den Tischboden darauf.

5.2 Richten Sie die beiden Seiten des Tischrahmens an den Schraubenlöchern aus und befestigen Sie sie mit (J) M6 Schrauben mit dem mitgelieferten (M1) Schraubenschlüssel.

FR: 5.1 Posez le plateau de la table sur une surface plane et posez la tablette de la table dessus.

5.2 Ajustez les 2 côtés du cadre de la table pour les aligner avec les trous de vis, fixez-les avec des vis M6 (J), en utilisant la clé fournie (M1).

ES: 5.1 Coloque el tablero de la mesa sobre una superficie plana y ponga el estante de la mesa sobre él.

5.2 Ajuste los 2 lados del marco de la mesa para alinearlos con los agujeros de los tornillos, fíjelos con tornillos M6 (J), utilizando la llave (M1) suministrada.

IT: 5.1 Appoggiare il tavolo su una superficie piana e collocarvi il ripiano del tavolo.

5.2 Regolare i due lati del telaio del tavolo in modo che siano allineati con i fori delle viti e fissarli con viti M6 (J), utilizzando la chiave (M1) in dotazione.

PL: 5.1 Połóż blat na płaskiej powierzchni, a następnie umieść na nim ramę biurka.

5.2 Wyrównaj wsporniki boczne z otworami w blacie, a następnie zamocuj je za pomocą śrub M6 (J) oraz dołączonego do zestawu klucza imbusowego (M1).

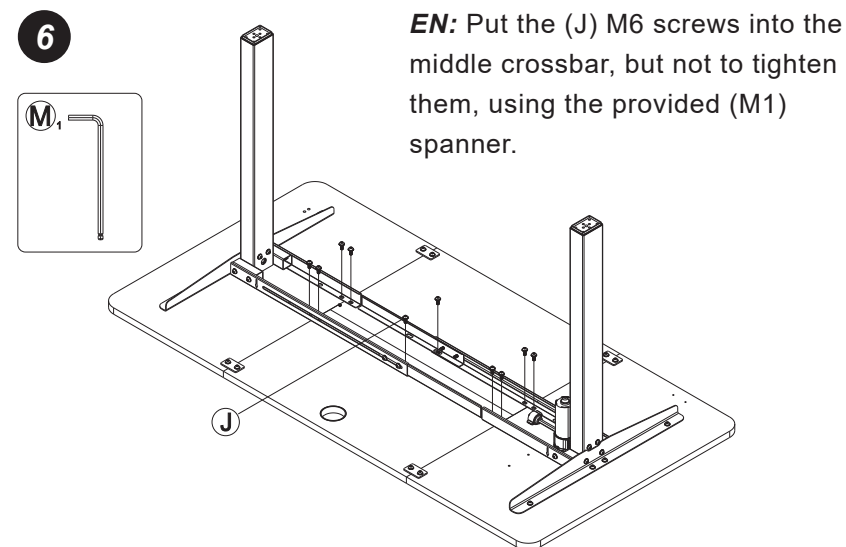

DE: Drehen Sie die M6-Schrauben (J) mit dem mitgelieferten Schraubenschlüssel (M1) in die mittlere Querstange ein, aber ziehen Sie sie nicht fest.

FR: Placez les vis (J) M6 dans la traverse centrale, mais sans les serrer, à l'aide de la clé fournie (M1).

ES: Coloque los tornillos M6 (J) en el travesaño central, pero sin apretarlos, utilizando la llave (M1) suministrada.

IT: Inserire le viti M6 (J) nella traversa centrale, senza stringerle, utilizzando la chiave (M1) in dotazione.

PL: Zamocuj śruby M6 (J) w środkowej poprzeczce za pomocą dołączonego do zestawu klucza imbusowego (M1), ale nie dokręcaj ich całkowicie.

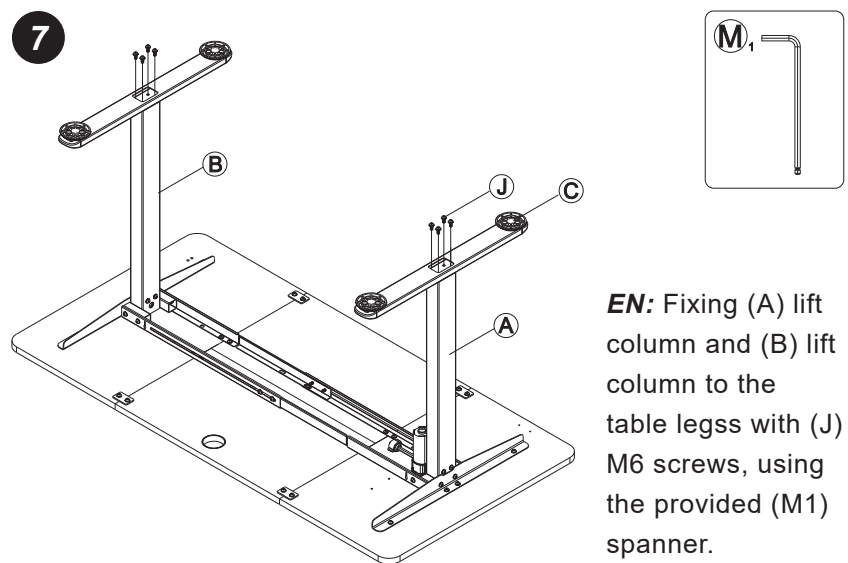

DE: Befestigen Sie (A) Hubsäule und (B) Hubsäule mit (J) M6 Schrauben an den Tischbeinen, unter Verwendung des

mitgelieferten Schraubenschlüssels (M1).

FR: Fixez la colonne de levage (A) et la colonne de levage (B) aux pieds de la table avec les vis M6 (J), à l'aide de la clé fournie (M1).

ES: Fije la columna de elevación (A) y la columna de elevación (B) a las patas de la mesa con tornillos M6 (J), utilizando la llave (M1) suministrada.

IT: Fissare la colonna di sollevamento (A) e la colonna di sollevamento (B) alle gambe del tavolo con viti M6 (J), utilizzando la chiave (M1) in dotazione.

PL: Przykręć dwie podstawy (C) do dolnego końca nóg (A) i (B) za pomocą śrub M6 (J) oraz dołączonego do zestawu klucza imbusowego (M1).

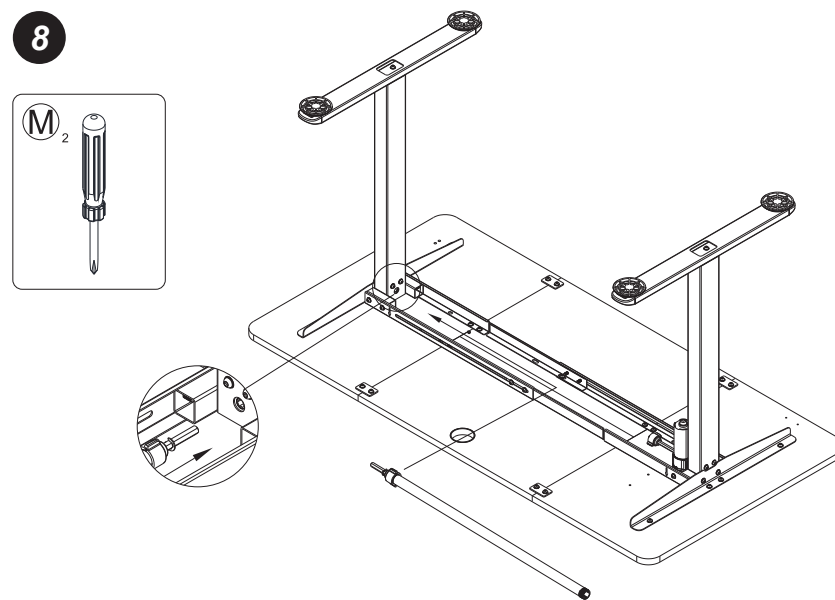

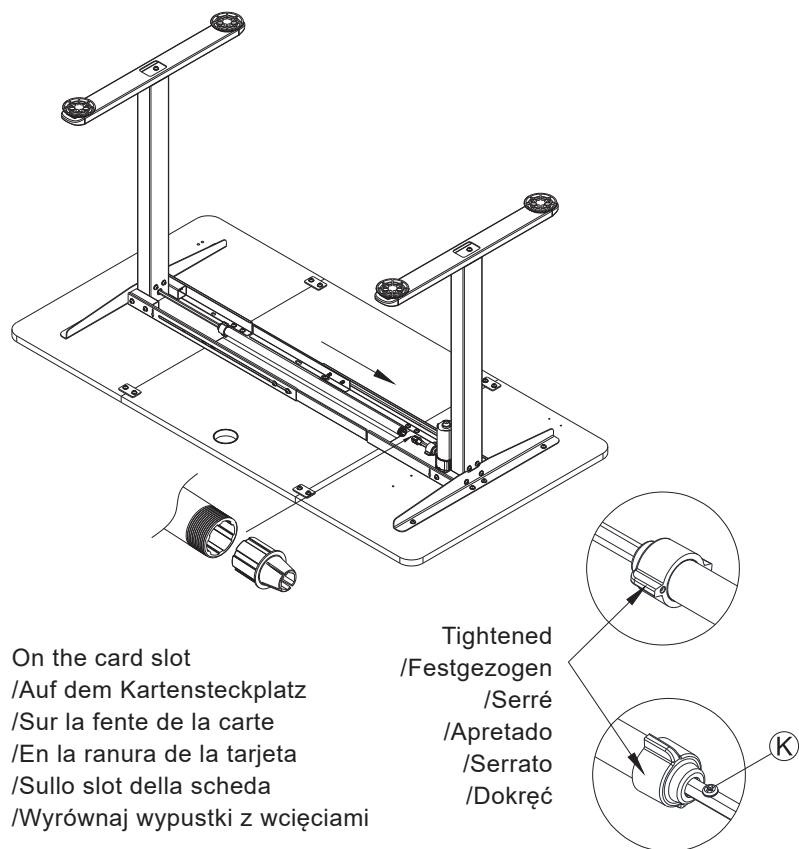

On the card slot
 /Auf dem Kartensteckplatz
 /Sur la fente de la carte
 /En la ranura de la tarjeta
 /Sullo slot della scheda
 /Wyrównaj wypustki z wcięciami

Tightened
 /Festgezogen
 /Serré
 /Apretado
 /Serrato
 /Dokreć

EN: 8.1 As shown in Figure 1, insert the hexagonal bar into the table leg(B) until the buckle is not visible.

8.2 Assemble the other end of the connecting rod to the table leg (A) and screw on the handle. The handle does not need to be tightened.

Note: As shown in Figure 2 below, it needs to be aligned with the card slot.

8.3 Pull the connecting rod with the handle to the bottom end of the table leg (B) following the direction of the arrow.

8.4 Tighten the handle and install the (K) M4 screws, using the provided (M2) screwdriver.

DE: 8.1 Stecken Sie die Sechskantstange wie in Abbildung 1 gezeigt in das Tischbein (B), bis die Schnalle nicht sichtbar ist.

8.2 Montieren Sie das andere Ende der Verbindungsstange am Tischbein (A) und schrauben Sie den Griff an. Der Griff braucht nicht festgezogen zu werden.

Hinweis: Wie in Abbildung 2 unten gezeigt, sollte er auf den Kartenschlitz ausgerichtet werden.

8.3 Ziehen Sie die Verbindungsstange mit dem Griff zum unteren Ende des Tischbeins (B) und folgen Sie dabei der Pfeilrichtung.

8.4 Ziehen Sie den Griff fest und befestigen Sie die (K) M4-Schrauben mit dem mitgelieferten (M2) Schraubendreher.

FR: 8.1 Comme indiqué sur la figure 1, insérez la barre hexagonale dans le pied de la table (B) jusqu'à ce que la boucle ne soit plus visible.

8.2 Assemblez l'autre extrémité de la barre de connexion au pied de la table (A) et vissez la poignée. Il n'est pas nécessaire de serrer la poignée.

Remarque : Comme indiqué sur la figure 2 ci-dessous, elle doit être alignée avec la fente de la carte.

8.3 Tirez la tige de connexion avec la poignée vers l'extrémité inférieure du pied de la table (B) en suivant la direction de la flèche.

8.4 Serrez la poignée et installez les vis M4 (K), en utilisant le tournevis fourni (M2) .

ES: 8.1 Como se muestra en la figura 1, introduzca la barra hexagonal en la pata de la mesa (B) hasta que no se vea la hebilla.

8.2 Monte el otro extremo de la barra hexagonal en la pata de la mesa (A) y atornille el asa. No es necesario apretar el asa.

Nota: Como se muestra en la figura 2, debe estar alineada con la ranura de la tarjeta.

8.3 Tire de la varilla de conexión con el asa hasta el extremo inferior de la pata de la mesa (B) siguiendo la dirección de la flecha.

8.4 Apriete el asa e inserte los tornillos M4 (K), utilizando el destornillador (M2) suministrado.

IT: 8.1 Come mostrato nella Figura 1, inserire la barra esagonale nella gamba del tavolo (B) finché la fibbia non è visibile.

8.2 Montare l'altra estremità della barra di collegamento sulla gamba del tavolo (A) e avvitare la maniglia. Non è necessario serrare la maniglia.

Nota: come mostrato nella Figura 2, deve essere allineata con l'alloggiamento della scheda.

8.3 Tirare la barra di collegamento con la maniglia fino all'estremità inferiore della gamba del tavolo (B) seguendo la direzione della freccia.

8.4 Serrare la maniglia e installare le viti M4 (K), utilizzando il cacciavite (M2) in dotazione.

PL: 8.1 Jak pokazano na rysunku, wsuń do końca sześciokątny trzpień kolumny silnika (F) w otwór w nodze stołu (B). Nie dokręcaj osłonki blokującej.

8.2 Jak pokazano na rysunku, zamontuj sześciokątny trzpień, osłonkę i zacisk kolumny w otworze silnika. Przekręć kolumnę w taki sposób, aby wypustki wyrównały się z wcięciami zacisku.

8.3 Pociągnij kolumnę zgodnie z kierunkiem strzałki, jak pokazano na rysunku. Przekręć ją w taki sposób, aby wypustki wyrównały się z wcięciami zacisku, i wsuń jej koniec na zacisk.

8.4 Jak pokazano na rysunku, dokręć osłonkę i wkręć w kolumnę śrubę (K) za pomocą dołączonego do zestawu śrubokrętu (M2).

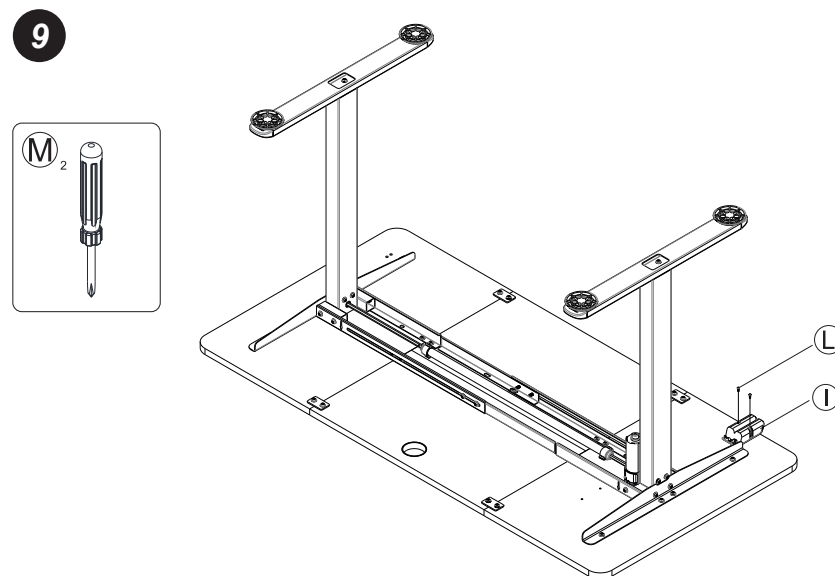

EN: The hand controller is fastened to the table with (L) self-tapping screws, using the provided (M2) screwdriver.

DE: Der Handcontroller wird mit selbstschneidenden Schrauben (L) am Tisch befestigt, wobei der mitgelieferten Schraubendreher (M2) befestigt.

FR: La commande manuelle est fixée à la table à l'aide de (L) vis de taraudage, en utilisant le tournevis (M2) fourni.

ES: El mando manual se fija a la mesa con tornillos autorroscantes (L), utilizando el destornillador (M2) suministrado.

IT: La pulsantiera è fissata al tavolo con (L) viti autofilettanti, utilizzando il cacciavite (M2) in dotazione.

PL: Przykręć sterownik (I1) przy przedniej krawędzi blatu za pomocą wkrętów (L) oraz dołączonego do zestawu śrubokrętu (M2).

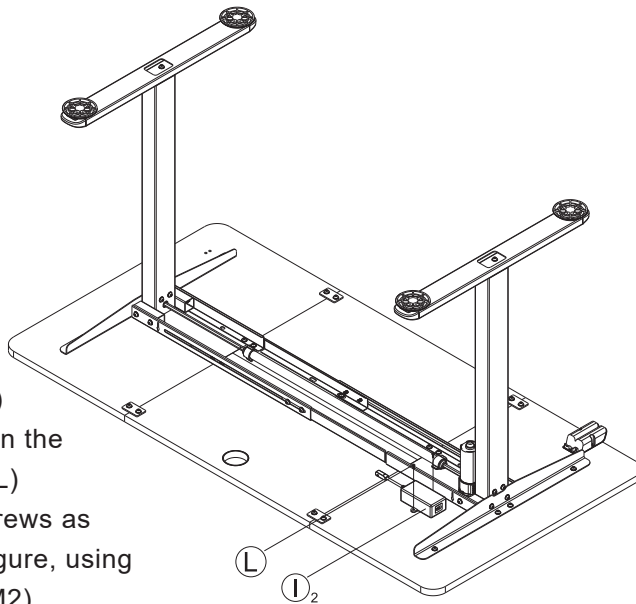
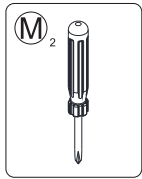
10

EN: Fix the (I2) power supply on the desk top with (L) self-tapping screws as shown in the figure, using the provided (M2) screwdriver.

DE: Befestigen Sie das (I2) Netzteil auf der Tischplatte mit (L) selbstschneidenden Schrauben wie in der Abbildung gezeigt, unter Verwendung des mitgelieferten Schraubendrehers (M2).

FR: Fixez l'alimentation électrique (I2) sur le plateau du bureau avec des (L) vis de taraudage comme indiqué sur la figure, à l'aide du tournevis (M2) fourni.

ES: Fije la fuente de alimentación (I2) en el tablero de la mesa con tornillos autorroscantes (L) como se muestra en la figura, utilizando el destornillador (M2) suministrado.

IT: Fissare l'alimentatore (I2) al piano della scrivania con viti filettate (L) come mostrato in figura, utilizzando il cacciavite (M2) in dotazione.

PL: Przykręć zasilacz (I2) od strony silnika za pomocą wkrętów (L) oraz dołączonego do zestawu śrubokrętu (M2), tak jak pokazano na rysunku.

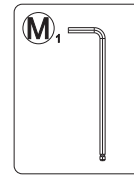
11

/Notice: please preload all the screws into the holes first and then fasten them up.

/Hinweis: Bitte vorspannen alle Schrauben in die Löcher vor und festziehen.

/Remarque : veuillez d'abord pré-charger toutes les vis dans les trous, puis les fixer.

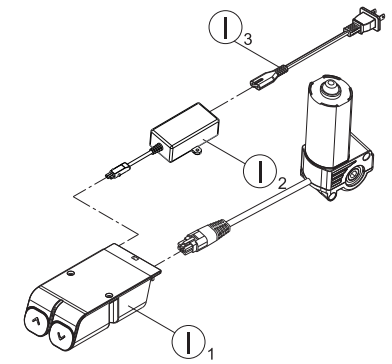

/Nota: primero introduzca todos los tornillos en los agujeros y luego apriételes.

/Nota: si prega di precaricare prima tutte le viti nei fori e poi di fissarle.

/Uwaga: Wstępnie umieść wszystkie śruby w otworach, zanim zaczniesz je wkręcać.

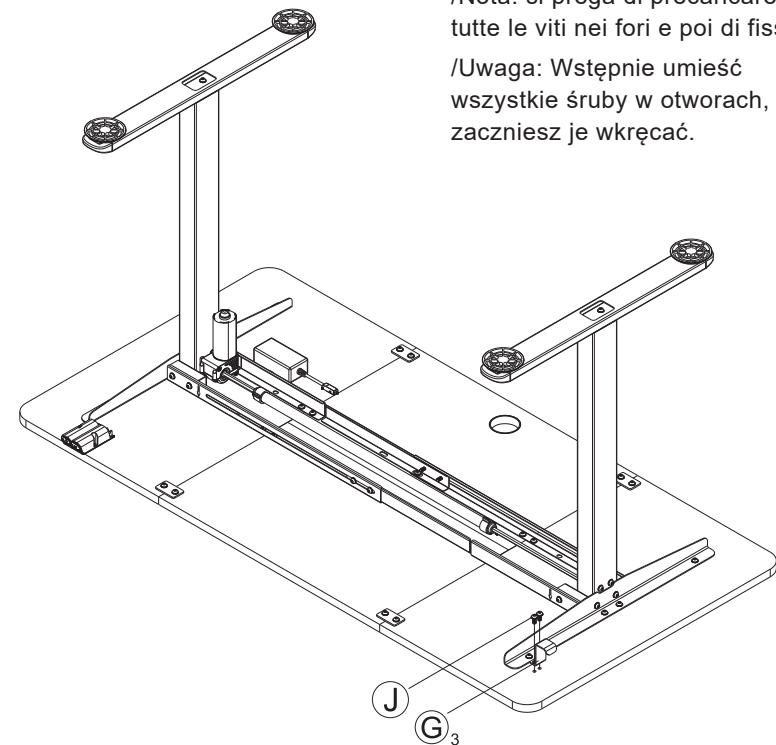

EN: 11.1 Use the (J) M6 screws to fix the (G3) hook on the desk top as shown in the figure, using the provided (M1) spanner.

11.2 Connect the (I3) power cord, the motor, the (I2) power supply and (I1) the handset as shown.

DE: 11.1 Befestigen Sie den Haken (G3) mit den M6 Schrauben (J) an der Tischplatte, wie in der Abbildung gezeigt, unter Verwendung des mitgelieferten Schraubenschlüssels (M1).

11.2 Verbinden Sie das (I3) Netzkabel, den Motor, die (I2) Netzteile und den (I1) Handapparat wie abgebildet.

FR: 11.1 Utilisez les (J) vis M6 pour fixer le crochet (G3) sur le bureau comme indiqué sur la figure, en utilisant la clé fournie (M 1).

11.2 Connectez le cordon d'alimentation (I3), le moteur, l'alimentation électrique (I2) et le combiné (I1) comme indiqué.

ES: 11.1 Utilice los tornillos M6 (J) para fijar el gancho (G3) en el tablero como se muestra en la figura, utilizando la llave (M1) suministrada.

11.2 Conecte el cable de alimentación (I3), el motor, la fuente de alimentación (I2) y el mando manual (I1) como se muestra en la figura.

IT: 11.1 Fissare il gancio (G3) al piano della scrivania con le viti (J) M6 come mostrato in figura, utilizzando la chiave (M1) in dotazione.

11.2 Collegare il cavo di alimentazione (I3), il motore, l'alimentatore (I2) e il microtelefono (I1) come mostrato.

PL: 11.1 Przymocuj haczyk (G3) do blatu biurka za pomocą śrub M6 (J) i dołączonego do zestawu klucza imbusowego (M1), tak jak pokazano na rysunku.

11.2 Podłącz silnik oraz zasilacz (I2) do sterownika (I1), a następnie przewód zasilający (I3) do zasilacza, tak jak pokazano na rysunku.

Operational instructions/Betriebliche Anleitungen/Instructions d'Utilisation /Instrucciones de Operación /Istruzioni Operative/Użytkowanie

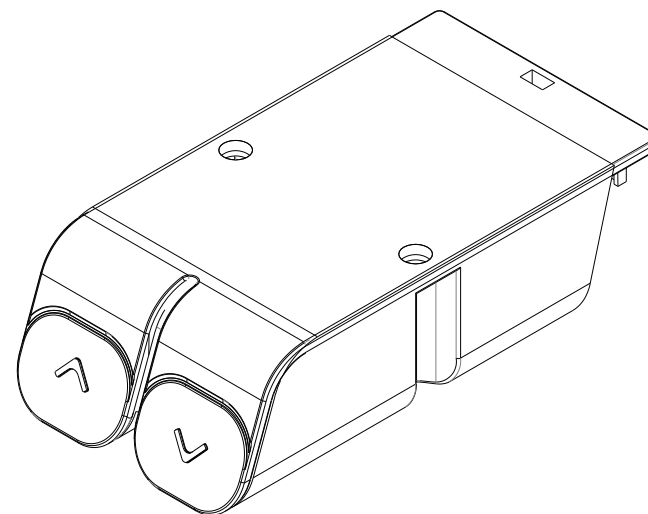

EN

A. Reset operation

Press and hold the “▼” button for 5 seconds after the upgrade column stops, the reset starts, don't release the “▼” button at this time, the lifting column slowly descends to the lowest end, and when all the lifting columns reach the lowest end and rebound 1 cm/0.4”, release the “▼” key, the reset operation is completed.

If there is an emergency during the reset process, you can release the “▼” button at any time, the lifting column will stop running, and the reset will be terminated. After the reset is terminated, the reset operation needs to be performed again until the reset is successful, otherwise no other operation can be performed.

B. Height Adjustment

Directly press and hold the “▲” key or “▼” key to control the desktop to rise or fall.

C. Fault

When a fault occurs, press the button and the buzzer will beep once, but there is no action. The user needs to unplug the power to restart, and perform the reset operation. If the fault still cannot be resolved, please ask qualified technician for help.

DE

A. Resetvorgang

Drücken Sie die Taste "▼" und halten Sie sie 5 Sekunden lang gedrückt, nachdem die Hubsäule angehalten hat, dann beginnt die Rückstellung, lassen Sie die Taste "▼" zu diesem Zeitpunkt nicht los, die Hubsäule senkt sich langsam zum untersten Ende, und wenn alle Hubsäulen das unterste Ende erreichen und 1 cm zurückfedern, lassen Sie die Taste "▼" los, der Rückstellungsvorgang ist abgeschlossen.

Wenn während des Rücksetzvorgangs ein Notfall eintritt, können Sie die Taste "▼" jederzeit loslassen, die Hubsäule hört auf zu laufen und der Rücksetzvorgang wird beendet. Nach Beendigung des Rücksetzvorgangs muss der Rücksetzvorgang erneut durchgeführt werden, bis der Rücksetzvorgang nicht mehr durchgeführt werden kann.

B. Höhenverstellung

Halten Sie direkt die Taste "▲" oder "▼" gedrückt, um die Arbeitsfläche zu heben oder zu senken.

C. Störung

Wenn eine Störung auftritt, drücken Sie die Taste und der Summer piept einmal, aber es erfolgt keine Aktion. Der Benutzer muss den Netzstecker ziehen, um das Gerät neu zu starten, und den Resetvorgang durchführen. Wenn die Störung nicht behoben werden kann, wenden Sie sich bitte an einen qualifizierten Techniker.

FR

A. Opération de réinitialisation

Appuyez et maintenez le bouton «▼» jusqu'à 5 secondes après l'arrêt de la colonne de levage, la réinitialisation commence, ne relâchez pas le bouton «▼» à ce moment, la colonne de levage descend lentement jusqu'à l'extrémité la plus basse, et lorsque toute la colonne de levage atteint l'extrémité la plus basse et rebondit de 1 cm/0,4", relâchez le bouton «▼», l'opération de réinitialisation est terminée.

En cas d'urgence pendant le processus de réinitialisation, vous pouvez relâcher le bouton «▼» à tout moment, la colonne de levage s'arrêtera de fonctionner et la réinitialisation sera terminée. Une fois la réinitialisation terminée, l'opération de réinitialisation doit être effectuée à nouveau jusqu'à ce que la réinitialisation soit réussie, sinon aucune autre opération ne peut être effectuée.

B. Réglage de la hauteur

Appuyez directement sur la touche «▲» ou «▼» pour contrôler la montée ou la descente du bureau.

C. Pannes

Lorsqu'une panne se produit, appuyez sur le bouton et le buzzer émet un bip, mais il n'y a aucune action. L'utilisateur doit débrancher l'alimentation pour redémarrer, et effectuer l'opération de réinitialisation. Si la panne ne peut toujours pas être résolue, veuillez demander l'aide d'un technicien qualifié.

ES

A. Operación de reinicio

Mantenga pulsado el botón "⬇️" hasta 5 segundos después de que la columna de elevación se detenga, se inicia el reinicio, no suelte el botón "⬇️" en este momento, la columna de elevación desciende lentamente hasta el extremo más bajo, y cuando toda la columna de elevación llegue al extremo más bajo y rebote 1 cm/0,4", suelte el botón "⬇️", la operación de reinicio se ha completado.

Si se produce una emergencia durante el proceso de reinicio, puede soltar el botón "⬇️" en cualquier momento, la columna de elevación dejará de funcionar y el reinicio finalizará. Después de finalizar el reinicio, es necesario volver a realizar la operación de reinicio hasta que el reinicio se realice correctamente; de lo contrario, no se podrá realizar ninguna otra operación.

B. Ajuste de la altura

Pulse directamente y mantenga pulsada la tecla "⬆️" o la "⬇️" para controlar el escritorio para subir o bajar.

C. Fallo

Cuando se produce un fallo, pulse el botón y el zumbador emitirá un pitido, pero no se produce ninguna acción. El usuario debe

desconectar la alimentación para reiniciar y realizar la operación de reinicio. Si el fallo sigue sin resolverse, pida ayuda a un técnico cualificado.

IT

A. Operazione di reset

Tenere premuto il tasto "⬇️" per 5 secondi dopo l'arresto della colonna di sollevamento, il reset ha inizio; non rilasciare il tasto "⬇️" in questo momento, la colonna di sollevamento scende lentamente verso l'estremità più bassa; quando tutte le colonne di sollevamento raggiungono l'estremità più bassa e rimbalzano di 1 cm/0,4", rilasciare il tasto "⬇️", l'operazione di reset è completata.

Se si verifica un'emergenza durante il processo di reset, è possibile rilasciare il tasto "⬇️" in qualsiasi momento, la colonna di sollevamento si arresterà e il reset sarà terminato. Dopo il termine del reset, è necessario eseguire nuovamente l'operazione di reset fino a quando il reset non è riuscito, altrimenti non è possibile eseguire altre operazioni.

B. Regolazione dell'altezza



Tenere premuto il tasto "⬆️" o il tasto "⬇️" per controllare la salita o la discesa della scrivania.

C. Guasto

Quando si verifica un guasto, premere il pulsante e il cicalino emette un segnale acustico, ma non c'è alcuna azione. L'utente deve scollegare l'alimentazione per riavviarla ed eseguire l'operazione di reset. Se non si riesce a risolvere il problema, rivolgersi a un tecnico qualificato.

PL

A. Reset (Przywracanie ustawień fabrycznych)

Po zatrzymaniu biału naciśnij i przytrzymaj przez 5 sekund przycisk . Biał zacznie opuszczać się powoli. Nie zwalniasz przycisku , dopóki biały nie znajdzie się w najniższym położeniu i nie zatrzyma się.

W razie konieczności możesz w każdej chwili zwolnić przycisk . Biały zatrzyma się, a operacja Reset zostanie przerwana. Aby ją wznowić, ponownie naciśnij przycisk i nie zwalniasz go, dopóki operacja nie zakończy się.

B. Regulacja wysokości

Naciskaj przyciski  lub , aby unieść lub opuścić biały.





C. Błąd mechanizmu

W przypadku błędu mechanizmu po naciśnięciu przycisku usłyszysz sygnał dźwiękowy, a biały pozostanie nieruchomy. Wyjmij wtyczkę z gniazdka, następnie włóż ją ponownie, po czym przeprowadź procedurę Reset. Jeśli mimo to mechanizm nie zadziała, zwróć się do wykwalifikowanego serwisanta.

EN



Return / Damage Claim Instructions

-  **DO NOT discard the box / original packaging.**
In case a return is required, the item must be returned in original box. Without this your return will not be accepted.
-  **Take a photo of the box markings.**
A photo of the markings (text) on the side of the box is required in case a part is needed for replacement. This helps our staff identify your product number to ensure you receive the correct parts.
-  **Take a photo of the damaged part (if applicable).**
A photo of the damage is always required to file a claim and get your replacement or refund processed quickly. Please make sure you have the box even if it is damaged.
-  **Send us an email with the images requested.**
Email us directly from marketplace where your item was purchased with the attached images and a description of your claim.

DE



Rücksendung / Beschädigung Anweisungen

-  **Werfen Sie den Karton / die Originalverpackung NICHT weg.**
Falls eine Rücksendung erforderlich ist, muss der Artikel in der Originalverpackung zurückgeschickt werden. Andernfalls wird Ihre Rücksendung nicht angenommen.
-  **Machen Sie ein Foto von der Beschriftung des Kartons.**
Für den Fall, dass ein Ersatzteil benötigt wird, benötigen wir ein Foto der Beschriftung (Text) auf der Seite des Kartons. So können unsere Mitarbeiter Ihre Artikelnummer identifizieren und sicherstellen, dass Sie die richtigen Teile erhalten.
-  **Machen Sie ein Foto des beschädigten Teils (falls zutreffend).**
Ein Foto des beschädigten Teils ist immer erforderlich, um eine Reklamation einzureichen und eine schnelle Bearbeitung Ihres Ersatzteils oder Ihrer Rückerstattung zu gewährleisten. Bitte stellen Sie sicher, dass Sie den Karton haben, auch wenn er beschädigt ist.
-  **Schicken Sie uns eine E-Mail mit dem gewünschten Foto.**
Schicken Sie uns eine E-Mail direkt vom Marktplatz, auf dem Sie den Artikel gekauft haben, mit den angehängten Fotos und einer Beschreibung Ihrer Reklamation.

FR



Instructions De Retour / Réclamation De Dommages

- ⚠ **NE PAS jeter la boîte/l'emballage d'origine.**
Dans le cas où un retour est requis, l'article doit être retourné dans sa boîte d'origine. Sans cela, votre retour ne sera pas accepté.
- ⚠ **Prenez une photo des marquages de la boîte.**
Une photo des marquages (texte) sur le côté de la boîte est requise au cas où une pièce serait nécessaire pour le remplacement. Cela aide notre personnel à identifier votre numéro de produit pour s'assurer que vous recevez les bonnes pièces.
- ⚠ **Prenez une photo des dommages (le cas échéant).**
Une photo des dommages est toujours requise pour déposer une réclamation et obtenir rapidement votre remplacement ou votre remboursement. Assurez-vous d'avoir la boîte même si elle est endommagée.
- ⚠ **Envoyez-nous un e-mail avec les images demandées.**
Envoyez-nous un e-mail directement depuis le marché où votre article a été acheté avec les images ci-jointes et une description de votre réclamation.

ES



Instrucciones de Devolución / Reclamación de Daños

- ⚠ **NO deseche la caja/embalaje original.**
En caso de que se requiera una devolución, el artículo debe ser devuelto en la caja original. Sin esto su devolución no será aceptada.
- ⚠ **Tome una foto de las marcas de la caja.**
Se requiere una foto de las marcas (texto) en el lado de la caja en caso de que se necesite una pieza para reemplazarla. Esto ayuda a nuestro personal a identificar su número de producto para asegurarse de que recibe las piezas correctas.
- ⚠ **Tome una foto de los daños (si procede).**
Una foto de los daños es siempre necesaria para presentar una reclamación y conseguir que su reemplazo o reembolso sea procesado rápidamente. Por favor, asegúrese de tener la caja aunque esté dañada.
- ⚠ **Envíenos un correo electrónico con las imágenes solicitadas.**
Envíenos un correo electrónico directamente desde el mercado donde se compró su artículo con las imágenes adjuntas y una descripción de su reclamación.

IT



Istruzioni Per La Restituzione / Reclamo Per Danni

- ⚠ **NON scartare la scatola / confezione originale.**
Nel caso in cui sia richiesto un reso, l'articolo deve essere restituito nella scatola originale. Senza la scatola originale il tuo reso non sarà accettato.
- ⚠ **Fare una foto dei contrassegni sulla scatola.**
È necessaria una foto dei contrassegni (testo) sul lato della scatola nel caso in cui la parte debba essere sostituita. Questo aiuta il nostro staff a identificare il numero del tuo prodotto per assicurarti di ricevere le parti corrette.
- ⚠ **Fare una foto di Danno (se è applicabile).**
Una foto del danno è sempre necessaria per presentare un reclamo e ottenere rapidamente la sostituzione o il rimborso. Assicurati di avere la scatola anche se è danneggiata.
- ⚠ **Inviarci una mail con le immagini richieste.**
Inviarci un'e-mail direttamente dal mercato in cui è stato acquistato il tuo articolo con le immagini allegate e una descrizione del tuo reclamo.

PL



Zwroty i reklamacje

- ⚠ **Nie wyrzucaj oryginalnego opakowania.**
Jeśli chcesz zwrócić produkt, musi znajdować się on w oryginalnym opakowaniu. Towar zwrócony w nieoryginalnym opakowaniu nie zostanie przyjęty.
- ⚠ **Zrób zdjęcie oznaczeń na opakowaniu.**
Jeśli jakkolwiek część wymaga wymiany, zrób zdjęcie oznaczeń kodu produktu, który znajduje się na opakowaniu. Pozwoli nam to zidentyfikować produkt i dostarczyć ci właściwą część.
- ⚠ **Zrób zdjęcie uszkodzonej części (jeśli dotyczy).**
Jeśli chcesz złożyć reklamację, zrób zdjęcie uszkodzonej części. Pozwoli nam to zatwierdzić reklamację i zlecić zwrot środków na twoje konto. Do złożenia reklamacji potrzebne będzie oryginalne opakowanie.
- ⚠ **Skontaktuj się z nami.**
Skontaktuj się z nami telefonicznie, mailowo lub poprzez formularz kontaktowy. Załącz zdjęcia produktu i opis roszczenia.