

# Installation Instruction

## LED Mirror

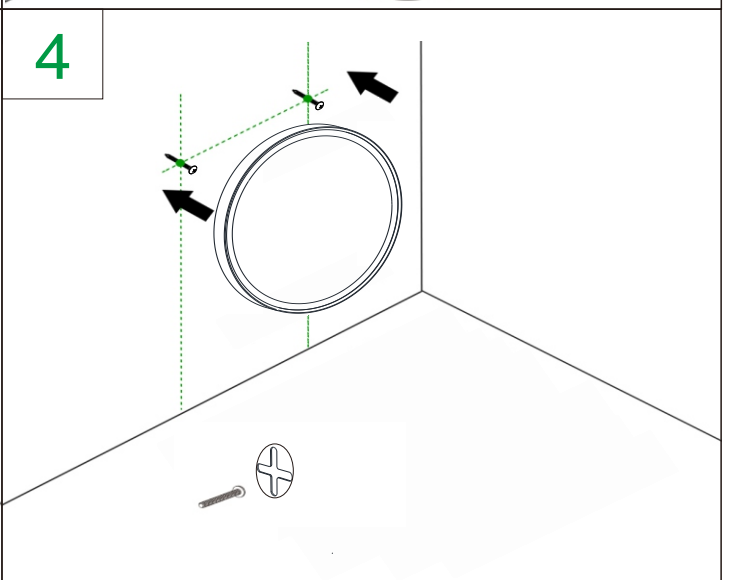

**ENGLISH. DEUTSCH. FRANÇAIS. ESPAÑOL. ITALIANO. POLSKI.**

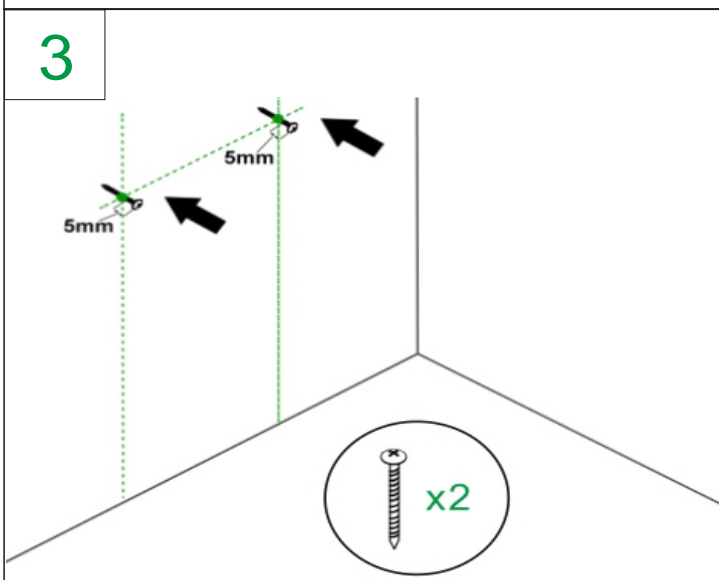
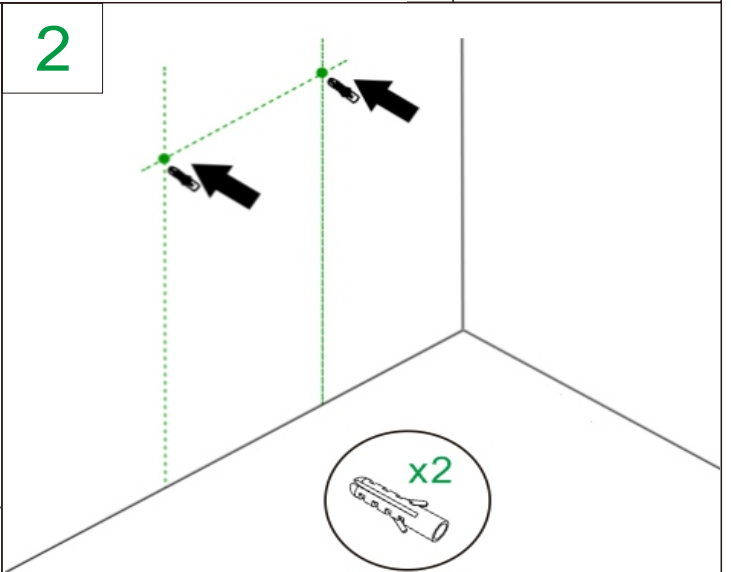
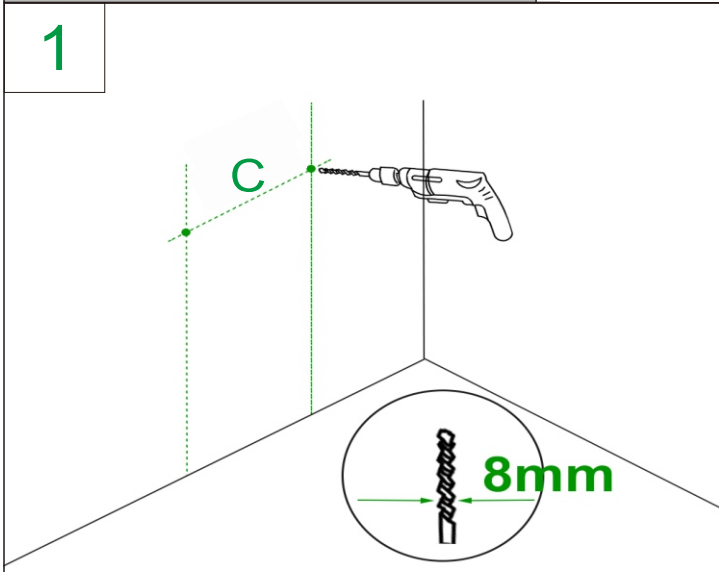
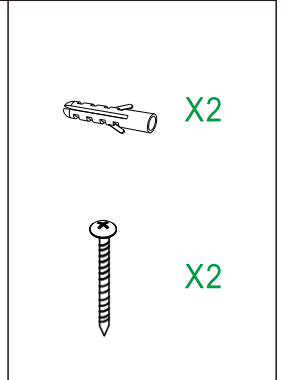
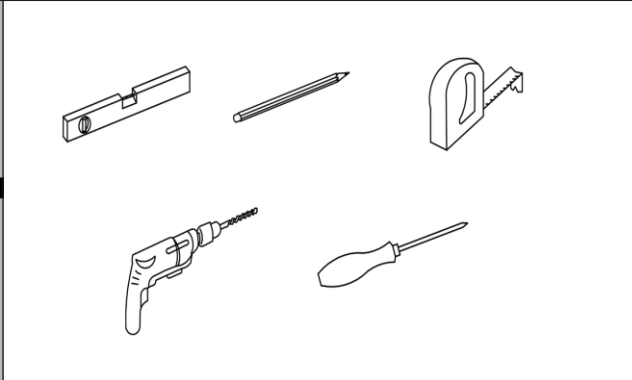
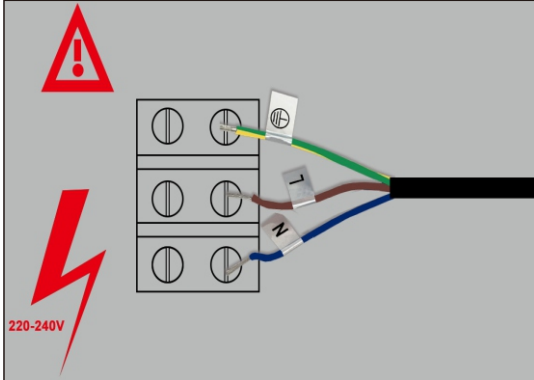
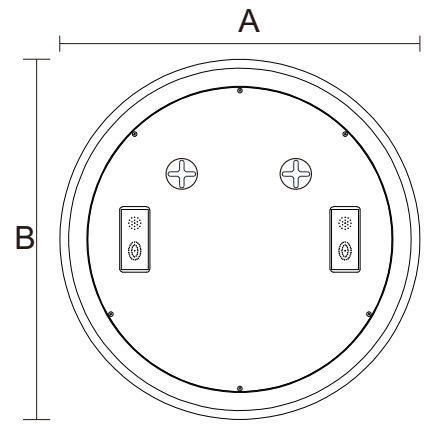
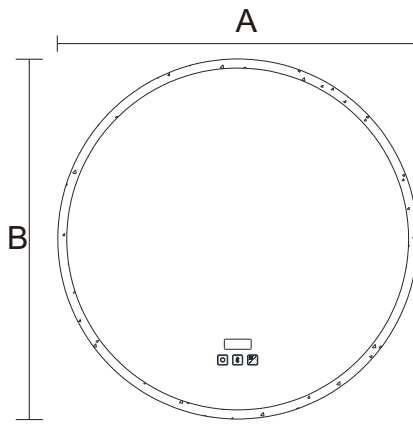
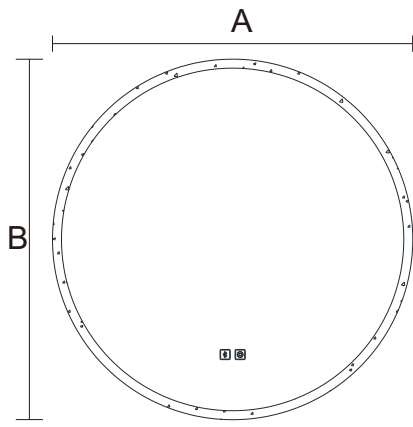



## **ENGLISH** **IMPORTANT!**

Always shut off power to the circuit before starting installation work. In some countries electrical installation work may only be carried out by an authorised electrical contractor. Contact your local electricity authority for advice.

### **INSTALLATION IN BATHROOMS**

The installation shall be carried out by an authorised electrical contractor. The luminaire must be permanently installed in the electric system and placed in the correct zone.

Different materials require different types of fittings. Always choose screws and plugs that are specially suited to the material.

### **CAUTION!**

The light source of this product is a non-replaceable light emitting diode (LED).

Please do not disassemble the product (if the LED is damaged and needs to be replaced, please replace the whole strip).

### **Cleaning**

Use a damp cloth, never a strong cleaning agent.

## **DEUTSCH** **WICHTIG!**

Vor der Installation muss den Strom abgeschaltet werden.

In einigen Ländern dürfen Elektroinstallationen nur von autorisierten Elektrofachleuten ausgeführt werden.

Im Zweifelsfall kontaktieren Sie bitte die örtlichen Behörden.

### **INSTALLATION**

Die Installation sollte vom qualifizierten Elektriker durchgeführt werden.

Die Leuchte muss fest im elektrischen System installiert und an der richtigen Stelle angebracht werden.

Verschiedene Materialien erfordern verschiedene Befestigungsbeschläge.

Bei Installation bitte immer Schrauben und Dübel verwenden, die zum Material passend sind

### **ACHTUNG!**

Dieses Produkt enthält als Lichtquelle austauschbare Leuchtdioden(LED) und andere Zubehörteile.

Bei Führung von Reparatur bitte gemäß der Anleitung den Spiegel zerlegen und das Zubehör ersetzen, um Schäden am Produkt oder am Personal zu vermeiden.

Das Produkt nicht ins Wasser tauchen

### **Reinigung**

Mit einem feuchten Tuch reinigen. Keine starken Reinigungsmittel verwenden.

## **FRANÇAIS** **ATTENTION !**

Toujours couper l'alimentation électrique avant toute manipulation. Dans certains pays, l'installation doit être effectuée par un électricien qualifié. Pour en savoir plus, veuillez contacter les autorités locales compétentes en la matière.

### **INSTALLATION DANS UNE SALLE DE BAIN**

L'installation doit être effectuée par un électricien qualifié. Le luminaire doit être branché de manière permanente au système électrique et placé dans la zone adéquate.

Les ferrures à utiliser dépendent du type de matériau. Toujours utiliser des chevilles et vis à expansion adaptées au matériau.

### **MISE EN GARDE !**

La source lumineuse de ce produit est une diode électroluminescente (LED) non remplaçable.

Ne démontez pas ce produit (si la lumière LED est endommagée et doit être remplacée, veuillez remplacer toute la bande lumineuse).

### **Entretien**

Utiliser un chiffon humide, jamais d'agent nettoyant puissant.

## **ESPAÑOL** **IMPORTANTE!**

Desconecta siempre el interruptor general de electricidad antes de empezar la instalación. En algunos países el trabajo de instalación sólo puede realizarlo un electricista profesional. Contacta con las autoridades locales para pedir información.

### **INSTALACIÓN EN BAÑOS**

La instalación debe realizarla un electricista profesional. La lámpara debe instalarse conectada de modo permanente al sistema eléctrico y en la zona correcta.

Distintos materiales requieren distintos tipos de herrajes. Elige siempre tornillos y tacos especialmente adecuados para el material.

### **¡ATENCIÓN!**

La fuente de luz de este producto es un diodo emisor de luz (LED) no sustituible.

No desmonte el producto (si el LED está dañado y debe sustituirse, sustituya toda la tira).

### **Limpieza**

Utiliza un paño humedecido, nunca detergentes fuertes.

## **ITALIANO** **IMPORTANTE!**

Togliere sempre l'alimentazione al circuito prima di iniziare i lavori di installazione. In alcuni Paesi i lavori di installazione elettrica possono essere eseguiti solo da un'impresa elettrica autorizzata. Rivolgersi all'autorità elettrica locale per ottenere consigli.



## **ITALIANO**

### **INSTALLAZIONE NEI BAGNI**

L'installazione deve essere eseguita da un'impresa elettrica autorizzata.

L'apparecchio deve essere installato in modo permanente nell'impianto elettrico e posizionato nella zona corretta.

Materiali diversi richiedono tipi diversi di accessori di fissaggio.

Scegliere sempre viti e tasselli adatti al tipo di materiale.

### **AVVERTENZA!**

La sorgente luminosa di questo prodotto è un diodo a emissione di luce (LED) non sostituibile.

Non smontare questo prodotto (se la luce LED è danneggiata e deve essere sostituita, sostituire l'intera striscia luminosa)

### **Pulizia**

Utilizzare un panno umido, mai un detergente forte.

## **POLSKI**

### **WAŻNE!**

Zawsze wyłączaj prąd w obwodzie przed przystąpieniem do prac instalacyjnych. W niektórych krajach czynności związane z instalacją urządzeń elektrycznych może wykonywać jedynie autoryzowany elektryk. W razie wątpliwości skontaktuj się z władzami lokalnymi odpowiedzialnymi za tę kwestię.

### **INSTALACJA W ŁAZIENKACH**

Montaż w łazience powinien przeprowadzić uprawniony elektryk. Urządzenie świetlne musi zostać zainstalowane na stałe w systemie elektrycznym i znajdować się we właściwym miejscu.

Różne materiały wymagają różnych typów mocowań. Zawsze wybieraj wkręty i kołki odpowiednie do Twoich ścian.





### **UWAGA!**

Źródłem światła dla tego produktu jest niewymienna dioda LED. Nie należy go odinstalowywać (jeśli wymagana jest wymiana z powodu uszkodzenia diody LED), należy wymienić cały pasek światła

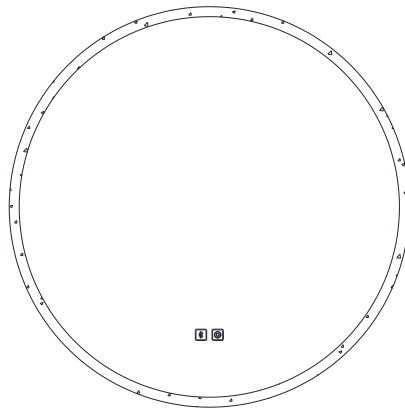



### **Czyszczenie**

Użyj wilgotnej ściereczki, nie korzystaj z silnych detergentów.

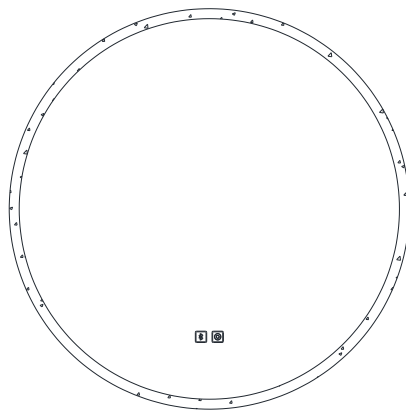

<b>ENGLISH</b>	<b>Backlight colour</b>	<b>Operating method</b>
 <p>Bluetooth Switch</p>	<p>On: White Off: Blue</p>	<ol style="list-style-type: none"> <li>1) In the off state, long press the button to turn on Bluetooth and then enter the matching state.</li> <li>2) Short press to play/pause music once the device is connected to the Bluetooth match.</li> <li>3) Long press to adjust volume while music is playing, cycle from 0%~100%, 100%~0%</li> <li>4) Double-click the button to turn off Bluetooth.</li> </ol>
 <p>Light &amp; Anti-fog Switch</p>	<p>On: White Off: Blue</p>	<ol style="list-style-type: none"> <li>1) Double click to switch the light color; long press to adjust the brightness.</li> <li>2) When the light is on, the anti-fog function is turned on at the same time and is not affected by the brightness adjustment.</li> </ol>
<b>DEUTSCH</b>	<b>Farbe</b>	<b>Betriebsmethode</b>
 <p>Bluetooth</p>	<p>EIN: Weiß AUS: Blau</p>	<ol style="list-style-type: none"> <li>1) Im ausgeschalteten Zustand drücken Sie lange auf die Taste, um Bluetooth einzuschalten und in den Anpassung-Zustand zu gelangen</li> <li>2) Kurz drücken, um Musik abzuspielen/anzuhalten, nachdem die Verbindung erfolgreich ist.</li> <li>3) Lange drücken, um die Lautstärke während der Musikwiedergabe anzupassen, von 0% bis 100%/100% bis 0% wechseln.</li> <li>4) Doppel klicken, um Bluetooth auszuschalten.</li> </ol>
 <p>LED &amp; Anti-Beschlag</p>	<p>EIN: Weiß AUS: Blau</p>	<ol style="list-style-type: none"> <li>1) Die Touch-Taste doppel klicken, um die Lichtfarbe zu wechseln; Die Ein/Aus-Taste lang drücken, um die Helligkeit einzustellen.</li> <li>2) Die Spiegelheizung schaltet sich gleichzeitig mit der Leuchtung ein. Ihre Funktion ist unabhängig von Lichteinstellung</li> </ol>



<b>FRANÇAIS</b>	<b>Couleur de rétroéclairage</b>	<b>Mode de fonctionnement</b>
 <p>Commutateur Bluetooth</p>	<p>Activé : Blanc Désactivé: Bleu</p>	<ol style="list-style-type: none"> <li>1) Dans l'état fermé, appuyez longuement sur le bouton pour ouvrir le Bluetooth afin d'entrer dans l'état correspondant;</li> <li>2) Une fois l'appareil connecté au match Bluetooth, appuyez court sur le bouton pour lire / mettre en pause la musique;</li> <li>3) Appuyez longuement pour régler le volume dans l'état de diffusion de la musique, de 0% à 100%, 100% à 0% boucle</li> <li>4) Appuyez deux fois de suite sur le bouton pour désactiver Bluetooth</li> </ol>
 <p>Interrupteur éclairage et anti-buée</p>	<p>Activé : Blanc Désactivé: Bleu</p>	<ol style="list-style-type: none"> <li>1) Double-cliquez pour changer la couleur de la lumière, Appuyez longuement pour régler la luminosité.</li> <li>2) Lorsque la lumière est allumée, la fonction antibuée est activée en même temps, ce qui n'est pas affecté par le réglage de la luminosité.</li> </ol>
<b>ESPAÑOL</b>	<b>Colores de Botón</b>	<b>Pasos</b>
 <p>Interruptor de Bluetooth</p>	<p>Activado: Blanco Inactivado: Azul</p>	<ol style="list-style-type: none"> <li>1) Presionar el botón 2-3 segundos para encender el bluetooth;</li> <li>2) Después de conectar con Bluetooth, Poner o Pausar la música con un toque ligero;</li> <li>3) Volumen, Precionar lo constantemente para ajustar el volumen 0%~100% en bucle</li> <li>4) Pular dos veces consecutivas para desactivar bluetooth.</li> </ol>
 <p>Interruptor de LED + Antivaho</p>	<p>Activado: Blanco Inactivado: Azul</p>	<ol style="list-style-type: none"> <li>1) Doble clic para cambiar el color de la luz; pulsación larga para ajustar el brillo.</li> <li>2) Cuando la luz está encendida, la función antivaho se enciende al mismo tiempo y no se ve afectada por el ajuste del brillo.</li> </ol>

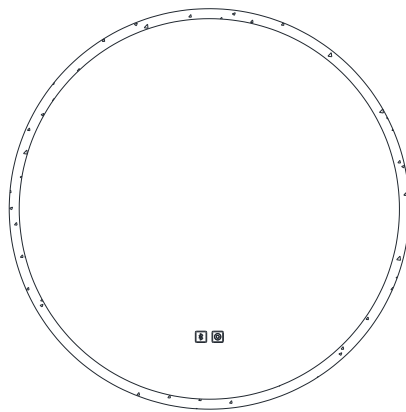

## ITALIANO

### Colori dei pulsanti

### Passi



Interruttore  
bluetooth

Attivo: Bianco  
Non attivo: Blu

- 1) Premere il pulsante 2-3 secondi per accendere il bluetooth;
- 2) Dopo la connessione con Bluetooth, riprodurre o mettere in pausa la musica con un tocco leggero;
- 3) Volume, premere costantemente per regolare il volume 0%~100% in loop;
- 4) Premere due volte consecutive per disabilitare il Bluetooth.







Interruttore LED +  
Antiappannamento

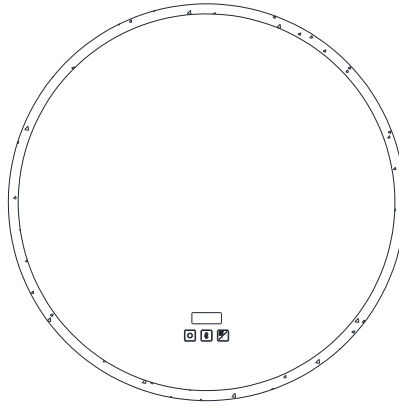



Attivo: Bianco  
Non attivo: Blu

- 1) Fare doppio clic per cambiare i colori della luce; premere a lungo per regolare la luminosità.
- 2) Quando la luce è accesa, contemporaneamente si attiva anche la funzione antiappannamento e non è influenzata dalla regolazione della luminosità.

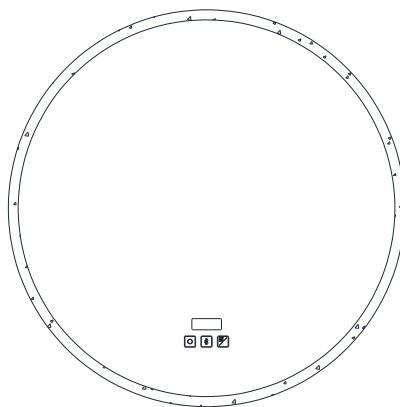

<b>ENGLISH</b>	<b>Backlight colour</b>	<b>Operating method</b>
 Bluetooth Switch	On: White Off: Blue	<ol style="list-style-type: none"> <li>1) In the off state, long press the button to turn on Bluetooth and then enter the matching state.</li> <li>2) Short press to play/pause music once the device is connected to the Bluetooth match.</li> <li>3) Long press to adjust volume while music is playing, cycle from 0%~100%, 100%~0%</li> <li>4) Double-click the button to turn off Bluetooth.</li> </ol>
 Light Switch	On: White Off: Blue	Double click to switch the light color; long press to adjust the brightness.
 Demister/Clock Set-up Button	On: White Off: Blue	<ol style="list-style-type: none"> <li>Step1. Press and hold the button until the left numbers of the digital clock start flashing.</li> <li>Step2. You can now click the button to adjust the hour.</li> <li>Step3. Press and hold the button again until the left number of minutes start flashing.</li> <li>Step4. You can now click the button to adjust left number of minutes.</li> <li>Step5. Press and hold the button again until the right number of minutes start flashing.</li> <li>Step6. You can now click the button to adjust right number of minutes.</li> </ol> <p>Press and hold the button to save the settings</p>
<b>DEUTSCH</b>	<b>Farbe</b>	<b>Betriebsmethode</b>
 Bluetooth	EIN: Weiß AUS: Blau	<ol style="list-style-type: none"> <li>1) Im ausgeschalteten Zustand drücken Sie lange auf die Taste, um Bluetooth einzuschalten und in den Anpassung-Zustand zu gelangen</li> <li>2) Kurz drücken, um Musik abzuspielen/anzuhalten, nachdem die Verbindung erfolgreich ist.</li> <li>3) Lange drücken, um die Lautstärke während der Musikwiedergabe anzupassen, von 0% bis 100%/100% bis 0% wechseln.</li> <li>4) Doppel klicken, um Bluetooth auszuschalten.</li> </ol>



<b>DEUTSCH</b>	<b>Farbe</b>	<b>Betriebsmethode</b>
 LED	EIN: Weiß AUS: Blau	Die Touch-Taste doppel klicken, um die Lichtfarbe zu wechseln; Die Ein/Aus-Taste lang drücken, um die Helligkeit einzustellen.
 Beschlagfrei/Uhr-Taste	EIN: Weiß AUS: Blau	<p><b>Schritt 1:</b> Halten Sie die Taste gedrückt, bis die Stundenzahl zu blinken beginnt</p> <p><b>Schritt 2:</b> Drücken Sie kurz die Taste, um die Stunde einzustellen</p> <p><b>Schritt 3:</b> Halten Sie die Taste erneut gedrückt, bis die Minutenzahl auf der linken Seite zu blinken beginnt</p> <p><b>Schritt 4:</b> Drücken Sie kurz die Taste, um die Anzahl der Minuten auf der linken Seite einzustellen</p> <p><b>Schritt 5:</b> Halten Sie die Taste gedrückt, bis die Minutenzahl rechts zu blinken beginnt</p> <p><b>Schritt 6:</b> Drücken Sie zu diesem Zeitpunkt kurz die Taste, um die Minutenzahl auf der rechten Seite einzustellen</p> <p><b>Drücken Sie die Taste lange , um die Einstellungen zu speichern.</b></p>
<b>FRANÇAIS</b>	<b>Couleur de rétroéclairage</b>	<b>Mode de fonctionnement</b>
 Commutateur Bluetooth	Activé : Blanc Désactivé: Bleu	<ol style="list-style-type: none"> <li>1) Dans l'état fermé, appuyez longuement sur le bouton pour ouvrir le Bluetooth afin d'entrer dans l'état correspondant;</li> <li>2) Une fois l'appareil connecté au match Bluetooth, appuyez court sur le bouton pour lire / mettre en pause la musique;</li> <li>3) Appuyez longuement pour régler le volume dans l'état de diffusion de la musique, de 0% à 100%, 100% à 0% boucle</li> <li>4) Appuyez deux fois de suite sur le bouton pour désactiver Bluetooth</li> </ol>
 Bouton ON/OFF	Activé : Blanc Désactivé: Bleu	Double-cliquez pour changer la couleur de la lumière, Appuyez longuement pour régler la luminosité.

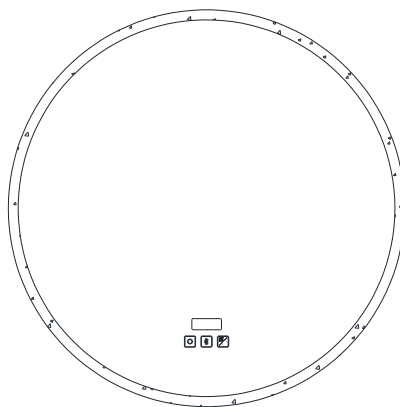

## FRANÇAIS

Couleur de  
rétroéclairage

Mode de fonctionnement



Bouton de  
configuration  
d'anti-buée / de  
l'horloge

Activé : Blanc  
Désactivé: Bleu

**Étape 1 :** Appuyez longuement sur le bouton et maintenez-le enfoncé jusqu'à ce que les deux chiffres de l'heure se mettent à clignoter  
**Étape 2 :** Appuyez brièvement sur le bouton pour régler l'heure  
**Étape 3 :** Appuyez longuement à nouveau sur le bouton jusqu'à ce que le nombre de minutes sur la gauche commence à clignoter  
**Étape 4 :** Appuyez brièvement sur le bouton pour régler le nombre de minutes sur la gauche  
**Étape 5 :** Appuyez le bouton jusqu'à ce que le numéro des minutes commence à clignoter sur la droite  
**Étape 6 :** À ce moment-là, appuyez brièvement sur le bouton pour régler les minutes à droite  
**En appuyant longuement sur le bouton la configuration sera conservé.**

## ESPAÑOL

Colores de Botón

Pasos



Interruptor de  
Bluetooth

Activado: Blanco  
Inactivado: Azul

**1)** Presionar el botón 2-3 segundos para encender el bluetooth;  
**2)** Después de conectar con Bluetooth, Poner o Pausar la música con un toque ligero;  
**3)** Volumen, Precionarlo constantemente para ajustar el volumen 0%~100% en bucle  
**4)** Pular dos veces consecutivas para desactivar bluetooth.



Botón LED  
Encender/Apagar

Activado: Blanco  
Inactivado: Azul

Doble clic para cambiar el color de la luz; pulsación larga para ajustar el brillo.



Botón de  
Configuración  
de  
Desempañador /  
Reloj

Activado: Blanco  
Inactivado: Azul

**Paso 1:** Pulse el Botón de Configuración de Desempañador / Reloj hasta que la hora parpadeen  
**Paso 2:** Vuelva a presionar con un golpe leve, se puede configurar la hora.  
**Paso 3:** Sigue presionar largamente hasta que los minutos de izquierdo papadeen  
**Paso 4:** Haga lo mismo como Paso 2, se puede cambiar los minutos de izquierdo  
**Paso 5:** A continuación, presione largamente hasta que los minutos de derecho papadeen  
**Paso 6:** Haga lo mismo como Paso 2, se puede modificar los minutos de derechos  
**Para guardar los cambios, haga clic en el mismo botón y los cambios se guardarán automáticamente.**

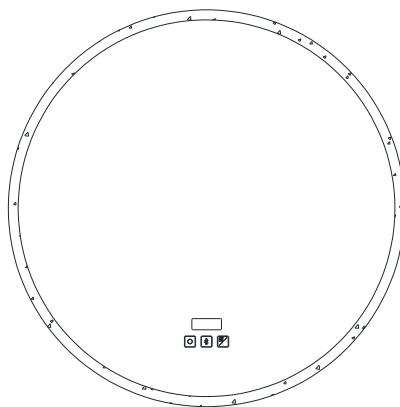

## ITALIANO

### Colori dei pulsanti

### Passi



Interruttore  
bluetooth

Attivo: Bianco  
Non attivo: Blu

- 1) Premere il pulsante 2-3 secondi per accendere il bluetooth;
- 2) Dopo la connessione con Bluetooth, riproduci o metti in pausa la musica con un tocco leggero;
- 3) Volume, premere costantemente per regolare il volume 0%~100% in loop;
- 4) Premere due volte consecutive per disabilitare il Bluetooth.



Interruttore LED

Attivo: Bianco  
Non attivo: Blu

Fare doppio clic per cambiare i colori della luce; premere a lungo per regolare la luminosità.



Antiappannamento/  
pulsante di  
impostazione  
dell'orologio

Attivo: Bianco  
Non attivo: Blu

- Passo 1.** Tieni premuto il pulsante fino ai numeri a sinistra dell'orologio digitale inizia a lampeggiare.
- Passo 2:** Ora puoi fare clic sul pulsante per regolare l'ora.
- Passo 3:** Tieni premuto di nuovo il pulsante fino a sinistra numero di minuti inizia a lampeggiare.
- Passo 4:** Ora puoi regolare i minuti a sinistra semplicemente facendo clic
- Passo 5:** Tieni premuto di nuovo il pulsante fino a destra numero di minuti inizia a lampeggiare.
- Passo 6:** Ora puoi regolare i minuti sulla destra semplicemente facendo clic

Tieni premuto il pulsante per salvare le impostazioni