

EN



Before You Start

- ⚠ Please read all instructions carefully.
- ⚠ Retain instructions for future reference.
- ⚠ Separate and count all parts and hardware.
- ⚠ Read through each step carefully and follow the proper order.
- ⚠ We recommend that, where possible, all items are assembled near to the area in which they will be placed in use, to avoid moving the product unnecessarily once assembled.
- ⚠ Always place the product on a flat, steady and stable surface.
- ⚠ Keep all small parts and packaging materials for this product away from babies and children as they potentially pose a serious choking hazard.

FR



Avant de Commencer

- ⚠ Veuillez lire attentivement toutes les instructions.
- ⚠ Conservez les instructions pour vous y référer ultérieurement.
- ⚠ Vérifiez toutes les pièces et les accessoires.
- ⚠ Lisez attentivement chaque étape et suivez l'ordre correct.
- ⚠ Nous recommandons que, dans la mesure du possible, tous les produits soient assemblés à proximité de la zone où ils seront utilisés, afin d'éviter tout déplacement inutile du produit une fois assemblé.
- ⚠ Placez toujours le produit sur une surface plane et stable.
- ⚠ Conservez toutes les petites pièces de ce produit et les matériaux d'emballage hors de portée des bébés et des enfants, car ils pourraient présenter un risque d'étouffement.

EN

INSTRUCTION MANUAL

This towel warmer is intended for use in bathrooms or laundry areas.

READ THE INSTRUCTIONS CAREFULLY BEFORE OPERATING



SPECIFICATION

Voltage: AC 110-120V

Frequency: 60Hz

Rated power: 105W

Unit size: 900*530*355mm







Unit weight: 2 kg



WARNING

This appliance is intended only for drying textiles washed in water.

TOWEL WARMER IS ONLY ALLOWED TO BE INSTALLED AT A DISTANCE OF AT LEAST 2 FT FROM BATHTUBS AND SHOWERS.

Operation

1. Power on: short press  to start the product for operation.
2. Timing setting: short press the , start for 1 hour, set the time until 8 hours, and then short press  again to display the "ON" ("ON" indicates the normal state, heating has no time limit, and is only affected by the set temperature). Short press  again to return to 1 hour, the indicator light stops flashing after 5s without operation, and product will shut down automatically when heating finished.
3. Temperature setting: short press  and indicator light flashing, once increase 9°F(5°C), set the temperature until it reaches 140°F(60°C). Short press  again to set the temperature back to 86°F(30°C). After setting, the indicator light stops flashing after 5s without operating.
4. Shut down: press and hold  for 3s to shut down.

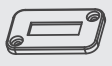
A	
B	
C	
D	

INSTALLATION INSTRUCTION

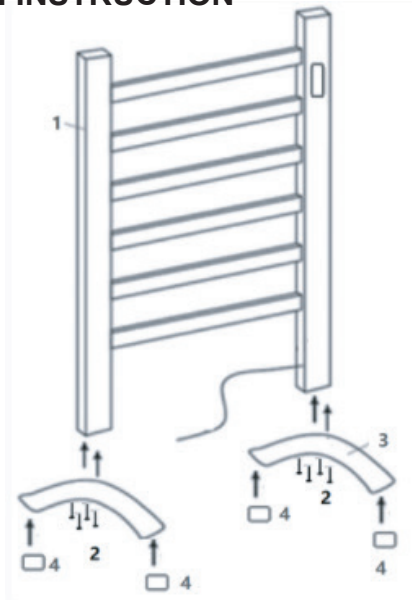

- ① Towel Rail ② Screws ③ Leg ④ Mat

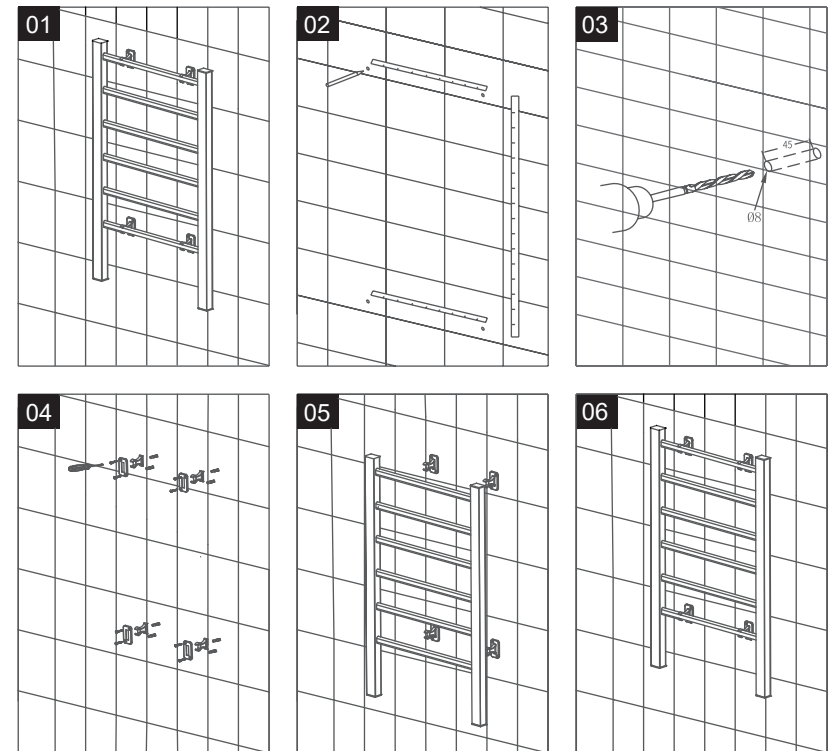

IMPORTANT SAFEGUARDS

- 1) Read all instructions before using this towel warmer.
- 2) Extreme caution is necessary when towel warmer is used by or near children or invalids and whenever the heater is left operating and unattended.
- 3) Always unplug heater when not in use.
- 4) Do not operate any heater with a damaged cord or plug or after the heater malfunctions, has been dropped or damaged in any manner.
- 5) Do not use outdoors.
- 6) Never place the heater where it may fall into a bathtub or other water container.
- 7) Do not run cord under carpeting. Do not cover cord with throw rugs, or the like. Arrange cord away from traffic area and where it will not be tripped over.
- 8) To disconnect heater remove plug from outlet.
- 9) Do not use it in areas where gasoline, paints ,or flammable liquids are used or stored
- 10) Use this heater only as described in this manual. Any other use cause fire,electric shock, or injury to persons.
- 11) This heater is not intended for use the an extension cord. Plug the cord directly into an appropriate wall receptable.
- 12) Your children should be supervised to ensure that they do not play with the appliance. **SAVE THESE INSTRUCTIONS.**

CAUTION

- THIS HEATER ONLY OPERATES IN UPRIGHT POSITION.
- STORE THE HEATER IN COOL DRY LOCATION WHEN NOT IN USE.
- DO NOT STORE AWAY UNTIL THE HEATER COOLS DOWN.
- IF USED WITH A CORD DEVICE OR PORTABLE OUTLET DEVICE, ENSURE SUCH DEVICES ARE POSITIONED SO AS NOT TO BE SUBJECTED TO SPLASHING OR INGRESS OF MOISTURE.

WARNING

- THE HEATER MUST NOT BE LOCATED IMMEDIATELY BELOW A SOCKET-OUTLET.

This appliance is not intended for use by persons (including children) with reduced physical, sensory or mental capabilities, or lack of experience and knowledge, unless they have been given supervision or instruction concerning use of appliance by a person responsible for their safety. Children should be supervised to ensure that they do not play with the appliance.

FR

MANUEL D'INSTRUCTIONS

Ce sèche-serviettes est destiné à être utilisé dans les salles de bains ou les buanderies.

LIRE ATTENTIVEMENT LES INSTRUCTIONS AVANT DE L'UTILISER

SPÉCIFICATION

Tension : AC 110-120V

Fréquence : 60Hz

Puissance nominale : 105W

Taille de l'appareil :

900*530*355mm

Poids de l'appareil : 2 kg









AVERTISSEMENT

Cet appareil est destiné uniquement au séchage des textiles lavés à l'eau.

LE SÈCHE-SERVIETTES NE PEUT ÊTRE INSTALLÉ QU'À UNE DISTANCE D'AU MOINS 2 PIEDS DES BAIGNOIRES ET DES DOUCHES.

Opérations

1. Mise sous tension: appuyez brièvement sur le bouton  pour mettre le produit en marche.
2. Réglage de la durée: appuyez brièvement sur le bouton  , démarrez pour 1 heure, réglez la durée jusqu'à 8 heures, puis appuyez à nouveau brièvement sur le bouton  pour afficher "ON" ("ON" indique l'état normal, le chauffage n'a pas de limite de temps et n'est affecté que par la température réglée). Appuyez à nouveau brièvement  pour revenir à 1 heure, le voyant lumineux cesse de clignoter après 5 secondes d'inactivité, et l'appareil s'éteint automatiquement lorsque le chauffage est terminé.
3. Réglage de la température: appuyez brièvement  et le voyant lumineux clignote, une fois augmenter 9°F(5°C), régler la température jusqu'à ce qu'il atteigne 140°F(60°C). Appuyez à nouveau brièvement  pour ramener la température à 86°F(30°C). Après le réglage, le voyant s'arrête de clignoter après 5s sans fonctionner.
4. Arrêt: appuyez sur le bouton  et maintenez-la enfoncée pendant 3s pour arrêter l'appareil.

INSTRUCTIONS D'INSTALLATION

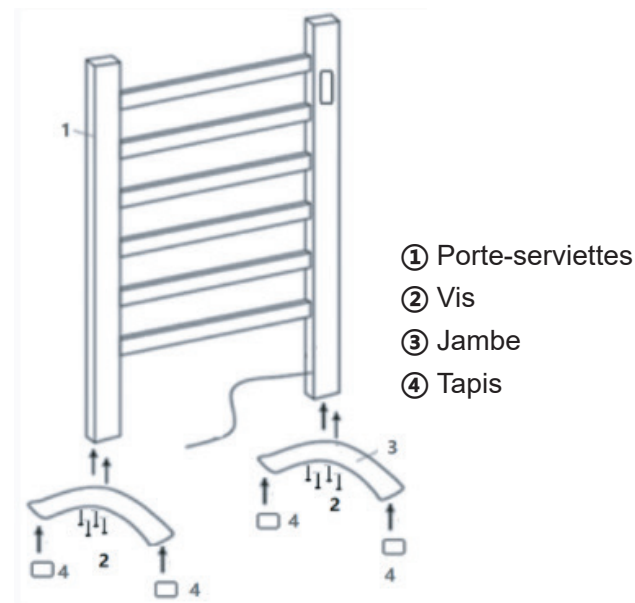

A	
B	
C	
D	

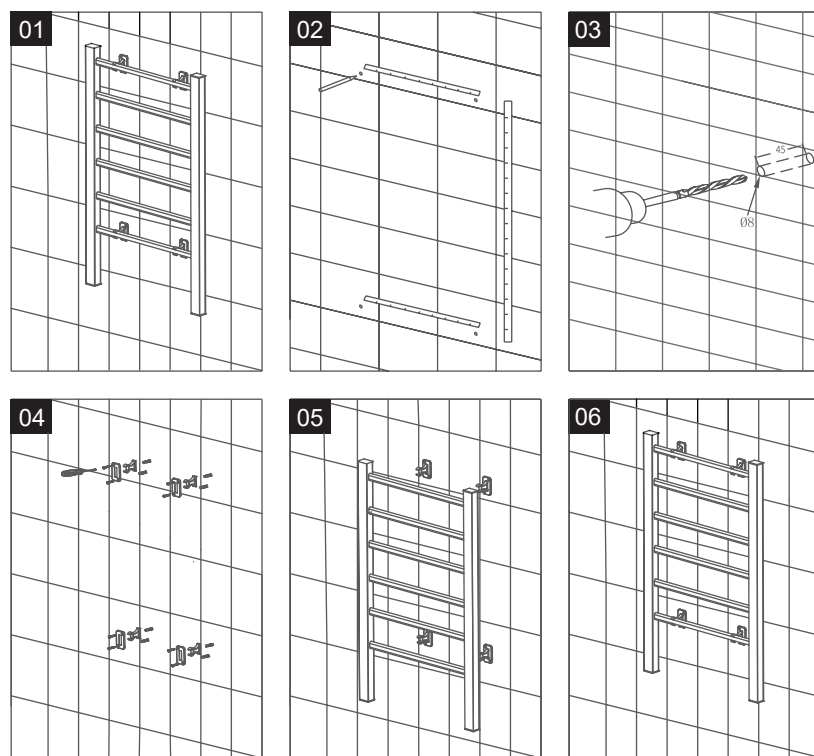

PRÉCAUTIONS IMPORTANTES

- 1) Lisez toutes les instructions avant d'utiliser ce sèche-serviettes.
- 2) Une extrême prudence est nécessaire lorsque le sèche-serviettes est utilisé par ou près d'enfants ou d'invalides et chaque fois que le sèche-serviettes est laissé en marche et sans surveillance.
- 3) Débranchez toujours le sèche-serviettes lorsqu'il n'est pas utilisé.
- 4) N'utilisez pas le sèche-serviettes dont le cordon ou la fiche est endommagé(e) ou après un mauvais fonctionnement, une chute ou un dommage quelconque.
- 5) Ne pas utiliser à l'extérieur.
- 6) Ne placez jamais le sèche-serviettes dans un endroit où il pourrait tomber dans une baignoire ou un autre récipient d'eau.
- 7) Ne pas faire passer le cordon sous la moquette. Ne pas recouvrir le cordon d'un tapis ou autres. Placez le cordon à l'écart des zones de circulation et à un endroit où il ne risque pas de trébucher.
- 8) Pour débrancher l'appareil, retirez la fiche de la prise.
- 9) Ne l'utilisez pas dans des endroits où de l'essence, de la peinture ou des liquides inflammables sont utilisés ou stockés.
- 10) N'utilisez l'appareil que de la manière décrite dans ce manuel. Toute autre utilisation peut provoquer un incendie, un choc électrique ou des blessures.
- 11) Cet appareil n'est pas conçu pour être utilisé avec une rallonge électrique. Branchez le cordon directement dans une prise murale appropriée.
- 12) Vos enfants doivent être surveillés pour s'assurer qu'ils ne jouent pas avec l'appareil. **CONSERVEZ CES INSTRUCTIONS**

ATTENTION

- CET APPAREIL NE FONCTIONNE QU'EN POSITION VERTICALE.
- RANGEZ L'APPAREIL DANS UN ENDROIT FRAIS ET SEC LORSQU'IL N'EST PAS UTILISÉ.
- NE LE RANGEZ PAS AVANT QUE L'APPAREIL NE REFROIDISSE.
- EN CAS D'UTILISATION AVEC UN DISPOSITIF À CORDON OU UN DISPOSITIF DE SORTIE PORTATIF, ASSUREZ-VOUS QUE CES DISPOSITIFS SONT PLACÉS DE MANIÈRE À NE PAS ÊTRE SOUMIS À DES ÉCLABOUSSURES OU À LA PÉNÉTRATION D'HUMIDITÉ.

AVERTISSEMENT

- L'APPAREIL NE DOIT PAS ÊTRE PLACÉ IMMÉDIATEMENT SOUS UNE PRISE DE COURANT.

Cet appareil n'est pas destiné à être utilisé par des personnes (y compris les enfants) dont les capacités physiques, sensorielles ou mentales sont réduites, ou qui manquent d'expérience et de connaissances, à moins qu'elles n'aient été supervisées ou n'aient reçu des instructions concernant l'utilisation de l'appareil par une personne responsable de leur sécurité. Les enfants doivent être surveillés afin de s'assurer qu'ils ne jouent pas avec l'appareil.