

FUXTEC

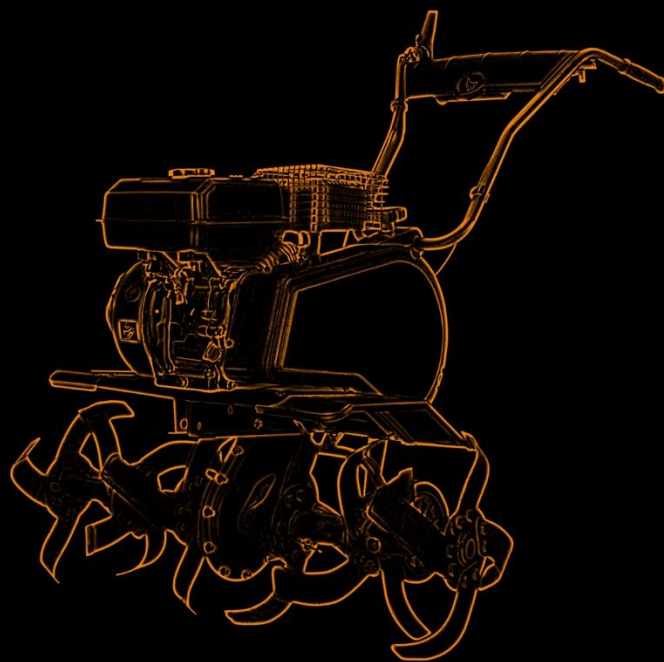

FX-AF1212



FUXTEC GmbH
Kappstraße 69 | 71083 Herrenberg | Germany
www.fuxtec.com | info@fuxtec.com

Inhalt

DEUTSCHE / ENGLISH VERSION	3
VERSION FRANCAISE	22
VERSIONE ITALIANA	37
VERSION ESPANOLA	50
VERSAO PORTUGUESA	64
NEDERLANDSE VERSIE	77
SVENSK VERSION	90
POLSKA WERSJA JEZYKOWA	103

DEUTSCHE / ENGLISH VERSION

Illustrations / Abbildungen

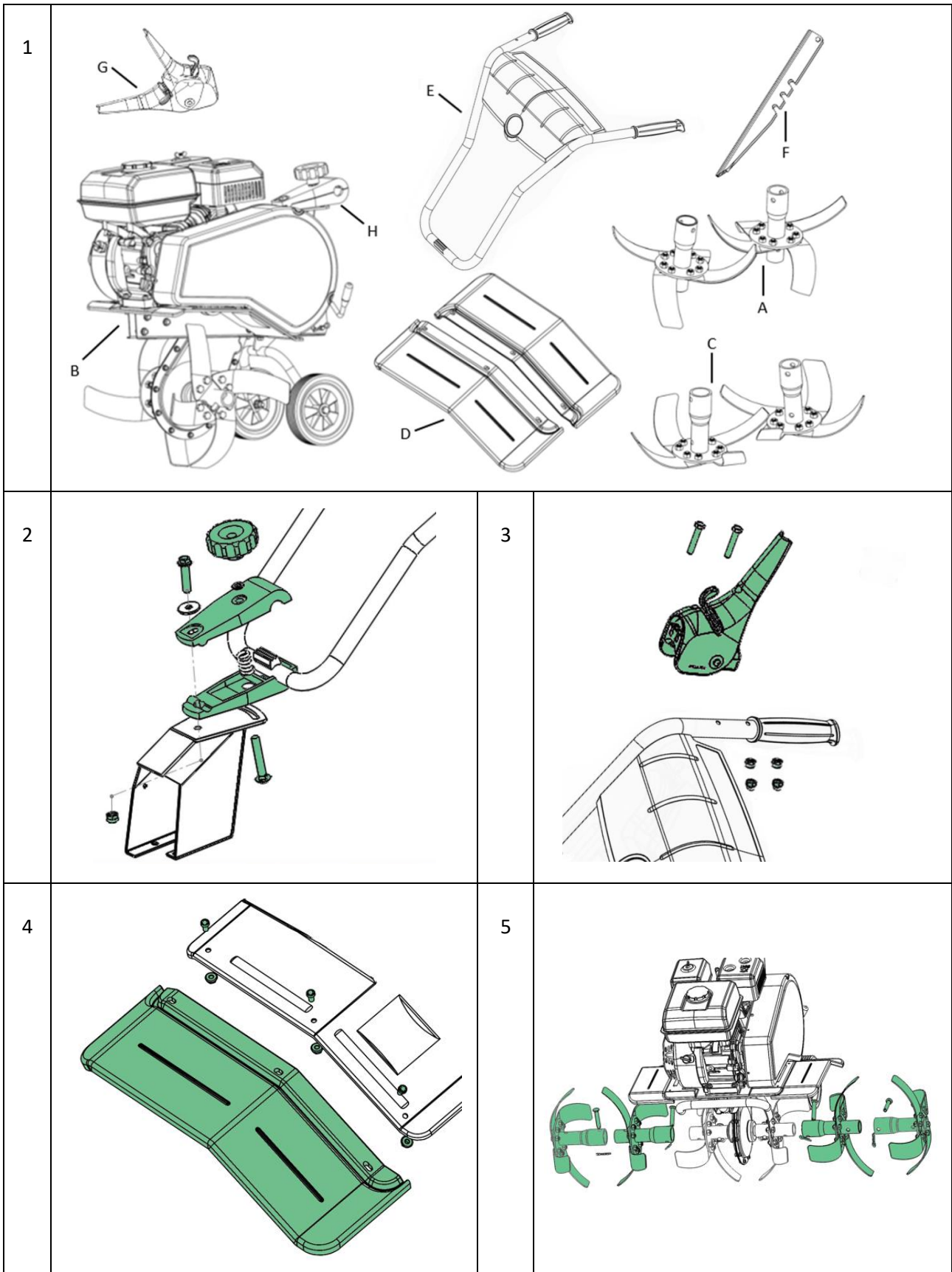

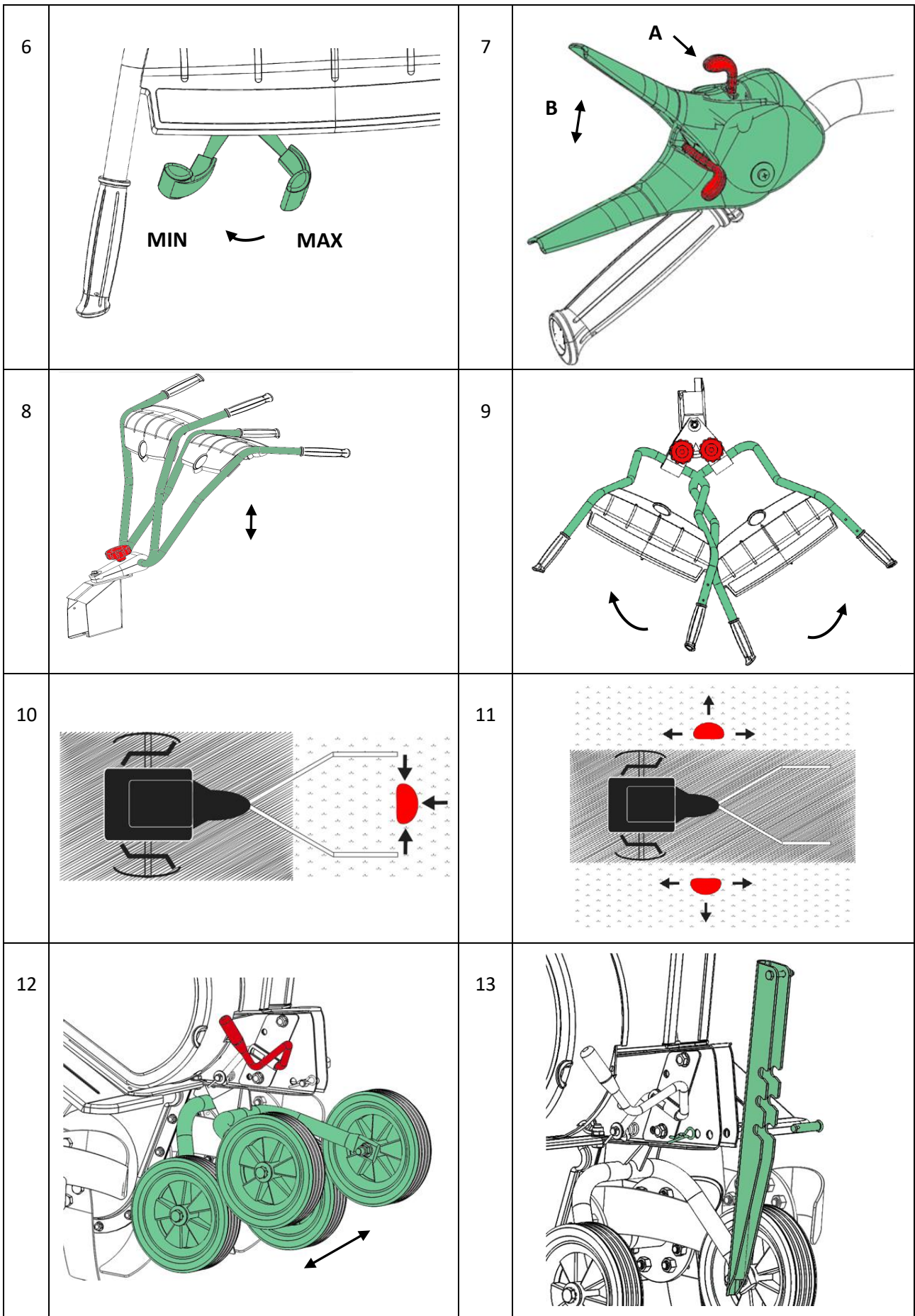

Warning symbols /Warnsymbole



GB

Warning:
Pay attention to rotating blades!

Please read the user manual carefully before operating the machine.

Always wear eye and ear protection.

Wear safety gloves.

Wear nonskid safety footwear.

D

Warnung:
Achten Sie auf rotierende Messer!

Bitte lesen Sie das Benutzerhandbuch aufmerksam durch, bevor Sie die Maschine in Betrieb nehmen.

Tragen Sie immer Augen- und Ohr-Schutz.

Schutzhandschuhe tragen.

Tragen Sie rutschfeste Sicherheitsschuhe

GB - Table of Contents - "Original instructions"

Congratulations on purchasing your new tiller. Please read this instruction manual carefully, especially the safety warnings marked with the symbol:

**Safety precautions****Setup**

- ⚠ Do not put hands or feet near or under rotating parts.
- ⚠ Read this manual carefully. Make sure that you are familiar with the different controls, settings and handles of the equipment.
- ⚠ Know how to stop the unit and ensure that you are familiar with emergency stop.
- ⚠ Never allow children or people unfamiliar with these instructions to use the machine. Note, that local regulations can restrict the age of the operator.
- ⚠ If you feel unwell, tired or have consumed alcohol or drugs, do not operate the machine.
- ⚠ Always inspect the machine before usage Ensure that no parts are worn or damaged.
- ⚠ Replace worn out or damaged elements and bolts in sets to preserve balance.
- ⚠ The operator of the machine is responsible for people's safety.
- ⚠ Never use the machine near children or animals.
- ⚠ The operator of the machine is held liable for any accidents or hazards to other people and their property.
- ⚠ Thoroughly inspect the area, where the equipment is to be used, if necessary remove any foreign objects.
- ⚠ Do not refuel gasoline indoors or while the engine is running.
- ⚠ Spilled gasoline is extremely flammable, never refuel while the engine is still hot.
- ⚠ Wipe off any spilled gasoline before starting the engine. It may cause a fire or explosion!
- ⚠ Beware of hazards, while working on difficult soil hence; extremely stony or hard soil.
- ⚠ Boots with non-slip soles with steel jacket is required. Avoid loose-fitting clothes.

Operation

- ⚠ Always start the engine from safety zone.

- ⚠ Do not leave the safety zone while operating the machine, if it is necessary to leave the safety zone, turn off the engine before leaving the zone.
- ⚠ After striking a foreign object, stop the engine immediately, remove the spark plug cap and inspect the machine thoroughly for damage. Repair the damage before continuing
- ⚠ If the machine should start to vibrate abnormally, stop the engine and check immediately for the cause. Vibration is generally a warning of damage.
- ⚠ Always disengage the levers, turn off the engine, and remove the spark plug, when the unit is left unattended.
- ⚠ Always turn off the engine and ensure that all moving parts have come to a complete stop before making any repairs, adjustments, or inspections.
- ⚠ Exercise extreme caution when operating on slopes.
- ⚠ Never operate the machine at a fast pace.
- ⚠ Do not overload machine capacity by attempting to work at too fast a rate.
- ⚠ Do not carry passengers.
- ⚠ Pay attention, while the machine is in reverse.
- ⚠ Never allow any bystanders in front of unit.
- ⚠ Always disengage the blades, if not in use.
- ⚠ Only operate the machine at daylight or in fully illuminated areas
- ⚠ Ensure a stable foothold and always keep a firm hold on the handles. Always walk, never run.
- ⚠ Do not operate the equipment when barefoot or wearing sandals.
- ⚠ Exercise extreme caution when changing direction on slopes
- ⚠ By rear tillers, ensure that the blades are protected by safety shield, only the part of the blades that works into the soil must be free.
- ⚠ Never attempt to make any adjustments, while the engine is running.
- ⚠ Use extreme caution when reversing or pulling the machine backwards
- ⚠ Never operate the engine indoor or in areas with low ventilation. The exhaust from the engine contains carbon monoxide. Failure to observe could result in permanent injury or death.

Gasoline safety

- ⚠ Use extreme care in handling gasoline. Gasoline is extremely flammable and the fumes are explosive.

- ⚠ Serious personal injury can occur, when gasoline is spilled on yourself or your clothes. Rinse your skin and change clothes immediately!
- ⚠ Use only an approved gasoline container. Do not use soft drink bottle or similar!
- ⚠ Extinguish all cigarettes, cigars, pipes and other sources of ignition.
- ⚠ Never refuel your machine indoors.
- ⚠ Let the engine cool down before refilling
- ⚠ Never fill the fuel tank to more than 2.5 cm below bottom of filler in order to provide space for fuel to expansion.
- ⚠ After refueling, ensure that the cap tighten securely.
- ⚠ Never use the lock-function on the gasoline gun, when refueling.
- ⚠ Do not smoke while refueling.
- ⚠ Never refuel inside a building or where gasoline fumes may get in contact with an ignition source.
- ⚠ Keep gasoline and engine away from appliance, pilot lights, barbecues, electric appliances, power tools, etc.
- ⚠ If the fuel tank has to be drained, this shall be done outdoors

Maintenance and storage

- ⚠ The engine shall be stopped when carrying out maintenance and cleaning operations, when changing tools and when being transported by means other than under its own power.
- ⚠ Check regularly that all bolts and nuts are tightened. Retighten if necessary.
- ⚠ The engine must be completely cooled before storing indoors or covered.
- ⚠ If the machine unused for a period of time, please refer to the instructions in this manual.
- ⚠ Maintain or replace safety and instruction labels, as necessary.
- ⚠ Only use original spare parts or accessories. If not original parts or accessories is used, the liability is no longer applied.
- ⚠ Replace faulty silencers.

Miscellaneous

- ⚠ The gears are delivered pre-greased. However, always ensure they are well greased before each use.
- ⚠ The motor is not pre-filled with oil.

- ⚠ Factory-fitted control devices, such as the handle-mounted clutch cable, must not be removed or exposed.
- ⚠ Only drain the fuel tank outdoors. Gasoline is extremely flammable and the fumes are explosive.
- ⚠ Ensure that the machine is properly secured when transported on a flatbed etc.
- ⚠ Reduce the throttle during engine shutdown and close the fuel valve.
- ⚠ Due to vibrations, it is recommended to take a break for every 30 minutes use to avoid fatigue in your arms.

Assembly

Please follow the steps in figure:

(Actual model may vary from the illustration shown.)

1. Box content
 - A. Extension blades
 - B. Tiller with cables and support wheels
 - C. Blades Outer
 - D. Side guards
 - E. Handlebar
 - F. Depth skid
 - G. CE handle
 - H. Mounting bracket for handlebar
2. Fit the handle into the bracket (H) fasten with hand wheel.

NB: Ensure the bolt goes through the spring.
3. Mount clutch handle as shown on the picture.
4. Mount the side guards using the bolts and nuts supplied. Note the side guard has to go under the body.
5. Mount the blades using the cotter bolts and pins.

Fill the motor with oil.

See changing the oil section for more details.

Clothing

When using the machine, wear close-fitting work clothes, hard-wearing work gloves, ear defenders and non-slip boots with steel toecaps.

Operating the tiller

- ▲ Ensure the machine is placed on a level surface with the support wheels lowered prior to start.
- ▲ Remove all foreign objects from the work area before using the machine. Stones, glass, branches and similar items may damage the tiller. Also check the bolts on the tiller are tightened.
- ▲ Start the motor as per the instructions below. Stand clear of the machine's moving parts.
- ▲ Never attempt to move the machine in any way other than intended for normal use while the motor is running.

The tiller is designed for use in vegetable gardens and flowerbeds. Ensure that you are familiar with these instructions before operating the machine, in particular the motor start and stop procedures.

Fig 7: To use the black handle the control stick must first be activated. By tilting the control stick to the right or left side and then activate the black handle lever, the tiller will move forward or backwards.

Pay attention while reversing. It is important that the area is cleared, for any obstacle before reversing. Never reverse the tiller against a wall, tree or any other fixed obstacle.

Operation zone

While the machine is being operated and the motor is running, do not leave the operation zone marked fig 10. If it is necessary to leave the operation zone, for example to attach an accessory, first stop the engine.

It is normally necessary to drive the tiller over a section of earth 2-3 times from different directions. Do not till very wet soil, as clods of earth will form that are difficult to break up.

Adjusting the handle

Loosen the red handle and move the handlebar like shown on fig. 8 and 9.

Adjusting the wheel/ depth skid

Fig 12. During operation, it may be necessary to raise the wheel assembly, as it is connected to the depth skid. Depress the pedal to the right of the support wheels to adjust the wheel assembly/depth skid to one of the 3 available positions.

The depth skid can be set to 3 different depths. The deeper it extends into the soil, the deeper the tilling blades will work and the slower the machine will advance. Setting the correct tilling depth will significantly reduce the effort required. The depth skid should always be adjusted to suit the ground conditions. We recommend testing several depths to see which works best.

Lubrication of gearbox

The gearbox is permanently lubricated at the factory, never open the gearbox.

Starting and stopping the engine

Remember: Always check the oil level prior to use!

The oil level must always be between the min. and max. Mark on the dipstick. Always use SAE-30 oil. Use only unleaded 95 octane gas. Never over-fill the gas tank.

Warning: Stay out of dashed zone, while starting the engine!

Always start the engine from dotted operation zone See Figure 11.

Starting the engine See fig. 6

1. Set the throttle control on the handle to max.
2. Position the choke at max. Move the choke lever fully to the left. The choke is not required if the motor is hot.
3. Pull the start cord to start the motor. Always feed the start cord back into the motor by hand.
4. When the motor is started, set the choke to minimum (fully to the right) Engage the throttle slightly.

Stopping the engine

1. Set the throttle control to "low" and let the motor run for approx. 30 seconds.

- When the motor idles, set the throttle control to full stop.

Use the toolbox underneath the breastplate to keep tools handy.



Vibrations may travel up into the handle during use. We therefore recommend taking a break every 30 minutes.

Cleaning the tiller

The tiller should be cleaned after use. Use a garden hose to wash off soil and dirt. Remove any grass, etc. from the rotor shaft. The chassis number should only be cleaned with a damp cloth to avoid unnecessary wear. Avoid using a high-pressure washer during cleaning.

Changing the oil

The oil should initially be changed after the first 5 hours of use, and thereafter once per year.

- Let the motor run for 5 minutes to heat up the oil. This allows the oil to run more freely and makes for a more complete oil change.
- After 5 minutes, stop the motor. Remove the spark plug cap. Drain the oil by unscrewing the sump plug. Remember to drain the oil into a container of sufficient capacity. NB: The motor must not be tipped backwards more than 45 degrees.
- Screw the sump plug back in and pour new oil into the motor. Do this by removing the dipstick and pouring in the recommended quantity of oil.
- Refit the spark plug cap.

Alternatively, use an oil extractor kit.

- Suck the oil up through the oil filler hole using the syringe. Use the hose to reach the sump.
- Transfer the used oil to the container.
- Fill the engine with new SAE-30 oil.
- Check the oil level using the dipstick.

**Remember to dispose of used oil in a safe way.
Oil and oil extractor kit are not included**

Air filter maintenance

Please inspect and clean the air filter on a regular basis. If the filter has not been cleaned for a longer period, this will have influence on the engine's power take-off and the exhaust.

- Clean around the air filter before it is removed.
- Carefully remove the paper filter and check it. Brush it with a soft brush. If it is very dirty, it must be changed. Take care that no dirt gets into the intake of the engine.
- Wash the black foam element on the right side in warm soapy water.
- Press the water out of the foam element and let it dry. Put a few drops of SAE-30 oil on the filter to moisten it lightly with oil. Carefully squeeze out any surplus oil. Remount the element.
- Check that all parts are fitted correctly and the cover closed as shown in the picture.

Spark plug maintenance

- Remove the spark plug cap.
- Brush away any dirt and deposit of the spark plug.
- Loosen the spark plug using a spark plug socket.
- Check the insulation is intact.
- Clean the spark plug using a wire brush.
- Measure the electrode gap 0.7–0.8 mm. Avoid damaging the electrode.
- If it is damaged, replace it with a new one.
- Refit the spark plug.
- Refit the spark plug cap.

Storage

- If the machine is likely to be stored unused for prolonged periods, follow the instructions below. This will ensure longer machine lifetime.
- Use a garden hose to wash off soil and dirt. Remove any grass, etc. from the rotor shaft. The chassis number should only be cleaned

with a damp cloth to avoid unnecessary wear. Avoid using a high-pressure washer during cleaning.

- Wipe the tiller with a damp cloth so that all surfaces are clean. Wipe the surfaces down with an oily cloth to prevent rust.
 - Always store the machine in a dry, clean location.
6. Always wear close-fitting work clothes, hard-wearing work gloves, ear defenders and non-slip boots with steel toecaps.
 7. Take a 30-minute break every 2 working hours.
 8. A worn belt has to be replaced/ serviced by a authorized dealer

Troubleshooting

The motor will not start

1. Check the fuel control is set correctly.
2. Check the spark plug.
3. Check there is fresh gas in the tank.
4. See separate motor instructions for further troubleshooting.

The motor is not running smoothly

1. Ensure the throttle control is not set to max.
2. Check there is fresh gas in the tank.

The blades will not rotate

1. Check for stones lodged between the blades.
2. Release any stones by removing the blades.
3. Check the cables are in good working order and fitted correctly.
4. Check the belt is in good working order and fitted correctly.
5. Ensure the belt tensioner is adjusted correctly.

The blades will not stop

1. Stop the engine and contact your dealer.

Noise, vibration and precautionary measures

1. Long-term exposure to noise levels exceeding 85 dB (A) are damaging. Always use ear defenders when the machine is being used.
2. Reduce the running speed of the motor to reduce vibration and noise levels.
3. To reduce noise levels further, only use the machine in an open environment.
4. Vibrations can be reduced further by holding the handle firmly.
5. To avoid disturbing others, the machine should only be used during the daytime.

Herzlichen Glückwunsch zum Kauf Ihrer neuen Gartenfräse. Bitte lesen Sie diese Gebrauchsanweisung sorgfältig durch, insbesondere die Sicherheitshinweise mit diesem Symbol gekennzeichnet:



Sicherheitsvorkehrungen

Einrichtung

- ⚠ Bringen Sie niemals Hände oder Füße in die Nähe von rotierenden Teilen oder darunter.
- ⚠ Lesen Sie dieses Handbuch sorgfältig durch. Achten Sie darauf, dass Sie mit den verschiedenen Steuerelementen, Einstellungen und Griffen gut vertraut sind.
- ⚠ Sie müssen wissen, wie die Einheit gestoppt wird, und darauf achten, dass Sie mit dem Not-Ausschalter vertraut sind.
- ⚠ Lassen Sie niemals Kinder oder mit diesen Anweisungen nicht vertraute Personen die Maschine benutzen. Hinweis: Lokale Vorschriften können das zulässige Alter des Bedieners einschränken.
- ⚠ Bedienen Sie die Maschine nicht wenn Sie sich unwohl fühlen, müde sind oder Alkohol oder Drogen konsumiert haben.
- ⚠ Überprüfen Sie die Maschine immer vor Gebrauch. Vergewissern Sie sich davon, dass keine Teile verschlissen oder beschädigt sind.
- ⚠ Ersetzen Sie zusammengehörige verschlissene oder beschädigte Elemente und Bolzen immer gleichzeitig, damit das Gleichgewicht gewahrt bleibt.
- ⚠ Der Bediener der Maschine ist für die Sicherheit Anwesender verantwortlich.
- ⚠ Benutzen Sie niemals die Maschine in der Nähe von Kindern oder Tieren.
- ⚠ Der Bediener der Maschine wird haftbar gemacht für Unfälle oder für die Gefährdung anderer Personen und ihres Eigentums.
- ⚠ Überprüfen Sie sorgfältig die Umgebung, in der die Ausrüstung eingesetzt werden soll. Nötigenfalls entfernen Sie alle Fremdkörper.
- ⚠ Tanken Sie kein Benzin in geschlossenen Räumen oder bei laufendem Motor.
- ⚠ Verschüttetes Benzin ist hochentzündlich. Tanken Sie nie wenn der Motor noch heiß ist.
- ⚠ Wischen Sie ggfs. verschüttetes Benzin auf, bevor Sie den Motor starten. Es könnte einen Brand oder eine Explosion verursachen!

- ⚠ Nehmen Sie sich in Acht vor Gefahren, wenn Sie auf schwierigem Boden arbeiten wie extrem steinigem oder hartem Boden.
- ⚠ Stiefel mit rutschfester Sohle und Stahlkappe sind erforderlich. Vermeiden Sie lose Kleidung.

Betrieb

- ⚠ Starten Sie immer den Motor in einer Sicherheitszone.
- ⚠ Verlassen Sie die Sicherheitszone nicht, während Sie die Maschine bedienen. Wenn es erforderlich ist, die Sicherheitszone zu verlassen, dann stellen Sie zuvor den Motor aus.
- ⚠ Wenn ein Fremdkörper getroffen wurde, stoppen Sie sofort den Motor, entfernen Sie den Zündkerzenstecker und untersuchen Sie die Maschine gründlich auf Beschädigung. Reparieren Sie Beschädigung, bevor Sie fortfahren.
- ⚠ Sollte die Maschine anfangen, ungewöhnlich zu vibrieren, dann stoppen Sie die Maschine und untersuchen Sie sofort die Ursache. Vibration ist im allgemeinen ein Hinweis auf Beschädigung.
- ⚠ Lösen Sie die Hebel, stellen Sie den Motor ab und entfernen Sie die Zündkerze, solange die Einheit unbeaufsichtigt ist.
- ⚠ Vor allen Reparaturen, Einstellungen oder Überprüfungen stellen Sie immer den Motor ab und vergewissern Sie sich, dass alle bewegten Teile vollkommen stillstehen.
- ⚠ Seien Sie äußerst vorsichtig beim Arbeiten an Hängen.
- ⚠ Betreiben Sie die Maschine niemals bei schnellem Tempo.
- ⚠ Überlasten Sie die Kapazität der Maschine nicht durch den Versuch, zu schnell zu arbeiten.
- ⚠ Nehmen Sie keine Passagiere mit.
- ⚠ Seien Sie vorsichtig, wenn die Maschine im Rückwärtsgang ist.
- ⚠ Erlauben Sie Umstehenden nicht, sich vor der Einheit aufzuhalten.
- ⚠ Lösen Sie immer die Schneiden, solange sie nicht in Gebrauch sind.
- ⚠ Betreiben Sie die Maschine nur bei Tageslicht oder auf voll ausgeleuchteten Flächen.

- ⚠ Sorgen Sie für einen festen Stand und halten Sie die Griffe immer gut fest. Gehen Sie immer, rennen Sie niemals.
- ⚠ Betreiben Sie die Ausrüstung nicht barfuß oder in Sandalen.
- ⚠ Seien Sie äußerst vorsichtig, wenn Sie auf Hängen die Richtung ändern.
- ⚠ Sorgen Sie bei der Bodenfräse hinten dafür, dass die Schneiden durch den Schutzschild geschützt sind; nur derjenige Teil der Schneiden, der den Boden bearbeitet darf frei sein.
- ⚠ Versuchen Sie niemals bei laufendem Motor irgendwelche Anpassungen vorzunehmen.
- ⚠ Seien Sie äußerst vorsichtig beim Rückwärtsfahren, oder wenn Sie die Maschine rückwärts ziehen.
- ⚠ Lassen Sie den Motor niemals in geschlossenen Räumen laufen, oder an Stellen mit schlechter Belüftung. Die Abgase des Motors enthalten Kohlenmonoxid. Nichtbeachtung könnte zu dauerhaften Verletzungen oder zum Tod führen.

Sicherer Umgang mit Benzin

- ⚠ Seien Sie äußerst vorsichtig beim Umgang mit Benzin. Benzin ist äußerst leicht entzündlich und Benzindämpfe sind explosiv.
- ⚠ Wenn Benzin auf Ihren Körper oder auf Ihre Kleidung verschüttet wird, können schwere Verletzungen auftreten. Spülen/Reinigen Sie sofort Ihre Haut und wechseln Sie Ihre Kleidung!
- ⚠ Verwenden Sie nur zugelassene Benzinbehälter. Verwenden Sie keine Getränkeflaschen oder ähnliches!
- ⚠ Löschen Sie alle Zigaretten, Zigarren, Pfeifen und sonstige Zündquellen.
- ⚠ Betanken Sie die Maschine niemals in geschlossenen Räumen.
- ⚠ Lassen Sie die Maschine vor dem Betanken auskühlen.
- ⚠ Füllen Sie den Tank niemals mehr als bis 2,5 cm unter dem Rand des Einfüllstutzens, so dass der Kraftstoff Platz zur Ausdehnung hat.
- ⚠ Schließen Sie den Tankdeckel gut nach dem Betanken.
- ⚠ Verwenden Sie beim Betanken niemals die Feststellfunktion der Tankpistole.
- ⚠ Rauchen Sie nicht beim Betanken.

- ⚠ Betanken Sie niemals innerhalb von Gebäuden oder wo Benzindämpfe auf eine Zündquelle treffen können.
- ⚠ Halten Sie Benzin und Motor entfernt von Geräten, Zündflammen, Grills, elektrischen Geräten, Elektrowerkzeugen usw.
- ⚠ Der Kraftstofftank darf nur im Freien entleert werden.

Wartung und Aufbewahrung

- ⚠ Zur Wartung und Reinigung, zum Austausch von Werkzeugen und beim Transport ohne eigene Motorkraft muss der Motor abgestellt werden.
- ⚠ Überprüfen Sie regelmäßig, dass alle Schrauben und Muttern gut angezogen sind. Ziehen Sie sie nötigenfalls an.
- ⚠ Vor dem Lagern in geschlossenen Räumen oder unter einer Abdeckung muss der Motor vollkommen abgekühlt sein.
- ⚠ Wenn die Maschine einige Zeit lang nicht benutzt wurde, beachten Sie bitte die Anleitungen in dieser Bedienungsanleitung.
- ⚠ Halten Sie die Sicherheits- und Hinweisschilder intakt oder ersetzen Sie sie nötigenfalls.
- ⚠ Verwenden Sie nur Originalersatzteile oder -zubehör. Bei Verwendung von Nicht-Originalteilen oder -Zubehör erlischt die Produkthaftung.
- ⚠ Ersetzen Sie schadhafte Schalldämpfer.

Verschiedenes

- ⚠ Das Getriebe ist bei Lieferung gut geschmiert. Stellen Sie aber vor jeder Verwendung sicher, dass es gut geschmiert ist.
- ⚠ Der Motor wird nicht mit Öl vorgefüllt.
- ⚠ Werkseitig montierte Steuerelemente wie z.B. das am Griff montierte Kupplungskabel dürfen nicht entfernt oder freigelegt werden.
- ⚠ Entleeren Sie den Kraftstofftank nur im Freien. Benzin ist äußerst leicht entzündlich und Benzindämpfe sind explosiv.
- ⚠ Stellen Sie sicher, dass die Maschine beim Transport auf einem Pritschenwagen o.ä. gut gesichert ist.
- ⚠ Schließen Sie die Drossel beim Abstellen des Motors und schließen Sie das Kraftstoffventil.

Zusammenbauanweisungen

Bitte folgen Sie den Schritten in der Abbildung:
(Das aktuelle Modell kann von der Abbildung abweichen)

1. Inhalt der Verpackung:
 - A. Innere Messer
 - B. Bodenhacke mit Kabeln und Stützrad
 - C. äussere Messer
 - D. Seitenschutz
 - E. Lenkstange
 - F. Hacksporn
 - G. Untere Teile des Lenkers
 - H. Montagebeschlag für Lenker
2. Den Griff in die Halterung (H) befestigen mit Handrad befestigen. Hinweis: Vergewissern Sie sich, dass der Bolzen durch den Feder geht.
3. Montieren Sie den Kupplungsgriff wie in der Abbildung gezeigt.
4. Montieren Sie den Seitenschutz mit dem mitgelieferten Bolzen und Mutter. Hinweis: Der Seitenschutz muss unter dem Bodenhacke-Körper montiert werden.
5. Montieren Sie den Messer mit dem mitgelieferten Splint

Öl und Benzin gemäß Motor-Bedienungsanleitung auffüllen.

Bekleidung

Tragen Sie bei der Arbeit mit dem Gerät eng anliegende Arbeitsbekleidung, robuste Arbeitshandschuhe, einen Gehörschutz sowie Schuhe mit trrittsicheren Sohlen und Stahlkappen.

Bedienung der Gartenfräse

- ⚠ Kontrollieren Sie vor der Inbetriebnahme, dass das Gerät auf ebenem Boden steht und die Stützräder heruntergelassen wurden
- ⚠ Alle in der Nähe befindlichen Fremdkörper sind zu entfernen. Steine, Glas, Zweige und ähnliche Gegenstände können das Gerät beschädigen.

Danach alle Schrauben auf festen Sitz überprüfen.

- ⚠ Starten Sie den Motor (vgl. nachstehende Anleitung). Halten Sie sich von allen beweglichen Maschinenteilen fern.
- ⚠ Versuchen Sie bei laufendem Motor nicht, das Gerät auf unsachgemäße Weise zu bewegen.

Die Gartenfräse wird zur Kultivierung von Gemüsegärten und Blumenbeeten verwendet. Lesen Sie vor der Inbetriebnahme die Bedienungsanleitung sorgfältig durch und machen Sie sich insbesondere mit dem Starten und Stoppen des Geräts vertraut.

Abb 10: Um den schwarzen Kupplungsgriff zu betätigen, muss zunächst der Steuerhebel aktiviert werden. Wenn Sie den Steuerhebel nach rechts oder links kippen und dann den schwarzen Griff aktivieren, fährt die Gartenfräse vorwärts oder rückwärts. Um die Richtung zu ändern, lassen Sie den Griff los, stellen Sie den Schalter auf die neue gewünschte Richtung und aktivieren Sie den Griff.

Seien Sie vorsichtig beim Rückwärtsfahren. Es ist wichtig, dass vor dem Rückwärtsfahren alle Hindernisse aus der Gegend beseitigt sind. Fahren Sie die Gartenfräse niemals rückwärts gegen eine Wand, einen Baum oder ein anderes feststehendes Hindernis.

Sicherheitsbereich

Bei laufendem Motor dürfen Sie den Sicherheitsbereich (in der Abbildung rot markiert) Abb 10. nicht verlassen. Sollte ein Verlassen dieses Bereichs erforderlich sein (z.B. weil Sie ein Zubehörteil montieren wollen), müssen Sie zuerst den Motor ausschalten.

In der Regel muss die Fräse zwei- bis dreimal aus verschiedenen Richtungen über einen Bereich geführt werden. Arbeiten Sie nicht in sehr nasser Erde, da sich sonst Schollen bilden, die schwer aufzubrechen sind.

Einstellen des Lenkers

Insgesamt sind drei Positionen einstellbar. Für den Transport lässt sich der Lenker nach vorn klappen. Achtung: Achten Sie darauf, dass die Bowdenzüge nicht eingeklemmt werden.

Einstellen des Rads bzw. des Tiefenanschlags

Abb 12. Während des Betriebs kann es erforderlich sein die Radgruppe anzuheben, da sie mit dem Tiefenanschlag verbunden ist. Treten Sie dazu auf das Pedal rechts neben den Stützrädern und stellen Sie die benötigte Position ein. Insgesamt stehen drei Positionen zur Auswahl.

Mit dem Tiefenanschlag können Sie insgesamt drei Arbeitstiefen einstellen. Je tiefer er in der Erde sitzt, desto tiefer graben sich die Messer ein und desto langsamer ist der Vortrieb des Gerätes. Durch Einstellen der richtigen Arbeitstiefe können Sie sich die Arbeit erheblich erleichtern. Der Tiefenanschlag sollte immer optimal für die aktuellen Bodenverhältnisse eingestellt sein. Die optimale Arbeitstiefe können Sie durch Ausprobieren ermitteln.

Schmierung des Getriebes

Das Getriebe ist dauerhaft vom Hersteller geschmiert worden, öffnen Sie niemals das Getriebegehäuse.

Starten und Stoppen des Motors

ACHTUNG: Vor dem Einschalten immer den Ölstand kontrollieren!

Der Ölfüllstand muss zwischen der Mindest- und der Höchstmarkierung auf dem Ölpeilstab liegen. Verwenden Sie ausschließlich Öl des Typs SAE-30 und Benzin des Typs „Super Bleifrei“ (95 Oktan). Der Benzintank darf auf keinen Fall überfüllt werden. Achtung: Befinden Sie sich nie in der gestrichelte Zone, wenn Sie den Motor starten! Starten Sie immer den Motor von der gepunktet Sicherheitszone aus. Siehe Abbildung 9

Start: Siehe Abb. 6

1. Stellen Sie den Gaszug auf Maximum.
2. Choke auf Maximum stellen. Um Choke zu öffnen den Hebel ganz nach links schieben. Der Choke wird nicht benötigt, wenn der Motor bereits warm ist.
3. Ziehen Sie am Starterseil, um den Motor zu starten. Führen Sie anschließend immer das Starterseil manuell zurück in den Motor.

4. Nach Starten des Motors, den Choke schließen und Gashebel leicht drücken.

Stoppen

1. Stellen Sie den Gaszug auf Langsam und lassen Sie den Motor 30 Sekunden laufen
2. Stellen Sie (im Leerlauf) den Gaszug auf "stop".

Im Werkzeugkasten unter der Frontplatte lassen sich Dinge aufbewahren.



Im laufenden Betrieb kann der Lenker vibrieren. Sie sollten daher alle 30 Minuten eine Pause machen. Reinigung der Gartenfräse

Reinigung

Das Gerät sollte nach Gebrauch gereinigt werden. Spritzen Sie Erde und Schmutz ab und entfernen Sie Grasreste von der Welle. Die Rahmennummer darf nur mit einem feuchten Lappen abgewischt werden, um vorzeitigen Abrieb zu vermeiden. Zur Reinigung keinesfalls einen Hochdruckreiniger verwenden!

Ölwechsel

Der erste Ölwechsel sollte nach fünf Betriebsstunden erfolgen. Nach diesem ersten Ölwechsel reicht es, einmal jährlich das Öl zu ersetzen.

1. Lassen Sie den Motor fünf Minuten laufen, damit das Öl warm wird. Warmes Öl fließt besser, wodurch der vollständige Ölwechsel erleichtert wird.
2. Schalten Sie den Motor nach 5 Minuten aus. Ziehen Sie den Zündkerzenstecker und lösen Sie die Ölablassschraube, um das Öl abzulassen. Stellen Sie rechtzeitig einen Auffangbehälter für das Altöl bereit. Der Behälter muss ausreichendes Fassungsvermögen haben. ACHTUNG: Der Motor darf maximal um 45 Grad nach hinten gekippt werden.
3. Schrauben Sie die Ölablassschraube wieder ein und füllen Sie neues Öl in den Motor. Ziehen Sie vorher den Ölpeilstab heraus und achten Sie darauf, dass Sie nicht zuviel Öl nachfüllen.
4. Setzen Sie den Zündkerzenstecker wieder ein.

Sie können auch einen Ölwechsel-Pumpensatz verwenden.

1. Saugen Sie das Altöl mit der Spritze durch die Einfüllöffnung ab. Halten Sie den Schlauch in den Ölsumpf. Entsorgen Sie das Altöl in den Behälter.
2. Füllen Sie frisches Öl des Typs SAE-30 in den Motor.
3. Kontrollieren Sie den Ölstand mit einem Ölpeilstab.

**Altöl ist umweltgerecht zu entsorgen.
Öl und Ölpumpensatz sind nicht im Lieferumfang
enthalten.**

Luftfilter

Bitte inspizieren und reinigen Sie den Luftfilter regelmäßig. Wenn der Filter nicht über einen längeren Zeitraum gereinigt geworden ist, beeinflusst dies die Motorkraft und den Abgas

1. Säubern Sie den Luftfilter, bevor er entfernt wird.
2. Vorsichtig die Abdeckung abziehen.
3. Entfernen und überprüfen Sie vorsichtig das Papierfilter. Mit einem weichen Bürste pinseln. Wenn der Luftfilter sehr dreckig ist, muss er mit einem neuen ersetzt werden. Achten Sie darauf, dass kein Schmutz in den Ansaugtrakt des Motors kommt.
4. Reinigen Sie mit Seifenwasser das schwarze Schaumstoff-Element auf der rechten Seite.
5. Pressen Sie das Wasser aus dem Schaum-Element so dass es trocken ist. Fügen Sie ein paar Tropfen SAE-30 Öl auf den Filter. Pressen Sie das Schaum-Element noch einmal um das überschüssige Öl heraus zu Drücken. Montieren Sie es wieder.
6. Prüfen Sie, ob alle Elemente wieder korrekt angebracht und geschlossenem ist, wie in der Abbildung gezeigt

Wartung der Zündkerze

- Ziehen Sie den Zündkerzenstecker
- Entfernen Sie Schmutz und Rückstände von der Zündkerze mit einer Bürste.
- Lösen Sie die Zündkerze mit einem Zündkerzenschlüssel.
- Kontrollieren Sie die Isolierung.
- Reinigen Sie die Zündkerze mit einer Stahlbürste.
- Messen Sie den Abstand zwischen den Elektroden. Achten Sie dabei darauf, dass die Elektroden nicht beschädigt werden. Der Abstand muss 0,7 bis 0,8mm betragen.
- Setzen Sie die Zündkerze wieder ein. Eine beschädigte Kerze muss ersetzt werden.
- Setzen Sie den Zündkerzenstecker wieder ein.

Aufbewahrung

- Wird das Gerät längere Zeit nicht benutzt, sind im Interesse einer langen Lebensdauer die nachstehenden Punkte zu beachten.
- Spritzen Sie Erde und Schmutz ab und entfernen Sie Grasreste von der Welle. Die Rahmennummer darf nur mit einem feuchten Lappen abgewischt werden, um vorzeitigen Abrieb zu vermeiden.
- Zur Reinigung keinesfalls einen Hochdruckreiniger verwenden!
- Wischen Sie das Gerät komplett mit einem feuchten Tuch sauber. Wischen Sie mit einem in Öl getauchten Lappen nach, um Rostansatz zu vermeiden. Das Gerät muss an einem trockenen und sauberen Ort gelagert werden.

Fehlersuche

Der Motor springt nicht an

1. Kraftstoffeinstellung kontrollieren.
2. Zündkerze prüfen.
3. Alter des Benzins im Tank kontrollieren.
4. Weitere Hinweise zur Fehlersuche sind der separaten Motoranleitung zu entnehmen.

Der Motor läuft nicht gleichmäßig

1. Der Gashebel darf nicht auf Schnell stehen.
2. Alter des Benzins im Tank kontrollieren.

Die Messer drehen sich nicht

1. Messer kontrollieren: Haben sich Steine zwischen die Messer geklemmt?
2. Ggf. sind diese durch Abnehmen der Messer zu entfernen.
3. Zustand und Führung der Bowdenzüge kontrollieren.
4. Zustand und Führung des Riemens kontrollieren.
5. Einstellung des Riemenspanners kontrollieren.

Die Messer halten nicht automatisch an

Motor ausschalten und Händler kontaktieren

Allgemeine Vorsichtsmaßnahmen

1. Geräuschpegel von mehr als 85 dB(A) sind bei längerer Dauer gesundheitsschädlich. Tragen Sie bei der Arbeit mit dem Gerät immer einen Gehörschutz.
2. Reduzieren Sie die Motordrehzahl so weit wie möglich, um den Geräusch- und Schwingungspegel zu senken.
3. Eine weitere Senkung des Geräuschpegels erreichen Sie, wenn Sie das Gerät nur im Freien betreiben.
4. Der Schwingungspegel lässt sich durch festes Anfassen des Lenkers reduzieren.
5. Das Gerät ist relativ laut. Arbeiten Sie deshalb nur tagsüber mit dem Gerät.
6. Tragen Sie eng anliegende Arbeitsbekleidung, robuste Arbeitshandschuhe, einen Gehörschutz sowie Schuhe mit trittsicheren Sohlen und Stahlkappen.
7. Machen Sie alle 2 Stunden eine Pause.
8. Ein abgenutzter Riemen darf nur von einem autorisierten Händler ersetzt und gewartet werden.

Specification

Model	FX-AF1212
Length (mm)	1250
Width (mm)	570-850
Height (mm)	1210
Weight (kg)	59.5
Forward gears	1
Reverse gears	1
Handle	Adjustable
Working width	36-57-85 cm
Working depth	33 cm
Rotation speed,blades	110
Engine	
Capacity	212cc
Power	4.0 kW
Max power	4.0 kW / 3600rpm
Sound power level of machine	L _{WA} : 101

Technische Daten

Modell	FX-AF1212
Länge (mm)	1250
Breite (mm)	570-850
Höhe (mm)	1210
Gewicht ohne Kraftstoff (kg)	59,5
Vorwärtsgänge	1
Rückwärtsgänge	1
Griff	Einstellbar
Arbeitsbreite	36-57-85 cm
Arbeitstiefe	33 cm
Drehgeschwindigkeit (U/min)	110
Motor	
Kapazität	212cc
Motorleistung	4,0 kW
Max. Leistung	4.0 kW /3600rpm
Schallleistungspegel der Maschine	L _{WA} : 101

Accessories/Zubehör

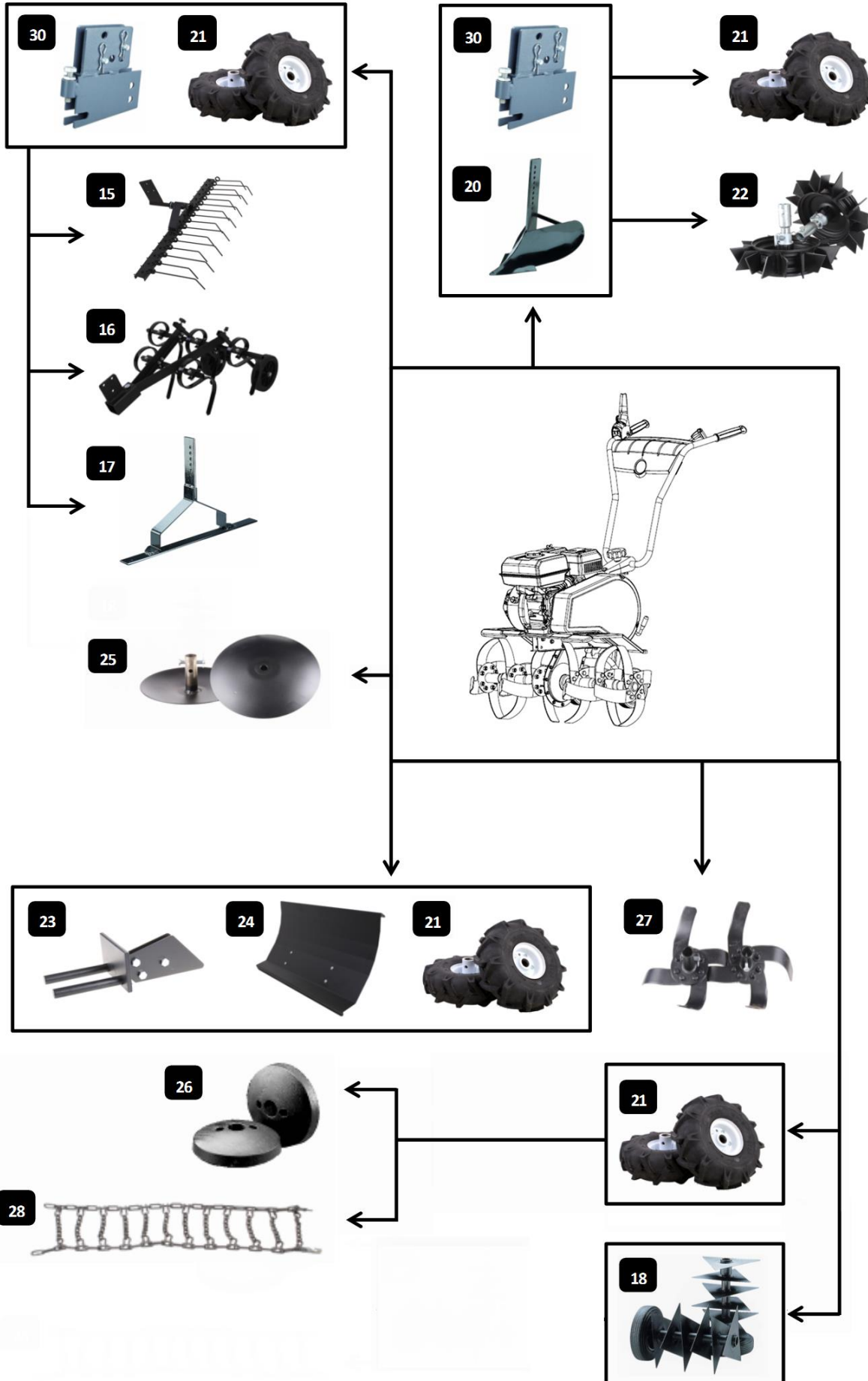

Accessories

Side guards: used for tilling in between crops, such as carrots/potatoes, to avoid covering the crops in soil. Side guards can also be used for tilling along a wall or stone path, or in soft soil.	Fig. 25
Scarifier: used to aerate the lawn and remove underlying dead grass from the lawn. The grass grows greener and stronger, which prevents the growth of moss.	Fig. 18 Fig. 30
Push hoe: this accessory is not available	Fig. 17 Fig. 30
Harrow: used to loosen the soil between crops and thus remove weeds. The rear bracket is necessary for fitting.	Fig. 16 Fig. 30
Rake: used to rake paths and entrances with loose stones, for instance pebbles. The rear bracket is necessary for fitting.	Fig. 15 Fig. 30
Ridge plough: used to plough up ground for potatoes, carrots and other root crops. The rear bracket is necessary for fitting.	Fig. 20 Fig. 30
Digging claws: used if the soil is loose and the machine is to be operated with a ridge plough or harrow instead of wheels.	Fig. 22
Snow scraper: used to scrape snow from a solid surface, such as paving slabs. Can be tilted to the left/right. The assembly plate is necessary for fitting.	Fig. 24 Fig. 23 Fig. 21
Snow chains: used with snow blade if it is very slippery to the machine gives a better grip.	Fig. 28
Weight blocks: used to give the machine a better grip when operating with a trailer or snow scraper. Can only be fitted with wheels.	Fig. 26 Fig. 21
Intermediate blades: used to give the machine a larger tiller width. They also give the machine a smooth ride and can be advantageously used by very loose soil.	Fig. 27
Wheels: used to mount accessories, such as rake.	Fig. 21
Rear bracket: used to fit accessories.	Fig. 30

Zubehör

Seitliche Schutzbleche: Sie sollen verhindern, dass eng stehende Pflanzen (Möhren, Kartoffeln usw.) beim Fräsen mit Erde behäuft werden. Sie leisten auch beim Fräsen entlang von Steinwegen, Wänden oder in weicher Erde gute Dienste.	Abb. 25
Vertikutierer: Dient zum Durchlüften des Rasens und entfernt altes Gras und Moos. Der Rasen wächst besser und Moosbildung wird verhindert. Die hintere Halterung ist für die Befestigung erforderlich.	Abb. 18, Abb. 30
Schaufeleisen: Das Zubehör ist leider nicht erhältlich	Abb. 17 Abb. 30
Egge: Dient zum Lockern der Erde und zur Unkrautentfernung. Die hintere Halterung ist für die Befestigung erforderlich.	Abb. 16 Abb. 30
Harke: Dient zum Harken von Wegen und Eingangsbereichen mit losen Steinen (Kies o. Ä.). Die hintere Halterung ist für die Befestigung erforderlich.	Abb. 15 Abb. 30
Häufelpflug: Dient zum Pflügen des Bodens für den Anbau von Kartoffeln, Möhren und anderen Hackfrüchten. Die hintere Halterung ist für die Befestigung erforderlich.	Abb. 20 Abb. 30

Grabklauen: Finden Verwendung in loser Erde, wenn das Gerät mit Häufelpflug oder Egge statt mit Rädern benutzt wird.	Abb. 22
Schneeschaufel: Dient zum Schneeräumen auf festen Untergründen (Pflastersteinen usw.). Lässt sich nach rechts oder links kippen. Die Platte ist für die Befestigung erforderlich.	Abb. 24 Abb. 23 Abb. 21
Schneeketten: Werden zusammen mit dem Schneeschaufel eingesetzt, um bei glatten Wegen bessere Haftung zu gewährleisten.	Abb. 28
Gewichte: Sie sollen dem Gerät bei Betrieb mit Anhänger oder Schneeschaufel bessere Bodenhaftung verleihen. Lassen sich nur zusammen mit den Rädern verwenden.	Abb. 26 Abb. 21
Zwischenmesser: Damit lässt sich eine größere Fräsbreite erreichen. Das Gerät läuft ruhiger. In sehr loser Erde leisten sie ebenfalls gute Dienste.	Abb. 27
Räder: Werden gebraucht, wenn Geräte (Harke usw.) angebaut werden sollen.	Abb. 21
Hintere Halterung: Zur Anbringung von Geräten.	Abb. 30

Eu-Konformitätserklärung

entsprechend der Richtlinie 2006/42/EG

FUXTEC GmbH

Kappstrasse 69, 71083 Herrenberg - Germany

erklärt in alleiniger Verantwortung, dass das Produkt Benzin Motorhacke

Modell FX-AF1212

auf das sich diese Erklärung bezieht, den einschlägigen grundlegenden Sicherheits- und Gesundheitsanforderungen der **Richtlinien 2006/42/EG**, sowie den Anforderungen der anderen einschlägigen Richtlinien

Mitangewendete EG-Richtlinien

Richtlinie 2016/1628/EU

Richtlinie EMV 2004/108/EG

Geräuschemissionsrichtlinie 2000/14/EG

Garantierter Schallleistungspegel 101 dB(A)

Konformitätsverfahren nach Anhang V / Richtlinie 2000/14/EG

Guaranteed sound power level 101 dB(A)

Herrenberg, 04.01.2024



Leonhard Zirkler

(Geschäftsführer / CEO)

Hersteller:

FUXTEC GmbH

KAPPSTRASSE 69

71083 HERRENBERG

GERMANY

Aufbewahrung der technischen Unterlagen:

FUXTEC GmbH • Kappstraße 69 • 71083 Herrenberg • Germany

L. Zirkler, Geschäftsführung

VERSION FRANCAISE

Précautions de sécurité

Établissement

- Ne placez jamais les mains ou les pieds à proximité ou sous des pièces en rotation.
- Veuillez lire attentivement ce manuel. Assurez-vous de connaître les différents contrôles, réglages et poignées.
- Vous devez savoir comment arrêter l'appareil et vous assurer que vous connaissiez bien l'interrupteur d'arrêt d'urgence.
- Ne permettez jamais aux enfants ou aux personnes qui ne sont pas familiarisées avec ce mode d'emploi d'utiliser l'appareil. Remarque : les réglementations locales peuvent limiter l'âge de l'opérateur.
- N'utilisez pas l'appareil si vous ne vous sentez pas bien, si vous êtes fatigué ou si vous avez consommé de l'alcool ou des drogues.
- Vérifiez toujours l'appareil avant de l'utiliser. Veillez à ce qu'aucune pièce ne soit usée ou endommagée.
- Remplacez toujours les éléments et les boulons usés ou endommagés par paire en même temps pour maintenir l'équilibre.
- L'opérateur de la machine est responsable de la sécurité des personnes présentes.
- N'utilisez jamais l'appareil à proximité d'enfants ou d'animaux.
- L'opérateur de l'appareil est tenu responsable des accidents ou de la mise en danger d'autres personnes et de leurs biens.
- Vérifiez soigneusement l'environnement dans lequel l'équipement sera utilisé. Si nécessaire, retirez tous les objets étrangers.
- Ne faites pas le plein de carburant dans des espaces clos ou lorsque le moteur tourne.
- Le carburant renversé est hautement inflammable. Ne faites jamais le plein alors que le moteur est encore chaud.
- Si nécessaire, essuyez l'essence renversée avant de démarrer le moteur. Elle pourrait provoquer un incendie ou une explosion !
- Attention aux risques encourus lorsque vous travaillez sur un terrain difficile, par exemple un sol extrêmement pierreux ou dur.
- Des bottes à semelle antidérapante et à bout coqué en acier sont nécessaires. Évitez les vêtements amples.

Fonctionnement

- Démarrez toujours le moteur dans une zone de sécurité.
- Ne quittez pas la zone de sécurité lorsque vous utilisez l'appareil. S'il est nécessaire de quitter la zone de sécurité, éteignez d'abord le moteur.
- Si un corps étranger est heurté, arrêtez immédiatement le moteur, retirez le connecteur de la bougie et inspectez soigneusement l'appareil pour voir s'il n'est pas endommagé. Réparez tout dommage avant de poursuivre.
- Si l'appareil commence à vibrer anormalement, arrêtez-le et recherchez immédiatement la cause. Les vibrations sont généralement une indication de dommages.
- Relâchez les leviers, arrêtez le moteur et retirez la bougie d'allumage lorsque l'appareil est sans surveillance.
- Avant toute réparation, réglage ou inspection, arrêtez toujours le moteur et assurez-vous que toutes les pièces mobiles soient complètement arrêtées.
- Soyez extrêmement prudent lorsque vous travaillez sur des pentes.
- Ne faites jamais fonctionner l'appareil à grande vitesse.
- Ne surchargez pas la capacité de l'appareil en essayant de travailler trop vite.
- N'emmenez aucun passager avec vous.

- Faites attention lorsque l'appareil est en marche arrière.
- Ne permettez pas aux spectateurs de se tenir devant l'appareil.
- Desserrer toujours les lames lorsqu'elles ne sont pas utilisées.
- Ne faites fonctionner l'appareil qu'à la lumière du jour ou sur des surfaces entièrement éclairées.
- Assurez-vous que l'appareil soit bien en place et tenez toujours les poignées fermement. Toujours marcher, jamais courir.
- N'utilisez pas l'équipement pieds nus ou en sandales.
- Soyez extrêmement prudent lorsque vous changez de direction sur les pentes.
- Lorsque vous utilisez la fraise montée à l'arrière, assurez-vous que les bords de coupe soient protégés par le bouclier de protection ; seule la partie des bords de coupe qui travaille le sol peut être libre.
- N'essayez jamais de faire des réglages lorsque le moteur tourne.
- Soyez extrêmement prudent lorsque vous faites marche arrière ou que vous tirez l'appareil en arrière.
- Ne faites jamais tourner le moteur à l'intérieur ou dans des endroits mal ventilés. Les gaz d'échappement du moteur contiennent du monoxyde de carbone. Le non-respect de cette règle peut entraîner des blessures permanentes ou la mort.

Manipulation sûre du carburant

- Soyez extrêmement prudent lorsque vous manipulez du carburant. Le carburant est extrêmement inflammable et ses vapeurs sont explosives.
- Si du carburant est renversé sur votre corps ou vos vêtements, vous risquez de vous blesser gravement. Rincez/nettoyez votre peau immédiatement et changez de vêtements !
- N'utilisez que des conteneurs de carburant agréés. N'utilisez pas de bouteilles de boissons ou autres !
- Éteignez toutes les cigarettes, cigares, pipes et autres sources d'inflammation.
- Ne faites jamais le plein de l'appareil dans des pièces fermées.
- Laissez l'appareil refroidir avant de faire le plein.
- Ne remplissez jamais le réservoir à plus de 2,5 cm sous le bord du goulot de remplissage afin de laisser de la place au carburant pour qu'il se dilate.
- Fermez bien le bouchon du réservoir après avoir fait le plein.
- N'utilisez jamais la fonction de verrouillage du pistolet à carburant lors du ravitaillement.
- Ne fumez pas lors du ravitaillement en carburant.
- Ne faites jamais le plein à l'intérieur d'un bâtiment ou à un endroit où les vapeurs d'essence peuvent atteindre une source d'inflammation.
- Tenez le carburant et le moteur à l'écart des appareils, des veilleuses, des grils, des appareils électriques, des outils électriques, etc.
- Le réservoir de carburant ne peut être vidé qu'à l'extérieur.
- **Carburant recommandé**
Pour garantir des performances optimales et prolonger la durée de vie de votre appareil, utilisez exclusivement de l'essence sans plomb SP98.

Entretien et stockage

- Le moteur doit être coupé pour l'entretien et le nettoyage, pour le remplacement des outils et pour le transport sans sa propre puissance motrice.
- Vérifiez régulièrement que toutes les vis et tous les écrous soient bien serrés. Resserrez-les si nécessaire.
- Avant d'être stocké dans des pièces fermées ou sous un couvercle, le moteur doit être complètement refroidi.
- Si l'appareil n'a pas été utilisé depuis un certain temps, veuillez suivre les instructions de ce manuel.
- Conservez les panneaux de sécurité et d'information intacts ou remplacez-les si nécessaire.
- N'utilisez que des pièces de rechange ou des accessoires d'origine. Si des pièces ou des accessoires non d'origine sont utilisés, la garantie des produits expire.
- Remplacez les silencieux endommagés.

Divers

- La boîte de vitesses est bien lubrifiée à la livraison. Toutefois, assurez-vous qu'elle soit bien lubrifiée avant chaque utilisation.
- Le moteur n'est pas pré-rempli d'huile.
- Ne retirez pas ou ne libérez pas les éléments de commande assemblés en usine, comme le câble d'embrayage monté sur la poignée.
- Ne videz le réservoir de carburant qu'à l'extérieur. Le carburant est extrêmement inflammable et ses vapeurs sont explosives.
- Assurez-vous que l'appareil soit bien fixé lorsqu'il est transporté sur un camion à plate-forme ou similaire.
- Fermez l'accélérateur lorsque le moteur est arrêté et fermez le robinet de carburant.

Instructions de montage

Veillez suivre les étapes indiquées dans la figure :
(Le modèle actuel peut être différent de la photo)

1. Contenu du paquet :
 - A. lame intérieure
 - B. Motobineuse avec câbles et roue de soutien
 - C. lame extérieure
 - D. Carter latéraux
 - E. Guidon
 - F. Eperon de terrage
 - G. Parties inférieures du guidon
 - H. Support de montage pour guidon

2. Fixez la poignée dans le support (H) à l'aide du volant. Note : Assurez-vous que le boulon passe à travers le ressort.

3. Montez la poignée d'embrayage comme indiqué sur la figure.

4. Montez la protection latérale avec le boulon et l'écrou fournis. Note : La protection latérale doit être montée sous le corps de la motobineuse.

5. Montez la lame avec la goupille fournie

Faites le plein d'huile et d'essence en suivant les instructions d'utilisation du moteur.

Vêtements

Lorsque vous travaillez avec l'appareil, portez des vêtements de travail bien ajustés, des gants de travail robustes, des protections auditives et des chaussures à semelles antidérapantes et des bouts coqués en acier.

Fonctionnement de la motobineuse

- Avant de démarrer, vérifiez que l'appareil soit sur un sol plat et que les roues de soutien soient abaissées
- Tous les corps étrangers se trouvant à proximité doivent être enlevés. Les pierres, le verre, les branches et autres objets similaires peuvent endommager l'appareil. Vérifiez ensuite le serrage de toutes les vis.
- Démarrez le moteur (voir instructions ci-dessous). Tenez-vous à l'écart de toutes les pièces mobiles de l'appareil.
- N'essayez pas de déplacer l'appareil de manière inappropriée lorsque le moteur est en marche.

La motobineuse est utilisée pour cultiver des potagers et des parterres de fleurs. Avant d'utiliser l'appareil, lisez attentivement le manuel d'utilisation et familiarisez-vous notamment avec la mise en marche et l'arrêt de l'appareil.

Fig 10 : Pour actionner la poignée d'embrayage noire, le levier de commande doit d'abord être activé. Si vous inclinez le levier de commande vers la droite ou vers la gauche et que vous actionnez ensuite la poignée noire, la motobineuse avance ou recule. Pour changer de direction, relâchez la poignée, placez le commutateur dans la nouvelle direction souhaitée et activez la poignée.

Faites attention lorsque vous faites marche arrière. Il est important que tous les obstacles dans l'environnement soient éliminés avant de faire marche arrière. N'utilisez jamais la motobineuse en tournant le dos à un mur, un arbre ou à un autre obstacle fixe.

Zone de sécurité

Ne quittez pas la zone de sécurité (marquée en rouge dans la figure) lorsque le moteur tourne. S'il est nécessaire de quitter cette zone (par exemple parce que vous voulez installer un accessoire), vous devez d'abord éteindre le moteur.

En règle générale, la motobineuse doit être guidée sur une zone deux ou trois fois à partir de directions différentes. Ne travaillez pas dans un sol très humide, car cela entraînerait la formation de mottes difficiles à briser.

Réglage du guidon

Il est possible de définir trois positions au total. Le guidon peut être replié vers l'avant pour le transport. Attention : assurez-vous que les câbles Bowden ne soient pas coincés.

Réglage de la roue ou de la butée de profondeur

Fig 12. pendant le fonctionnement, il peut être nécessaire de soulever l'ensemble de la roue car elle est reliée à la butée de profondeur. Pour ce faire, appuyez sur la pédale à droite des roues de soutien et réglez la position souhaitée. Il y a au total trois positions à choisir.

Avec la butée de profondeur, vous pouvez régler un total de trois profondeurs de travail. Plus il est enfoncé dans le sol, plus les lames s'enfoncent et plus l'avance de l'outil est lente. En réglant la profondeur de travail correcte, vous pouvez faciliter considérablement votre travail. La butée de profondeur doit toujours être réglée de manière optimale pour les conditions actuelles du sol. Vous pouvez déterminer la profondeur de travail optimale par essais et erreurs.

Lubrification de la boîte de vitesses

La boîte de vitesses a été lubrifiée en permanence par le fabricant, n'ouvrez jamais le carter de la boîte de vitesses.

Démarrer et arrêter le moteur

ATTENTION : Vérifiez toujours le niveau d'huile avant de mettre en marche !

Le niveau d'huile doit se situer entre le repère minimum et maximum de la jauge. N'utilisez que de l'huile de type SAE-30 et de l'essence super sans plomb (95 octane). Ne remplissez jamais trop le réservoir d'essence.

Attention : ne vous placez jamais dans la zone en pointillés lors du démarrage du moteur ! Démarrez toujours le moteur à partir de la zone de sécurité pointillée. Voir figure 9

Démarrage : Voir Fig 6

1. Réglez le câble de l'accélérateur sur rapide.
2. Réglez le starter sur rapide. Pour ouvrir le starter, poussez le levier vers l'extrême gauche. Le starter n'est pas nécessaire si le moteur est déjà chaud.
3. Tirez sur le cordon du démarreur pour démarrer le moteur. Ensuite, remplacez toujours le câble du démarreur dans le moteur manuellement.
4. Après avoir démarré le moteur, fermez le starter et appuyez légèrement sur l'accélérateur.

Arrêt

1. Réglez le câble de l'accélérateur pour ralentir et laissez le moteur tourner pendant 30 secondes
2. Réglez (au ralenti) la manette des gaz sur "stop".

La boîte à outils située sous le panneau avant peut être utilisée pour ranger des objets.

Le guidon peut vibrer pendant le fonctionnement. Vous devez donc faire une pause toutes les 30 minutes. Nettoyez la motobineuse.

Nettoyage

L'appareil doit être nettoyé après utilisation. Nettoyez au spray les impuretés et la crasse et enlevez les résidus d'herbe de l'arbre. Le numéro de cadre ne peut être essuyé qu'avec un chiffon humide pour éviter une abrasion prématurée. N'utilisez jamais un nettoyeur à pression pour le nettoyage !

Changement d'huile

Le premier changement d'huile doit être effectué après cinq heures de fonctionnement. Après ce premier changement d'huile, il suffit de remplacer l'huile une fois par an.

1. Laissez le moteur tourner pendant cinq minutes pour réchauffer l'huile. L'huile chaude coule mieux, ce qui permet de la changer complètement.
2. Coupez le moteur après 5 minutes. Tirez sur le connecteur de la bougie et desserrez le bouchon de vidange pour vidanger l'huile. Préparez à temps un récipient de collecte pour l'huile usagée. Le conteneur doit avoir une capacité suffisante. AVERTISSEMENT : Le moteur ne doit pas être incliné de plus de 45 degrés vers l'arrière.
3. Revissez le bouchon de vidange d'huile et remplissez le moteur avec de l'huile neuve. Avant cela, sortez la jauge d'huile et assurez-vous de ne pas faire l'appoint d'huile en trop grande quantité.
4. Remplacez le connecteur de la bougie d'allumage.

Vous pouvez également utiliser un set de pompes de vidange à huile.

1. Siphonnez l'huile usagée avec la seringue par l'ouverture de remplissage. Tenez le tuyau dans le carter d'huile. Jetez l'huile usagée dans le récipient.
2. Remplissez le moteur d'huile fraîche de type SAE-30.
3. Vérifiez le niveau d'huile avec une jauge d'huile.

**Les huiles usagées doivent être recyclées de manière écologique.
L'huile et le set de pompes à huile ne sont pas inclus.**

Filtre à air

Veillez inspecter et nettoyer régulièrement le filtre à air. Si le filtre n'a pas été nettoyé sur une longue période, cela affectera la puissance du moteur et les gaz d'échappement

1. Nettoyez le filtre à air avant de le retirer.
2. Retirez délicatement le carter.
3. Retirez et vérifiez soigneusement le filtre en papier. Brossez avec une brosse douce. Si le filtre à air est très sale, remplacez-le par un neuf. Veillez à ce qu'aucune impureté ne pénètre dans le système d'admission du moteur.
4. Nettoyez l'élément en mousse noire sur le côté droit avec de l'eau savonneuse.
5. Pressez l'eau hors de l'élément en mousse pour qu'il soit sec. Ajoutez quelques gouttes d'huile SAE-30 sur le filtre. Appuyez à nouveau sur l'élément en mousse pour faire sortir l'excès d'huile. Remontez le tout.
6. Vérifiez que tous les éléments soient correctement rattachés et fermés comme indiqué dans la figure

Entretien des bougies d'allumage

- Tirez sur le connecteur de la bougie d'allumage
- Enlevez les impuretés et les résidus de la bougie d'allumage avec une brosse.
- Desserrez la bougie d'allumage avec une clé à bougie.
- Vérifiez l'isolation.
- Nettoyez la bougie d'allumage avec une brosse en acier.
- Mesurez la distance entre les électrodes. Assurez-vous que les électrodes ne soient pas endommagées. La distance doit être de 0,7 à 0,8 mm.
- Remplacez la bougie d'allumage. Une bougie d'allumage endommagée doit être remplacée.
- Remplacez le connecteur de la bougie d'allumage.

Stockage

- Si l'appareil n'est pas utilisé pendant une période prolongée, les points suivants doivent être respectés dans l'intérêt d'une longue durée de vie.
- Nettoyez les impuretés et la crasse au spray et enlevez les débris d'herbe de l'arbre. Le numéro de cadre ne peut être essuyé qu'avec un chiffon humide pour éviter une abrasion prématurée.
- N'utilisez jamais un nettoyeur à haute pression pour le nettoyage !
- Essuyez complètement l'appareil avec un chiffon humide. Essuyez avec un chiffon trempé dans l'huile pour éviter l'accumulation de rouille. L'appareil doit être stocké dans un endroit sec et propre.

Dépannage

Le moteur ne démarre pas

1. Vérifiez la jauge de carburant.
2. Vérifiez la bougie d'allumage.
3. Vérifiez l'âge du carburant dans le réservoir.
4. Pour de plus amples informations sur le dépannage, veuillez vous référer au manuel du moteur séparé.

Le moteur ne tourne pas rond

1. La manette des gaz ne doit pas être réglée sur Fast.
2. Vérifiez l'âge du carburant dans le réservoir.

Les lames ne tournent pas

1. Vérifiez la lame : des pierres se sont-elles coincées entre les lames ?
2. Si nécessaire, on peut les enlever en retirant les lames.
3. Vérifiez l'état et le guidage des câbles Bowden.
4. Vérifiez l'état et le guidage de la courroie.
5. Vérifier le réglage du tendeur de courroie.

Les lames ne s'arrêtent pas automatiquement

Éteignez le moteur et contactez votre revendeur.

Précautions générales

1. Des niveaux sonores supérieurs à 85 dB(A) sont nocifs pour la santé sur une longue période. Portez toujours une protection auditive lorsque vous travaillez avec l'appareil.
2. Réduisez le régime moteur autant que possible pour diminuer les niveaux de bruit et de vibrations.
3. Une réduction supplémentaire du niveau de bruit peut être obtenue en faisant fonctionner l'appareil uniquement à l'extérieur.
4. Le niveau de vibration peut être réduit en saisissant fermement le guidon.
5. L'appareil est relativement bruyant. Par conséquent, ne travaillez avec l'appareil que pendant la journée.
6. Portez des vêtements de travail bien ajustés, des gants de travail robustes, des protections auditives et des chaussures à semelles compensées et à bouts coqués en acier.
7. Faites une pause toutes les deux heures.
8. Une courroie usée ne peut être remplacée et entretenue que par un revendeur agréé.

Conditions de garantie standard

La période de garantie est de deux ans pour les utilisateurs finaux privés dans les pays de l'UE.

Pour un usage professionnel, la période de garantie n'est que d'un an.

La garantie couvre les défauts de matériel et/ou de fabrication.

Restrictions et exigences

L'usure normale et le remplacement des pièces d'usure ne sont PAS couverts par la garantie.

Les pièces d'usure qui ne sont PAS couvertes pendant une période de plus de 12 mois :

- Lames
- Câble
- Courroie
- Interrupteur
- Membranes/joints d'étanchéité
- Bougies d'allumage
- Fluides moteur (huile, essence)
- Câble de démarrage
- Filtre

Si vous démarrez le moteur sans huile, des dommages irréparables se produiront, ce qui est exclu de la garantie.

La garantie ne couvre PAS les dommages/défauts causés par

- Manque de maintenance et d'entretien
- Changements structurels
- Conditions extérieures inhabituelles
- Dommages à la carrosserie, au plateau de coupe, au guidon, etc.
- Utilisation abusive ou surcharge
- Utilisation d'une huile, d'une essence ou d'autres liquides non conformes aux recommandations du mode d'emploi
- Un carburant de mauvaise qualité ou contaminé, ce qui entraîne la contamination du système de carburant
- Utilisation de pièces de rechange non d'origine.
- Autres conditions pour lesquelles FUXTEC ne peut être tenue responsable.

La mesure dans laquelle un dommage constitue ou non une demande de garantie est décidée par un atelier spécialisé agréé.

Votre ticket d'achat est considéré comme un certificat de garantie, conservez-le donc précieusement.

REMARQUE : Lorsque vous achetez des pièces de rechange ou demandez des réparations sous garantie, indiquez toujours les années, le numéro de modèle et le numéro de série. Ils se trouvent sur le label CE sur la machine !

** Nous nous réservons le droit de modifier les conditions et n'acceptons aucune responsabilité pour les fautes d'impression*

Illustrations

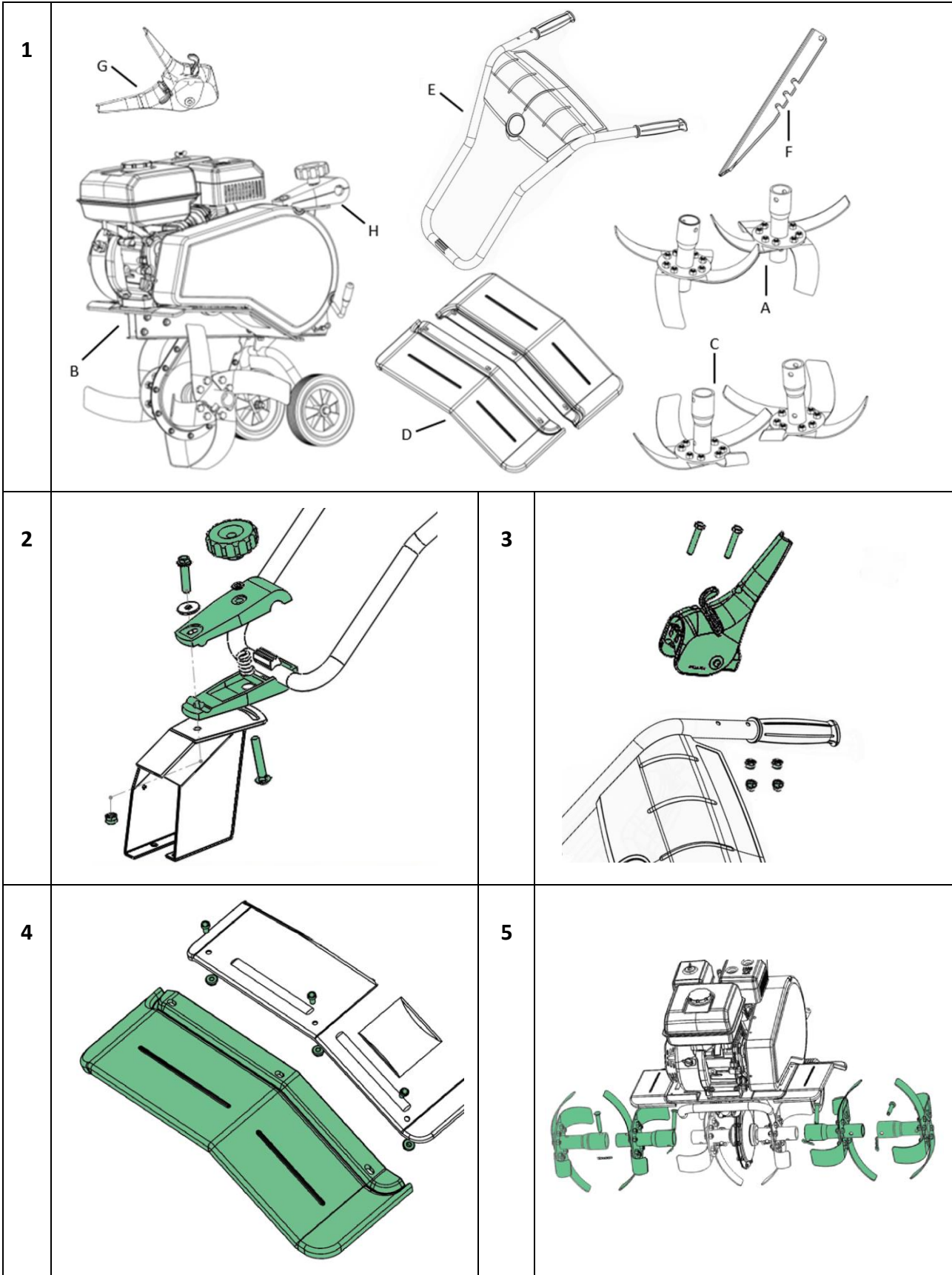

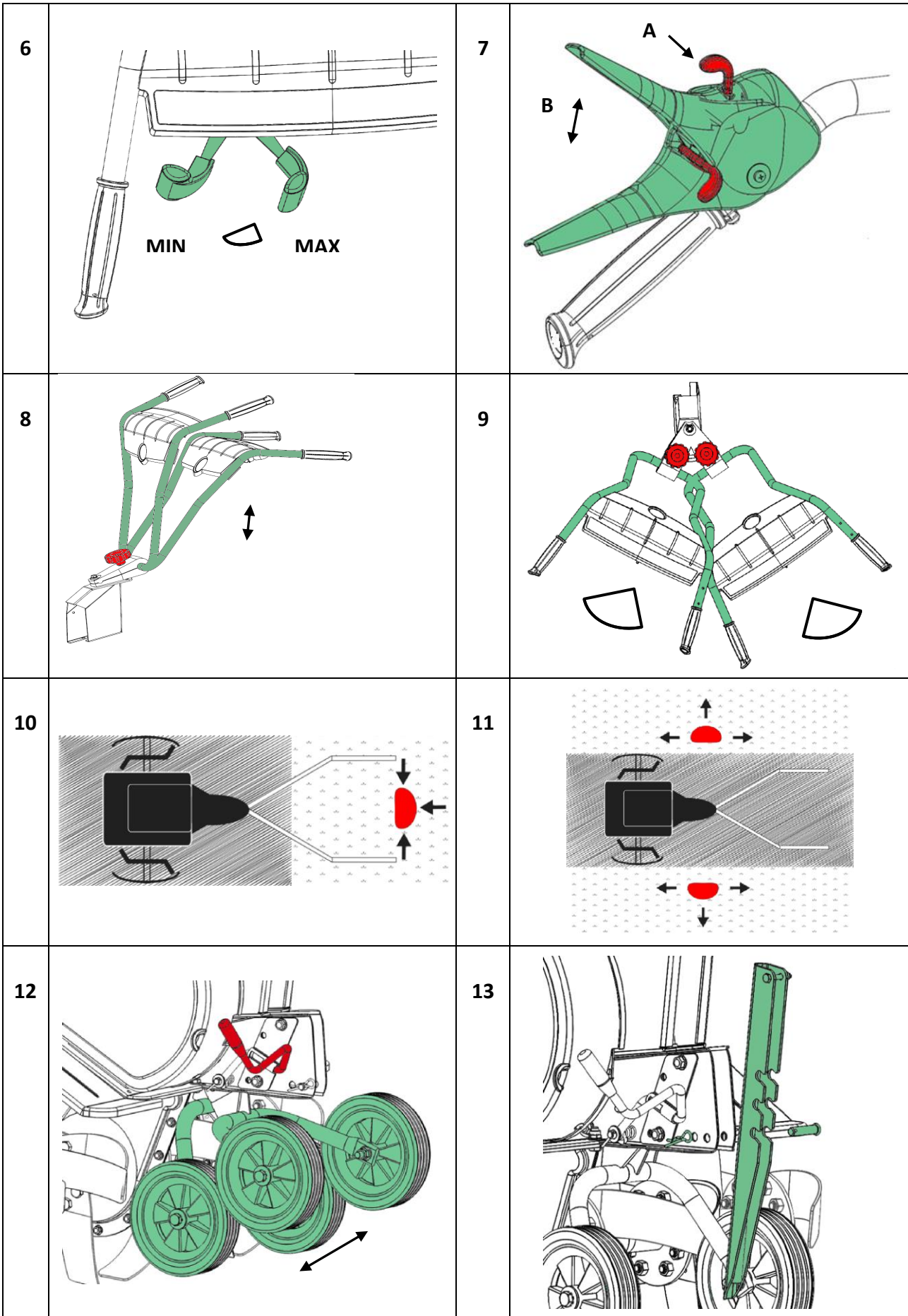

Symboles d'avertissements

Symboles d'avertissement



FR

Avertissement :
Attention aux hélices en rotation !

Veillez lire attentivement le manuel de l'utilisateur avant d'utiliser la machine.

Portez toujours des protections pour les yeux et les oreilles.

Portez des gants de protection.

Portez des chaussures de sécurité antidérapantes

Données techniques

Modèle	FX-AF1212
Longueur (mm)	1250
Largeur (mm)	570-850
Hauteur (mm)	1210
Poids sans carburant (kg)	59,5
Vitesse avant	1
Vitesse arrière	1
Guidon	Ajustable
Largeur de travail	36-57-85 cm
Profondeur de travail	33 cm
Vitesse de rotation (tr/min)	110
Moteur	
Capacité	212cm ³
Puissance du moteur	4,0 kW
Puissance max.	4.0 KW / 3600 tr/min
Niveau de puissance sonore de l'appareil	LWA : 101

Accessoires

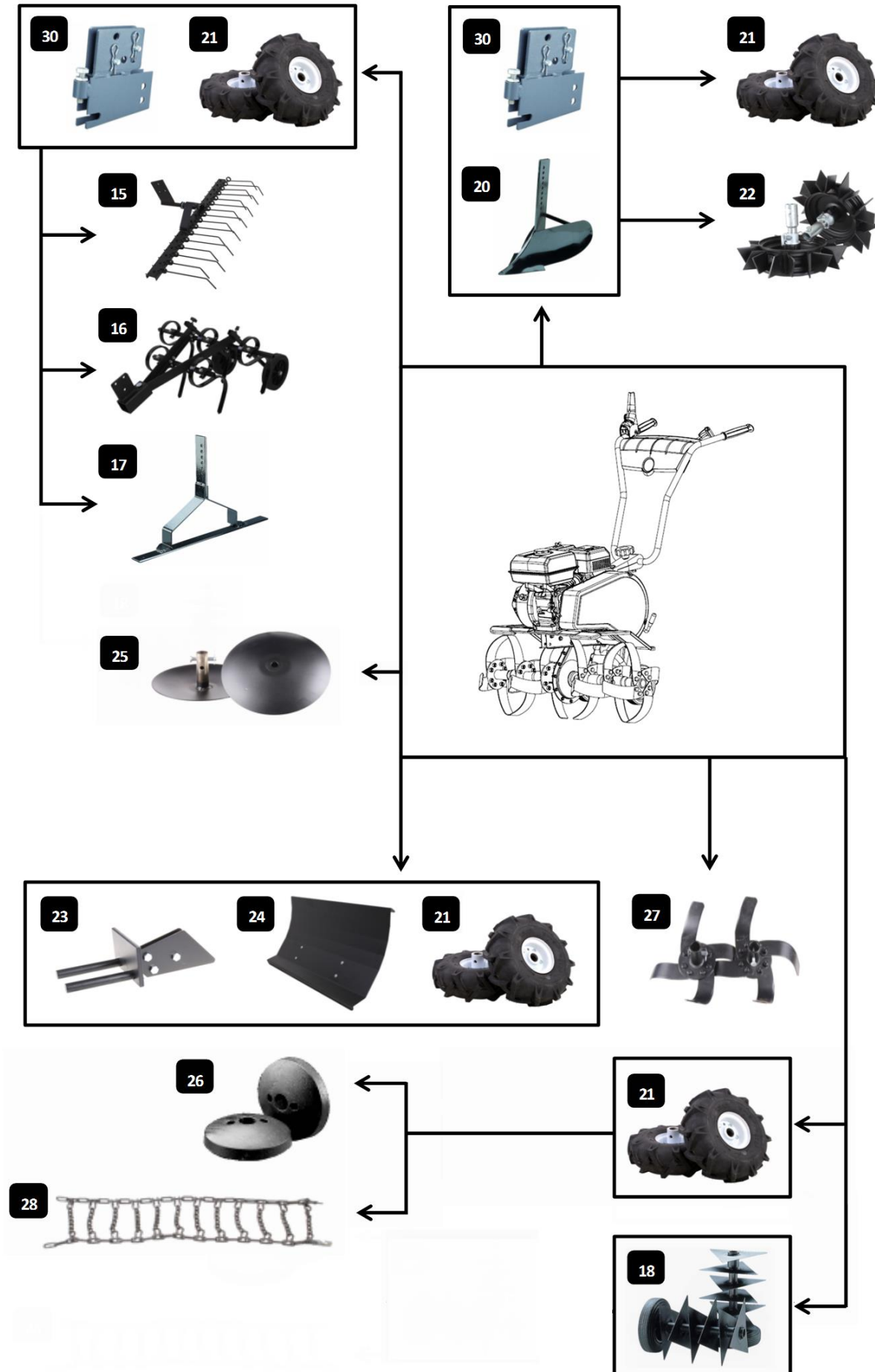

Accessoires

Plaques de protection latérales : elles sont destinées à empêcher que la terre ne s'entasse sur des plantes étroites (carottes, pommes de terre, etc.) lors du motobinage. Elles sont également très utiles pour fraiser le long des chemins en pierre, des murs ou dans les sols mous.	Fig. 25
Scarificateur : utilisé pour aérer la pelouse et éliminer les vieilles herbes et la mousse. Le gazon pousse mieux et la formation de mousse est empêchée. Le support arrière est nécessaire pour la fixation.	Fig. 18, Fig. 30
pelle-bêche : cet accessoire n'est pas disponible	Fig. 17 Fig. 30
Herse : sert à ameublir le sol et à éliminer les mauvaises herbes. Le support arrière est nécessaire pour la fixation.	Fig. 16 Fig. 30
Râteau : utilisé pour ratisser les chemins et les zones d'entrée avec des pierres détachées (gravier ou similaire). Le support arrière est nécessaire pour la fixation.	Fig. 15 Fig. 30
Charrue-billonneuse : Utilisée pour labourer le sol afin de faire pousser des pommes de terre, des carottes et d'autres cultures racines. Le support arrière est nécessaire pour la fixation.	Fig. 20 Fig. 30
Fraises : Utilisé dans la terre meuble lorsque l'appareil est utilisé avec une charrue ou une herse autoportée au lieu de roues.	Fig. 22
Pelle à neige : utilisée pour le déblaiement de la neige sur des surfaces solides (pavés, etc.). Peut être inclinée vers la droite ou vers la gauche. La plaque est nécessaire pour le montage.	Fig. 24 Fig. 23 Fig. 21
Chaînes à neige : Utilisé avec la pelle à neige pour assurer une meilleure adhérence sur les routes glissantes.	Fig. 28
Poids : Ils sont destinés à donner à la machine une meilleure adhérence lorsqu'elle est utilisée avec une remorque ou une pelle à neige. Ne peut être utilisé qu'avec les roues.	Fig. 26Abb. 21
Lame intermédiaire : elle permet d'obtenir une plus grande largeur de fraisage. La machine fonctionne plus silencieusement. Elles sont également très performantes dans les sols très meubles.	Fig. 27
Roues : sont utilisées lorsqu'il faut attacher un équipement (râteau, etc.).	Fig. 21
Support arrière : pour le montage de l'équipement.	Fig. 30

Recyclage

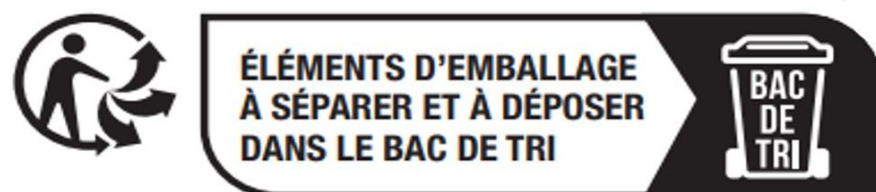

13. Déclaration de conformité CE

conformément à la directive 2006/42/CE

FUXTEC GmbH

Kappstrasse 69, 71083 Herrenberg - Allemagne

déclare sous sa seule responsabilité que le produit "motobineuse"

Modèle FX-AF1212

auquel la présente déclaration fait référence, satisfait aux exigences essentielles de santé et de sécurité pertinentes de la **directive 2006/42/CE**, ainsi qu'aux exigences des autres directives pertinentes

Directives CE applicables

Directive 2016/1628/RG

Directive CEM 2004/108/CE

Directive Bruit 2000/14/CE

Niveau de puissance acoustique garanti 101 dB(A)

Procédure de conformité selon l'annexe V / directive 2000/14/CE

Guaranteed sound power level 101 dB(A)

Herrenberg, 04.01.2024



Leonhard Zirkler
(Directeur général)

fabricant :

FUXTEC GmbH

KAPPSTRASSE 69

71083 HERRENBERG

GERMANY

Conservation de la documentation technique :

FUXTEC GmbH • Kappstraße 69 • 71083 Herrenberg • Allemagne

L. Zirkler, Direction

VERSIONE ITALIANA

Illustrazioni

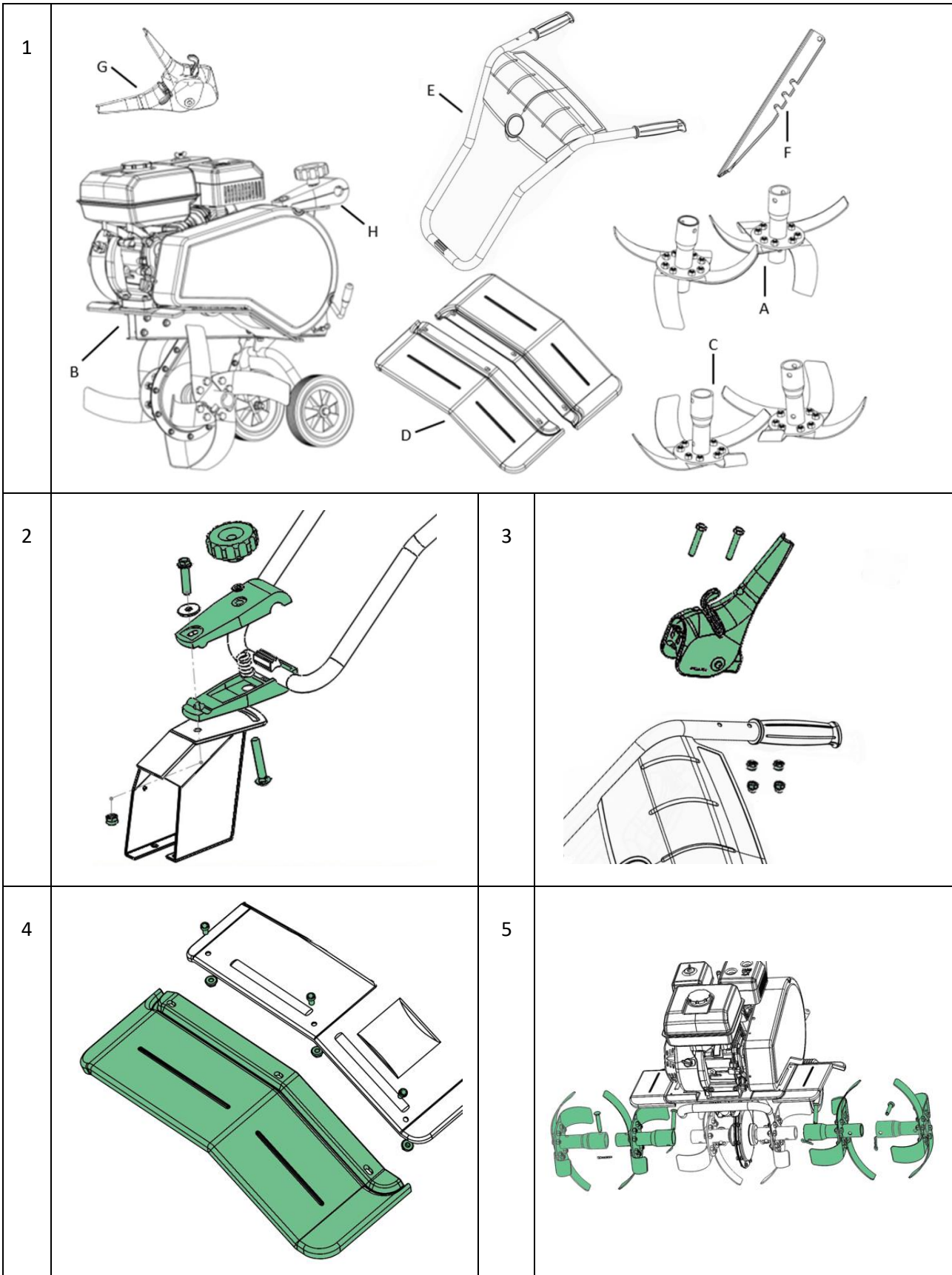

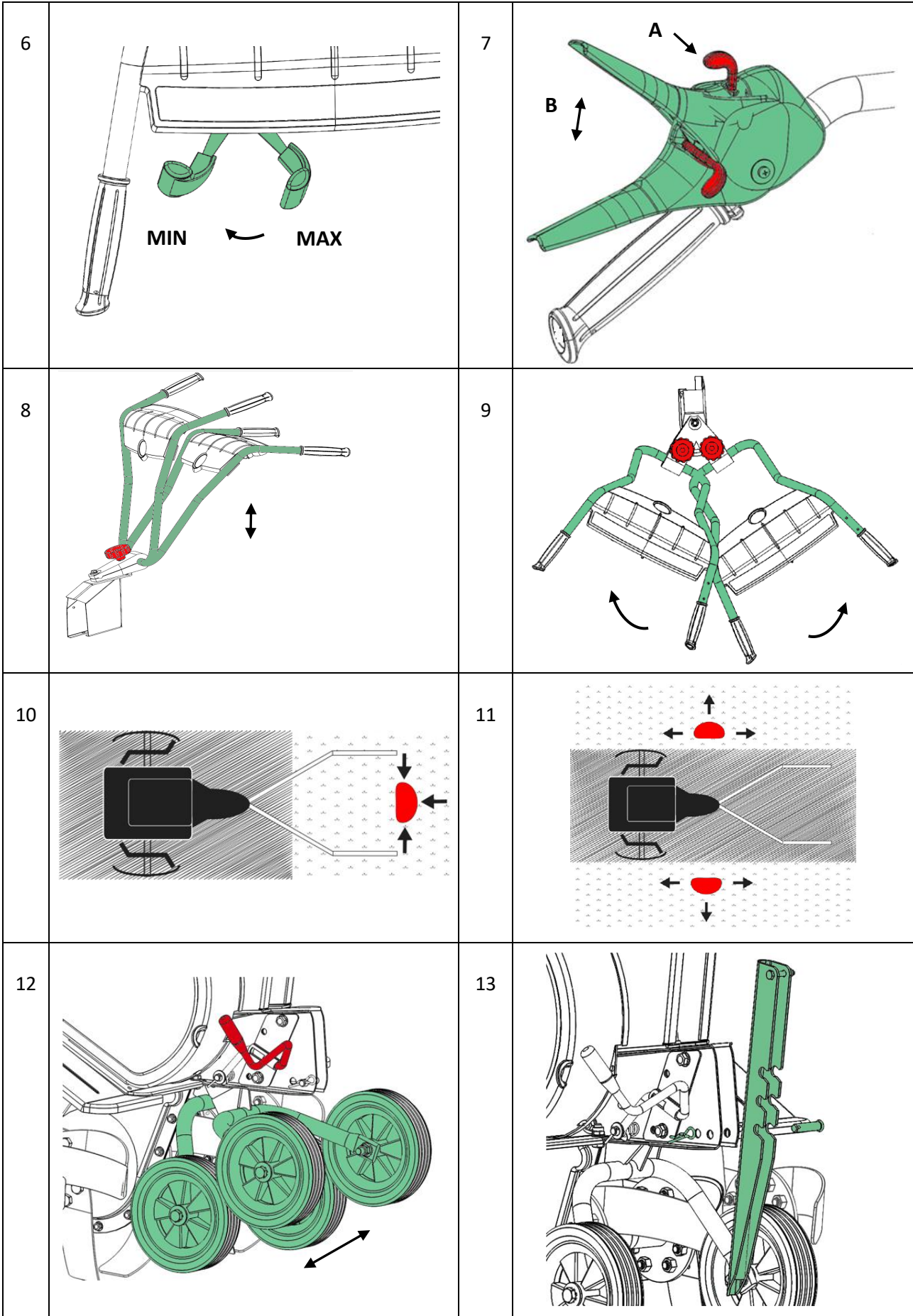

Simboli di avvertenza



IT

Attenzione:
attenzione alle lame rotanti!

Consultare attentamente il
manuale di istruzioni prima
di utilizzare il macchinario.

Indossare sempre
dispositivi di protezione
acustica e visiva.

Indossare guanti da lavoro.

Indossare scarpe
antifortunistiche
antiscivolo

Congratulazioni per l'acquisto della tua nuova motozappa.

Si raccomanda di leggere attentamente il presente manuale d'istruzioni, in particolare le disposizioni di sicurezza contrassegnate dal seguente simbolo:



Disposizioni di sicurezza

Predisposizione apparecchio

- ⚠ Non posizionare mai mani e piedi vicino alle parti rotanti o sotto di esse.
- ⚠ Leggere attentamente questo manuale. Familiarizzare con i comandi, le funzioni e le impugnature.
- ⚠ È necessario conoscere la modalità di spegnimento dell'unità e familiarizzare con l'interruttore di arresto d'emergenza.
- ⚠ Non permettere mai a bambini o a persone che non hanno familiarità con queste istruzioni di utilizzare il macchinario. Nota: normative locali possono limitare l'età dalla quale è possibile utilizzare il macchinario.
- ⚠ Non utilizzare il macchinario in caso di malessere, stanchezza o se si è sotto l'effetto di alcool o droghe.
- ⚠ Ispezionare sempre il macchinario prima di ogni utilizzo. Assicurarsi che non ci siano parti usurate o danneggiate.
- ⚠ Sostituire sempre contemporaneamente gli elementi affini usurati o danneggiati e i bulloni, in modo tale da non sbilanciare il macchinario.
- ⚠ L'utilizzatore del macchinario è responsabile della sicurezza degli astanti.
- ⚠ Non utilizzare il macchinario se ci sono bambini o animali nelle vicinanze.
- ⚠ L'utilizzatore è pienamente responsabile per incidenti e potenziali danni inflitti a persone o alle loro proprietà.
- ⚠ Ispezionare attentamente l'area di lavoro in cui deve essere utilizzata l'attrezzatura. Se necessario, rimuovere tutti gli oggetti estranei.
- ⚠ Non eseguire il rabbocco di carburante in ambienti chiusi o mentre il motore è in funzione.
- ⚠ La benzina fuoriuscita è altamente infiammabile. Non effettuare mai il rabbocco

del carburante quando il motore è ancora caldo.

- ⚠ Pulire eventuali fuoriuscite di carburante prima di avviare il motore. Il carburante fuoriuscito può causare incendi o esplosioni!
- ⚠ Prestare particolare attenzione ai pericoli che si presentano quando si lavora su terreni impervi, come superfici estremamente sassose e dure.
- ⚠ È necessario indossare stivali antiscivolo e puntali d'acciaio. Evitare indumenti larghi.

Utilizzo

- ⚠ Avviare sempre il motore all'interno di un perimetro di sicurezza.
- ⚠ Non abbandonare il perimetro di sicurezza durante il funzionamento del macchinario. Se è necessario abbandonare tale area, spegnere precedentemente il motore.
- ⚠ Se viene colpito un oggetto estraneo, arrestare immediatamente il motore, scollegare il connettore della candela di accensione ed ispezionare accuratamente il macchinario per verificare eventuali danni. Riparare le parti danneggiate prima di riutilizzare il macchinario.
- ⚠ Se il macchinario inizia a vibrare in modo anomalo, arrestarlo e ispezionarlo per trovare la causa del malfunzionamento. Le vibrazioni sono sempre un segnale della presenza di un problema sul macchinario.
- ⚠ Rimuovere le leve, arrestare il motore ed estrarre la candela di accensione quando il macchinario viene lasciato incustodito.
- ⚠ Prima di effettuare qualsiasi riparazione, regolazione o controllo, spegnere il macchinario e assicurarsi che tutte le parti mobili si siano completamente arrestate.
- ⚠ Prestare sempre la massima attenzione quando si lavora su pendii.
- ⚠ Non utilizzare mai il macchinario ad un ritmo troppo elevato.
- ⚠ Non tentare di lavorare ad un ritmo troppo elevato sovraccaricando il macchinario.
- ⚠ Non far salire passeggeri sul macchinario.
- ⚠ Prestare attenzione durante l'utilizzo del macchinario in retromarcia.
- ⚠ Non permettere agli astanti di sostare davanti al macchinario.
- ⚠ Rimuovere sempre le lame quando il macchinario è inutilizzato.

- ⚠ Utilizzare il macchinario solo in presenza di luce diurna o su superfici completamente illuminate.
- ⚠ Assicurarsi di avere un appoggio stabile e tenere sempre saldamente le impugnature. Non utilizzare mai il macchinario correndo, bensì esclusivamente camminando.
- ⚠ Non utilizzare mai il macchinario a piedi nudi o calzando sandali.
- ⚠ Prestare massima attenzione durante i cambi di direzione su terreni sconcesi.
- ⚠ Assicurarsi che sul lato posteriore della motozappa le lame siano riparate dalla calotta protettiva; solo la parte delle lame a contatto con il terreno deve essere libera.
- ⚠ Non effettuare mai regolazioni mentre il motore è in funzione.
- ⚠ Prestare massima attenzione durante la retromarcia o quando si tira il macchinario verso di sé.
- ⚠ Non avviare il motore in locali chiusi o con scarsa areazione. I gas di scarico del motore contengono monossido di carbonio. L'inosservanza di suddette disposizioni può causare lesioni permanenti o morte.

Maneggio sicuro del carburante

- ⚠ Prestare massima attenzione durante il maneggio del carburante. La benzina è estremamente infiammabile ed i suoi vapori sono esplosivi.
- ⚠ Se la benzina entra in contatto con pelle o vestiti, si possono verificare gravi lesioni. Sciacquare/pulire immediatamente la pelle e sostituire i vestiti!
- ⚠ Utilizzare esclusivamente taniche per benzina certificate. Non utilizzare bottiglie per bevande o recipienti simili!
- ⚠ Spegnerle tutte le sigarette, sigari, pipe e altre fonti di innesco.
- ⚠ Non effettuare mai il rifornimento in luoghi chiusi.
- ⚠ Lasciar raffreddare il macchinario prima di effettuare il rifornimento di carburante.
- ⚠ Non eseguire rabbocchi se il livello del carburante si trova ad una distanza di 2,5 cm dal bordo superiore del serbatoio, in modo tale che la benzina abbia ulteriore spazio per espandersi.

- ⚠ Chiudere accuratamente il tappo del serbatoio dopo il rifornimento.
- ⚠ Durante il rifornimento, non utilizzare mai la funzione di erogazione automatica della pistola.
- ⚠ Non fumare durante il rifornimento.
- ⚠ Non effettuare mai il rifornimento all'interno di edifici o in luoghi dove i vapori di benzina possono entrare in contatto con fonti di innesco.
- ⚠ Tenere la benzina e il motore lontano da dispositivi, fiamme pilota, griglie, apparecchiature elettriche, elettrotensili, ecc.
- ⚠ Il serbatoio del carburante può essere svuotato esclusivamente all'aperto.

Manutenzione e stoccaggio

- ⚠ Il motore deve essere spento prima di effettuare lavori di manutenzione, pulizia, sostituzione di strumenti e durante il trasporto.
- ⚠ Controllare frequentemente che le viti e i dadi siano completamente serrati. Stringerli, se necessario.
- ⚠ Prima di effettuare lo stoccaggio in locali chiusi o mediante l'apposizione sul macchinario di una copertura, lasciar raffreddare completamente il motore.
- ⚠ Se il macchinario non è stato utilizzato per un periodo di tempo prolungato, seguire le disposizioni contenute nel presente manuale.
- ⚠ Mantenere integre le targhette di sicurezza e avvertenza o sostituirle, se necessario.
- ⚠ Utilizzare solo pezzi di ricambio o accessori originali. L'uso di parti di ricambio o accessori non originali comporta l'annullamento della garanzia.
- ⚠ Sostituire le marmitte danneggiate.

Varie

- ⚠ Il cambio è già accuratamente lubrificato all'atto della consegna. Assicurarsi, tuttavia, che detta parte sia accuratamente lubrificata prima di ogni utilizzo.
- ⚠ Il motore non è preventivamente rifornito di olio.
- ⚠ Le parti di comando montate in fabbrica, ad esempio il cavo della frizione montato sull'impugnatura, non devono essere rimosse o scoperte.

- ⚠ Svuotare il serbatoio del carburante esclusivamente all'aperto. La benzina è altamente infiammabile e i suoi vapori sono esplosivi.
- ⚠ Assicurarsi che il macchinario sia saldamente fissato durante il trasporto su camion a pianale o mezzo simile.
- ⚠ Durante lo spegnimento del motore, chiudere la valvola a farfalla e la valvola del carburante.

Istruzioni per il montaggio

Seguire i passaggi raffigurati nell'illustrazione:
(il macchinario attuale può differire dall'illustrazione)

1. Contenuto della fornitura:
 - A. Lame interne
 - B. Motozappa con cavi e ruota di supporto
 - C. Lame esterne
 - D. Protezione laterale
 - E. Manubrio
 - F. Sperone
 - G. Parti inferiori manubrio
 - H. Staffa di montaggio manubrio
2. Fissare il manubrio nel sostegno (H) dotato di manovella. Nota: assicurarsi che il bullone scorra attraverso la molla.
3. Montare l'impugnatura della frizione, come mostrato nell'illustrazione.
4. Montare la protezione laterale servendosi dei bulloni e delle viti fornite. Nota: la protezione laterale deve essere montata sotto il corpo macchina.
5. Montare la lama utilizzando le copiglie fornite.

Introdurre olio e benzina attenendosi alle istruzioni di utilizzo del motore.

Indumenti da lavoro

Quando si utilizza il macchinario, indossare indumenti da lavoro aderenti, guanti da lavoro robusti, dispositivi

di protezione acustica e scarpe con soles antiscivolo e puntali in acciaio.

Funzionamento della motozappa

- ⚠ Prima di avviare il macchinario, verificare che lo stesso sia posizionato su un terreno pianeggiante e che le ruote di supporto siano abbassate.
- ⚠ Rimuovere tutti gli oggetti estranei presenti nelle vicinanze. Pietre, vetro, rami e oggetti simili possono danneggiare il dispositivo. Successivamente, verificare che tutte le viti siano completamente serrate.
- ⚠ Avviare il motore (leggere le disposizioni riportate di seguito).

Mantenersi a distanza da tutte le parti mobili del macchinario.

- ⚠ Non movimentare il macchinario in modo improprio mentre il motore è in funzione.

La motozappa è destinata alla coltivazione di orti e aiuole. Prima di utilizzare il macchinario, leggere attentamente le istruzioni per l'uso e familiarizzare in particolare con i meccanismi di avviamento e arresto del macchinario.

Fig 10: per azionare l'impugnatura nera della frizione è necessario innanzitutto che la leva di comando sia attivata. Se si inclina la leva di comando a destra o a sinistra e si attiva quindi l'impugnatura nera, la motozappa inizia a muoversi in avanti o all'indietro. Per modificare la direzione di marcia, rilasciare l'impugnatura, posizionare la leva sulla direzione di marcia desiderata e attivare quindi l'impugnatura.

Prestare particolare attenzione durante le manovre in retromarcia. È necessario rimuovere tutti gli ostacoli presenti nell'area circostante prima di effettuare manovre in retromarcia. Non fare mai entrare in contatto la motozappa con un muro, un albero o altro ostacolo fisso durante le manovre in retromarcia.

Perimetro di sicurezza

Non abbandonare mai il perimetro di sicurezza (segnalato in rosso nell'illustrazione) fig.10, quando il motore è in funzione. Se è necessario abbandonare detta area (per esempio per il montaggio di un accessorio), spegnere precedentemente il motore.

Di norma la motozappa deve essere fatta passare due o tre volte nella stessa area in direzioni diverse. Non lavorare su terreno bagnato, poiché in tali circostanze si formano zolle difficili da rompere.

Regolazione manubrio

Il manubrio prevede tre livelli di regolazione. Per effettuare il trasporto, il manubrio può essere piegato in avanti. Attenzione: assicurarsi che i cavi Bowden non vengano schiacciati.

Regolazione ruota e sperone

Fig 12. Durante l'attività si può rendere necessario sollevare il gruppo ruote, in quanto collegato allo sperone. Per compiere detta operazione, premere il pedale posizionato a destra in prossimità delle ruote di sostegno e impostare la regolazione richiesta. Sono disponibili complessivamente tre livelli di regolazione.

È possibile impostare fino a tre livelli di profondità dello sperone. Maggiore è la penetrazione nel terreno, maggiore è l'affondo delle lame e di conseguenza più lento è l'avanzamento del dispositivo. Tramite l'impostazione della corretta profondità di lavoro è possibile agevolare notevolmente l'attività da svolgere. Lo sperone deve essere sempre correttamente regolato in base alle condizioni del terreno. Possono essere effettuati vari tentativi per individuare la profondità di lavoro ottimale.

Lubrificazione cambio

Il cambio è stato oliato dal produttore per garantirne una lubrificazione permanente; non aprire mai la scatola del cambio.

Accensione e spegnimento del motore

ATTENZIONE: controllare sempre il livello dell'olio prima di accendere il motore!

Il livello dell'olio deve essere compreso tra i segni minimo e massimo presenti sull'astina. Utilizzare esclusivamente olio di tipo SAE-30 e benzina di tipo "super senza piombo" (95 ottani). Il serbatoio della benzina non deve essere mai riempito eccessivamente. Attenzione: non avviare mai il motore all'esterno del perimetro di sicurezza tratteggiato! Avviare sempre il

motore all'interno del perimetro di sicurezza tratteggiato. Vedasi figura 9.

Avviamento: vedasi fig. 6

1. Posizionare la leva dell'acceleratore su "high".
2. Impostare lo starter su "high". Per aprire lo starter, spingere la leva completamente a sinistra. L'utilizzo dello starter non è necessario in caso di motore già caldo.
3. Tirare la corda di avviamento per avviare il motore. Successivamente, ricondurre sempre manualmente la corda di avviamento all'interno del motore.
4. Dopo avere avviato il motore, chiudere lo starter e premere delicatamente l'acceleratore.

Spegnimento

3. Posizionare la leva dell'acceleratore su "low" e far girare il motore per 30 secondi
4. Impostare la leva dell'acceleratore su "stop" (con motore al minimo).

L'attrezzatura può essere conservata nella cassetta degli attrezzi posta sotto il pannello frontale.



Il manubrio può vibrare durante il funzionamento. Si consiglia quindi fare una pausa ogni 30 minuti di utilizzo ed eseguire la pulizia della motozappa

Pulizia

Il dispositivo deve essere pulito dopo l'utilizzo. Eliminare con un getto d'acqua terra e sporco e rimuovere i residui di erba dall'albero. Il numero di telaio deve essere pulito esclusivamente con un panno umido per evitare la sua precoce abrasione. Non utilizzare mai un'idropulitrice con getto ad alta pressione per lavare il macchinario!

Cambio dell'olio

Il primo cambio d'olio deve essere effettuato dopo 5 ore di funzionamento. Successivamente, è sufficiente sostituire l'olio una volta all'anno.

1. Far girare il motore per 5 minuti, in modo tale da far scaldare l'olio. L'olio caldo scorre meglio e rende più facile la sua completa sostituzione.
2. Spegnere il motore dopo 5 minuti. Scollegare il connettore della candela e svitare il tappo di

scarico dell'olio per effettuare lo scarico.

Utilizzare un contenitore di raccolta per l'olio esausto avente capacità sufficiente.

ATTENZIONE: non inclinare il motore all'indietro con un'angolazione superiore a 45°.

3. Riavvitare il tappo di scarico dell'olio e riempire il motore con olio nuovo. Estrarre in precedenza l'astina e assicurarsi di non aggiungere troppo olio.
4. Ricollegare il connettore alla candela di accensione.

Può essere utilizzato anche un kit di aspirazione per effettuare il cambio dell'olio.

1. Aspirare l'olio esausto con la siringa attraverso il bocchettone di riempimento. Tenere il tubo nella coppa dell'olio. Smaltire l'olio esausto in un apposito recipiente.
2. Riempire il motore con olio nuovo SAE-30.
3. Controllare il livello dell'olio mediante l'astina.

L'olio esausto deve essere smaltito ecologicamente.

Olio e kit di aspirazione non sono inclusi nella fornitura.

Filtro dell'aria

Si prega di controllare e pulire il filtro dell'aria regolarmente. La mancata pulizia del filtro all'interno di un periodo di tempo prolungato avrà ripercussioni sulle prestazioni del motore e sui gas di scarico.

1. Pulire il filtro dell'aria prima di rimuoverlo.
2. Estrarre con attenzione il coperchio.
3. Rimuovere e controllare attentamente il filtro di carta. Spennellare con una spazzola morbida. Se il filtro dell'aria è molto sporco, sostituirlo con un filtro nuovo. Assicurarsi che non entri sporcizia nel condotto di aspirazione del motore.
4. Pulire l'elemento nero in schiuma presente sul lato destro con acqua saponata.
5. Strizzare l'elemento in schiuma per asciugarlo. Applicare qualche goccia di olio SAE-30 sul filtro. Strizzare nuovamente l'elemento in schiuma per rimuovere l'olio in eccesso e rimontarlo in seguito.

6. Controllare che tutti gli elementi siano correttamente installati e serrati, come mostrato in figura

Manutenzione candela di accensione

- Scollegare il connettore della candela
- Rimuovere lo sporco e i detriti dalla candela con una spazzola.
- Estrarre la candela con un'apposita chiave.
- Controllare l'isolamento.
- Pulire la candela con una spazzola in acciaio.
- Misurare la distanza tra gli elettrodi. Fare attenzione a non danneggiare gli elettrodi. La distanza tra dette parti deve essere compresa tra 0.7 e 0.8 mm.
- Reinstallare la candela. Una candela danneggiata deve essere sostituita.
- Ricollegare il connettore della candela.

Stoccaggio

- Se il dispositivo non viene utilizzato per un periodo di tempo prolungato, si prega di osservare i seguenti punti, in modo da garantire la longevità del macchinario.
- Eliminare terra e sporco con un getto d'acqua e rimuovere i residui di erba dall'albero. Il numero di telaio deve essere pulito esclusivamente con un panno umido per evitare la sua precoce abrasione.
- Non utilizzare mai un'idropulitrice con getto ad alta pressione per lavare il macchinario!
- Pulire completamente il macchinario con un panno umido. Pulire con un panno immerso nell'olio per evitare la formazione di ruggine. Il dispositivo deve essere stoccato in un luogo asciutto e pulito.

Risoluzione dei problemi

Il motore non si accende

1. Controllare la regolazione del carburante.

2. Controllare la candela di accensione.
3. Verificare se la benzina è presente da molto tempo all'interno del serbatoio.
4. Fare riferimento al manuale del motore fornito a parte per reperire ulteriori informazioni circa la risoluzione dei problemi.

Il motore non funziona in modo regolare

1. La leva dell'acceleratore non deve essere posizionata su "high".
2. Verificare se la benzina è presente da molto tempo all'interno del serbatoio.

Le lame non ruotano

1. Controllare le lame: ci sono pietre incastrate tra le lame?
2. Se necessario, rimuovere le pietre togliendo le lame.
3. Controllare le condizioni e la guida dei cavi Bowden.
4. Controllare le condizioni e la guida della cinghia.
5. Controllare le condizioni del tendicinghia.

Le lame non si arrestano automaticamente

Spegnere il motore e contattare il rivenditore

Disposizioni generali di sicurezza

1. In caso di esposizione prolungata a livelli di rumorosità superiori a 85 dB(A) si verificano danni alla salute. Indossare sempre dispositivi di protezione acustica quando si utilizza il dispositivo.
2. Ridurre il più possibile la velocità del motore per diminuire i livelli di rumorosità e vibrazioni.
3. Un'ulteriore riduzione della rumorosità può essere ottenuta utilizzando il dispositivo esclusivamente all'aperto.
4. Il livello di vibrazioni può essere ridotto impugnando saldamente il manubrio.
5. Il dispositivo è piuttosto rumoroso. Pertanto, utilizzarlo esclusivamente durante il giorno.
6. Indossare indumenti da lavoro aderenti, guanti da lavoro robusti, dispositivi di protezione acustica e scarpe con suola antiscivolo e puntale in acciaio.
7. Fare una pausa ogni 2 ore.
8. Una cinghia usurata può essere sostituita e revisionata esclusivamente da un rivenditore autorizzato.

Dati tecnici

Modello	FX-AF1212
Lunghezza (mm)	1250
Larghezza (mm)	570-850
Altezza (mm)	1210
Peso senza carburante (Kg)	59,5
Marce di avanzamento	1
Marce per retro	1
Manubrio	Regolabile
Larghezza di lavoro	36-57-85 cm
Profondità di lavoro	33 cm
Velocità di rotazione (g/min)	110
Motore	
Cilindrata	212cc
Potenza motore	4,0 kW
Potenza massima	4.0 KW /3600rpm
Livello potenza acustica macchinario	L _{WA} : 101

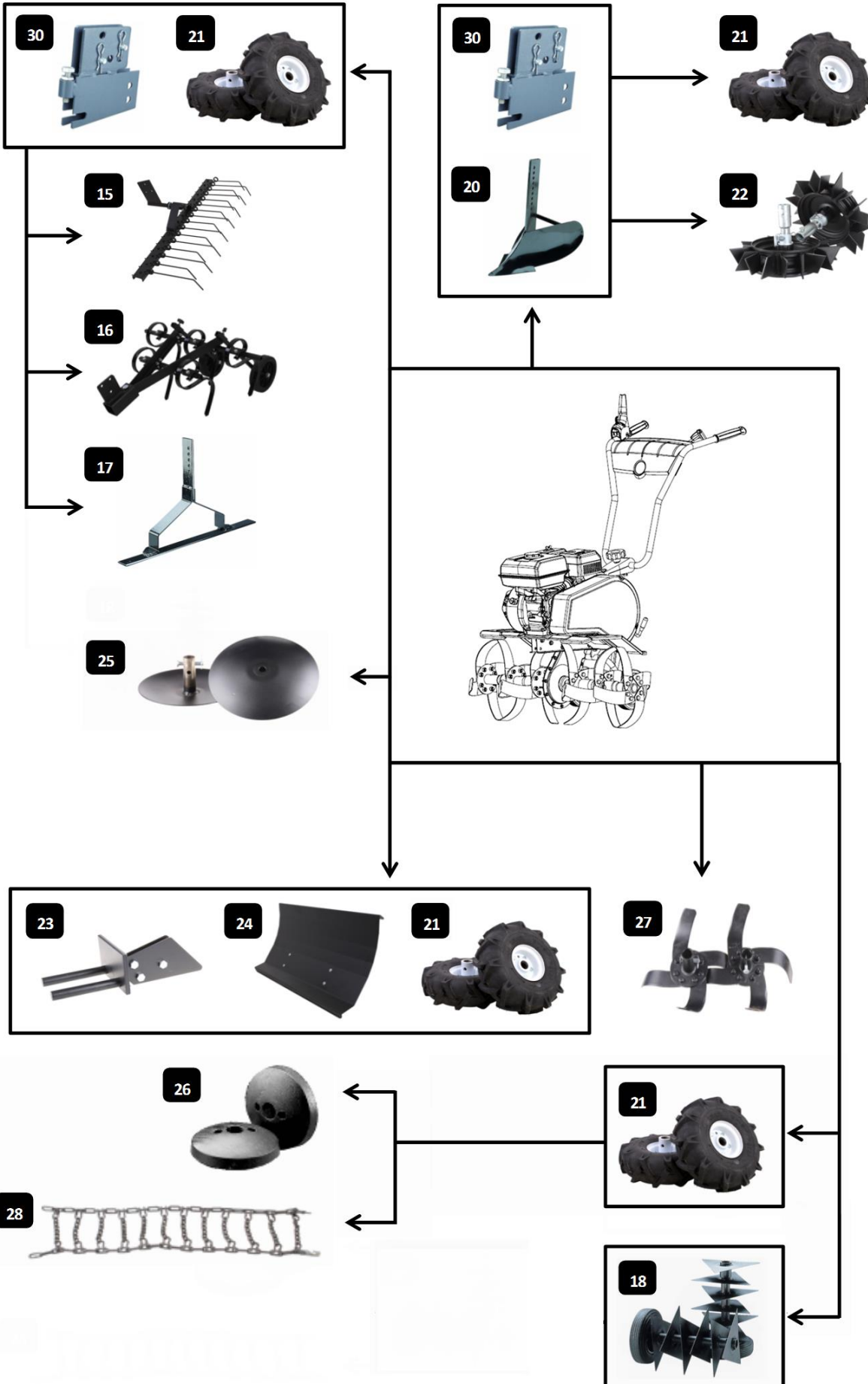

Accessori

Protezioni laterali: progettate per evitare che la terra si accumuli vicino alle piante (carote, patate, ecc.) durante la fresatura. Sono utili anche quando si utilizza il macchinario lungo vialetti in pietra, muri o su terreni morbidi.	Fig. 25
Scarificatore: progettato per arieggiare il prato e rimuovere muschi ed erba vecchia. L'erba si sviluppa meglio e si previene la crescita del muschio. È necessaria la staffa posteriore per il fissaggio.	Fig. 18, Fig. 30
Pala di ferro: questo accessorio non è disponibile.	Fig. 17 Fig. 30
Erpice: utilizzato per allentare il terreno e rimuovere le erbacce. È necessaria la staffa posteriore per il fissaggio.	Fig. 16 Fig. 30
Rastrello: utilizzato per rastrellare vialetti e zone antistanti ad ingressi con pietre sparse (ghiaia o simili). È necessaria la staffa posteriore per il fissaggio.	Fig. 15 Fig. 30
Aratro: utilizzato per arare il terreno per effettuare coltivazione di patate, carote e altre piante da radice. È necessaria la staffa posteriore per il fissaggio.	Fig. 20 Fig. 30
Artiglio da scavo: trova impiego in terreni smossi, quando il macchinario è utilizzato con un aratro o un erpice al posto delle ruote.	Fig. 22
Pala da neve: utilizzata per rimuovere la neve da superfici rigide (pietre da pavimentazione, ecc.). Può essere inclinata a destra o a sinistra. È necessaria la piastra per il fissaggio.	Fig. 24 Fig. 23 Fig. 21
Catene da neve: utilizzate insieme alla pala da neve per garantire una miglior aderenza su percorsi scivolosi.	Fig. 28
Pesi: progettati per conferire al macchinario una migliore aderenza quando si lavora con un rimorchio o una pala da neve. Possono essere utilizzati esclusivamente insieme alle ruote.	Fig. 26 Fig. 21
Lama intermedia: permette di ottenere una larghezza di fresatura maggiore. Il macchinario funziona in modo più fluido. Molto utile anche su terreni estremamente smossi.	Fig. 27
Ruote: necessarie quando si utilizzano accessori (rastrello, ecc.).	Fig. 21
Staffa posteriore: utilizzata per fissare gli accessori.	Fig. 30

Dichiarazione di conformità CE

conformemente alla direttiva 2006/42/CE

FUXTEC GmbH

Kappstrasse 69, 71083 Herrenberg - Germany

dichiara sotto la sua esclusiva responsabilità che il prodotto motozappa a scoppio

modello FX-AF1212

a cui si riferisce la presente dichiarazione, è conforme ai requisiti essenziali in materia di salute e sicurezza contenuti all'interno della **direttiva 2006/42/CE**, nonché ai requisiti delle altre direttive vigenti

Direttive CE applicabili

Direttiva 2016/1628/RG

Direttiva EMC 2004/108/CE

Direttiva sulle emissioni acustiche 2000/14/CE

Livello potenza acustica garantito 101 dB(A)

Procedura di conformità 2000/14/CE definita dall'allegato V

Herrenberg, 04/01/2024



Leonhard Zirkler

(Consigliere delegato)

Produttore:

FUXTEC GmbH

KAPPSTRASSE 69

71083 HERRENBERG

GERMANY

Conservazione della documentazione tecnica:

FUXTEC GmbH • Kappstraße 69 • 71083 Herrenberg • Germany

L. Zirkler, Amministratore delegato

VERSION ESPAÑOLA

Precauciones

Establecimiento

- No coloque nunca las manos o los pies cerca o debajo de las piezas giratorias.
- Lea atentamente este manual. Asegúrese de que está familiarizado con los distintos controles, ajustes y asas.
- Debe saber cómo parar el aparato y familiarizarse con el interruptor de parada de emergencia.
- Nunca permita que niños o personas que no estén familiarizadas con estas instrucciones utilicen el aparato.
Nota: La normativa local puede restringir la edad del operador.
- No utilice el aparato si se encuentra mal, está cansado o ha consumido alcohol o drogas.
- Compruebe siempre el aparato antes de utilizarlo. Asegúrese de que no hay piezas desgastadas o dañadas.
- Sustituya siempre los componentes desgastados o dañados y los tornillos de dos en dos al mismo tiempo para mantener el equilibrio.
- El operador de la máquina es responsable de la seguridad de las personas presentes.
- No utilice nunca el aparato cerca de niños o animales.
- El operador del aparato es responsable de los accidentes o de poner en peligro a otras personas y sus bienes.
- Compruebe cuidadosamente el entorno en el que se va a utilizar el equipo. Si es necesario, retire cualquier objeto extraño.
- No llene el depósito de combustible en espacios cerrados o con el motor en marcha.
- El combustible derramado es altamente inflamable. No reposte nunca mientras el motor esté caliente.
- Si es necesario, limpie la gasolina derramada antes de arrancar el motor. Podría provocar un incendio o una explosión.
- Tenga cuidado con los riesgos que entraña trabajar en terrenos difíciles, como terrenos extremadamente pedregosos o duros.
- Se requieren botas con suela antideslizante y puntera de acero. Evite la ropa holgada.

Cómo funciona

- Arranque siempre el motor en una zona segura.
- No abandone la zona de seguridad cuando utilice el aparato. Si es necesario salir de la zona de seguridad, apague primero el motor.
- En caso de golpear un objeto extraño, pare inmediatamente el motor, desconecte el conector de la bujía e inspeccione cuidadosamente el aparato para detectar posibles daños. Repare cualquier daño antes de continuar.
- Si el aparato empieza a vibrar de forma anormal, apáguelo e investigue la causa inmediatamente. Las vibraciones suelen ser un indicio de avería.
- Suelte las palancas, pare el motor y extraiga la bujía cuando el aparato esté desatendido.
- Antes de cualquier reparación, ajuste o inspección, pare siempre el motor y asegúrese de que todas las piezas móviles se han detenido por completo.
- Extreme las precauciones al trabajar en pendientes.
- No utilice nunca el aparato a alta velocidad.
- No sobrecargue la capacidad de la máquina intentando trabajar demasiado rápido.
- No lleve pasajeros.
- Tenga cuidado al dar marcha atrás.
- No permita que los espectadores se coloquen delante del equipo.
- Afloje siempre las cuchillas cuando no las utilice.
- Utilice el aparato únicamente a la luz del día o sobre superficies totalmente iluminadas.
- Asegúrese de que el aparato está bien colocado y sujete siempre las asas con firmeza. Camine siempre, nunca corra.
- No utilice el equipo descalzo o con sandalias.
- Extreme las precauciones al cambiar de dirección en las pendientes.

- Cuando utilice la cortadora montada en la parte trasera, asegúrese de que los filos de corte están protegidos por el escudo protector; sólo la parte de los filos de corte que trabaja el suelo puede estar libre.
- No intente nunca realizar ajustes con el motor en marcha.
- Tenga mucho cuidado al dar marcha atrás o tirar del aparato hacia atrás.
- Nunca haga funcionar el motor en interiores o en zonas mal ventiladas. Los gases de escape del motor contienen monóxido de carbono. El incumplimiento de esta norma puede provocar lesiones permanentes o la muerte.

Manipulación segura del combustible

- Extreme las precauciones al manipular el combustible. El combustible es extremadamente inflamable y sus vapores son explosivos.
- Si se derrama combustible sobre el cuerpo o la ropa, corre el riesgo de sufrir lesiones graves. Enjuáguese/limpiese la piel inmediatamente y cámbiese de ropa.
- Utilice únicamente recipientes de combustible homologados. No utilice botellas de bebidas ni otros recipientes.
- Apague todos los cigarrillos, puros, pipas y otras fuentes de ignición.
- No llene nunca el aparato en lugares cerrados.
- Deje que el aparato se enfríe antes de repostar.
- No llene nunca el depósito a más de 2,5 cm por debajo del borde de la boca de llenado para permitir que el combustible se expanda.
- Cierre bien el tapón del depósito después de repostar.
- No utilice nunca la función de bloqueo del surtidor de combustible al repostar.
- No fume mientras reposta.
- No reposte nunca en el interior de un edificio o en un lugar donde los vapores de gasolina puedan alcanzar una fuente de ignición.
- Mantenga el combustible y el motor alejados de electrodomésticos, luces piloto, parrillas, equipos eléctricos, herramientas eléctricas, etc.
- El depósito de combustible sólo puede vaciarse externamente.

Mantenimiento y almacenamiento

- El motor debe apagarse para el mantenimiento y la limpieza, para el cambio de herramientas y para el transporte sin fuerza motriz propia.
- Compruebe regularmente que todos los tornillos y tuercas estén apretados. Vuelva a apretarlos si es necesario.
- Antes de almacenarlo en locales cerrados o bajo una cubierta, el motor debe enfriarse completamente.
- Si el aparato no se ha utilizado durante algún tiempo, siga las instrucciones de este manual.
- Mantenga intactas las señales de seguridad e información o sustitúyalas si es necesario.
- Utilice únicamente piezas de repuesto o accesorios originales. Si se utilizan piezas o accesorios no originales, la garantía del producto caducará.
- Sustituir los silenciadores dañados.

Varios

- La caja de cambios se entrega bien lubricada. No obstante, asegúrese de que esté bien lubricada antes de cada uso.
- El motor no está precargado de aceite.
- No desmonte ni suelte ningún componente de control montado en fábrica, como el cable del embrague instalado en la empuñadura.
- Vacíe el depósito de combustible únicamente al aire libre. El combustible es extremadamente inflamable y sus vapores son explosivos.
- Asegúrese de que el aparato está bien sujeto cuando lo transporte en un camión de plataforma o similar.
- Cierre el acelerador cuando el motor esté apagado y cierre el grifo de combustible.

Instrucciones de instalación

Siga los pasos que se indican en la figura :
(El modelo real puede diferir de la foto)

1. Contenido del paquete :
 - A. Hoja interior
 - B. Azada rotativa con cables y rueda de apoyo
 - C. Hoja
 - D. Carcasas laterales
 - E. Manillar
 - F. Espolón de tierra
 - G. Manillar inferior
 - H. Soporte para manillar
2. Fije la empuñadura en el soporte (H) utilizando el volante. Nota: Asegúrese de que el perno pasa a través del muelle.
3. Montar la maneta de embrague según el esquema.
4. Monte la protección lateral con el tornillo y la tuerca suministrados. Nota: La protección lateral debe montarse debajo del cuerpo del timón.
5. Montar la cuchilla con el pasador suministrado

Rellene con aceite y gasolina de acuerdo con las instrucciones de funcionamiento del motor.

Ropa

Cuando trabaje con el equipo, lleve ropa de trabajo bien ajustada, guantes de trabajo resistentes, protección auditiva y calzado con suela antideslizante y puntera de acero.

Funcionamiento del rotovalor

- Antes de arrancar, compruebe que el aparato se encuentra en un terreno llano y que las ruedas de apoyo están bajadas.
- Se deben retirar todos los objetos extraños que se encuentren en las proximidades. Piedras, cristales, ramas y objetos similares pueden dañar el aparato. A continuación, compruebe que todos los tornillos estén bien apretados.
- Arranque el motor (véanse las instrucciones más abajo). Manténgase alejado de todas las piezas móviles del aparato.
- No intente mover el aparato indebidamente cuando el motor esté en marcha.

El rotovalor se utiliza para cultivar parterres de hortalizas y flores. Antes de utilizar el aparato, lea atentamente el manual de instrucciones y familiarícese sobre todo con la puesta en marcha y la parada del aparato.

Fig 10: Para accionar la maneta de embrague negra, primero debe activarse la palanca de control. Si inclina la palanca de control hacia la derecha o la izquierda y, a continuación, activa la maneta negra, la caña del timón se moverá hacia delante o hacia atrás. Para cambiar de dirección, suelte la maneta, mueva el interruptor a la nueva dirección y active la maneta.

Tenga cuidado al dar marcha atrás. Es importante retirar todos los obstáculos del entorno antes de dar marcha atrás. Nunca maneje el timón de espaldas a una pared, árbol u otro obstáculo fijo.

Zona de seguridad

No abandone la zona de seguridad (marcada en rojo en la figura) con el motor en marcha. Si es necesario salir de esta zona (por ejemplo, para instalar un accesorio), apague primero el motor.

Como norma general, el rotovalor debe guiarse sobre una superficie dos o tres veces desde distintas direcciones. No trabaje en suelos muy húmedos, ya que se formarán terrones difíciles de desmenuzar.

Ajuste del manillar

Se puede definir un total de tres posiciones. El manillar puede plegarse hacia delante para el transporte. Atención: asegúrese de que los cables Bowden no queden atrapados.

Ajuste de la rueda o del tope de profundidad

Fig 12. Durante el funcionamiento, puede ser necesario elevar el conjunto de ruedas, ya que está conectado al tope de profundidad. Para ello, pise el pedal situado a la derecha de las ruedas de apoyo y ajuste la posición deseada. Hay un total de tres posiciones para elegir.

Con el tope de profundidad, puede ajustar un total de tres profundidades de trabajo. Cuanto más profundo esté ajustado, más se hundirán las cuchillas y más espacio avanzará la herramienta. El ajuste de la profundidad de trabajo correcta facilita enormemente el trabajo. El tope de profundidad debe ajustarse siempre de forma óptima para las condiciones actuales del suelo. Puede determinar la profundidad de trabajo óptima por ensayo y error.

Lubricación de la caja de cambios

La caja de cambios ha sido lubricada permanentemente por el fabricante. No abra nunca la caja de cambios.

Arranque y parada del motor

ADVERTENCIA: ¡Compruebe siempre el nivel de aceite antes de arrancar!

El nivel de aceite debe estar entre las marcas de mínimo y máximo de la varilla. Utilice únicamente aceite SAE-30 y gasolina sin plomo premium (95 octanos). No llene nunca en exceso el depósito de combustible.

Advertencia: ¡no se sitúe nunca en la zona de puntos al arrancar el motor! Arranque siempre el motor desde la zona de seguridad punteada. Ver figura 9

Puesta en marcha: Ver Fig 6

1. Ponga el cable del acelerador en rápido.
2. Ponga el estrangulador en rápido. Para abrir el estárter, empuje la palanca hacia el extremo izquierdo. El estárter no es necesario si el motor ya está caliente.
3. Tire de la cuerda de arranque para arrancar el motor. A continuación, vuelva a colocar siempre a mano el cable de arranque en el motor.
4. Después de arrancar el motor, cierre el estrangulador y pise ligeramente el acelerador.

Stop

1. Ajuste el cable del acelerador para reducir la velocidad y deje el motor en marcha durante 30 segundos.
2. Ponga el acelerador en "stop" (al ralentí).

La caja de herramientas situada bajo el panel frontal puede utilizarse para guardar objetos.

El manillar puede vibrar durante el funcionamiento. Por lo tanto, debe hacer una pausa cada 30 minutos. Limpie el manillar.

El aparato debe limpiarse después de cada uso. Limpie la suciedad y los restos de hierba del eje. El número de bastidor sólo debe limpiarse con un paño húmedo para evitar una abrasión prematura. No utilice nunca un limpiador a presión.

Cambio de aceite

El primer cambio de aceite debe realizarse tras cinco horas de funcionamiento. Después de este primer cambio de aceite, basta con cambiar el aceite una vez al año.

1. Deje el motor en marcha durante cinco minutos para calentar el aceite. El aceite caliente fluye mejor, por lo que puede cambiarse por completo.
2. Apague el motor después de 5 minutos. Tire del conector de la bujía y afloje el tapón de vaciado para vaciar el aceite. Prepare a tiempo un recipiente para recoger el aceite usado. El recipiente debe tener capacidad suficiente. ADVERTENCIA: El motor no debe inclinarse hacia atrás más de 45 grados.
3. Vuelva a enroscar el tapón de vaciado de aceite y llene el motor con aceite nuevo. Antes de hacerlo, saque la varilla y asegúrese de no rellenar demasiado aceite.
4. Sustituya el conector de la bujía.

También puede utilizar un juego de bombas de drenaje de aceite.

1. Utilice la jeringa para extraer el aceite usado a través del orificio de llenado. Sujete la manguera en el cárter de aceite. Deseche el aceite usado en el recipiente.
2. Llene el motor con aceite SAE-30 nuevo.
3. Compruebe el nivel de aceite con una varilla.

**El aceite usado debe reciclarse de forma respetuosa con el medio ambiente.
Aceite y bomba de aceite no incluidos.**

Filtro de aire

Inspeccione y limpie el filtro de aire con regularidad. Si el filtro no se ha limpiado durante un periodo prolongado, la potencia del motor y los gases de escape se verán afectados.

1. Limpie el filtro de aire antes de desmontarlo.
2. Retire con cuidado la carcasa.
3. Retire con cuidado y compruebe el filtro de papel. Cepíllelo con un cepillo suave. Si el filtro de aire está muy sucio, sustitúyalo por uno nuevo. Asegúrese de que no entren impurezas en el sistema de admisión del motor.
4. Limpie el elemento de espuma negro del lado derecho con agua jabonosa.
5. Exprima el agua del elemento de espuma para que quede seco. Añada unas gotas de aceite SAE-30 al filtro. Vuelva a presionar el elemento de espuma para liberar el exceso de aceite. Vuelva a montarlo.

6. Compruebe que todos los componentes están correctamente fijados y cerrados como se muestra en el diagrama.

Mantenimiento de

- Tire del conector de la bujía
- Elimine la suciedad y los residuos de la bujía con un cepillo.
- Afloje la bujía con una llave de bujías.
- Compruebe el aislamiento.
- Limpie la bujía con un cepillo de acero.
- Mida la distancia entre los electrodos. Asegúrese de que los electrodos no estén dañados. La distancia debe ser de 0,7 a 0,8 mm.
- Sustituya la bujía. Una bujía dañada debe ser sustituida.
- Sustituya el conector de la bujía.

Almacenamiento

- Si el aparato no se va a utilizar durante un periodo prolongado, deben observarse los siguientes puntos en aras de una larga vida útil.
- Limpie la suciedad y la mugre con un pulverizador y retire los recortes de hierba del eje. El número de bastidor sólo debe limpiarse con un paño húmedo para evitar la abrasión prematura.
- No utilice nunca un limpiador de alta presión para la limpieza.
- Limpie a fondo el aparato con un paño húmedo. Límpielo con un paño empapado en aceite para evitar la acumulación de óxido. Guarde el aparato en un lugar seco y limpio.

Solución de problemas

El motor no arranca

1. Compruebe el indicador de combustible.
2. Compruebe la bujía.
3. Compruebe la antigüedad del combustible en el depósito.
4. Para más información sobre la solución de problemas, consulte el manual del motor que se suministra por separado.

El motor no funciona bien

1. El acelerador no debe estar en Rápido.
2. Compruebe la antigüedad del combustible en el depósito.

Las cuchillas no giran

1. Compruebe la cuchilla: ¿se ha quedado alguna piedra atascada entre las cuchillas?
2. Si es necesario, pueden retirarse quitando las cuchillas.
3. Compruebe el estado y el guiado de los cables Bowden.
4. Compruebe el estado y el guiado de la correa.
5. Compruebe el ajuste del tensor de la correa.

Las cuchillas no se detienen automáticamente

Apague el motor y póngase en contacto con su distribuidor.

Precauciones

1. Los niveles de ruido superiores a 85 dB(A) son perjudiciales para la salud durante un periodo prolongado. Utilice siempre protección auditiva cuando trabaje con este equipo.

2. Reduzca al máximo el régimen del motor para reducir los niveles de ruido y vibraciones.
3. Se puede conseguir una mayor reducción de los niveles de ruido haciendo funcionar el aparato únicamente al aire libre.
4. El nivel de vibración puede reducirse agarrando firmemente el manillar.
5. La máquina es relativamente ruidosa. Así que trabaje con ella sólo durante el día.
6. Lleve ropa de trabajo bien ajustada, guantes de trabajo resistentes, protección auditiva y calzado con punta de acero y suela de plataforma.
7. Tómese un descanso cada dos horas.
8. Una correa desgastada sólo debe ser sustituida y revisada por un distribuidor autorizado.

Condiciones estándar de garantía

El periodo de garantía es de dos años para los usuarios finales privados de los países de la UE. Para uso profesional, el periodo de garantía es de sólo un año.

La garantía cubre los defectos de material y/o fabricación.

Restricciones y requisitos

El desgaste normal y la sustitución de piezas de desgaste NO están cubiertos por la garantía.

Piezas de desgaste NO cubiertas durante más de 12 meses:

- Cuchillas
- Cable
- Cinturón
- Interruptor
- Membranas/sellos
- Bujías de encendido
- Líquidos del motor (aceite, gasolina)
- Cable de arranque
- Filtro

Si arranca el motor sin aceite, se producirán daños irreparables que quedan excluidos de la garantía.

La garantía NO cubre los daños/defectos causados por

- Falta de mantenimiento y conservación
- Cambios estructurales
- Condiciones externas inusuales
- Daños en la carrocería, la plataforma de corte, el manillar, etc.
- Uso indebido o sobrecarga
- Uso de aceite, gasolina u otros líquidos que no cumplan las recomendaciones de las instrucciones de uso.
- Combustible de mala calidad o contaminado, lo que provoca la contaminación del sistema de combustible.
- Utilización de piezas de recambio no originales.
- Otras condiciones de las que FUXTEC no se hace responsable.

La medida en que los daños constituyen un derecho de garantía es decidida por un taller especializado autorizado.

Su recibo de compra se considera un certificado de garantía, así que guárdelo bien.

NOTA: Cuando compre piezas de repuesto o solicite reparaciones en garantía, indique siempre los años, el número de modelo y el número de serie. Estos datos se encuentran en la etiqueta CE de la máquina.

** Nos reservamos el derecho a modificar las condiciones y no aceptamos ninguna responsabilidad por errores tipográficos.*

Ilustraciones

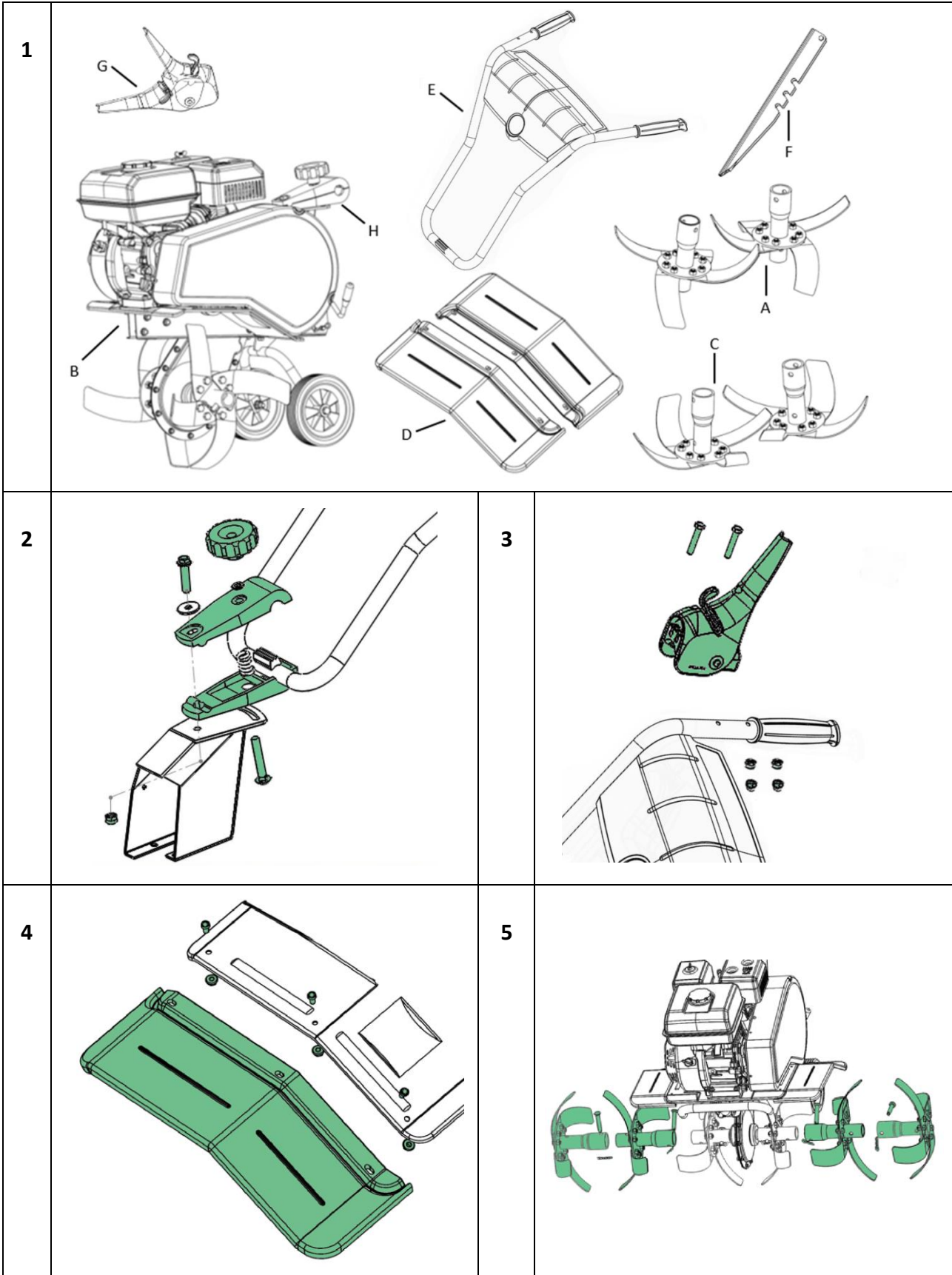

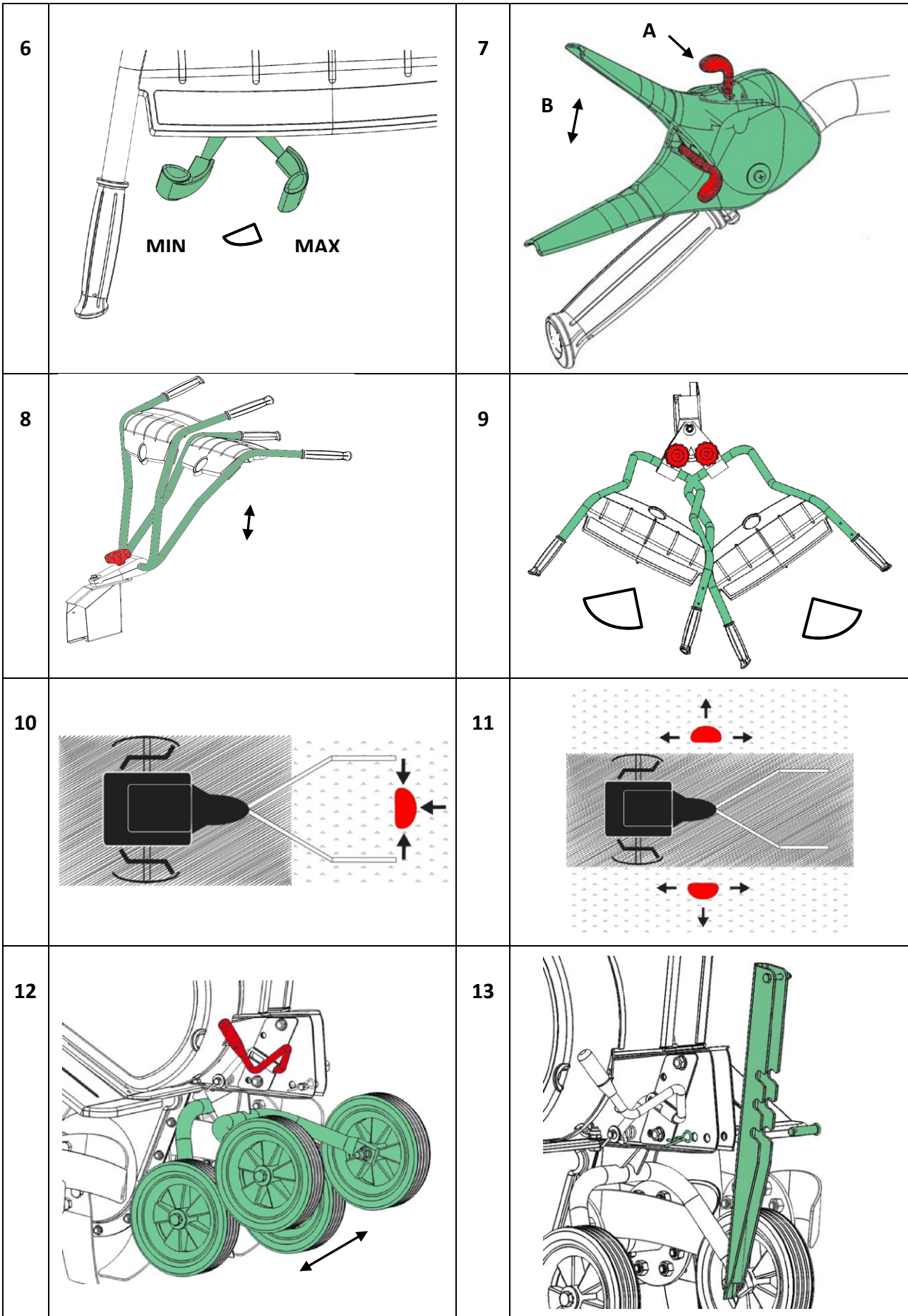

Símbolos de advertencia

Símbolos de advertencia

**FR**

Atención:
¡Cuidado con las hélices
giratorias!

Lea atentamente el manual
de usuario antes de utilizar
la máquina.

Utilice siempre protección
ocular y auditiva.

Llevar guantes de
protección.

Llevar calzado de seguridad
antideslizante

Datos técnicos

Modelo	FX-AF1212
Longitud (mm)	1250
Anchura (mm)	570-850
Altura (mm)	1210
Peso sin combustible (kg)	59,5
Velocidad de avance	1
Velocidad trasera	1
Manillar	Ajustable
Anchura de trabajo	36-57-85 cm
Profundidad de trabajo	33 cm
Velocidad (rpm)	110
Motor	
Capacidad	212cm ³
Potencia del motor	4,0 kW
Potencia máx.	4,0 KW / 3600 rpm
Nivel de potencia acústica del aparato	LWA : 101

Accesorios

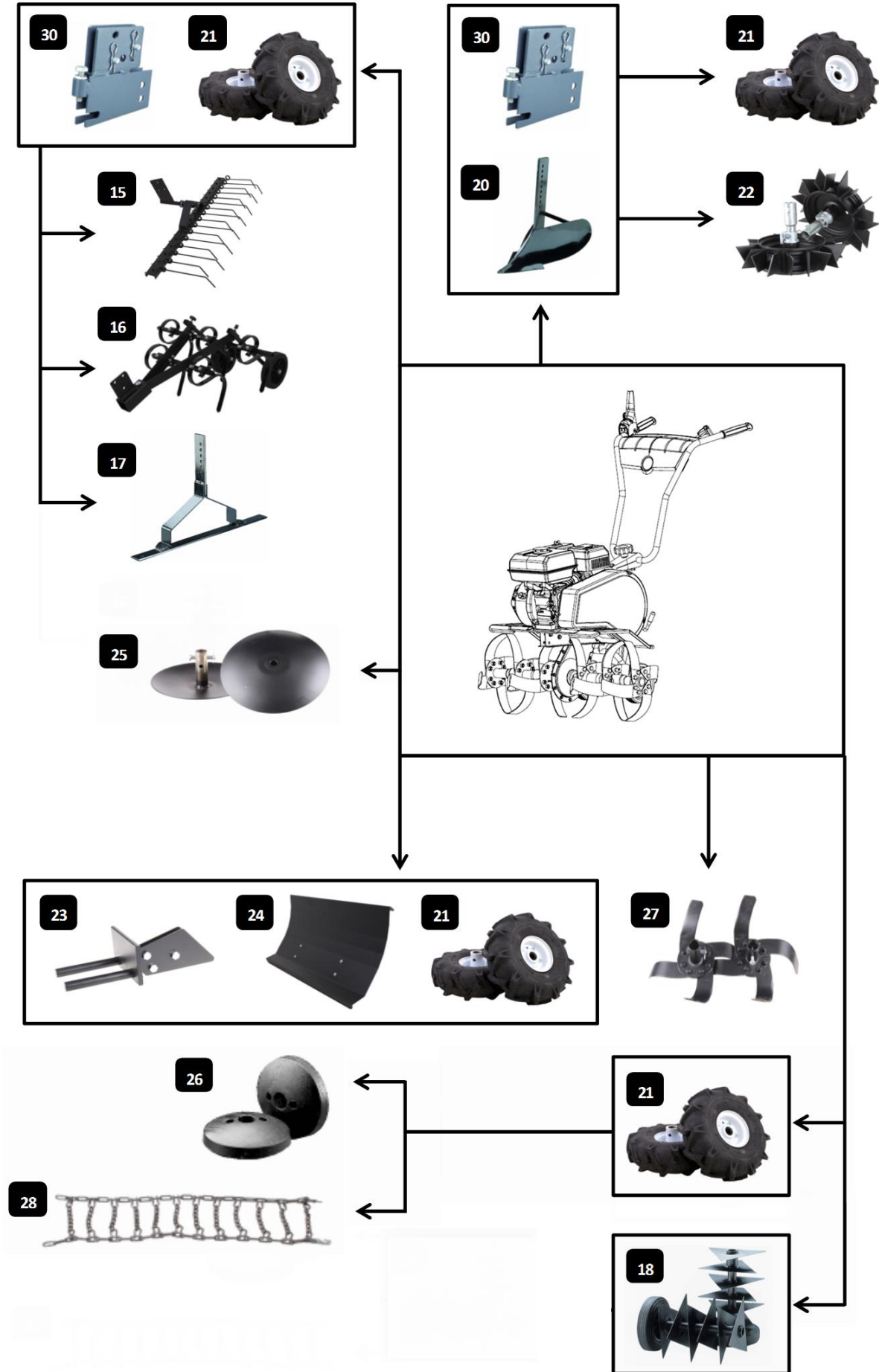

Accesorios

Chapas laterales de protección: están diseñadas para evitar que la tierra se amontone en plantas estrechas (zanahorias, patatas, etc.) cuando se utiliza la azada mecánica. También son muy útiles para fresar a lo largo de caminos de piedra, muros o en terrenos blandos.	Fig. 25
Escarificador: se utiliza para airear el césped y eliminar la hierba vieja y el musgo. El césped crece mejor y se evita la formación de musgo. El soporte trasero es necesario para la fijación.	Fig. 18, Fig. 30
pala: este accesorio no está disponible	Fig. 17 Fig. 30
Grada: se utiliza para aflojar la tierra y eliminar las malas hierbas. El soporte trasero es necesario para el enganche.	Fig. 16 Fig. 30
Rastrillo: se utiliza para rastrillar caminos y zonas de entrada con piedras sueltas (grava o similar). Se requiere el soporte trasero para su fijación.	Fig. 15 Fig. 30
Arado: Se utiliza para arar la tierra para cultivar patatas, zanahorias y otros tubérculos. El soporte trasero es necesario para el enganche.	Fig. 20 Fig. 30
Fresadoras :: Se utilizan en suelos blandos cuando se emplean con un arado o una grada autopropulsada en lugar de ruedas.	Fig. 22
Pala quitanieves: sirve para quitar la nieve de superficies sólidas (adoquines, etc.). Puede inclinarse hacia la derecha o hacia la izquierda. La placa es necesaria para el montaje.	Fig. 24 Fig. 23 Fig. 21
Cadenas para la nieve: se utilizan con la pala quitanieves para garantizar un mejor agarre en carreteras resbaladizas.	Fig. 28
Contrapesos: Están diseñados para dar a la máquina un mejor agarre cuando se utiliza con un remolque o una pala de nieve. Solo se pueden utilizar con ruedas.	Fig. 26Abb. 21
Cuchilla intermedia: para una mayor anchura de fresado. La máquina funciona de forma más silenciosa. También rinden muy bien en suelos muy blandos.	Fig. 27
Ruedas: se utilizan cuando es necesario acoplar equipos (rastrillos, etc.).	Fig. 21
Soporte trasero: para el montaje de equipos.	Fig. 30

13. Declaración CE de conformidad

de conformidad con la Directiva 2006/42/CE

FUXTEC GmbH

Kappstrasse 69, 71083 Herrenberg -

declara bajo su exclusiva responsabilidad que el producto "motobineuse

Modelo FX-AF1212

a la que se refiere la presente declaración, cumple los requisitos esenciales de salud y seguridad pertinentes de la **Directiva 2006/42/CE**, así como los requisitos de otras directivas pertinentes

Directivas CE aplicables

Directiva 2016/1628/RG

Directiva CEM 2004/108/CE

Directiva sobre el ruido 2000/14/CE

Nivel de potencia acústica garantizado 101 dB(A)

Procedimiento de conformidad con el anexo V / Directiva 2000/14/CE

Nivel de potencia acústica garantizado 101 dB(A)

Herrenberg, 04.01.2024



Leonhard Zirkler
(Director General)

fabricante :

FUXTEC GmbH
KAPPSTRASSE 69
71083 HERRENBERG
ALEMANIA

Conservación de la documentación técnica :

FUXTEC GmbH • Kappstraße 69 • 71083 Herrenberg • Alemania
L. Zirkler, Dirección

VERSAO PORTUGUESA

Precauções

Estabelecimento

- Nunca coloque as mãos ou os pés perto ou debaixo de peças rotativas.
- Leia atentamente este manual. Certifique-se de que está familiarizado com os vários controlos, regulações e manípulos.
- É necessário saber como parar o aparelho e certificar-se de que está familiarizado com o interruptor de paragem de emergência.
- Nunca permita que crianças ou pessoas que não estejam familiarizadas com estas instruções utilizem o aparelho. Nota: A regulamentação local pode restringir a idade do operador.
- Não utilize o aparelho se não se sentir bem, se estiver cansado ou se tiver consumido álcool ou drogas.
- Verificar sempre o aparelho antes de o utilizar. Certifique-se de que nenhuma peça está gasta ou danificada.
- Substituir sempre os componentes gastos ou danificados e os parafusos aos pares, ao mesmo tempo, para manter o equilíbrio.
- O operador da máquina é responsável pela segurança das pessoas presentes.
- Nunca utilizar o aparelho perto de crianças ou animais.
- O operador do aparelho é responsável por acidentes ou por colocar em perigo outras pessoas e os seus bens.
- Verificar cuidadosamente o ambiente em que o equipamento vai ser utilizado. Se necessário, remover os objectos estranhos.
- Não encher o depósito de combustível em espaços fechados ou com o motor a trabalhar.
- O combustível derramado é altamente inflamável. Nunca reabastecer com o motor ainda quente.
- Se necessário, limpar a gasolina derramada antes de pôr o motor a trabalhar. Pode provocar um incêndio ou uma explosão!
- Ter em conta os riscos inerentes aos trabalhos em terrenos difíceis, como os extremamente pedregosos ou duros.
- São necessárias botas com sola antiderrapante e biqueira de aço. Evitar vestuário largo.

Como funciona

- Ligar sempre o motor numa área segura.
- Não abandonar a zona de segurança durante a utilização do aparelho. Se for necessário abandonar a zona de segurança, desligar primeiro o motor.
- Se for atingido por um objeto estranho, pare imediatamente o motor, retire o conector da vela de ignição e verifique cuidadosamente se o aparelho apresenta danos. Reparar os danos antes de continuar.
- Se o aparelho começar a vibrar de forma anormal, desligue-o e investigue imediatamente a causa. A vibração é geralmente uma indicação de danos.
- Soltar as alavancas, parar o motor e retirar a vela de ignição quando o aparelho não estiver a ser utilizado.
- Antes de qualquer reparação, regulação ou inspeção, pare sempre o motor e certifique-se de que todas as peças móveis estão completamente paradas.
- Ter muito cuidado ao trabalhar em declives.
- Nunca utilizar o aparelho a alta velocidade.
- Não sobrecarregar a capacidade da máquina, tentando trabalhar demasiado depressa.
- Não levar nenhum passageiro consigo.
- Ter cuidado ao fazer marcha-atrás.
- Não permitir que os espectadores se coloquem à frente do equipamento.
- Desapertar sempre as lâminas quando não estão a ser utilizadas.
- Utilizar o aparelho apenas à luz do dia ou em superfícies bem iluminadas.
- Certifique-se de que o aparelho está bem colocado e segure sempre as pegas com firmeza. Andar sempre, nunca correr.
- Não utilizar o equipamento descalço ou com sandálias.

- Ter muito cuidado ao mudar de direção em declives.
- Quando utilizar o cortador montado na retaguarda, certifique-se de que os bordos de corte estão protegidos pelo escudo de proteção; apenas a parte dos bordos de corte que trabalha no solo pode estar livre.
- Nunca tente efetuar ajustes com o motor em funcionamento.
- Tenha muito cuidado ao fazer marcha-atrás ou ao puxar o aparelho para trás.
- Nunca ligue o motor dentro de casa ou em áreas mal ventiladas. Os gases de escape do motor contêm monóxido de carbono. O não cumprimento desta regra pode resultar em lesões permanentes ou morte.

Manuseamento seguro do combustível

- Ter muito cuidado ao manusear o combustível. O combustível é extremamente inflamável e os seus vapores são explosivos.
- Se o combustível for derramado no corpo ou na roupa, corre o risco de sofrer ferimentos graves. Enxaguar/limpar imediatamente a pele e mudar de roupa!
- Utilizar apenas recipientes de combustível aprovados. Não utilizar garrafas de bebidas ou outros recipientes!
- Extinguir todos os cigarros, charutos, cachimbos e outras fontes de ignição.
- Nunca reabasteça o seu aparelho em locais fechados.
- Deixar arrefecer o aparelho antes de o reabastecer.
- Nunca encher o depósito mais de 2,5 cm abaixo do bordo do gargalo de enchimento para permitir a expansão do combustível.
- Fechar bem o tampão do depósito de combustível após o reabastecimento.
- Nunca utilizar a função de bloqueio do bocal de combustível durante o reabastecimento.
- Não fumar durante o reabastecimento.
- Nunca reabastecer no interior de um edifício ou num local onde os vapores de gasolina possam atingir uma fonte de ignição.
- Mantenha o combustível e o motor afastados de aparelhos, luzes piloto, grelhadores, equipamento elétrico, ferramentas eléctricas, etc.
- O depósito de combustível só pode ser esvaziado externamente.

Manutenção e armazenamento

- O motor deve ser desligado para manutenção e limpeza, para substituição de ferramentas e para transporte sem força motriz própria.
- Verificar regularmente se todas as porcas e parafusos estão apertados. Reapertar se necessário.
- Antes de ser armazenado em locais fechados ou sob uma cobertura, o motor deve ser completamente arrefecido.
- Se o aparelho não tiver sido utilizado durante algum tempo, siga as instruções deste manual.
- Manter intactos os sinais de segurança e de informação ou substituí-los, se necessário.
- Utilizar apenas peças sobresselentes ou acessórios originais. Se forem utilizadas peças ou acessórios não originais, a garantia do produto expirará.
- Substituir os silenciadores danificados.

Diversos

- A caixa de velocidades está bem lubrificada aquando da entrega. No entanto, certifique-se de que está bem lubrificada antes de cada utilização.
- O motor não está previamente abastecido de óleo.
- Não remova ou solte quaisquer componentes de controlo montados na fábrica, como o cabo da embraiagem instalado no punho.
- Esvaziar o depósito de combustível apenas no exterior. O combustível é extremamente inflamável e os seus vapores são explosivos.
- Certifique-se de que o aparelho está bem preso quando for transportado num camião de caixa aberta ou similar.
- Feche o acelerador quando o motor estiver desligado e feche a torneira do combustível.

Instruções de instalação

Siga os passos indicados na figura :

(O modelo real pode ser diferente da fotografia)

1. Conteúdo da embalagem :
 - A. Lâmina interior
 - B. Enxada rotativa com cabos e roda de apoio
 - C. Lâmina
 - D. Invólucros laterais
 - E. Guiadores
 - F. Espigão de terra
 - G. Guiador inferior
 - H. Suporte de montagem no guiador
2. Fixe o punho no suporte (H) utilizando o volante. Nota: Certifique-se de que o parafuso passa através da mola.
3. Montar a alavanca da embraiagem como indicado no diagrama.
4. Montar a proteção lateral com o parafuso e a porca fornecidos. Nota: A proteção lateral deve ser montada por baixo do corpo do timão.
5. Colocar a lâmina com o pino fornecido

Abastecer com óleo e gasolina de acordo com as instruções de funcionamento do motor.

Vestuário

Ao trabalhar com o equipamento, usar vestuário de trabalho bem ajustado, luvas de trabalho resistentes, proteção auditiva e calçado com sola antiderrapante e biqueira de aço.

Como funciona o rotovalor

- Antes de arrancar, verificar se o aparelho se encontra num terreno plano e se as rodas de apoio estão descidas.
- Todos os objectos estranhos que se encontrem nas proximidades devem ser removidos. Pedras, vidros, ramos e objectos semelhantes podem danificar o aparelho. Em seguida, verifique se todos os parafusos estão bem apertados.
- Ligar o motor (ver instruções abaixo). Manter-se afastado de todas as partes móveis do aparelho.
- Não tentar deslocar o aparelho de forma incorrecta com o motor em funcionamento.

O rotovalor é utilizado para cultivar canteiros de legumes e de flores. Antes de utilizar o aparelho, leia atentamente o manual de instruções e familiarize-se, nomeadamente, com o modo de arranque e de paragem do aparelho.

Fig. 10: Para acionar o manípulo preto da embraiagem, é necessário ativar primeiro a alavanca de comando. Se inclinar a alavanca de comando para a direita ou para a esquerda e depois ativar o manípulo preto, o leme move-se para a frente ou para trás. Para mudar de direção, soltar o manípulo, mover o interruptor para a nova direção e ativar o manípulo.

Ter cuidado ao fazer marcha-atrás. É importante que todos os obstáculos no ambiente sejam removidos antes de fazer marcha-atrás. Nunca operar o motocultivador de costas para uma parede, árvore ou outro obstáculo fixo.

Zona de segurança

Não sair da zona de segurança (assinalada a vermelho na figura) com o motor em funcionamento. Se for necessário sair desta zona (por exemplo, para instalar um acessório), deve primeiro desligar o motor.

Como regra geral, o rotovator deve ser guiado sobre uma área duas ou três vezes a partir de direcções diferentes. Não trabalhar em solos muito húmidos, pois isso levará à formação de torrões difíceis de desfazer.

Ajuste do guiador

É possível definir um total de três posições. O guiador pode ser dobrado para a frente para ser transportado. Atenção: certifique-se de que os cabos Bowden não ficam presos.

Ajustar a roda ou o limitador de profundidade

Fig 12. Durante o funcionamento, pode ser necessário levantar o conjunto das rodas, uma vez que está ligado ao limitador de profundidade. Para o efeito, premir o pedal à direita das rodas de apoio e definir a posição desejada. No total, existem três posições à escolha.

Com o limitador de profundidade, é possível definir um total de três profundidades de trabalho. Quanto maior for a profundidade definida, maior será a profundidade de penetração das lâminas e mais lento será o avanço da ferramenta. Ao definir a profundidade de trabalho correta, pode tornar o seu trabalho muito mais fácil. O limitador de profundidade deve ser sempre regulado de forma óptima para as condições actuais do solo. Pode determinar a profundidade de trabalho ideal por tentativa e erro.

Lubrificação da caixa de velocidades

A caixa de velocidades foi lubrificada de forma permanente pelo fabricante. Nunca abrir a caixa de velocidades.

Arranque e paragem do motor

ATENÇÃO: Verificar sempre o nível do óleo antes de arrancar!

O nível de óleo deve situar-se entre as marcas mínima e máxima da vareta de medição. Utilize apenas óleo SAE-30 e gasolina sem chumbo de qualidade superior (95 octanas). Nunca encher demasiado o depósito de combustível. Atenção: nunca se coloque na zona pontilhada quando ligar o motor! Arranque sempre o motor a partir da zona de segurança pontilhada. Ver figura 9

Arranque: Ver Fig. 6

1. Colocar o cabo do acelerador em velocidade rápida.
2. Regule o estrangulador para rápido. Para abrir o estrangulador, empurre a alavanca para a extrema esquerda. O afogador não é necessário se o motor já estiver quente.
3. Puxar o cabo de arranque para ligar o motor. Em seguida, colocar sempre à mão o cabo de arranque no motor.
4. Depois de ligar o motor, feche o estrangulador e carregue ligeiramente no acelerador.

Parar

1. Ajustar o cabo do acelerador para abrandar e deixar o motor a trabalhar durante 30 segundos.
2. Colocar o acelerador na posição "stop" (ao ralenti).

A caixa de ferramentas por baixo do painel frontal pode ser utilizada para guardar objectos.

O guiador pode vibrar durante o funcionamento. Por isso, é necessário fazer uma pausa de 30 em 30 minutos. Limpar o timão.

O aparelho deve ser limpo após a sua utilização. Pulverizar a sujidade e remover os resíduos de relva do eixo. O número da estrutura só deve ser limpo com um pano húmido para evitar uma abrasão prematura. Nunca utilizar uma máquina de lavar de pressão para a limpeza!

Mudança de óleo

A primeira mudança de óleo deve ser efectuada após cinco horas de funcionamento. Após esta primeira mudança de óleo, é suficiente mudar o óleo uma vez por ano.

1. Deixar o motor a trabalhar durante cinco minutos para aquecer o óleo. O óleo quente flui melhor, pelo que pode ser mudado completamente.
2. Desligar o motor após 5 minutos. Puxar o conector da vela de ignição e soltar a vela de drenagem para drenar o óleo. Prepare atempadamente um recipiente de recolha para o óleo usado. O recipiente deve ter capacidade suficiente. AVISO: O motor não deve ser inclinado para trás mais de 45 graus.
3. Voltar a apertar o bujão de drenagem do óleo e encher o motor com óleo novo. Antes de o fazer, retire a vareta de medição e certifique-se de que não enche demasiado óleo.
4. Substituir o conector da vela de ignição.

Também é possível utilizar um conjunto de bombas de drenagem de óleo.

1. Utilize a seringa para aspirar o óleo usado através da abertura de enchimento. Segurar a mangueira no cárter do óleo. Deite fora o óleo usado no recipiente.
2. Encher o motor com óleo SAE-30 novo.
3. Verificar o nível do óleo com uma vareta.

**O óleo usado deve ser reciclado de forma ecológica.
Conjunto de óleo e bomba de óleo não incluído.**

Filtro de ar

Inspecionar e limpar regularmente o filtro de ar. Se o filtro não for limpo durante um longo período de tempo, a potência do motor e os gases de escape serão afectados.

1. Limpar o filtro de ar antes de o retirar.
2. Retirar cuidadosamente a caixa.
3. Retirar e verificar cuidadosamente o filtro de papel. Escovar com uma escova macia. Se o filtro de ar estiver muito sujo, substitua-o por um novo. Certificar-se de que não entram impurezas no sistema de admissão do motor.
4. Limpe o elemento de espuma preto do lado direito com água e sabão.
5. Espremer a água do elemento de espuma para que fique seco. Adicionar algumas gotas de óleo SAE-30 ao filtro. Pressionar novamente o elemento de espuma para libertar o excesso de óleo. Voltar a montar.
6. Verificar se todos os componentes estão corretamente fixados e fechados, como indicado no diagrama.

Manutenção da vela

- Puxar o conector da vela de ignição
- Remover a sujidade e os resíduos da vela de ignição com uma escova.
- Desapertar a vela de ignição com uma chave de velas.
- Verificar o isolamento.
- Limpar a vela de ignição com uma escova de aço.
- Medir a distância entre os eléctrodos. Certifique-se de que os eléctrodos não estão danificados. A distância deve ser de 0,7 a 0,8 mm.
- Substituir a vela de ignição. Uma vela de ignição danificada deve ser substituída.
- Substituir o conector da vela de ignição.

Armazenamento

- Se o aparelho não for utilizado durante um período de tempo prolongado, devem ser observados os seguintes pontos para garantir uma longa vida útil.
- Limpar a sujidade e a fuligem com um spray e retirar as aparas de relva do eixo. O número do quadro só deve ser limpo com um pano húmido para evitar uma abrasão prematura.
- Nunca utilizar um aparelho de limpeza a alta pressão para a limpeza!
- Limpar bem o aparelho com um pano húmido. Limpar com um pano embebido em óleo para evitar a formação de ferrugem. O aparelho deve ser guardado num local seco e limpo.

Resolução de problemas

O motor não arranca

1. Verificar o indicador de combustível.
2. Verificar a vela de ignição.
3. Verificar a idade do combustível no depósito.
4. Para mais informações sobre a resolução de problemas, consulte o manual do motor em separado.

O motor não funciona bem

1. O acelerador não deve ser regulado para Rápido.
2. Verificar a idade do combustível no depósito.

As lâminas não rodam

1. Verificar a lâmina: ficou alguma pedra presa entre as lâminas?
2. Se necessário, podem ser removidas retirando as lâminas.
3. Verificar o estado e a orientação dos cabos Bowden.
4. Verificar o estado e a orientação da correia.
5. Verificar a regulação do tensor da correia.

As lâminas não param automaticamente

Desligue o motor e contacte o seu concessionário.

Precauções

1. Níveis de ruído superiores a 85 dB(A) são prejudiciais para a saúde durante um longo período de tempo. Utilize sempre proteção auditiva quando trabalhar com este equipamento.
2. Reduzir tanto quanto possível a velocidade do motor para reduzir os níveis de ruído e vibração.
3. É possível reduzir ainda mais os níveis de ruído se o aparelho funcionar apenas no exterior.
4. O nível de vibração pode ser reduzido agarrando firmemente o guiador.

5. A máquina é relativamente ruidosa. Por isso, trabalhe com ela apenas durante o dia.
6. Usar vestuário de trabalho bem ajustado, luvas de trabalho resistentes, proteção auditiva e sapatos de biqueira de aço com sola de plataforma.
7. Fazer uma pausa de duas em duas horas.
8. A substituição e a manutenção de uma correia gasta só devem ser efectuadas por um concessionário autorizado.

Condições de garantia padrão

O período de garantia é de dois anos para os utilizadores finais privados nos países da UE. Para utilização profissional, o período de garantia é de apenas um ano.

A garantia cobre os defeitos de material e/ou de fabrico.

Restrições e requisitos

O desgaste normal e a substituição de peças de desgaste NÃO são cobertos pela garantia.

Peças de desgaste que NÃO estão cobertas durante mais de 12 meses:

- Lâminas
- Cabo
- Cinto
- Interruptor
- Membranas/vedantes
- Velas de ignição
- Fluidos do motor (óleo, gasolina)
- Cabo de arranque
- Filtro

Se ligar o motor sem óleo, ocorrerão danos irreparáveis, que estão excluídos da garantia.

A garantia NÃO cobre danos/defeitos causados por

- Falta de manutenção e conservação
- Alterações estruturais
- Condições externas invulgares
- Danos na carroçaria, na plataforma de corte, no guiador, etc.
- Utilização incorrecta ou sobrecarga
- Utilização de óleo, gasolina ou outros líquidos que não cumpram as recomendações das instruções de utilização.
- Combustível de má qualidade ou contaminado, levando à contaminação do sistema de combustível
- Utilização de peças sobresselentes não originais.
- Outras condições pelas quais a FUXTEC não pode ser responsabilizada.

A medida em que os danos constituem um direito de garantia é decidida por uma oficina especializada autorizada.

O recibo de compra é considerado como um certificado de garantia, por isso guarde-o bem.

NOTA: Ao adquirir peças sobresselentes ou ao solicitar reparações ao abrigo da garantia, indique sempre os anos, o número do modelo e o número de série. Estes podem ser encontrados na etiqueta CE da máquina!

** Reservamo-nos o direito de alterar as condições e não assumimos qualquer responsabilidade por erros de impressão.*

Ilustrações

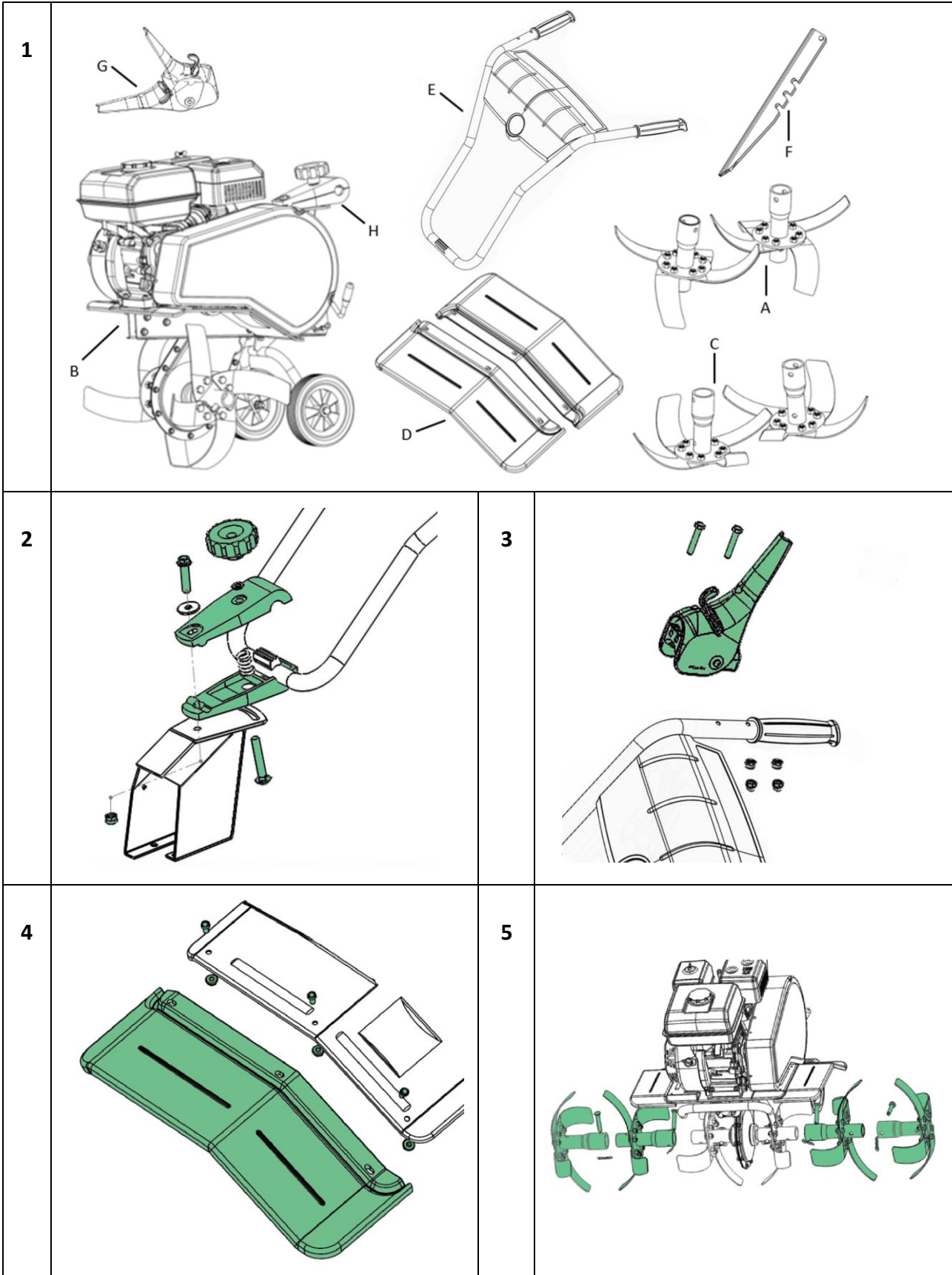

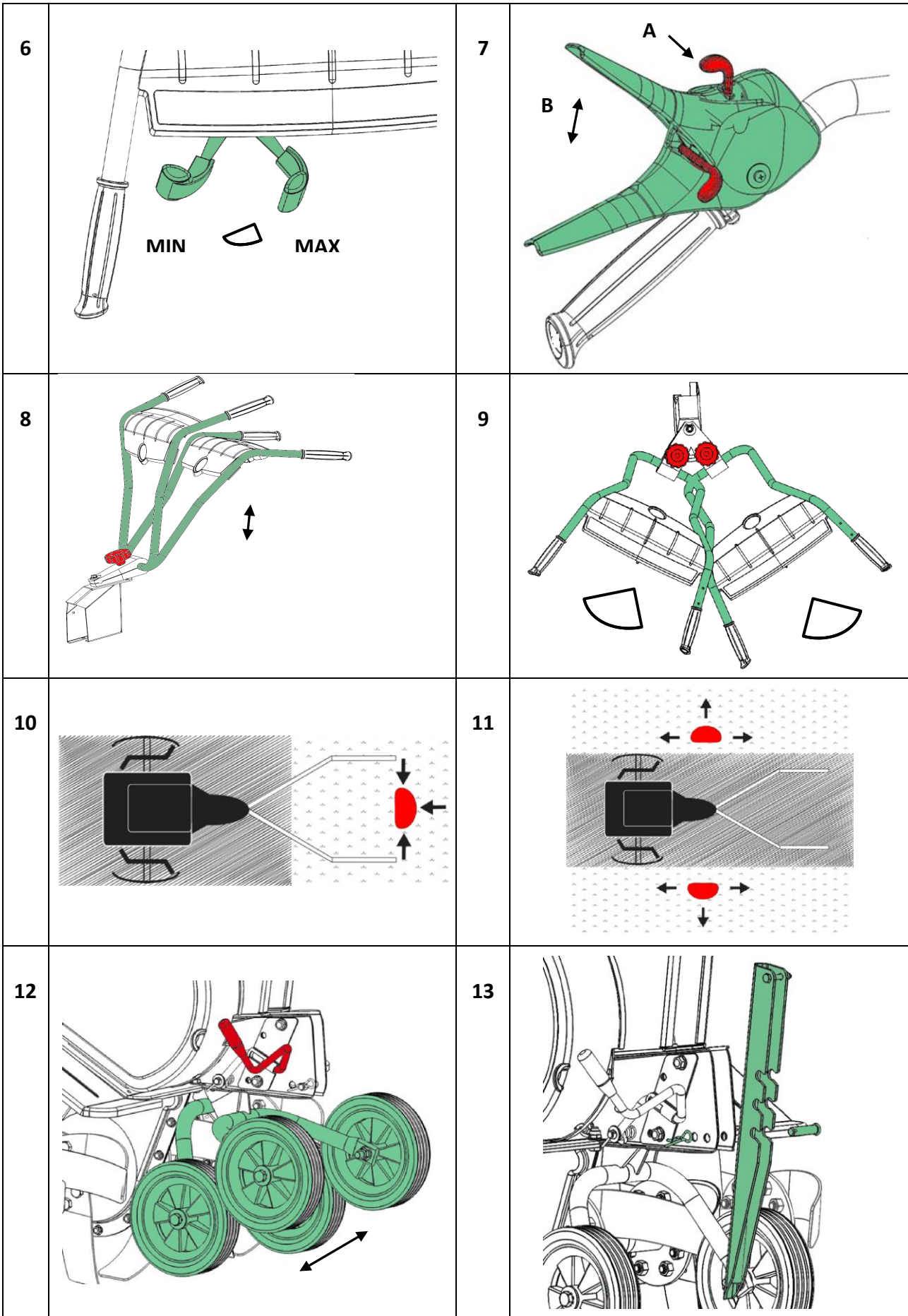

Símbolos de aviso

Símbolos de aviso

**FR**

Aviso:
Cuidado com as hélices
rotativas!

Leia atentamente o manual
do utilizador antes de
utilizar a máquina.

Usar sempre proteção
para os olhos e para os
ouvidos.

Usar luvas de proteção.

Usar calçado de segurança
antiderrapante

Dados técnicos

Modelo	FX-AF1212
Comprimento (mm)	1250
Largura (mm)	570-850
Altura (mm)	1210
Peso sem combustível (kg)	59,5
Velocidade de avanço	1
Velocidade traseira	1
Guiadores	Ajustável
Largura de trabalho	36-57-85 cm
Profundidade de trabalho	33 cm
Velocidade (rpm)	110
Motor	
Capacidade	212cm ³
Potência do motor	4,0 kW
Potência máxima	4,0 KW / 3600 rpm
Nível de potência sonora do aparelho	LWA : 101

cessórios

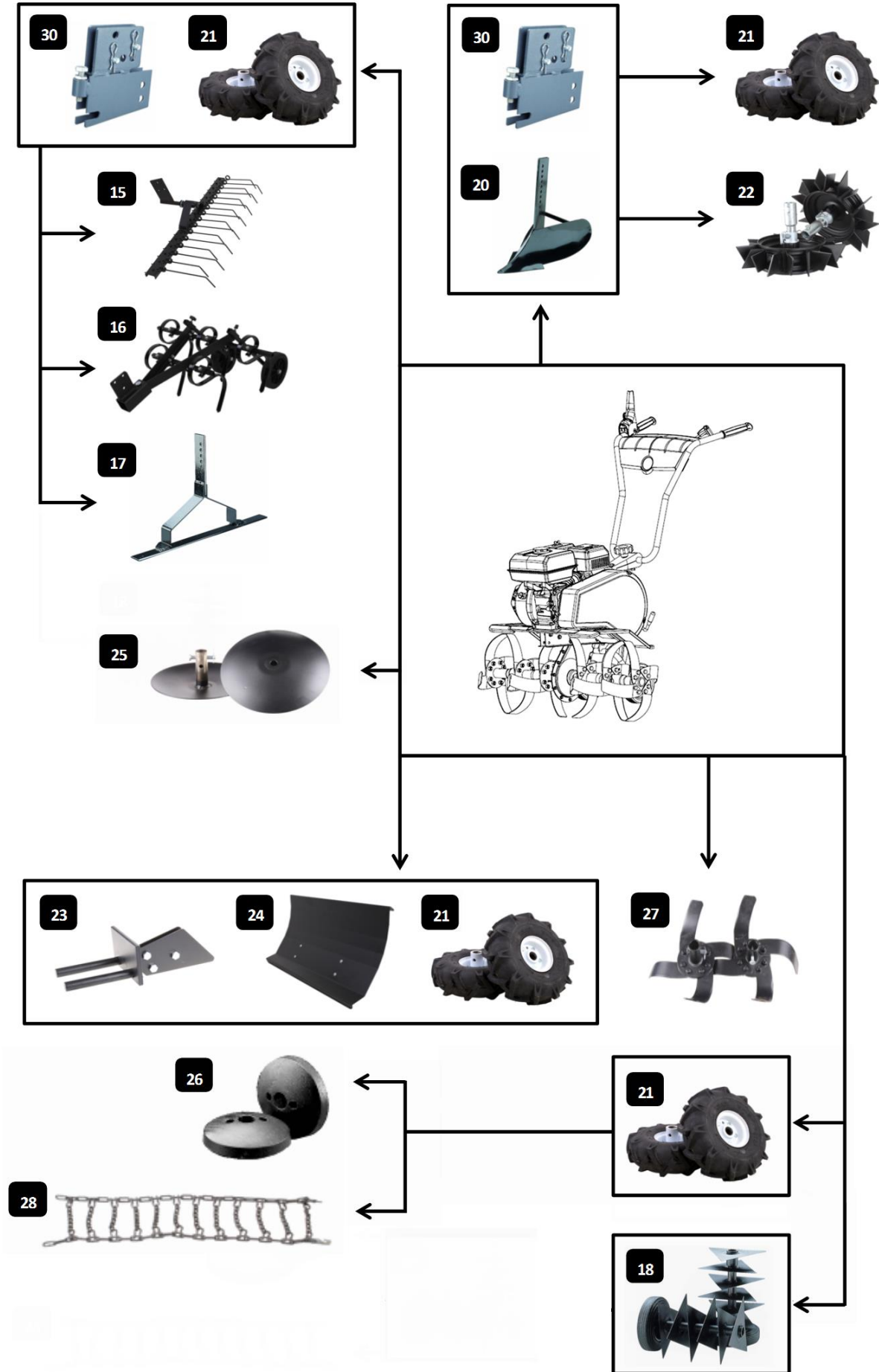

Acessórios

Placas de proteção lateral: destinam-se a evitar que a terra se acumule em plantas estreitas (cenouras, batatas, etc.) quando se utiliza a enxada eléctrica. São também muito úteis para fresar ao longo de caminhos de pedra, muros ou em solos moles.	Fig. 25
Escarificador: utilizado para arejar o relvado e remover a relva velha e o musgo. O relvado cresce melhor e a formação de musgo é evitada. O suporte traseiro é necessário para a fixação.	Fig. 18, Fig. 30
pá: este acessório não está disponível	Fig. 17 Fig. 30
Grade: utilizada para soltar o solo e eliminar as ervas daninhas. O suporte traseiro é necessário para a fixação.	Fig. 16 Fig. 30
Ancinho: utilizado para ancorar caminhos e zonas de entrada com pedras soltas (cascalho ou semelhante). O suporte traseiro é necessário para a fixação.	Fig. 15 Fig. 30
Arado: Utilizado para lavrar o solo para cultivar batatas, cenouras e outras culturas de raízes. O suporte traseiro é necessário para a fixação.	Fig. 20 Fig. 30
Motocultivadores :: Utilizados em solos moles, quando utilizados com um arado ou uma grade autopropulsora em vez de rodas.	Fig. 22
Pá de neve: utilizada para limpar a neve de superfícies sólidas (pedras de pavimentação, etc.). Pode ser inclinada para a direita ou para a esquerda. A placa é necessária para a montagem.	Fig. 24 Fig. 23 Fig. 21
Correntes para a neve: Utilizadas com a pá de neve para garantir uma melhor aderência em estradas escorregadias.	Fig. 28
Pesos: Foram concebidos para proporcionar uma melhor aderência à máquina quando utilizada com um atrelado ou uma pá de neve. Só podem ser utilizados com rodas.	Fig. 26Abb. 21
Lâmina intermédia: para uma maior largura de fresagem. A máquina funciona de forma mais silenciosa. Têm também um bom desempenho em pisos muito macios.	Fig. 27
Rodas: são utilizadas quando é necessário fixar equipamento (ancinhos, etc.).	Fig. 21
Suporte traseiro: para montagem de equipamento.	Fig. 30

13. Declaração CE de conformidade

em conformidade com a Diretiva 2006/42/CE

FUXTEC GmbH

Kappstrasse 69, 71083 Herrenberg -

declara sob sua exclusiva responsabilidade que o produto "motobineuse

Modelo FX-AF1212

a que se refere a presente declaração, cumpre os requisitos essenciais de saúde e segurança pertinentes da **Diretiva 2006/42/CE**, bem como os requisitos de outras diretivas pertinentes

Diretivas CE aplicáveis

Diretiva 2016/1628/RG

Diretiva CEM 2004/108/CE

Diretiva Ruído 2000/14/CE

Nível de potência sonora garantido 101 dB(A)

Procedimento de conformidade de acordo com o Anexo V / Diretiva 2000/14/CE

Nível de potência sonora garantido 101 dB(A)

Herrenberg, 04.01.



Leonhard Zirkler
(Diretor-Geral)

fabricante :

FUXTEC GmbH

KAPPSTRASSE 69

71083 HERRENBERG

ALEMANHA

Conservação da documentação técnica :

FUXTEC GmbH • Kappstraße 69 • 71083 Herrenberg • Alemanha

L. Zirkler, Direção

NEDERLANDSE VERSIE

Oprichting

- Plaats uw handen of voeten nooit in de buurt van of onder draaiende onderdelen.
- Lees deze handleiding zorgvuldig door. Zorg dat je vertrouwd bent met de verschillende bedieningselementen, afstellingen en hendels.
- Je moet weten hoe je het apparaat moet stoppen en zorg ervoor dat je bekend bent met de noodstopshakelaar.
- Laat het apparaat nooit gebruiken door kinderen of mensen die niet bekend zijn met deze instructies. Opmerking: Plaatselijke voorschriften kunnen de leeftijd van de gebruiker beperken.
- Gebruik het apparaat niet als u zich onwel voelt, moe bent of alcohol of drugs hebt gebruikt.
- Controleer het apparaat altijd voor gebruik. Controleer of er geen onderdelen versleten of beschadigd zijn.
- Vervang versleten of beschadigde onderdelen en bouten altijd paarsgewijs om het evenwicht te bewaren.
- De bediener van de machine is verantwoordelijk voor de veiligheid van de aanwezigen.
- Gebruik het apparaat nooit in de buurt van kinderen of dieren.
- De gebruiker van het apparaat is verantwoordelijk voor ongelukken of voor het in gevaar brengen van andere mensen en hun eigendommen.
- Controleer zorgvuldig de omgeving waarin de apparatuur wordt gebruikt. Verwijder indien nodig vreemde voorwerpen.
- Vul geen brandstof in afgesloten ruimten of als de motor draait.
- Gemorste brandstof is licht ontvlambaar. Nooit tanken terwijl de motor nog heet is.
- Veeg indien nodig gemorste benzine op voordat u de motor start. Dit kan brand of een explosie veroorzaken!
- Pas op voor de risico's bij het werken op moeilijk terrein, zoals extreem stenige of harde grond.
- Laarzen met antislipzolen en stalen neuzen zijn vereist. Vermijd loszittende kleding.

Hoe het werkt

- Start de motor altijd in een veilige omgeving.
- Verlaat de veiligheidszone niet wanneer u het apparaat gebruikt. Als het nodig is om de veiligheidszone te verlaten, zet dan eerst de motor uit.
- Als een vreemd voorwerp wordt geraakt, stop dan onmiddellijk de motor, verwijder de bougiestekker en inspecteer het apparaat zorgvuldig op schade. Repareer eventuele schade voordat u verdergaat.
- Als het apparaat abnormaal begint te trillen, schakel het dan uit en onderzoek onmiddellijk de oorzaak. Trillen is meestal een indicatie van schade.
- Laat de hendels los, stop de motor en verwijder de bougie als het apparaat onbeheerd is.
- Voor elke reparatie, afstelling of inspectie moet de motor altijd worden stopgezet en moeten alle bewegende delen volledig tot stilstand zijn gekomen.
- Wees uiterst voorzichtig bij het werken op hellingen.
- Gebruik het apparaat nooit op hoge snelheid.
- Overbelast de capaciteit van de machine niet door te snel te werken.
- Neem geen passagiers mee.
- Wees voorzichtig bij het achteruitrijden.
- Laat toeschouwers niet voor de apparatuur staan.
- Maak de messen altijd los als je ze niet gebruikt.
- Gebruik het apparaat alleen bij daglicht of op volledig verlichte oppervlakken.
- Zorg ervoor dat het apparaat goed op zijn plaats zit en houd de handgrepen altijd stevig vast. Loop altijd, ren nooit.
- Gebruik de uitrusting niet op blote voeten of sandalen.
- Wees uiterst voorzichtig bij het veranderen van richting op hellingen.
- Zorg er bij het gebruik van de achterste snijder voor dat de snijkanten worden beschermd door de beschermkap; alleen het deel van de snijkanten dat de grond bewerkt, kan vrij zijn.
- Probeer nooit afstellingen uit te voeren terwijl de motor draait.

- Wees uiterst voorzichtig bij het achteruitrijden of achteruittrekken van het apparaat.
- Laat de motor nooit binnenshuis of in slecht geventileerde ruimten draaien. Motoruitlaatgassen bevatten koolmonoxide. Het niet in acht nemen van deze regel kan blijvend letsel of de dood tot gevolg hebben.

Veilig omgaan met brandstof

- Wees uiterst voorzichtig bij het omgaan met brandstof. Brandstof is zeer ontvlambaar en de dampen zijn explosief.
- Als er brandstof op uw lichaam of kleding terechtkomt, riskeert u ernstig letsel. Spoel/reinig uw huid onmiddellijk en trek andere kleren aan!
- Gebruik alleen goedgekeurde brandstoftanks. Gebruik geen drankflessen of andere verpakkingen!
- Doof alle sigaretten, sigaren, pijpen en andere ontstekingsbronnen.
- Tank uw apparaat nooit bij in gesloten ruimten.
- Laat het apparaat afkoelen voordat u gaat tanken.
- Vul de tank nooit verder dan 2,5 cm onder de rand van de vulopening, zodat de brandstof kan uitzetten.
- Sluit de tankdop na het tanken stevig.
- Gebruik nooit de vergrendelfunctie van de brandstofsproeier tijdens het tanken.
- Niet roken tijdens het tanken.
- Tank nooit in een gebouw of op een plaats waar benzinedampen een ontstekingsbron kunnen bereiken.
- Houd brandstof en de motor uit de buurt van apparaten, waakvlammen, barbecues, elektrische apparatuur, elektrisch gereedschap, enz.
- De brandstoftank kan alleen van buitenaf worden geleegd.

Onderhoud en opslag

- De motor moet worden uitgeschakeld voor onderhoud en reiniging, voor het vervangen van gereedschap en voor transport zonder eigen aandrijfkracht.
- Controleer regelmatig of alle bouten en moeren goed vastzitten. Draai ze indien nodig opnieuw aan.
- Voordat de motor wordt opgeslagen in gesloten ruimten of onder een afdekking, moet hij volledig worden afgekoeld.
- Als het apparaat enige tijd niet gebruikt is, volg dan de instructies in deze handleiding.
- Laat de veiligheids- en informatieborden intact of vervang ze indien nodig.
- Gebruik alleen originele onderdelen of accessoires. Als er niet-originele onderdelen of accessoires worden gebruikt, vervalt de garantie op het product.
- Vervang beschadigde geluiddempers.

Diverse

- De tandwielkast is goed gesmeerd bij levering. Zorg er echter voor dat hij voor elk gebruik goed gesmeerd is.
- De motor is niet voorgevuld met olie.
- Verwijder of ontkoppel geen in de fabriek gemonteerde besturingsonderdelen, zoals de koppelingskabel die aan de handgreep is bevestigd.
- Leeg de brandstoftank alleen buitenshuis. Brandstof is uiterst brandbaar en de dampen zijn explosief.
- Zorg ervoor dat het apparaat goed is vastgemaakt als het wordt vervoerd op een dieplader of iets dergelijks.
- Sluit het gaspedaal als de motor uit is en draai de benzinekraan dicht.

Installatie-instructies

Volg de stappen in de afbeelding:

(Het werkelijke model kan afwijken van de foto)

1. Inhoud verpakking :
 - A. Binnenblad
 - B. Roterende schoffel met kabels en steunwiel
 - C. blad
 - D. Omhulsels zijkant
 - E. Stuur
 - F. Aardspoor
 - G. Onderstuur
 - H. Montagebeugel stuur
2. Zet de handgreep vast in de beugel (H) met behulp van het handwiel. Opmerking: Zorg ervoor dat de bout door de veer gaat.
3. Monteer de koppelingshendel zoals aangegeven in het diagram.
4. Monteer de zijbescherming met de meegeleverde bout en moer. Opmerking: De zijbescherming moet onder de disselbak worden gemonteerd.
5. Monteer het blad met de meegeleverde pen

Vul olie en benzine bij volgens de gebruiksaanwijzing van de motor.

Kleding

Draag tijdens het werken met de apparatuur goed passende werkkleding, stevige werkhandschoenen, gehoorbescherming en schoeisel met antislipzolen en stalen neuzen.

Hoe de rotovator werkt

- Controleer voordat u begint of het apparaat op een vlakke ondergrond staat en of de steunwielen omlaag staan.
- Alle vreemde voorwerpen in de buurt moeten worden verwijderd. Stenen, glas, takken en soortgelijke voorwerpen kunnen het apparaat beschadigen. Controleer vervolgens of alle schroeven goed vastzitten.
- Start de motor (zie instructies hieronder). Blijf uit de buurt van alle bewegende delen van het apparaat.
- Probeer het apparaat niet te verplaatsen terwijl de motor draait.

De rotovator wordt gebruikt om groente- en bloembedden te cultiveren. Lees voordat u het apparaat gebruikt de gebruikershandleiding zorgvuldig door en maak uzelf vooral vertrouwd met het starten en stoppen van het apparaat.

Fig 10: Om de zwarte koppelingshendel te bedienen, moet eerst de bedieningshendel worden geactiveerd. Als je de bedieningshendel naar rechts of links kantelt en vervolgens de zwarte hendel activeert, gaat de helmstok vooruit of achteruit. Om van richting te veranderen, laat je de hendel los, zet je de schakelaar in de nieuwe richting en activeer je de hendel.

Wees voorzichtig bij het achteruitrijden. Het is belangrijk dat alle obstakels in de omgeving verwijderd zijn voordat je achteruit rijdt. Bedien de dissel nooit met je rug naar een muur, boom of ander vast obstakel.

Veiligheidszone

Verlaat de veiligheidszone (rood gemarkeerd in de afbeelding) niet wanneer de motor draait. Als het nodig is om deze zone te verlaten (bijvoorbeeld omdat u een accessoire wilt installeren), moet u eerst de motor uitschakelen.

Als algemene regel geldt dat de rotovalor twee of drie keer vanuit verschillende richtingen over een gebied moet worden geleid. Werk niet in erg natte grond, want dit leidt tot de vorming van kluiten die moeilijk te breken zijn.

Stuur afstellen

Er kunnen in totaal drie posities worden gedefinieerd. Het stuur kan naar voren worden geklapt voor transport. Let op: zorg ervoor dat de bowdenkabels niet bekneld raken.

Het wiel of de diepteanslag aanpassen

Fig 12. Tijdens het gebruik kan het nodig zijn om de wielassemblage omhoog te zetten terwijl deze verbonden is met de diepteanslag. Druk hiervoor op het pedaal rechts van de steunwielen en stel de gewenste positie in. Er zijn in totaal drie posities waaruit je kunt kiezen.

Met de diepteanslag kun je in totaal drie werkdieptes instellen. Hoe dieper deze is ingesteld, hoe dieper de messen ingraven en hoe langzamer het gereedschap vooruit gaat. Door de juiste werkdiepte in te stellen, kun je het werk veel gemakkelijker maken. De diepteanslag moet altijd optimaal worden ingesteld voor de huidige bodemgesteldheid. Je kunt de optimale werkdiepte proefondervindelijk bepalen.

Versnellingsbak smering

De versnellingsbak is permanent gesmeerd door de fabrikant. Open nooit de behuizing van de versnellingsbak.

De motor starten en stoppen

WAARSCHUWING: Controleer altijd het oliepeil voordat u wegrijdt!

Het oliepeil moet zich tussen de minimum- en maximummarkeringen op de peilstok bevinden. Gebruik alleen SAE-30 olie en loodvrije superbenzine (95 octaan). Vul de brandstoftank nooit te vol.

Waarschuwing: ga nooit in de gestippelde zone staan als u de motor start! Start de motor altijd vanuit de gestippelde veiligheidszone. Zie afbeelding 9

Opstarten: zie Fig 6

1. Zet de gaskabel op snel.
2. Zet de choke op snel. Duw de hendel helemaal naar links om de choke te openen. De choke is niet nodig als de motor al warm is.
3. Trek aan het starterkoord om de motor te starten. Plaats vervolgens altijd de startkabel met de hand terug in de motor.
4. Sluit na het starten van de motor de choke en trap het gaspedaal licht in.

Stop

1. Stel de gaskabel af om langzamer te gaan rijden en laat de motor 30 seconden draaien.
2. Zet de gashendel op "stop" (stationair).

De gereedschapskist onder het voorpaneel kan worden gebruikt om items in op te bergen.

Het stuur kan trillen tijdens het gebruik.
Neem daarom elke 30 minuten een pauze.
Reinig de dissel.

Het apparaat moet na gebruik worden gereinigd. Spuit vuil af en verwijder grasresten van de as. Veeg het framenummer alleen af met een vochtige doek om voortijdige slijtage te voorkomen. Gebruik nooit een hogedrukreiniger voor het reinigen!

Olie verversen

De eerste olieerversing moet worden uitgevoerd na vijf bedrijfsuren. Na deze eerste olieerversing is het voldoende om de olie één keer per jaar te verversen.

1. Laat de motor vijf minuten draaien om de olie op te warmen. Warme olie vloeit beter, waardoor de olie volledig kan worden verversd.
2. Schakel de motor na 5 minuten uit. Trek de bougiestekker los en draai de aftapplug los om de olie af te tappen. Zet tijdig een opvangbak klaar voor de afgewerkte olie. De container moet voldoende capaciteit hebben. **WAARSCHUWING:** De motor mag niet meer dan 45 graden naar achteren worden gekanteld.
3. Schroef de olieaftapplug er weer in en vul de motor met nieuwe olie. Voordat je dit doet, haal je de peilstok eruit en zorg je ervoor dat je niet te veel olie bijvult.
4. Vervang de bougiestekker.

Je kunt ook een set olieaftappompen gebruiken.

1. Gebruik de spuit om de gebruikte olie via de vulopening af te tappen. Houd de slang in het oliecarter. Gooi de gebruikte olie weg in de container.
2. Vul de motor met verse SAE-30 olie.
3. Controleer het oliepeil met een peilstok.

**Afgewerkte olie moet op een milieuvriendelijke manier worden gerecycled.
Olie en oliepompset niet inbegrepen.**

Luchtfilter

Controleer en reinig het luchtfilter regelmatig. Als het filter gedurende langere tijd niet is gereinigd, worden het motorvermogen en de uitlaatgassen beïnvloed.

1. Maak het luchtfilter schoon voordat je het verwijdert.
2. Verwijder de behuizing voorzichtig.
3. Verwijder en controleer het papieren filter voorzichtig. Borstel met een zachte borstel. Als het luchtfilter erg vuil is, vervang het dan door een nieuwe. Zorg ervoor dat er geen verontreinigingen in het inlaatsysteem van de motor terechtkomen.
4. Reinig het zwarte schuimelement aan de rechterkant met zeepwater.
5. Knijp het water uit het schuimelement zodat het droog is. Voeg een paar druppels SAE-30 olie toe aan het filter. Druk nogmaals op het schuimelement om de overtollige olie te verwijderen. Zet opnieuw in elkaar.
6. Controleer of alle onderdelen correct zijn bevestigd en gesloten zoals aangegeven in het schema.

Onderhoud van

- Trek aan de bougiestekker
- Verwijder vuil en resten van de bougie met een borstel.
- Draai de bougie los met een bougiesleutel.
- Controleer de isolatie.
- Maak de bougie schoon met een staalborstel.
- Meet de afstand tussen de elektroden. Zorg ervoor dat de elektroden niet beschadigd zijn. De afstand moet 0,7 tot 0,8 mm zijn.
- Vervang de bougie. Een beschadigde bougie moet worden vervangen.
- Vervang de bougiestekker.

Opslag

- Als het apparaat langere tijd niet wordt gebruikt, moeten de volgende punten in acht worden genomen in het belang van een lange levensduur.
- Reinig vuil met een spray en verwijder grasresten van de as. Veeg het framenummer alleen af met een vochtige doek om voortijdige slijtage te voorkomen.
- Gebruik nooit een hogedrukreiniger om schoon te maken!
- Neem het apparaat grondig af met een vochtige doek. Veeg af met een in olie gedrenkte doek om roestvorming te voorkomen. Bewaar het apparaat op een droge, schone plaats.

Problemen oplossen

Motor start niet

1. Controleer de brandstofmeter.
2. Controleer de bougie.
3. Controleer de leeftijd van de brandstof in de tank.
4. Raadpleeg de aparte motorhandleiding voor meer informatie over het oplossen van problemen.

De motor loopt niet soepel

1. De gashendel mag niet op Snel staan.
2. Controleer de leeftijd van de brandstof in de tank.

Bladen draaien niet

1. Controleer de messen: zijn er steentjes tussen de messen blijven steken?
2. Indien nodig kunnen ze worden verwijderd door de bladen te verwijderen.
3. Controleer de staat en geleiding van de bowdenkabels.
4. Controleer de staat en geleiding van de riem.
5. Controleer de instelling van de riemspanner.

De bladen stoppen niet automatisch

Schakel de motor uit en neem contact op met uw dealer.

voorzorgsmaatregelen

1. Geluidsniveaus van meer dan 85 dB(A) zijn langdurig schadelijk voor de gezondheid. Draag altijd gehoorbescherming bij het werken met deze apparatuur.
2. Verlaag het motortoerental zoveel mogelijk om het geluids- en trillingsniveau te verlagen.
3. Een verdere vermindering van het geluidsniveau kan worden bereikt door het apparaat alleen buitenshuis te gebruiken.
4. Het trillingsniveau kan worden verminderd door het stuur stevig vast te pakken.
5. De machine maakt relatief veel lawaai. Werk er dus alleen overdag mee.

6. Draag goed passende werkkleding, stevige werkhandschoenen, gehoorbescherming en schoenen met stalen neuzen en plateuzolen.
7. Neem elke twee uur een pauze.
8. Een versleten riem mag alleen worden vervangen en onderhouden door een erkende dealer.

Standaard garantievoorwaarden

De garantieperiode is twee jaar voor particuliere eindgebruikers in EU-landen.
Voor professioneel gebruik is de garantieperiode slechts één jaar.

De garantie dekt materiaal- en/of fabricagefouten.

Beperkingen en vereisten

Normale slijtage en vervanging van slijtageonderdelen vallen NIET onder de garantie.

Slijtageonderdelen die NIET langer dan 12 maanden gedekt zijn:

- Bladen
- Kabel
- Riem
- Schakelaar
- Membranen/afdichtingen
- Bougies
- Motorvloeistoffen (olie, benzine)
- Startkabel
- Filter

Als u de motor start zonder olie, treedt onherstelbare schade op die is uitgesloten van de garantie.

De garantie dekt GEEN schade/defecten veroorzaakt door

- Gebrek aan onderhoud
- Structurele veranderingen
- Ongewone externe omstandigheden
- Schade aan carrosserie, maaidek, stuur, enz.
- Misbruik of overbelasting
- Gebruik van olie, benzine of andere vloeistoffen die niet voldoen aan de aanbevelingen in de gebruiksaanwijzing.
- Brandstof van slechte kwaliteit of vervuild, wat leidt tot vervuiling van het brandstofsysteem
- Gebruik van niet-originele reserveonderdelen.
- Andere omstandigheden waarvoor FUXTEC niet verantwoordelijk kan worden gesteld.

De mate waarin schade een garantieclaim vormt, wordt bepaald door een erkende gespecialiseerde werkplaats.

Je aankoopbon geldt als garantiebewijs, dus bewaar deze goed.

OPMERKING: Vermeld bij het kopen van reserveonderdelen of het aanvragen van reparaties onder garantie altijd het jaartal, het modelnummer en het serienummer. Deze zijn te vinden op het CE-label op de machine!

** We behouden ons het recht voor om de voorwaarden te wijzigen en aanvaarden geen aansprakelijkheid voor drukfouten.*

Illustraties

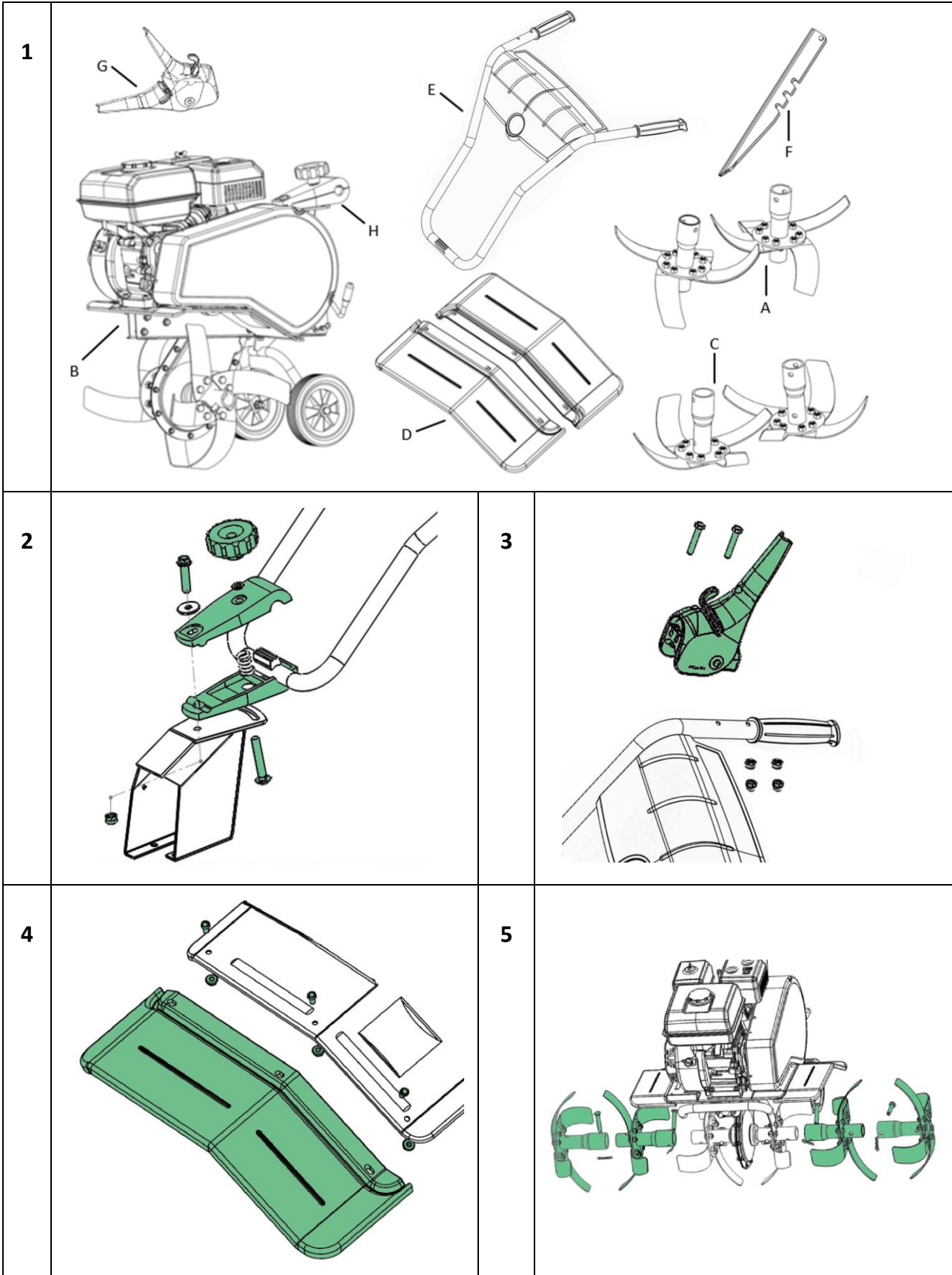

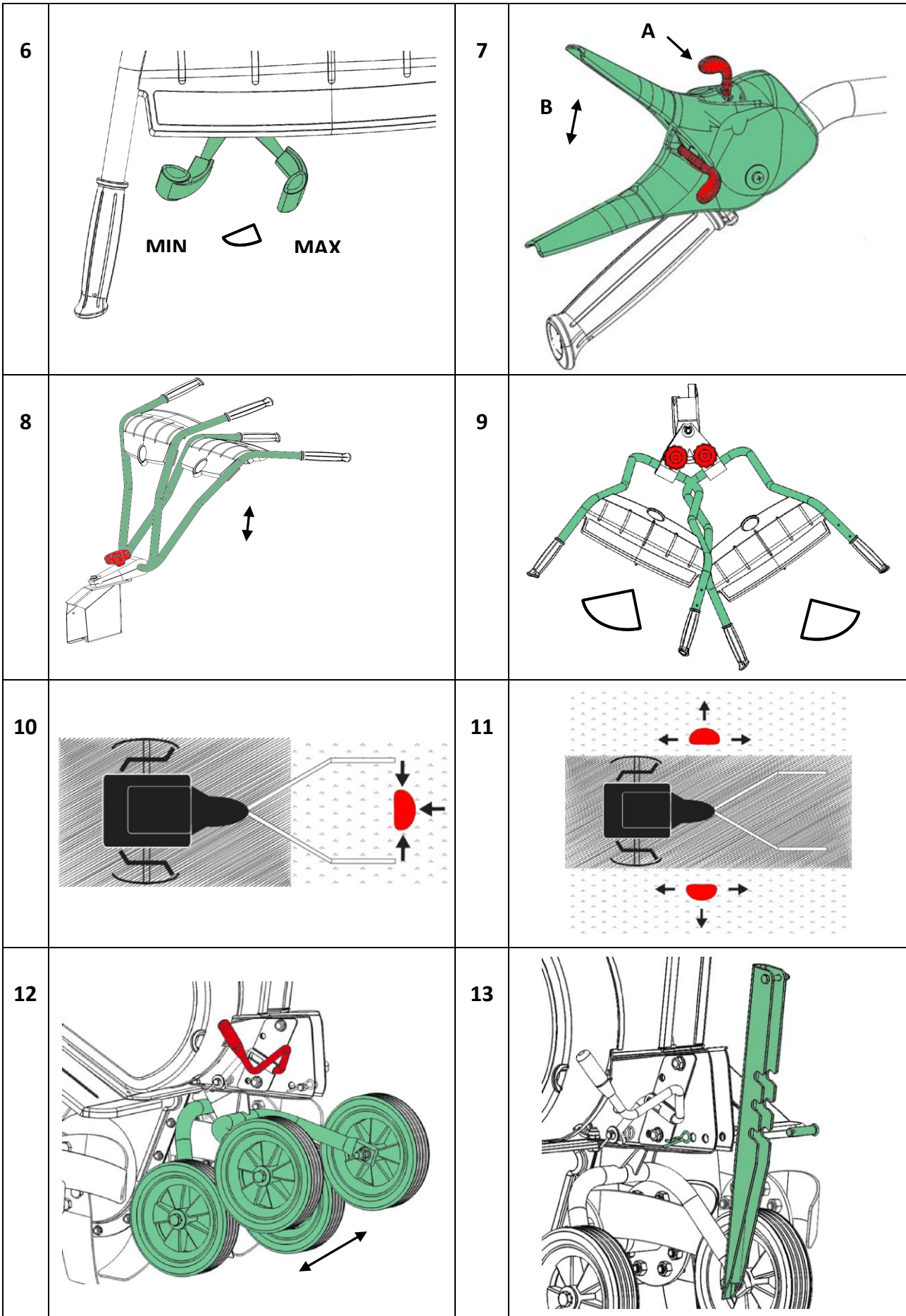

Waarschuwingssymbolen

Waarschuwingssymbolen



FR

Waarschuwing:
Pas op voor draaiende
propellers!

Lees de
gebruikershandleiding
zorgvuldig door voordat u
het apparaat gebruikt.

Draag altijd oog- en
oorbescherming.

Draag beschermende
handschoenen.

Draag slipvaste
veiligheidsschoenen

technische gegevens

Model	FX-AF1212
Lengte (mm)	1250
Breedte (mm)	570-850
Hoogte (mm)	1210
Gewicht zonder brandstof (kg)	59,5
Snelheid vooruit	1
Snelheid achteraan	1
Stuur	Verstelbaar
Werkbreedte	36-57-85 cm
Werkdiepte	33 cm
Snelheid (rpm)	110
Motor	
Capaciteit	212cm ³
Motorvermogen	4,0 kW
Max. vermogen	4,0 KW / 3600 tpm
Geluidsvermogensniveau van het apparaat	LWA : 101

Accessoires

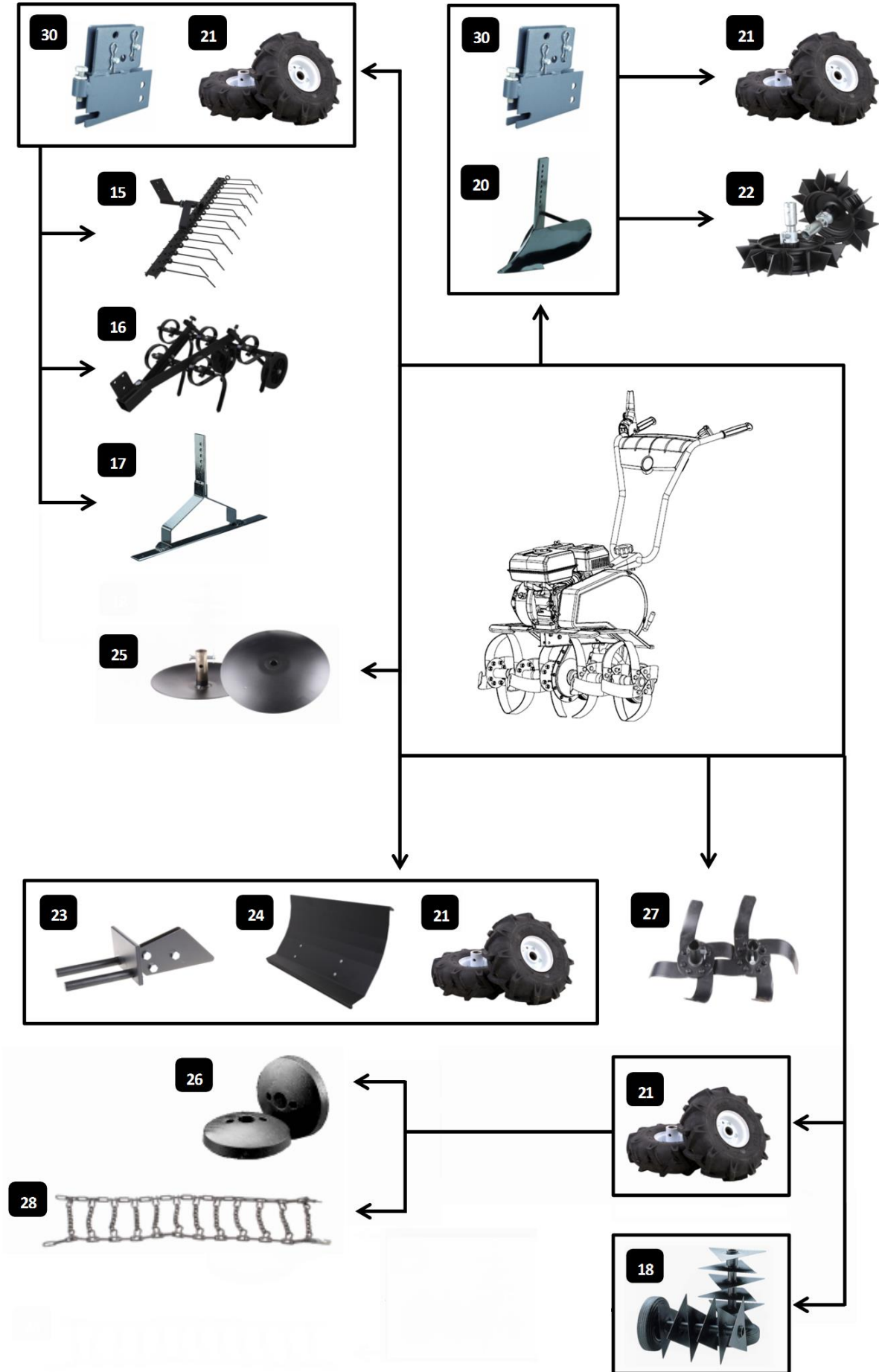

Accessoires

Zijbeschermlaten: deze zijn ontworpen om te voorkomen dat grond zich ophoopt op smalle planten (wortelen, aardappelen, enz.) bij het machinaal schoffelen. Ze zijn ook erg handig bij het frezen langs stenen paden, muren of in zachte grond.	Fig. 25
Verticuteermachine: wordt gebruikt om het gazon te beluchten en oud gras en mos te verwijderen. Het gazon groeit beter en mosvorming wordt voorkomen. De achterste steun is nodig voor bevestiging.	Fig. 18, Fig. 30
spade: dit accessoire is niet beschikbaar	Afb. 17 Afb. 30
Eg: wordt gebruikt om de grond los te maken en onkruid te verwijderen. De achtersteun is nodig voor bevestiging.	Afb. 16 Afb. 30
Hark: gebruikt voor het harken van paden en toegangsgebieden met losse stenen (grind of iets dergelijks). De achterste beugel is nodig voor bevestiging.	Fig. 15 Fig. 30
Ploeg: Wordt gebruikt voor het ploegen van de grond om aardappelen, wortelen en andere wortelgewassen te telen. De achtersteun is nodig voor bevestiging.	Afb. 20 Afb. 30
Tillers :: Gebruikt in zachte grond met een ploeg of zelfrijdende eg in plaats van wielen.	Fig. 22
Sneeuwschuiver: wordt gebruikt om sneeuw te ruimen van vaste oppervlakken (stoeptegels, enz.). Kan naar rechts of links worden gekanteld. De plaat is nodig voor montage.	Fig. 24 Fig. 23 Fig. 21
Sneeuwkettingen: worden samen met de sneeuwschuiver gebruikt voor een betere grip op gladde wegen.	Fig. 28
Gewichten: Deze zijn ontworpen om de machine meer grip te geven bij gebruik met een aanhanger of sneeuwschuiver. Alleen te gebruiken met wielen.	Fig. 26Abb. 21
Tussenmes: voor een grotere freesbreedte. De machine werkt stiller. Ze presteren ook zeer goed op zeer losse grond.	Fig. 27
Wielen: worden gebruikt als er materiaal moet worden bevestigd (hark, enz.).	Fig. 21
Achterste beugel: voor het monteren van apparatuur.	Fig. 30

13. EG-verklaring van overeenstemming

in overeenstemming met Richtlijn 2006/42/EG

FUXTEC GmbH

Kappstrasse 69, 71083 Herrenberg -

verklaart onder eigen verantwoordelijkheid dat het product "motobineuse

Model FX-AF1212

waarop deze verklaring betrekking heeft, voldoet aan de relevante essentiële veiligheids- en gezondheidseisen van **Richtlijn 2006/42/EG** en aan de eisen van andere relevante richtlijnen

Toepasselijke EG-richtlijnen

Richtlijn 2016/1628/RG

EMC-richtlijn 2004/108/EG

Richtlijn Geluidshinder 2000/14/EG

Gegarandeerd geluidsvermogensniveau 101 dB(A)

Conformiteitsprocedure volgens bijlage V / Richtlijn 2000/14/EG

Gegarandeerd geluidsvermogensniveau 101 dB(A)

Herrenberg, 04.01.2024



Leonhard Zirkler

(Algemeen directeur)

fabrikant :

FUXTEC GmbH

KAPPSTRASSE 69

71083 HERRENBERG

DUITSLAND

Behoud van technische documentatie :

FUXTEC GmbH • Kappstraße 69 • 71083 Herrenberg • Duitsland

L. Zirkler, Management

SVENSK VERSION

Etablering

- Placera aldrig händer eller fötter nära eller under roterande delar.
- Läs igenom denna bruksanvisning noggrant. Se till att du är bekant med de olika reglagen, justeringarna och handtagen.
- Du måste veta hur du stoppar apparaten och se till att du känner till nödstoppsbrytaren.
- Låt aldrig barn eller personer som inte känner till denna bruksanvisning använda apparaten. Obs: Lokala bestämmelser kan begränsa åldern på användaren.
- Använd inte apparaten om du mår dåligt, är trött eller har intagit alkohol eller droger.
- Kontrollera alltid apparaten före användning. Se till att inga delar är slitna eller skadade.
- Byt alltid ut slitna eller skadade komponenter och bultar parvis och samtidigt för att bibehålla balansen.
- Maskinoperatören ansvarar för säkerheten för de personer som är närvarande.
- Använd aldrig apparaten i närheten av barn eller djur.
- Användaren av apparaten är ansvarig för olyckor eller för att andra personer och deras egendom utsätts för fara.
- Kontrollera noggrant den miljö där utrustningen ska användas. Avlägsna vid behov eventuella främmande föremål.
- Fyll inte på bränsle i slutna utrymmen eller när motorn är igång.
- Utspillt bränsle är mycket brandfarligt. Fyll aldrig på bränsle när motorn fortfarande är varm.
- Torka vid behov upp eventuellt bensinspill innan du startar motorn. Det kan orsaka brand eller explosion!
- Var uppmärksam på de risker som är förknippade med arbete i svår terräng, t.ex. extremt stenig eller hård mark.
- Kängor med halkfria sulor och stålhätta krävs. Undvik löst sittande kläder.

Så här fungerar det

- Starta alltid motorn på en säker plats.
- Lämna inte säkerhetszonen när du använder apparaten. Om det är nödvändigt att lämna säkerhetszonen, stäng först av motorn.
- Om ett främmande föremål träffar motorn ska du omedelbart stanna motorn, ta bort tändstiftskontakten och kontrollera noggrant om apparaten är skadad. Reparera eventuella skador innan du fortsätter.
- Om apparaten börjar vibrera på ett onormalt sätt ska du stänga av den och omedelbart undersöka orsaken. Vibrationer är i allmänhet en indikation på skador.
- Släpp spakarna, stäng av motorn och ta ut tändstiftet när apparaten är obevakad.
- Före varje reparation, justering eller kontroll ska du alltid stanna motorn och kontrollera att alla rörliga delar har stannat helt.
- Var ytterst försiktig när du arbetar i sluttningar.
- Använd aldrig apparaten i hög hastighet.
- Överbelasta inte maskinens kapacitet genom att försöka arbeta för snabbt.
- Ta inte med dig några passagerare.
- Var försiktig när du backar.
- Låt inte åskådare stå framför utrustningen.
- Lossa alltid knivarna när de inte används.
- Använd endast apparaten i dagsljus eller på fullt upplysta ytor.
- Se till att apparaten sitter ordentligt på plats och håll alltid handtagen stadigt. Gå alltid, spring aldrig.
- Använd inte utrustningen barfota eller i sandaler.
- Var extremt försiktig när du byter riktning i sluttningar.
- När du använder den bakmonterade skäraren måste du se till att skärepparna skyddas av skyddsskärmen; endast den del av skärepparna som arbetar mot marken kan vara fri.
- Försök aldrig att göra justeringar när motorn är igång.
- Var ytterst försiktig när du backar eller drar apparaten bakåt.

- Kör aldrig motorn inomhus eller i dåligt ventilerade utrymmen. Motoravgaser innehåller kolmonoxid. Underlåtenhet att följa denna regel kan leda till permanenta skador eller dödsfall.

Säker hantering av bränsle

- Var extremt försiktig vid hantering av bränsle. Bränsle är extremt brandfarligt och dess ångor är explosiva.
- Om bränsle spills på kroppen eller kläderna finns risk för allvarliga skador. Skölj/rengör huden omedelbart och byt kläder!
- Använd endast godkända bränslebehållare. Använd inte dryckesflaskor eller andra behållare!
- Släck alla cigaretter, cigarrer, pipor och andra antändningskällor.
- Fyll aldrig på bränsle i slutna rum.
- Låt apparaten svalna innan du fyller på bränsle.
- Fyll aldrig tanken mer än 2,5 cm under påfyllningsrörets kant så att bränslet kan expandera.
- Stäng tanklocket ordentligt efter påfyllning av bränsle.
- Använd aldrig bränslemunstyckets låsfunktion vid tankning.
- Rök inte när du tankar.
- Tanka aldrig i en byggnad eller på en plats där bensinångor kan nå en antändningskälla.
- Håll bränsle och motor borta från apparater, kontrollampor, grillar, elektriska apparater, elverktyg etc.
- Bränsletanken kan endast tömmas externt.

Underhåll och förvaring

- Motorn måste vara avstängd för underhåll och rengöring, för byte av verktyg och för transport utan egen drivkraft.
- Kontrollera regelbundet att alla skruvar och muttrar är åtdragna. Efterdra vid behov.
- Motorn måste vara helt nedkyld innan den förvaras i ett slutet rum eller under tak.
- Om apparaten inte har använts på ett tag ska du följa anvisningarna i den här bruksanvisningen.
- Håll säkerhets- och informationsskyltarna intakta eller byt ut dem vid behov.
- Använd endast originalreservdelar eller originaltillbehör. Om reservdelar eller tillbehör som inte är original används upphör produktgarantin att gälla.
- Byt ut skadade ljuddämpare.

Övrigt

- Växellådan är välsmord vid leverans. Se dock till att den är välsmord före varje användningstillfälle.
- Motorn är inte förfylld med olja.
- Ta inte bort eller lossa några fabriksmonterade styrkomponenter, t.ex. kopplingsvajern som är monterad på handtaget.
- Töm endast bränsletanken utomhus. Bränsle är extremt brandfarligt och dess ångor är explosiva.
- Se till att apparaten är ordentligt fastspänd när den transporteras på ett lastbilsflak eller liknande.
- Stäng av gaspedalen när motorn är avstängd och stäng av bränslekranen.

Instruktioner för installation

Följ stegen som visas i figuren :

(Den faktiska modellen kan skilja sig från fotot)

1. Paketets innehåll :
 - A. Inre blad
 - B. Roterande hacka med kablar och stödhjul
 - C. blad
 - D. Sidohöljen
 - E. Styrstänger
 - F. Jordspett
 - G. Lägre styrstång
 - H. Monteringsfäste för styrstång
2. Fäst handtaget i fästet (H) med hjälp av handhjulet. Obs: Kontrollera att bulten passerar genom fjädern.
3. Montera kopplingsspaken enligt bilden.
4. Montera sidoskyddet med hjälp av medföljande bult och mutter. Obs: Sidoskyddet måste monteras under styrstammen.
5. Montera bladet med hjälp av den medföljande pinnen

Fyll på olja och bensin i enlighet med motorns bruksanvisning.

Kläder

När du arbetar med utrustningen ska du bära välsittande arbetskläder, kraftiga arbetshandskar, hörselskydd och skor med halkfria sulor och tåhätta av stål.

Hur rotovatorn fungerar

- Kontrollera före start att apparaten står på ett plant underlag och att stödhjulen är nere.
- Alla främmande föremål i närheten måste avlägsnas. Stenar, glas, grenar och liknande föremål kan skada apparaten. Kontrollera sedan att alla skruvar är åtdragna.
- Starta motorn (se anvisningarna nedan). Håll dig på avstånd från alla rörliga delar på apparaten.
- Försök inte att flytta apparaten på ett felaktigt sätt när motorn är igång.

Rotovatorn används för att odla grönsaks- och blomsterbäddar. Läs bruksanvisningen noggrant innan du använder maskinen och gör dig särskilt förtrogen med hur du startar och stoppar maskinen.

Fig 10: För att kunna manövrera det svarta kopplingshandtaget måste styrspaken först aktiveras. Om du vrider manöverspaken åt höger eller vänster och sedan aktiverar det svarta handtaget, rör sig rorkulten framåt eller bakåt. För att ändra riktning släpper du handtaget, flyttar omkopplaren till den nya riktningen och aktiverar handtaget.

Var försiktig när du backar. Det är viktigt att alla hinder i omgivningen är undanröjda innan du backar. Kör aldrig rorkulten med ryggen mot en vägg, ett träd eller något annat fast hinder.

Säkerhetszon

Lämna inte säkerhetszonen (markerad med rött på bilden) när motorn är igång. Om det är nödvändigt att lämna denna zon (t.ex. för att montera ett tillbehör) måste du först stänga av motorn.

Som en allmän regel bör rotoatorn styras över ett område två eller tre gånger från olika riktningar. Arbeta inte i mycket våt jord, eftersom det då bildas klumpar som är svåra att bryta upp.

Justering av styrstång

Totalt kan tre positioner definieras. Styret kan fällas framåt för transport. Varning: se till att bowdenkablarna inte kläms fast.

Justering av hjul eller djupstopp

Fig 12. Under drift kan det vara nödvändigt att höja hjulenheten när den är kopplad till djupstoppet. För att göra detta trycker du på pedalen till höger om stödhjulen och ställer in önskad position. Det finns totalt tre positioner att välja mellan.

Med djupstoppet kan du ställa in totalt tre arbetsdjup. Ju djupare det är inställt, desto djupare gräver sig knivarna in och desto långsammare avancerar verktyget. Genom att ställa in rätt arbetsdjup kan du göra ditt arbete mycket enklare. Djupstoppet ska alltid ställas in optimalt för de aktuella markförhållandena. Du kan fastställa det optimala arbetsdjupet genom att prova dig fram.

Smörjning av växellåda

Växellådan är permanentsmord av tillverkaren. Öppna aldrig växellådans hölje.

Starta och stoppa motorn

FÖRSIKTIGHET: Kontrollera alltid oljenivån före start!

Oljenivån måste ligga mellan min- och maxmarkeringarna på oljestickan. Använd endast SAE-30 olja och blyfri premiumbensin (95 oktan). Överfyll aldrig bränsletanken.

Varning: Stå aldrig inom det streckade området när du startar motorn! Starta alltid motorn från den streckade säkerhetszonen. Se bild 9

Upstart: Se bild 6

1. Ställ in gasvajern på snabb.
2. Ställ choken på snabb. För att öppna choken, tryck spaken längst ut till vänster. Choken behövs inte om motorn redan är varm.
3. Dra i startlinan för att starta motorn. Sätt sedan alltid tillbaka startlinan i motorn för hand.
4. När du har startat motorn ska du stänga choken och trycka lätt på gaspedalen.

Stopp

1. Justera gasvajern för att sakta ner och låt motorn gå i 30 sekunder.
2. Ställ in gasreglaget på "stop" (tomgång).

Verktyslådan under frontpanelen kan användas för förvaring av föremål.

Styret kan vibrera under körningen. Du bör därför ta en paus var 30:e minut. Rengör rorkulten.

Apparaten bör rengöras efter användning. Spraya bort smuts och smuts och ta bort gräsrester från axeln. Ramnumret bör endast torkas av med en fuktig trasa för att undvika för tidig nötning. Använd aldrig en högtryckstvätt för rengöring!

Oljebyte

Det första oljebytet bör utföras efter fem timmars drift. Efter detta första oljebyte räcker det med att byta olja en gång per år.

1. Låt motorn vara igång i fem minuter för att värma upp oljan. Varm olja flyter bättre och kan därför bytas helt och hållet.
2. Stäng av motorn efter 5 minuter. Dra ut tändstiftskontakten och lossa avtappningspluggen för att tappa av oljan. Förbered i god tid en uppsamlingstank för den använda oljan. Behållaren måste ha tillräcklig kapacitet. VARNING: Motorn får inte lutas bakåt mer än 45 grader.
3. Skruva tillbaka oljeavtappningspluggen och fyll på ny olja i motorn. Ta först ut oljestickan och se till att du inte fyller på för mycket olja.
4. Byt ut tändstiftskontakten.

Du kan också använda en uppsättning oljeavtappningspumpar.

1. Använd sprutan för att suga ut den använda oljan genom påfyllningsöppningen. Håll ner slangen i oljetråget. Släng den förbrukade oljan i behållaren.
2. Fyll på ny SAE-30 olja i motorn.
3. Kontrollera oljenivån med en mätsticka.

**Använd olja ska återvinnas på ett miljövänligt sätt.
Olja och oljepump ingår ej.**

Luftfilter

Inspektera och rengör luftfiltret regelbundet. Om filtret inte har rengjorts under en längre tid påverkas motoreffekten och avgaserna.

1. Rengör luftfiltret innan du tar bort det.
2. Ta försiktigt bort höljet.
3. Ta försiktigt bort och kontrollera pappersfiltret. Borsta med en mjuk borste. Om luftfiltret är mycket smutsigt ska du byta ut det mot ett nytt. Se till att inga föroreningar kommer in i motorns insugningsystem.
4. Rengör det svarta skumelementet på höger sida med tvålatten.
5. Pressa ut vattnet ur skumelementet så att det är torrt. Tillsätt några droppar SAE-30-olja i filtret. Tryck på skumelementet igen så att överflödiga olja frigörs. Återmontera.
6. Kontrollera att alla komponenter är korrekt monterade och stängda enligt bilden.

Underhåll av

- Dra i tändstiftskontakten
- Avlägsna smuts och rester från tändstiftet med en borste.

- Lossa tändstiftet med en tändstiftsnyckel.
- Kontrollera isoleringen.
- Rengör tändstiftet med en stålborste.
- Mät avståndet mellan elektroderna. Kontrollera att elektroderna inte är skadade. Avståndet bör vara 0,7 till 0,8 mm.
- Byt ut tändstiftet. Ett skadat tändstift måste bytas ut.
- Byt ut tändstiftskontakten.

Förvaring

- Om apparaten inte ska användas under en längre tid bör följande punkter beaktas för att säkerställa en lång livslängd.
- Avlägsna smuts med en spray avlägsna gräsklipp från axeln. Ramnumret bör endast torkas av med en fuktig trasa för att undvika för tidig nötning.
- Använd aldrig en högtryckstvätt för rengöring!
- Torka av apparaten noggrant med en fuktig trasa. Torka av med en oljeindränkt trasa för att förhindra rostbildning. Apparaten ska förvaras på en torr och ren plats.

Felsökning

Motorn går inte att starta

1. Kontrollera bränslemätaren.
2. Kontrollera tändstiftet.
3. Kontrollera åldern på bränslet i tanken.
4. För ytterligare felsökningsinformation, se den separata motorhandboken.

Motorn går inte jämnt

1. Gasreglaget får inte vara inställt på Fast.
2. Kontrollera åldern på bränslet i tanken.

Bladen går inte att vrida

1. Kontrollera bladet: har några stenar fastnat mellan bladen?
2. Om det behövs kan de tas bort genom att ta bort bladen.
3. Kontrollera bowdenkablarnas skick och styrning.
4. Kontrollera remmens skick och styrning.
5. Kontrollera remspännarens inställning.

Bladen stannar inte automatiskt

Stäng av motorn och kontakta din återförsäljare.

försiktighetsåtgärder

1. Bullernivåer över 85 dB(A) är skadliga för hälsan under en längre tid. Använd alltid hörselskydd när du arbetar med denna utrustning.
2. Sänk motorvarvtalet så mycket som möjligt för att minska buller- och vibrationsnivåerna.
3. En ytterligare minskning av bullernivåerna kan uppnås genom att endast använda apparaten utomhus.
4. Vibrationsnivån kan minskas genom att du tar ett stadigt grepp om styret.
5. Maskinen är relativt bullrig. Arbeta därför bara med den under dagtid.
6. Använd välsittande arbetskläder, kraftiga arbetshandskar, hörselskydd och skor med stålhätta och platåsula.
7. Ta en paus varannan timme.
8. En sliten rem får endast bytas ut och servas av en auktoriserad återförsäljare.

Standard garantivillkor

Garantitiden är två år för privata slutanvändare i EU-länder.
För professionell användning är garantitiden endast ett år.

Garantin omfattar material- och/eller tillverkningsfel.

Begränsningar och krav

Normalt slitage och utbyte av slitdelar täcks INTE av garantin.

Slitdelar som INTE täcks av försäkringen ska användas i mer än 12 månader:

- Blad
- Kabel
- Bälte
- Växla
- Membran/tätningar
- Tändstift
- Motorvätskor (olja, bensin)
- Startkabel
- Filter

Om du startar motorn utan olja uppstår irreparabla skador, som inte omfattas av garantin.

Garantin täcker INTE skador/defekter som orsakats av

- Bristande underhåll och skötsel
- Strukturella förändringar
- Ovanliga externa förhållanden
- Skador på karosseri, klippaggregat, styre etc.
- Felaktig användning eller överbelastning
- Användning av olja, bensin eller andra vätskor som inte överensstämmer med rekommendationerna i bruksanvisningen.
- Bränsle av dålig kvalitet eller förorenat bränsle, vilket leder till förorening av bränslesystemet
- Användning av reservdelar som inte är originaldelar.
- Andra förhållanden som FUXTEC inte kan hållas ansvarigt för.

I vilken utsträckning en skada utgör ett garantianspråk avgörs av en auktoriserad fackverkstad.

Ditt inköpskvitto betraktas som ett garantibevis, så förvara det väl.

OBS: När du köper reservdelar eller begär garantireparationer ska du alltid ange årsmodell, modellnummer och serienummer. Dessa finns på CE-märkningen på maskinen!

** Vi förbehåller oss rätten att ändra villkoren och tar inget ansvar för tryckfel.*

Illustrationer

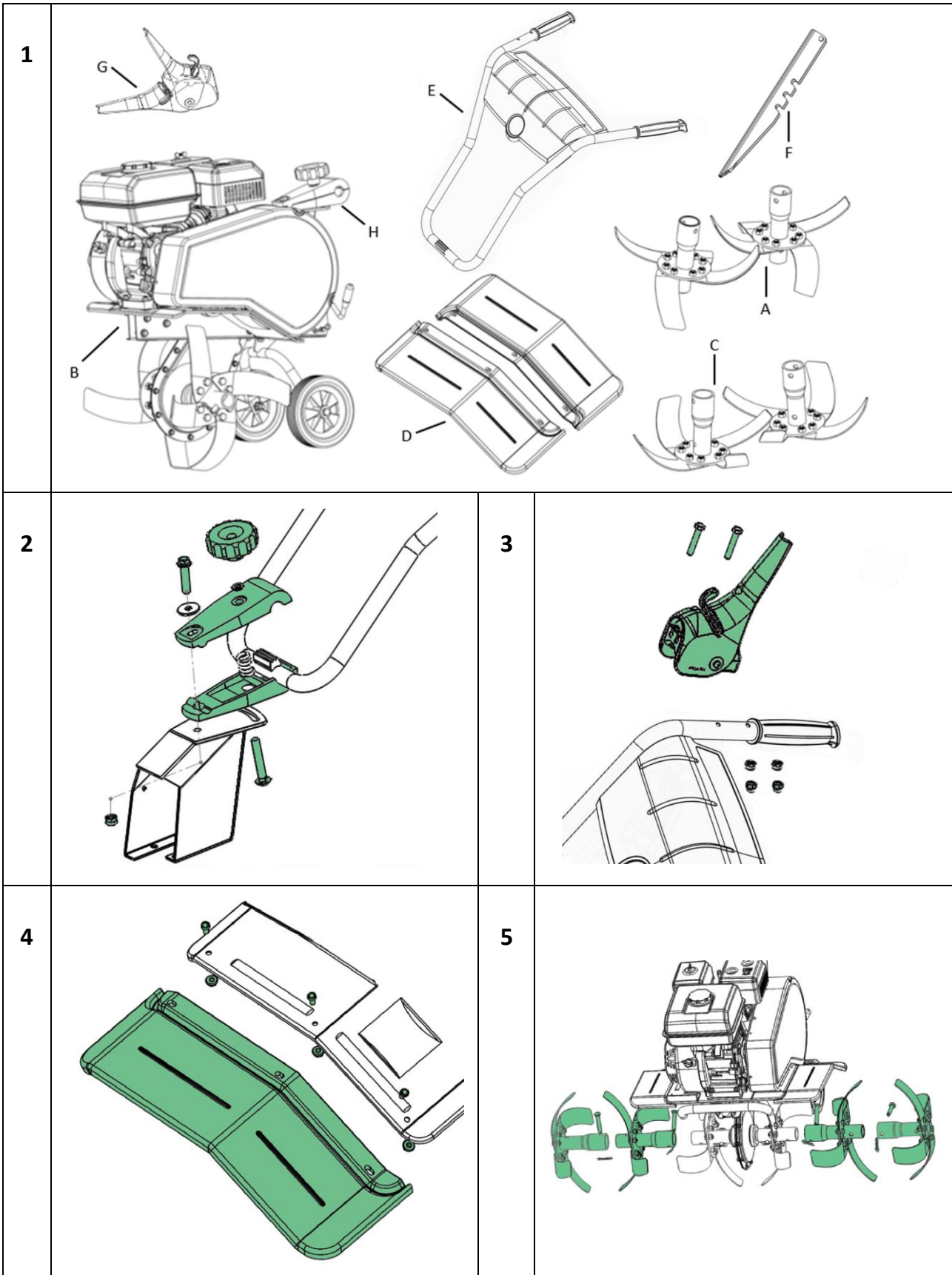

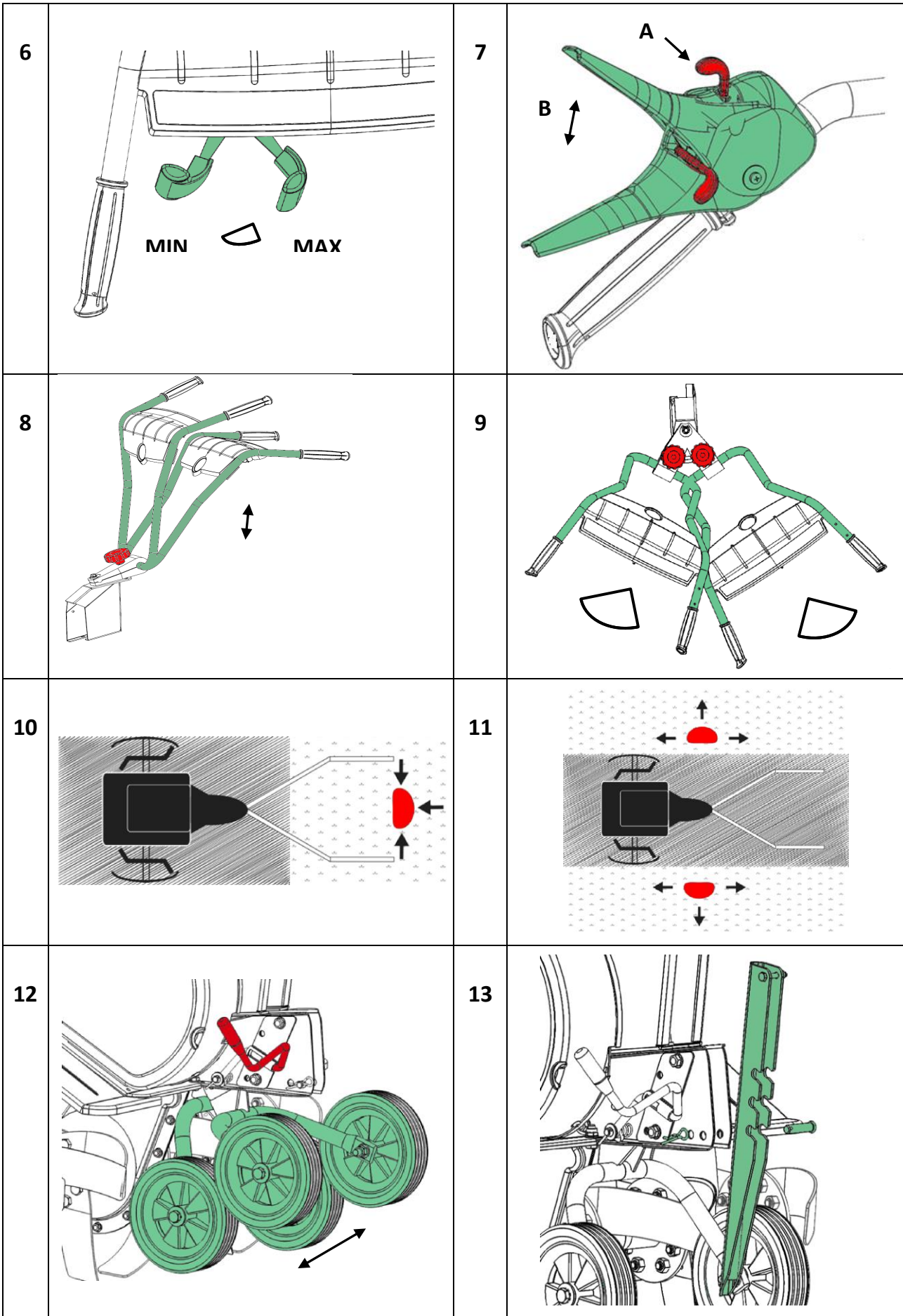

Varningssymboler

Varningssymboler



FR

Varning för roterande propellrar:
Se upp för roterande propellrar!

Läs bruksanvisningen noggrant innan du använder maskinen.

Använd alltid ögon- och hörselskydd.

Använd skyddshandskar.

Använd halkfria skyddsskor

Tekniska data

Modell	FX-AF1212
Längd (mm)	1250
Bredd (mm)	570-850
Höjd (mm)	1210
Vikt utan bränsle (kg)	59,5
Hastighet framåt	1
Hastighet bak	1
Styrstång	Justerbar
Arbetsbredd	36-57-85 cm
Arbetsdjup	33 cm
Varvtal (rpm)	110
Motor	
Kapacitet	212 cm ³
Motoreffekt	4,0 kW
Max. effekt	4,0 kW / 3600 varv per minut
Apparatens ljudeffektnivå	LWA : 101

Tillbehör

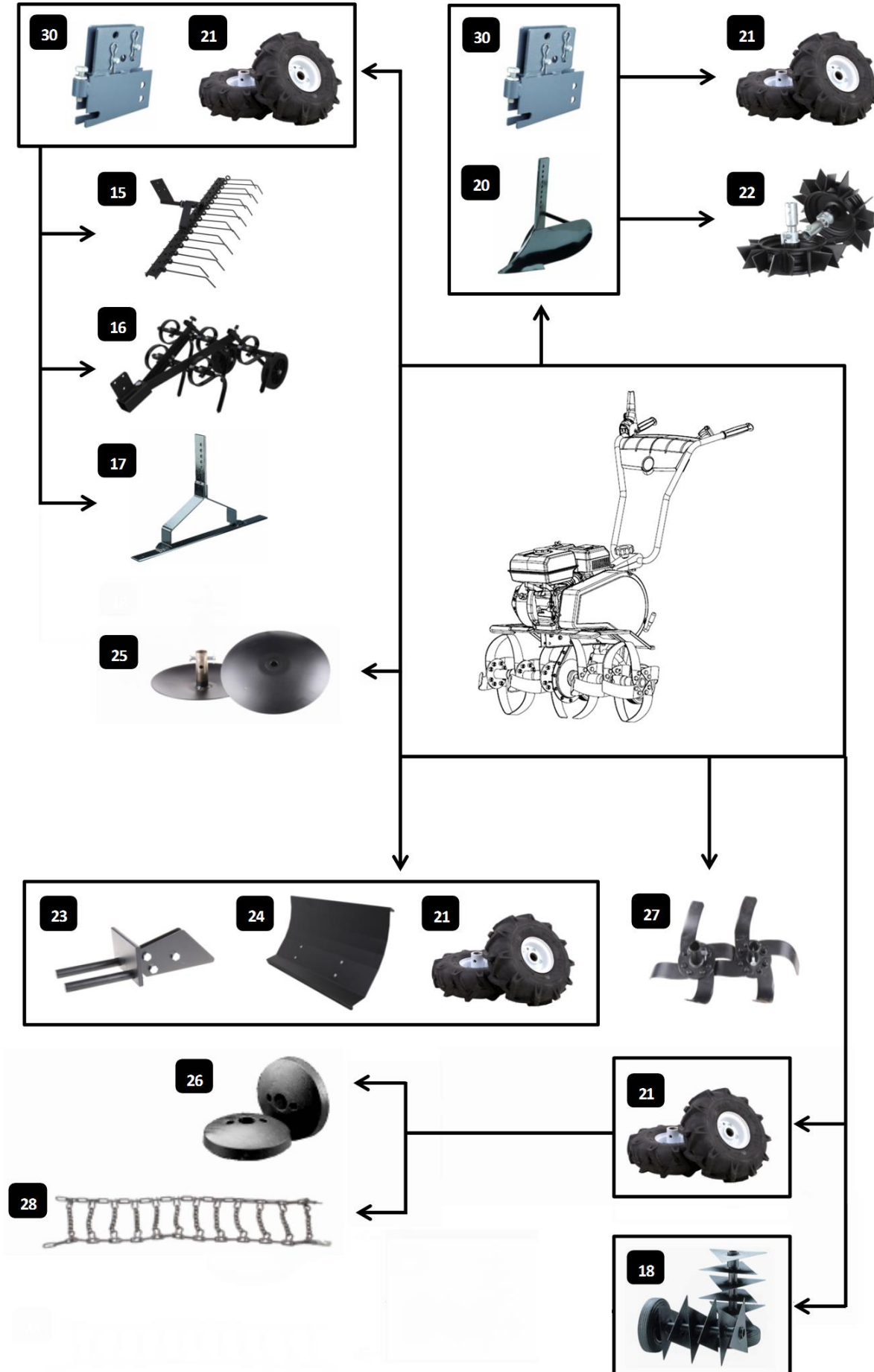

Tillbehör

Sidoskyddsplåtar: Dessa är utformade för att förhindra att jord samlas på smala växter (morötter, potatis etc.) vid motorhackning. De är också mycket användbara vid fräsning längs stenstigar, murar eller i mjuk jord.	Bild 25
Vertikalskärare: används för att lufta gräsmattan och ta bort gammalt gräs och mossor. Gräsmattan växer bättre och mossbildningen förhindras. Det bakre stödet krävs för festsättning.	Bild 18, Bild 30
spade: detta tillbehör är inte tillgängligt	Fig. 17 Fig. 30
Harv: används för att luckra upp jorden och rensa bort ogräs. Det bakre stödet krävs för festsättning.	Fig. 16 Fig. 30
Kratta: används för att kratta gångar och entréområden med lösa stenar (grus eller liknande). Det bakre fästet krävs för festsättning.	Fig. 15 Fig. 30
Plog: Används för att plöja jorden för att odla potatis, morötter och andra rotfrukter. Det bakre stödet krävs för festsättning.	Fig. 20 Fig. 30
Jordfräsar :: Används i mjuk jord när de används med en plog eller självgående harv i stället för hjul.	Bild 22
Snöskyffel: används för att rensa snö från fasta ytor (gatstenar etc.). Kan lutas åt höger eller vänster. Plattan krävs för montering.	Fig. 24 Fig. 23 Bild 21
Snökedjor: Används tillsammans med snöskyffeln för att ge bättre grepp på hala vägar.	Bild 28
Vikter: Dessa är utformade för att ge maskinen bättre grepp när den används med släpvagn eller snöskyffel. Kan endast användas med hjul.	Fig. 26Abb. 21
Mellanskiva: för större fräsningsbredd. Maskinen går tystare. De fungerar också mycket bra på mycket mjuka golv.	Bild 27
Hjul: används när utrustning behöver fästas (kratta etc.).	Bild 21
Bakre fäste: för montering av utrustning.	Bild 30

13. EG-försäkran om överensstämmelse

i enlighet med direktiv 2006/42/EG

FUXTEC GmbH

Kappstrasse 69, 71083 Herrenberg -

försäkrar under eget ansvar att produkten "motobineuse

Modell FX-AF1212

som denna försäkran avser, uppfyller de relevanta grundläggande hälso- och säkerhetskraven i **direktiv 2006/42/EG** samt kraven i andra relevanta direktiv

Tillämpliga EG-direktiv

Direktivet 2016/1628/RG

EMC-direktivet 2004/108/EG

Direktiv om buller 2000/14/EG

Garanterad ljudeffektnivå 101 dB(A)

Överensstämmelseförfarande i enlighet med bilaga V / direktiv 2000/14/EG

Garanterad ljudeffektnivå 101 dB(A)

Herrenberg, 04.01.2024



Leonhard Zirkler

(Verkställande direktör)

tillverkare :

FUXTEC GmbH

KAPPSTRASSE 69

71083 HERRENBERG

TYSKLAND

Bevarande av teknisk dokumentation :

FUXTEC GmbH • Kappstraße 69 • 71083 Herrenberg • Tyskland

L. Zirkler, ledningsgrupp

POLSKA WERSJA JEZYKOWA

Środki

Ustanowienie

- Nigdy nie należy umieszczać rąk lub stóp w pobliżu lub pod obracającymi się częściami.
- Należy uważnie przeczytać niniejszą instrukcję. Upewnij się, że zapoznałeś się z różnymi elementami sterującymi, regulacjami i uchwytami.
- Musisz wiedzieć, jak zatrzymać urządzenie i upewnić się, że znasz wyłącznik awaryjny.
- Nigdy nie zezwalaj na korzystanie z urządzenia dzieciom lub osobom, które nie zapoznały się z niniejszą instrukcją. Uwaga: Lokalne przepisy mogą ograniczać wiek operatora.
- Nie używaj urządzenia, jeśli źle się czujesz, jesteś zmęczony lub spożywałeś alkohol lub narkotyki.
- Zawsze sprawdzaj urządzenie przed użyciem. Upewnij się, że żadna część nie jest zużyta lub uszkodzona.
- Zawsze wymieniaj zużyte lub uszkodzone elementy i śruby parami w tym samym czasie, aby zachować równowagę.
- Operator maszyny jest odpowiedzialny za bezpieczeństwo osób znajdujących się w pobliżu.
- Nigdy nie używaj urządzenia w pobliżu dzieci lub zwierząt.
- Operator urządzenia ponosi odpowiedzialność za wypadki lub zagrożenie dla innych osób i ich mienia.
- Należy dokładnie sprawdzić środowisko, w którym urządzenie będzie używane. W razie potrzeby należy usunąć wszelkie ciała obce.
- Nie należy tankować paliwa w zamkniętych pomieszczeniach lub przy pracującym silniku.
- Rozlane paliwo jest wysoce łatwopalne. Nigdy nie uzupełniaj paliwa, gdy silnik jest jeszcze gorący.
- W razie potrzeby należy wytrzeć rozlaną benzynę przed uruchomieniem silnika. Może to spowodować pożar lub wybuch!
- Należy pamiętać o ryzyku związanym z pracą w trudnym terenie, takim jak wyjątkowo kamieniste lub twarde podłoże.
- Wymagane są buty z antypoślizgowymi podeszwami i stalowymi noskami. Należy unikać luźnej odzieży.

Jak to działa

- Silnik należy zawsze uruchamiać w bezpiecznym miejscu.
- Podczas korzystania z urządzenia nie wolno opuszczać strefy bezpieczeństwa. Jeśli konieczne jest opuszczenie strefy bezpieczeństwa, należy najpierw wyłączyć silnik.
- W przypadku uderzenia ciałem obcym należy natychmiast zatrzymać silnik, wyjąć złącze świecy zapłonowej i dokładnie sprawdzić urządzenie pod kątem uszkodzeń. Napraw wszelkie uszkodzenia przed kontynuowaniem pracy.
- Jeśli urządzenie zacznie nadmiernie wibrować, należy je wyłączyć i natychmiast sprawdzić przyczynę. Wibracje są zazwyczaj oznaką uszkodzenia.
- Zwolnić dźwignie, zatrzymać silnik i wyjąć świecę zapłonową, gdy urządzenie pozostaje bez nadzoru.
- Przed jakąkolwiek naprawą, regulacją lub kontrolą należy zawsze wyłączyć silnik i upewnić się, że wszystkie ruchome części zostały całkowicie zatrzymane.
- Zachowaj szczególną ostrożność podczas pracy na stokach.
- Nigdy nie używaj urządzenia z dużą prędkością.
- Nie należy przeciążać urządzenia, próbując pracować zbyt szybko.
- Nie zabieraj ze sobą żadnych pasażerów.
- Zachowaj ostrożność podczas cofania.
- Nie zezwalaj widzom na stanie przed sprzętem.
- Zawsze poluzuj ostrza, gdy nie są używane.
- Urządzenie należy uruchamiać wyłącznie w świetle dziennym lub na w pełni oświetlonych powierzchniach.
- Upewnij się, że urządzenie jest bezpiecznie zamocowane i zawsze mocno trzymaj uchwyty. Zawsze chodź, nigdy nie biegaj.
- Nie używaj sprzętu boso lub w sandałach.
- Zachowaj szczególną ostrożność podczas zmiany kierunku jazdy na stoku.

- Podczas korzystania z obcinarki zamontowanej z tyłu należy upewnić się, że krawędzie tnące są zabezpieczone osłoną ochronną; tylko część krawędzi tnących, która styka się z podłożem, może być wolna.
- Nigdy nie próbuj dokonywać regulacji przy pracującym silniku.
- Podczas cofania lub ciągnięcia urządzenia do tyłu należy zachować szczególną ostrożność.
- Nigdy nie uruchamiaj silnika w pomieszczeniach zamkniętych lub słabo wentylowanych. Spaliny silnika zawierają tlenek węgla. Nieprzestrzeganie tej zasady może spowodować trwałe obrażenia lub śmierć.

Bezpieczna obsługa paliwa

- Podczas obchodzenia się z paliwem należy zachować szczególną ostrożność. Paliwo jest niezwykle łatwopalne, a jego opary są wybuchowe.
- Rozlanie paliwa na ciało lub ubranie grozi poważnymi obrażeniami. Natychmiast spłucz/oczyszć skórę i zmień ubranie!
- Należy używać wyłącznie zatwierdzonych pojemników na paliwo. Nie używaj butelek po napojach ani innych pojemników!
- Zgasić wszystkie papierosy, cygara, fajki i inne źródła zapłonu.
- Nigdy nie tankuj urządzenia w zamkniętych pomieszczeniach.
- Przed uzupełnieniem paliwa należy odczekać, aż urządzenie ostygnie.
- Nigdy nie napełniaj zbiornika więcej niż 2,5 cm poniżej krawędzi szyjki wlewu, aby umożliwić rozszerzenie się paliwa.
- Po zatankowaniu należy szczelnie zamknąć korek wlewu paliwa.
- Nigdy nie używaj funkcji blokady dyszy paliwa podczas tankowania.
- Nie pal podczas tankowania.
- Nigdy nie tankować wewnątrz budynku lub w miejscu, w którym opary benzyny mogłyby dotrzeć do źródła zapłonu.
- Paliwo i silnik należy trzymać z dala od urządzeń, lampek kontrolnych, grilli, sprzętu elektrycznego, elektronarzędzi itp.
- Zbiornik paliwa można opróżniać wyłącznie zewnątrz.

Konserwacja i przechowywanie

- Silnik musi być wyłączony na czas konserwacji i czyszczenia, wymiany narzędzi oraz transportu bez własnego napędu.
- Regularnie sprawdzaj, czy wszystkie nakrętki i śruby są dokręcone. W razie potrzeby dokręć je ponownie.
- Przed przechowywaniem w zamkniętych pomieszczeniach lub pod przykryciem silnik musi zostać całkowicie schłodzony.
- Jeśli urządzenie nie było używane przez pewien czas, należy postępować zgodnie z instrukcjami zawartymi w niniejszym podręczniku.
- Zachowaj nienaruszone znaki bezpieczeństwa i informacyjne lub wymień je w razie potrzeby.
- Należy używać wyłącznie oryginalnych części zamiennych lub akcesoriów. Użycie nieoryginalnych części lub akcesoriów spowoduje wygaśnięcie gwarancji na produkt.
- Wymienić uszkodzone tłumiki.

Różne

- Przekładnia jest dobrze nasmarowana w momencie dostawy. Należy jednak upewnić się, że jest dobrze nasmarowana przed każdym użyciem.
- Silnik nie jest wstępnie napełniony olejem.
- Nie zdejmuj ani nie zwalniasz żadnych fabrycznie zamontowanych elementów sterowania, takich jak linka sprzęgła przymocowana do uchwytu.
- Zbiornik paliwa należy opróżniać wyłącznie na zewnątrz. Paliwo jest bardzo łatwopalne, a jego opary są wybuchowe.
- Upewnij się, że urządzenie jest bezpiecznie zamocowane podczas transportu na ciężarówce z płaską platformą lub podobnym środkiem transportu.

- Gdy silnik jest wyłączony, należy zamknąć pedał gazu i zakręcić zawór paliwa.

Instrukcje instalacji

Postępuj zgodnie z krokami pokazanymi na rysunku:

(Rzeczywisty model może różnić się od przedstawionego na zdjęciu)

1. Zawartość opakowania :
 - A. Ostrze wewnętrzne
 - B. Motyka obrotowa z linami i kołem podporowym
 - C. Ostrze
 - D. Obudowy boczne
 - E. Kierownica
 - F. Ostroga ziemna
 - G. Dolna kierownica
 - H. Wspornik montażowy kierownicy
2. Zamocuj uchwyt we wsporniku (H) za pomocą pokrętła. Uwaga: Upewnij się, że śruba przechodzi przez sprężynę.
3. Zamontuj dźwignię sprzęgła zgodnie ze schematem.
4. Zamontuj osłonę boczną za pomocą dostarczonej śruby i nakrętki. Uwaga: Osłona boczna musi być zamontowana pod korpusem glebogryzarki.
5. Zamontuj ostrze za pomocą dołączonego sworznia

Uzupełnić olej i benzynę zgodnie z instrukcją obsługi silnika.

Odzież

Podczas pracy ze sprzętem należy nosić dobrze dopasowaną odzież roboczą, solidne rękawice robocze, ochronę słuchu i obuwie z antypoślizgowymi podeszwami i stalowymi noskami.

Jak działa rotowator

- Przed uruchomieniem należy sprawdzić, czy urządzenie stoi na równym podłożu i czy kółka podporowe są opuszczone.
- Należy usunąć wszystkie ciała obce znajdujące się w pobliżu. Kamienie, szkło, gałęzie i podobne przedmioty mogą uszkodzić urządzenie. Następnie należy sprawdzić, czy wszystkie śruby są dokręcone.
- Uruchom silnik (patrz instrukcje poniżej). Nie zbliżaj się do ruchomych części urządzenia.
- Nie próbuj przenosić urządzenia w niewłaściwy sposób, gdy silnik pracuje.

Glebogryzarka służy do uprawy grządek warzywnych i kwiatowych. Przed użyciem urządzenia należy uważnie przeczytać instrukcję obsługi i zapoznać się w szczególności ze sposobem uruchamiania i wyłączania urządzenia.

Rys. 10: Aby użyć czarnego uchwytu sprzęgła, należy najpierw aktywować dźwignię sterującą. Jeśli przechylisz dźwignię sterującą w prawo lub w lewo, a następnie aktywujesz czarny uchwyt, rumpel przesunie się do przodu lub do tyłu. Aby zmienić kierunek, zwolnij dźwignię, przesunij przełącznik w nowym kierunku i aktywuj dźwignię.

Zachowaj ostrożność podczas cofania. Ważne jest, aby przed rozpoczęciem cofania usunąć wszystkie przeszkody znajdujące się w otoczeniu. Nigdy nie obsługuj glebogryzarki tyłem do ściany, drzewa lub innej stałej przeszkody.

Strefa bezpieczeństwa

Nie wolno opuszczać strefy bezpieczeństwa (zaznaczonej na rysunku na czerwono), gdy silnik pracuje. Jeśli konieczne jest opuszczenie tej strefy (na przykład w celu zainstalowania akcesoriów), należy najpierw wyłączyć silnik.

Zasadniczo glebogryzarka powinna być prowadzona po danym obszarze dwa lub trzy razy z różnych kierunków. Nie należy pracować na bardzo mokrej glebie, ponieważ prowadzi to do powstawania trudnych do rozbicia grud.

Regulacja kierownicy

Łącznie można zdefiniować trzy pozycje. Kierownicę można złożyć do przodu na czas transportu. Uwaga: należy upewnić się, że cięgna Bowdena nie są przytrzaśnięte.

Regulacja koła lub ogranicznika głębokości

Rys. 12 Podczas pracy może być konieczne podniesienie zespołu kół, ponieważ jest on połączony z ogranicznikiem głębokości. W tym celu należy nacisnąć pedał po prawej stronie kół podporowych i ustawić żądaną pozycję. Do wyboru są łącznie trzy pozycje.

Ogranicznik głębokości umożliwia ustawienie trzech głębokości roboczych. Im głębiej jest on ustawiony, tym głębiej zagłębiają się ostrza i tym wolniej przesuwa się narzędzie. Ustawienie prawidłowej głębokości roboczej znacznie ułatwia pracę. Ogranicznik głębokości powinien być zawsze ustawiony optymalnie do aktualnych warunków glebowych. Optymalną głębokość roboczą można określić metodą prób i błędów.

Smarowanie skrzyni biegów

Przekładnia została trwale nasmarowana przez producenta. Nigdy nie otwieraj obudowy przekładni.

Uruchamianie i wyłączanie silnika

UWAGA: Zawsze sprawdzaj poziom oleju przed uruchomieniem silnika!

Poziom oleju musi znajdować się między oznaczeniami minimum i maksimum na bagnecie. Należy używać wyłącznie oleju SAE-30 i benzyny bezołowiowej premium (95 oktanów). Nigdy nie przepełniaj zbiornika paliwa.

Ostrzeżenie: nigdy nie stawaj w wykropkowanym obszarze podczas uruchamiania silnika! Silnik należy zawsze uruchamiać z wykropkowanej strefy bezpieczeństwa. Patrz rysunek 9

Uruchomienie: patrz rys. 6

1. Ustaw linkę przepustnicy w pozycji szybkiej.
2. Ustaw ssanie na szybkie. Aby otworzyć ssanie, przesun dźwignię w skrajne lewe położenie. Dławik nie jest potrzebny, jeśli silnik jest już rozgrzany.
3. Pociągnij linkę rozrusznika, aby uruchomić silnik. Następnie należy zawsze ręcznie wymienić linkę rozrusznika w silniku.
4. Po uruchomieniu silnika należy zamknąć ssanie i lekko nacisnąć pedał gazu.

Stop

1. Wyreguluj linkę przepustnicy, aby zwolnić i pozostaw silnik włączony przez 30 sekund.

2. Ustaw przepustnicę w pozycji "stop" (na biegu jałowym).

Skrzynka narzędziowa pod panelem przednim może służyć do przechowywania przedmiotów.

Podczas pracy kierownica może wibrować.
Dlatego co 30 minut należy robić przerwę.
Wyczyść rumpel.

Urządzenie należy czyścić po użyciu. Spryskać brud i zanieczyszczenia oraz usunąć resztki trawy z wałka. Numer ramy należy przecierać wyłącznie wilgotną szmatką, aby uniknąć przedwczesnego ścierania. Nigdy nie używaj myjki ciśnieniowej do czyszczenia!

Wymiana oleju

Pierwszą wymianę oleju należy przeprowadzić po pięciu godzinach pracy. Po pierwszej wymianie oleju wystarczy wymieniać olej raz w roku.

1. Pozostaw silnik włączony przez pięć minut, aby rozgrzać olej. Ciepły olej lepiej przepływa, dzięki czemu można go całkowicie wymienić.
2. Wyłącz silnik po 5 minutach. Wyciągnij złącze świecy zapłonowej i poluzuj korek spustowy, aby spuścić olej. Odpowiednio wcześniej przygotować pojemnik na zużyty olej. Pojemnik musi mieć wystarczającą pojemność. **OSTRZEŻENIE:** Silnik nie może być przechylony do tyłu o więcej niż 45 stopni.
3. Wkręć z powrotem korek spustowy oleju i napełnij silnik nowym olejem. Przedtem należy wyjąć bagnet i upewnić się, że nie wiano zbyt dużo oleju.
4. Wymień złącze świecy zapłonowej.

Można również użyć zestawu pomp spustowych oleju.

1. Za pomocą strzykawki spuścić zużyty olej przez otwór wlewu. Przytrzymaj wąż w misce olejowej. Wyrzuć zużyty olej do pojemnika.
2. Napełnić silnik świeżym olejem SAE-30.
3. Sprawdź poziom oleju za pomocą bagnetu.

**Zużyty olej musi być poddawany recyklingowi w sposób przyjazny dla środowiska.
Zestaw oleju i pompy olejowej nie wchodzi w skład zestawu.**

Filtr powietrza

Należy regularnie sprawdzać i czyścić filtr powietrza. Jeśli filtr nie był czyszczony przez dłuższy czas, będzie to miało wpływ na moc silnika i spaliny.

1. Wyczyść filtr powietrza przed jego wyjęciem.
2. Ostrożnie zdejmij obudowę.
3. Ostrożnie wyjmij i sprawdź filtr papierowy. Wyczyść go miękką szczotką. Jeśli filtr powietrza jest bardzo zabrudzony, wymień go na nowy. Upewnij się, że żadne zanieczyszczenia nie dostają się do układu dolotowego silnika.
4. Wyczyść czarny element piankowy po prawej stronie wodą z mydłem.
5. Wyciśnij wodę z elementu piankowego, aby był suchy. Dodaj kilka kropli oleju SAE-30 do filtra. Ponownie naciśnij element piankowy, aby uwolnić nadmiar oleju. Zmontuj ponownie.
6. Sprawdź, czy wszystkie elementy są prawidłowo podłączone i zamknięte, jak pokazano na schemacie.

Konserwacja świec

- Pociągnij za złącze świecy zapłonowej
- Usuń brud i pozostałości ze świecy zapłonowej za pomocą szczotki.
- Poluzuj świecę zapłonową za pomocą klucza do świec zapłonowych.
- Sprawdź izolację.
- Wyczyść świecę zapłonową za pomocą stalowej szczotki.
- Zmierz odległość między elektrodami. Upewnij się, że elektrody nie są uszkodzone. Odległość powinna wynosić od 0,7 do 0,8 mm.
- Wymień świecę zapłonową. Uszkodzoną świecę zapłonową należy wymienić.
- Wymień złącze świecy zapłonowej.

Przechowywanie

- Jeśli urządzenie nie będzie używane przez dłuższy czas, należy przestrzegać poniższych punktów w celu zapewnienia długiej żywotności.
- Wyczyść brud i zanieczyszczenia za pomocą sprayu i usuń ścinki trawy z wału. Numer ramy należy przecierać wyłącznie wilgotną szmatką, aby uniknąć przedwczesnego ścierania.
- Nigdy nie używaj myjki wysokociśnieniowej do czyszczenia!
- Dokładnie wytrzeć urządzenie wilgotną szmatką. Przetrzeć szmatką nasączoną olejem, aby zapobiec osadzeniu się rdzy. Urządzenie należy przechowywać w suchym i czystym miejscu.

Rozwiązywanie problemów

Silnik nie uruchamia się

1. Sprawdź wskaźnik paliwa.
2. Sprawdź świecę zapłonową.
3. Sprawdź wiek paliwa w zbiorniku.
4. Więcej informacji na temat rozwiązywania problemów można znaleźć w oddzielnej instrukcji obsługi silnika.

Silnik nie pracuje płynnie

1. Przepustnica nie może być ustawiona na Fast.
2. Sprawdź wiek paliwa w zbiorniku.

Ostrza nie obracają się

1. Sprawdź ostrze: czy między ostrzami nie utknęły kamienie?
2. W razie potrzeby można je usunąć, wyjmując ostrza.
3. Sprawdź stan i prowadzenie linek Bowdena.
4. Sprawdź stan i prowadzenie paska.
5. Sprawdź ustawienie napinacza paska.

Ostrza nie zatrzymują się automatycznie

Wyłącz silnik i skontaktuj się z dealerem.

Środki ostrożności

1. Poziom hałasu przekraczający 85 dB(A) jest szkodliwy dla zdrowia przez długi czas. Podczas pracy z tym sprzętem należy zawsze nosić ochronę słuchu.
2. Zmniejsz prędkość obrotową silnika tak bardzo, jak to możliwe, aby zmniejszyć poziom hałasu i wibracji.
3. Dalszą redukcję poziomu hałasu można osiągnąć poprzez eksploatację urządzenia wyłącznie na zewnątrz.
4. Poziom wibracji można zmniejszyć, mocno chwytając kierownicę.

5. Urządzenie jest stosunkowo głośne. Dlatego należy pracować z nią tylko w ciągu dnia.
6. Należy nosić dobrze dopasowaną odzież roboczą, solidne rękawice robocze, środki ochrony słuchu i buty ze stalowymi noskami i podeszwą na platformie.
7. Rób przerwy co dwie godziny.
8. Zużyty pasek powinien być wymieniany i serwisowany wyłącznie przez autoryzowanego dealera.

Standardowe warunki gwarancji

Okres gwarancji wynosi dwa lata dla prywatnych użytkowników końcowych w krajach UE.

W przypadku użytku profesjonalnego okres gwarancji wynosi tylko jeden rok.

Gwarancja obejmuje wady materiałowe i/lub produkcyjne.

Ograniczenia i wymagania

Normalne zużycie i wymiana części zużywających się NIE są objęte gwarancją.

Części zużywające się, które NIE są objęte ubezpieczeniem przez okres dłuższy niż 12 miesięcy:

- Ostrza
- Kabel
- Pas
- Przełącznik
- Membrany/uszczelki
- Świece zapłonowe
- Płyny silnikowe (olej, benzyna)
- Kabel rozrusznika
- Filtr

Uruchomienie silnika bez oleju spowoduje nieodwracalne uszkodzenia, które nie są objęte gwarancją.

Gwarancja NIE obejmuje uszkodzeń/wad spowodowanych przez

- Brak konserwacji i utrzymania
- Zmiany strukturalne
- Nietypowe warunki zewnętrzne
- Uszkodzenia karoserii, tarczy tnącej, kierownicy itp.
- Niewłaściwe użycie lub przeciążenie
- Stosowanie oleju, benzyny lub innych płynów niezgodnych z zaleceniami zawartymi w instrukcji obsługi.
- Zła jakość lub zanieczyszczone paliwo, prowadzące do zanieczyszczenia układu paliwowego
- Używanie nieoryginalnych części zamiennych.
- Inne warunki, za które FUXTEC nie ponosi odpowiedzialności.

O zakresie, w jakim uszkodzenie stanowi roszczenie gwarancyjne, decyduje autoryzowany specjalistyczny warsztat.

Dowód zakupu jest traktowany jako karta gwarancyjna, dlatego należy go przechowywać w bezpiecznym miejscu.

UWAGA: W przypadku zakupu części zamiennych lub żądania naprawy w ramach gwarancji należy zawsze podawać rok produkcji, numer modelu i numer seryjny. Można je znaleźć na etykiecie CE na urządzeniu!

** Zastrzegamy sobie prawo do zmiany warunków i nie ponosimy odpowiedzialności za błędy w druku.*

Ilustracje

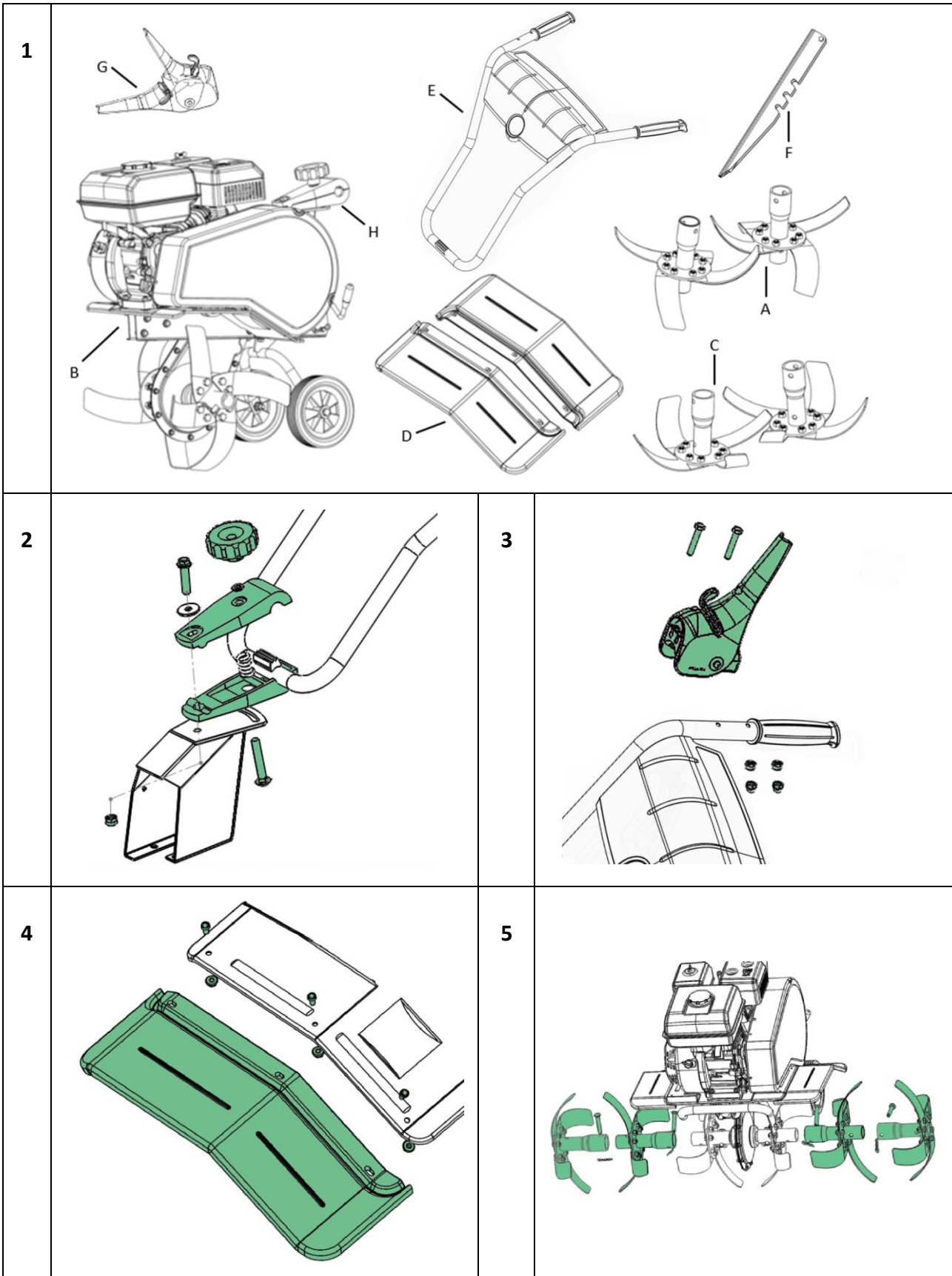

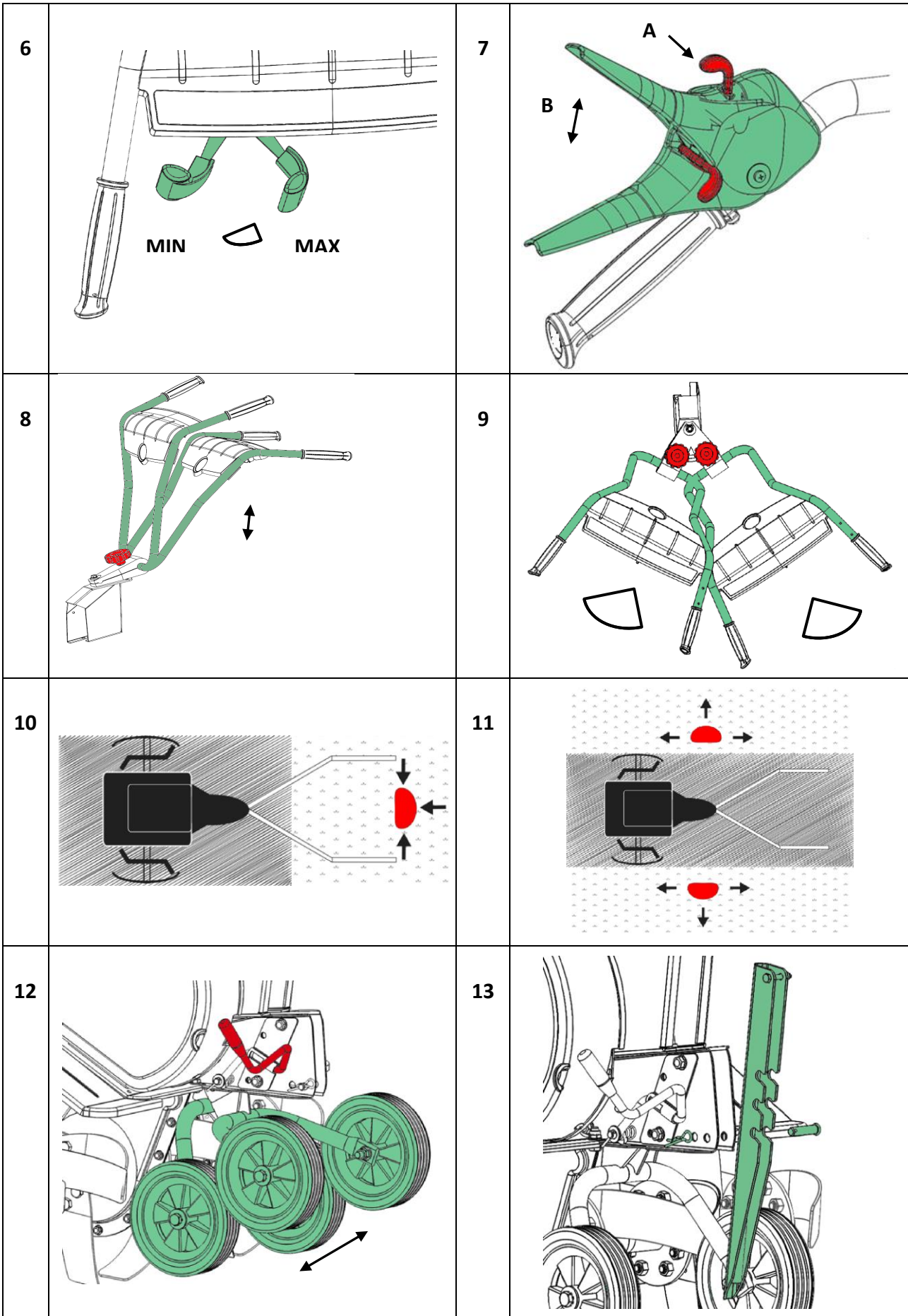

Symbole ostrzegawcze

Symbole ostrzegawcze

**FR**

Ostrzeżenie:
Uwaga na obracające się śmigła!

Przed rozpoczęciem korzystania z urządzenia należy uważnie przeczytać instrukcję obsługi.

Należy zawsze nosić ochronę oczu i uszu.

Nosić rękawice ochronne.

Nosić antypoślizgowe obuwie ochronne

Dane techniczne

Model	FX-AF1212
Długość (mm)	1250
Szerokość (mm)	570-850
Wysokość (mm)	1210
Waga bez paliwa (kg)	59,5
Prędkość do przodu	1
Prędkość tylna	1
Kierownica	Regulowany
Szerokość robocza	36-57-85 cm
Głębokość robocza	33 cm
Prędkość (obr./min)	110
Silnik	
Pojemność	212cm ³
Moc silnika	4,0 kW
Maks. moc	4,0 KW / 3600 obr.
Poziom mocy akustycznej urządzenia	LWA : 101

Akcesoria

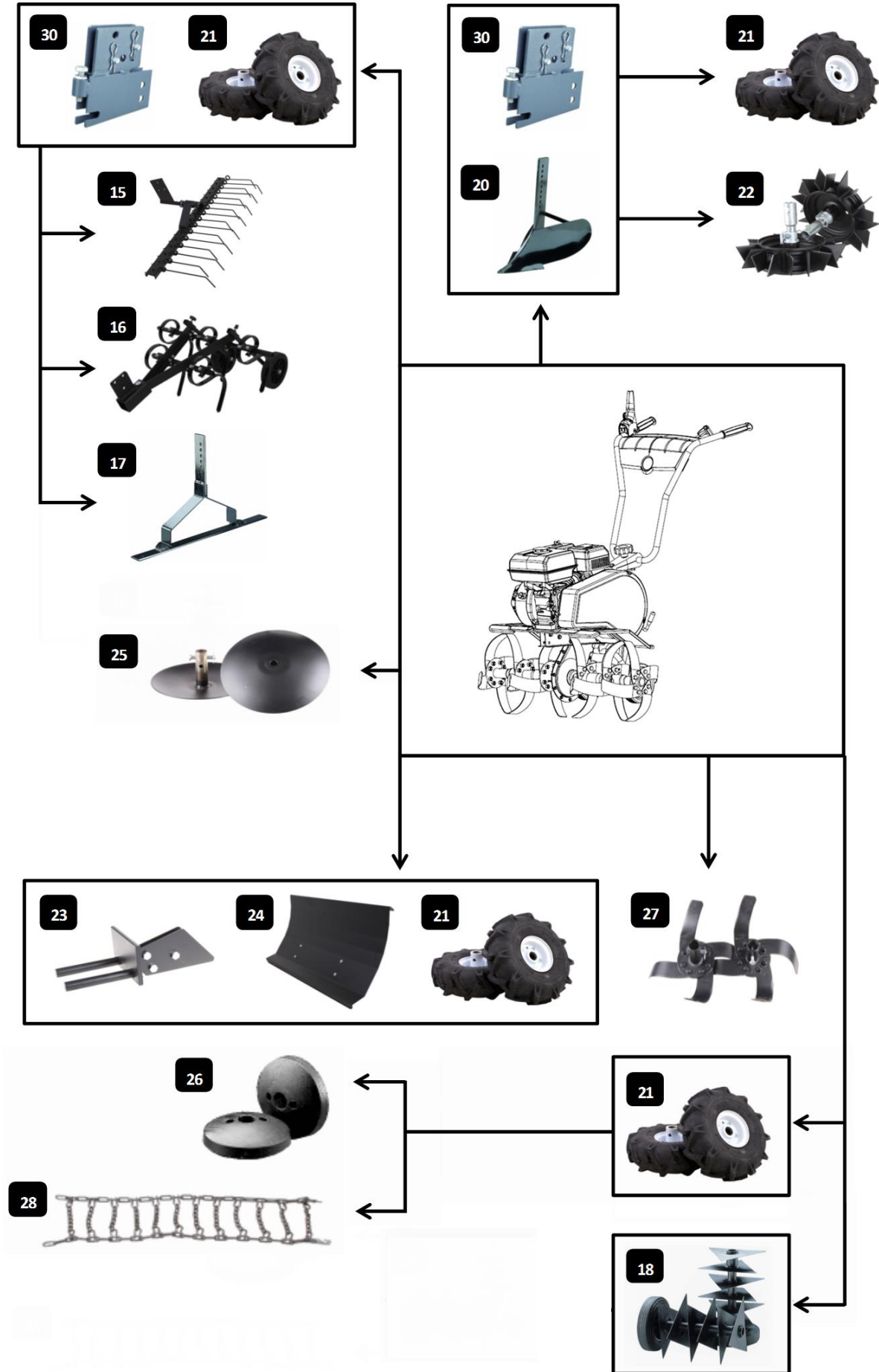

Akcesoria

Boczne płyty ochronne: zapobiegają gromadzeniu się ziemi na wąskich roślinach (marchew, ziemniaki itp.) podczas koszenia. Są one również bardzo przydatne podczas koszenia wzdłuż kamiennych ścieżek, murów lub w miękkiej glebie.	Rys. 25
Wertykulator: służy do napowietrzania trawnika i usuwania starej trawy oraz mchu. Trawnik lepiej rośnie i zapobiega powstawaniu mchu. Do zamocowania wymagany jest tylny wspornik.	Rys. 18, Rys. 30
szpadeł: to akcesorium nie jest dostępne	Rys. 17 Rys. 30
Brona: służy do spulchniania gleby i usuwania chwastów. Do zamocowania wymagany jest tylny wspornik.	Rys. 16 Rys. 30
Grabie: używane do grabienia ścieżek i wjazdów z luźnymi kamieniami (żwir itp.). Do zamocowania wymagany jest tylny wspornik.	Rys. 15 Rys. 30
Pług: Służy do orania gleby pod uprawę ziemniaków, marchwi i innych roślin okopowych. Do zamocowania wymagany jest tylny wspornik.	Rys. 20 Rys. 30
Glebogryzarki :: Używane w miękkiej glebie, gdy są używane z pługiem lub broną samobieźną zamiast kół.	Rys. 22
Łopata do śniegu: służy do odśnieżania twardych powierzchni (kostka brukowa itp.). Może być przechylana w prawo lub w lewo. Do montażu wymagana jest płyta.	Rys. 24 Rys. 23 Rys. 21
Łańcuchy śniegowe: Używane z odśnieżarką w celu zapewnienia lepszej przyczepności na śliskich drogach.	Rys. 28
Obciążniki: Zostały zaprojektowane w celu zapewnienia lepszej przyczepności maszyny podczas pracy z przyczepą lub odśnieżarką. Mogą być używane tylko z kołami.	Rys. 26Abb. 21
Ostrze pośrednie: dla większej szerokości frezowania. Maszyna pracuje ciszej. Bardzo dobrze sprawdzają się również na bardzo miękkich podłożach.	Rys. 27
Kółka: są używane, gdy trzeba przymocować sprzęt (grabie itp.).	Rys. 21
Tylny wspornik: do montażu wyposażenia.	Rys. 30

13. Deklaracja zgodności WE

zgodnie z dyrektywą 2006/42/WE

FUXTEC GmbH

Kappstrasse 69, 71083 Herrenberg -

oświadcza na swoją wyłączną odpowiedzialność, że produkt "motobineuse

Model FX-AF1212

do którego odnosi się niniejsza deklaracja, spełnia odpowiednie zasadnicze wymagania w zakresie zdrowia i bezpieczeństwa określone w **dyrektywie 2006/42/WE**, a także wymagania innych odpowiednich dyrektyw

Obowiązujące dyrektywy WE

Dyrektywa 2016/1628/RG

Dyrektywa EMC 2004/108/WE

Dyrektywa w sprawie hałasu 2000/14/WE

Gwarantowany poziom mocy akustycznej 101 dB(A)

Procedura zgodności zgodnie z załącznikiem V / Dyrektywa 2000/14/WE

Gwarantowany poziom mocy akustycznej 101 dB(A)

Herrenberg, 04.01.



Leonhard Zirkler

(Dyrektor Zarządzający)

producent :

FUXTEC GmbH

KAPPSTRASSE 69

71083 HERRENBERG

NIEMCY

Przechowywanie dokumentacji technicznej :

FUXTEC GmbH • Kappstraße 69 • 71083 Herrenberg • Niemcy

L. Zirkler, Zarządzanie