

VEVOR

Affordable. Reliable. Home Improvement.

ELECTRIC COFFEE URN

MODEL:18102, 58016V-1, 18103, 58016V

VEVOR





Affordable. Reliable. Home Improvement.

ELECTRIC COFFEE URN

MODEL:18102, 58016V-1, 18103, 58016V



This is the original instruction, please read all manual instructions carefully before operating. VEVOR reserves a clear interpretation of our user manual. The appearance of the product shall be subject to the product you received. Please forgive us that we won't inform you again if there are any technology or software updates on our product.

	<p>Warning-To reduce the risk of injury, user must read instructions manual carefully.</p>
	<p>CORRECT DISPOSAL This product is subject to the provision of European Directive 2012/19/EC. The symbol showing a wheeled bin crossed through indicates that the product requires separate refuse collection in the European Union. This applies to the product and all accessories marked with this symbol. Products marked as such may not be discarded with normal domestic waste, but must be taken to a collection point for recycling electrical and electronic devices</p>
	<p>Keep children away from the machine for fear of danger.</p>
	<p>Surface are liable to get hot during use.</p>

TO PREVENT PERSONAL INJURY OR PROPERTY DAMAGE, READ AND FOLLOW THE INSTRUCTIONS AND WARNINGS IN THIS CARE AND USE INSTRUCTION MANUAL.



IMPORTANT SAFEGUARDS



Use electricity safely and wisely. Observe safety precautions when using your coffeemaker including the following:

- Read all instructions before using.
- Be sure coffeemaker contains water or brewed coffee before plugging in.
Do not leave coffeemaker plugged in when it is not being used.
- Plug coffeemaker into 120 or 220-240 volt AC electric outlet ONLY. Ensure that plug is wired correctly as follows.
- Coffeemaker should always be unplugged and allowed to cool before cleaning.

- Do not let cord touch hot surfaces or hang over the edge of a counter, table or surface area.
- Make sure cover, basket and stem are properly attached before coffeemaker is plugged in (see instructions). No part of the coffeemaker should be removed during the brewing cycle as scalding could occur.
- Your coffeemaker, its cord and plug should not be used outdoors, immersed in liquids, placed near a hot electric or gas burner or placed in a heated oven.
- Do not touch coffeemaker when it is hot. Use handles or knob.
- Supervise closely when coffeemaker is used by or near children.
- Use your coffeemaker only for the uses described in this booklet. Do not use attachments with your coffeemaker unless recommended by VEVOR.
- Do not use your coffeemaker if it or its cord are damaged or not working properly.
- This appliance is not suitable for installation in an area where a water jet could be used.
- Children being supervised not to play with the appliance.
- Children shall not play with the appliance.
- This appliance is only to be installed in locations where it can be overseen by trained personnel.
- This appliance can be used by children aged from 8 years and above and persons with reduced physical, sensory or mental capabilities or lack of experience and knowledge if they have been given supervision or instruction concerning use of the appliance in a safe way and understand the hazards involved.
- This appliance is not to be used by persons (including children) with reduced physical, sensory or mental capabilities, or lack of experience and knowledge, unless they have been given supervision or instruction.
- Cleaning and user maintenance shall not be made by children without supervision.

SAVE THESE INSTRUCTIONS

WARNING: THIS APPLIANCE MUST BE GROUNDED

NOTICE

If the supply cord of this appliance is damaged, it must be replaced by a repair shop appointed by the manufacturer because special purpose tools and a special cord are required.

Promptly dispose of any plug that has been cut from the power supply cord.

WARNING: A shock hazard could result if the cut-off plug is inserted in a socket outlet elsewhere in the house.

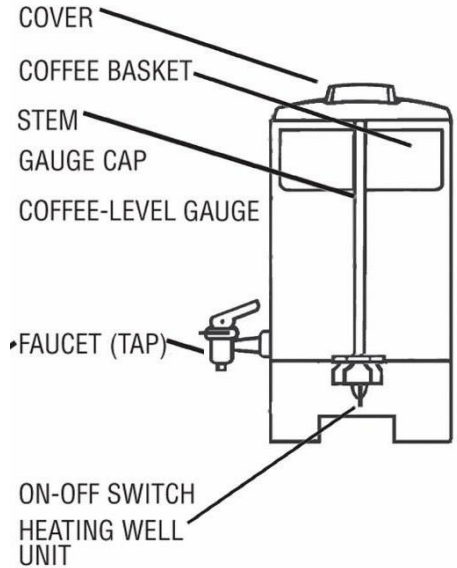

COFFEE MEASURING GUIDE

Note: Use this chart as only as a guide. Adjust the amount of water and coffee as needed to suitour taste.

WATER LEVEL	AMOUNT OF GROUND COFFEE
40 cups	2½ cups
30 cups	1¾ cups
20 cups	1½ cups
10 cups	¾ cup

*1 cup = 150 mL serving

Allow approximately 1 minute per cup brewing time. Voltage changes or variations in water temperature will affect brewing time. *NEVER MAKE LESS THAN THE MINIMUM CAPACITY OR MORE THAN THE MAXIMUM CAPACITY OF YOUR COFFEEMAKER.*

INSTRUCTIONS FOR MAKING COFFEE

1. Before using the first time, clean coffeemaker thoroughly. Refer to Regular Cleaning Instructions on page 4.

CAUTION: TO PREVENT PERSONAL INJURY OR ELECTRIC SHOCK, DO NOT IMMERSE COFFEEMAKER, ITS PLUG OR CORD IN WATER OR OTHER LIQUID.

2. Always use coffeemaker on a dry, level surface. Be sure hands are dry.

3. With basket and stem removed, fill coffeemaker with COLD water. Marks on inside of coffeemaker show water levels.
4. Press stem into heating well unit in bottom of coffeemaker; put basket on stem. Put electric perk ground coffee in basket; do not let any fall into stem. Follow proper chart for amount to use. Spread evenly in basket. (Use standard measuring cups as used to measure flour, sugar, etc. to measure coffee.) Amount of coffee can be adjusted to suit taste preference.
SPECIAL NOTE ON GRINDING BEANS: If grinding your own coffee beans, grind to medium coarseness for best results. **DO NOT** grind too fine (powder-like) as this can cause basket to flood.
5. Place cover on coffeemaker, twisting to secure in place inside handles. Note the arrowson the cover for correct turning. To reduce coffee spills, especially if coffeemaker is tipped over, make sure cover has been turned clockwise until it is completely secured into the handle slots. Care should be used when moving the coffeemaker as the secured cover only temporarily reduces coffee spills if coffeemaker is tipped over.
6. Plug cord into a 120 volt AC grounded electric outlet ONLY.

CAUTION: TO PREVENT PERSONAL INJURY OR PROPERTY DAMAGE, DO NOT ALLOW LONG CORD TO DRAPE OR HANG OVER THE EDGE OF A COUNTERTOP OR TABLETOP WHERE IT CAN BE PULLED ON BY CHILDREN OR TRIPPED OVER. YOUR COFFEEMAKER HAS A LONG CORD FOR EASY ACCESS TO ELECTRIC OUTLET. DO NOT ALLOW CHILDREN TO BE NEAR OR USE THIS COFFEEMAKER WITHOUT CLOSE ADULT SUPERVISION.

7. The coffeemaker will stop perking automatically. (Each cup requires no longer than 1 minute brewing.) Coffee is ready when light in base glows. Coffee will remain at serving temperature as long as coffeemaker is plugged in . Before serving, twist and remove cover. (Some condensation may form on the inside of the coffeemaker handles which is normal.) **Using a hot pad, remove coffee basket and stem. If basket and stem are not removed, bitter oils from the extracted grounds will drip into coffee.** Replace cover making sure it is completely secured in the handle slots.
8. For cup-on-saucer filling, press faucet handle down. Release handle when filled. For a continuous flow when filling a coffee server, lift handle straight up until it holds the open position. Lower handle when server is filled.
9. When about three cups of coffee remain in coffeemaker or when coffee can no,unplug cord from wall outlet
10. To reheat cold coffee, simply plug in coffeemaker and push in. Be sure basket and stem are removed. There must be at least 10 cups of coffee in coffeemaker to reheat.
11. Operate between ambient temperatures 5°C - 45°C (40°F - 110°F).

CAUTION: LIQUID MUST COVER INSIDE BOTTOM OF UNIT AT ALL TIMES. FALLING BELOW THIS LEVEL (APPROX. 2 INCHES) COULD CAUSE OVERHEATING AND DAMAGE TO INTERNAL COMPONENTS. THIS WILL VOID THE WARRANTY.

INSTRUCTIONS FOR CLEANING COFFEEMAKER

Regular Cleaning – After each use

1. Unplug coffeemaker. **Do not let water contact electrical parts in base.**
2. Clean inside of coffeemaker by filling with hot water to about one-third its capacity. Add detergent and wash with a sponge or cloth. Twist pad inside unit well to clean. Unit well must be kept clean for coffeemaker to work properly. Rinse thoroughly with clear hot water and dry.
3. Clean faucet (tap) by letting clear hot water run through it, while moving handle up and down. (Keep faucet (tap) in closed position when not in use.)
4. Clean basket, stem and cover in hot soapy water. Rinse thoroughly. Do not clean cover in a dishwasher; surface may permanently discolor.
5. Clean outside of coffeemaker with a damp cloth, then polish with a dry cloth. Sterling silver polish may be used. Do not use scouring pads or powders.

SPECIAL CLEANING – EVERY TWO WEEKS

If coffeemaker is used daily, a special cleaning every 2 weeks (in addition to regular cleaning) is necessary to thoroughly clean the heating well unit. If the heating well unit is not kept clean, the performance of the coffeemaker will be affected.

1. Fill coffeemaker with 1 quart each of cold water and white distilled vinegar. Put empty basket and stem in coffeemaker, secure cover on and plug in. Let coffeemaker run through perking cycle. Let stand 20 minutes. or unplug. Drain coffeemaker and cool. (The vinegar and water solution may be saved for future cleaning. Label container of solution indicating its contents and use. Add an additional 1 to 2 cups (16.3 cl to 32.6 cl) of vinegar to the solution when reusing for thorough cleaning.)

2. Add a small amount of hot soapy water to coffeemaker and scour interior and heating well unit following regular cleaning instructions. Drain. Wash basket and stem.
3. Clean coffee-level gauge . Unscrew the gauge cap and remove the tube. Clean tube in hot soapy water. Rinse thoroughly. Replace. The brush may also be used to clean the stem.
4. Unscrew faucet handle. Move a brush up and down through faucet, then insert brush through opening inside coffeemaker to clean faucet connection. Wash faucet handle in hot soapy water and rinse. Replace faucet handle.
5. Rinse inside of coffeemaker and parts thoroughly with clean hot water, then dry.
6. Do not use a baking soda solution; it may discolor and pit the surface.

INSTRUCTIONS FOR HEATING WATER FOR INSTANT BEVERAGES Plain water may be heated in your coffeemaker for use with instant beverages. Simply fill the clean coffeemaker with cold water to the desired cup level and place stem and clean, empty basket into position as for making coffee. Secure cover in place and Plug cord into grounded electric outlet. Heat water until perking stops and light in base glows. Twist cover, remove basket and stem with a hot pad and replace cover, making sure it is secured in place. Unplug coffeemaker when less than 3 cups (49 cl) of water remain. Inside of coffeemaker may darken after heating water which is normal and does not affect coffeemaker or water heated.

When coffeemaker is used to heat water only, it must be cleaned well after each use in addition to special weekly cleaning using vinegar to remove mineral deposits. If these deposits are not removed, pitting of the metal can occur and result in damage to coffeemaker. See Special Cleaning Instructions on page 4.

Manufacturer: Shanghaimuxinmuyeyouxiangongsi

Address: Shuangchenglu 803nong11hao1602A-1609shi, baoshanqu, shanghai 200000 CN.

Imported to AUS: SIHAO PTY LTD. 1 ROKEVA STREETEASTWOOD NSW 2122 Australia

Imported to USA: Sanven Technology Ltd. Suite 250, 9166 Anaheim Place, Rancho Cucamonga, CA 91730

UK	REP
-----------	------------

YH CONSULTING LIMITED. C/O YH Consulting Limited Office 147, Centurion House, London Road, Staines-upon-Thames, Surrey, TW18 4AX

EC	REP
-----------	------------

E-CrossStu GmbH
Mainzer Landstr.69,
60329 Frankfurt am Main.



VEVOR

Affordable. Reliable. Home Improvement.

CAFETIÈRE ÉLECTRIQUE

MODÈLE : 18102, 58016V-1, 18103, 58016V

VEVOR





Affordable. Reliable. Home Improvement.

ELECTRIC COFFEE URN

MODÈLE : 18102, 58016V-1, 18103, 58016V



Ceci est le mode d'emploi d'origine. Veuillez lire attentivement l'intégralité du manuel avant utilisation. VEVOR se réserve le droit d'interpréter clairement ce manuel d'utilisation. L'apparence du produit dépend du produit que vous avez reçu. Veuillez nous excuser pour les éventuelles mises à jour technologiques ou logicielles.

	<p>Avertissement - Pour réduire le risque de blessure, l'utilisateur doit lire attentivement le manuel d'instructions.</p>
	<p>ÉLIMINATION CORRECTE Ce produit est soumis aux dispositions de la directive européenne 2012/19/CE. Le symbole représentant une poubelle barrée indique que le produit doit faire l'objet d'une collecte sélective dans l'Union européenne. Ceci s'applique au produit et à tous les accessoires marqués de ce symbole. Les produits ainsi marqués ne doivent pas être jetés avec les ordures ménagères, mais doivent être déposés dans un point de collecte pour le recyclage des appareils électriques et électroniques.</p>
	<p>Tenir les enfants éloignés de la machine par crainte du danger.</p>
	<p>Les surfaces peuvent devenir chaudes pendant l'utilisation.</p>

**POUR PRÉVENIR LES DOMMAGES PERSONNELS BLESSURES OU
DOMMAGES MATÉRIELS, LIRE ET SUIVEZ
LES INSTRUCTIONS ET LES AVERTISSEMENTS DE
CECI SOINS ET MANUEL D' INSTRUCTIONS D'
UTILISATION .**

 **IMPORTANT**

SAFEGUARDS

 Utiliser l'

électricité en toute sécurité et sagement . Observez la
sécurité précautions lors de l'utilisation votre fabricant de café , y
compris le suivant :

- Lire un d a l l instructions avant en utilisant .

- Assurez-vous que la cafetière contient de l'eau ou du café infusé avant de la brancher.

Ne laissez pas la cafetière branchée lorsqu'elle n'est pas utilisée.

- Prise cafetière dans 120 ou 220-240 v o l t électrique à courant alternatif sortie SEULEMENT . Assurez - vous que prise est câblé c o r r e c t é comme suit .
- La cafetière devrait toujours être débranché et autorisé à cool avant nettoyage .
- Ne pas laisser cordon touche chaud surfaces ou pendaison le bord de un comptoir , table ou surface zone .
- Faire bien sûr couverture , panier et la tige est correctement attachée avant que le fabricant de café ne soit brancher dans (voir instructions) . Aucune pièce de le fabricant de café devrait être retiré pendant le brasser faire du vélo comme échaudant pourrait se produire .
- Votre cafetière , c'est cordon et prise devrait pas être utilisé à l' extérieur , je suis moi - même d dans liquides , placés à proximité chaud électrique brûleur à gaz ou placé dans un four chauffé .
- Ne pas touche c o f f e r quand il est chaud . Utiliser les poignées ou bouton .
- Superviser de près quand la machine à café existe utilisé par ou près des enfants .
- Utiliser ton cafetière seulement pour le nous sommes décrit dans ce livre . Ne pas utiliser des accessoires avec votre cafetière sauf si recommandé par VEVOR .
- Ne pas utiliser ton cafetière je t o u r c'est c o r d a r e endommagé ou non fonctionnement correctement .
- Cet appareil est pas approprié pour l' installation dans une zone où un jet d' eau pourrait être utilisé d .
- Les enfants étant supervisé non jouer avec l' appareil .
- Enfants ne doit pas jouer avec le appareil .
- Cet appareil est seulement être installé dans emplacements où est - il peut être surveillé par du personnel formé .
- Cet appareil peut être utilisé par enfants âgé de 8 ans et au - dessus et personnes avec réduit physique ,

sensoriel ou mental CAPACITÉS OU
 MANQUE D' EXPÉRIENCE et
 savoir s'ils ont été donné
 supervision instructions
 concernant utiliser de le appareil
 dans un s un fe chemin et comprendre
 le dangers impliqués .

- Cet appareil est pas à être utilisé par
 personnes (y compris enfants) avec
 physique réduit , je suis tellement désolé ou
 mental capacités , ou manque de e x p é r i
 e n c e e t connaissance ,
 sauf si ils avoir a été donné une surveillan ce ou
 instructions .
- Nettoyage et utilisateur entretien devoir pas être
 fait par enfants sans surveillance .

SAUVEGARDER CES

INSTRUCTIONS

AVERTISSEMENT : CE APPAREIL

DOIT SOYEZ À LA TERRE

AVIS

Si le cordon d' alimentation ce appareil est
 endommagé , il doit être remplacé par un atelier de
 réparation nommé par le
 fabricant parce que outils à usage
 spécial et un c o u r d e s p é c i a l r e q u i s .

Rapidement disposer de n'importe lequel prise cela
 a a été couper de l a p p e c o r d o n d' a l i m e n t a t i o n .

AVERTISSEMENT : Un risque de choc
 pourrait résultat si le couper prise est
 inséré dans une douille sortie autre part
 dans le maison .

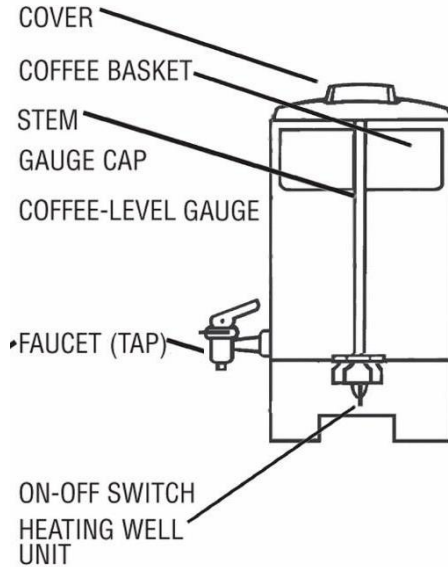

MESURE DU CAFÉ

GUIDE

Remarque : Ce tableau n'est qu'un guide. Ajustez la quantité d'eau et de café selon vos goûts.

EAU NIVEAU	MONTANT DE SOL CAFÉ
40 tasses	2½ tasses
30 tasses	1¾ tasses
20 tasses	1½ tasses
10 tasses	¾ tasse

* 1 tasse = 150 mL servir

Permettre environ 1 minute par tasse de temps d'
 infusion . Tension changements ou
 variations . La température de l' eau affectera le temps d'
 infusion . JAMAIS FAIRE MOINS QUE
 LE
 MINIMUM CAPACITÉ OR PLUS QUE LE MAXIMUM CAPACITÉ
 DE TON
 CAFÉIÈRE .

INSTRUCTIONS

POUR FABRICATION

CAFÉ

1. Avant en utilisant le premier temps , faire le ménage Machine à café en gros . Se référer à

Régulier

Nettoyage Instructions sur page 4 .

PRUDENCE :	POUR PRÉVENIR	PERSONNEL
BLESSURE	POUR LES CHOCS ÉLECTRIQUES ,	NE PAS IMMÉRSE C

OFFEEMAKER, IT SP LUG OU C O RD DANS L' EAU OU DANS UN AUTRE LIQUIDE .

2. Toujours utiliser cafetière sur un sec , niveau surface . Être bien sûr les mains sont sèches .

3. Avec panier et tige supprimé , remplir c offeemakera vie FROID eau . Markson à l'intérieur de cafetière montrer niveaux d' eau .

4. Presse tige dans chauffage Bien unité en bas de cafetière ; mettre le panier tige .

Putelectric avantage sol café dans panier ; faire pas le tny automne dans le sens de la tige . Suivre correctement graphique pour montant à utiliser . Propagé uniformément dans le panier . (Utiliser une mesure standard tasses à café utilisé à mesure farine , sucre , etc . à mesure café .)

Une quantité de café peut être ajusté à goût préférence .

SPÉCIAL NOTE SUR LE BROYAGE GEANS : Si mouture votre propre café haricots , moudre à moyen grossièreté pour le meilleur résultats . **FAIRE PAS** moudre trop bien

(poudreuse)

c'est ça peut cause panier à inondation .

5. Lieu couverture sur fabricant de café , se tordant à sécurisé dans lieu poignées intérieures . Notez la

flèche sur le couverture pour corriger

tourner . À réduire café déversements , en particulier chez les fabricants de café est

pourboire sur , faire bien sûr couverture a été tourné dans le sens des aiguilles d' une montre jusqu'à ce que il est

complètement sécurisé dans le poignée machines à sous . Soins devrait être utilisé lors du

déplacement de la cafetière comme le
sécurisé couverture seulement temporairement
réduire café déversements si je suis un
café est pourboire sur .

6 . Prise cordon dans un 120 volts CA mis à la terre prise
électrique SEULEMENT .

PRUDENCE : À PRÉVENIR PERSONNEL
BLESSURE OU PROPRIÉTÉ DOMMAGE , NE PAS
PERMETTRE LONG C O R D T O DRAPÉ OU ACCROCHER
SUR LE BORD DE COMPTE EN HAUT OU
TABLETTE OÙ EST - IL PEUT ÊTRE TIRER SUR PAR DES
ENFANTS OU DÉCHIRÉ SUR . TON LA MACHINE À CAFÉ
A A L O N G C O R D POUR UN ACCÈS FACILE À
ÉLECTRIQUE SORTIE . FAIRE PAS
PERMETTRE ENFANTS À ÊTRE À PROXIMITÉ OU À
UTILISATION DE CETTE MACHINE À CAFÉ SANS ADUL
T FERMÉ SUPER VISION .

7 . Le fabricant de café arrêt
automatiquement . (Chaque tasse
exigences Non plus long que 1 minute brassage .) C o
f f e i s prêt quand la lumière dans base leur s .

Café w il l r e m a i n a t TEMPÉRATURE DE
SERVICE comme long comme La cafetière est
branchée dans . Avant servir , t o u r d
e retirer couverture . (Quelques
condensation

peut formulaire sur le à l'intérieur de le cafétéria
poignées lequel est normale .) **En utilisant un h o t p a d ,**

retirer le café panier et tige . Si panier et
tige sont pas ému ,

rooibos amers depuis l' extrait terrains
volonté goutte i n à c d e f e e . Remplacer fabrication de
couvertures bien sûr il est entièrement
sécurisé dans le poignée fentes .

8 . Pour tasse sur soucoupe remplissage , presser le
robinet poignée vers le bas . Poignée de
déverrouillage quand rempli .

- Pour continuer à nous suivre couler lors du remplissage un café serveur , ascenseur poignée droite jusqu'à ce qu'il tienne l'ouverture position . Inférieure poignée quand le serveur est rempli .
- 9 . Quand il reste environ trois tasses de café dans la cafetière ou lorsque le café ne peut plus être versé, débranchez le cordon de la prise murale
- 10 . Pour réchauffer du café froid, branchez simplement la cafetière et appuyez dessus. Assurez-vous que le panier et la tige sont retirés. La cafetière doit contenir au moins 10 tasses de café à réchauffer.
- 11 . O p e r a t e n t r e l' a m b i a n c e t e m p é r a t u r e s 5 ° C - 45 ° C (40 ° F - 110 ° F).

PRUDENCE : LIQUIDE DOIT COUVERTURE À L'INTÉRIEUR BAS DE UNITÉ À TOUS LES TEMPS TOMBENT CI - DESSOUS CE NIVEAU (ENVIRON X . 2 POUCES) POURRAIT CAUSER UNE SURCHAUFFE ET DOMMAGE À INTERNE C O M P O S O N N E S . CELA ÉVITERA ID LE GARANTIE .

INSTRUCTIONS POUR NETTOYAGE MACHINE À CAFÉ

- Nettoyage régulier – **Après chaque utiliser**
- 1 . Débranchez cafetière . **Ne pas laisser contact électrique avec l' eau pièces dans base .**
- 2 . Faire le ménage à l' intérieur de c o f f e m a k e r p a y remplissage avec de l' eau chaude à environ un tiers sa capacité . Ajouter du détergent et laver avec un éponge ou chiffon . T w i s t p a d à l' intérieur unité bien à faire le ménage . Unité Bien doit être gardé propre pour cafetière à travailler correctement . Rincer avec clair chaud eau et sec .
- 3 . Faire le ménage robinet (appuyez) en laissant eau claire et chaude à travers , alors que déplacer la main de haut en bas . (Gardez le robinet ouvert (tap) dans fermé position quand

pas dans utiliser .)

4 . Faire le ménage panier , tige et couverture il fait
chaud savonneux eau . Rincez
abondamment . Faire pas couverture
propre un lave - vaisselle ; surface peut
Décoloration permanente .

5 . Faire le ménage dehors de cafetière avec un da m p
tissu , le polonais avec un sec tissu .

S e r l i n g vernis à argent peut être utilisé . Ne pas utiliser s
cour in g pad d s ou poudres .

NETTOYAGE SPÉCIAL

—

CHAQUE DEUX SEMAINES

Si la cafetière est utilisé tous les jours , un s p é c i a l
nettoyage tous les 2 semaines (en outre
pour un nettoyage régulier) est nécessaire à
soigneusement faire le ménage le chauffage Bien
unité . Si le chauffage mange eh bien , unité est non
gardé faire le ménage , le performance du caf
é sera affecté .

1 . Remplir cafetière avec 1 quart de cha che de
froid eau et blanc distillé vinaigre .
Mettre vide panier et souche cafetier ,
sécurisé couverture sur et prise je n. Le t machine à café
en marche à travers p e r k i n g faire du vélo . Laisser stand
2 0 minutes . ou débrancher . Vidange
cafetière et cool . (Le vinaigre et solution
aqueuse peut être sauvé pour nettoyage
futur . Étiquette récipient de solution
indiquant
c'est contenu e t utiliser . Un d d a n
supplémentaire 1 à 2 tasses (1 6 . 3 c l à 3 2 . 6 c l) de

- vinaigre au pour tout solution nettoyage .) quand réutiliser
- 2 . Ajouter un petit montant de chaud savonneux Machine à café à eau et à café s cour intérieur et chauffage Bien unité suivant nettoyage régulier instructions . Vidange . Panier à linge et tige .
- 3 . Faire le ménage jauge de niveau de café . Dévisser le jauge cap et re p o u r l e tube . Faire le ménage tu b e i n savon chaud y eau . Rincer soigneusement . Remplacer . Le brosse peut aussi être utilisé à propre tige .
- 4 . Dévisser robinet poignée . Se déplacer un pinceau de haut en bas à travers robinet , puis insérer la brosse à travers ouverture à l'intérieur cafétéria à robinet propre connexion . Poignée du robinet de lavabo chaud savonneux eau et rincer . Remplacer robinet poignée .
- 5 . Rincer à l'intérieur de cafetière et pièces soigneusement avec faire le ménage chaud eau , l a i s e n s e .
- 6 . Ne pas utiliser une cuisson alors un solution ; il peut discolorer et fosse le surface .

INSTRUCTIONS POUR CHAUFFAGE EAU POUR INSTANTANÉ BOISSONS

Plain eau peut être chauffé dan v otre cafetière à café pour utiliser avec boissons instantanées . Tout simplement remplir le faire le ménage Cafetière à froid eau à le niveau de tasse souhaité et place et p o u r t e , v i d e panier dans position un s pour fabrication café . Sécurisé couvrir en place et Prise cordon dans fondé prise électrique . Chaleur

eau jusqu'à par roi arrêts et lumière leurs de
base . Couverture torsadée , retirer le panier et
tige avec un chaud papa d et remplacer couverture ,
fabrication bien sûr il est sécurisé dans lieu .
Débranchez c o f f e r quand moins que 3 tasse en haut
s (4 9 cl) de eau rester . À l' intérieur de cafetière
peut sombre après chauffage eau
qui c'est normal et c'est le cas pas
affecter cafetière ou eau chauffé .
Quand Une cafetière est utilisée à chaleur de l' eau
seulement , c'est doit être nettoyé Bien après
chaque utiliser en complément à spécial nettoyage
hebdomadaire en utilisant vinaigre éliminer les
dépôts de minéraux . Si ces dépôts
sont pas retiré , piqûres de le métal peut o c
c u r et résultat C'est un dommage pour la cafetière .
Voir Spécial Nettoyage Instructions sur
page 4 .

Fabricant : Shanghaimuxinmuyeyouxiangongsi

Adresse : Shuangchenglu 803nong11hao1602A-1609shi, baoshanqu, Shanghai 200 000 CN.

Importé en Australie : SIHAO PTY LTD. 1 ROKEVA STREET, ASTWOOD NSW 2122 Australie

Importé aux États-Unis : Sanven Technology Ltd. Suite 250, 9166 Anaheim

Lieu, Rancho Cucamonga, CA 91730

UK	REP
-----------	------------

YH CONSULTING LIMITED. C/O YH Consulting Limited Office 147, Centurion House, London Road, Staines-upon-Thames, Surrey, TW18 4AX

EC	REP
-----------	------------

E-CrossStu GmbH
Mainzer Landstr.69,
60329 Frankfurt am Main.



VEVOR

Affordable. Reliable. Home Improvement.

ELEKTRISCHE KAFFEEMASCHINE

MODELL: 18102, 58016V-1, 18103, 58016V

VEVOR





Affordable. Reliable. Home Improvement.

ELECTRIC COFFEE URN

MODELL: 18102, 58016V-1, 18103, 58016V



Dies ist die Originalanleitung. Bitte lesen Sie alle Anweisungen sorgfältig durch, bevor Sie das Gerät in Betrieb nehmen. VEVOR behält sich eine klare Auslegung unserer Bedienungsanleitung vor. Das Aussehen des Produkts hängt vom gelieferten Produkt ab. Bitte haben Sie Verständnis dafür, dass wir Sie nicht erneut über Technologie- oder Software-Updates informieren.

	<p>Warnung: Um das Verletzungsrisiko zu verringern, muss der Benutzer die Bedienungsanleitung sorgfältig lesen.</p>
	<p>RICHTIGE ENTSORGUNG Dieses Produkt unterliegt den Bestimmungen der europäischen Richtlinie 2012/19/EG. Das Symbol einer durchgestrichenen Mülltonne weist darauf hin, dass dieses Produkt in der Europäischen Union einer getrennten Müllentsorgung unterliegt. Dies gilt für das Produkt und alle mit diesem Symbol gekennzeichneten Zubehörteile. Entsprechend gekennzeichnete Produkte dürfen nicht im Hausmüll entsorgt werden, sondern müssen an einer Sammelstelle für das Recycling von Elektro- und Elektronikgeräten abgegeben werden.</p>
	<p>Halten Sie Kinder aus Angst vor Gefahren von der Maschine fern.</p>
	<p>Die Oberflächen können während des Gebrauchs heiß werden.</p>

**ZUR VERHINDERUNG PERSÖNLICHER Personen- oder
Sachschäden , LESEN UND BEFOLGEN
SIE DIE ANWEISUNGEN UND WARNHINWEISE IN
DIESEM PFLEGE UND
BEDIENUNGSANLEITUNG .**

 **WICHTIG**

SICHERHEITSHINWEISE



Strom nutzen sicher Und klug . Beachten Sie die
Sicherheit Vorsichtsmaßnahmen bei der Verwendung
IHR KAFFEEMAKER INKLUSIVE Die fol

gend :

- Lies alles Antr u c t i o n s b e f o r e verwenden .
- Stellen Sie sicher, dass die Kaffeemaschine Wasser oder gebrühten Kaffee enthält, bevor Sie sie anschließen.

Lassen Sie die Kaffeemaschine nicht eingesteckt, wenn sie nicht verwendet wird.

- Stecker Kaffeemaschine hinein 120 oder 220-240 v o l t Wechselstrom o u t l e t NUR . Stellen Sie sicher Das Stecker Ist verkabelt richtig als folgt .
- Kaffeemaschine sollte immer Und erlaubt abkühlen ausgesteckt lassen Reinigung .
- Nicht lassen Kabel berühren heiß Oberflächen oder verkatert Die Rand von A Schalter , Tisch oder Oberfläche Bereich .
- Machen Sicher Deckel , Korb und S t e m sind ordnungsgemäß angebracht Vor dem Kaffeekochen Stecker g e d In (sehen Anweisungen) . Kein Teil von die Kaffeemaschine sollen Sei entfernt während Die Brauen Zyklus als verbrühend könnte geschehen .
- Ihre Kaffeemaschine , es ist Kabel und Stecker sollen nicht Sei gebrauchte Außentüren , ich bin In Flüssigkeiten , in der Nähe von heiß e l e k t r i k o r G a sbrenner platziert in A im Ofen erhitzt .
- Nicht berühren Kaffeemaschine wenn es Ist heiß . Griffe verwenden oder Knopf .
- Supervise ganz nah wenn es Kaffee gibt gebraucht von oder in der Nähe von Kindern .
- Verwenden dein Kaffeemaschine nur für Die verwenden beschrie ben In dieses Buch . Nicht Sitzaufsätze verwenden mit Ihre Kaffeemaschine es sei denn empfohlen von VEVOR .
- Nicht verwenden dein Kaffeemaschine ich t oder r e s ist c o r d a r e d a m a g e d o r n o t arbeiten richtig .
- Dieses Gerät Ist nicht geeignet für die Installation In ein Bereich Wo A Wasserstrahl könnte b e u s e d .
- Kinder sein beaufsichtigt nicht spielen mit dem Gerät .
- Kinder soll nicht spielen mit dem Gerät .
- Dieses Gerät Ist nur zu sein i n s t a l l e d i n n Standorte wo ist es dürfen überblickt werden von geschultem Personal .

- Dieses Gerät kann sein verwendet von
Kinder a g e d v o m 8 Jahre und oben Und
Personen mit reduziert körperlich ,
sensorisch oder me n t a l Fähigkeiten oder Mangel an
Erfahrung Und Wissen gibt
ihnen waren gegeben Aufsicht
oder Anleitung zu
verwenden von Die Gerät in wie ein Fe Weg
und verstehen damit verbundene
Gefahren .
- Dieses Gerät Ist nicht Zu Sei verwendet von
Personen (einschließlich Kinder)
mit reduzierte körperliche , Se n s o r y
oder me n t a l Fähigkeiten , oder Mangel an
Erfahrung und Wissen ,
es sei denn Sie haben gewesen gegebene Aufsicht
oder Anleitung .
- REINIGUNG Und Benutzer Wartung soll nicht Sei
gemacht von Kinder ohne Aufsicht .

SPEICHERN DIESE

ANWEISUNGEN

**WARNUNG : DAS GERÄT MUSS
GEERDET SEIN**

BEACHTEN

Wenn d Versorgungskabel von Das Gerät
Ist da m a g e d , i t muss Sei ersetzt durch A
Reparaturwerkstatt ernannt von Die
Hersteller Weil
Spezialwerkzeuge Und ein spe zieltes
Kabel erforderlich .

Sofort entsorgen beliebig Stecker das hat das
hat gewesen schneiden von der
Netzkabel .

WARNUNG : Stromschlaggefahr

könnte Ergebnis Wenn Die abgeschnitten
 Stecker Ist eingefügt In eine Steckdose
 Ausgang woanders sind In Die Haus .

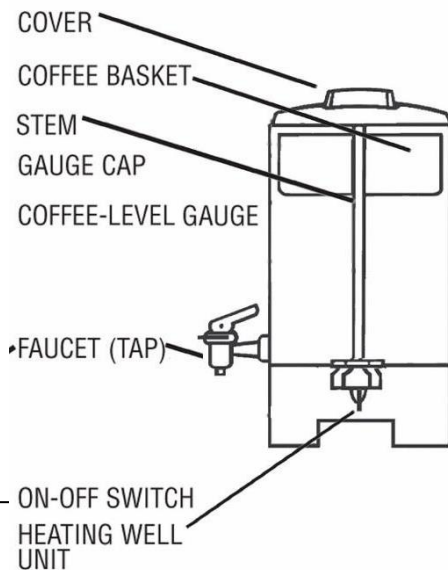

KAFFEEMESSURGFÜHRUNG

Hinweis: Verwenden Sie diese Tabelle nur als Richtlinie. Passen Sie die Wasser- und Kaffeemenge nach Bedarf Ihrem Geschmack an.

WASSER EBENE	MENGE VON BODEN KAFFEE
40 Tassen	2½ Tassen
30 Tassen	1¾ Tassen
20 Tassen	1½ Tassen
10 Tassen	¾ Tasse

* 1 Kubikmeter = 150 m L Ser v i n g

Erlauben etwa 1 Minute Brühzeit pro
 Tasse . Stromspannung Änderungen oder

Variationen . Die Wassertemperatur wird sich auf die Brühzeit
 auswirken . NIEMALS WENIGER

MACHEN ALS DER
 MINIMUM KAPAZITÄT ODER MER ALS DAS MAXIMUM KAPAZITÄT VON
 DEIN

ANWEISUNGEN FÜR KÖNIG MACHEN

KAFFEE

1 . Vorher unter Verwendung des ersten Zeit ,
sauber Kaffeezubereiter ganz schön .
Siehe Regelmäßig
Reinigung Anstru ctions on Seite 4 .

**VORSICHT : ZUR VERHINDERUNG P E R S Ö NLICH
VERLETZUNG UM EINEN STROMSCHLAG ZU VERMEIDEN , I MM**

ERSE C O F F E E M A K ER, I T S P L U G ODER C O R D IN WASSER ODER EINER
ANDEREN FLÜSSIGKEIT .

2 . Verwenden Sie immer Kaffeemaschine An A trocken ,
eben Oberfläche . Sei Sicher Hände sind
trocken .

3 . Mit Korb Und Stamm ENTFERNT ,
füllen Kaffemaschine mit KALT
Wasser . M a r k s o n i n s i d e von Kaffeemaschine
zeigen Wasserstand .

4 . Presse Stamm hinein Wärme in g Also Einheit
unten von Kaffeemaschine ; in den Korb legen
Stamm .

P u t e t r i c Vorteil Boden Kaffee In Korb ;
Tun nicht lass uns fallen i n t o s t e m . Befolgen Sie die
Anweisungen cha r t für Menge Zu verwenden .
Verbreiten sogar im Korb . (Verwenden Sie
Standardmessungen Tassen
gebraucht Zu messen Mehl , Zucker , usw . Zu
messen Kaffee .)
Eine Menge Kaffee dürfen Sei angepasst an
Anzug schmecken Präferenz .

BESONDERS HINWEIS ZUM SCHLEIFEN BOHNEN :

Wenn Sie mahlen Ihr eigener Kaffee
Bohnen ,
schleifen Zu med i u m Grobheit fürs Beste
Ergebnisse . **TUN NICHT** schleifen zu fein

(pulverartig)
als s t h i s dürfen Ursache Korb Zu Flut .

5 . Ort Abdeckung An Kaffee e e ker , tw is t in g to
sicher In Ort innenliegende Griffe . Beachten Sie
den Pfeil darauf Abdeckung für korrekt

drehen . Zu reduzieren Kaffee Verschüttungen ,
 besonders wenn Sie Kaffee trinken Ist
 Tipp über , machen Sicher Abdeckung hat im
 Uhrzeigersinn gedreht , bis Es ist vollstän
 dig gesichert hinein Die handhaben
 Schlitze . Pflege sollen Sei gebraucht wenn er den
 Kaffeebecher umstellt als Die
 gesichert nur abdecken vorübergehend
 reduziert Kaffee s Pillen wenn Kaffeema
 schine Ist Tipp über .

6 . Stecker Kabel hinein ein 120- V - T AC geerdet
 Steckdose NUR .

VORSICHT : ZU VERHINDERN P E R S Ö N L I C H
 VERLETZUNG ODER EIGENTUM SCHADEN ,
 NICHT ERLAUBEN LANG C O R D T O D R A P E ODER H A N G
 ÜBER DER RAND VON ZÄHLER OBEN ODER T
 ABLE T O P W O ES IST D Ü R F E N S E I G E Z O G E N AN VON KINDERN
 ODER T ZERRISSEN ÜBER . D E I N K A F F E E M A S C H I N E H A T
 ENTLANG DES ORDENS FÜR EINFACHEN ZUGANG ZU E L E K T
 R I S Steckdose . T U N N I C H T E R L A U B E N
 KINDER ZU S E I I N D E R N Ä H E V E R W E N D E N S I E D I E S E
 KAFFEEMASCHINE OHNE C L O S E A D U L T
 AUFSICHT .

7 . Der Kaffeekocher wird es tun stoppen
 automatisch . (Jede Tasse erfordert
 N E I N länger ha n 1 m i n u t e brauen .) Kaffee ist
 bereit wenn Licht In Basis leuchtet . Kaffee
 w i l r e m a i n a t Betriebstemperatur als lang
 als Die Kaffeemaschine ist angeschlossen In .
 Vorher Servieren , t w i s t a n d entfernen Abdeckung .
 (Manche Kondensierung
 Mai bilden An Die innen von Die Kaffeema
 schine Griffe welche Ist norma l .) **Wir sind A**
hotpad , Kaffee entfernen Korb und

Stiel . **Wenn Korb** **Und Stamm** **Sind nicht**
bewegt ,
bittere roi ls **aus die extrahierten** **Gründe**
Wille tropfen i n t o c o f f e e . Ersetzen
 Coverherstellung Sicher Es Ist komplett
 gesichert In Die handhaben
 Schlitze .

- 8 . Für Tasse auf Untertasse Füllen , Drücken des
 Wasserhahns handhaben runter .
 Auslösegriff Wann gefüllt .
 Für ra con t in u ou s fließen beim Befüllen A Kaffee
 Server , Aufzug Griff gerade nach oben Bis es offen
 ist Position . Niedriger
 handhaben Wann S e r v e r ist gefüllt .
- 9 . Wann etwa drei Tassen Kaffee bleiben in der Kaffeemaschine oder wenn Kaffee
 nicht, ziehen Sie das Kabel aus der Steckdose
- 10 . Um kalten Kaffee aufzuwärmen, schließen Sie die Kaffeemaschine einfach an und
 drücken Sie sie hinein. Stellen Sie sicher, dass Sieb und Stiel entfernt sind. Zum
 Aufwärmen müssen sich mindestens 10 Tassen Kaffee in der Kaffeemaschine
 befinden.
- 11 . B e dien zwischen Umgebung T e m p e r a t u r e n 5 ° C -
 45 ° C (40 ° F - 1 10 ° F).

VORSICHT : FLÜSSIG MUSS ABDECKUNG INNEN
 UNTEN VON EINHEIT BEI ALLE T I M E S . F A L L I N G
 LOW W DAS EBENE (CA. 2 ZOLL) KÖNNTE URSACHE FÜR
 ÜBERHITZUNG UND SCHADEN ZU
 INTERN KOMPONENTEN . D I H S W I L L V O I D
 DER GARANTIE .

ANWEISUNGEN FÜR REINIGUNG

KAFFEEMASCHINE

- Regelmäßige Reinigung – **Nach jedem** **verwenden**
- 1 . Stecker ziehen Kaffeemaschine . **Nicht lassen**
Wasserkontakt , elektrisch **Teile In Basis .**
- 2 . Sauber innen von Kaffeemaschine von
 Füllung mit heißem Wasser auf etwa ame -
 ten Drittel seine Kapazität . W e r e i c h t z u s a n d e t
 Und w wie h mit A Schwamm oder Tuch .
 Twist Pad innen einheit gut zu sauber .
 Einheit Also muss sein k e p t sauber für

Kaffeemaschine einwandfrei .
mit klarem heiß Wasser und trockens .
Zu Arbeit Spülen gründlich

3 . Sauber Wasserhahn (tippen) durch Loslassen
klares heißes Wasser durch Treffer ,
während Hand nach oben und unten bewegen .
(Wasserhahn offen halten (t a p) in geschlossen
Position Wann nicht In verwenden .)

4 . Sauber Korb , Stamm Und Abdeckung ich bin
heiß soap y Wasser . Gründlich ausspülen . Tun
nicht saubere Abdeckung A Geschirrspüler ;
Oberfläche Mai Dauerhaft verfärbt .

5 . Sauber draußen von Kaffeemaschine mit ein
damm Tuch , dann polieren mit ein trockener
Tuch .

Sterling Silberpolitur Mai Sei gebraucht .
Nicht verwenden s cour in g pa d s oder Pulver .

SPEZIALREINIGUNG

—

SEHR ZWEI WOCHE S

Wenn die Kaffeemaschine gebraucht täglich , ein
besonderes Reinigt jeden 2 Wo chen
(Zusätzlich zur regelmäßigen Reinigung) Ist
notwendig Zu gründlich sauber Die
Heizung Also Einheit . Wenn es heiß ist , essen gut
ein Ist nicht gehalten sauber , Die Leistung des
Büroangestellten wird betrou en
sein .

1 . Füllen Kaffeemaschi ne mit 1 Viertel pro Stück
von kalt Wasser und Weiß destilliert
Essig . Leeren Korb Und Stamm
Kaffeekanne , sicher Abdeckung An Und Stecker i

n . Lass Ka f f e e maschine durch p e r k i n g Zyklus .

Lassen s t a n d 2 0 Minuten oder Stecker ziehen .

Abfluss Kaffeemaschine Und Cool . (Der Essig

und W a s s e r l ö s u n g Vielleicht gespart

für zukünftige Reinigung . Etikett

Behälter von Lösungsanzeige

es ist Inhalt und verwenden . Hinzufügen

zusätzlich 1 Zu 2 Tasse (1 6 . 3 c l Zu 3 2 , 6 c l) von v i n

e g a r t o t h e Lösung Wann Wiederverwendung

gründlich Reinigung .)

2 . Hinzufügen A klein Menge von heiß seife W a t

e r t o C f e e m a k e r u n d s c o u r r Innen- und

Heizung Also Einheit folgen

Regelmäßige Reinigung Anweisungen .

Abfluss . Waschkorb und Stiel .

3 . Sauber K a f f e e - Füllstandsanzeige . Schraube

lösen Die Messgerät c a p Und entfernen

Rohr . Sauber t u b e i n heiße Seife Wasser . Spülen

gründlich . Ersetzen . Der Bürste Mai

Auch Sei gebraucht Zu sauber Stamm .

4 . Schraube lösen Wasserhahn handhaben . Bewegen

eine Bürste auf und ab Wasserhahn ,

dann Bürste einsetzen durch Öffnung i n g

innen Kaffeema schine Zu Wasserhahn

reinigen Verbindung . Waschtischarmatur mit

Griff heiß s o a p y W a s s e r und spülen .

Ersetzen Wasserhahn handhaben .

5 . Spülen innen von Ka f f e e maschine und Teile

gründlich mit sauber heiß Wasser , dann .

6 . Nicht verwenden ein Backen s o d a Lösung ; Es

Mai enthüllen Und Grube Die Oberfläche .

ANWEISUNGEN FÜR HEIZEN

WASSER FÜR SOFORT GETRÄNKE P lai

n Wasser Mai Sei beheizt in Ihrer Kaffeezubereitung

für verwenden mit Instantgetränke .

Einfach füllen Die sauber
 Kaffeemaschine mit Kälte Wa s s e r zu Die
 gewünschte Tassenstufe Und Ortsstamm
 Und sauber , leer Korb hinein Position wie
 für machen Kaffee . Sicher Abdeckung vorhanden
 und Stecker Kabel hinein geerdet
 Steckdose . Hitze Wasser bis pro könig
 s t o p s Und Licht Basis leuchtet . Twist Cover , Korb
 entfernen Und Stamm mit A heiß Unterlage
 Und ersetzen Abdeckung , Herstellung Sicher Es
 Ist gesichert In Ort . U n p l u g Kaffeemaschine
 Wann weniger als 3 c bis s (4 9 cl) von Wasser
 bleiben . Innen von K a f f e e maschine Mai da r k e n nach
 dem Erhitzen W a s s e r , das ist normal
 und nicht beeinflussen Ka f f eemaschine
 oder Wasser beheizt .
 Wann K a f f eemaschine wurde verwendet Zu Hitze nur
 Wasser , es muss gereinigt werden Also
 nach jede Verwendung zusätzlich Zu
 besonders w öchentliche Reinigung verwenden
 Essig Entfernen Sie
 Minenablagerungen . Wenn die
 Einzahlungen Sind nicht entfernt , Lochfraß
 von Die me t a l dürfen auftreten und Ergebnis Es kann
 zu Schäden an der Kaffeemaschine kommen . Sehen
 Besonders REINIGUNG A n s t r u c t i o n s o n Seite 4 .

Hersteller: Shanghai muxinmuyeyouxiangongsi

Adresse: Shuangchenglu 803nong11hao1602A-1609shi, baoshanqu, Shanghai 200000 CN.

Importiert nach AUS: SIHAO PTY LTD. 1 ROKEVA STREET EASTWOOD NSW 2122 Australien

Importiert in die USA: Sanven Technology Ltd. Suite 250, 9166 Anaheim Place, Rancho Cucamonga, CA 91730

UK	REP	YH CONSULTING LIMITED. C/O YH Consulting Limited Office 147, Centurion House, London Road, Staines-upon-Thames, Surrey, TW18 4AX
-----------	------------	----------------------------------------------------------------------------------------------------------------------------------

EC	REP	E-CrossStu GmbH Mainzer Landstr.69, 60329 Frankfurt am Main.
-----------	------------	--------------------------------------------------------------------



VEVOR

Affordable. Reliable. Home Improvement.

CAFETERA ELÉCTRICA

MODELO: 18102,58016V-1,18103,58016V

VEVOR



Affordable. Reliable. Home Improvement.

ELECTRIC COFFEE URN

MODELO: 18102,58016V-1,18103,58016V



Estas son las instrucciones originales; lea atentamente todas las instrucciones del manual antes de utilizarlo. VEVOR se reserva el derecho de interpretar su manual de usuario. La apariencia del producto dependerá del producto que haya recibido. Le rogamos que nos disculpe si no le informamos de nuevo si hay actualizaciones tecnológicas o de software en nuestro producto.

	<p>Advertencia: Para reducir el riesgo de lesiones, el usuario debe leer atentamente el manual de instrucciones.</p>
	<p>ELIMINACIÓN CORRECTA Este producto está sujeto a la Directiva Europea 2012/19/CE. El símbolo de un contenedor de basura tachado indica que el producto requiere la recogida selectiva de residuos en la Unión Europea. Esto aplica al producto y a todos los accesorios marcados con este símbolo. Los productos marcados con este símbolo no pueden desecharse con la basura doméstica normal, sino que deben llevarse a un punto de recogida para el reciclaje de aparatos eléctricos y electrónicos.</p>
	<p>Mantenga a los niños alejados de la máquina por temor a peligros.</p>
	<p>Las superficies pueden calentarse durante el uso.</p>

PARA PREVENIR DAÑOS PERSONALES LESIONES O DAÑOS A LA PROPIEDAD , LEER Y SIGA LAS INSTRUCCIONES Y ADVERTENCIAS EN ESTE CUIDADO Y M A N U A L DE INSTRUCCIONES DE USO .

 **IMPORTANTE**

SEGURIDAD U ARDS  Usar

electricidad seguro y sabiamente . Observar la seguridad precauciones cuando se usa tu cafetera incluye el siguiente :

- Leerlo todo Instrucciones previas usando .
- Asegúrese de que la cafetera contenga agua o café preparado antes de enchufarla.

No deje la cafetera enchufada cuando no esté en uso.

- Enchufar cafetera en 120 o 220-240 voltio AC eléctrico salida SÓLO . Asegurarse eso enchufar es cableado correctamente como sigue .
 - La cafetera debe estar siempre desenchufado y permitido fresco antes limpieza .
 - No dejar córdoba tocar caliente superficies o resaca el borde de a encimera , mesa o superficie área .
 - Hacer seguro cubierta , cesta y el tema está correctamente fijado antes de que salga la cafetera enchufe g e d en (ver instrucciones) . Ninguna parte de la cafetera debería ser eliminado durante el cerveza ciclo como escaldamiento podría ocurrir .
 - Tu cafetera , es cordón y enchufar debería no ser usado al aire libre , yo soy yo r se d en líquidos , colocados cerca de una caliente eléctrico quemador de gas o colocado a horno calentado .
 - No tocar máquina de café cuando lo es es caliente .
- Utilice las manijas o perilla .
- Supervisar c l o s e l m a n i d o cuando la cafetera está usado por o cerca de los niños .
 - Usar su cafetera solo para el usar s descrito en este folleto . No utilizar accesorios con tu cafetera a menos que recomendado por VEVOR .
 - No usar su cafetera él o ella es co r d a re dañado o no laboral adecuadamente .
 - Este aparato es no adecuado para la instalación en un área dónde a chorro de agua podría ser usado d .
 - Niños siendo no supervisado Jugar con el aparato .
 - Niños no debe jugar con el electrodoméstico .
 - Este aparato es solo ser instalado Ubicaciones ¿ Dónde está ? poder ser ignorado por personal capacitado .
 - Este aparato puede ser utilizado por niños envejecido desde 8 años y arriba y personas con r e d u c i d o físico , sensorial o mental capacidades o falta de

experiencia y conocimiento si ellos ha sido dado supervisión o instrucciones relativas a usar de el aparato en como un fe forma y entender el peligros involucrados .

- Este aparato es no a ser utilizado por personas (incluido niños) con físico reducido , se n so ry o mental o falta de experiencia y conocimiento , a menos que ellos tener estado dada supervisión o instrucción .
- Limpieza y usuario mantenimiento s ha l no ser hecho por niños sin supervisión .

AHORRAR ESTOS

INSTRUCCIONES

ADVERTENCIA : ESTE APARATO

DEBE ESTAR CONECTADO A TIERRA

AVISO

Si el cable de suministro este aplicación es dañado , eso debe ser reemplazado por a taller de reparación designado por el fabricante porque el HERRAMIENTAS PARA

FINES ESPECIALES y un cordón especial requerido .

Con prontitud disponer de cualquier enchufar que que estado cortar desde el cable de alimentación .

ADVERTENCIA : Un peligro de choque podría resultado si el cortar enchufar es insertado en un enchufe salida en otro lugar en el casa .

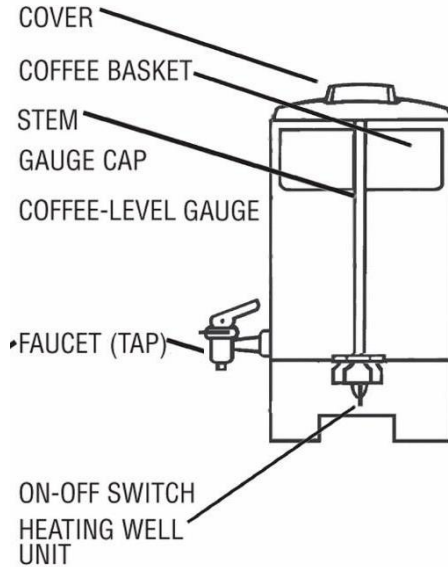

MEDICIÓN DEL CAFÉ

GUÍA

Nota: Use esta tabla solo como guía. Ajuste la cantidad de agua y café según sus necesidades.

AGUA NIVEL	CANTIDAD DE SUELO CAFÉ
40 tazas	2½ tazas
30 tazas	1¾ tazas
20 tazas	1½ tazas
10 tazas	¾ taza

* 1 taza = 150 ml servicio

Permitir aproximadamente
preparación por taza .

1 minuto a la semana tiempo de
Voltaje cambios o varia

ci o n e s La temperatura del agua afectará el tiempo de
preparación .

NUNCA HACER MENOS

QUE EL

MÍNIMO

CAPACIDAD O

MÁS QUE EL MÁXIMO

CAPACIDAD DE

SU

CAFETERA .

INSTRUCCIONES

PARA HACIENDO

CAFÉ

1. Antes usando el primero tiempo , limpio
cafetera completamente . Refiérase a

Regular

Limpieza Instrucciones página 4 .

PRECAUCIÓN :	PARA PREVENIR	PERSONAL
LESIÓN	O EN CASO DE DESCARGA ELÉCTRICA , NO CAFETERA	

IMMERSE , DERRAME O C O R D E EN AGUA U
OTRO LÍQUIDO .

2. Úsalo siempre cafetera en a seco , nive l
superficie . Ser seguro las manos están secas .

3. Con cesta y provenir eliminado , llenar
máquina de café con FRÍO agua . M a r k s o n
d i n o de cafetera espectáculo niveles de
agua .

4. Prensa provenir en calefacción Bueno unidad en el
fondo de cafetera ; Poner la cesta en la cesta
provenir .

P u t e r i c ventaja suelo café en
cesta ; hacer no Déjame cualquiera caer en el
tallo . Seguir las instrucciones apropiadas cuadro
para cantidad a usar . Desparramar uniformemente en
la cesta . (Utilice la medición estándar
tazas usado a medida harina , azúcar ,
etc . a medida café .)

Una cantidad de café poder ser ajustado a
traje gusto preferencia .

ESPECIAL **NOTE O N G R I N D I N G FRIJOLES :** Si se
muelen tu propio café frijoles ,

moler a medio tosquedad para lo mejor
resultados . **HACER NO** moler demasiado fino

(como un polvo)

como esto poder causa cesta a inundación .

5. Lugar cubrir en cafetera , girando a

seguro en lugar manijas interiores . No tenga en

cuenta la flecha en el cubrir para corregir

girando . A reducir café Derrames , especialmente si
se emprende café . es propina

encima , hacer seguro cubrir tiene se ha girado en el sentido de
las agujas del reloj hasta que él Está completamente

completo asegurado en el manejar

ranuras . Cuidado debería ser usado al mover la

cafetera como el asegurado
SOLO CUBIERTA temporalmente reducir
café si es un emprendedor de café es propina
encima .

6 . Enchufar en 120 voltios CA conectada a tierra toma
de corriente eléctrica SOLO .

PRECAUCIÓN : A PREVENIR PERSONAL
LESIÓN O PROPIEDAD DAÑO , NO
PERMITIR LARGO CORDA CORTADORA O COLGAR
ENCIMA EL BORDE DE CUENTA SUPERIOR O
TABLETA DONDE ESTÁ PODER SER TIRADO EN POR NIÑOS
O TRIPADO ENCIMA . SU LA CAFETERA TIENE A
LO LARGO DE LA ORDEN PARA UN FÁCIL ACCESO A
ELÉCTRICO SALIDA . HACER NO PERMITIR
NIÑOS A SER CERCA O USE ESTA
CAFETERA SIN CERRADULTO SUPER
VISIÓN .

7 . La cafetera deja de hacerlo
automáticamente . (Cada taza requiere
No más tiempo han 1 minuto (preparando cerveza .) El café
es listo cuando la luz en base
resplandores . Café se quedará en el temperatura de
servicio como largo como la cafetera está
enchufada en . Antes sirviendo , t w is
t a n d eliminar cubrir . (Alguno condensación
puede forma en el adentro de el cafetera
mangos cual es normal .) **Usando a caliente y**
caliente , eliminar c off cesta y tallo . Si
cesta y provenir son no se mueve ,
pequeños rollos de el extraído terrenos
voluntad goteo en c de tarifa . Reemplazar
fabricación de cubiertas seguro él es completamente
seguro en el manejar ranuras .

8 . Para taza sobre platillo llenado , presione el
grifo manejar abajo . Manija de liberación
cuando completado .
Para con t en u ou s fluir al llenar a café

servidor , elevar manejar directamente hacia arriba hasta que mantenga la apertura posición . Inferior manejar cuando El servidor está lleno .

- 9 . Cuando Quedan aproximadamente tres tazas de café en la cafetera o cuando no salga café, desconecte el cable del tomacorriente de pared.
- 10 . Para recalentar café frío, simplemente conecte la cafetera y presiónela. Asegúrese de retirar la canasta y el vástago. Debe haber al menos 10 tazas de café en la cafetera para recalentar.
- 11 . Operar entre ambiente temperaturas 5 °C - 45 °C (40 °F) - 110 °F).

PRECAUCIÓN : LÍQUIDO DEBE CUBRIR A DENTRO ABAJO DE UNIDAD EN TODO TIEMPO . CAYENDO ABAJO ESTE NIVEL (APROBADO . 2 PULGADAS) PODRÍA CAUSAR SOBRECALENTAMIENTO Y DAÑO A INTERNO COMPONENTES . ESTO LO IDENTIFICARÁ EL GARANTÍA .

INSTRUCCIONES

PARA LIMPIEZA

CAFETERA

Limpieza regular –

Después de cada uno

usar

- 1 . Desenchufar cafetera . **No dejar contacto eléctrico de agua partes en base .**
- 2 . Limpio adentro de cafetera de relleno con agua caliente hasta aproximadamente un tercio Su capacidad . Añadir detergente y lavar con a esponja o paño . Almohadilla de torsión adentro unidad bien a limpio . Unidad Bueno debe ser conservó limpio para cafetera a funcionar correctamente . Enjuagar minuciosamente con claridad caliente agua y seco .
- 3 . Limpio grifo (toque) dejando agua clara y caliente fluye a través de , mientras moviendo la manija hacia arriba y hacia abajo . (Mantenga el grifo abierto (toque) en cerrado posición

cuando no en usar .)

4 . Limpio cesta , provenir y cubrir en caliente jabonoso agua . Enjuague bien . Hacer no cubierta limpia a lavavajillas ; superficie puede decoloración permanente .

5 . Limpio afuera de cafetera con una damp paño , luego polaco con un seco paño .

Plata esterlina pulido de plata puede ser usado . No usar s corr in g almohadillas o polvos .

LIMPIEZA ESPECIAL

– CADA

DOS SEMANAS

Si el fabricante de la tarjeta de crédito es usado a diario , un especial limpieza cada 2 semanas (además para regular la limpieza) es necesario a minuciosamente limpio el calefacción Bueno unidad . Si la comida está bien bueno , unidad es no se mantiene limpio , el desempeño del fabricante de la oficina de correos se verá afectado .

1 . Llenar cafetera con 1 cuarto de galón de frío agua y blanco destilado vinagre . Poner vacío cesta y tallo un café , seguro cubrir en y enchufar i n . Déjalo la cafetera funciona a través de animando ciclo . Dejar stand 2 0 minutos o desenchufar . Drenar cafetera y Frío . (El vinagre y solución de agua tal vez guardado para limpieza futura . Etiqueta contener de solución que indica es contenido y usar . Añádelo adicional 1 a 2 taza (1 6 .3 c l a 32 .6 cl) de vinagre a la solución cuando reutilizando para todo limpieza .)

2 . Agregar a pequeño cantidad de calor jabonoso agua a la máquina de café y calefacción Bueno unidad siguiente limpieza regular instrucciones . Drenar . Cesto de lavado y tallo .

3 . Limpio café - indicador de nivel . Desatornillar el indicador tapa p y quitar el tubo . Limpio tubo en jabón caliente y agua . Enjuagar minuciosamente . Reemplazar . El cepillar puede también ser usado a limpio provenir .

4 . Desatornillar grifo manejar . Mover un pincel arriba y abajo grifo , entonces cepillo de inserción a través de abierto en g adentro cafetera a grifo limpio conexión . Grifo de lavabo con manija caliente jabonoso agua y enjuagar . Reemplazar grifo manejar .

5 . Enjuagar adentro de cafetera y partes minuciosamente con limpio caliente agua , entonces .

6 . No usar a b a k i n g así que un solución ; él puede disco y fosa el superficie .

INSTRUCCIONES PARA CALEFACCIÓN

AGUA PARA INSTANTE BEBIDAS

EXPLICADAS agua puede ser calentado en tu cafetera para usar con bebidas instantáneas .
 Simplemente llenar el limpio cafetera con agua fría agua a el nivel de copa deseado y lugar y limpio , vacío cesta en posición como para haciendo café . Seguro cubrir en su lugar y Enchufar

Córdoba en tierra toma de corriente eléctrica . Calor
 agua hasta por king g detenerse y luz en la base
 brilla . Tapa giratoria , quitar la cesta y
 provenir con a caliente almohadilla d y reemplazar cubrir ,
 hacer seguro él es asegurado en lugar .
 Descárgalo máquina de café cuando menos que
 3 c arriba s (4 9 cl) de agua permanecer . Adentro de la
 cafetera puede da r ke n después de calentar agua
 que Es normal y lo hace no afectar
 cafetera o agua calentado .
 Cuando se utiliza la cafetera a calor sólo agua ,
 es debe estar limpio Bueno después
 cada uso adicional a especial limpieza
 semanal usando vinagre Elimine los depósitos
 minerales . Si se depositan son
 no r e t i ó n , picaduras de el metal poder ocurrir
 y resultado daña la cafetera . Ver
 Especial Limpieza Instrucciones
 página 4 .

Fabricante: Shanghaimuxinmuyeyouxiangongsi

Dirección: Shuangchenglu 803nong11hao1602A-1609shi, baoshanqu, Shanghai 200000 CN.

Importado a AUS: SIHAO PTY LTD. 1 ROKEVA STREET, EASTWOOD NSW 2122 Australia

Importado a EE. UU.: Sanven Technology Ltd. Suite 250, 9166 Anaheim Lugar, Rancho Cucamonga, CA 91730

UK	REP
-----------	------------

YH CONSULTING LIMITED. C/O YH Consulting Limited Office 147, Centurion House, London Road, Staines-upon-Thames, Surrey, TW18 4AX

EC	REP
-----------	------------

E-CrossStu GmbH
Mainzer Landstr.69,
60329 Frankfurt am Main.



VEVOR

Affordable. Reliable. Home Improvement.

CAFFETTIERA ELETTRICA

MODELLO: 18102, 58016V-1, 18103, 58016V

VEVOR

Affordable. Reliable. Home Improvement.

ELECTRIC COFFEE URN

MODELLO: 18102, 58016V-1, 18103, 58016V



Queste sono le istruzioni originali, si prega di leggere attentamente tutte le istruzioni del manuale prima dell'uso. VEVOR si riserva la piena interpretazione del proprio manuale utente. L'aspetto del prodotto dipenderà dal prodotto ricevuto. Vi preghiamo di scusarci se non vi informeremo più in caso di aggiornamenti tecnologici o software sul nostro prodotto.

	<p>Avvertenza: per ridurre il rischio di lesioni, l'utente deve leggere attentamente il manuale di istruzioni.</p>
	<p>SMALTIMENTO CORRETTO Questo prodotto è soggetto alle disposizioni della Direttiva Europea 2012/19/CE. Il simbolo raffigurante un bidone della spazzatura barrato indica che il prodotto richiede la raccolta differenziata nell'Unione Europea. Questo vale per il prodotto e tutti gli accessori contrassegnati da questo simbolo. I prodotti contrassegnati come tali non possono essere smaltiti con i normali rifiuti domestici, ma devono essere conferiti presso un punto di raccolta per il riciclaggio di apparecchiature elettriche ed elettroniche.</p>
	<p>Tenere i bambini lontani dalla macchina per evitare pericoli.</p>
	<p>Le superfici possono surriscaldarsi durante l'uso.</p>

**PER PREVENIRE LE PERSONE LESIONI, I DANNI ALLA PROPRIETÀ O ALLE
LEGGERE E SEGUIRE LE ISTRUZIONI
E LE AVVERTENZE CONTENUTE IN QUESTO
CURA E UTILIZZARE IL MANUALE DI ISTRUZIONI.**

 **IMPORTA UN T SAFEG U**

ARDS  Utilizzare l' elettricità **sa f el y E**

saggiamente . Osservare la sicurezza precauzioni
quando si usa il tuo caffè sarà reso includente IL
seguente :

- Leggi tutto i n s t r u c z i o n i p e r e noi ing .
- Prima di collegarla alla presa elettrica, assicurarsi che la macchina per il caffè

contenga acqua o caffè preparato.

Non lasciare la macchina per il caffè collegata alla presa quando non è in uso.

- Tappo macchina per il caffè in 120 o 220-240 tensione AC e l'elicotro SOLO. Assicuratevi quello tappo È cablatto corretto COME seguitemi.
- La macchina per il caffè dovrebbe essere sempre scollegata E permesso a raffreddare prima pulizia.
- Non farlo permettere corda tocco caldo superfici operere IL bordo Di UN contatore, tavolo o superficie un'area.
- Fare Sicuro core, casket e il sistema è collegato correttamente prima di preparare il caffè spina g e d In (Vedere istruzioni). Nessuna parte Di la macchina per il caffè Dovrebbe Essere rimosso durante IL brew in g ciclo COME scald in g Potevo verificarsi.
- La tua macchina per il caffè, suo corda n d tappo Dovrebbe non Essere da usare all'aperto, i m m e r s e d In liquidi, posti vicino caldo elettrico bruciatore a gas o collocato in UN forno riscaldato.
- Non farlo tocco macchina da caffè quando È caldo. Usa le maniglie o r k n o b.
- Super vis e c l o s e l y Quando c'è la macchina del caffè usato di o vicino ai bambini.
- Utilizzo tuo macchina per il caffè soltanto per IL u se s d e s c r i b e d In questo libro. Non utilizzare gli accessori con la tua macchina per il caffè salvo che consigliato di VEVOR.
- Non farlo utilizzo tuo macchina da caffè io t o r suo corda re danno o non danno lavorando correttamente.
- Questo apparecchio È non adatto per l'installazione In una zona Dove UN getto d'acqua Potevo essere e usare d.
- Essere bambini non supervisionato giocare con l'elettrodomestico.
- Bambini non lo farà giocare con il appl i n c e.
- Questo apparecchio È soltanto essere installato in l o c a t i o n s dove si trova Potere essere visto da personale addestrato.
- Questo apparecchio può essere u s e d d y bambini a v e d d a f r o m 8 anni e sopra E persone con ridotto fisico, sensoriale O m e n t a l c a p a b i l i t à o mancanza di esperienza E conoscenza se t h e

y sono stato dato supervisione
 o istruzioni riguardanti
 utilizzo Di IL a ppl i a n z e in un po' come una fe modo e capire
 il pericoli coinvolti .

- Questo apparecchio È non A Essere u s e d d y
 persone (incluso bambini) con
 riduzione fisica , senti , così tanto O m e n t a l
 capacità , o mancanza di esperienza
 e conoscenza ,
 salvo che Essi Avere stato dato supervisione o r i
 n s t r u c t i o .
- Pulizia E utente manutenzione deve non Essere
 fatto di bambini senza supervisione .

SALVA QUESTI

ISTRUZIONI

AVVERTIMENTO : QUESTO

ELETTRODOMESTICI DOVERE ESSERE
TERRA

AVVISO

Se il cavo di alimentazione Questo a ppl i a n c e È da m
 age d , i t dovere Essere sostituito da UN negozio di
 riparazioni nominato da IL

produttore Perché UTENSILI PER SCOPI
 SPECIALI E un cordone ombelicale
 speciale necessario .

Pr omp t ly di s p o s e o f Qualunque tappo quello che è stato
 taglio dal cordo di alla zione .

AVVERTIMENTO : Un rischio da shock
 Potevo risultato Se IL tagliare tappo È
 inserito In un calzino uscire altrove In
 IL casa .

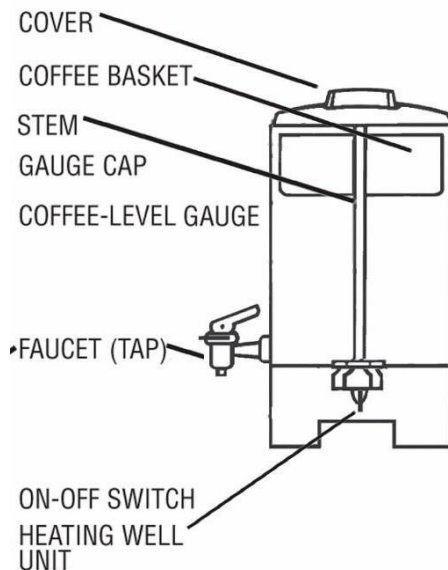

MISURAZIONE DEL CAFFÈ

GUIDA

Nota: utilizzare questa tabella solo come guida. Regolare la quantità di acqua e caffè in base al proprio gusto.

ACQUA LIVELLO	QUANTITÀ DI TERRA CAFFÈ
40 tazze	2 e mezzo tazze
30 tazze	1¾ tazze
20 tazze	1½ tazze
10 tazze	¾ tazza

* 1 tazza = 150 mL servire

Permettere circa 1 minuto tempo di infusione per
tazza . Voltaggio cambiamenti o variation

La temperatura dell'acqua influirà sul tempo di
infusione .

MAI FARE MENO DI

IL

MINIMUM CAPACITÀ O R

PIÙ DEL MASSIMO

CAPACITÀ DI

TUO

MACHERTACERTA

ISTRUZIONI

PER FABBRICAZIONE

CAFFÈ

1 . Prima utilizzando il primo tempo , pulito

caffettiera in modo completo . Refera Regolare
Pulizia Istruzioni e pagina 4 .

ATTENZIONE : PER PREVENIRE PERSONALE
INFORTUNIO O RELETTRICSHOCK , NON MACCHINA DA CAFFÈ

IMMERSA , È SPILLA OCCORDINACQUA O INALTRI
LIQUIDI .

2 . Usare sempre macchina per il caffè SU UN secco ,
livello superficie . Essere Sicuro le mani sono
asciutte .

3 . Con cestino EstemRIMOSSO , riempire
macchina da caffè con FREDDO acqua . Mark
soninside Di macchina per il caffè spettacolo livelli
dell'acqua .

4 . Premere stem in riscaldamento BENE unità in
fondo Di macchina per il caffè ; mettere il cestino ste
m .

Putelectricperkterra caffè In cestino ;
Fare non letan y autunno inastem . Seguire
correttamente grafico per quantità A
utilizzo . Diffusione enttalyin n b a s k e t . (Usare misure
standard tazze usato A me asu
re farina , zucchero , e così via . A mea su re caffè .)

Una quantità di caffè Potere Essere un regolato a
abito gusto preferenza .

SPECIALE **NOTEONRINDING** **FAGIOLI :** Se
macinare il tuo caffè fagioli ,
macinare Amediu m grossolana per il meglio
risultati . **FARENON** macinare aofine (simile alla
polvere)

come questo Potere causa cestino A alluvione .

5 . Posto copertina SU caffettiera , t w i s t i n g to
sicurezza In posto nelle maniglie interne . Nota la
freccia qui sotto copertura per la correzione

girare . A ridurre caffè fuoriuscite , soprattutto se si

prepara il caffè È mancia Sopra ,

Fare Sicuro copertina ha essere girato in senso orario fino
a Esso è completamente

protetto in IL maniglia slot . Care

Dovrebbe Essere usato Quando si sposta la
caffettiera COME IL protetto covero

lyte mpora r il y ridurre caffè pillole se il caffè è una

cosa È mancia Sopra .
6 . Tappo corda in un 120 volt AC ground presa
elettrica SOLTANTO .

ATTENZIONE : A IMPEDIRE PERSONALE
INFORTUNIO O PROPRIETÀ DANNO , NON FARE
PERMETTERE LUNGO C O R D T O D R A P E O APPENDERE
SOPRA IL BORDO DI A C O U N T E R T O P O T A B L E T O P
DOVE È ? POTERE ESSERE TIRATO SU DAI BAMBINI
SVEGLIATO SOPRA . TUO LA MACCHINA PER IL CAFFÈ HA A L O N
G C O R D PER UN ACCESSO FACILE A ELETTRICO
USCITA . FARE NON PERMETTERE
BAMBINI A ESSERE VICINO O USA QUESTA MACCHINA DA
CAFFÈ SENZA VICINO ADULTO
SUPERVISIONE .

7 . La caffettiera sarà s t o p p e r k i n g
automaticamente . (Ogni tazza r e r e s N O più
lungo ha n 1 m i n u t e (b i r e r z a z i o n e .) Il caffè è pronto
quando è l i g h t I n b a s e b a g l i o r i . Caffè rimarrà
a temperatura di servizio COME lungo
COME la caffettiera è collegata In . Prima
servizio , t w i s t a n d r e m o v e copertina . (Alcuni
condensazione
Maggio modulo SU IL dentro Di IL caffè
mani Quale È normale .) **Utilizzando UN annuncio**
hot , r e m o v e c o f f e e c e s t i n o e s t e l o . Se cestino E
s t e m S o n o n o t e s o t o ,
rotoli amari da l' estratto motivi
Volere gocciolare i n a c d i t a s s a . Sostituire realizzazione
di copertine Sicuro Esso È c o m p l e t e t e s e c u r e d I n
IL maniglia slot s .

8 . Per tazza e piattino riempimento , rubinetto a
pressione maniglia giù . Maniglia di
rilascio Quando riempito .
Per c o n t i n u o u s f l u i r e quando si riempie UN caffè
servire , sollevare maneggiare dritto finché non
resterà aperto posizione .
Inferiore maniglia Quando il servizio è
pieno .

9 . Quando rimangono circa tre tazze di caffè nella macchina per il caffè o quando il

caffè non può più uscire, scollegare il cavo dalla presa a muro

10. Per riscaldare il caffè freddo, basta collegare la macchina e spingerla dentro.

Assicurarsi che il cestello e lo stelo siano rimossi. La macchina deve contenere almeno 10 tazze di caffè per poter essere riscaldata.

11. O p e r a t e f r a a m b i e n t e t e m p e r a t u r e 5 ° C -
45 ° C (4 0 ° F) - 1 1 0 ° F .

ATTENZIONE : I D L I Q U D O V E R E C O P E R T I N A D E N T R O
M E T T E R I L F O N D O A D I U N I T À A T U T T O I T E M P I S O N O
I N F E R I O R I A Q U E S T O L I V E L L O (C I R C A . 2 P O L L I C I)
P O T E V O C A U S A S U R R I S C A L D A M E N T O E
D A N N O A I N T E R N A L E C O M P O N E N T I . Q U E S T O S A R À
I D I L G A R A N Z I A .

ISTRUZIONI PER PULIZIA MACCHINA

PER IL CAFFÈ

- | Pulizia regolare – | Dopo aver raggiunto | utilizzo |
|---------------------------------------------------------------------------------------------------------------------------------------------------------------------------------------------------------------------------------------------------------------------------------------------------------------------------------------------------------------------------------------------------------------------------------------------------------------------------------------------------------------------------------------------------|----------------------------|------------------------------------------------|
| 1. Un plug macchina per il caffè .
elettrico con l' acqua | Non | permettere contatto parti In base . |
| 2. Pulito dentro Di macchina da caffè
riempimento con acqua calda circa
h i r d l a s u a c a p a c i t à . A g g i u n g i d e t e r s i v o
E l a v a r e c o n U N s p u g n a o p a n n o . T w
i s t p a d d e n t r o u n i t à b e n a p u l i t o . U n i t à
BENE deve essere tenuto pulito per macchina
per il caffè A lavorare
correttamente . R i s c i a c q u o
completamente con chiarezza caldo acqua e
asciutto . | | |
| 3. Pulito rubinetto (tocca) lasciando
limpida attraverso ,
muovendo la mano su e giù .
t (tap) in Chiuso posizione Quando
non In utilizzo .) | | acqua calda
Mentre
(Tenere il rubinetto |
| 4. Pulito cestino , s t e m E copertina
acqua . R i s c i a c q u a r e a b b o n d a n t e m e n t e . F a r e n o n c o | | nel caldo s o a p y |

re to p e e UN lavastoviglie ; superficie Maggio
scolorimento permanente .

5 . Pulito al di fuori Di macchina per il caffè con un da m p
stoffa , il polacco con un secco stoffa .

St e r li n g argento polacco Maggio Essere usato . Non farlo
utilizzo s cou r in g pa d s o polveri .

PULIZIA SPECIALE

- OGNI

DUE SETTIMANE

Se la macchina per il caffè è usato quotidiano , uno
speciale pulizia ogni 2 settimana s (i n a d i
on per la pulizia regolare) È necessario A
completamente pulito IL riscaldamento BENE
unità . Se riscaldassi bene unità È non tenuto
pulito , IL prestazioni del produttore di c off e
sarà interessato .

1 . Riempire macchina da caffè con 1 q ua r t e c a h Di
Freddo acqua e bianco distillato
aceto . Mettere vuoto cestino E s t e m i n c o f f e e m a
ke r, sicurezza copertina SU E tappo i n. Lascia t macchina
per il caffè Attraverso p e r k i n g c i c l o .
Permettere s t a n d 2 0 minuti . o un p l u g . Drenare
macchina per il caffè E Freddo . (L' aceto e
soluzione acquosa Forse salvato per pulizia
futura . Etichetta contenitore Di s o l u z i o n e i n
t i c a t i n g
suo conten tie utilizzo . A d d a n a d d i t i o n a l 1 A 2 tazza (1
6 . 3 c l A 3 2 . 6 (c l) Di aceto al soluzione
Quando riutilizzando per approfondimento
pulizia .)

2 . Aggiungere UN piccolo quantità di caldo
sapone acqua per la caffettiera s cou
r interni e riscaldamento BENE unità
seguinte pulizia regolare

Istruzioni . Drenare . Cestello e stelo per il lavaggio .

3 . Pulito caffè - indicatore di livello . Svitare
IL misura ca p E r e m o v e l e t u s e i . Pulito t u b e i n s a p o n e
caldo y acqua . Risciacquo completamente .
Sostituire . IL spazzola Maggio Anche Essere
usato A pulire il s t e m .

4 . Svitare fa u c e t m a n i g l i a . Mossa un pennello su e
giù attraverso rubinetto , poi inserire il
pennello Attraverso aperto n i n g d e n t r o
caffè A pulire il rubinetto c o n n e c t i o n e . W a s h f
a u c e t h a n d l e i n c a l d o s o a p y a c q u a e r i s c i a c q u o .
Sostituire rubinetto maniglia .

5 . Risciacquo dentro Di macchina per il caffè e p a r t s
completamente con pulito caldo acqua , l' ultimo r
o .

6 . Non farlo utilizzo una cottura al forno s o d a s o l u z i o n e ;
Esso Maggio disco E fossa IL superficie .

ISTRUZIONI PER RISCALDAMENTO

ACQUA PER INSTANTO BEVANDE P I N E R I S P a i n

acqua Maggio Essere riscaldato nella tua caffettiera
per usare con bevande istantanee .

Semplicemente riempire IL pulito
caffettiera con freddo acqua a IL livello di
tazza desiderato E sistema di posizionamento E pulito ,
vuoto cestino in posizione come per
fabbricazione caffè . S e c u r e c o p r i r e s u l p o s t o e

Tappo corda in a terra presa elettrica . Calore
acqua Fino a p e r k i n g s t o p s E luce b a s e g l o s .

Copertura girevole , rimuovi dal cestino E s t e m c o n
UN caldo p a d E sostituire c o p e r , fare Sicuro Esso È
protetto In posto . Scollegare macchina da caffè
Quando meno di 3 c s u s (4 9 c l) di acqua r e m a i n .

Dentro Di macchina per il caffè può da r ke n dopo il
 riscaldamento acqua che è normale e
 fa non simulare macchina per il caffè O
 acqua riscaldato .
 Quando Viene utilizzata la caffettiera A Calore solo
 sull'acqua , esso dovere essere pulito BENE
 Dopo ogni u s e in a ggi u s e in a t d i t i o n e A speciale pulizia
 settimanale usando aceto R imuovere i depositi
 minerali . Se i depositi sono Sono
 non r e v e d , t t i n g Di IL metallo Potere o c c u r e
 risultato danneggi la caffettiera . Vedere S p e c
 i a l Pulizia I n s t r u c z i o n s o n pagina 4 .

Produttore: Shanghaimuxinmuyeyouxiangongsi
Indirizzo: Shuangchenglu 803nong11hao1602A-1609shi, baoshanqu,
 Shanghai 200000 CN.
Importato in AUS: SIHAO PTY LTD. 1 ROKEVA STREETEASTWOOD

Nuovo Galles del Sud 2122 Australia

Importato negli USA: Sanven Technology Ltd. Suite 250, 9166 Anaheim
Luogo, Rancho Cucamonga, CA 91730

UK	REP
-----------	------------

YH CONSULTING LIMITED. C/O YH Consulting
Limited Office 147, Centurion House, London
Road, Staines-upon-Thames, Surrey, TW18 4AX

EC	REP
-----------	------------

E-CrossStu GmbH
Mainzer Landstr.69,
60329 Frankfurt am Main.



VEVOR

Affordable. Reliable. Home Improvement.

Elektrische koffie-urn

MODEL: 18102, 58016V-1, 18103, 58016V

VEVOR

Affordable. Reliable. Home Improvement.

ELECTRIC COFFEE URN

MODEL: 18102, 58016V-1, 18103, 58016V



Dit is de originele handleiding. Lees alle instructies zorgvuldig door voordat u het product gebruikt. VEVOR behoudt zich het recht voor om de gebruiksaanwijzing duidelijk te interpreteren. Het uiterlijk van het product is afhankelijk van het product dat u hebt ontvangen. Neemt u het ons niet kwalijk dat we u niet meer op de hoogte stellen van eventuele technologische of software-updates voor ons product.

	<p>Waarschuwing: om het risico op letsel te verminderen, moet de gebruiker de gebruiksaanwijzing zorgvuldig lezen.</p>
	<p>CORRECTE VERWIJDERING Dit product valt onder de bepalingen van de Europese Richtlijn 2012/19/EG. Het symbool met een doorgekruiste vuilnisbak geeft aan dat het product in de Europese Unie gescheiden afvalinzameling vereist. Dit geldt voor het product en alle accessoires die met dit symbool zijn gemarkeerd. Producten die als zodanig zijn gemarkeerd, mogen niet met het normale huisvuil worden weggegooid, maar moeten worden ingeleverd bij een inzamelpunt voor de recycling van elektrische en elektronische apparaten.</p>
	<p>Houd kinderen uit de buurt van de machine, omdat er gevaar kan ontstaan.</p>
	<p>Oppervlakken kunnen tijdens gebruik heet worden.</p>

OM TE VOORKOMEN DAT PERSONEN LETSEL- OF EIGENDOMSCHADE , LEZEN EN VOLG DE INSTRUCTIES EN WAARSCHUWINGEN IN DEZE ZORG EN GEBRUIKSAANWIJZING .



BELANGRIJK

VEILIGHEIDSVOORSCHRIFTEN



Gebruik elektriciteit

veilig En w i s e l y . Let

op de veiligheid voorzorgsmaatregelen

bij gebruik uw

k o f f e e m a k e r i n i n c l u d i n g d e v o l g e n d e :

• Lees eens instructies voor

u s i n g .

- Controleer of het koffiezetapparaat water of gezette koffie bevat voordat u de stekker in het stopcontact steekt.

Laat het koffiezetapparaat niet aangesloten op het stopcontact wanneer u het niet gebruikt.

- Steek de stekker in het stopcontact koffiezetapparaat naar binnen 120 of 220-240 volt AC elektrische uit te ALLEEN. Zorg ervoor Dat plug is bedraad correct als volgt .
- Koffiezetapparaten moeten a l m a n d e r z e n a l e n d e n En toegestaan om koel voor schoonmaak .
- Doe het niet laten koord aanraken heet oppervlakten of h a n g o v e r d e rand van A balie , tafel of oppervlak gebied .
- Maken Zeker deksel , mand en s t e m a r e p r o p e r l y a t t a c h e d vóór de kof e r i s stekker g e d i n (zien instructies) . Geen deel van het koffiezetapparaat zou moeten zijn verwijderd tijdens de brouwen fiets als gloeiend heet zou kunnen voorkomen .
- Uw koffiezetapparaat , zijn koord en stekker g zou moeten niet zijn buiten gebruikt , ik ben me r s e d i n vloeistoffen , geplaatst in een gebied heet e l e c t r i c o r g a s b r a n d e r of geplaatst in A verwarmd .
- Doe het niet aanraken koffie - emmer wanneer het is heet . Gebruikshandvatten o r k n o b .
- Toezicht houden dicht wanneer k e f e e m a k e r i s is gebruikt door of kinderen in de buurt .
- Gebruik jouw koffiezetapparaat alleen voor de gebruik s beschr i j v e n in dit boek . Niet doen gebruik van bijlagen met uw koffiezetapparaat tenzij aanbevolen door VEVOR .
- Doe het niet gebruik jouw koffiezetapparaat i k t o r z i j n c o r d a r e b e s c h a d i g d o f n i e t w e r k e n o p d e j u i s t e m a n i e r .
- Dit apparaat is niet geschikt voor installatie in een gebied waar A waterstraal zou kunnen b e g e b r u i k d .
- Kinderen die leven toezicht niet spelen met het apparaat .
- Kinderen zal niet toneelstuk met de app a l i n c e .
- Dit apparaat is alleen zijn ge n s t a l l e e r d in locaties waar is het kan over gezien worden door opgeleid perso neel .
- Dit apparaat kan zijn gebruikt door kinderen leeftijd van 8 jaar en daarboven En personen met verminderd fysiek ,

sensorisch of mentaal capaciteits- of gebrek aan
 ervaring. En kennis van de y zijn
 geweest gegeven toezicht of
 instructies over gebruik van de applie
 in als een fe manier en begrijp de
 gevaren die hierbij betrokken zijn .

- Dit apparaat is niet naar zijn gebruikt door
 personen (inbegrepen kinderen)
 met verminderde fysieke , zo ry of
 mentaal mogelijkheden , of gebrek aan ervaring
 en kennis ,
 tenzij zij hebben geweest gegeven toezicht or
 instructie .
- Schoonmaak En gebruiker onderhoud zullen niet
 zijn gemaakt door kinderen zonder overzicht .

REDDEN DEZE

INSTRUCTIES

WAARSCHUWING : DIT

APPARAAT MOETEN GRONDSLAG GESTELD

KENNISGEV ING

Als de toevoerkabel van dit apparaat is
 schade , het moeten zijn v erv oerd door A
 reparatiewinkel benoemd door de

fabrikant omdat gereedschap voor speciale
 doeleinden En een speciaal koord
 vereist .

Snel afvoer van elk p l u g dat heeft geweest
 snee van de voedingskabel .

WAARSCHUWING : Schokgevaar zou
 kunnen resultaat als de afsnijden pl u g is
 ingevoegd in een sok uit laten elders in
 de huis .

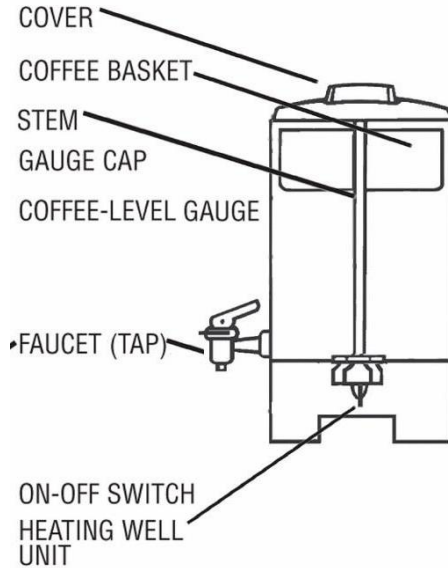

KOFFIE METEN

GIDS

Let op: Gebruik deze tabel slechts als richtlijn. Pas de hoeveelheid water en koffie naar eigen smaak aan.

WATER NIVEAU	HOEVEELHEID VAN GROND KOFFIE
40 kopjes	2½ kopjes
30 kopjes	1¾ kopjes
20 kopjes	1½ kopjes
10 kopjes	¾ beker

*1 kopje p = 150 mL service

Toestaan ongeveer

zettijd .

variaties

zijn .

**MINIMUM CAPACITEIT OF
VAN JOUW
KOFFIE MAKER .**

1 minuut per kopje

Spanning veranderingen of

in water temperatuur zal een effect zettijd

NOOIT MAAK MINDER DAN DE

MER DAN HET MAXIMUM CAPACITEIT

INSTRUCTIES

VOOR MAKEN

KOFFIE

1. Voor met behulp van de eerste tijd , schoon k
offeemakergerig. Refer to Normaal
Schoonmaak Ins tructie s op pagina e 4 .

VOORZICHTIGHEID :	OM TE VOORKOMEN	PERSOONLIJK
BLESSURE	OR E ELEKTRISCHE SCHOK , NIET DOEN	IMMERSE

KOFFIEZETAPPARAAT , HET SPUIT OF C O R D I N W A T
ER OF ANDERE VLOEISTOF .

2. Altijd gebruikt koffiezetapparaat op A droog , niv e
l oppervlak . Zijn Zeker h a n d r i e n .

3. Met mand En stang VERWIJDERD , fill
koffiemachine met KOUD water . Marks
on ins id e van koffiezetapparaat show
waterstanden .

4. P e s s stang naar binnen warmte in g Goed eenheid
onderin van koffiezetapparaat ; zet de mand
op stang .

Elektrische apparaten p e r k grond koffie
in mand ; Doen niet laat een y val in to s t e m . Volg
de juiste instructies grafiek voor hoeveelheid naar
gebruik . Spreiding zelfs in een mandje .
(Gebruiksstandaard voor het meten van
kopjes gebruikt naar meeteenheid meel ,
suiker , enz . naar meeteenheid koffie .)
Een hoeveelheid koffie kan zijn een d j u s t e d t o pak
smaak voorkeur .

SPECIAAL **OPMERKING OVER HET SNIJDEN** **BONEN :** Als

u ze maalt je eigen koffie bonen ,
malen naar med i u m grofheid voor het beste
resultaten . **DOEN NIET** malen te v i n e

(poederachtig)

zoals dit kan oorzaak mand naar overstroming .

5. Plaats omslag op k o f f e e m a k e r , t w i s t t o zeker in
plaats binnenhandgrepen . Niet d e a r r o w n d e

dekking voor correct draaien . Naar

verminderen koffie morsen , vooral als k o f f e e m a

ker is t i p t e d over , maken Zeker

omslag heeft klok omgedraaid tot

Het is compleet beveiligd naar binnen de

hendel sl o t s . Zorg zou moeten zijn gebruikt wanneer u de

kof e e m a k e r verplaatst als de beveiligd

alleen dekking tijdelijk verminder

koffie pillen als koffie - em a ker is tipte d
over .

6 . Steek de stekker in het stopcontact koord naar binnen een 120 volt t AC -
aarde electric et t ALLEEN .

VOORZICHTIGHEID : NAAR VOORKOMEN

PERSOONLIJK BLESSURE OF EIGENDOM

SCHADE , NIET DOEN TOESTAAN LANG C O R D T O D R

APE OF H A N G O V E R D E R A N D V A N A C C O U N T

TOP OF TABLET OP WAAR HET IS KAN ZIJN

GETROKKEN OP DOOR KINDEREN OF VERSCHEURD

OVER . JOUW KOFFIEZETAPPARAAT HEEFT A L O N G C O R D

VOOR EENVOUDIGE TOEGANG NAAR ELEKTRISCH

UITVERKOOP . DOEN NIET TOESTAAN K I N D R E N

NAAR ZIJN NABIJ OF GEBRUIK DIT

KOFFIEZETAPPARAAT ZONDER DICHT

VOOR VOLWASSENEN OVERZICHT .

7 . D e k o f f e e m a k e r w i l l s t o p p e r k i n g a u t o m a t i s c h a l e . (Elk
beker vereist Nee l o n g e r t h a n 1 i k b e n n u t e b r o u w e n .)

Koffie is klaar als het licht is in basis g l o p s .

Koffie zal blijven

serveertemperatuur als lang als kerisplu

g g e d i n . V o o r s e r v e r e n , t w i s t e n

verwijderen omslag . (Sommige con de n s t i e

kunnen formulier op de binnen van de koffie -

emulator handvatten welke is (normaal)

Gebruik A h o t p a d , v e r w i j d e r d e k o f f i e m a n d e n s t e

m . A l s m a n d E n s t a n g Z i j n n i e t v e r w i j d e r d ,

b i t t e r o i l s v a n h e t g e x t r a h e e r d e g r o n d e n

zullen d r i p i n n a a r c v a n f e e . Vervangen omslag

maken Zeker Het is volledig

beveiligd in de hendel spleet s .

8 . V o o r k o p e n s c h o t e l v u l l e n , p e r s k r a a n

hendel omlaag . Vrijgavehandvat wanneer

ingevuld .

F o r a g a v e r d e r m e t u s t r o o m b i j h e t v u l l e n

A koffie

server , tillen hand recht omhoog

totdat je de o p

e n v a s t h o u d t p o s i t i e . L a g e r

hendel

wanneer serv is gevuld .

- 9 . Wanneer Er blijven ongeveer drie kopjes koffie in het koffiezetapparaat zitten of als de koffie niet meer doorloopt, haal dan de stekker uit het stopcontact.
- 10 . Om koude koffie op te warmen, steekt u de stekker van het koffiezetapparaat in het stopcontact en drukt u het erin. Zorg ervoor dat het filtermandje en de steel verwijderd zijn. Er moeten minstens 10 kopjes koffie in het koffiezetapparaat zitten om op te warmen.
- 11 . Bedienen tussen omgeving
temperaturen 5 °C - 45 °C (40 °F) - 1 10 °F).

VOORZICHTIGHEID : VLOEISTOF MOETEN OMSLAG
 BINNEN ONDERKANT VAN EENHEID BIJ ALLE TIJDEN
 VALLEN ONDER DIT NIVEAU (APPR O X . 2 INCHES)
 ZOU KUNNEN OORZAAK OVERVERHITTING EN
 SCHADE NAAR INTERN COMPONENTEN .
 DIT WIL JE ID DE GARANTIE .

INSTRUCTIES VOOR SCHOONMAAK KOFFIEZETAPPARAAT

- Regelmatige schoonmaak – Na elke gebruik
- 1 . Un plug g koffiezetapparaat . Niet doen laten watercontact
 elektrisch onderdelen in basis .
 - 2 . Schoon binnen van koffiemachine van op de
 vulling met warm water tot ongeveer derde het is een stad met een grote capaciteit . A d d
 derde wasmiddel En w als h met A spons of
 doek . T w is t pad binnen eenheid goed
 tot schoon . Eenheid Goed moet zijn k ep
 t schoon voor koffiezetapparaat naar w e r k p r o p
 e r l y . Afspoelen diepgaand met duidelijke
 heet w a t e r e n d o r g .
 - 3 . Schoon kraan (tik) door te laten helder warm
 water door middel van , terwijl handpalm
 omhoog en omlaag bewegen . (Houd het
 gezicht (tik) in gesloten positie
 wanneer niet in gebruik .)
 - 4 . Schoon mand , stang En omslag in het heet
 zeep water . Grondig spoelen . Doen niet

schone dekking in A afwasmachine ;

oppervlak kunnen per man n en t l y d i s kleur .

5 . Schoon buiten van koffiezetapparaat met een
d a m p l a p , de Poolse met een droge lap .

Sterling z i l v e r polijst kunnen zijn gebruikt . Niet doen
gebruik s cour in g pad d s of poeders .

SPECIALE REINIGING

- ELK

TWEE WEEK K S

Als het koffiezetapparaat is gebruikt dagelijks , een
speciaal elke dag schoonmaken 2 weken (in
aanvulling regelmatig schoonmaken) is
nodig naar diepgaand schoon de
verwarming Goed eenheid . Ik eet goed
een is niet bewaard schoon , de prestaties van de
fabrikant zal worden
beïnvloed .

1 . Vullen koffiezetapparaat met 1 kwart per stuk
van koud water en wit gedistilleerd
azijn . Zet leeg mand En s t e m i n koffie eem a k e r ,
zeker omslag op En stekker g i n . Laat t koffiezetapparaat
t door p e r k i n g c y c l u s . Laten s t a n d 2 0
minuten . of un p l u g . Droogleggen
koffiezetapparaat En koel . (De azijn en
wateroplossing misschien bewaard voor
toekomstige schoonmaak . Label con t a i n e r van
oplossingsindicatie
zijn inhoud en gebruik . Voeg een
aanvullend 1 naar 2 kopjes (1 6 . 3 c l naar 3 2 . 6 c l) van
azijn naar de oplossing door en door wanneer
hergebruiken door en door schoonmaak .)

2 . Toevoegen A klein hoeveelheid van hete zeep
w a t e r t o k o f f e e m a k e r a n d s cour binnen- en
buitenverwarming Goed eenheid

volgend regelmatige schoonmaak
instructies . Droogleggen . Wasmand en
stel .

3 . Schoon koffie f f e e - N e v e l g a u g e . Losschroeven de
graadmeter ca p En verwijder de buis . Schoon
buis in hete zeep y water . Afspoelen
diepgaand . Vervangen . De borstel
kunnen Ook zijn gebruikt naar schoon en de stang .

4 . Schroef los kraan hendel . Beweging een
borstel omhoog en omlaag door kraan ,
dan i n s e r t b r u h door openen in g binnen
koffie - emulator naar maak de kraan schoon
verbinding . Wastafel met handgreep
heet zeep water en afspoelen .
Vervangen kraan hendel .

5 . Afspoelen binnen van koffiezetapparaat en
onderdelen diepgaand met schoon heet water ,
t e n d r y .

6 . Doe het niet gebruik een bak zo een oplossing ; Het
kunnen d i s c o l o r E n p i t d e oppervlak .

INSTRUCTIES VOOR VERWARMING
WATER VOOR DIRECT DRANKEN ZONDER
GEDROOGDE DRANK water kunnen zijn

verwarmd in uw k o f f e e m a k e r voor gebruik met onmiddellijke
dranken . Simpelweg v u l l d e schoon k e f e e
m a k e r met k o l d water naar de gewenst
kopniveau En plaats En schoon ,
leeg mand naar binnen positie voor
maken koffie . Zeker dekking op zijn plaats en
Steek de stekker in het stopcontact koord naar binnen grond e l e c t r i c
out le t . Warmte water tot p e r k i n g s t o p s En licht
basisgloeelingen . T w i s t c o v e r , verwijder de mand
En stang met A h e e t p a d d En vervangen decken ,

maken Zeker Het is beveiligd in plaats . U npl u
g koffie - emmer wanneer minder dan 3 kop omhoog
(4 9 cl) van water blijven . Binnen van koffiezetapparaat
m a y donker n na verwarming water
dat is normaal en doet niet
beïnvloeden koffiezetapparaat of water
verhit .

Wanneer k o f f e e m a k e r i s u s e d naar warmte alleen water ,
het moeten schoon zijn Goed na elk
gebruik in een toevoeging naar speciaal wekelijkse
schoonmaak gebruik azijn verwijder mijn deposito
's . I f t h e s e d e p o s i t s Zijn niet
verwijderd , putjes van de met een l kan o c c u r e n
resultaat Ik kan k o f f e e m a k e r r worden . Zien
Speciaal Schoonmaak Ins tru c t i e s op pagina e 4 .

Fabrikant: Shanghaimuxinmuyeyouxiangongsi

Adres: Shuangchenglu 803nong11hao1602A-1609shi, baoshanqu, shanghai 200000 CN.

Geïmporteerd naar AUS: SIHAO PTY LTD. 1 ROKEVA
STREETEASTWOOD
NSW 2122 Australië

Geïmporteerd naar de VS: Sanven Technology Ltd. Suite 250, 9166
Anaheim
Plaats, Rancho Cucamonga, CA 91730

UK	REP
-----------	------------

YH CONSULTING LIMITED. C/O YH Consulting
Limited Office 147, Centurion House, London
Road, Staines-upon-Thames, Surrey, TW18 4AX

EC	REP
-----------	------------

E-CrossStu GmbH
Mainzer Landstr.69,
60329 Frankfurt am Main.



VEVOR

Affordable. Reliable. Home Improvement.

ELEKTRYCZNY PARZACZ DO KAWY

MODELE: 18102, 58016V-1, 18103, 58016V

VEVOR





Affordable. Reliable. Home Improvement.

ELECTRIC COFFEE URN

MODELE: 18102, 58016V-1, 18103, 58016V



To jest oryginalna instrukcja obsługi. Przed użyciem prosimy o dokładne zapoznanie się z treścią instrukcji. Firma VEVOR zastrzega sobie prawo do jednoznacznej interpretacji niniejszej instrukcji obsługi. Wygląd produktu zależy od stanu, w jakim go otrzymali Państwo. Prosimy o wyrozumiałość, ale nie będziemy Państwa ponownie informować o aktualizacjach technologicznych lub oprogramowania naszego produktu.

	<p>Ostrzeżenie: Aby zminimalizować ryzyko obrażeń, użytkownik powinien uważnie przeczytać instrukcję obsługi.</p>
	<p>PRAWIDŁOWA UTYLIZACJA Niniejszy produkt podlega przepisom Dyrektywy Europejskiej 2012/19/WE. Symbol przekreślonego kosza na śmieci na kółkach oznacza, że produkt wymaga selektywnej zbiórki odpadów w Unii Europejskiej. Dotyczy to produktu i wszystkich akcesoriów oznaczonych tym symbolem. Produktów oznaczonych tym symbolem nie można wyrzucać razem z normalnymi odpadami domowymi, lecz należy je dostarczyć do punktu zbiórki urządzeń elektrycznych i elektronicznych przeznaczonych do recyklingu.</p>
	<p>Trzymaj dzieci z dala od urządzenia, aby nie stwarzały zagrożenia.</p>
	<p>Powierzchnie mogą się nagrzewać w trakcie użytkowania.</p>

**ABY ZAPOBIEC DROBNOUSTROJOM
USZKODZENIA MIENIA ,
ZGODNIE Z INSTRUKCJAMI I OSTRZEŻENIAMI ZAWARTYMI W TYM
DOKUMENCIE
UŻYTKOWANIA .**

**OBRAŻENIA LUB
CZYTAĆ POSTĘPUJ
OPIEKA INSTRUKCJA OBSŁUGI I**



WAŻNY

SAFEG U ARDS



Użyj energii elektrycznej

bezpiecznie i mądrze .

Przestrzegaj zasad bezpieczeństwa

środki ostrożności

kiedy n

używa twoja kawa em a ke r in w tym g

ten e następny :

- Przeczytaj wszystko instrukcje przed używając .

- Przed podłączeniem ekspresu do sieci sprawdź, czy w jego wnętrzu znajduje się woda lub zaparzona kawa.

Nie pozostawiaj ekspresu do kawy podłączonego do prądu, gdy nie używasz go.

- Wtyczka ekspres do kawy do 120 lub 220-240 volt Prąd przemienny wyście TYLKO . Zapewnij To wtyczka Jest przewodowy poprawnie Jak śledź
- Ekspres do kawy powinien zawsze bądź odłączony I wolno chłód przed sprzątanie .
- Nie rób tego pozwalać współrządne dotykać gorący powierzchnie lub wisieć ten krawędź z A lada , stół lub powierzchnia obszar .
- Robić Jasne okładka , kosz i są one prawidłowo przymocowane stań przed producentami kawy
- wtyczka g e d W (Widzieć (instrukcje) Brak części z ekspres do kawy powinien Być usunięto podczas ten e warzenie rower Jak oparzenie mógł zdarzać się .
- Twój ekspres do kawy , jego sznur i wtyczka powinien nie Być używane na zewnątrz , i m me r se d W płyny umieszczone w pobliżu gorący elektryczność palnik gazowy lub umieszczony w A rozgrzany piekarnik .
- Nie rób tego dotykać ekspres do kawy kiedy Jest gorący . U ź y j uchwytów lub pokrętło .
- Nadzór blisko kiedy jest kawiarzem używany przez lub w pobliżu dzieci .
- Używać twój ekspres do kawy tylko Do ten używać opisany W ta k o s z y s t a k o l i c z ę . Nie rób tego użyj załączników z Twój ekspres do kawy chyba że polecane przez VEVOR .
- Nie rób tego używać twój ekspres do kawy ja lub on jego sznurek uszkodzony lub nie pracujący odpowiednio .
- To urządzenie Jest nie odpowiedni do ins ta l a c j i W obszar Gdzie A strumień wody mógł być używanym .
- Dzieci są nie nadzorowane grać z urządzeniem .
- Dzieci nie powinien grać z tym urządzenie .
- To urządzenie Jest tylko być zainst . w lokalizacje gdzie to jest Móc być nadzorowanym przez osobę przeszkoloną .
- To urządzenie może być używane przez

dzieci w wieku od 8 lat i powyżej i osoby z zmniejszona fizyczny , sensoryczny Lub mentalny K a p a b i l i t ó w lub brak doświadczeń I wiedzieć , że być dany nadzór lub INSTRUKCJA DOTYCZĄCA używać z ten urządzenie w a s a f e sposób i zrozumieć i zagrożenia z tym związane .

- To urządzenie Jest nie Do Być używane przez osoby (w tym dzieci) z zmniejszona sprawność fizyczna , se n s o r y Lub mentalny możliwości , lub brak doświadczenie i wiedza , chyba że Oni Posiadać został udzielał nadzoru lub in str u k c j a .
- Czyszczenie I użytkownik konserwacja być nie Być zrobiony przez dzieci bez nadzór .

RATOWAĆ TE

INSTRUKCJA

OSTRZEŻENIE : TEN

URZĄDZENIE MUSIEĆ BĄDŹ UZIEMIANY
OGŁOSZENIE

Jeśli przewód zasilający Ten urządzenie Jest uszkodzenie d , i t musieć Być zast ę p o m ó w i ę t y n y przez A warsztat naprawczy mianowany przez ten producent ponieważ narzędzia specjalistyczne i specjalny sznurek wymagany .

Szybko rozporządzać każdy wtyczka to jest to jest został cięcie z przewód zasilający .

OSTRZEŻENIE : Szok wywołany mógł wynik Jeśli ten odcięcie wtyczka Jest włożono W gniazdo wyjście e l s e gdzie jest W ten dom .

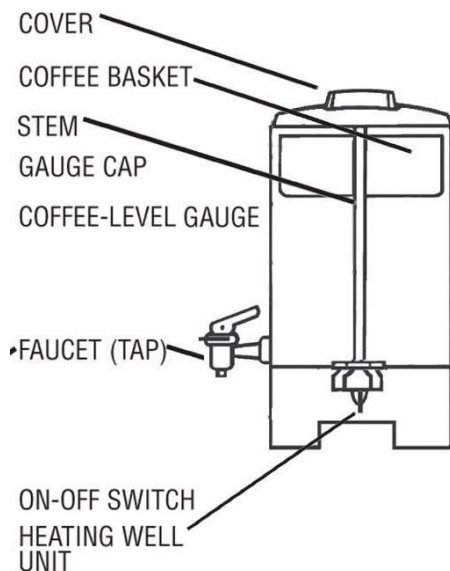

MIERNIK KAWY

PRZEWODNIK

Uwaga: Poniższa tabela służy jedynie jako wskazówka. Dostosuj ilość wody i kawy do swoich upodobań.

WODA POZIOM	KWOTA Z GRUNT KAWA
40 stan nietrzeźwy	2½ stan nietrzeźwy
30 stan nietrzeźwy	1¾ stan nietrzeźwy
20 stan nietrzeźwy	1½ stan nietrzeźwy
10 stan nietrzeźwy	¾ filiżanka

* 1 szklanka = 150 ml słuzenie

Umożliwić około 1 minuta czas parzenia na
 filiżankę . Napięcie w temp er a turze wody b i l a f e c t b r e w
 warianty ania . NIGDY ZARABIAJ MNIEJ NIŻ TEGO
 MINIM POJEMNOŚĆ LUB WIĘCEJ NIŻ MAKSYMALNIE
 POJEMNOŚĆ TWÓJ
 EKSPRES DO KAWY .

INSTRUKCJA

DLA ROBIENIE KRÓLA

KAWA

1. Zanim używając pierwszego czas ,
czysty ekspres do kawy dokładnie . Odnieś się
do Zwykły
Czyszczenie INSTRUKCJA strona 4 .

OSTROŻNOŚĆ :	ABY ZAPOBIEC	OSOBISTE
OBRAŻENIA	NIE WOLNO PORAŻAĆ PRĄDEM ELEKTRYCZNYM	

Ekspres do kawy Immerse , z zatyczką LUB C O R D W
WODZIE LUB INNEJ PŁYNIE .

2. Zawsze używaj ekspres do kawy NA A suchy ,
równy powierzchnia . Być Jasne ręce są
suche .

3. Z ko s z y s k i l łodyga REMOVED , wypełnić
ekspres do kawy z ZIMNO woda . Markson w
środku z ekspres do kawy pokazywać
poziom wody .

4. Naciskać łodyga do ciepło w g Dobrze jednostka na
dnie z ekspres do kawy ; położyć koszyk
łodyga .

P u t e l e k t r i c p e r k g r u n t kawa W ko s z y s k i ; Do
nie niech każdy jesień i n d o s t e m . Postępuj zgodnie z
instrukcją znak Do kwota Do używać .

Rozpoznańczenie się r a w y t y l k i e w k o s z y c h . (Użyj
standardowego pomiaru filiżanki
używany Do mierzyć mąka , cukier , itp . Do
mierzyć (kawa .)

Kwota kawa Móc Być dostosowany do
garnitur smak preferencje .

SPECJALNY UWAGA DOTYCZĄCA MIELENIA FASOLA :

Jeśli mielenie twoja własna kawa fasola ,

mielić Do średni szorstka esencja dla najlepszych

wyniki . **DO NIE** mielić za dobrze

(pudrowy)

a s t i t i s Móc przyczyna ko s z y Do powódź .

5. Miejsce okładka NA co f e e m a k e r , t w i s t i n g o

bezpieczny W miejsce w n ę t r z n e k l a m k i . Nie t e a r o w n

e przykrycie dla poprawnego obracanie .

Do zmniejszyć kawa rozlewy , szczególnie w przypadku

kawy Jest napiwek nad ,

robić Jasne okładka ma został obrócony zgodnie z ruchem

wskazówek zegara , aż To jestem

całkowicie zabezpieczony do ten uchwyt
gniazda . Opieka powinien Być używany podczas
przenoszenia kawy Jak ten
zabezpieczony tylko okładka tymczasowo
redukcja kawa rozlanie jeśli ekspres do
kawy Jest napiwek nad .

6 . Wtyczka współrzędne do 120 V t Uziemienie AC gniazdko
elektryczne TYLKO .

OSTROŻNOŚĆ : DO ZAPOBIEGAĆ OSOBISTE
OBRAŻENIA LUB NIERUCHOMOŚĆ SZKODA , NIE
UMOŻLIWIĆ DŁUGI C O R D T O DRAPE LUB POWIESIĆ
NAD TEGO KRAWĘDŹ Z KONTO GÓRNE LUB
TABLET O P GDZIE TO JEST MÓC BYĆ POCIĄGNIĘTY NA PRZEZ
DZIECI PODARTE NAD . TWÓJ EKSPRES DO KAWY
MA DŁUGA KORDA DLA ŁATWEGO DOSTĘPU DO
ELEKTRYCZNY WYJŚCIE DO NIE
UMOŻLIWIĆ DZIECI DO BYĆ W POBLIŻU UŻYJ TEGO
EKSPRESU DO KAWY BEZ BLISKI
DOROSŁY SUPER WIDZENIE .

7 . P arnik kawy będzie zatykanie a u t o m a t
y c z n e . (Każdy filiżanka wymaga NIE dłużej niż 1
minuta (warzenie .) Kawa gotowy kiedy
światło W podstawa blaski . Kawa pozostanie
w temperatura obsługi Jak długi
Jak Ekspres do kawy i p u g g e d W . Zanim
serwowanie , skręci usunąć okładka .
(Niektóre kondensacja
móc formularz NA ten wewnątrz z ten ekspres do
kawy uchwyty Który Jest (normalny) **Używanie i**
ng A gorąca reklama , usuń kawę koszt i
łodyga . Jeśli b aske t l łodyga Czy nie
ruszony ,
gorzkie oleje z wyekstrahowane
grunty będzie kroplówka i w c opłaty e .
Zastępować tworzenie okładek Jasne To Jest
całkowicie bezpieczne W ten uchwyt

- szczeliny t s .
- 8 . Do filiżanki na spodku napełnianie , naciskanie
 kranu uchwyt w dół . Uchwyt
 zwalniający Kiedy wypełniony .
- Dla kontynuuj w tobie przepływ kiedy napełnianie A
 kawa serwer , winda uchwyt prosto do
 góry dopóki nie zatrzymamy
 otwartego pozycja . Dolna
 uchwyt Kiedy serwer jest wypełniony .
- 9 . Gdy jeśli w ekspresie do kawy pozostało około trzech filiżanek kawy lub jeśli nie
 można zaparzyć kawy, odłącz przewód od gniazdka ściennego
- 10 . Aby podgrzać zimną kawę, wystarczy podłączyć ekspres do gniazdka i wcisnąć.
 Upewnij się, że koszyczek i trzonek są wyjęte. W ekspresie musi być co najmniej 10
 filiżanek kawy, aby można było podgrzać kawę.
- 11 . Operować między otoczenia
 temperatury 5 °C - 45 °C (40 °F) - 1 10 °F).

OSTROŻNOŚĆ : PŁYN MUSIEĆ OKŁADKA
 WEWNĄTRZ SPÓD Z JEDNOSTKA NA WSZYSTKO
 CZASY PADAJĄCE PONIŻEJ TEN POZIOM (OK . X . 2
 CALE) MÓGŁ PRZYCZYNA PRZEGRZANIE I
 SZKODA DO WEWNĘTRZNY K O M P O N E N T Y . T O
 BĘDZIE IDENTYFIKATOR TEGO GWARANCJA .

INSTRUKCJA DLA CZYSZCZENIE EKSPRES DO KAWY

- Regularne czyszczenie – Po dotarciu używać
- 1 . Wtyczka ekspres do kawy . Nie rób tego pozwalając kontakt
 wodny tel.elekt. części W podstawa .
- 2 . Czysty wewnątrz z ekspres do kawy firmy
 pożywny z gorącą wodą do około na e - t r i
 e c i e t r z y jego pojemność miasta . Dodaj
 detergent I w jak h z A gąbka lub
 ściereczka . Skrętka wewnątrz
 jednostka dobrze do czysty . Jednostka Dobrze
 musi być zachować czysty dla ekspres do
 kawy Do pracuj prawidłowo . Płukanie
 dokładnie z czystym gorący w o d a i e i s u s z
 y .
- 3 . Czysty kran (t a p) przez wynajem czysta ciepła

woda przez , chwila przesuwanie
uchwyty w góre i w dół . (Trzymaj kran
(stuknij) w zamknij pozycja Kiedy nie W
używać .)

4 . Czysty ko s z y s k i , łodyga I okładka w gorącu so ap
y woda . Dokładnie wypłukać . Do nie czysta
okładka A zmywarka do naczyń ;
powierzchnia móc stały kolor .

5 . Czysty poza z ekspres do kawy z a da m p
ubranie , polski z suchy ubranie .

St e r ling srebrny lakier móc Być używany . Nie rób tego
używać szorowanie podkładka d s lub proszki .

SPECJALNE CZYSZCZENIE

—

KAŻDY DWA TYGODNIE

Jeśli ekspres do kawy jest używany codziennie ,
specjalny czyszczenie każdego 2
tydzień (Ponadto do regularnego
czyszczenia) Jest niezbędny Do
dokładnie czysty ten ogrzewanie Dobrze
jednostka . W grzaniu dobrze , jednostka Jest nie
utrzymany czysty , ten wydajność
producenta będzie
dotknięty .

1 . Wypełnić ekspres do kawy z 1 ćwierć każdego z
zimno woda i biały destylowany
ocet . Opróżnij ko s z y I s t e m i n kawa e e m a k e r ,
bezpieczny okładka NA I wtyczka i n. Niech t ekspres do
kawy Poprzez p e r k i n g cykl . Pozwalać
stoisko 2 0 minuty lub odłączyć od zasilania .
Odplyw ekspres do kawy I Fajny . (Ocet
i roztwór wodny Może zapisany

- dla przysze sprzątanie . Etykieta
 pojemnik z wskazań rozwiązania
 jego treść i używać . Dod . d a n dodatkowy 1
 Do 2 kubki (16 .3 cl Do 32 .6 kl) z ocet do
 rozwiązanie Kiedy ponowne użycie dla
 dokładn (sprzątanie .)
- 2 . Dodać Amały kwota z gorące go so a p y woda do kawy m
 a k e r i s cou r wnętrza i
 ogrzewanie Dobrze jednostka
 następn regularne czyszczenie i n s t r u k c j i .
 Odpływ . Kosz na pranie i stojak .
- 3 . Czysty ka wa - wskaźnik poziomu .
 Odkręcić ten e miernik czapka p l usuń
 rura . Czysty rurka b e i n gorące mydło y woda .
 Płukanie dokładnie . Zastępować . Ten
 szczotka móc Również Być używany Do
 oczyścić łodyga .
- 4 . Odkręcić kran uchwyt . Przenieść
 pędzel w g o r o w a n i e i w d ł o kran , a następnie włóż
 szczoteczkę Poprzez otwieranie
 wewnętrz ekspres do kawy Do czysty kran
 połączenie . Kran z uchwytem i dźwignią
 gorący so a p y woda i płukanie . Zastępować
 kran uchwyt .
- 5 . Płukanie wewnątrz z ekspres do kawy i części
 dokładnie z czysty gorący woda , t e n d r y .
- 6 . Nie rób tego używać pieczenie s o d a rozwiązanie ; To
 móc dyskoteka l dół ten powierzchnia .

INSTRUKCJA DLA OGRZEWANIE
WODA DLA NATYCHMIASTOWY NAPOJE Z
CZYSTĄ PORĘCZNOŚCIĄ woda móc Być
 podgrzany w twoim ekspresie do kawy dla r użyj z
 napoje instant . Po prostu wypełnić ten
 czysty Ekspres do kawy z zimnem woda do
 ten pożądaną poziom filiżanek l miejsce l

czysty , pusty ko s z y do pozycja a s dla
 robienie kawa . Bezpieczny zakryć na miejscu
 i Wtyczka współrzędne do zmielony gniazdko
 elektryczne . Ciepło woda dopóki per r king g
 stop s I światło podstawowe blaski . Skręć
 okładkę , usuń koszyk I łydoga z A gorący
 pa d l zastępować okładka , robienie Jasne To Jest
 zabezpieczony W miejsce . Odłącz ekspres do
 kawy Kiedy mniej niż 3 kubek w górę s (4 9 cl) z
 woda pozostać . Wewnątrz z ekspres do kawy
 może ciemny ke n po podgrzaniu woda ,
 która to jest normalne i tak się dzieje nie
 oddziaływać ekspres do kawy Lub woda
 podgrzany .
 Gdy Używany jest ekspres do kawy Do ciepło tylko woda ,
 to musieć być oczyszczonym Dobrze Po
 każdy używać dodatkowo Do specjalny
 cotygodniowe sprzątanie używając octo USUŃ
ZŁOŻENIA MINERALNE . Jeśli depozyty
 są Czy nie usunięto , wżery z ten
 mnie t a l Móc zdarzać się i wynik i d a mag e to k a k a ker
 r . Widzieć Specjalny Czyszczenie INSTRUKCJA
 DOTYCZĄCA strona 4 .

Producent: Shanghaimuxinmuyeyouxiangongsi

Adres: Shuangchenglu 803nong11hao1602A-1609shi, baoshanqu, szanghaj 200000 CN.

Importowane do AUS: SIHAO PTY LTD. 1 ROKEVA
STREETEASTWOOD

NSW 2122 Australia

Importowane do USA: Sanven Technology Ltd. Suite 250, 9166 Anaheim
Miejsce, Rancho Cucamonga, CA 91730

UK	REP
-----------	------------

YH CONSULTING LIMITED. C/O YH Consulting
Limited Office 147, Centurion House, London
Road, Staines-upon-Thames, Surrey, TW18 4AX

EC	REP
-----------	------------

E-CrossStu GmbH
Mainzer Landstr.69,
60329 Frankfurt am Main.



VEVOR

Affordable. Reliable. Home Improvement.

ELEKTRISK KAFFEKANNA

MODELL: 18102, 58016V-1, 18103, 58016V

VEVOR





Affordable. Reliable. Home Improvement.

ELECTRIC COFFEE URN

MODELL: 18102, 58016V-1, 18103, 58016V



Detta är originalinstruktionerna, vänligen läs alla instruktioner noggrant innan du använder produkten. VEVOR förbehåller sig en tydlig tolkning av vår användarmanual. Produktens utseende ska vara beroende av den produkt du mottagit. Vi ber om ursäkt för att vi inte kommer att informera dig igen om det finns några teknik- eller programuppdateringar för vår produkt.

	<p>Varning – För att minska risken för skador måste användaren läsa instruktionsmanualen noggrant.</p>
	<p>KORREKT AVFALLSHANTERING Denna produkt omfattas av bestämmelserna i EU-direktiv 2012/19/EG. Symbolen som visar en överstruken soptunna indikerar att produkten kräver separat sophämtning inom Europeiska unionen. Detta gäller produkten och alla tillbehör som är märkta med denna symbol. Produkter som är märkta som sådana får inte kasseras med vanligt hushållsavfall, utan måste lämnas till en samlingsplats för återvinning av elektriska och elektroniska apparater.</p>
	<p>Håll barn borta från maskinen av rädsla för fara.</p>
	<p>Ytan kan bli varm under användning.</p>

**FÖR ATT FÖREBYGGA PERSONER
MAGENDOMSSKADOR,
INSTRUKTIONERNA OCH VARNINGARNA I
DETTA
BRUKSANVISNING .**

**SKADA ELLER
LÄS OCH FÖLJ
C A R E OCH**

 **VIKTIGT**

SÄKERHETSUPPGIFTER



Använd elektricitet säkert och klokt. Observera säkerheten försiktighetsåtgärder när du använder din kaffeemakering i den följande :

- Läs alltid instruktioner före du är ing .
- Se till att kaffebryggaren innehåller vatten eller bryggt kaffe innan du ansluter den.

Lämna inte kaffebyggaren inkopplad när den inte används.

- Kontakt kaffebyggare in i 120 eller 220-240 volt AC - elektrisk ut låt ENDAST . Se till det plus jag är trådbunden korrekt ett s följ .
- Kaffebyggare bör alltid vara urkopplad en d alla tillåtna att svalna innan rengöring .
- Gör inte låt cord beröring het ytor eller hänga över den kant e av en räknare , bord eller yta en rea .
- Gör s du är täcka , korg and s t e m a r e p r o p e r l y a t t a c h e d be f o r e c o f f e e m a k e r i s kontakten i n (se e instruktioner) . Ingen del av kaffebyggaren borde vara borttagen under den brygning cykla ett s bränning kunde occa r .
- Din kaffebyggare , jag ts kord och plus g bör nej t vara använda dörrar , jag är mer sed i n vätskor , placerade nära ho t elektrisk gasbrännare eller placerad en värmd duv .
- Gör inte beröring kaffebyggare när jag är hett .

Använd handtagen eller knob .

- Övervakningsvisning nära w he n c o f f e e m a k e r i s använd av eller nära barn .
- Använd din kaffebyggare endast y för den använd beskriv i n den här boken . Gör inte använd attacker med din kaffebyggare om inte rekommenderad av VEVOR .
- Gör inte använd din kaffebyggare i till eller jag ts kord och re skadad eller inte arbetar ordentligt .
- Denna apparat jag är nej t lämplig för installation i n ett område var han är en vattenstråle kunde användas .
- Barn som är övervakad inte att spela med apparaten .
- Barn ska inte spela med den app .
- Denna apparat jag är endast y att vara installerad platser var är det kan n vara översedda b y utbildad pe r so n e l .
- Denna apparat kan vara använd av barn åldrad från 8 år och ovanför en d personer med minskad fysisk , sensorisk eller mental ka p a b i l i t i e s o r l a c k o f e x p e r i e n c e en d vet om de har varit given övervakning eller instruktioner

gällande oss e av den apparat
i som en fe väg och förstå
ståndpunkten faror i volym .

- Denna apparat jag är nej t till vara använd av
personer (inklusive barn) med
minskad fysisk , se n så ry eller mental c a p a b i l i t
i es , eller brist på erfarenhet och kunskap ,
om inte den y ha v e b i n g i v e n överblick eller
instruktion .
- Rengöring en d användare underhåll s hall I nej t vara
gjord av barn utan s superb vision .

SPARA DETTA

INSTRUKTIONER

VARNING : DETTA ÄR APPARAT

MÅSTE BE GROUND D ED

MEDDELAN

DE

Om e leveranskabeln av detta är applikation jag
är skada ålder d , det måste vara ersatt av en
reparationsbutik utsedd av den
tillverkare eftersom s e c i a l p s e t i l l o s
och en speciell sladd krävs .

Snabbt avyttra ett y kontakt det har vara n
skära från nätsladd .

VARNING : En chockfara kunde
resultat om jag den avskuren plus jag är
insatt i n en sockel ut låt annars var i n den
hus .

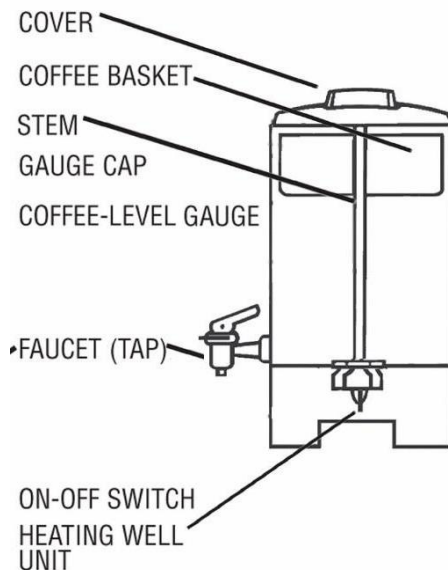

KAFFE MÄTNING

GUIDE

Obs: Använd denna tabell endast som en vägledning. Justera mängden vatten och kaffe efter behov för att passa din smak.

VATTEN NIVÅ	BELOPP AV JORD KAFFE
40 koppar	2½ koppar
30 koppar	1¾ koppar
20 koppar	1½ koppar
10 koppar	¾ kopp

*1 kopp = 150 ml servering

Tillåt ungefär

1 minut i nu te bryggtid per

kopp.

Spänning

change eller variationer i

water temperature will affect brewing time.

ALDRIG GÖR MINDRE

ÄN DET

MINIMUM KAPACITET ELLER

MER ÄN MAXIMALT

KAPACITET

AV DIN

KAFFEBRYGGARE.

INSTRUKTIONER

FÖR GÖR KUNGEN

KAFFE

1. Innan

använder den första

tid,

ren

kofe

VARNING : ATT FÖREBYGGA PERSONLIGT SKADA
ELLER ELEKTRISKA STÖTAR , GÖR DET INTE I MM ERSE KAFFEBRYGGARE ,
DET SPRÄNGS LUG ELLER C O R D I VATTEN ELLER ANNAN

FLYTANDE vätska .

- 2 . Använd alltid kaffebryggare på en torr ,
nivå su r f a c e . Var s du är handtorka .
- 3 . Med h bas en d s t e m borttagen , fyll
kaffebryggare med KALL vatten . Markera
inuti av kaffebryggare visa
vattennivåer .
- 4 . Tryck s t e m i till värme i g väl en i botten av
kaffebryggare ; lägg korgen på s t e m .
Put e lektrik förmån marken kaffe i n
bas ke t ; gör inte låt en y falla i till s t e m . Följ
korrekt karaktär för är o un t till använda .
Sprida bara i korgen . (Använd
standardmätning) koppar använd
till mått mjöl , s u g a r , etc. till mått kaffe .)
En mängd kaffe kan n vara en d j u s t e d to kostym
smaka preferens .

SPECIAL

OBS ! OM SLIPNING

BÖNOR : Om

malning ditt eget kaffe bönor ,
gr i d till med i u m grov sä ne s s för bästa resultat . **DO**

INTE malning för fin (pulverliknande)
som detta kan n orsak korg till översvämning .

- 5 . Plats täcka på co f f e e m a k e r , t w i s t i n g t o säker i n
plats i handtagen . Det är inte så täck
för korrekt vända . Till minska
kaffe sp i l l s , speciellt jag är
tips över , gör din re täcka ha s blivit vänd medurs
tills det Jag är helt klar
säkrad i till den hantera slot s . Vård borde
vara använd när man flyttar ko f e e m a k e r ett s den
säkrad endast omslag tillfälligt
minska kaffe s p i l l s om det är en kaffebryggare
jag är tips över .

- 6 . Kontakt cord in i en 120 volt ol t AC - jordad e -
uttag ONLY.

VARNING : TILL FÖREBYGG PERSONLIGT
 SKADA O R FASTIGHETER SKADA , GÖR INTE
 ALLA LÅNG KORD TILL D RAPE O R HANG ÖVER
 DET ED G E O F KONTO TOP O R TABLETTER ÖPPNA
 VAR ÄR DET BURK VARA DRA LED O N AV BARN
 SNACKAD ÖVER . DIN KAFFEMASKINEN HAR A L O N G C O
 RD FÖR ENKEL ÅTKOMST TILL ELEKTRISK UT L E T .
 DÖ INTE ALLA BARN TILL VARA NÄRA ETT
 KAFFEMASKIN UTAN STÄNG
 VUXEN ÖVERLÄGGANDE VISION .

- 7 . D e k o f e m a k e r w i l l s t o p p e r k i n g a u t o m a t i s k t .
 (Varje kopp krav nej längre rt ha n 1 minut
 brygning .) Kaffe redo när det är ljusst i n
 bas glöd . Kaffe kommer att finnas kvar i s e r v i n g t e
 m p e r a t u r e t s l p å g e t t s k o f e m a k e r i s p l u g g e d i n . I n n a n
 servering , t w ä r t o c h t a b o r t t ä c k a . (Några k o n d e n
 s a t i o n
 maj formulär på den i s i d e a v d e n k a f f e b r y g g a r e
 handtag vilken h jag är ingen r m a l .) **Oss i n g e n h o t p a d , t a b o r t**
kaffet bask t och s t e
m en åter inte flyttad ,
bittera rostbiffar från extraktet mark
kommer d rip i till c av avgift e . Ersätt
 täck tillverkning din re det jag är helt
 säkrad i n d e n h a n d t a g l å n g s a m t .
- 8 . F ö r k o p p s å s p å f y l l n i n g , t r y c k p å
 kranen h a n d l e g ö r w n . S l ä p p h a n d t a g e t n ä r
 fylld .
 F ö r f o r t s ä t t i d i g e l l e r d i g f l ö d e n ä r m a n f y l l e r e n
 kaffe server , l i f t h a n d t a g e t r a k t u p p u n t i l i
 t h o l d s t h e o p e n p o s i t i o n . S ä n k h a n d n ä r
 Servern är fylld .
- 9 . N ä r U n g e f ä r t r e k o p p a r k a f f e f i n n s k v a r i k a f f e b r y g g a r e n e l l e r n ä r k a f f e t i n t e k a n
 rinna, dra ur sladden ur vägguttaget
- 10 . F ö r a t t v ä r m a u p p k a l l t k a f f e , a n s l u t b a r a k a f f e b r y g g a r e n o c h t r y c k i n d e n . S e t i l l a t t
 korgen och stjälken är borttagna. Det måste finnas minst 10 koppar kaffe i
 kaffebryggaren att värma upp.
- 11 . D r i f t m e l l a n o m g i v n i n g t e m p e r a t u r e r
 5 ° C - 4 5 ° C (4 0 ° F) - 1 (1 0 ° F) .

VARNING : LIQUID MÅSTE OMSLAG INUTI
 NEDERST OF ENHET AT ALLA TID FALLER
 NEDAN DETTA NIVÅ (UNGEFÄRLIGT) 2 TILLÄGG)
 KUNDE ORSAKAR ÖVERHETTNING OCH
 SKADA TILL INTERN KOMPONENTEN .
 DETTA VILLIGT ID DET GARANTI .

INSTRUKTIONER FÖR RENGÖRING

KAFFEMASKIN

- | Regelbunden rengöring – | Efter räckhåll | använd |
|--------------------------------------------------------------------------------------------------------------------------------------------------------------------------------------------------------------------------------------------------------------------------------------------------------------------------------------------|-----------------------|----------------------------------------------------------------------------|
| 1. Ett plugg kaffebruggare .
elektrisk | Gör inte delar | låt vattenkontakt i bas . |
| 2. Rengör i sid e av kaffebruggare av
fyllning med varmt vatten till ungefär
tredjedel . Det är en stad .
tvättmedel och Tillsätt
eller trasa . Två är på gång i sid e
till ren . Enhet väl måste vara
rengör för kaffebruggare till arbete p r o p e r l
y . Ri ns e grundligt med tydlig
och torr t . het vatten | | en
en svamp
enhet väl
håll igång
het vatten |
| 3. Rengör kran (tryck) genom att låta
vatten genom ett slag ,
handen upp och ner .
(tryck) i stängt position | | klart varmt
medan röra
(Håll kranen tänd)
när inte i n du se .) |
| 4. Rengör basket , s t e m och täcka i hett
sååååå vatten . Skölj noggrant .
lock en diskmaskin ; yta
entlydiscolor. | | Do nej t rent
maj pe r ma n |
| 5. Rengör utanför av kaffebruggare
damm kläder , sedan polera
Sterling silverpolerat
använd s cou ri g på d s eller pulver . | | med en
med en torr nära t h .
maj vara du sa . Gör inte det |

SPECIALSTÄDNING

—

VARJE TVÅ VECKA K S

Om kaffebryggaren är använd dagligen, en speciell rengöring varje gång 2 veckor (i ett tillägg) tilläggs (i ett tillägg) till grundligt rensning av uppvärmning vi kommer att du n det. Jag ft h eh åter ti n g välenhet jag är inte hålls ren, den utförandet av avgiftsmakaren kommer att påverkas .

1. Fyll kaffebryggare med 1 kvart varje av kall vatten och vit te destillerad v i nega r . Tom temperatur korg och s t e m i n kaffe , se en ke r, säker täcka på och plus g i n. Låt kaffebryggare genom pärika cykla . Låt s t a n d 2 0 minuter eller ett kontaktdon . Dr a i n kaffebryggare en d Coolt . (Vinägern och vattenlösning kan vara sparad för framtida rengöring . Etikett innehållsförteckning av lösning som indikerar jag ts innehåll och du ser . Lägg till ytterligare ett 1 till 2 kubikmeter (16,3) c l till 32 .6 cl) av vinäger till lösning när återanvändning för grundligt grovt rengör .)

2. Lägg till en liten är o un t av hett såpa w a t e r t o c o f f e e m a k e r a n d s cou r i n v ä n d i g värme och uppvärmning väl en följande regelbunden rengöring instruktioner . Dr a i n . Tvättkorg och stämpel .

3. Rengör c o f f e e - l e v e l g a u g e . Skruva loss den mäta aug e ca p e n d t a b o r s t e i n t e d u v a r a . Rengör t u b e i n v a r m två vatten . R i n s e grundligt . Ersätt . D e b o r s t e m a j ä v e n s å v a r a a n v ä n d t i l l r e n g ö r s t e m .

4. Skruva av kran han d l e . Flytta en borste upp och ner genom kran , sedan Sätt i

borsten genomgående öppnar i sidan
kaffebruggare till rengör kranen
anslutning . Tvättkranshandtag
ho t såååå vatten och skölj . Ersätt
kran handled .

5 . Ri ns e i sidan av kaffebruggare och delar
genomgående med ren ho t vatten , sedan torrt .

6 . Gör inte använd en bakning s od a lösning ; det maj
d i skolor en d pi t den su rf a ce .

INSTRUKTIONER FÖR VÄRMNING VATTEN **R FÖR Omedelbar DRYCKESPLATSER**

vatten maj vara uppvärmd i n din ko f ee m a k e r för
använd med omedelbara dryckesmängder . Enkelt

fylla den ren ko f e m a k e r med kol d vatten till
den önskad koppnivå en d plats en d ren ,

tom korg in i position som för göra
kaffe . Säkerhet täckning på plats och Kontakt

cord in i jordad e - elektronik . Värme vatten
tills per kung g stopp en d ljus basglöd . Två

omslag , ta bort korgen en d s t e m med en ho t på d
och ersätt täcka , göra din re det jag är

säkrad i n plats . Koppla ur kaffebruggare
när mindre t han 3 c upp s (4,9 cl) av vatten vara i . I

sidan av kaffebruggare kan da r ke n efter
uppvärmning vatten som Det är normalt och gör

det nej t e f e k t kaffebruggare eller vatten
uppvärmd .

När ko f e m a k e r i s u s e d till värme bara vatten , det
måste bli rengjord väl efter varje använd

ytterligare till special veckovis
rengöring använder vinäger r e m o v e m i n e r a l

d e p o s i t s . Om insättningarna är en åternej t borttagen ,
gropning av den mig t a l kan inträffa och
resultat i n d a m a g e t o c o f f e e m a k e r . Se Särskilt
Rengöring Instruktioner sida 4 .

Tillverkare: Shanghaimuxinmuyeyouxiangongsi

Adress: Shuangchenglu 803nong11hao1602A-1609shi, baoshanqu,
Shanghai 200 000 kanadensiska republiken.

Importerad till Australien: SIHAO PTY LTD. 1 ROKEVA
STREETEASTWOOD
NSW 2122 Australien

Importerad till USA: Sanven Technology Ltd. Suite 250, 9166 Anaheim
Plats, Rancho Cucamonga, Kalifornien 91730

UK	REP
-----------	------------

YH CONSULTING LIMITED. C/O YH Consulting
Limited Office 147, Centurion House, London
Road, Staines-upon-Thames, Surrey, TW18 4AX

EC	REP
-----------	------------

E-CrossStu GmbH
Mainzer Landstr.69,
60329 Frankfurt am Main.

