

Anvil
USER MANUAL

ANVIL

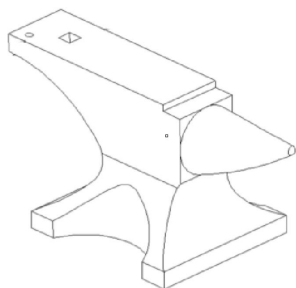

GZL66
GZJ24
GZJ55
GZJ110

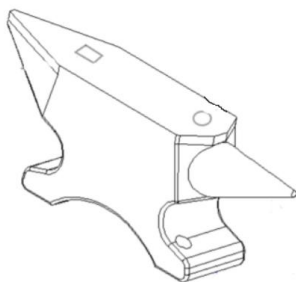



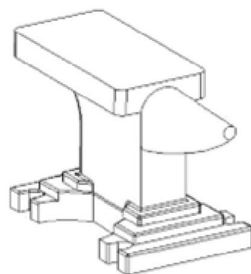

GZL22



GZL9

1. Important safety instructions

	Warning - To reduce the risk of injury, user must read instructions manual carefully.
	Warning- Be sure to wear ear protectors when using this product.
	Warning- Be sure to wear eye protectors when using this product.
	Warning- Be sure to wear dust masks when using this product.
	Warning- Be sure to wear gloves when using this product.

WARNING!

1. Use the product only after receiving professional metalworking training.
2. Wear necessary personal protective equipment such as safety goggles, earplugs, and protective gloves during use.
3. Ensure that the workspace remains clean, dry, and well-ventilated during operation.
4. Do not use the anvil in flammable, explosive, or damp environments.
5. Ensure that the anvil is securely installed and stable to prevent movement or tipping during use.
6. Follow safe operating procedures when using the anvil, avoiding excessive force or incorrect techniques.
7. Fix it first when using it. so as not to be injured.
8. Keep away from children

2. Product overview

This cast steel anvil is manufactured using high-quality casting techniques, providing blacksmiths and metalworkers with a sturdy and stable work surface. It is suitable for various processes such as forging, hammering,

shaping, and cutting metal materials. This product features excellent durability and impact resistance, bringing higher efficiency and accuracy to your metalworking tasks.

3. Product properties- 66lbs Anvil

3.1 Product Structure

1. Hardy hole : The Hardy hole hole on the anvil is used to insert other tools, and other tools can be firmly connected to the anvil for further processing.

2. Pritchel hole: The Pritchel hole can be punched out on the product with a chisel or other tools.

3. Horn:The horn are specially designed to help blacksmiths shape metal pieces into round or curved shapes.

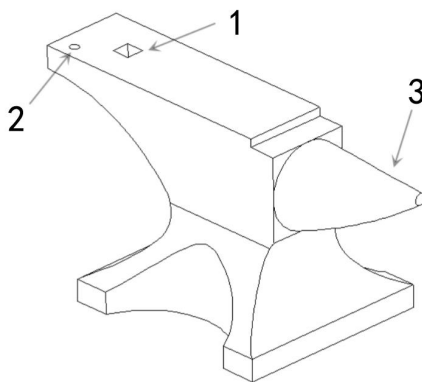

3.2 parameter

Mode	GZL66	GZJ24	GZJ55	GZJ10
Materia	40# steel	40# steel	40# steel	40# steel
Working Surface Hardness	53±4HRC	53±4HRC	53±4HRC	53±4HRC
Hardy hole size	20×20mm	15×15mm	20×20mm	31.75×31.75mm
Pritchel hole size	φ 16mm	Φ 8mm	φ 10mm	φ 12.7mm
N.W.:	30kg	11.5kg	25kg	52.8 kg
G.W.:	33.3kg	12.4kg	26.5kg	55.6 kg

4.Product properties- 22lbs Anvil

4.1 Product Structure

1. Hardy hole : The Hardy hole on the anvil is used to insert other tools, and other tools can be firmly connected to the anvil for further processing.
2. Pritchel hole: The Pritchel hole can be punched out on the product with a chisel or other tools.
3. Horn:The horn are specially designed to help blacksmiths shape metal pieces into round or curved shapes.

4.2 parameter

1. Model: GZL22
2. Material: Casting 40# steel
3. Working Surface Hardness: $53 \pm 4\text{HRC}$
4. Hardy hole size: $16 \times 16\text{mm}$
5. Pritchel hole size: $\phi 10\text{mm}$
6. N.W.: 10kg
7. G.W.: 11.1kg

5. Product properties- 9lbs Anvil

5.1 Product Structure

1. Mounting holes : There are 4 mounting holes on the bottom, which can be fixed to the platform with screws.
2. Horn:The horn are specially designed to help blacksmiths shape metal pieces into round or curved shapes.

5.2 parameter

1. Model: GZL9

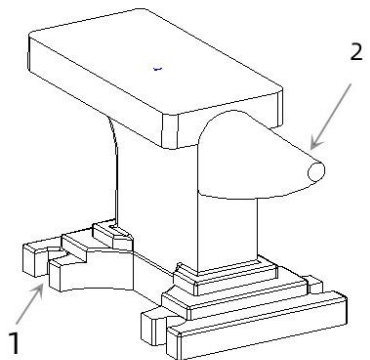

2. Material: Casting 40# steel
3. Working Surface Hardness: 53 ± 4 HRC
4. N.W.: 4kg
5. G.W.: 4.6kg

6. User Guide

1. Place the anvil on a flat, sturdy base, ensuring it is securely installed and resistant to sliding.
2. Heat the metal material to be forged to an appropriate temperature.
3. Place the heated metal material on the anvil surface and use a hammer or other tools to strike, shape, or cut it.
4. Reheat and forge the metal material as needed until the desired shape and dimensions are achieved.
5. After using, allow the metal material to cool naturally to room temperature.

7. Maintenance

1. If you do not use this tool for a long time, please add anti-rust oil on the surface.
2. Store the anvil in a dry, well-ventilated area away from direct sunlight.

Manufacturer: Shanghaimuxinmuyeyouxiangongsi

Address: Shuangchenglu 803nong11hao1602A-1609shi, baoshanqu,
shanghai 200000 CN.

EC REP: E-CrossStu GmbH.

Mainzer Landstr.69, 60329 Frankfurt am Main.

UK REP: YH CONSULTING LIMITED.

C/O YH Consulting Limited Office 147, Centurion House, London Road,
Staines-upon-Thames, Surrey, TW18 4AX

Imported to AUS: SIHAO PTY LTD.

1 ROKEVA STREETEASTWOOD NSW 2122 Australia

Imported to USA: Sanven Technology Ltd.

Suite 250, 9166 Anaheim Place, Rancho Cucamonga, CA 91730

Aambeeld
GEBRUIKERSHANDLEIDING

ANVIL

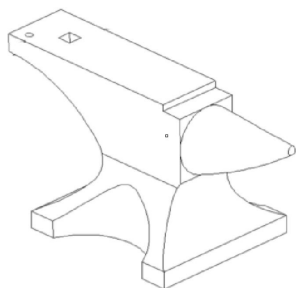



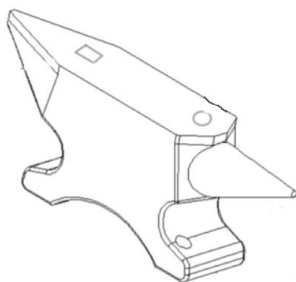

GZL66
GZJ24
GZJ55
GZJ110

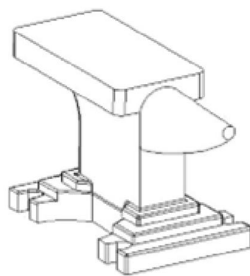

GZL22 GZL9



2. Belangrijke veiligheidsinstructies

	Waarschuwing - Om het risico op letsel te verkleinen, dient de gebruiker de gebruiksaanwijzing zorgvuldig te lezen.
	Waarschuwing: draag altijd gehoorbescherming wanneer u dit product gebruikt.
	Waarschuwing: draag altijd een oogbescherming wanneer u dit product gebruikt.
	Waarschuwing: draag altijd een stofmasker wanneer u dit product gebruikt.
	Waarschuwing: Draag handschoenen wanneer u dit product gebruikt.

WAARSCHUWING!

9. Gebruik het product uitsluitend nadat u een professionele metaalbewerkingstraining hebt gevolgd.
10. Draag tijdens gebruik de benodigde persoonlijke beschermingsmiddelen, zoals een veiligheidsbril, oordopjes en beschermende handschoenen.
11. Zorg ervoor dat de werkruimte tijdens de werkzaamheden schoon, droog en goed geventileerd blijft.
12. Gebruik het aambeeld niet in ontvlambare, explosieve of vochtige omgevingen.
13. Zorg ervoor dat het aambeeld stevig en stabiel is geïnstalleerd, zodat het niet kan verschuiven of kantelen tijdens gebruik.
14. Volg veilige bedieningsprocedures bij het gebruik van het aambeeld en vermijd overmatige kracht of onjuiste technieken.
15. Maak het eerst vast voordat je het gebruikt, zodat je geen verwondingen oploopt.
16. Buiten bereik van kinderen houden

2. Productoverzicht

Dit gegoten stalen aambeeld is vervaardigd met behulp van hoogwaardige giettechnieken, waardoor smeden en metaalbewerkers een stevig en stabiel werkoppervlak hebben. Het is geschikt voor verschillende processen zoals smeden, hameren, vormen en snijden van metalen materialen. Dit product heeft een uitstekende duurzaamheid en slagvastheid, wat zorgt voor een hogere efficiëntie en nauwkeurigheid bij uw metaalbewerkingstaken.

3. Producteigenschappen - 66 lbs aambeeld

3.1 Productstructuur

1. Hardy hole : De Het stevige gat in het aambeeld wordt gebruikt om andere gereedschappen in te steken. Deze gereedschappen kunnen stevig aan het aambeeld worden bevestigd voor verdere verwerking.

2. Pritchelgat : Het Pritchelgat kan met een beitel of ander gereedschap in het product worden geponst.

3. Hoorn : De hoorn is speciaal ontworpen om smeden te helpen metalen stukken in ronde of gebogen vormen te vormen.

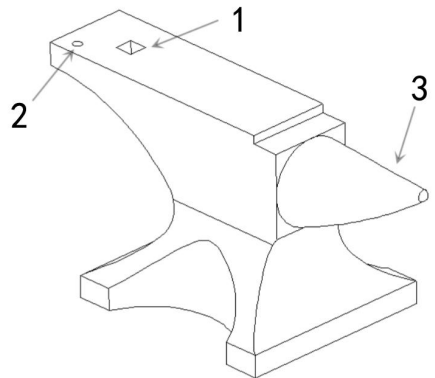

3.2 parameters

Modus	GZL66	GZJ24	GZJ55	GZJ10
Materiaal	40# staal	40# staal	40# staal	40# staal
Hardheid van het werkoppervlak	53 ± 4HRC	53 ± 4HRC	53 ± 4HRC	53 ± 4HRC
Stevige gatgrootte	20 × 20mm	15 × 15mm	20 × 20mm	31,75 × 31,75

				mm
Pritchel gatgrootte	φ 16mm	Φ 8mm	φ 10mm	φ 12,7mm
NW:	30kg	11,5 kg	25kg	52,8kg
GW:	33,3kg	12,4 kg	26,5 kg	55,6 kg

4. Producteigenschappen - 22lbs aambeeld

4.1 Productstructuur

1. Hardy hole : De Het stevige gat in het aambeeld wordt gebruikt om andere gereedschappen in te steken. Deze gereedschappen kunnen stevig aan het aambeeld worden bevestigd voor verdere verwerking.
2. Pritchelgat : Het Pritchelgat kan met een beitel of ander gereedschap in het product worden geponst.
3. Hoorn : De hoorn is speciaal ontworpen om smeden te helpen metalen stukken in ronde of gebogen vormen te vormen.

4.2 parameters

8. Model: GZL22
9. Materiaal: gegoten 40# staal
10. Hardheid van het werkoppervlak: $53 \pm 4\text{HRC}$
11. Stevige gatgrootte: $16 \times 16\text{mm}$
12. Pritchel gatgrootte: φ 10mm
13. NW: 10kg
14. Gewicht: 11,1 kg

5. Producteigenschappen - 9

lbs aambeeld

5.1 Productstructuur

1. M ontagegaten : Aan de onderkant zitten 4 montagegaten, die met schroeven aan het platform kunnen worden bevestigd.

2. Hoorn : De hoorn is speciaal ontworpen om smeden te helpen metalen stukken in ronde of gebogen vormen te vormen.

5.2 parameters

6. Model: GZL9

7. Materiaal: gegoten 40# staal

8. Hardheid van het werkoppervlak: $53 \pm 4\text{HRC}$

9. NW: 4kg

10. Gewicht: 4,6 kg

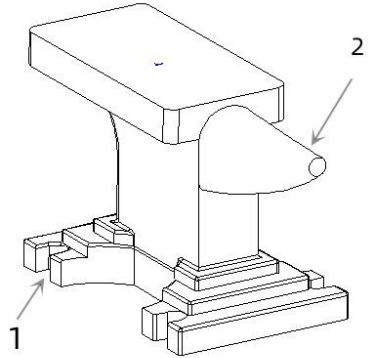

6. Gebruikershandleiding

1. Plaats het aambeeld op een vlakke, stevige ondergrond en zorg ervoor dat het stevig staat en niet kan verschuiven.

2. Verwarm het te smeden metaal tot de juiste temperatuur.

3. Plaats het verhitte metaal op het aambeeldoppervlak en gebruik een hamer of ander gereedschap om het te slaan, vormen of snijden.

4. Verwarm en smeed het metaal opnieuw indien nodig, totdat de gewenste vorm en afmetingen zijn bereikt.

5. Laat het metaal na gebruik op natuurlijke wijze afkoelen tot kamertemperatuur.

7. Onderhoud

3. Als u het gereedschap langere tijd niet gebruikt, smeert u het oppervlak met een roestwerende olie.
4. Bewaar het apparaat op een droge, goed geventileerde plaats, uit de buurt van direct zonlicht.

Fabrikant: Shanghai Muxinmuyeyouxiangongsi

Adres: Shuangchenglu 803nong11hao1602A-1609shi, Baoshanqu, Shanghai 200000 CN.

EG-REP: E-CrossStu GmbH.

Mainzer Landstr.69, 60329 Frankfurt am Main.

VK VERTEGENWOORDIGING: YH CONSULTING LIMITED.

C/O YH Consulting Limited Kantoor 147, Centurion House, London Road, Staines-upon-Thames, Surrey, TW18 4AX

Geïmporteerd naar AUS: SIHAO PTY LTD.

1 ROKEVA STRAAT EASTWOOD NSW 2122 Australië

Geïmporteerd naar de VS: Sanven Technology Ltd.

Suite 250, 9166 Anaheim Place, Rancho Cucamonga, CA 91730

Enclume
MANUEL D'UTILISATION

ANVIL

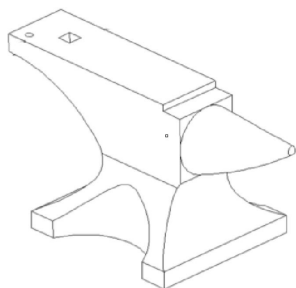



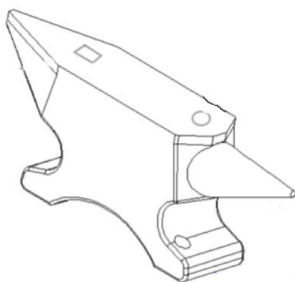

GZL66
GZJ24
GZJ55
GZJ110

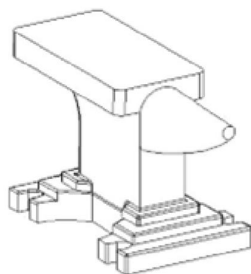

GZL22 GZL9



3. Consignes de sécurité importantes

	Avertissement - Pour réduire le risque de blessure, l'utilisateur doit lire attentivement le manuel d'instructions.
	Avertissement – Assurez-vous de porter des protections auditives lorsque vous utilisez ce produit.
	Avertissement – Assurez-vous de porter des lunettes de protection lorsque vous utilisez ce produit.
	Avertissement – Assurez-vous de porter des masques anti-poussière lorsque vous utilisez ce produit.
	Avertissement – Assurez-vous de porter des gants lorsque vous utilisez ce produit.

AVERTISSEMENT!

17. N'utilisez le produit qu'après avoir reçu une formation professionnelle en métallurgie.
18. Portez l' équipement de protection individuelle nécessaire tel que des lunettes de sécurité, des bouchons d' oreilles et des gants de protection pendant l' utilisation.
19. Assurez-vous que l' espace de travail reste propre, sec et bien ventilé pendant le fonctionnement.
20. N'utilisez pas l'enclume dans des environnements inflammables, explosifs ou humides.
21. Assurez-vous que l'enclume est solidement installée et stable pour éviter tout mouvement ou basculement pendant l'utilisation.
22. Respectez les procédures d' utilisation sûres lors de l' utilisation de l' enclume, en évitant une force excessive ou des techniques

incorrectes.

23. Réparez-le d'abord avant de l'utiliser, afin de ne pas être blessé.

24. Tenir hors de portée des enfants

2. Présentation du produit

Cette enclume en acier moulé est fabriquée à l'aide de techniques de moulage de haute qualité, offrant aux forgerons et aux métallurgistes une surface de travail robuste et stable. Elle convient à divers processus tels que le forgeage, le martelage, le façonnage et la découpe de matériaux métalliques. Ce produit présente une excellente durabilité et une résistance aux chocs, apportant une efficacité et une précision supérieures à vos tâches de travail des métaux.

3. Propriétés du produit - Enclume de 66 lb

3.1 Structure du produit

1. Trou Hardy : Le trou robuste sur l'enclume est utilisé pour insérer d'autres outils, et d'autres outils peuvent être fermement connectés à l'enclume pour un traitement ultérieur.

2. Trou Pritchel : Le trou Pritchel peut être perforé sur le produit avec un ciseau ou d'autres outils.

3. Corne : La corne est spécialement conçue pour aider les forgerons à façonner des pièces métalliques en formes rondes ou courbes.

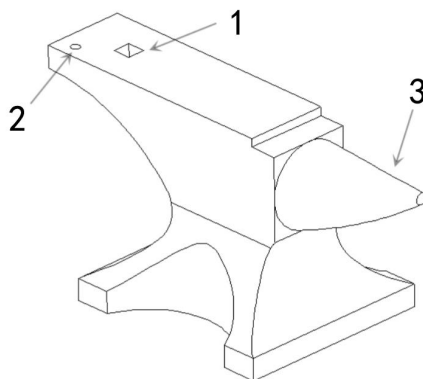

3.2 paramètre

Mode	GZL66	GZJ24	GZJ55	GZJ10
Matière	Acier 40#	Acier 40#	Acier 40#	Acier 40#

Dureté de la surface de travail	53±4HRC	53±4HRC	53±4HRC	53±4HRC
Taille du trou robuste	20×20mm	15×15mm	20×20mm	31,75 × 31,75 mm
Taille du trou Pritchel	φ 16mm	Φ8mm	φ 10mm	φ 12,7 mm
NO:	30 kg	11,5 kg	25 kg	52,8 kg
GW:	33,3 kg	12,4 kg	26,5 kg	55,6 kg

4. Propriétés du produit - Enclume de 22 lb

4.1 Structure du produit

1. Trou Hardy : Le Le trou robuste sur l'enclume est utilisé pour insérer d'autres outils, et d'autres outils peuvent être fermement connectés à l'enclume pour un traitement ultérieur.
2. Trou Pritchel : Le trou Pritchel peut être perforé sur le produit avec un ciseau ou d'autres outils.
3. Corne : La corne est spécialement conçue pour aider les forgerons à façonner des pièces métalliques en formes rondes ou courbes.

4.2 paramètre

15. Modèle: GZL22
16. Matériau : Acier moulé 40#
17. Dureté de la surface de travail : 53±4HRC
18. Taille du trou de scellement : 16×16 mm
19. Taille du trou Pritchel : φ 10 mm

20. Poids net : 10 kg

21. Poids brut : 11,1 kg

5. Propriétés du produit -

Enclume de 9 lb

5.1 Structure du produit

1. Trous de montage : Il y a 4 trous de montage sur le fond, qui peuvent être fixés à la plate-forme avec des vis.

2. Corne : La corne est spécialement conçue pour aider les forgerons à façonner des pièces métalliques en formes rondes ou courbes.

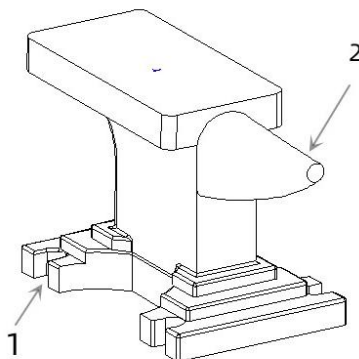

5.2 paramètre

11. Modèle: GZL9

12. Matériau : Acier moulé 40#

13. Dureté de la surface de travail : $53 \pm 4\text{HRC}$

14. Poids net : 4 kg

15. Poids brut : 4,6 kg

6. Guide de l'utilisateur

1. Placez l'enclume sur une base plane et solide, en vous assurant qu'elle est solidement installée et résistante au glissement.

2. Chauffer le matériau métallique à forger à une température appropriée.

3. Placez le matériau métallique chauffé sur la surface de l'enclume et utilisez un marteau ou d'autres outils pour le frapper, le façonner ou le couper.

4. Réchauffez et forgez le matériau métallique selon les besoins jusqu'à ce

que la forme et les dimensions souhaitées soient obtenues.

5. Après utilisation , laissez le matériau métallique refroidir naturellement à température ambiante.

7. Entretien

5. Si vous n'utilisez pas cet outil pendant une longue période, veuillez ajouter de l'huile antirouille sur la surface.

6. Conservez l' enclume dans un endroit sec et bien aéré, à l' abri de la lumière directe du soleil.

Fabricant : Shanghaimuxinmuyeyouxiangongsi

Adresse : Shuangchenglu 803nong11hao1602A-1609shi, baoshanqu, shanghai 200000 CN.

CE REP : E-CrossStu GmbH.

Mainzer Landstr.69, 60329 Francfort-sur-le-Main.

REPRÉSENTANT AU ROYAUME-UNI : YH CONSULTING LIMITED.

A/S YH Consulting Limited Bureau 147, Centurion House, London Road, Staines-upon-Thames, Surrey, TW18 4AX

Importé en AUS : SIHAO PTY LTD.

1 ROKEVA STREET EASTWOOD NSW 2122 Australie

Importé aux États-Unis : Sanven Technology Ltd.

Suite 250, 9166 Anaheim Place, Rancho Cucamonga, CA 9173 0

Amboss
BENUTZERHANDBUCH

ANVIL

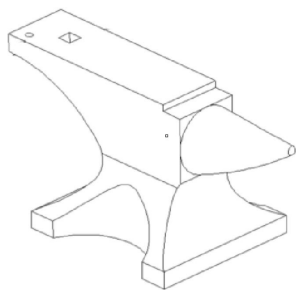

GZL66
GZJ24
GZJ55
GZJ110

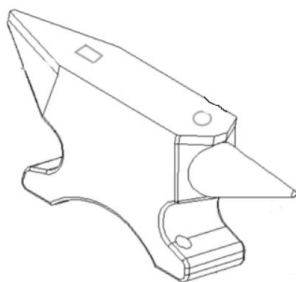



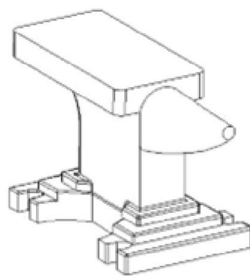

GZL22 GZL9



Produkt gibt.

4. Wichtige Sicherheitshinweise

	Warnung – Um das Verletzungsrisiko zu verringern, muss der Benutzer die Bedienungsanleitung sorgfältig lesen.
	Warnung: Tragen Sie bei der Verwendung dieses Produkts unbedingt einen Gehörschutz.
	Warnung: Tragen Sie bei der Verwendung dieses Produkts unbedingt einen Augenschutz.
	Warnung: Tragen Sie bei der Verwendung dieses Produkts unbedingt eine Staubmaske.
	Achtung: Tragen Sie bei der Verwendung dieses Produkts unbedingt Handschuhe.

WARNUNG!

25. Verwenden Sie das Produkt nur nach einer professionellen Metallverarbeitungsschulung.
26. Tragen Sie während des Gebrauchs die erforderliche persönliche Schutzausrüstung wie Schutzbrille, Ohrstöpsel und Schutzhandschuhe.
27. Stellen Sie sicher, dass der Arbeitsplatz während des Betriebs sauber, trocken und gut belüftet bleibt.
28. Verwenden Sie den Amboss nicht in brennbaren, explosiven oder feuchten Umgebungen.
29. Stellen Sie sicher, dass der Amboss sicher installiert und stabil ist, um Bewegungen oder Umkippen während des Gebrauchs zu verhindern.
30. Befolgen Sie beim Umgang mit dem Amboss die Sicherheitsverfahren und vermeiden Sie übermäßige Krafteinwirkung oder falsche Techniken.
31. Befestigen Sie es zuerst, wenn Sie es verwenden, um Verletzungen zu vermeiden.
32. Außerhalb der Reichweite von Kindern aufbewahren.

2. Produktübersicht

Dieser Amboss aus Gussstahl wird mit hochwertigen Gussverfahren hergestellt und bietet Schmieden und Metallarbeitern eine robuste und stabile Arbeitsfläche. Er eignet sich für verschiedene Prozesse wie Schmieden, Hämmern, Formen und Schneiden von Metallmaterialien. Dieses Produkt zeichnet sich durch hervorragende Haltbarkeit und Schlagfestigkeit aus und sorgt für höhere Effizienz und Genauigkeit bei Ihren Metallbearbeitungsaufgaben.

3. Produkteigenschaften - 66lbs Amboss

3.1 Produktstruktur

1. Hardy Loch : Das Das robuste Loch am Amboss dient zum Einstecken weiterer Werkzeuge und zur weiteren Bearbeitung können weitere Werkzeuge fest mit dem Amboss verbunden werden.

2. Pritchelloch : Das Pritchelloch kann mit einem Meißel oder anderen Werkzeugen aus dem Produkt ausgestanzt werden.

3. Horn : Das Horn ist speziell dafür konzipiert, Schmieden dabei zu helfen, Metallstücke in runde oder gebogene Formen zu bringen.

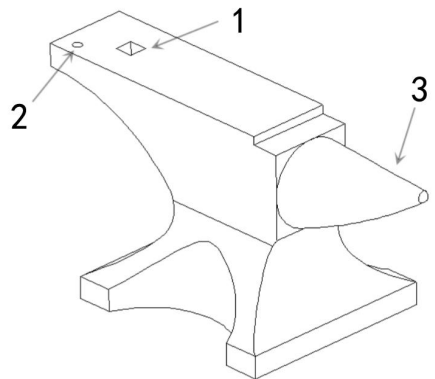

3.2 Parameter

Modus	GZL66	GZJ24	GZJ 55	GZJ 10
Materialien	40# Stahl	40# Stahl	40# Stahl	40# Stahl
Härte der Arbeitsfläche	53±4HRC	53±4HRC	53±4HRC	53±4HRC

Hardy-Lochgröße	20×20mm	15×15 mm	20×20 mm	31,75 × 31,75 mm
Pritchel-Lochgröße	φ 16mm	Φ 8 mm	φ 10mm	φ 12,7 mm
NW:	30 kg	11,5 kg	25 kg	52,8 kg
GW:	33,3 kg	12,4 kg	26,5 kg	55,6 kg

4. Produkteigenschaften - 22lbs Amboss

4.1 Produktstruktur

1. Hardy Loch : Das Das robuste Loch am Amboss dient zum Einstecken weiterer Werkzeuge und zur weiteren Bearbeitung können weitere Werkzeuge fest mit dem Amboss verbunden werden.
2. Pritchelloch : Das Pritchelloch kann mit einem Meißel oder anderen Werkzeugen aus dem Produkt ausgestanzt werden.
3. Horn : Das Horn ist speziell dafür konzipiert, Schmieden dabei zu helfen, Metallstücke in runde oder gebogene Formen zu bringen.

4.2 Parameter

22. Modell: GZL22
23. Material: Gussstahl 40#
24. Härte der Arbeitsfläche: $53 \pm 4\text{HRC}$
25. Hardy-Lochgröße: $16 \times 16\text{mm}$
26. Pritchel-Lochgröße: $\phi 10\text{mm}$
27. Nettogewicht: 10kg
28. Bruttogewicht: 11,1 kg

5. Produkteigenschaften - 9 lbs

Amboss

5.1 Produktstruktur

1. Befestigungslöcher : An der Unterseite befinden sich 4 Befestigungslöcher, die mit Schrauben an der Plattform befestigt werden können.

2. Horn : Das Horn ist speziell dafür konzipiert, Schmieden dabei zu helfen, Metallstücke in runde oder gebogene Formen zu bringen.

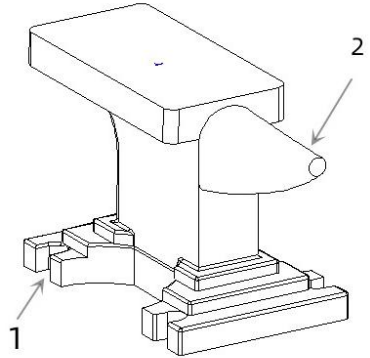

5.2 Parameter

16. Modell: GZL9

17. Material: Gussstahl 40#

18. Härte der Arbeitsfläche: 53 ± 4 HRC

19. Nettogewicht: 4kg

20. Bruttogewicht: 4,6 kg

6. Benutzerhandbuch

1. Legen Sie den Amboss auf eine flache, stabile Unterlage und stellen Sie sicher, dass er sicher installiert ist und nicht verrutscht.

2. Erhitzen Sie das zu schmiedende Metallmaterial auf eine geeignete Temperatur.

3. Legen Sie das erhitzte Metallmaterial auf die Ambossoberfläche und verwenden Sie einen Hammer oder andere Werkzeuge, um es zu schlagen, zu formen oder zu schneiden.

4. Erhitzen und schmieden Sie das Metallmaterial nach Bedarf erneut, bis die gewünschte Form und Abmessungen erreicht sind.

5. Lassen Sie das Metallmaterial nach dem Gebrauch auf

Raumtemperatur abkühlen.

7. Wartung

7. Wenn Sie dieses Werkzeug längere Zeit nicht verwenden, tragen Sie bitte Rostschutzöl auf die Oberfläche auf.
8. Lagern Sie den Amboss an einem trockenen, gut belüfteten Ort und vermeiden Sie direkte Sonneneinstrahlung.

Hersteller: Shanghaimuxinmuyeyouxiangongsi

Adresse: Shuangchenglu 803nong11hao1602A-1609shi, baoshanqu, Shanghai 200000 CN.

EG-Vertreter: E-CrossStu GmbH.

Mainzer Landstr.69, 60329 Frankfurt am Main.

UK-VERTRETER: YH CONSULTING LIMITED.

C/O YH Consulting Limited Office 147, Centurion House, London Road, Staines-upon-Thames, Surrey, TW18 4AX

Nach AUS importiert: SIHAO PTY LTD.

1 ROKEVA STREETEASTWOOD NSW 2122 Australien

In die USA importiert: Sanven Technology Ltd.

Suite 250, 9166 Anaheim Place, Rancho Cucamonga, CA 91730

Kowadło
INSTRUKCJA OBSŁUGI

ANVIL

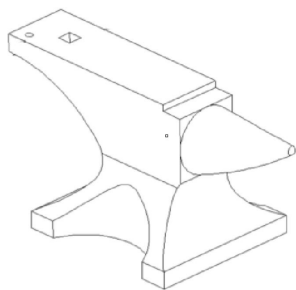



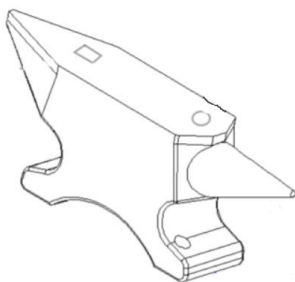

GZL66
GZJ24
GZJ55
GZJ110

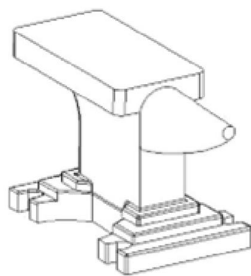

GZL22 GZL9



5. Ważne instrukcje bezpieczeństwa

	Ostrzeżenie - Aby zminimalizować ryzyko obrażeń, użytkownik powinien uważnie przeczytać instrukcję obsługi.
	Ostrzeżenie: Podczas stosowania tego produktu należy używać ochronników słuchu.
	Ostrzeżenie: Podczas stosowania tego produktu należy nosić okulary ochronne.
	Ostrzeżenie: Podczas stosowania tego produktu należy nosić maskę przeciwpyłową.
	Ostrzeżenie: Podczas stosowania tego produktu należy nosić rękawiczki.

! OSTRZEŻENIE!

33. Produkt można stosować wyłącznie po odbyciu profesjonalnego szkolenia w zakresie obróbki metali.
34. Podczas użytkowania należy nosić niezbędny sprzęt ochrony osobistej, taki jak okulary ochronne, zatyczki do uszu i rękawice ochronne.
35. Podczas pracy należy zadbać o to, aby miejsce pracy pozostawało czyste, suche i dobrze wentylowane.
36. Nie należy używać kowadła w środowisku łatwopalnym, wybuchowym lub wilgotnym.
37. Upewnij się, że kowadło jest solidnie zamontowane i stabilne, aby zapobiec jego przesuwaniu się lub przechylaniu podczas użytkowania.
38. Podczas korzystania z kowadła należy przestrzegać bezpiecznych procedur obsługi, unikać nadmiernej siły i nieprawidłowych technik.
39. Przed użyciem należy to najpierw naprawić, aby uniknąć obrażeń.
40. Trzymać z dala od dzieci

2. Przegląd produktu

To kowadło ze staliwa jest produkowane przy użyciu wysokiej jakości technik odlewniczych, zapewniając kowalom i metalurgom solidną i stabilną powierzchnię roboczą. Nadaje się do różnych procesów, takich jak kucie, kucie, kształtowanie i cięcie materiałów metalowych. Produkt ten charakteryzuje się doskonałą trwałością i odpornością na uderzenia, co zapewnia większą wydajność i dokładność w pracach związanych z obróbką metali.

3. Właściwości produktu - kowadło 66 funtów

3.1 Struktura produktu

1. Wytrzymały otwór : Wytrzymały otwór w kowadłem służy do wkładania innych narzędzi, a inne narzędzia mogą być trwale połączone z kowadłem w celu dalszej obróbki.

2. Otwór Pritchela : Otwór Pritchela można wyciąć w produkcie za pomocą dłuta lub innych narzędzi.

3. Róg : Róg został specjalnie zaprojektowany , aby pomóc kowalom nadać metalowym elementom okrągły lub zakrzywiony kształt.

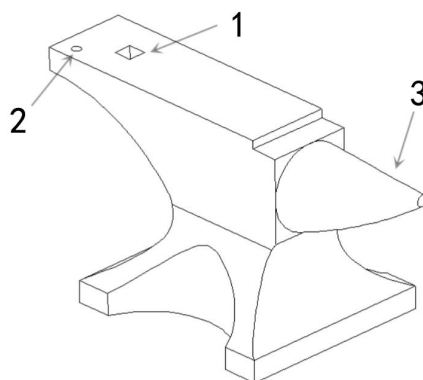

3.2 parametr

Tryb	GZL66	GZJ24	GZJ 55	GZJ10
Materiał	40# stal	40# stal	40# stal	40# stal
Twardość powierzchni roboczej	53±4HRC	53±4HRC	53±4HRC	53±4HRC
Rozmiar otworu Hardy	20×20 mm	15×15 mm	20×20 mm	31,75 × 31,75 mm

Rozmiar otworu Pritchela	φ 16mm	Φ 8mm	φ 10mm	φ 12,7 mm
Północny zachód:	30kg	11,5 kg	25kg	52,8 kg
GW:	33,3 kg	12,4 kg	26,5 kg	55,6 kg

4. Właściwości produktu - kowadło 22lbs

4.1 Struktura produktu

1. Wytrzymały otwór : Wytrzymały otwór w kowadłe służy do wkładania innych narzędzi, a inne narzędzia mogą być trwale połączone z kowadłem w celu dalszej obróbki.
2. Otwór Pritchela : Otwór Pritchela można wyciąć w produkcie za pomocą dłuta lub innych narzędzi.
3. Róg : Róg został specjalnie zaprojektowany , aby pomóc kowalom nadać metalowym elementom okrągły lub zakrzywiony kształt.

4.2 parametr

29. Model: GZL22

30. Materiał: Odlew ze stali 40#

31. Twardość powierzchni roboczej: $53 \pm 4\text{HRC}$

32. Rozmiar otworu Hardy: $16 \times 16\text{mm}$

33. Rozmiar otworu Pritchela: φ 10mm

34. Północny zachód: 10 kg

35. Waga: 11,1 kg

5. Właściwości produktu -

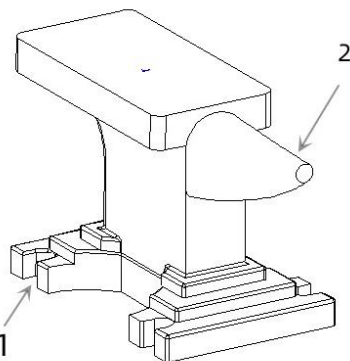

kowadło 9 funtów

5.1 Struktura produktu

1. Otwory montażowe : Na spodzie znajdują się 4 otwory montażowe, które można przymocować do platformy za pomocą śrub.
2. Róg : Róg został specjalnie zaprojektowany , aby pomóc kowalom nadać elementom metalowym kształt okrągły lub zakrzywiony.

5.2 parametr

21. Model: GZL9
22. Materiał: Odlew ze stali 40#
23. Twardość powierzchni roboczej: $53 \pm 4\text{HRC}$
24. Północny zachód: 4 kg
25. Waga: 4,6 kg

6. Instrukcja użytkownika

1. Umieść kowadło na płaskiej, stabilnej podstawie, upewniając się, że jest solidnie zamontowane i nie przesuwa się.
2. Podgrzać materiał metalowy przeznaczony do kucia do odpowiedniej temperatury.
3. Umieść rozgrzany materiał metalowy na powierzchni kowadła i za pomocą młotka lub innych narzędzi uderz, ukształtuj lub przetnij go.
4. Podgrzewaj i kuj materiał metalowy według potrzeb, aż do uzyskania pożądanego kształtu i wymiarów.
5. Po użyciu należy odczekać, aż metal ostygnie naturalnie do temperatury pokojowej.

7. Konserwacja

9. Jeśli nie będziesz używać tego narzędzia przez dłuższy czas, pokryj jego powierzchnię olejem antykorozyjnym.
10. Przechowuj kowadło w suchym, dobrze wentylowanym miejscu, z dala

od bezpośredniego światła słonecznego.

Producent: Shanghai muxinmuyeyouxiangongsi

Adres: Shuangchenglu 803nong11hao1602A-1609shi, baoshanqu, szanghaj 200000 CN.

Przedstawiciel KE: E-CrossStu GmbH.

Mainzer Landstr.69, 60329 Frankfurt nad Menem.

ODPOWIEDZIALNOŚĆ W WIELKIEJ BRYTANII: YH CONSULTING LIMITED.

C/O YH Consulting Limited Biuro 147, Centurion House, London Road, Staines-upon-Thames, Surrey, TW18 4AX

Importowane do AUS: SIHAO PTY LTD.

1 ROKEVA STREET EASTWOOD NSW 2122 Australia

Importowane do USA: Sanven Technology Ltd.

Apartament 250, 9166 Anaheim Place, Rancho Cucamonga, CA 91730

Incudine
MANUALE D'USO

ANVIL

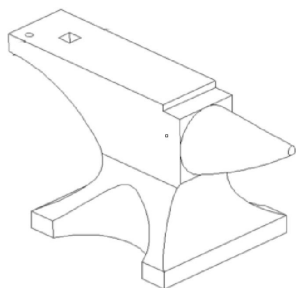



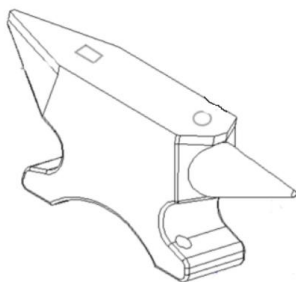

GZL66
GZJ24
GZJ55
GZJ110

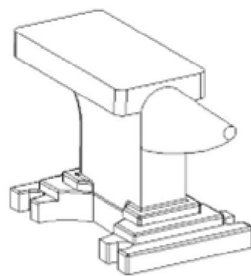

Modello GZL22



6. Importanti istruzioni di sicurezza

	Attenzione - Per ridurre il rischio di lesioni, l'utente deve leggere attentamente il manuale di istruzioni.
	Attenzione: assicurarsi di indossare protezioni acustiche quando si utilizza questo prodotto.
	Attenzione: indossare sempre protezioni per gli occhi quando si utilizza questo prodotto.
	Attenzione: assicurarsi di indossare maschere antipolvere quando si utilizza questo prodotto.
	Attenzione: assicurarsi di indossare guanti quando si utilizza questo prodotto.

AVVERTIMENTO!

41. Utilizzare il prodotto solo dopo aver ricevuto una formazione professionale sulla lavorazione dei metalli.
42. Durante l'uso, indossare i dispositivi di protezione individuale necessari, quali occhiali di sicurezza, tappi per le orecchie e guanti protettivi.
43. Assicurarsi che l'area di lavoro rimanga pulita, asciutta e ben ventilata durante il funzionamento.
44. Non utilizzare l'incudine in ambienti infiammabili, esplosivi o umidi.
45. Assicurarsi che l'incudine sia installata saldamente e stabile per evitare movimenti o ribaltamenti durante l'uso.
46. Quando si utilizza l'incudine, attenersi alle procedure di sicurezza, evitando di usare una forza eccessiva o tecniche errate.
47. Prima di utilizzarlo, ripararlo per evitare di farsi male.
48. Tenere lontano dalla portata dei bambini

2. Panoramica del prodotto

Questa incudine in acciaio fuso è realizzata utilizzando tecniche di fusione

di alta qualità, offrendo ai fabbri e ai lavoratori dei metalli una superficie di lavoro robusta e stabile. È adatta a vari processi come forgiatura, martellatura, sagomatura e taglio di materiali metallici. Questo prodotto presenta un'eccellente durata e resistenza agli urti, apportando maggiore efficienza e precisione alle tue attività di lavorazione dei metalli.

3. Proprietà del prodotto - Incudine da 66 libbre

3.1 Struttura del prodotto

1. Buco Hardy : Il foro robusto sull'incudine viene utilizzato per inserire altri utensili, i quali possono essere saldamente fissati all'incudine per un'ulteriore lavorazione.

2. Foro Pritchel : il foro Pritchel può essere praticato sul prodotto con uno scalpello o altri utensili.

3. Corno : il corno è appositamente progettato per aiutare i fabbri a modellare i pezzi di metallo in forme rotonde o curve.

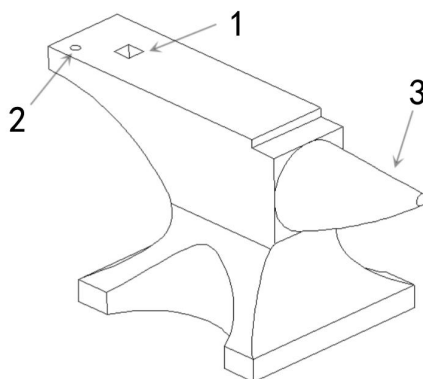

3.2 parametro

Modalità	GZL66	GZJ24	55 anni	GZJ 10
Materia	acciaio 40#	acciaio 40#	acciaio 40#	acciaio 40#
Durezza della superficie di lavoro	53±4HRC	53±4HRC	53±4HRC	53±4HRC
Dimensione del foro resistente	20×20mm	15×15mm	20×20mm	31,75 × 31,75 mm
Dimensione del foro Pritchel	φ 16mm	Φ8mm	φ 10mm	φ 12,7mm

NO:	30 kg	11,5 kg	25 kg	52,8 kg
GW:	33,3 kg	12,4 kg	26,5 kg	55,6 kg

4. Proprietà del prodotto - Incudine da 22 libbre

4.1 Struttura del prodotto

1. Buco Hardy : Il foro robusto sull'incudine viene utilizzato per inserire altri utensili, i quali possono essere saldamente fissati all'incudine per un'ulteriore lavorazione.
2. Foro Pritchel : il foro Pritchel può essere praticato sul prodotto con uno scalpello o altri utensili.
3. Corno : il corno è appositamente progettato per aiutare i fabbri a modellare i pezzi di metallo in forme rotonde o curve.

4.2 parametro

36. Modello: GZL22
37. Materiale: fusione di acciaio 40#
38. Durezza della superficie di lavoro: $53 \pm 4\text{HRC}$
39. Dimensioni del foro Hardy: $16 \times 16\text{mm}$
40. Dimensioni del foro Pritchel: $\phi 10\text{mm}$
41. Peso netto: 10 kg
42. Peso lordo: 11,1 kg

5. Proprietà del prodotto -

Incudine da 9 libbre

5.1 Struttura del prodotto

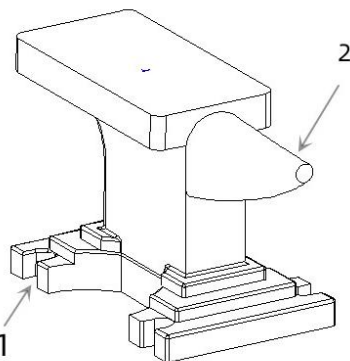

1. Fori di montaggio : nella parte inferiore sono presenti 4 fori di montaggio, che possono essere fissati alla piattaforma con viti.
2. Corno : il corno è appositamente progettato per aiutare i fabbri a modellare i pezzi di metallo in forme rotonde o curve.

5.2 parametro

26. Modello: GZL9
27. Materiale: fusione di acciaio 40#
28. Durezza della superficie di lavoro: $53 \pm 4\text{HRC}$
29. Peso netto: 4 kg
30. Peso lordo: 4,6 kg

6. Guida per l'utente

1. Posizionare l'incudine su una base piana e robusta, assicurandosi che sia installata saldamente e che non scivoli.
2. Riscaldare il materiale metallico da forgiare alla temperatura appropriata.
3. Posizionare il materiale metallico riscaldato sulla superficie dell'incudine e utilizzare un martello o altri utensili per colpirlo, modellarlo o tagliarlo.
4. Riscaldare e forgiare il materiale metallico secondo necessità, fino a ottenere la forma e le dimensioni desiderate.
5. Dopo l'uso , lasciare che il materiale metallico si raffreddi naturalmente fino a temperatura ambiente.

7. Manutenzione

11. Se non si utilizza questo utensile per un lungo periodo, si consiglia di aggiungere dell'olio antiruggine sulla superficie.
12. Conservare l'incudine in un luogo asciutto e ben ventilato, al riparo dalla luce solare diretta.

Produttore: Shanghaimuxinmuyeyouxiangongsi

Indirizzo: Shuangchenglu 803nong11hao1602A-1609shi, baoshanqu,
shanghai 200000 CN.

RAPPRESENTANTE CE: E-CrossStu GmbH.

Mainzer Landstr.69, 60329 Francoforte sul Meno.

RAPPRESENTANTE DEL REGNO UNITO: YH CONSULTING LIMITED.

C/O YH Consulting Limited Ufficio 147, Centurion House, London Road,
Staines-upon-Thames, Surrey, TW18 4AX

Importato in AUS: SIHAO PTY LTD.

1 ROKEVA STREET EASTWOOD NSW 2122 Australia

Importato negli USA: Sanven Technology Ltd.

Suite 250, 9166 Anaheim Place, Rancho Cucamonga, CA 9173 0

Yunque
MANUAL DEL USUARIO

ANVIL

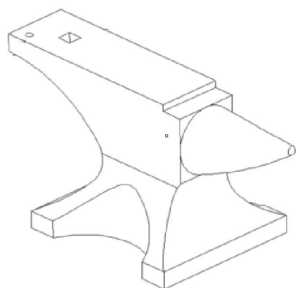



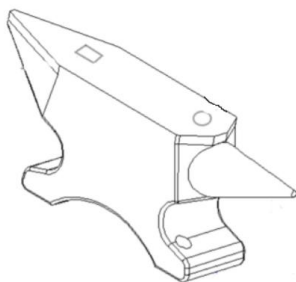

GZL66
GZJ24
GZJ55
GZJ110

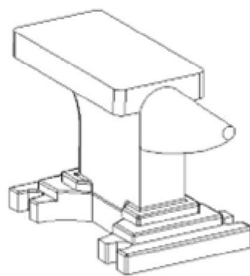

GZL22 GZL9



7. Instrucciones de seguridad importantes

	Advertencia: Para reducir el riesgo de lesiones, el usuario debe leer atentamente el manual de instrucciones.
	Advertencia: Asegúrese de usar protectores auditivos cuando utilice este producto.
	Advertencia: Asegúrese de usar protectores para los ojos cuando utilice este producto.
	Advertencia: Asegúrese de usar máscaras contra el polvo cuando utilice este producto.
	Advertencia: Asegúrese de usar guantes al utilizar este producto.

¡ADVERTENCIA!

49. Utilice el producto únicamente después de recibir capacitación profesional en metalistería.
50. Utilice el equipo de protección personal necesario, como gafas de seguridad, tapones para los oídos y guantes protectores durante el uso.
51. Asegúrese de que el espacio de trabajo permanezca limpio, seco y bien ventilado durante la operación.
52. No utilice el yunque en entornos inflamables, explosivos o húmedos.
53. Asegúrese de que el yunque esté instalado de forma segura y estable para evitar que se mueva o se vuelque durante el uso.
54. Siga procedimientos operativos seguros al utilizar el yunque, evitando usar fuerza excesiva o técnicas incorrectas.
55. Arréglo primero antes de usarlo para no lesionarse.
56. Mantener alejado de los niños.

2. Descripción general del producto

Este yunque de acero fundido se fabrica con técnicas de fundición de alta

calidad, lo que proporciona a los herreros y trabajadores del metal una superficie de trabajo resistente y estable. Es adecuado para diversos procesos, como forjar, martillar, dar forma y cortar materiales metálicos. Este producto presenta una excelente durabilidad y resistencia al impacto, lo que aporta mayor eficiencia y precisión a sus tareas de metalistería.

3. Propiedades del producto : Yunque de 66 libras

3.1 Estructura del producto

1. Agujero resistente : El El orificio resistente en el yunque se utiliza para insertar otras herramientas, y otras herramientas se pueden conectar firmemente al yunque para un procesamiento posterior.

2. Agujero Pritchel : El agujero Pritchel se puede perforar en el producto con un cincel u otras herramientas.

3. Cuerno : Los cuernos están especialmente diseñados para ayudar a los herreros a dar forma a las piezas de metal en formas redondas o curvas.

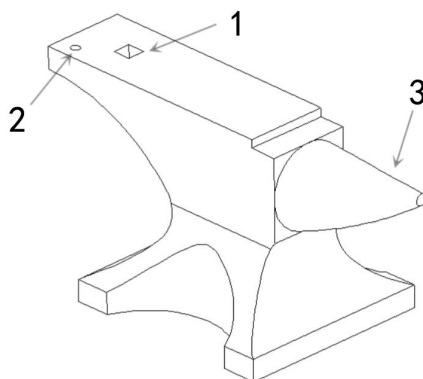

3.2 parámetro

Modo	GZL66	GZJ24	GZJ55	GZJ10
Materia	Acero 40#	Acero 40#	Acero 40#	Acero 40#
Dureza de la superficie de trabajo	53 ± 4 CR	53 ± 4 CR	53 ± 4 CR	53 ± 4 CR
Tamaño de agujero resistente	20 × 20 mm	15 × 15 mm	20 × 20 mm	31,75 × 31,75 mm
Tamaño del agujero de Pritchel	φ 16 mm	Φ 8 mm	φ 10 mm	φ 12,7 mm

NOROESTE:	30 kilos	11,5 kilos	25 kilos	52,8 kilogramos
GW:	33,3 kilos	12,4 kilos	26,5 kilos	55,6 kilogramos

4. Propiedades del producto : Yunque de 22 libras

4.1 Estructura del producto

1. Agujero resistente : El El orificio resistente en el yunque se utiliza para insertar otras herramientas, y otras herramientas se pueden conectar firmemente al yunque para un procesamiento posterior.

2. Agujero Pritchel : El agujero Pritchel se puede perforar en el producto con un cincel u otras herramientas.

3. Cuerno : Los cuernos están especialmente diseñados para ayudar a los herreros a dar forma a las piezas de metal en formas redondas o curvas.

4.2 parámetro

43. Modelo: GZL22

44. Material: Fundición de acero n.° 40

45. Dureza de la superficie de trabajo: 53 ± 4 HRC

46. Tamaño del orificio resistente: 16×16 mm

47. Tamaño del orificio del punzón: $\phi 10$ mm

48. Peso neto: 10 kg

49. Peso corporal: 11,1 kg

5. Propiedades del producto -

Yunque de 9 libras

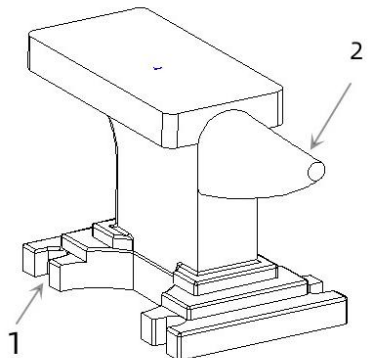

5.1 Estructura del producto

1. Orificios de montaje : Hay 4 orificios de montaje en la parte inferior, que se pueden fijar a la plataforma con tornillos.
2. Cuerno : Los cuernos están especialmente diseñados para ayudar a los herreros a dar forma a las piezas de metal en formas redondas o curvas.

5.2 parámetro

31. Modelo: GZL9
32. Material: Fundición de acero n.º 40
33. Dureza de la superficie de trabajo: 53 ± 4 HRC
34. Peso neto: 4 kg
35. Peso: 4,6 kg

6. Guía del usuario

1. Coloque el yunque sobre una base plana y resistente, asegurándose de que esté instalado de forma segura y sea resistente al deslizamiento.
2. Calentar el material metálico a forjar a una temperatura adecuada.
3. Coloque el material metálico calentado sobre la superficie del yunque y utilice un martillo u otras herramientas para golpearlo, darle forma o cortarlo.
4. Vuelva a calentar y forje el material metálico según sea necesario hasta lograr la forma y las dimensiones deseadas.
5. Después de usarlo , deje que el material metálico se enfríe naturalmente a temperatura ambiente.

7. Mantenimiento

13. Si no utiliza esta herramienta durante un largo tiempo, agregue aceite antioxidante en la superficie.
14. Guarde el yunque en un lugar seco y bien ventilado, lejos de la luz solar directa.

Fabricante: Shanghaimuxinmuyeyouxiangongsi

Dirección: Shuangchenglu 803nong11hao1602A-1609shi, baoshanqu, shanghai 200000 CN.

REPRESENTANTE CE: E-CrossStu GmbH.

Mainzer Landstr.69, 60329 Fráncfort del Meno.

REPRESENTANTE DEL REINO UNIDO: YH CONSULTING LIMITED.

C/O YH Consulting Limited Oficina 147, Centurion House, London Road, Staines-upon-Thames, Surrey, TW18 4AX

Importado a AUS: SIHAO PTY LTD.

1 ROKEVA STREET EASTWOOD NSW 2122 Australia

Importado a EE. UU.: Sanven Technology Ltd.

Suite 250, 9166 Anaheim Place, Rancho Cucamonga, CA 9173 0

Std
ANVNDARMANUAL

ANVIL

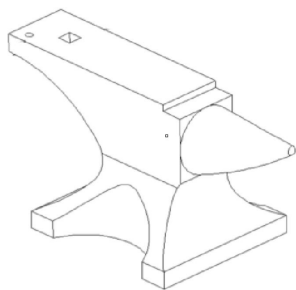



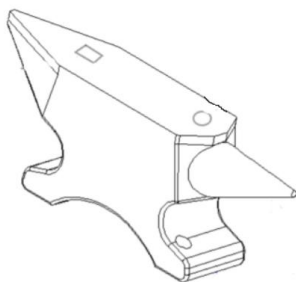

GZL66
GZJ24
GZJ55
GZJ110

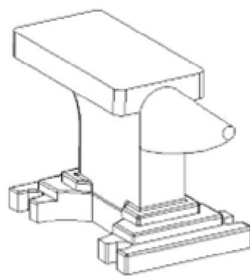

GZL22 GZL9



8. Viktiga säkerhetsinstruktioner

	Varning - För att minska risken för skada måste användaren läsa bruksanvisningen noggrant.
	Varning- Var noga med att bära hörselskydd när du använder denna produkt.
	Varning- Var noga med att bära ögonskydd när du använder denna produkt.
	Varning- Var noga med att bära dammmasker när du använder denna produkt.
	Varning- Var noga med att bära handskar när du använder denna produkt.

VARNING!

57. Använd produkten endast efter att ha fått professionell metallbearbetningsutbildning.
58. Bär nödvändig personlig skyddsutrustning såsom skyddsglasögon, öronproppar och skyddshandskar under användning.
59. Se till att arbetsytan förblir ren, torr och välventilerad under drift.
60. Använd inte städet i brandfarliga, explosiva eller fuktiga miljöer.
61. Se till att städet är säkert installerat och stabilt för att förhindra rörelse eller tipping under användning.
62. Följ säkra driftsprocedurer när du använder städet, undvik överdriven kraft eller felaktiga tekniker.
63. Fixa det först när du använder det. för att inte bli skadad.
64. Förvaras åtskilt från barn

2. Produktöversikt

Detta städ av gjutet stål är tillverkat med högkvalitativa gjuttekniker, vilket ger smeder och metallarbetare en robust och stabil arbetsyta. Den är lämplig för olika processer som smide, hamring, formning och skärning av metallmaterial. Denna produkt har utmärkt hållbarhet och slagtlighet,

vilket ger högre effektivitet och precision för dina metallbearbetningsuppgifter.

3. Produktgenskaper- 66lbs städ

3.1 Produktstruktur

1. Tåligt hål : Den Tåligt hål på städet används för att sätta in andra verktyg, och andra verktyg kan fästas ordentligt i städet för vidare bearbetning.
2. Pritchel-hål : Pritchel -hålet kan stansas ut på produkten med en mejsel eller andra verktyg.
3. Horn : Hornet är speciellt designat för att hjälpa smeder att forma metallbitar till runda eller böjda former.

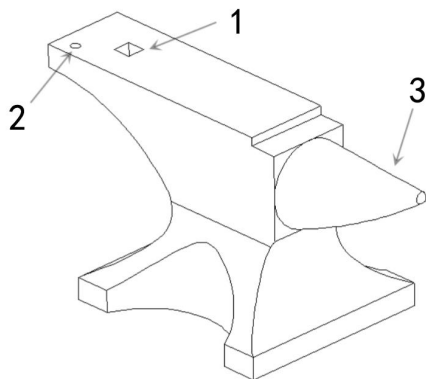

3.2 parameter

Läge	GZL66	GZJ24	GZJ 55	GZJ 10
Materia	40# stål	40# stål	40# stål	40# stål
Arbetsytans hårdhet	53±4HRC	53±4HRC	53±4HRC	53±4HRC
Tåligt hålstorlek	20×20 mm	15×15 mm	20×20 mm	31,75 × 31,75 mm
Pritchel hål storlek	φ 16mm	Φ 8 mm	φ 10 mm	φ 12,7 mm
NW:	30 kg	11,5 kg	25 kg	52,8 kg
GW:	33,3 kg	12,4 kg	26,5 kg	55,6 kg

4. Produkttegenskaper- 22lbs städ

4.1 Produktstruktur

1. Tåligt hål : Den Tåligt hål på städet används för att sätta in andra verktyg, och andra verktyg kan fästas ordentligt i städet för vidare bearbetning.
2. Pritchel-hål : Pritchel -hålet kan stansas ut på produkten med en mejsel eller andra verktyg.
3. Horn : Hornet är speciellt designat för att hjälpa smeder att forma metallbitar till runda eller böjda former.

4.2 parameter

50. Modell: GZL22

51. Material: Gjut 40# stål

52. Arbetsytans hårdhet: $53 \pm 4\text{HRC}$

53. Tåligt hålstorlek: $16 \times 16\text{mm}$

54. Pritchelhålstorlek: $\phi 10\text{mm}$

55. NW: 10 kg

56. GW: 11,1 kg

5. Produkttegenskaper - 9 lbs

städ

5.1 Produktstruktur

1. Monteringshål : Det finns 4 monteringshål på botten, som kan fästas på plattformen med skruvar.
2. Horn : Hornet är speciellt designat för att hjälpa smeder att forma metallbitar till runda eller böjda former.

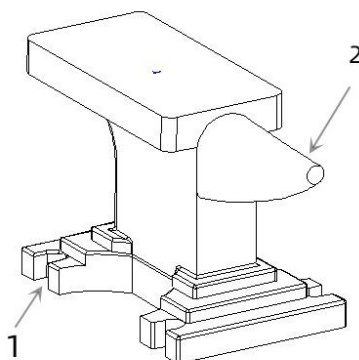

5.2 parameter

36. Modell: GZL9

37. Material: Gjut 40# stål

38. Arbetsytans hårdhet: $53 \pm 4\text{HRC}$

39. NW: 4 kg

40. GW: 4,6 kg

6. Användarhandbok

1. Placera städet på en plan, stadig bas och se till att den är säkert installerad och motståndskraftig mot glidning.
2. Värm metallmaterialet som ska smidas till en lämplig temperatur.
3. Placera det uppvärmda metallmaterialet på städets yta och använd en hammare eller andra verktyg för att slå, forma eller skära det.
4. Värm upp och smide metallmaterialet efter behov tills önskad form och dimension uppnåtts.
5. Efter användning , låt metallmaterialet svalna naturligt till rumstemperatur.

7. Underhåll

15. Om du inte använder det här verktyget under en längre tid, lägg till rostskyddsolja på ytan.
16. Förvara städet i ett torrt, välventilerat utrymme borta från direkt solljus.

Tillverkare: Shanghaimuxinmuyeyouxiangongsi

Adress: Shuangchenglu 803nong11hao1602A-1609shi, baoshanqu,
shanghai 200000 CN.

EC REP: E-CrossStu GmbH.

Mainzer Landstr.69, 60329 Frankfurt am Main.

UK REP: YH CONSULTING LIMITED.

C/O YH Consulting Limited Office 147, Centurion House, London Road,
Staines-upon-Thames, Surrey, TW18 4AX

Importerad till AUS: SIHAO PTY LTD.

1 ROKEVA STREETEASTWOOD NSW 2122 Australien

Importerad till USA: Sanven Technology Ltd.

Suite 250, 9166 Anaheim Place, Rancho Cucamonga, CA 9173 0

