

Manual de uso

GENERADOR INVERTER

CRETA ATS 7500W >
CRETA SOL 7500W >



< CRETA RC 7500W



INSTRUCCIONES DE USO

POR FAVOR, LEA ESTE MANUAL CON ATENCIÓN ANTES DE UTILIZAR LA MÁQUINA



INSTRUCTIONS FOR USE

PLEASE READ THIS MANUAL CAREFULLY BEFORE USING THE MACHINE



INSTRUCTIONS D'UTILISATION

VOUS DEVEZ LIRE ATTENTIVEMENT CE MANUEL AVANT D'UTILISER L'ÉQUIPEMENT



ISTRUZIONI D'USO

LEGGERE ATTENTAMENTE QUESTO MANUALE PRIMA DI UTILIZZARE LA MACCHINA



INSTRUÇÕES DE UTILIZAÇÃO

DEVE LER ESTE MANUAL COM ATENÇÃO ANTES DE UTILIZAR O EQUIPAMENTO

CONSERVE ESTE MANUAL

Incluye instrucciones de seguridad importantes.

KEEP THIS MANUAL

It includes important safety instructions.

VOUS DEVEZ CONSERVER CE MANUEL

Comprend des instructions de sécurité importantes.

CONSERVARE QUESTO MANUALE

Incluye importanti istruzioni di sicurezza.

DEVE GUARDAR ESTE MANUAL

Inclui instruções de segurança importantes.

Instrucciones originales

GRACIAS por su compra del Generador gasolina GENERGY.

- Los derechos de autor de estas instrucciones pertenecen a nuestra empresa Stock Garden Group.
- Se prohíbe la reproducción, transferencia, distribución de cualquier contenido del manual sin la autorización escrita de Stock graden Group.
- “GENERGY” y “ ” son respectivamente, la marca comercial y logo registrados de los productos GENERGY cuya propiedad corresponde a Stock Garden Group.
- Stock Garden Group se reserva el derecho de modificación de nuestros productos bajo la marca GENERGY y la revisión del manual sin previo aviso.
- Use este manual como parte del generador. Si revende el generador, se debe entregar el manual con el generador.
- Este manual contiene la forma de operar correctamente el generador; por favor, lea cuidadosamente antes de usar el generador. El funcionamiento correcto y seguro va a garantizar su seguridad y prolongar la vida útil del generador.
- Stock Garden Group innova de forma continua el desarrollo de sus productos GENERGY tanto en diseño como calidad. A pesar de que esta es la versión más actualizada del manual, tal vez el contenido de este manual puede tener diferencias leves con el producto.
- Póngase en contacto con su distribuidor GENERGY si tiene alguna pregunta o duda.





Contenido del manual:

1. Información de seguridad	3
1.1 Resumen de los peligros más importantes en el uso.....	3
2. Ubicación de los adhesivos de seguridad y uso	4
3. Identificación de los componentes	5
3.1 panel de control	6
4. Labores previas al arranque	7
4.1 Conexionado de la batería.....	7
4.2 Montaje de los pies de apoyo (CRETA SOL – CRETA ATS).....	7
4.3 Montaje del kit de transporte (CRETA RC).....	8
4.4 Carga y revisión del aceite.....	9
4.5 Carga y revisión del combustible.....	10
5. Arranque del generador	11
5.1 Arranque eléctrico.....	11
5.2 Arranque manual.....	13
5.3 Pare del generador.....	15
5.4 Arranque por control remoto (CRETA RC).....	16
5.5 Parada por control remoto.....	18
5.6 Sincronizar un nuevo mando RC.....	18
6. Uso del generador y sus protecciones	19
6.1 Protecciones de los tomacorrientes	20
6.2 Pantalla de control digital.....	21
6.3 Modificación del carburador para gran altitud.....	23
6.4 Recarga batería desde el puerto de carga.....	24
7. Modo fallo de red (CRETA ATS)	25
7.1 Introducción.....	25
7.2 Componentes del panel del cuadro ATS.....	25
7.3 Parámetros eléctricos.....	25
7.4 Instalación.....	26
7.5 Principio de funcionamiento.....	27
7.6 Operación.....	27
7.7 Diagrama.....	28
8. Modo automático fotovoltaica (CRETA SOL)	29
8.1 Introducción.....	29
8.2 Instalación.....	29
9. Mantenimiento	31
9.1 Cambio de aceite.....	32
9.2 Mantenimiento del filtro de aire.....	32
9.3 Mantenimiento de la bujía.....	34
10. Transporte y almacenaje	35
10.1 Transporte del generador.....	35
10.2 Almacenaje del generador.....	35
11. Solución de Problemas	37
12. Información técnica	39
13. Información de la garantía	41
14. Declaración de conformidad CE	Final manual
15. Asistencia postventa	Final manual



1 Información de seguridad:

La seguridad es muy importante. A lo largo de todo el manual se han incluido importantes mensajes de seguridad. Lea y cumpla estos mensajes para que el uso de este equipo sea totalmente seguro.

Hemos dividido los mensajes de seguridad en 4 tipos diferenciados por la gravedad de sus consecuencias si no se cumplen:

 PELIGRO	Situación inminentemente peligrosa que, de no evitarse, provocará lesiones graves o letales .
 ADVERTENCIA	Situación potencialmente peligrosa que, de no evitarse, podría provocar lesiones graves o letales .
 PRECAUCION	Situación potencialmente peligrosa que, de no evitarse, puede provocar lesiones leves o moderadas .
 NOTA	Situación que, de no evitarse, puede causar daños materiales .

1.1 Resumen de los peligros más importantes en el uso de la máquina.

¡Lea por completo el manual de usuario antes del uso de la máquina!	
	El uso del equipo sin estar correctamente informado de su funcionamiento y normas de seguridad entraña peligros. No permita que nadie use el grupo sin haber sido instruido para ello.
¡La gasolina es explosiva e inflamable!	
	No repostar con máquina en marcha. No repostar fumando o con llamas. Limpiar los derrames de gasolina. Dejar enfriar antes de repostar. Use envases homologados para la gasolina. No utilice el generador en atmósferas potencialmente explosivas, plantas de gas o similar, consulte con los responsables de seguridad.
¡Las emisiones del motor contienen monóxido de carbono venenoso!	
	Nunca use dentro de casa, garajes, túneles, bodegas o cualquier lugar sin ventilación. No use el equipo cerca de ventanas o puertas donde los gases puedan entrar al interior. El escape expulsa monóxido de carbono venenoso. Usted no podrá ver ni oler este gas por lo que es muy peligroso.
¡Atención a los riesgos eléctricos!	
	No opere el generador con las manos mojadas. No exponga el generador a la lluvia, humedad o nieve. Compruebe que el cableado eléctrico y que los aparatos a conectar estén en buen estado. Conecte la toma de tierra del generador.

2 Ubicación de los adhesivos de seguridad y uso:

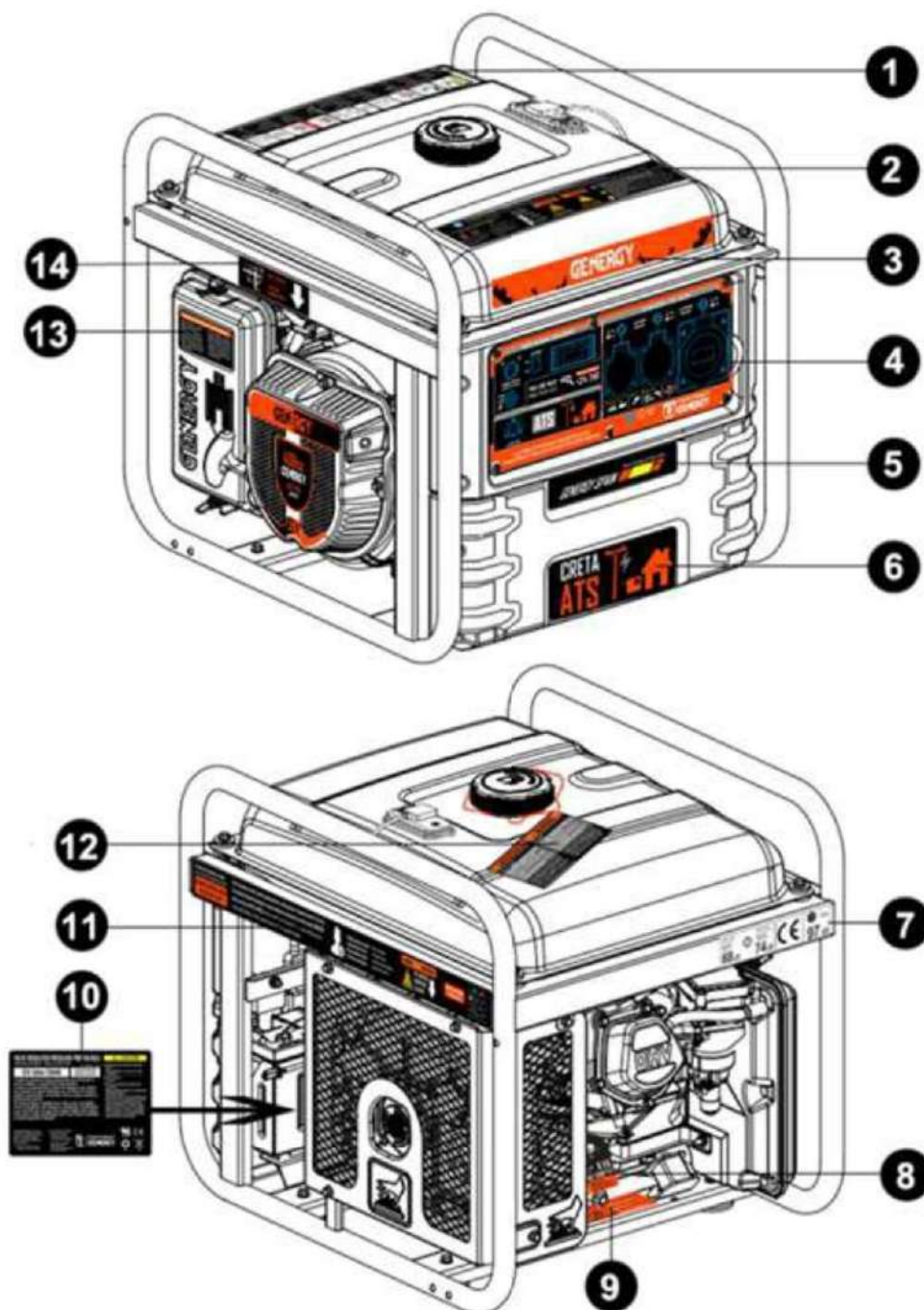

1-Especificaciones-Guía rápida de uso	2-Avisos de seguridad	3-Marca	4-Panel de control
5-Marca	6-Modelo	7-Nivel sonoro	8-Aviso de aceite
9-Info alarma aceite	10-Info batería	11-Postventa-Peligro alta temperatura escape	12-Advertencias primeras puesta en marcha
13-Info filtro de aire		14-Info válvula gasolina	

3 Identificación de los componentes:

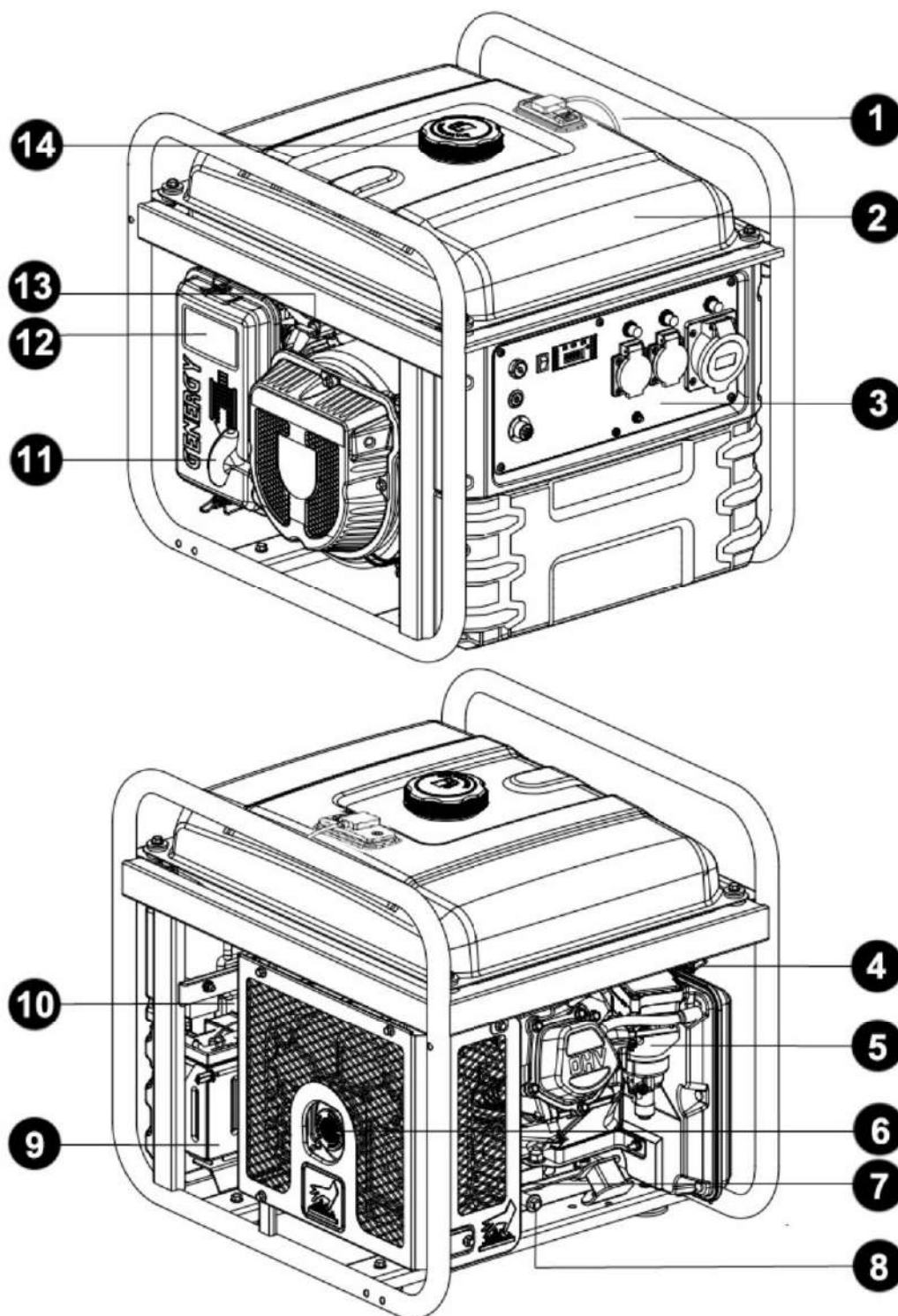

1-Sonda nivel combustible	2-Tanque combustible	3-Panel de control	4-Estrangulador
5-Carburador	6-Escape	7-Llenado aceite motor	8-Drenado aceite motor
9-Batería	10-Modulo inversor	11-Arranque manual	12-Filtro de aire
13-Válvula de gasolina	14-Tapón de gasolina		

3.1 Panel de control

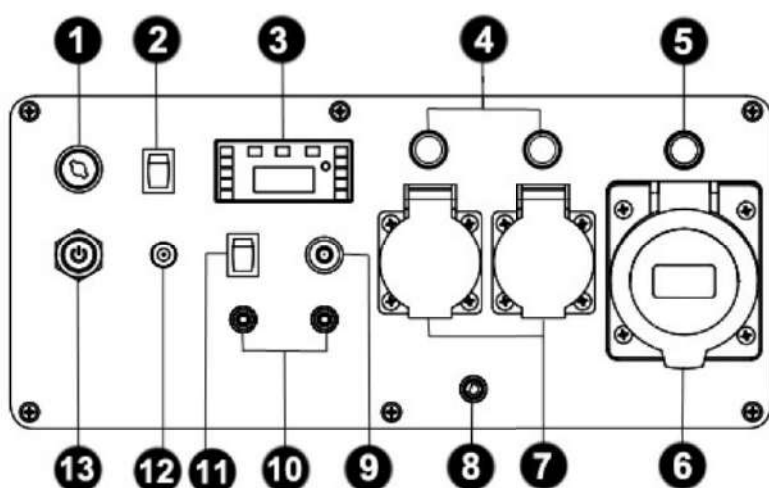

CRETA SOL

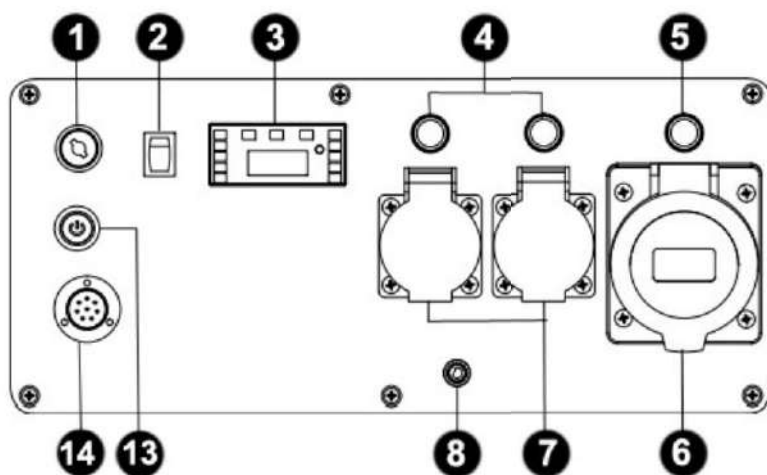

CRETA ATS

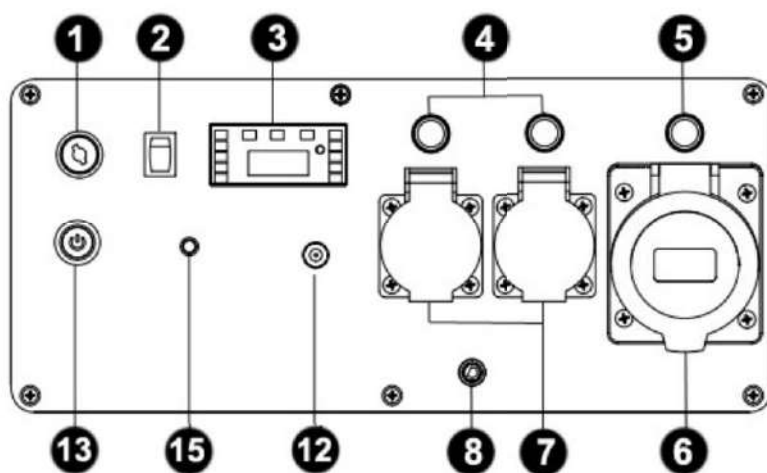

CRETA RC

1-Interruptor general (GENERAL SWITCH)	2-Boton de modo ECO
3-Display indicador V-Hz-H-Carga	4-Magnetotermicos tomacorrientes de 16A
5-Magnetotermicos tomacorrientes 32A	6-Tomacorrientes 32A IP44
7-Tomacorrientes 16A IP44	8-Conexión a tierra
9-Piloto de modo automático SOL	10-Contacto de pare y arranque (NA)
11-Interruptor de modo automático SOL	12-Alimentación 12V para mantenimiento batería
13-Pulsador de arranque	14-Comunicación caja de transferencia (ATS)
15-Piloto de control remoto	

4 Labores previas al arranque:

4.1 Conexión de la batería

1. Antes de conectar la batería revise que el interruptor general este en posición "OFF".
2. Localice el conector rápido del generador y el conector rápido de la batería y únalos según el gráfico inferior.

NOTA: Asegúrese que la unión entre los conectores es total.

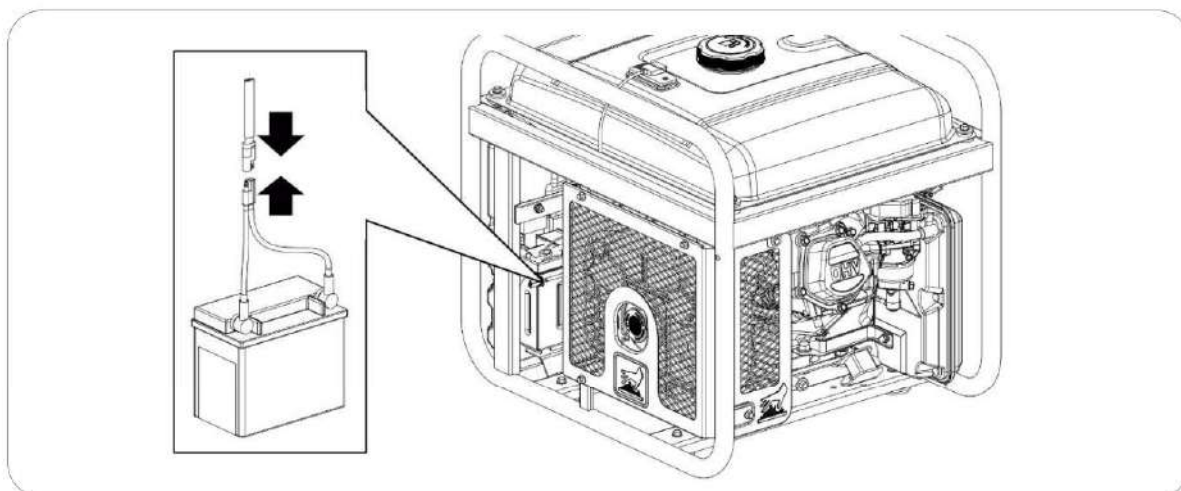

4.2 Montaje de los pies de apoyo (CRETA ATS – CRETA SOL)

Instale los pies de apoyo usando los tornillos y tuercas incluidos, según la figura:

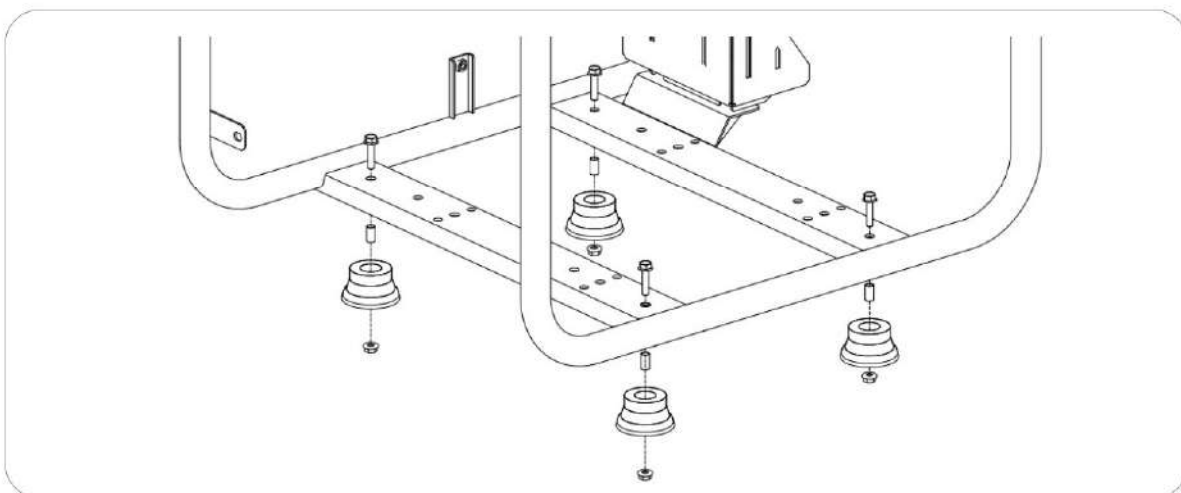

NOTA: No utilice el generador sin los pies de apoyo instalados. Tienen como finalidad absorber las vibraciones del equipo, evitando así daños por tensiones y traqueteos.

4.3 Montaje del kit de transporte (CRETA-RC)

1. Instale las ruedas con los pernos, arandelas y pasadores según la figura:

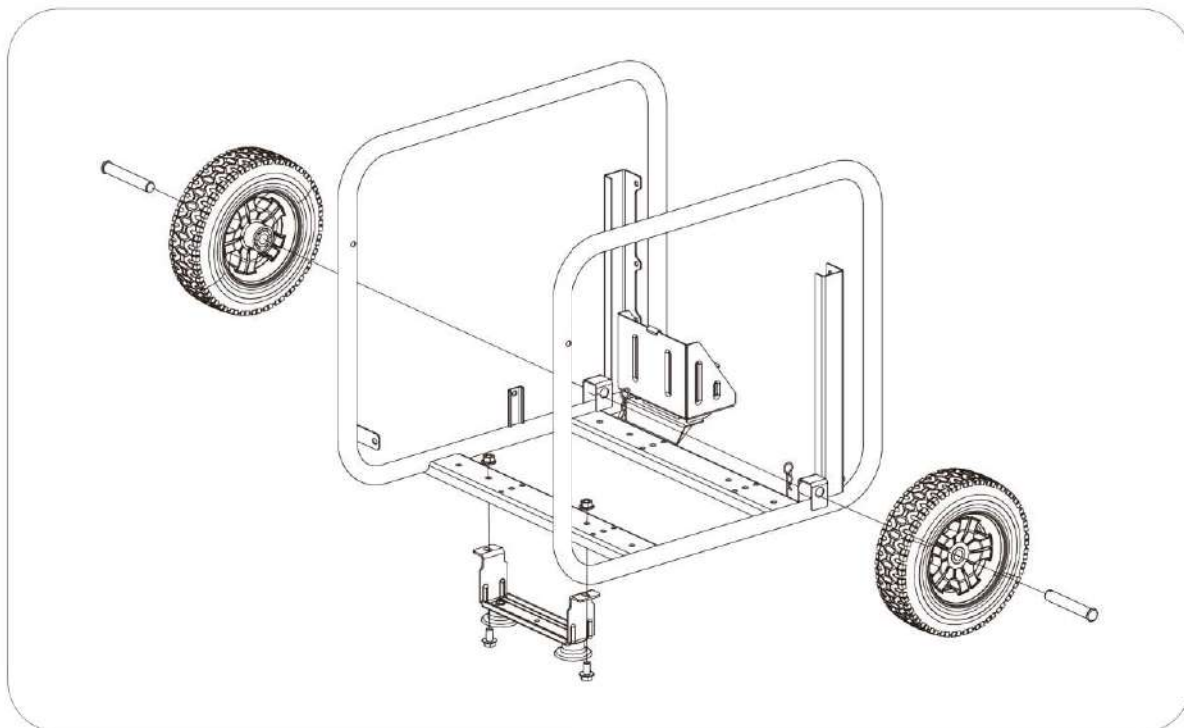

2. Instale el manillar usando los tornillos y tuercas incluidos, según la figura:

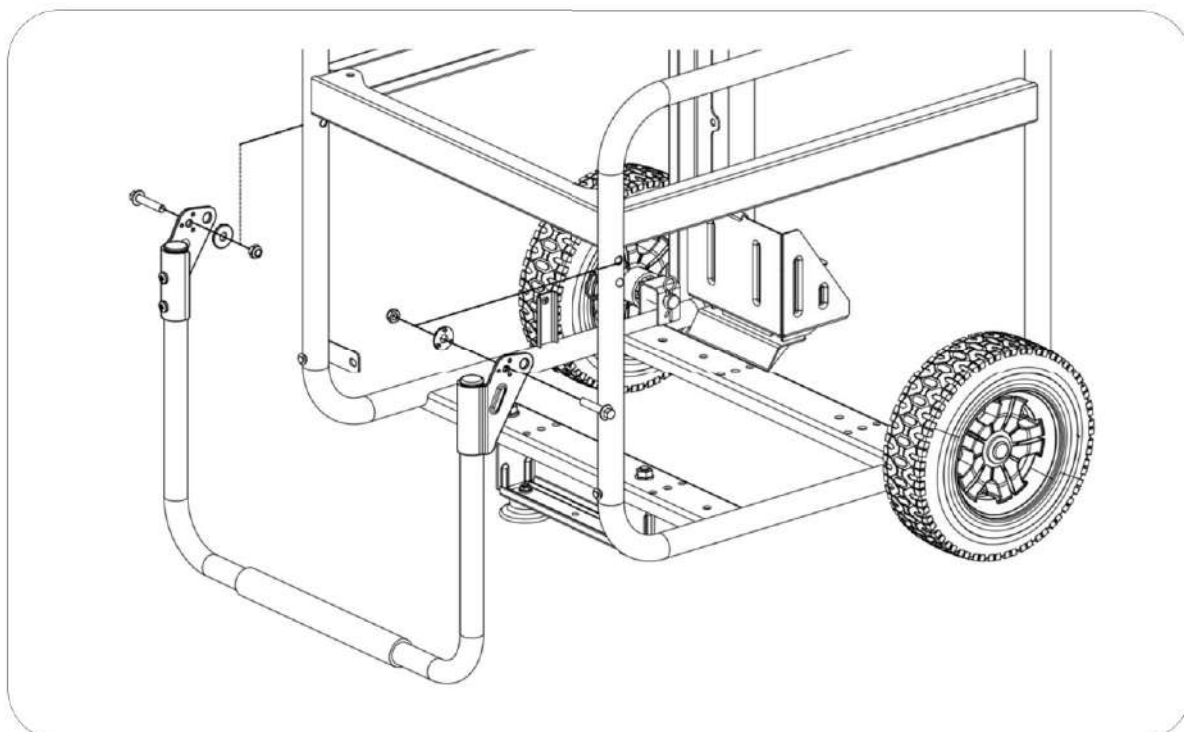

NOTA: No utilice el generador sin las ruedas y pies de apoyo instalados. Además de facilitar el transporte tienen como finalidad absorber las vibraciones del equipo, evitando así daños por tensiones y traqueteos.

4.4 Carga y revisión del aceite

NOTA: La máquina de origen se entrega sin aceite, ¡no intente poner la máquina en marcha sin haber puesto antes el aceite!

1. Asegúrese que el generador está en una superficie perfectamente nivelada para que no haya error en el nivel del aceite.
2. Retire el tapón de llenado de aceite y rellene de aceite por el orificio de llenado hasta alcanzar (sin sobrepasar) el límite superior (MAX) mostrado en la figura inferior.

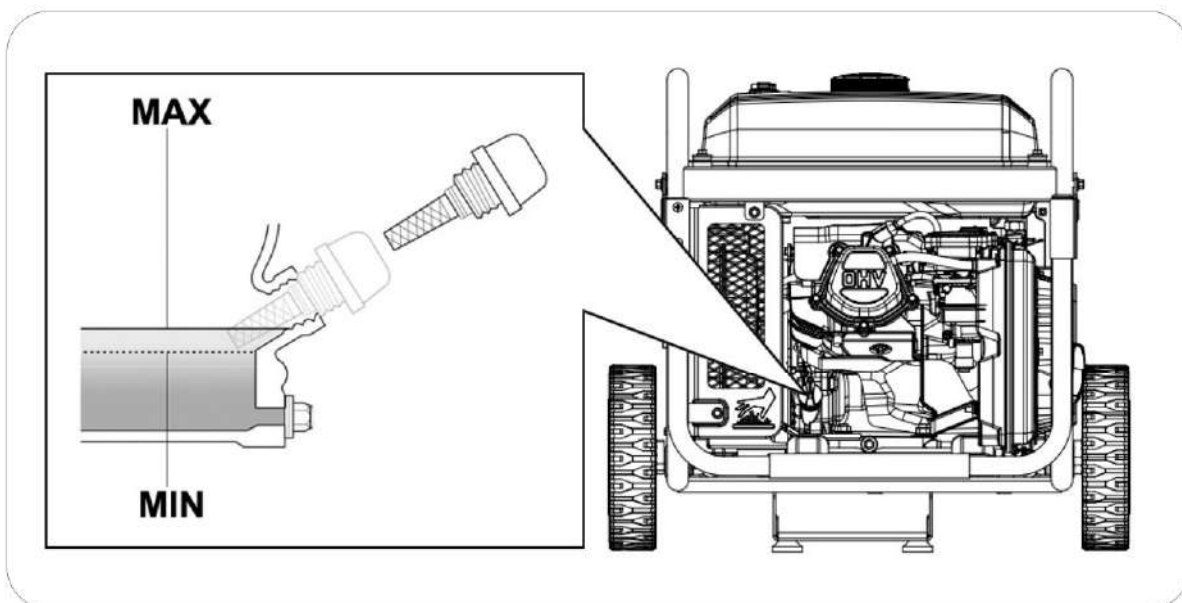

La capacidad del aceite orientativa hasta el nivel correcto es de 1.1L.

Usar aceite de motor de 4 tiempos de buena calidad SAE10W30 o SAE10W40. Clasificación del aceite recomendado API "SJ" (USA) o ACEA "A3" (EUROPA) o bien más actuales (ver especificaciones del envase).

NOTA: Tenga en cuenta que el motor consume algo de aceite con el uso, revise el nivel de aceite antes de cada uso y reponga si el nivel ha disminuido.

NOTA: Nunca use aceites viejos, sucios, en mal estado o si no conoce su grado y calidad. No mezcle aceites de diferentes tipos.

4.5 Carga y revisión del combustible

☐ **NOTA:** Use únicamente gasolina sin plomo (86 octanos superior).

☐ **NOTA:** Nunca use gasolina pasada, contaminada o mezclas de aceite/gasolina.

☐ **NOTA:** Evite que entre suciedad o agua en el tanque de combustible.

☐ **NOTA:** No use una mezcla de gasolina con etanol o metanol, de lo contrario, se puede dañar seriamente el motor.

Retire el tapón de combustible girando en sentido contrario a las agujas del reloj, rellene de gasolina sin alcanzar el nivel máximo (MAX) de la figura inferior. La capacidad aproximada del depósito es de 24L.

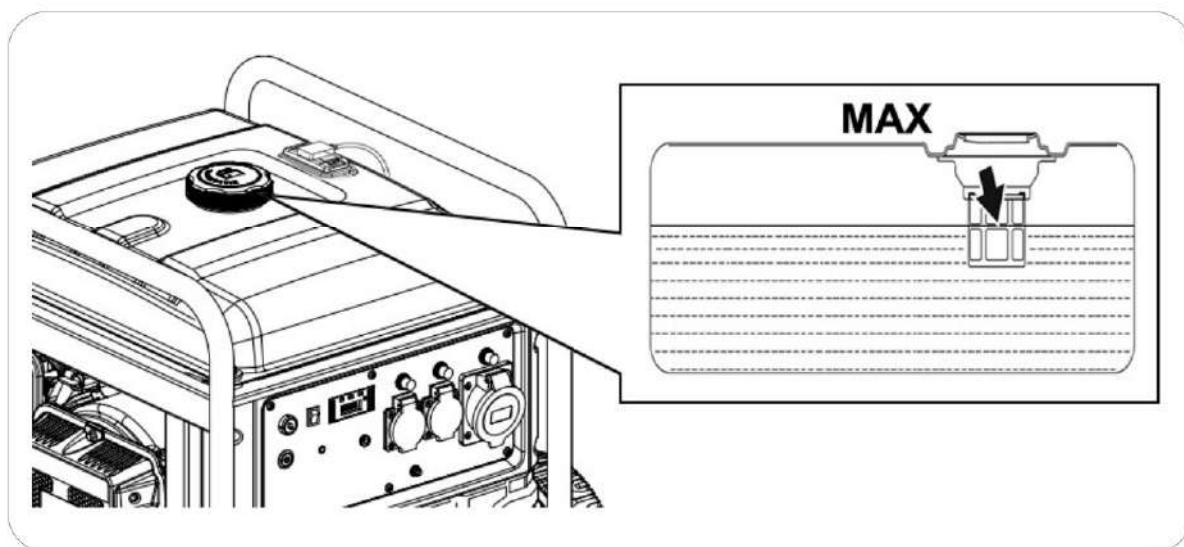

⚡ **PELIGRO:** La gasolina es extremadamente explosiva e inflamable. Está totalmente prohibido fumar, hacer fuego o generar cualquier tipo de llama en el momento del repostaje o en el lugar donde se almacena el combustible.

⊘ **ADVERTENCIA:** Mantenga el combustible fuera del alcance de los niños.

⊘ **ADVERTENCIA:** Evite derrames de combustible al repostar (limpie posibles derrames antes de arrancar de nuevo el motor).

⊘ **ADVERTENCIA:** No llene demasiado el tanque de combustible (no supere el nivel máximo). Después de repostar, asegúrese de que el tapón del depósito está cerrado y asegurado.

⊙ **PRECAUCION:** Evite el contacto con la piel y no respire el vapor del combustible.

5 Arranque del generador:

5.1 Arranque eléctrico

1. Desconecte de los tomacorrientes cualquier aparato o bien asegúrese que su interruptor está en "OFF". El generador tiene que arrancar sin cargas conectadas.
2. Gire la válvula de paso de gasolina hacia "ON".

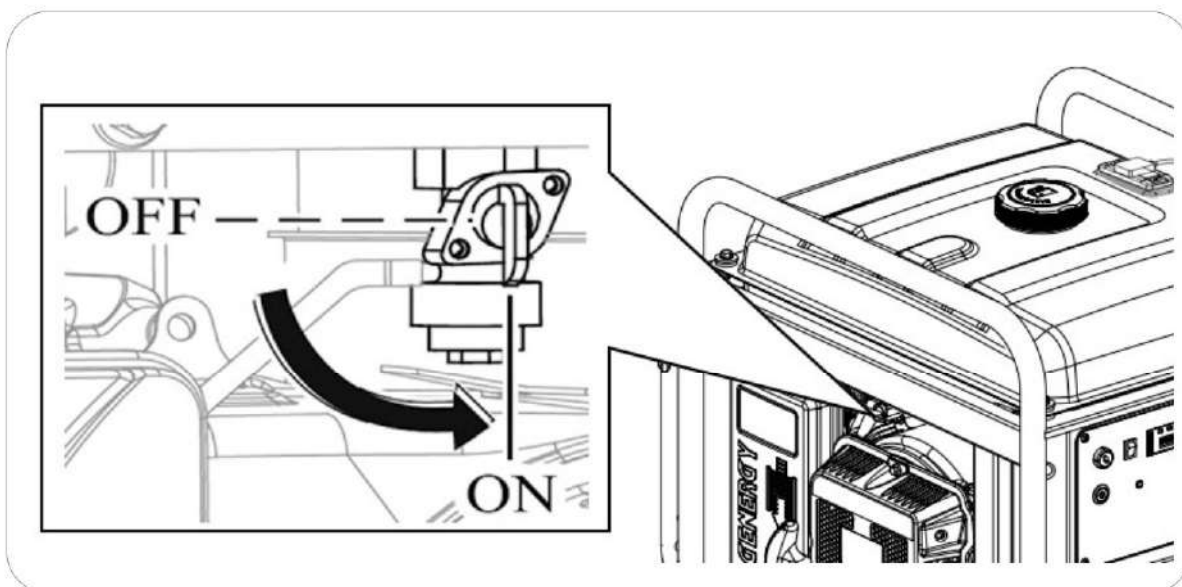

3. Gire la llave del interruptor general a la posición "ON".

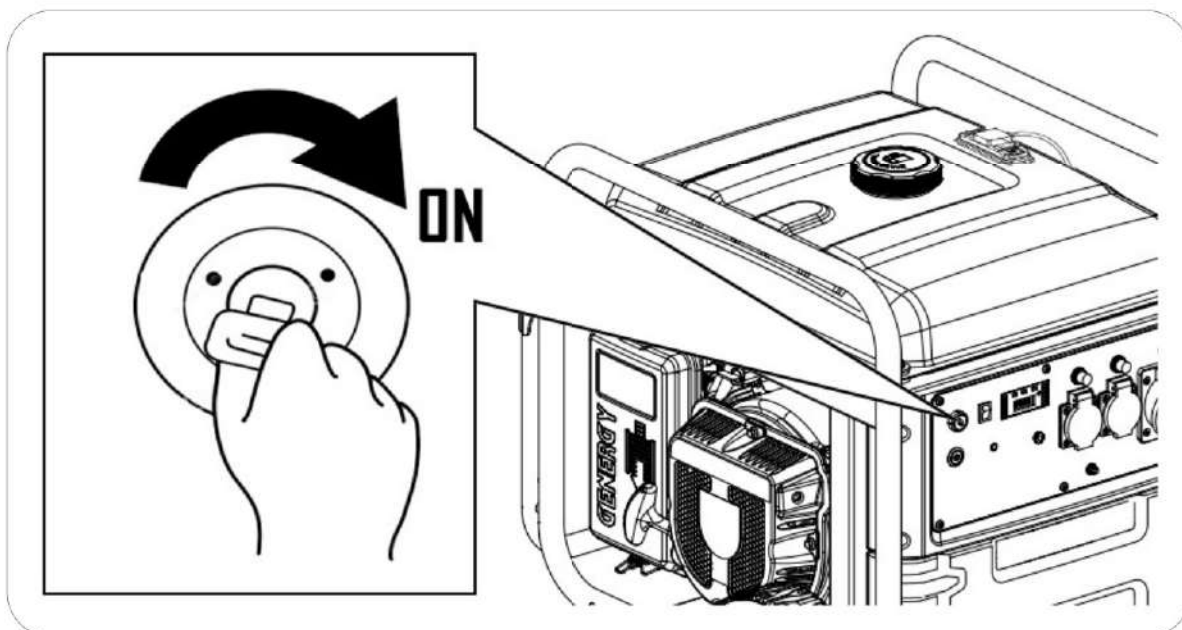

4. Pulse el botón "START".

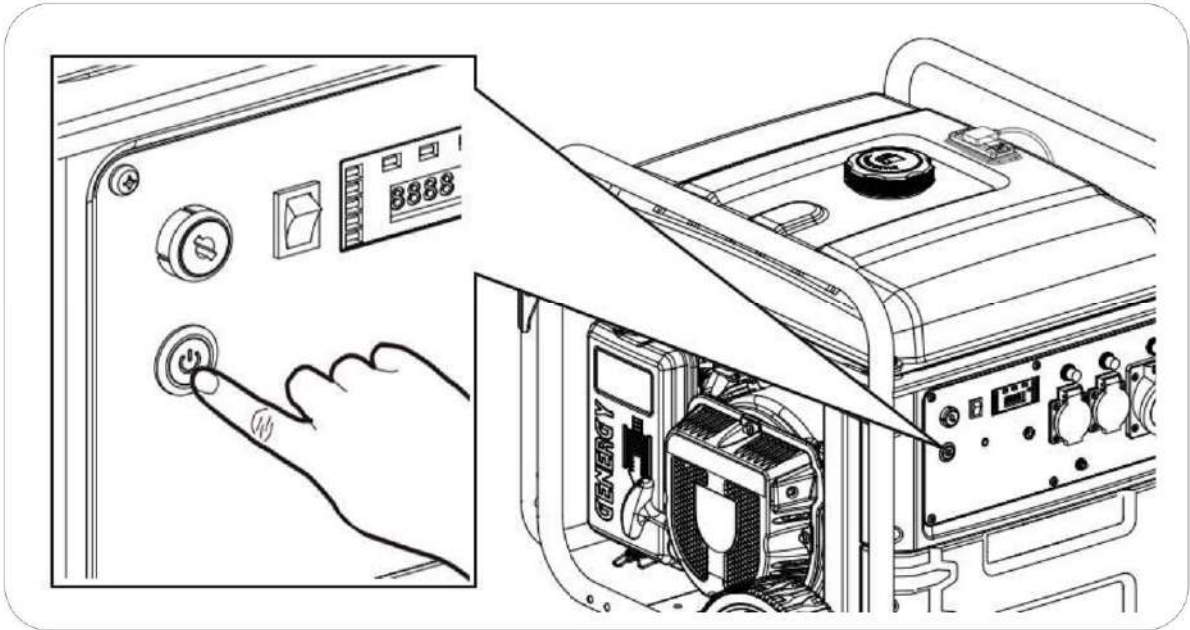

NOTA: Si el generador no logra arrancar al primer intento, realizará de forma automática otros cinco nuevos intentos, simplemente espere.

NOTA: Si el generador no arrancara en los seis intentos programados, podría volver a pulsar el botón "START" para iniciar otra secuencia de arranques

NOTA: En la primera puesta en marcha de la máquina, la batería puede estar baja de carga si ha estado mucho tiempo almacenada. Si observa que la carga de la batería es insuficiente puede recargarla desde una toma externa (más información capítulo 6.4).

También puede arrancar el motor manualmente, ya que durante su funcionamiento recarga la batería.

5.2 Arranque manual

1. Desconecte de los tomacorrientes cualquier aparato o bien asegúrese que su interruptor está en "OFF". El generador tiene que arrancar sin cargas conectadas.
2. Gire la válvula de paso de gasolina hacia "ON".

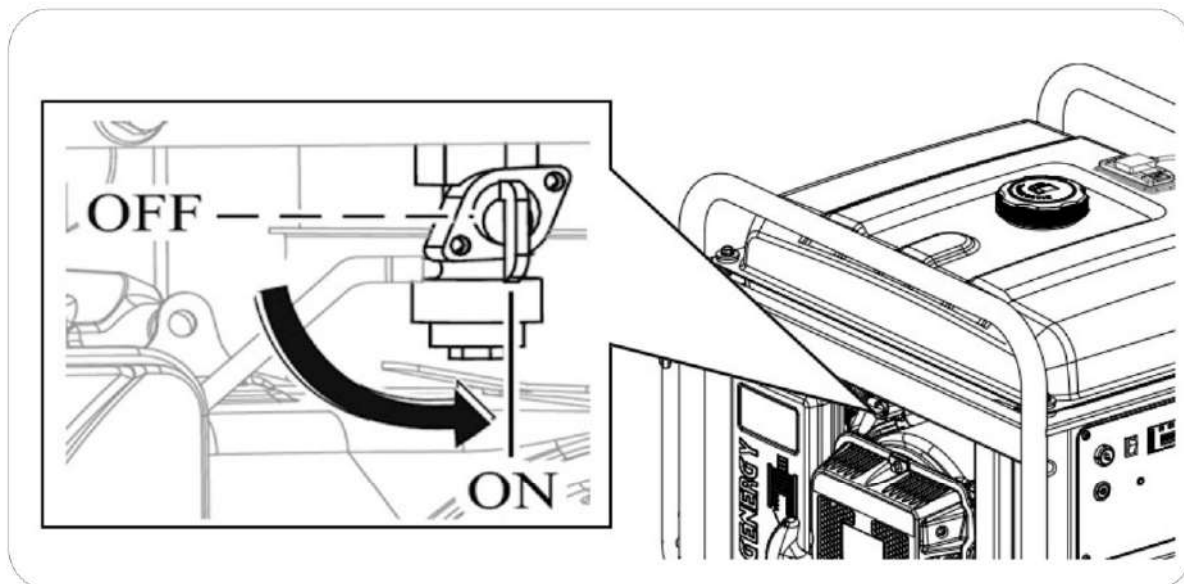

3. Gire la llave del interruptor general a la posición "ON".

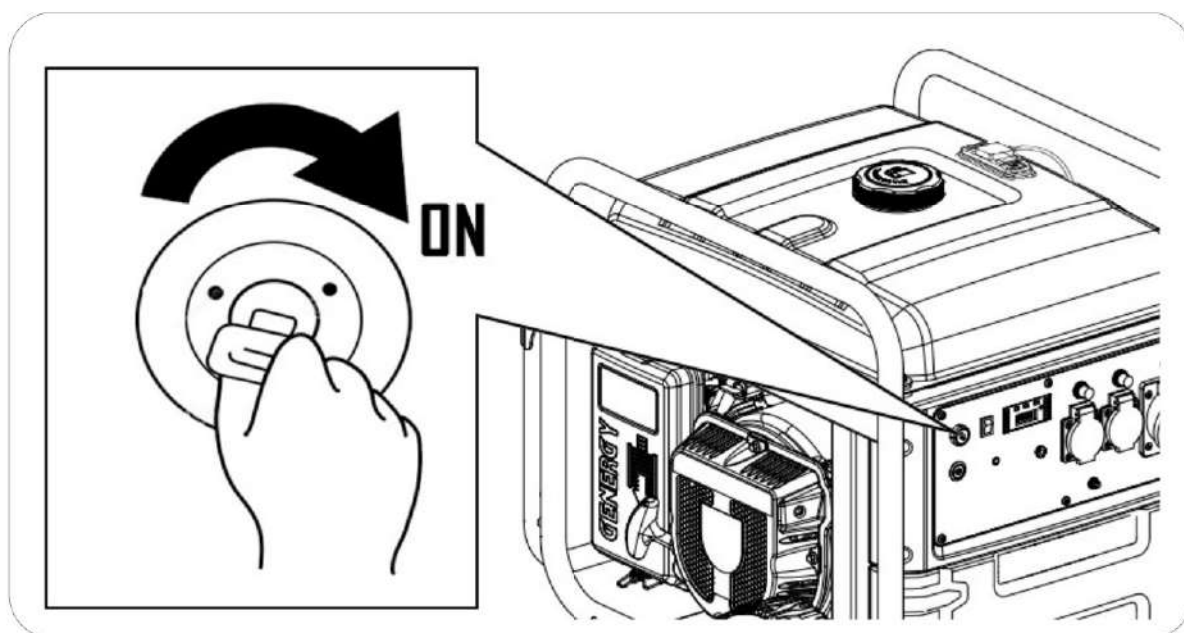

- Desplace la palanca del estrangulador a la izquierda, posición de aire cerrado según la figura inferior, esta posición enriquece la mezcla de gasolina y facilita el arranque cuando el motor está frío.

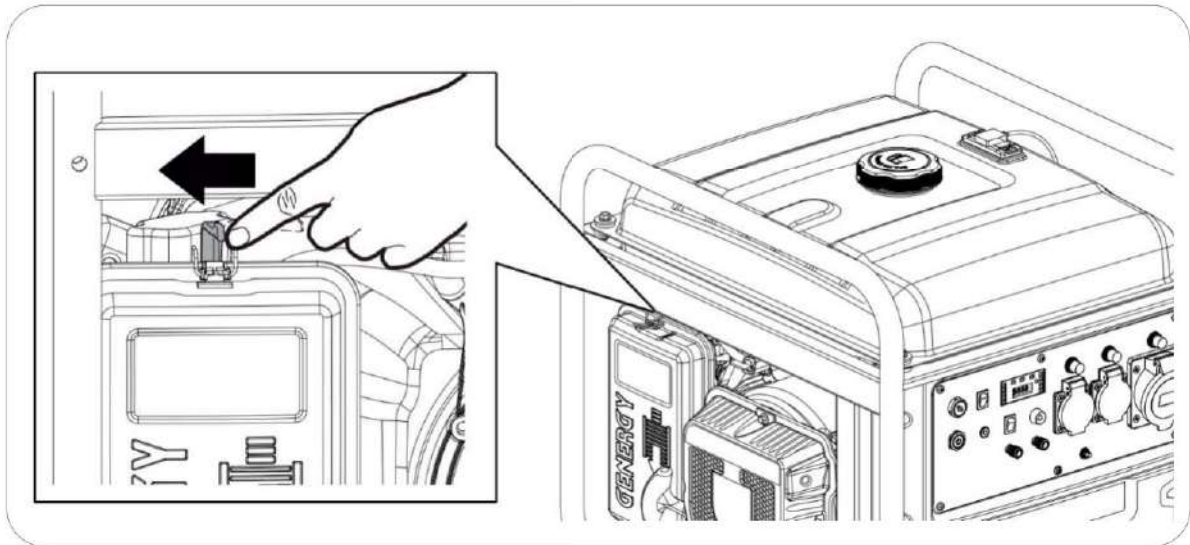

Puede no ser necesario usar el estrangulador si el motor fue detenido recientemente y aún está caliente.

- Tire de la maneta de arranque lentamente y hasta el final para calcular el recorrido máximo de la cuerda (y no sobrepasarlo posteriormente cuando tire de forma enérgica). Ahora deje recoger la cuerda.
- Tire de nuevo con suavidad hasta que note una leve resistencia, deje recoger la cuerda y finalmente tire de forma enérgica para arrancar el motor.

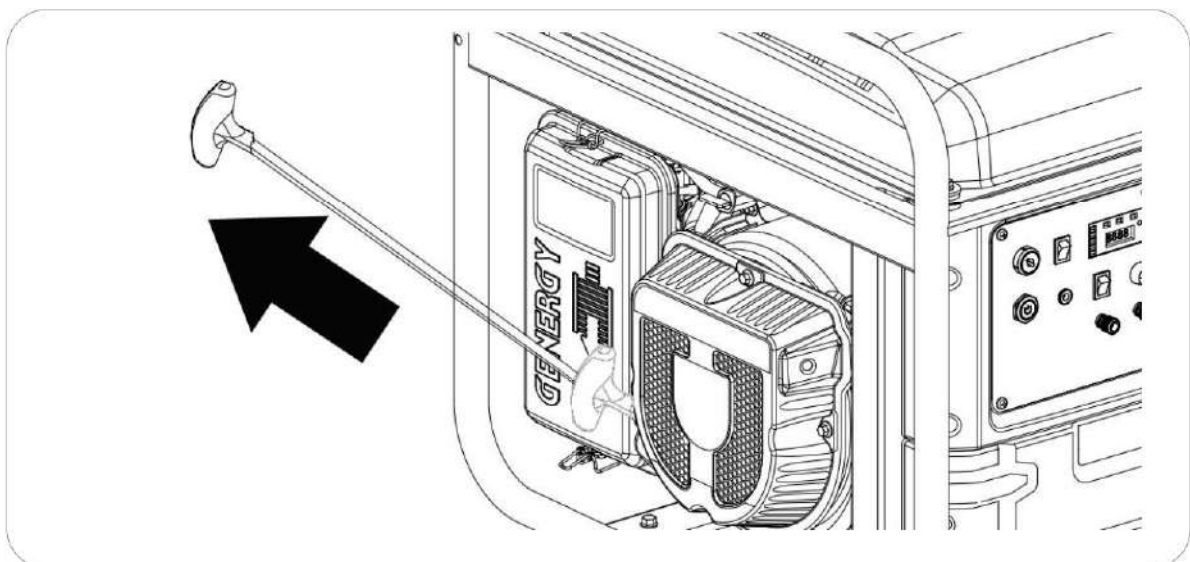

NOTA: Si alcanza el final de recorrido de la cuerda de forma brusca podría dañar el muelle de retroceso del tirador o la cuerda y no sería cubierto por la garantía.

NOTA: No suelte la maneta después del tirón para evitar que el tirador pueda golpear la máquina. Acompañe con la mano la maneta hasta que se haya recogido completamente.

NOTA: Nunca tire de la cuerda de nuevo si el generador está ya arrancado y girando.

7. Una vez arrancado el motor, desplace lentamente el estrangulador a la derecha, posición de aire abierto según la figura inferior. El motor comenzará a trabajar de forma estable y estará listo para conectarse a los equipos.

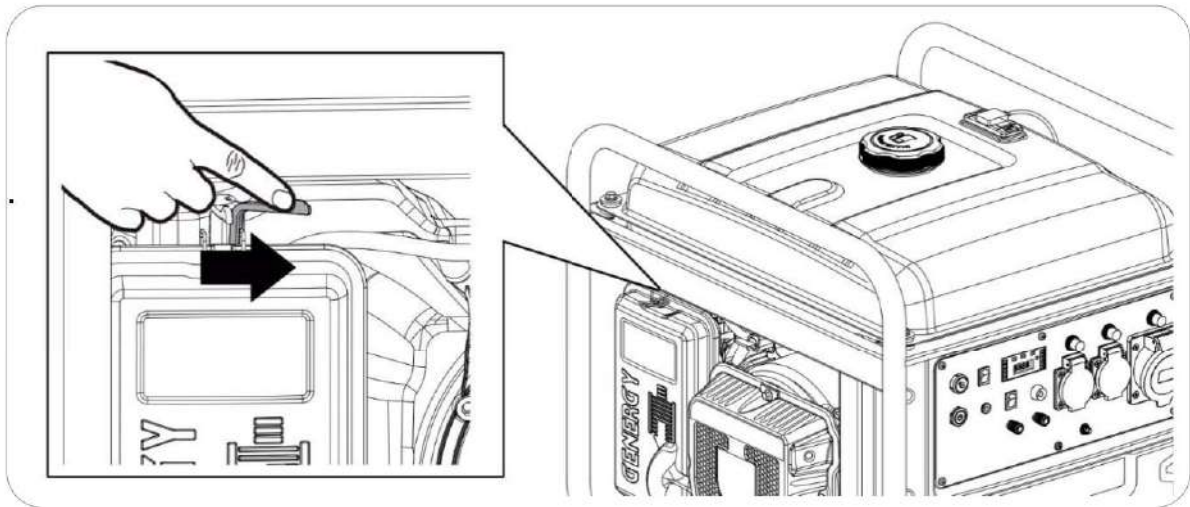

NOTA: No deje el estrangulador en una posición intermedia, la mezcla sería demasiado rica y el motor trabajaría de forma incorrecta.

5.3 Pare del generador

1. Desconecte los aparatos eléctricos conectados al generador.
2. Pulse el botón "START-STOP" para apagar el motor.
3. Gire la llave interruptor general (GENERAL SWITCH) a "OFF" para una desconexión total.
4. Gire la válvula de combustible a la posición de cerrado.

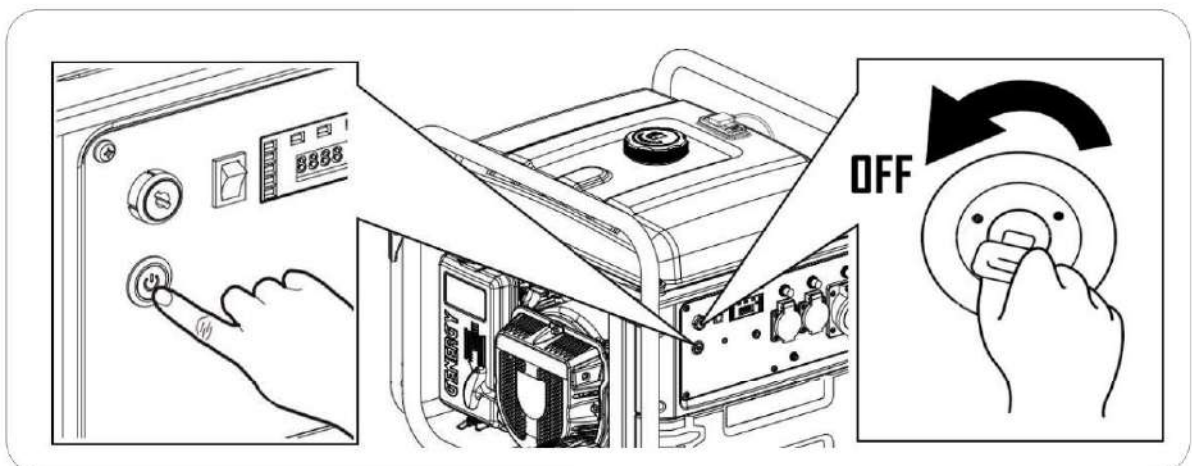

5.4 Arranque por control remoto (CRETA RC)

El modelo CRETA RC permite el arranque a distancia de forma inalámbrica hasta una distancia máxima de 50mts mediante un mando.

NOTA: El sistema de control remoto no está incluido en los modelos CRETA SOL o CRETA ATS y tampoco puede ser instalado como opción.

1. Gire la válvula de paso de gasolina hacia "ON".

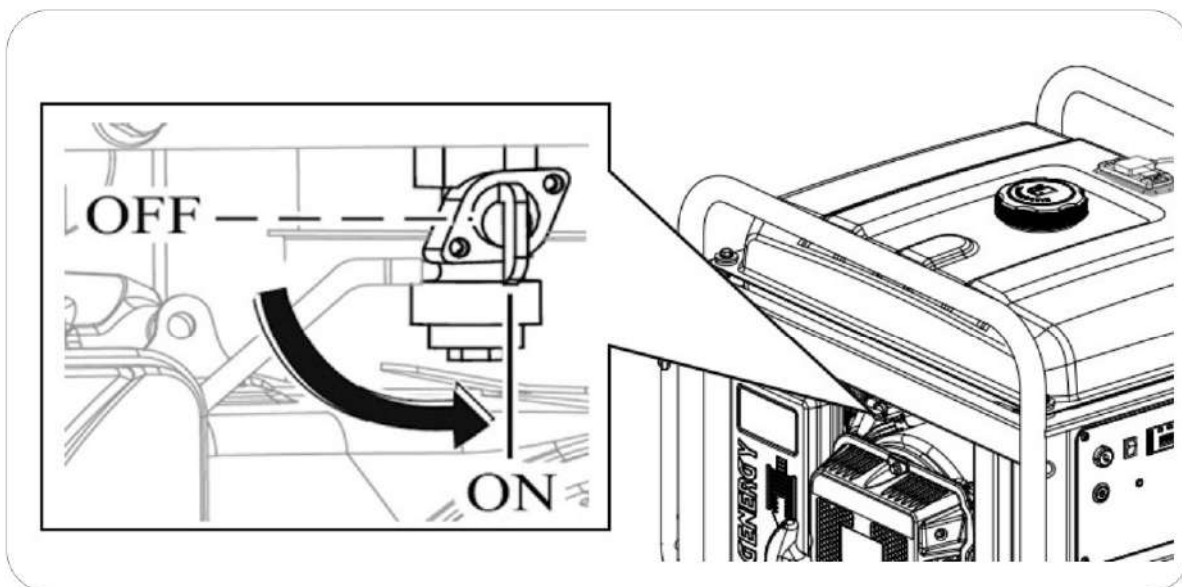

2. Gire la llave del interruptor general a la posición "ON".

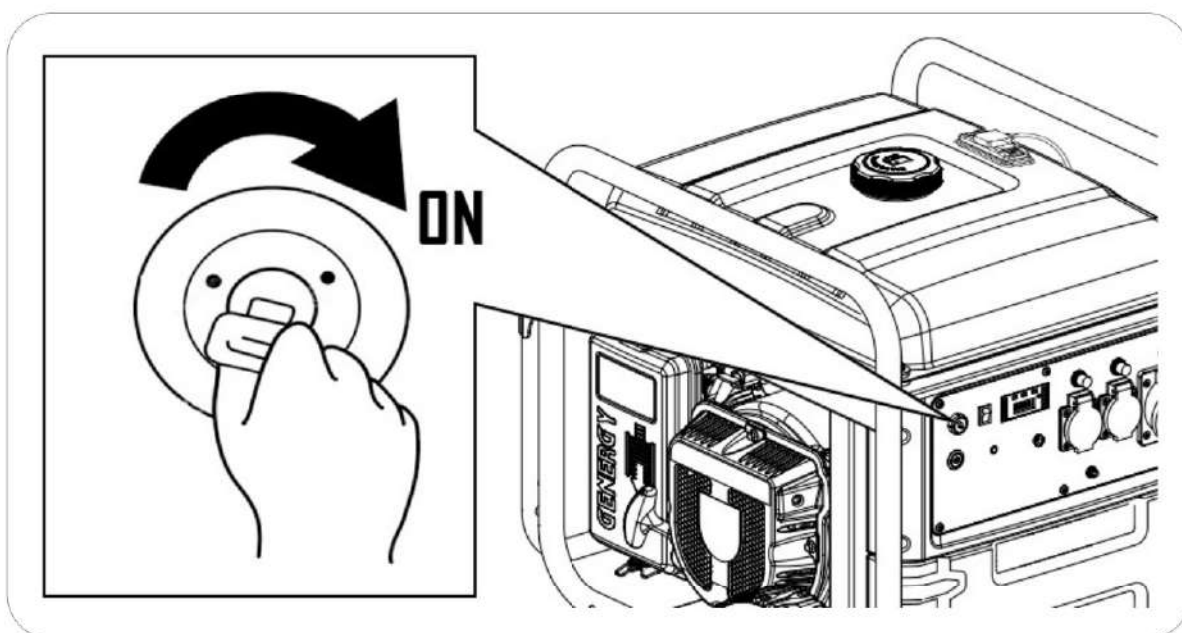

3. Pulsar **por un segundo** el botón “ON” del mando a distancia. El generador realizara el proceso de arranque de forma automática.

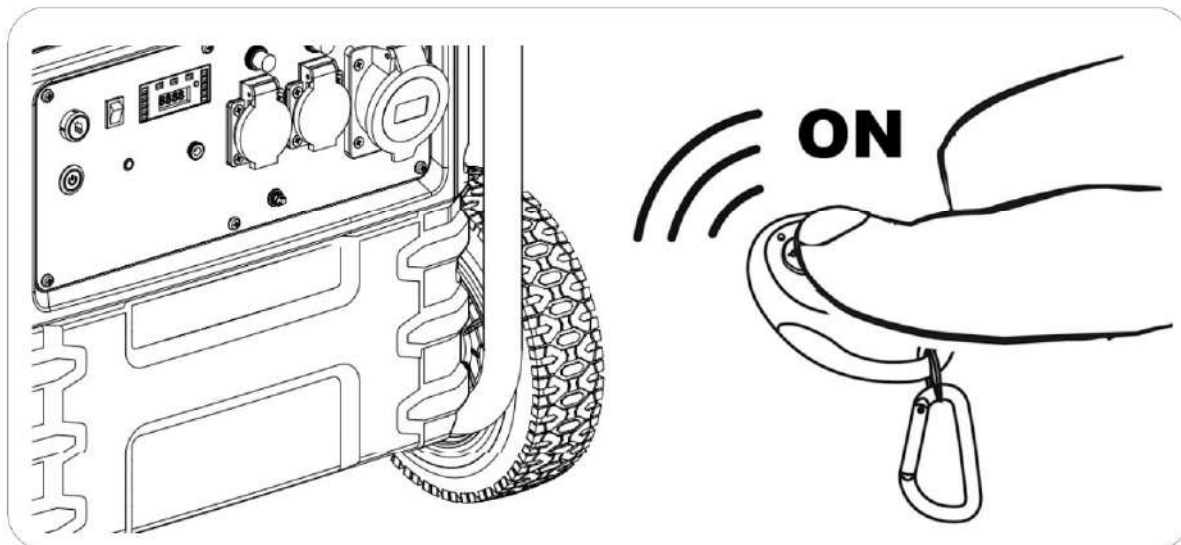

NOTA: No mantenga pulsado el botón “ON” del mando. Solo pulsar por un segundo aproximadamente.

Si el generador no logra arrancar al primer intento, realizara de forma automática otros cinco nuevos intentos, simplemente espere.

Si el generador no arranca en los intentos programados, puede volver a pulsar el botón de “ON” del mando para iniciar otra secuencia de arranques.

NOTA: Este generador posee un estrangulador automático, por lo que no es necesario accionar ninguna palanca para facilitar el arranque el frío.

NOTA: En la primera puesta en marcha de la máquina, la batería puede estar baja de carga si ha estado mucho tiempo almacenada. Si observa que la carga de la batería es insuficiente puede recargarla desde una toma externa o con el alternador del motor. Mas Info capítulo 6.4.

NOTA: Si el mando no funciona o lo hace de forma incorrecta, reemplace su pila.

Función OPD (Output power delayed): La salida de corriente del generador tiene un retardo de 20 segundos desde que el motor se puso en marcha. De esta manera se evita que el generador arranque con carga conectada.

5.5 Parada por control remoto

Pulse el botón "OFF" del panel de control remoto.

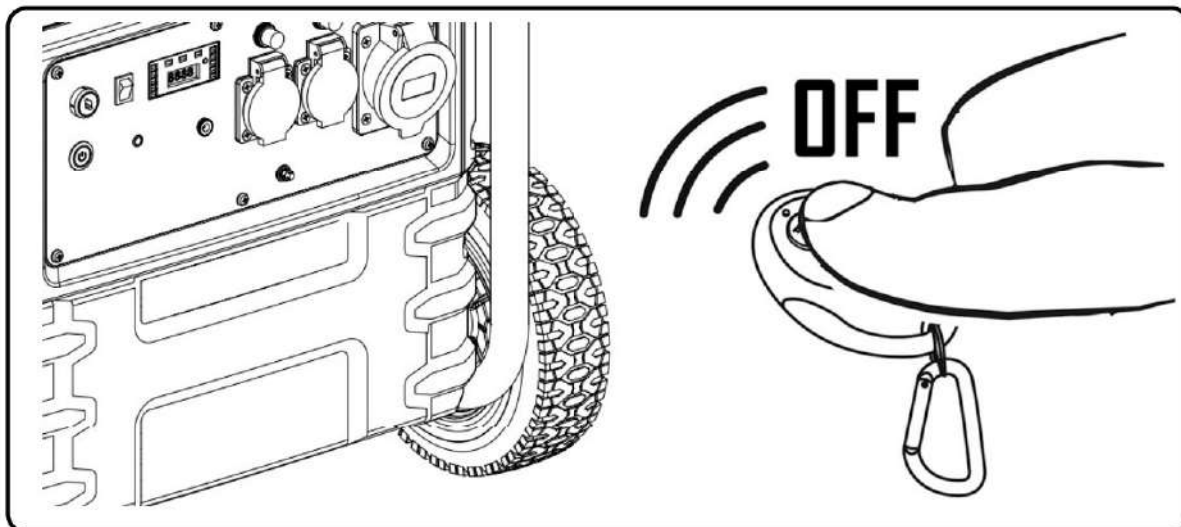

NOTA: Si ya no va a utilizar el generador en las próximas 12 horas cierre la válvula de gasolina y gire la llave a "OFF". **Esta acción previene la descarga de la batería en periodo de inactividad.**

5.6 Sincronizar un nuevo mando RC

NOTA: Para sincronizar un segundo mando —sin cancelar uno existente— siga los pasos 1 a 5, pero omita el paso 3. Tenga en cuenta que solo dos mandos pueden estar sincronizados al mismo tiempo.

NOTA: Para sincronizar un nuevo mando —cancelando el anterior— siga los pasos 1 a 5, incluyendo el paso número 3.

1. Gire la llave de encendido a la posición "ON".
2. Presione el botón "PILOT LAMP" durante más de 3 segundos hasta que se encienda la luz azul.
3. Presione el botón "STOP" del mando durante más de 1 segundo y la luz azul PILOT LAMP parpadeará.
4. Presione el botón "START" del mando durante más de 1 segundo y la luz azul de PILOT LAMP parpadeará.
5. Pulse el botón "PILOT LAMP" y mantenga presionado hasta apagarse, con ello quedaría sincronizado el nuevo mando.

6 Uso del generador y sus protecciones:

Para mejorar el funcionamiento del motor y prolongar la vida útil de la máquina, se recomienda un periodo de "rodaje" de 20 horas sin forzar el generador, con cargas no superiores al 60% de la salida máxima del equipo.

⊘ ADVERTENCIA: Asegúrese de conectar la toma de Tierra (pica en Tierra). Si tiene dudas consulte con su electricista.

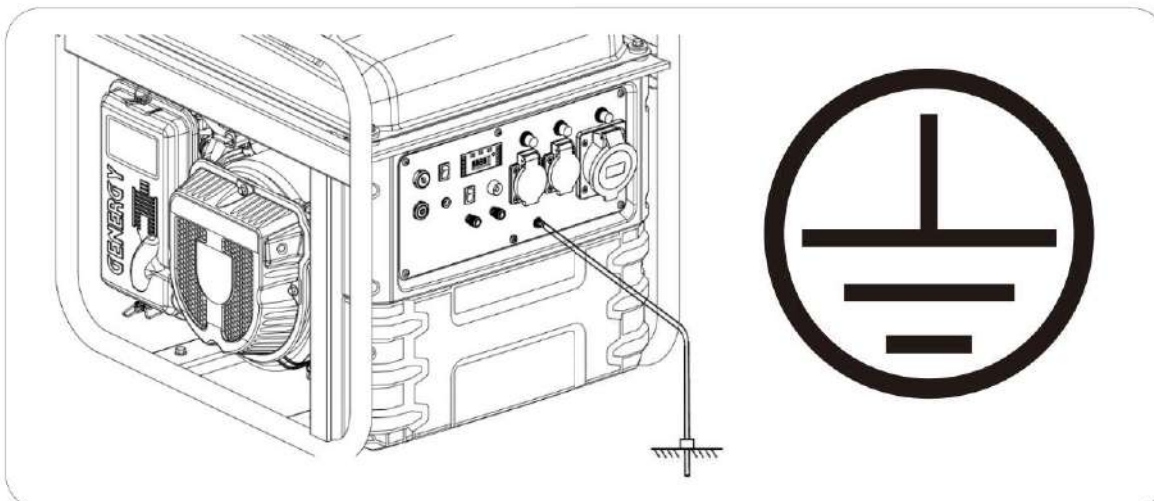

⊘ ADVERTENCIA: No conecte nunca la salida de la tensión del equipo a un edificio o vivienda (ni aun cuando haya un corte de luz). El retorno de la red principal chocaría con la tensión del generador y provocaría graves daños al equipo, o incluso un incendio.

⊘ ADVERTENCIA: No haga la conexión en paralelo con otros generadores, ambos resultarían dañados y con riesgo de incendio.

□ NOTA: No conecte una extensión al tubo de escape.

□ NOTA: Cuando se requiere un cable de extensión, asegúrese de usar un cable de goma de buena calidad y de sección adecuada (consulte con su electricista).

□ NOTA: Los aparatos que usan un motor (como compresores, bombas de agua, sierras, amoladoras, etc.) requieren hasta 3 veces más potencia para su arranque. Como ejemplo, una bomba de agua de 500W necesitaría un generador de 1500W para su arranque. Verifique que las cargas a conectar no superan la potencia máxima del grupo según esta indicación.

⊘ ADVERTENCIA: Confirme que todos los aparatos eléctricos estén en buenas condiciones de trabajo antes de conectarlos al generador.

Si un aparato eléctrico trabaja de forma anormal, lento o se detiene de repente, pare el generador de inmediato y desconecte el aparato.

6.1 Protecciones de los tomacorrientes

Su generador dispone de protectores térmicos (disyuntores) que protegen los tomacorrientes de 16A y de 32A de intensidades superiores.

En caso de superar su capacidad máxima en uno de los tomacorrientes el disyuntor cortara la corriente para evitar que el tomacorriente o el enchufe conectado puedan sobrecalentarse e incendiarse.

- Un tomacorriente de 16A permite sacar un máximo de 3680W (230Vx16A).
- Un tomacorriente de 32A permite sacar un máximo de 7360W (230Vx32A).

En caso de sobrecarga, en primer lugar, desconecte los equipos conectados.

Una vez desconectados los equipos vuelva a rearmar el protector por sobrecargas subiendo el protector a posición "ON" para restaurar la salida de tensión del grupo.

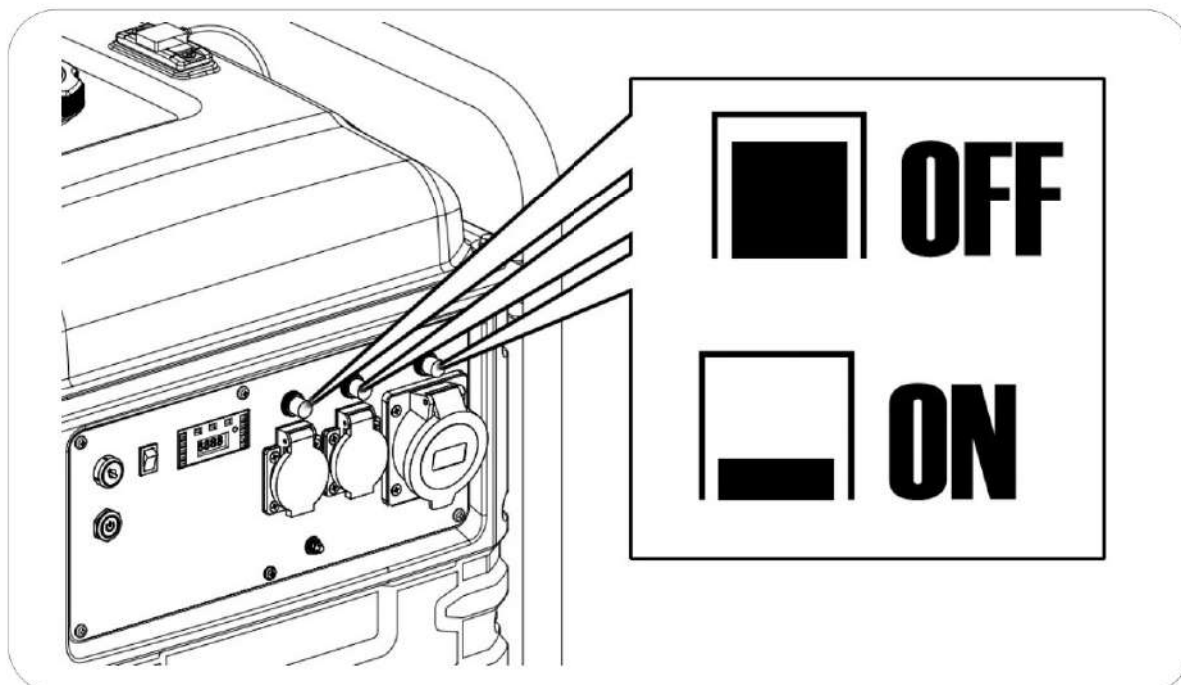

Si al conectar los aparatos vuelve a saltar el protector de sobrecarga desista de conectar el aparato. El aparato conectado puede tener un problema o bien supera la capacidad máxima del tomacorriente, o del propio generador.

Recuerde que muchos equipos necesitan un consumo extra para su arranque. Los equipos que usan un motor (compresores, bombas de agua, sierras circulares, amoladoras u otros) consumen hasta 3 veces más en arranque. Como ejemplo una bomba de agua de 1000W necesitara 3000W para arrancar, por lo que necesitaríamos un generador no inferior a 3000W.

En determinados refrigeradores este efecto puede ser incluso mayor.

6.2 Pantalla de control digital

Piloto central: Funcionamiento correcto

Se enciende después de arrancar el equipo y si el funcionamiento es normal.

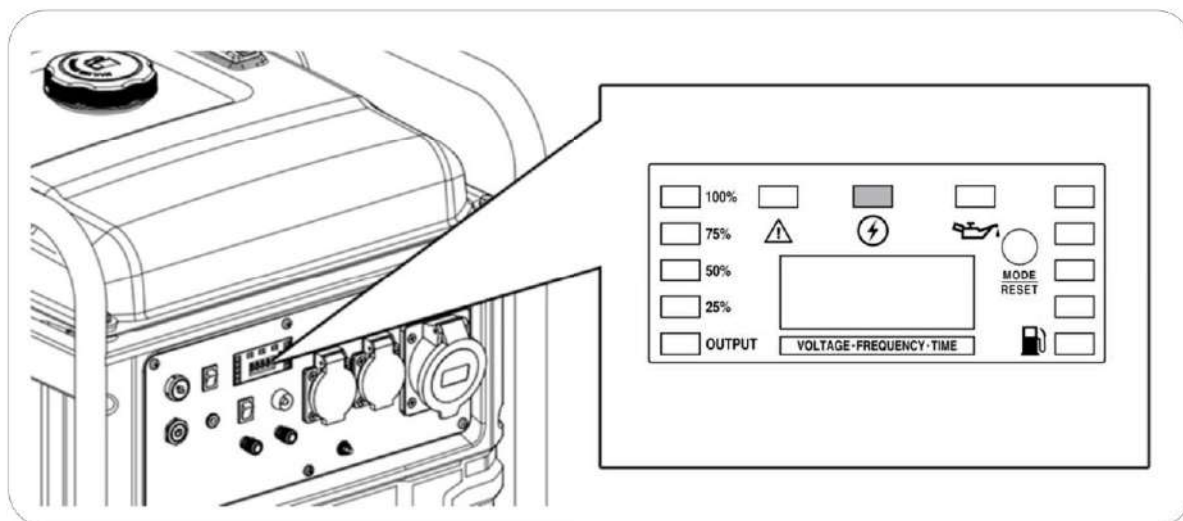

Piloto izquierdo: Sobrecarga del generador

Si el generador es sobrecargado el piloto de sobrecarga se encenderá. En caso de sobrecarga el motor continuará en marcha, pero la salida de electricidad se cortará.

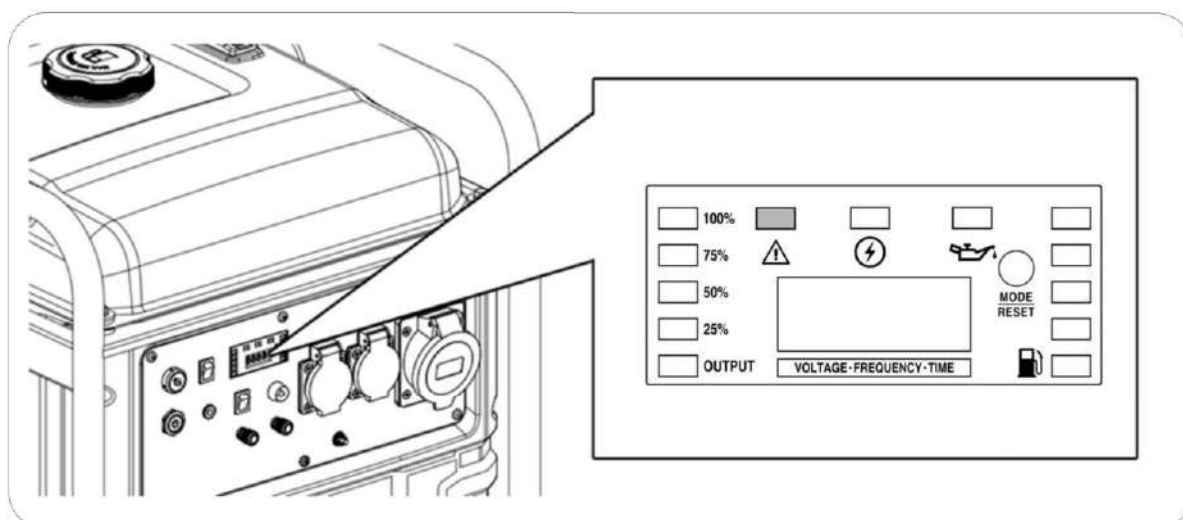

En caso de sobrecarga seguir estos pasos:

1. Retirar los aparatos en carga.
2. Pulsar el botón "RESET" según la figura superior.
3. Conectar una carga inferior a la potencia nominal del equipo.

NOTA: Un filtro de aire sucio afectará a la potencia máxima del equipo marcando la alarma de sobrecarga incluso con potencias inferiores a la nominal.

Piloto derecho: Fallo de aceite

El sistema de alerta de aceite está diseñado para evitar daños en el motor causados por una cantidad insuficiente de aceite en el cárter

El piloto izquierdo del panel se encenderá ante un bajo de nivel de aceite y el motor se apagará por seguridad. El motor no arrancará hasta que el nivel de aceite vuelva a ser correcto.

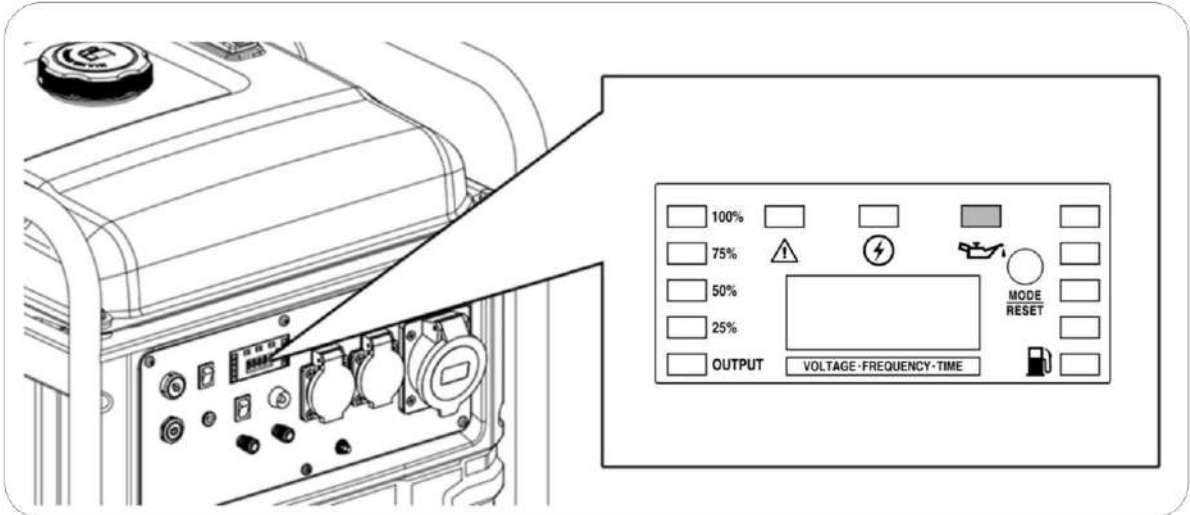

NOTA: La protección por falta de aceite debe ser considerada como una seguridad extrema. Es responsabilidad única del usuario revisar el nivel de aceite antes de cada uso como se indica en el capítulo de mantenimiento de este manual. Es poco probable que esta seguridad pueda fallar, pero si lo hace, los daños en el motor serían muy importantes. La responsabilidad única de la avería sería del cliente por falta de mantenimiento y la reparación sería excluida de la garantía.

NOTA: El sistema de alerta solo actúa por fallo de nivel, no puede proteger en casos como aceite inadecuado o si está en malas condiciones.

Columna lateral izquierda: Indicador de carga del generador

Muestra una aproximación de la carga usada en el generador respecto de la total, esta función es meramente orientativa.

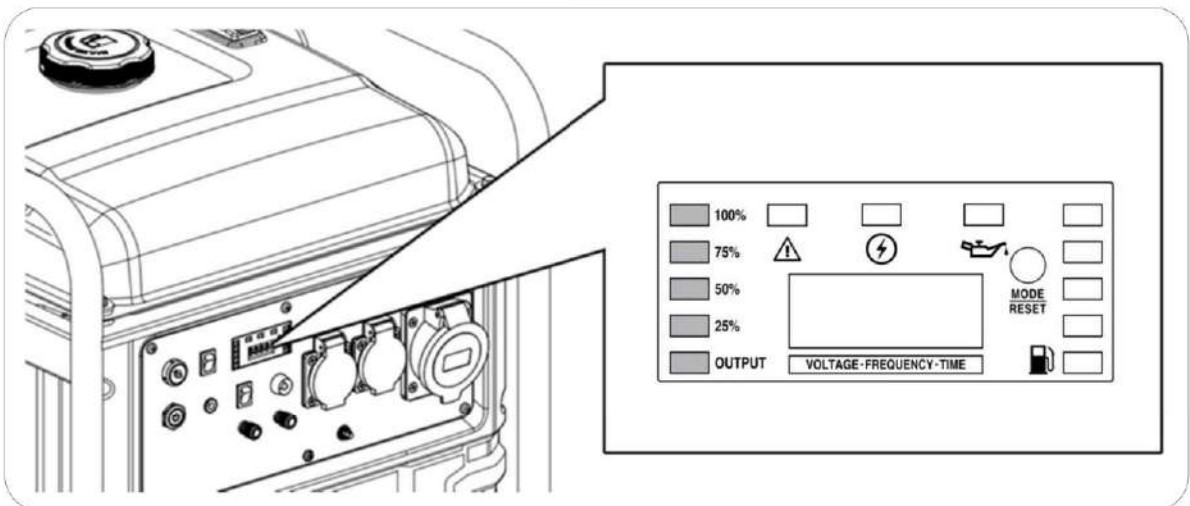

Columna lateral derecha: Indicador de combustible

Muestra una aproximación del combustible en el depósito respecto de la total, esta función es meramente orientativa.

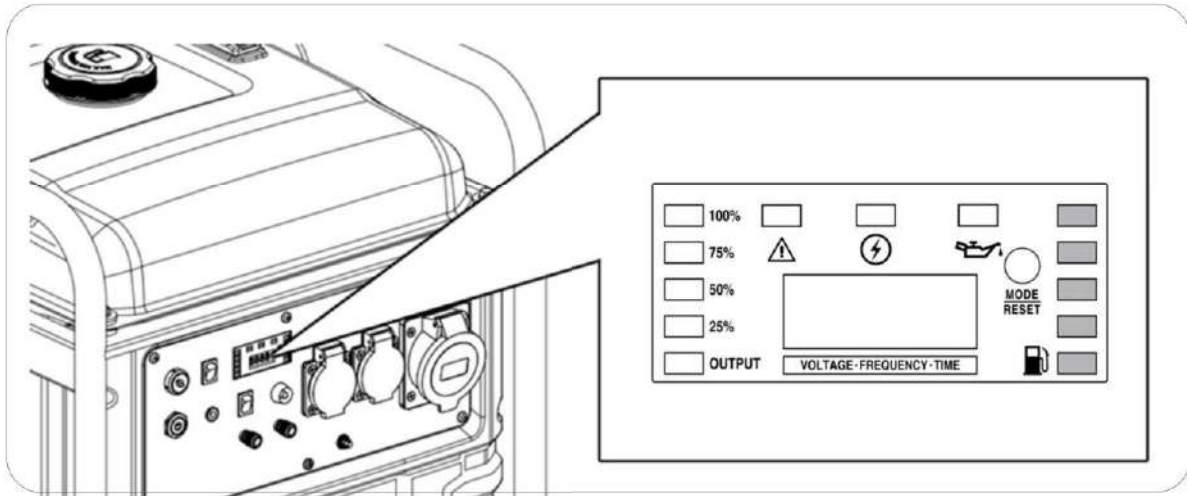

Pantalla central: Indicador de parámetros

Durante el uso la pantalla central puede mostrar Voltaje, Frecuencia y Horas de trabajo. Para intercambiar entre los parámetros pulse el botón "RESET"(A).

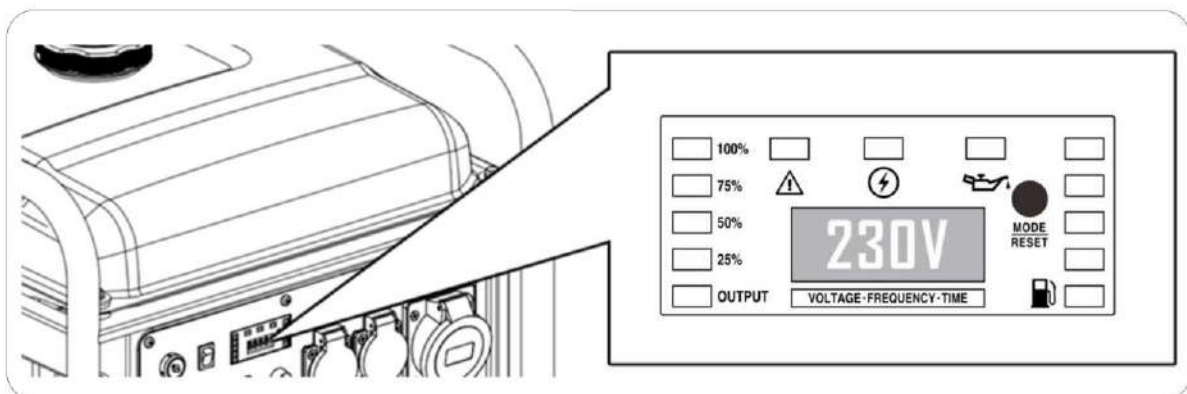

6.3 Modificación del carburador para gran altitud

A grandes altitudes, la mezcla normal de aire-combustible del carburador será demasiado rica. Se reducirá el rendimiento y el consumo de combustible aumentará. Si el generador funciona siempre en la altitud por encima de los 1.500 metros, póngase en contacto con un Servicio Autorizado Genenergy para modificar el carburador (este servicio no es garantía por tanto sería presupuestado).

Tenga en cuenta que incluso con una modificación en el carburador la potencia disminuirá a razón de un 3.5% cada 300mts de altitud.

NOTA: Si el carburador ha sido modificado para funcionar a gran altitud, la mezcla de aire-combustible será demasiado pobre para funcionar a bajas altitudes. El funcionamiento a baja altura puede causar que el motor se sobrecaliente y se dañe seriamente. Sería necesario devolver el carburador a su estado original.

6.4 Recarga de la batería desde el puerto de carga

Los modelos CRETA SOL y CRETA RC disponen de un puerto de carga (ATS BOX PORT) para recargar la batería del generador. El modelo CRETA ATS no dispone de puerto de carga, ya que la batería del generador queda alimentada desde el cuadro externo ATS a través del conector de comunicación de 7 hilos.

Conecte el cargador de baterías (incluido con la maquina) a una toma de corriente domestica de 230V. El otro extremo conéctelo en la toma puerto de carga(ATS BOX PORT) del panel de control del generador. La carga puede durar en torno a 4 horas.

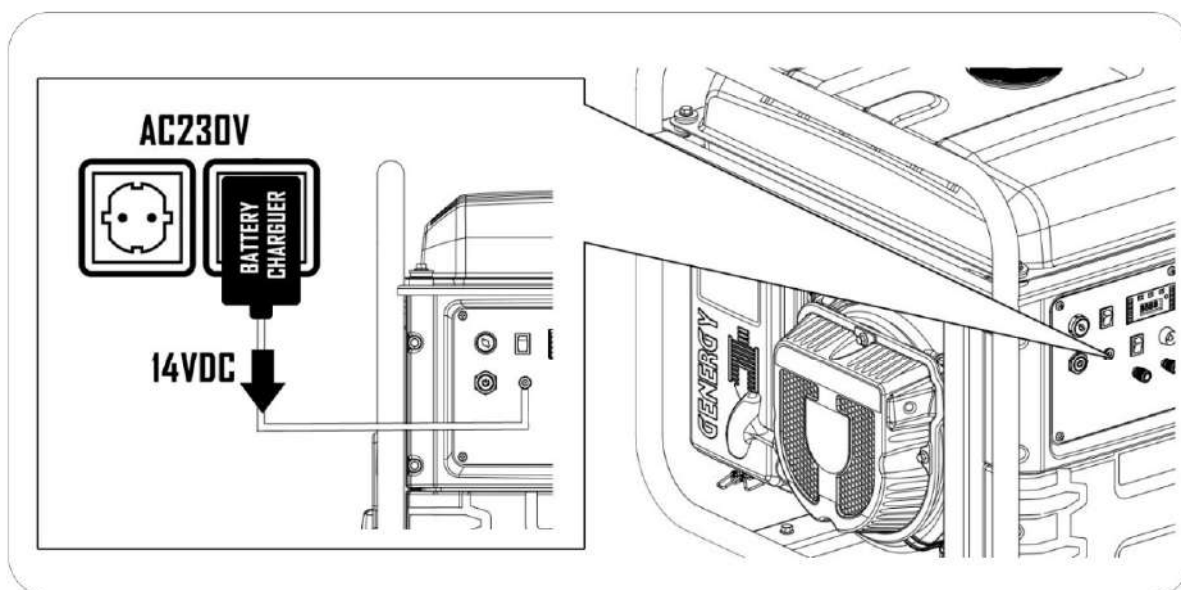

NOTA: No utilice cargadores o fuentes de alimentación diferentes al original. Si necesita reemplazar el cargador, adquiera uno original a su proveedor GENERGY.

Si no dispone de una toma de red 230V, puede arrancar el generador de forma manual y dejarlo en funcionamiento unas horas. La batería también se recarga desde el motor.

Si la batería sigue sin funcionar tras la carga llévela a un taller para su revisión, es posible que se encuentre en mal estado y sea necesario su reemplazo.

7 Modo fallo de red (CRETA ATS):

7.1 Introducción

El sistema ATS (interruptor automático de transferencia) permite controlar las funciones de arranque y paro del generador, así como la alternancia entre la energía del generador y la de la red general. La comunicación de ordenes entre el generador y el cuadro se realiza de un cable de comunicación de siete líneas. El Usuario puede también elegir entre usar el generador manualmente o automáticamente, y también seleccionar a voluntad la energía de red o de generador.

7.2 Componentes del panel del cuadro ATS

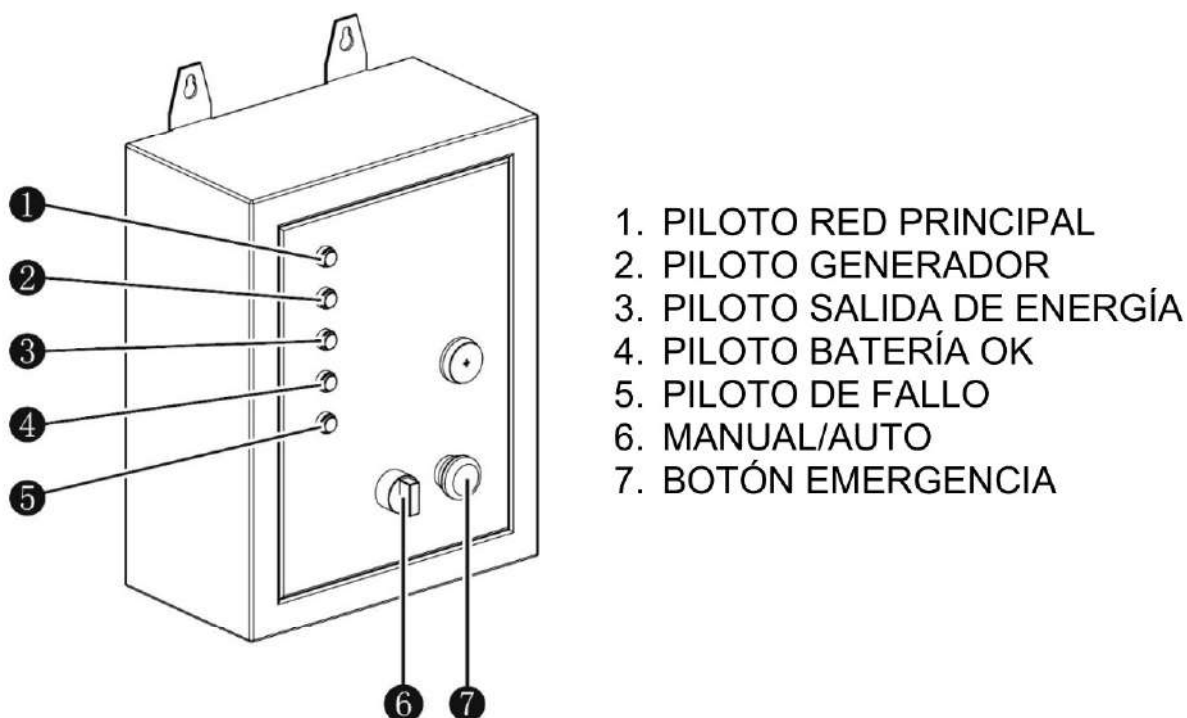

7.3 Parámetros eléctricos

Fuente alimentación: DC10-15V
 Voltaje de entrada: AC220-240V
 Frecuencia nominal: 50-60Hz
 Watios máximos: 10000W
 Intensidad máxima: 45A
 Conexión entre el cuadro ATS y el generador.

7.4 Instalación

 **PELIGRO:** El conexionado del generador y el cuadro ATS debe hacerlo un electricista cualificado y siempre sin presencia de red.

 **NOTA:** El presente esquema es simplemente como referencia y tiene como único fin la comprensión del funcionamiento. Es responsabilidad única del usuario que la instalación se realice cumpliendo las normativas eléctricas de cada país o región.

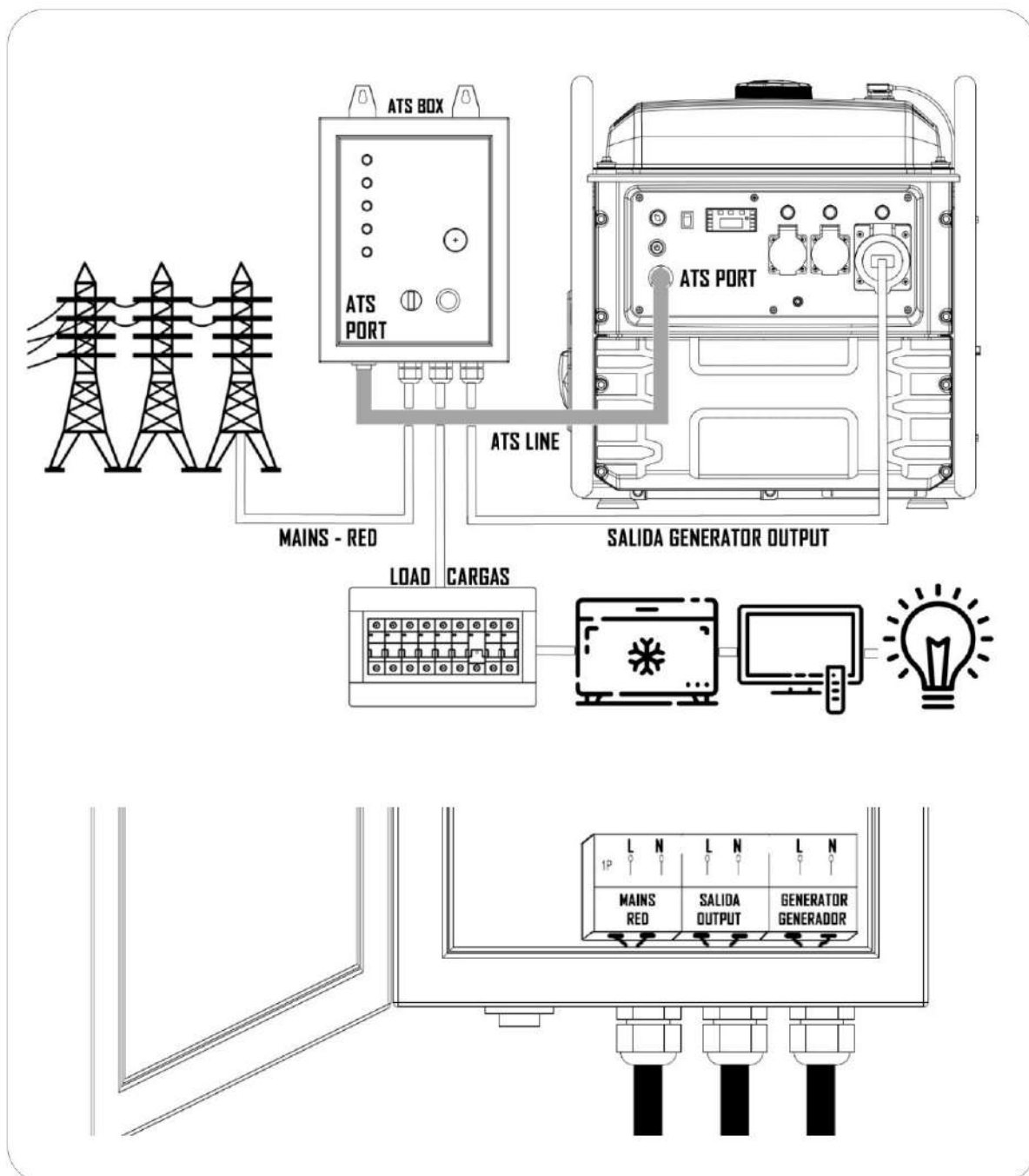

 **NOTA:** El cuadro ATS solo puede ser conectado al generador CRETA ATS. No puede ser conectado con las versiones SOL-RC ni con ningún otro modelo.

7.5 Principio de funcionamiento

El ATS tiene dos modos de funcionamiento, manual y automático:

Modo Manual: Cuando la caja de control ATS está en modo manual, el generador no será controlado de forma automática.

- Si hay energía de red y de generador al mismo tiempo, la salida de corriente será la del generador.
- Si solo hay energía de generador, la salida de corriente será la del generador.
- Si solo hay energía de red, la salida de corriente será la de red.

Modo Automático: La caja de transferencia ATS controlará el generador. Cuando hay energía de red siempre será la salida de energía prioritaria y el generador se mantendrá en reposo. Cuando hay un corte de suministro en la red el generador arrancará de forma automática y proveerá la energía.

Ante un corte de electricidad el generador dispone de 40 segundos para arrancar, tiempo en el que se sucederán hasta un máximo de cinco intentos de arranque. Si el motor no consigue arrancar en los 40 segundos caerá el modo de error y el **PILOTO DE FALLO** se iluminará por un minuto.

La parada del generador tiene también un límite asignado de 10 segundos. Si el generador no para en ese tiempo el sistema entenderá que hay un fallo de parada y el **PILOTO DE FALLO** parpadeará.

El **PILOTO DE FALLO** es simplemente informativo, no afecta al uso.

Cuando la red principal está alimentando las cargas, al mismo tiempo alimenta la batería del generador con CC14.4V. De modo que el nivel óptimo de la carga de la batería del generador está garantizada, aunque el generador permanezca sin actividad durante largos periodos de tiempo.

7.6 Operación

Modo manual:

1. Gire y libere el botón de seguridad.
2. Seleccione en el selector (6) modo manual.
3. Arranque el generador.

Modo automático:

1. Gire y libere el botón de seguridad.
2. Seleccione en el selector (6) modo automático.

7.7 Diagrama

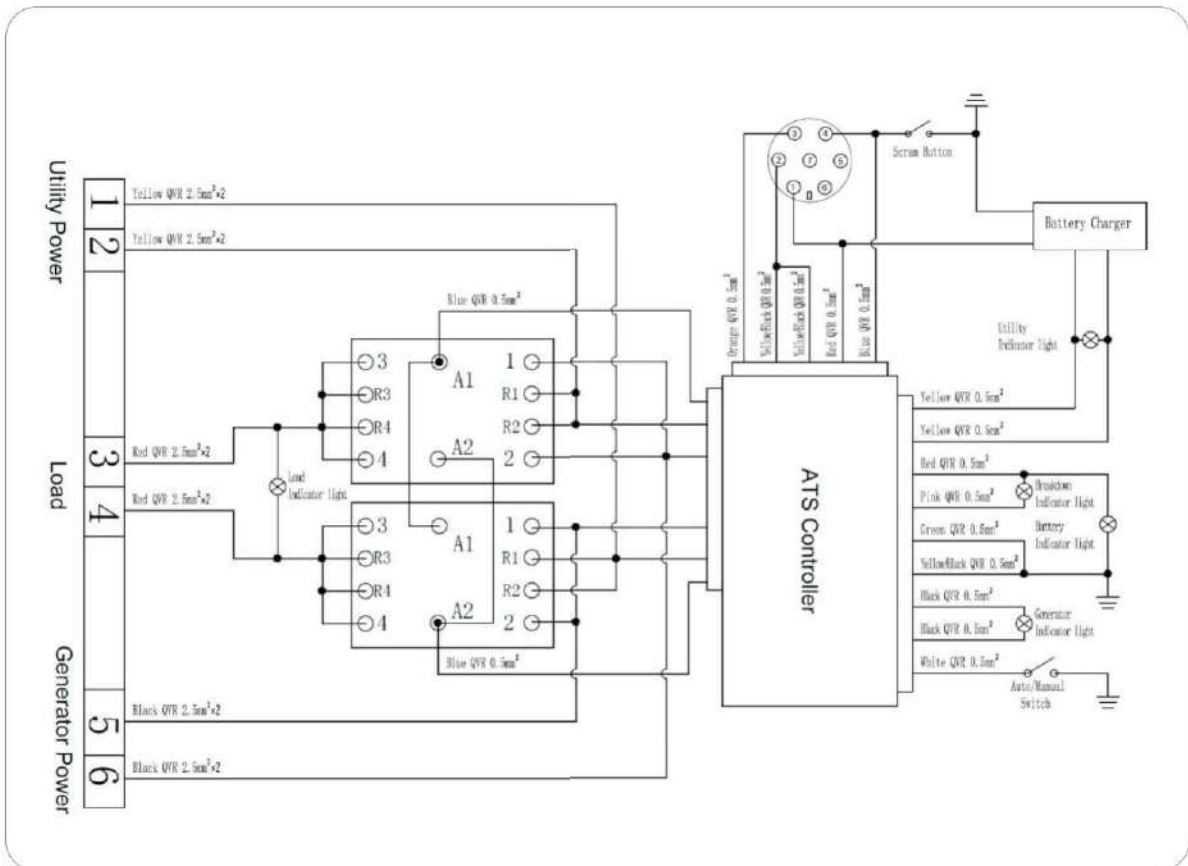

Acerca del combustible:

NOTA: Asegúrese que el generador arranca al menos cada dos meses. Caso contrario realice un arranque manual y mantenga el grupo arrancado por unos minutos para garantizar que la gasolina de la línea de admisión se ha renovado.

NOTA: Si el grupo no se usa, o se usa muy poco, asegúrese que la misma gasolina no permanece en el tanque más de un año, caso contrario reemplácela.

NOTA: Si es consciente que el grupo no va a trabajar durante largos periodos opte por llenar absolutamente el tanque. La gasolina acelera su degradación en contacto con el oxígeno, si el tanque está completamente lleno la degradación será más lenta. También puede usar un estabilizador de gasolina para retrasar la degradación.

NOTA: GENERGY no se responsabilizará en ningún caso de daños personales o en bienes que puedan derivarse de la falta de suministro por un fallo del generador.

Si tiene cualquier tipo de duda contacte con nosotros en spv@sg-group.es.

8 Modo automático fotovoltaica (CRETA SOL):

8.1 Introducción

El modelo CRETASOL ha sido diseñado específicamente para dar apoyo a una instalación solar en casos excepcionales en los que la energía solar sea insuficiente. El generador está preparado para arrancar y apoyar al sistema fotovoltaico, así como detenerse cuando este respaldo ya no sea necesario. El arranque y pare del generador se ejecuta a demanda del controlador solar mediante un contacto NA (normalmente abierto).

8.2 Instalación

⚡ PELIGRO: El conexionado del generador a instalación solar debe realizarlo únicamente el instalador del sistema fotovoltaico, ya que es necesario fijar parámetros para el arranque y pare del generador en el controlador solar.

🗨️ NOTA: El presente esquema es simplemente como referencia y tiene como único fin la comprensión del funcionamiento. Es responsabilidad única del usuario que la instalación se realice cumpliendo las normativas eléctricas de cada país o región.

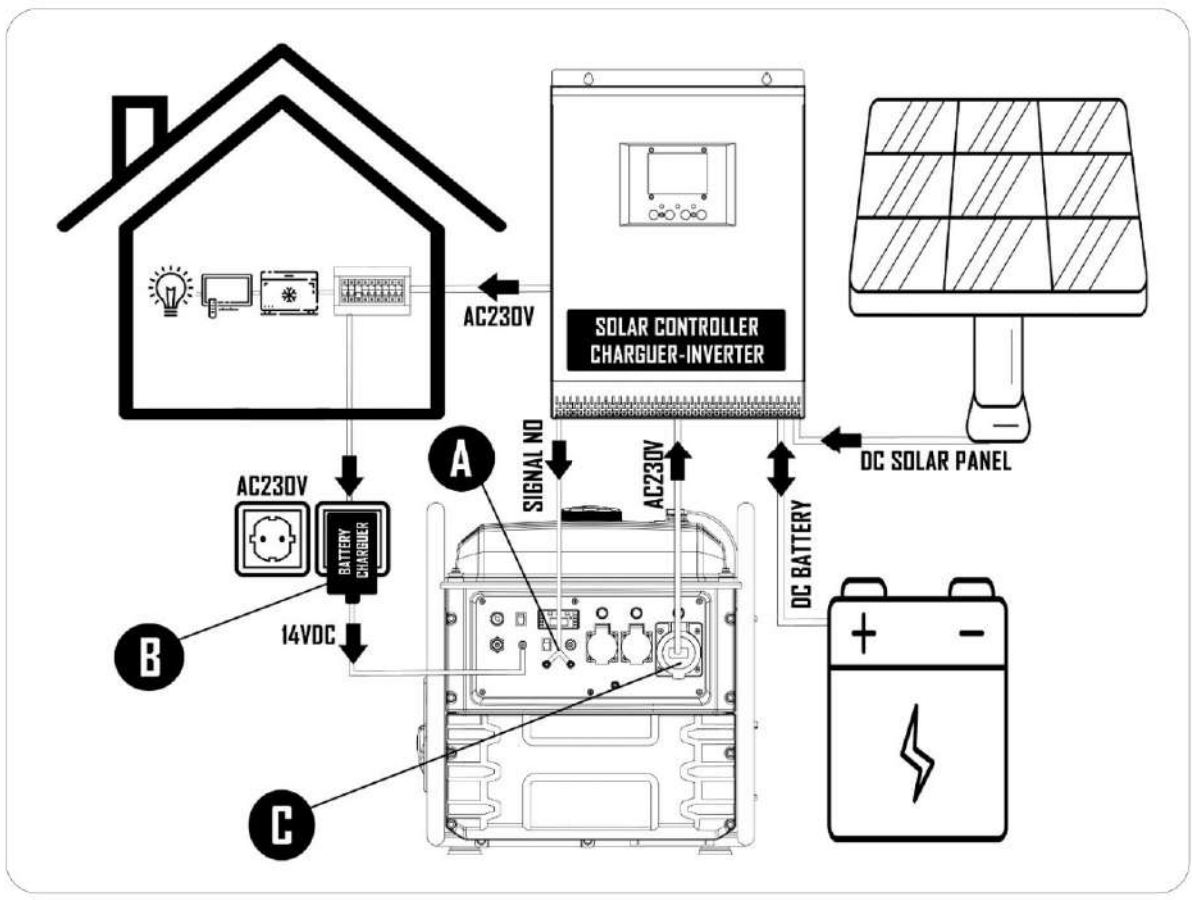

A Contacto NA (Normalmente Abierto) para arranque y pare del generador:

- **Contacto abierto:** Generador en reposo.
- **Contacto cerrado:** Generador arranca y se mantiene arrancado hasta que el contacto vuelve a abrirse.

Tenga en cuenta que no todos los controladores solares están preparados para trabajar con un generador de apoyo. Consulte con su instalador solar o con el proveedor del inversor.

Secuencia de arranque: A la cerrar el contacto del generador inicia el intento de arranque. Caso de no conseguirlo en el primer intento se sucederán nuevos intentos hasta un máximo de cinco. Si el generador no logra arrancar en los cinco intentos pre programados caerá en modo de error.

B Soporte a la batería del generador: El generador dispone en el panel de un puerto de carga para recargar o mantener la batería del generador. Conecte el cargador suministrado a la red de 230V y su salida de 14VDC al puerto de entrada del panel de control.

NOTA: No use un cargador diferente al original. Si tiene que reemplazar el cargador original adquiera uno original de GENERGY.

C Use la toma de 32A como alimentación hacia el Inversor: Esta toma de 32A permite la salida máxima de potencia del generador.

NOTA: No utilice una toma de las dos tomas de 16A para este fin, ya que estaría limitado la salida de potencia a 16A (3680W).

Acerca del combustible:

NOTA: Asegúrese que el generador arranca al menos cada dos meses. Caso contrario realice un arranque manual y mantenga el grupo arrancado por unos minutos para garantizar que la gasolina de la línea de admisión se ha renovado.

NOTA: Si el grupo no se usa, o se usa muy poco, asegúrese que la misma gasolina no permanece en el tanque más de un año, caso contrario reemplácela.

NOTA: Si es consciente que el grupo no va a trabajar durante largos periodos opte por llenar absolutamente el tanque. La gasolina acelera su degradación en contacto con el oxígeno, si el tanque está completamente lleno la degradación será más lenta. También puede usar un estabilizador de gasolina para retrasar la degradación.

NOTA: GENERGY no se responsabilizará en ningún caso de daños personales o en bienes que puedan derivarse de la falta de suministro por un fallo del generador.

Si tiene cualquier tipo de duda contacte con nosotros en spv@sg-group.es.

9 Mantenimiento:

El propósito del programa de mantenimiento es mantener el generador en buen estado de funcionamiento y alcanzar la máxima vida útil del equipo.



PELIGRO: Detenga el motor antes de realizar cualquier mantenimiento. Si necesita arrancar el motor para alguna comprobación, asegúrese que el área esté bien ventilada. Los gases de escape contienen monóxido de carbono venenoso.



NOTA: Utilice repuestos originales GENERGY o en su defecto componentes de calidad demostrada para el mantenimiento.

Programación de mantenimiento:

SERVICIO	PERIODOS DE MANTENIMIENTO
Aceite del motor	Revisar nivel antes de cada uso. El primer cambio de aceite tras 20 horas de rodaje. Sucesivos cambios de aceite cada 100 horas de uso.
Filtro de aire	Revisar y limpiar cada 50 horas. Reemplazar a las 250 horas como máximo, o antes si se observa deterioro.
Bujía	Limpia y ajustar electrodo cada 50 horas. Reemplazar a las 250 horas o antes si se observa deterioro.
Válvulas de motor*	Ajustar cada 500 horas*
Cámara de combustión*	Limpia cada 500 horas*
Tanque de combustible*	Limpia cada 500 horas*
Manguera de combustible*	Reemplazar cada dos años o antes si se observa algún deterioro*



NOTA: Realice el mantenimiento con más frecuencia cuando el equipo se use en lugares con mucho polvo o muy altas temperaturas.



NOTA: Los servicios marcados con asterisco deben ser realizados por un servicio GENERGY o un taller cualificado. Guarde comprobante de las operaciones realizadas por taller.



NOTA: La falta de cumplimiento de los servicios de mantenimiento acortará la vida del generador y producirá averías que no serán cubiertas por la garantía. No se atenderá garantía si no se cumple con el plan de mantenimiento detallado, salvo que haya sido autorizado a saltarse un servicio por GENERGY o un servicio autorizado GENERGY.

9.1 Cambio de aceite

1. Mantenga el motor en marcha por 5 o 10 minutos para que el aceite alcance algo de temperatura y disminuya su viscosidad (más líquido). De este modo será más fácil extraerlo por completo.
2. Coloque un recipiente adecuado bajo el orificio de drenaje de aceite para recoger el aceite usado.
3. Desenrosque el tornillo de drenaje de aceite girando en sentido inverso a las agujas del reloj, reserve el tornillo y su junta.
4. Suelte el tapón de llenado de aceite para que el motor tome aire y la expulsión del aceite sea más rápida.
5. Haga girar el motor tirando suavemente de la cuerda de arranque para que caiga la mayor parte de aceite alojado en partes móviles del motor.

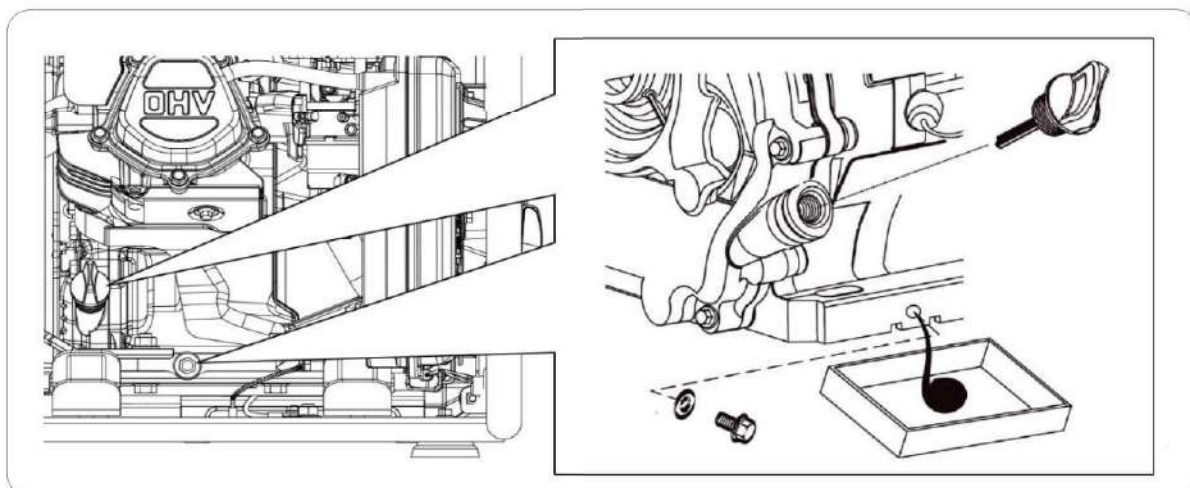

6. Una vez todo el aceite ha sido extraído, coloque de nuevo el tornillo de drenaje con su junta y limpie derrames de aceite si los hubiera.
7. Vuelva a llenar con el aceite recomendado según el punto 4.4 de este manual.

9.2 Mantenimiento del filtro de aire

NOTA: Un filtro de aire sucio restringirá el flujo de aire en el carburador lo que provocará una incorrecta combustión que puede provocar serios problemas al motor. Limpie el filtro con regularidad según el plan de mantenimiento de este manual, y con más frecuencia en áreas con mucho polvo.

NOTA: Nunca haga funcionar el generador sin el filtro de aire, de lo contrario se traducirá en una rápida abrasión del motor.

⊘ ADVERTENCIA: No use gasolina o disolventes de bajo punto de ignición para la limpieza del filtro. Son inflamables y explosivos bajo ciertas condiciones.

1. Afloje y retire los clips de cierre (C) de la cubierta del filtro de aire.
2. Abra la cubierta(A) y extraiga el elemento filtrante(B).

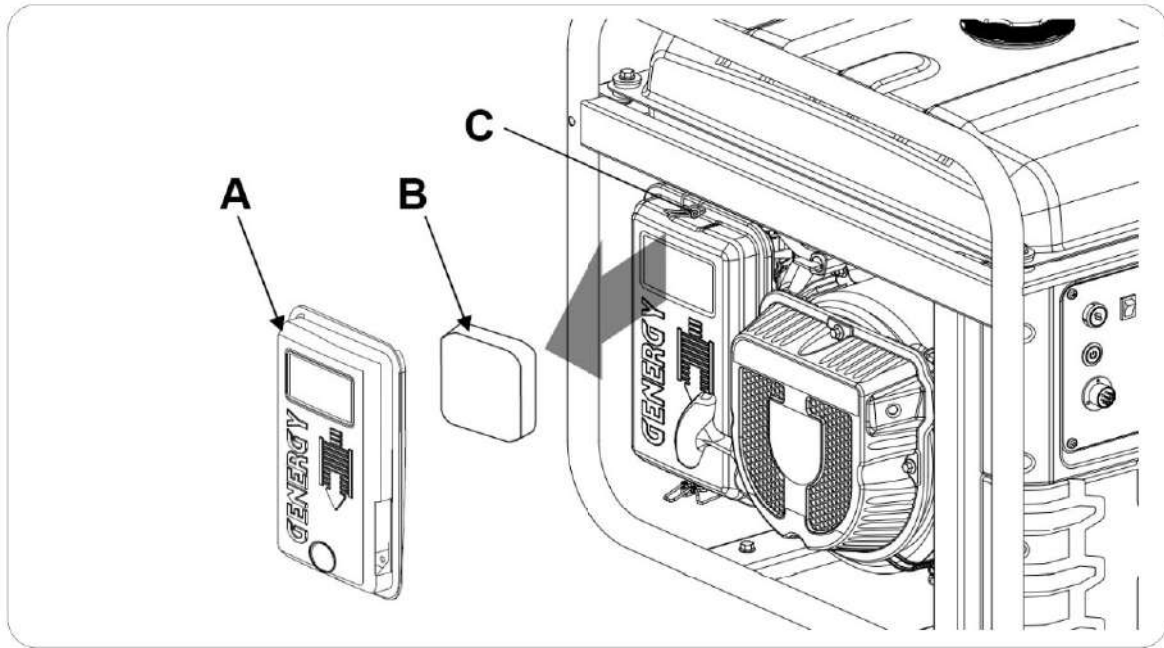

4. Limpie el filtro en una solución de jabón y agua, déjelo secar por completo (3).
5. Sumerja el filtro bien seco en aceite del mismo tipo que usa el motor del generador (4).
6. Escorra presionando con la mano el filtro de aire hasta que escurra todo el aceite (5) (si queda un exceso de aceite en el filtro podría producir humo en los gases del escape).
7. Una vez limpio y escurrido (6) vuelva a instalar el elemento filtrante en la caja del filtro y ciérrela con la cubierta y sus clips de cierre.

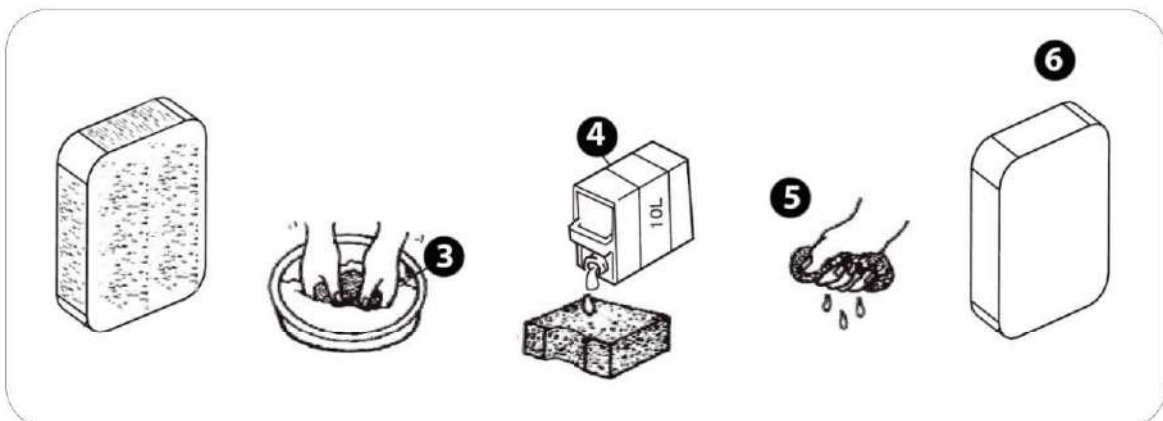

9.3 Mantenimiento de la bujía

Recomendación bujías: **TORCH F6RTC**, **NGK BP7ES**, **BOSCH WR3C**.

1. Desconecte la pipeta o capuchón de la bujía (**B**) tirando de ella.
2. Con la ayuda de la llave de bujías (**A**) extraiga la bujía desenroscándola del motor (gire en sentido contrario a las agujas del reloj).

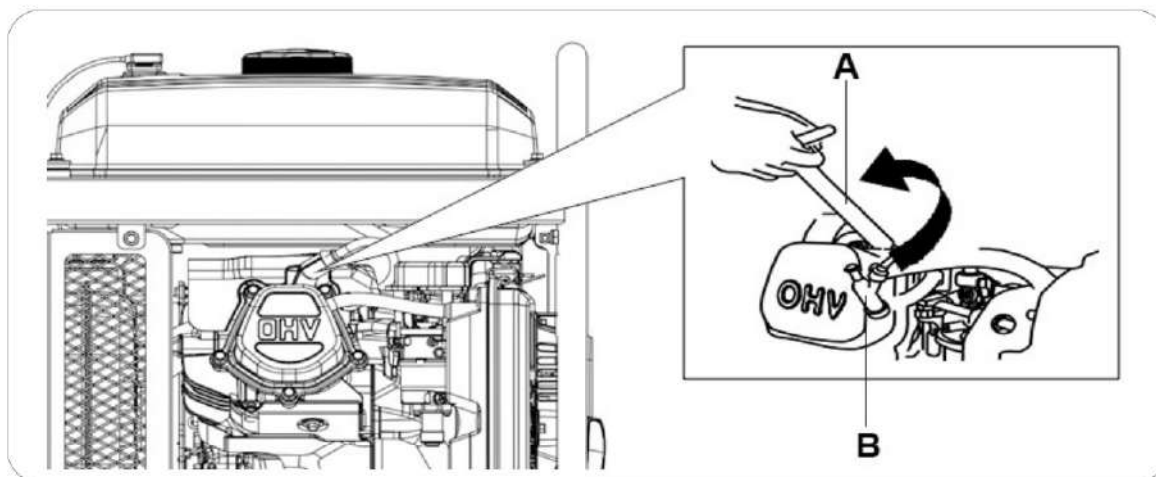

3. Inspeccione visualmente la bujía. Cambie a una nueva si su aislante está agrietado o astillado. Limpie con un cepillo de alambre fino el electrodo para limpiar los depósitos de suciedad.
4. Mida la distancia del electrodo con una galga. Valor normal 0,6-0,8 mm, Ajuste la abertura con cuidado si el valor no es correcto.
5. Vuelva a colocar con cuidado la bujía, iniciando el roscado con la mano para evitar que se dañen las roscas. Una vez roscada la bujía hasta el final de la rosca realice el apriete final:

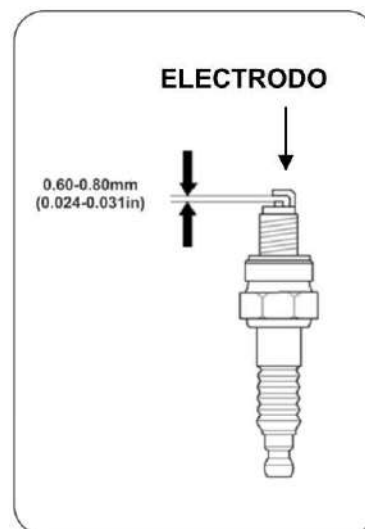

- Bujías nuevas: 1/2 vuelta con la llave de bujías.
- Las bujías usadas: de 1/8 a 1/4 de vuelta con la llave bujías.

6. Vuelva a instalar la pipeta o capuchón de la bujía.

NOTA: La bujía debe estar firmemente apretada. Una bujía poco ajustada puede calentarse, incluso podrá dañar el motor. Del mismo modo un apriete excesivo puede dañar la bujía y peor aún la rosca de la culata del motor.

10 Transporte y almacenaje:

10.1 Transporte del generador

Para evitar derrames de combustible durante el transporte mantenga siempre la válvula de gasolina cerrada. Fije la máquina para que no pueda desplazarse.

NOTA: Nunca ponga de lado o bocabajo la máquina para transportarla, manténgala en todo momento en su posición natural de trabajo.

PELIGRO: Nunca utilice el generador dentro del vehículo de transporte. El generador debe utilizarse únicamente en buenas condiciones de ventilación.

PELIGRO: No deje su vehículo estacionado al sol durante mucho tiempo con el generador en su interior. El aumento excesivo de temperatura podría evaporar la gasolina y formar un ambiente explosivo en el vehículo.

ADVERTENCIA: No llene en exceso el tanque si se va a transportar el equipo.

PRECAUCION: Vacíe el tanque de combustible, cuando el generador se traslade por carretera muy bacheada o campo a través.

10.2 Almacenaje del generador

La gasolina pierde sus propiedades si está estancada por mucho tiempo y deja residuos que pueden atascar los pasos del carburador impidiendo el arranque tras un descanso temporal. Si vamos a dejar de usar el grupo temporalmente (2-3 meses en adelante) es necesario extraer toda la gasolina del tanque y carburador.

1. Con la ayuda de una bomba de succión manual extraiga la gasolina del depósito de combustible y almacénela en un contenedor adecuado.

NOTA: no use botellas de plástico normales, algunos plásticos se descomponen parcialmente en contacto con la gasolina y la contaminan, esta gasolina contaminada puede dañar un motor si es reutilizada.

PELIGRO: La gasolina es explosiva e inflamable. Nunca fume o genere cualquier tipo de llama o chispa mientras este manipulando gasolina.

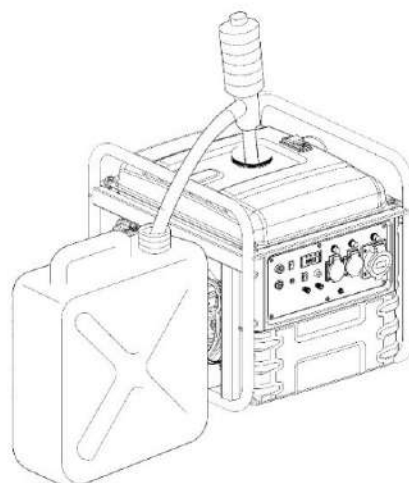

- Coloque un recipiente adecuado bajo el orificio de drenaje para recoger la gasolina drenada.
- Con un destornillador afloje el tornillo de drenaje del carburador (A), comenzará a salir la gasolina por el orificio de drenaje (B) del carburador. Una vez drenada toda la gasolina vuelva a apretar el tornillo de drenaje.

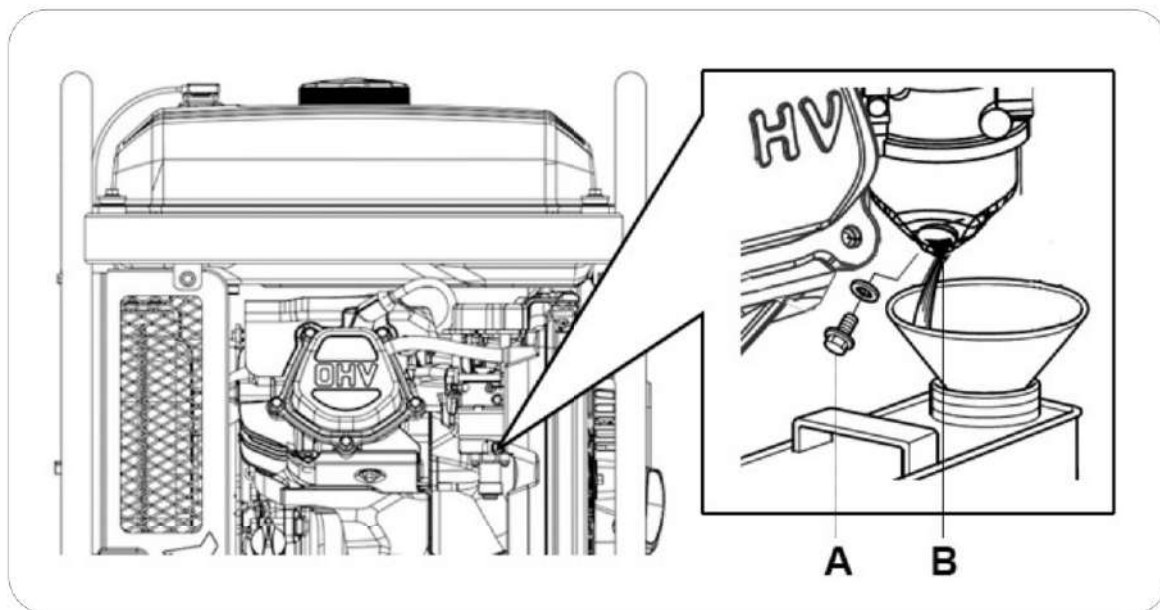

- Retire la bujía (ver capítulo 9.3) y vierta una cucharadita de aceite de motor limpio (10 ~ 20 ml) en el cilindro. Tire de la maneta de arranque suavemente, esto hará girar el motor y distribuirá el aceite. Posteriormente vuelva a instalar la bujía.

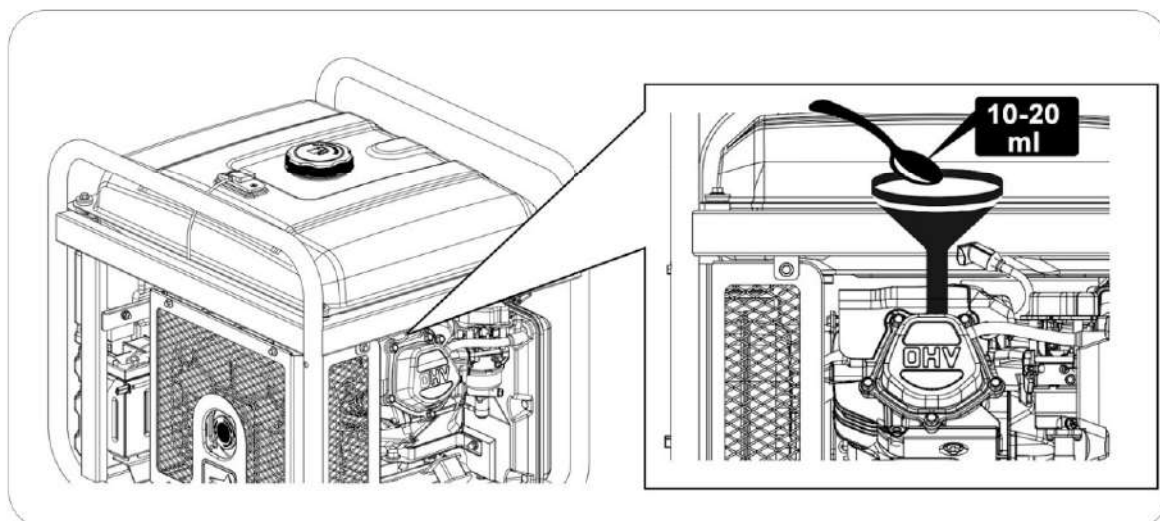

- Tire de la cuerda de arranque lentamente hasta sentir resistencia. En este punto, el pistón está subiendo en su carrera de compresión y las válvulas de admisión y escape están cerradas. Esta posición, ayuda a proteger el motor contra la corrosión interna.

11 Solución de problemas:

- Si el motor no se puede arrancar:

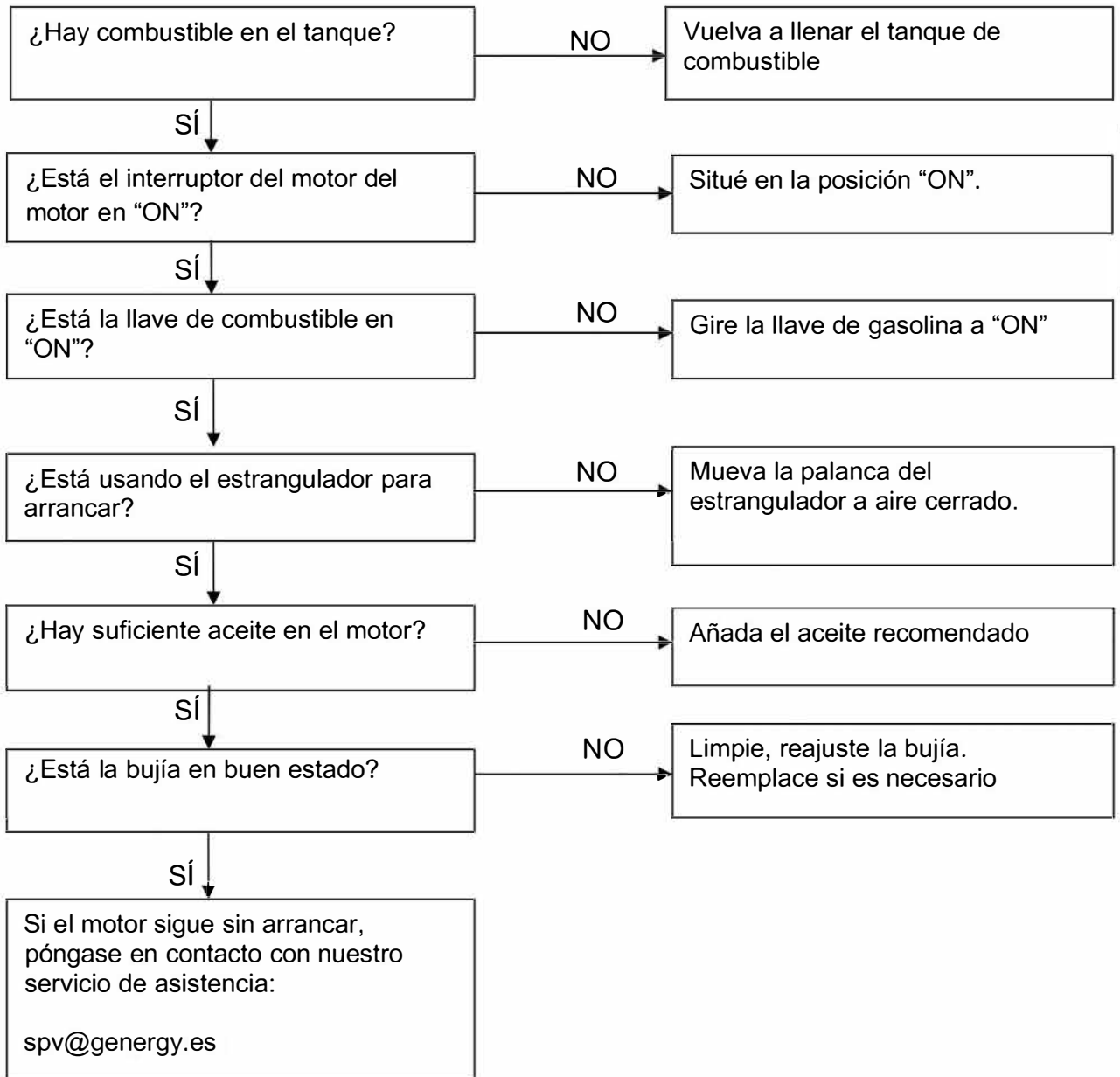

- Los equipos 230V conectados no funcionan:

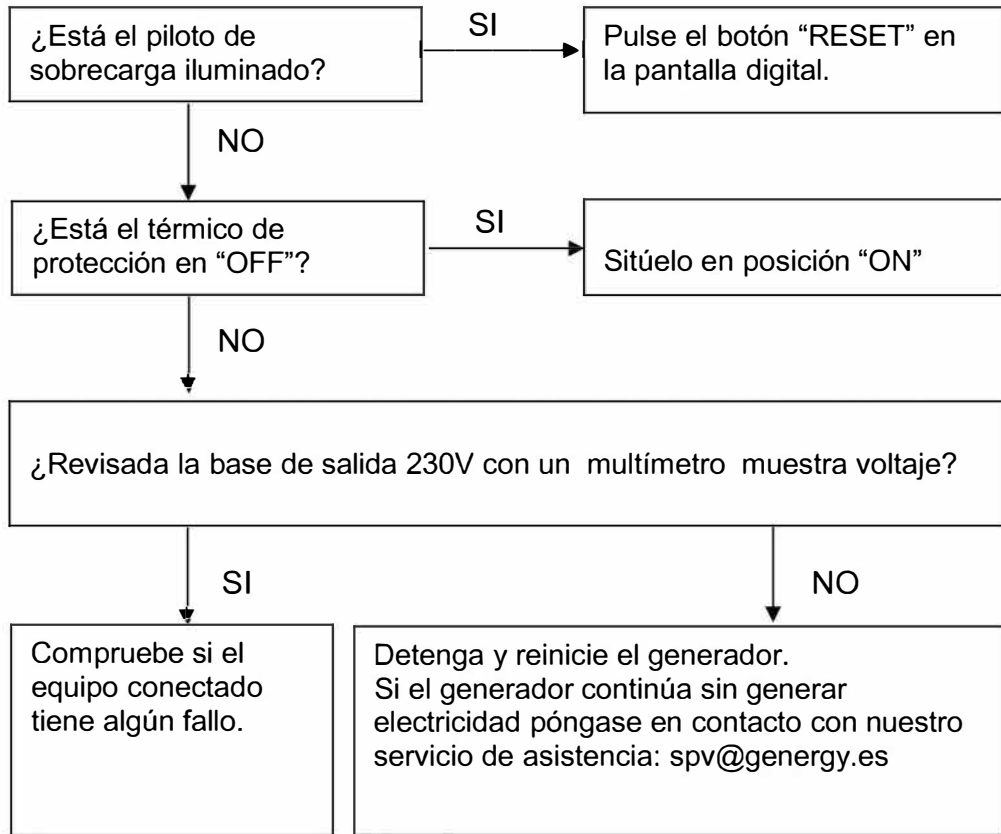

12 Información técnica:

MODELO	CRETA RC
Sistema de estabilización de Voltaje —Voltaje—Frecuencia	Inverter 230V 50Hz THD <3%
AC 230V Máxima (S25min)	7500W
AC 230V Nominal (COP)	7200W
AC 400V Máxima (S 25min)	-
AC 400V Nominal (COP)	-
Tipo por su número de fases	Monofasico
Factor de potencia	1
Modelo motor	SGB PRO 460
Cilindrada	459CC
Tipo de motor	Gasolina, 4 tiempos OHV refrigerado por aire
Nivel de presión acústica media 7mts LpA (Ralenti-nominal)	68dB(A) – 74dB(A)
Nivel de potencia acústica garantizada LWA	97dB(A)
Tipo de arranque	Manual – Electrico – Remoto
Capacidad tanque combustible	24L
Consumo hora 25% 50% 75% carga	1.7 L/H — 2.6 L/H — 3.6 L/H
Autonomía al 25% 50% 75% carga	14.1 H — 9.2 H — 6.6H
Capacidad y grado de aceite	1.1L — SAE10W40
Nivel de aislamiento	F
Clase según calidad aislamiento	A
Clase según rendimiento	G2
Estándar	ISO 8528-13:2016
Kit de transporte	Manillar con ruedas de 10"
Dimensiones	667 x 677 x 630
Peso	73kg

MODELO	CRETA ATS
Sistema de estabilización de Voltaje —Voltaje—Frecuencia	Inverter 230V 50Hz THD <3%
AC 230V Máxima (S25min)	7500W
AC 230V Nominal (COP)	7200W
AC 400V Máxima (S 25min)	-
AC 400V Nominal (COP)	-
Tipo por su número de fases	Monofasico
Factor de potencia	1
Modelo motor	SGB PRO 460
Cilindrada	459CC
Tipo de motor	Gasolina, 4 tiempos OHV refrigerado por aire
Nivel de presión acústica media 7mts LpA (Ralenti-nominal)	68dB(A) – 74dB(A)
Nivel de potencia acústica garantizada LWA	97dB(A)
Tipo de arranque	Manual – Electrico – fallo de red (requiere cuadro ATS)
Capacidad tanque combustible	24L
Consumo hora 25% 50% 75% carga	1.7 L/H — 2.6 L/H — 3.6 L/H
Autonomía al 25% 50% 75% carga	14.1 H — 9.2 H — 6.6H
Capacidad y grado de aceite	1.1L — SAE10W40
Nivel de aislamiento	F
Clase según calidad aislamiento	A
Clase según rendimiento	G2
Estándar	ISO 8528-13:2016
Kit de transporte	No
Dimensiones	616 x 533 x 559
Peso	70kg

MODELO	CRETA SOL
Sistema de estabilización de Voltaje —Voltaje—Frecuencia	Inverter 230V 50Hz THD <3%
AC 230V Máxima (S25min)	7500W
AC 230V Nominal (COP)	7200W
AC 400V Máxima (S 25min)	-
AC 400V Nominal (COP)	-
Tipo por su número de fases	Monofasico
Factor de potencia	1
Modelo motor	SGB PRO 460
Cilindrada	459CC
Tipo de motor	Gasolina, 4 tiempos OHV refrigerado por aire
Nivel de presión acústica media 7mts LpA (Ralentí-nominal)	68dB(A) – 74dB(A)
Nivel de potencia acústica garantizada LwA	97dB(A)
Tipo de arranque	Manual – Electrico – automatico por contacto NA
Capacidad tanque combustible	24L
Consumo hora 25% 50% 75% carga	1.7 L/H – 2.6 L/H – 3.6 L/H
Autonomía al 25% 50% 75% carga	14.1 H – 9.2 H – 6.6H
Capacidad y grado de aceite	1.1L – SAE10W40
Nivel de aislamiento	F
Clase según calidad aislamiento	A
Clase según rendimiento	G2
Estándar	ISO 8528-13:2016
Kit de transporte	No
Dimensiones	616 x 533 x 559
Peso	70kg

Mediciones de los niveles de ruido:

- ✓ El nivel sonoro a 7mts es la media aritmética de nivel de sonido (lpA) obtenido en cuatro direcciones ya 7 metros de distancia del generador.

 **NOTA:** El nivel de ruido puede variar notablemente en diferentes entornos.

Norma armonizada usada:

- ✓ ISO8528-13:2016: Grupos electrógenos accionados por motor de combustión

Directivas CE aplicables:

2006/42/EC:	Directiva de maquinaria
EU/2016/1628:	Emisiones de máquinas movidas por motor
2014/30/EU:	Compatibilidad electromagnética
2014/35/EU:	Directiva bajo voltaje
2000/14/EC (Enmienda 2005/88/EC):	Directiva de emisiones sonoras
2011/65/EU:	Directiva RoHS
(EC) no-1907/2006:	Regulación REACH

13 Información de la garantía:

Su máquina dispone de la siguiente garantía:

- ✓ 2 años para máquinas facturadas a consumidores (particulares).
- ✓ 1 año para máquinas facturadas a empresas, sociedades, cooperativas, autónomos y cualquier otro carácter legal diferente al de consumidor particular.

El periodo de garantía se rige únicamente por la factura y el carácter legal del facturado, no se tomará en ningún caso como referencia el destino o uso que se esté dando al producto.

La garantía cubre cualquier defecto que pueda tener la máquina durante periodo de garantía, siempre que el mantenimiento y cuidados de la máquina hayan sido adecuados. La garantía cubrirá todos los repuestos necesarios, así como la mano de obra.

La garantía no cubre ningún consumible (filtros, pilas, baterías, bujías), ni operaciones de mantenimiento preventivo. Tampoco el desgaste lógico que sufran las piezas por fatiga.

Original Instructions

THANK YOU for purchasing a gasoline generator of **GENERGY**.

- Copyright of this manual belongs to our company, Stock Garden Group.
- Reproduction, transference and distribution of any content of the manual is forbidden without written authorization from the Stock Garden Group.
- “GENERGY” and “”, respectively, are registered trademark and logo of GENERGY products, property of Stock Garden Group.
- The Stock Garden Group reserves the right of changing its products with the GENERGY brand, as well as its manuals, without previous consent.
- This manual must be used as part of the generator. If you resell the generator, the manual must be delivered with the generator.
- This manual explains the correct way of running the generator. Please, read it carefully before using the generator. A correct and safe running will ensure your safety and extend the life cycle of the generator.
- Continuously, Stock Garden Group is innovating in the development of its GENERGY products through its design and quality. Despite this being the most updated version of the manual, there is the possibility of detection of slight differences between its contents and the products.
- Contact your GENERGY distributor in case of any questions or doubts.





Manual contents:

1. Safety information.....	45
1.1 Summary of the most important hazards during the running.....	45
2. Location of safety and usage labels	46
3. Identification of components.....	47
3.1 Control panel	48
4. Checks before use.....	49
4.1 Battery connections.....	49
4.2 Assembly levelling feet (CRETA ATS – CRETA SOL).....	49
4.3 Assembly of the transport kit (CRETA-RC).....	50
4.4 Oil filling and checking.....	51
4.5 Refuelling and checking.....	52
5. The engine starting.....	53
5.1 The electrical starting.....	53
5.2 The manual starting.....	55
5.3 Stopping the generator.....	57
5.4 Remote control starting (CRETA RC).....	58
5.5 Remote control stopping.....	60
5.6 Synchronize a new remote control device.....	60
6. The generator usage and its protections.....	61
6.1 Sockets protection.....	62
6.2 Digital control panel.....	63
6.3 Carburettor modification for high altitude running.....	65
6.4 Recharging the battery from the charging port.....	66
7. Mains failure mode (CRETA ATS).....	67
7.1 Introduction.....	67
7.2 The panel components of the ATS box.....	67
7.3 Electrical parameters.....	67
7.4 Installation.....	68
7.5 Operation principle.....	69
7.6 Running.....	69
7.7 Diagram.....	70
8. Photovoltaic automatic mode (CRETA SOL)	71
8.1 Introduction.....	71
8.2 Installation.....	71
9. Maintenance.....	73
9.1 Oil change.....	74
9.2 Air filter maintenance.....	74
9.3 Spark plug maintenance.....	76
10. Transport and storage.....	77
10.1 Generator transport.....	77
10.2 Generator storage.....	77
11. Problem solving.....	79
12. Technical information.....	81
13. Warranty information.....	83
14. EC Declaration of conformity.....	End of manual
15. After sales assistance.....	End of manual





1 Safety information:

The safety is very important. Throughout the manual you will find important safety messages. Read, understand and comply with these messages to ensure that the running of the generator is completely safe.

We divide safety messages in 4 different types, according to the gravity of their consequences (if they are not fulfilled):

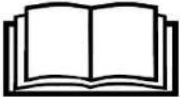
 DANGER	An imminently dangerous situation that will cause serious or fatal injuries , if it is not avoid.
 WARNING	A potentially dangerous situation that can cause serious or fatal injuries , if it is not avoid.
 CAUTION	A potentially dangerous situation that can cause mild or moderate injuries , if it is not avoid.
 NOTE	A situation that can cause material damage , if it is not avoid.

1.1 Summary of the most important hazards during the running.

Before using the generator, you must read and understand the entire manual!	
	Using the generator without being properly informed of its operation and safety standards will result in hazards to the user and the plant. Do not allow anyone to use the generator without being qualified to do it.
Gasoline is explosive and flammable!	
	Do not refuel while the generator is running. Do not refuel if you are smoking or if there is a flame near. Clean gasoline spillages. Before refuelling, first let the generator cool down. Always use containers approved for gasoline. Do not use the generator in potentially explosive environments, gas installations or similar. Always consult the safety department.
Engine emissions contain poisonous carbon monoxide gas!	
	Never use the generator inside your house, garage, tunnel, warehouse, cellar or any other place without ventilation. Do not use the generator near windows or doors where emitted gases may enter inside. The exhaust pipe expels poisonous carbon monoxide gas from the generator. This gas is very dangerous and cannot be seen or smelled.
Attention to electrical hazards!	
	Do not operate the generator with wet hands. Do not expose the generator to rain, humidity or snow. Always check the condition of the wires and electrical connections. Also, confirm the good condition of the equipment to connect. Grounding the generator.

2 Location of safety and usage labels:

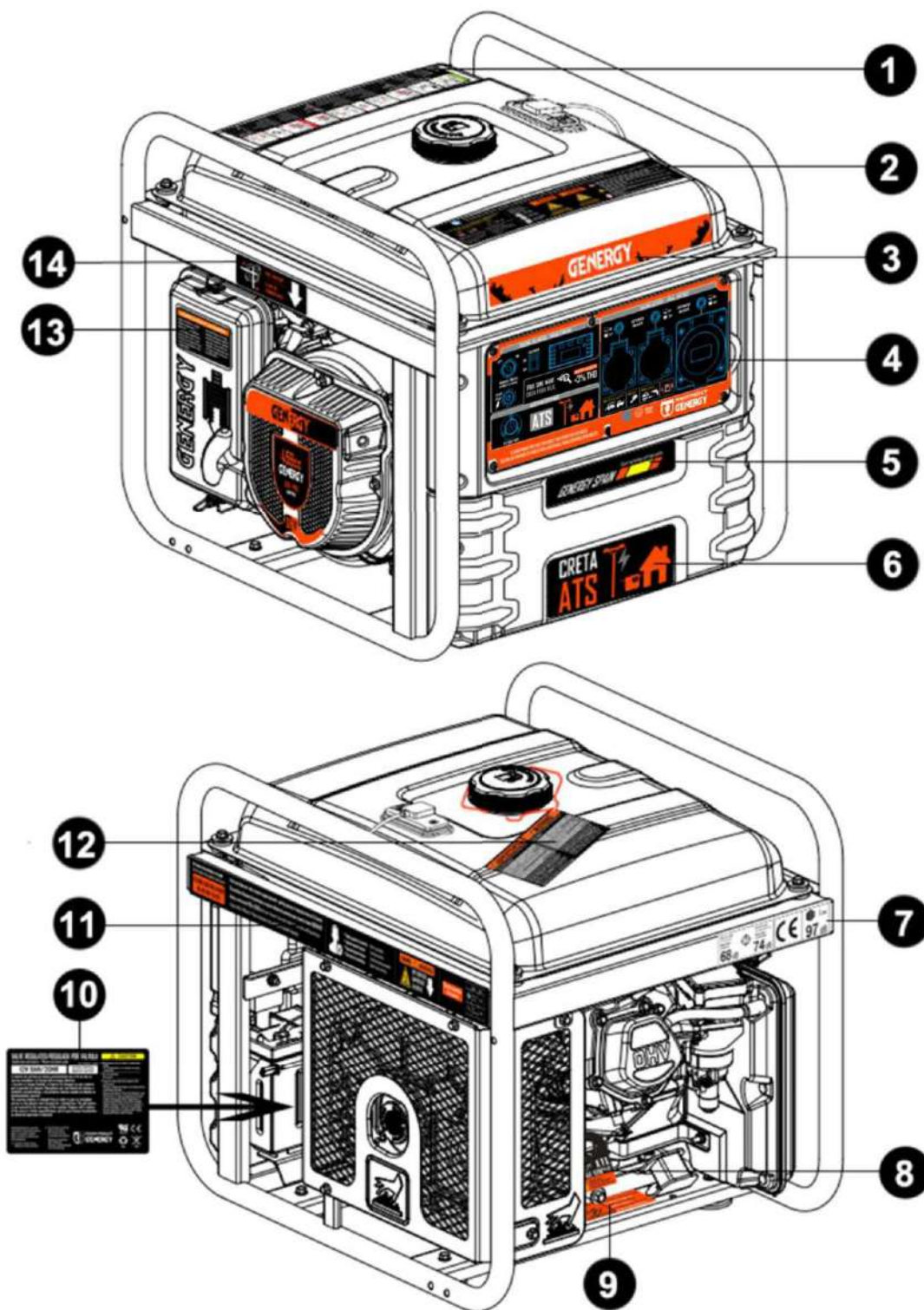

1-Specifications-Quick operation guide	2-Safety warnings	3-Brand	4-Control panel
5-Brand	6-Model	7-Noise level	8-Oil warning
9-Oil alert info	10-Battery info	11-After sales-Danger high temperature in the exhaust	12-First starting warnings
13-Air filter info		14-Fuel valve info	

3 Identification of components:

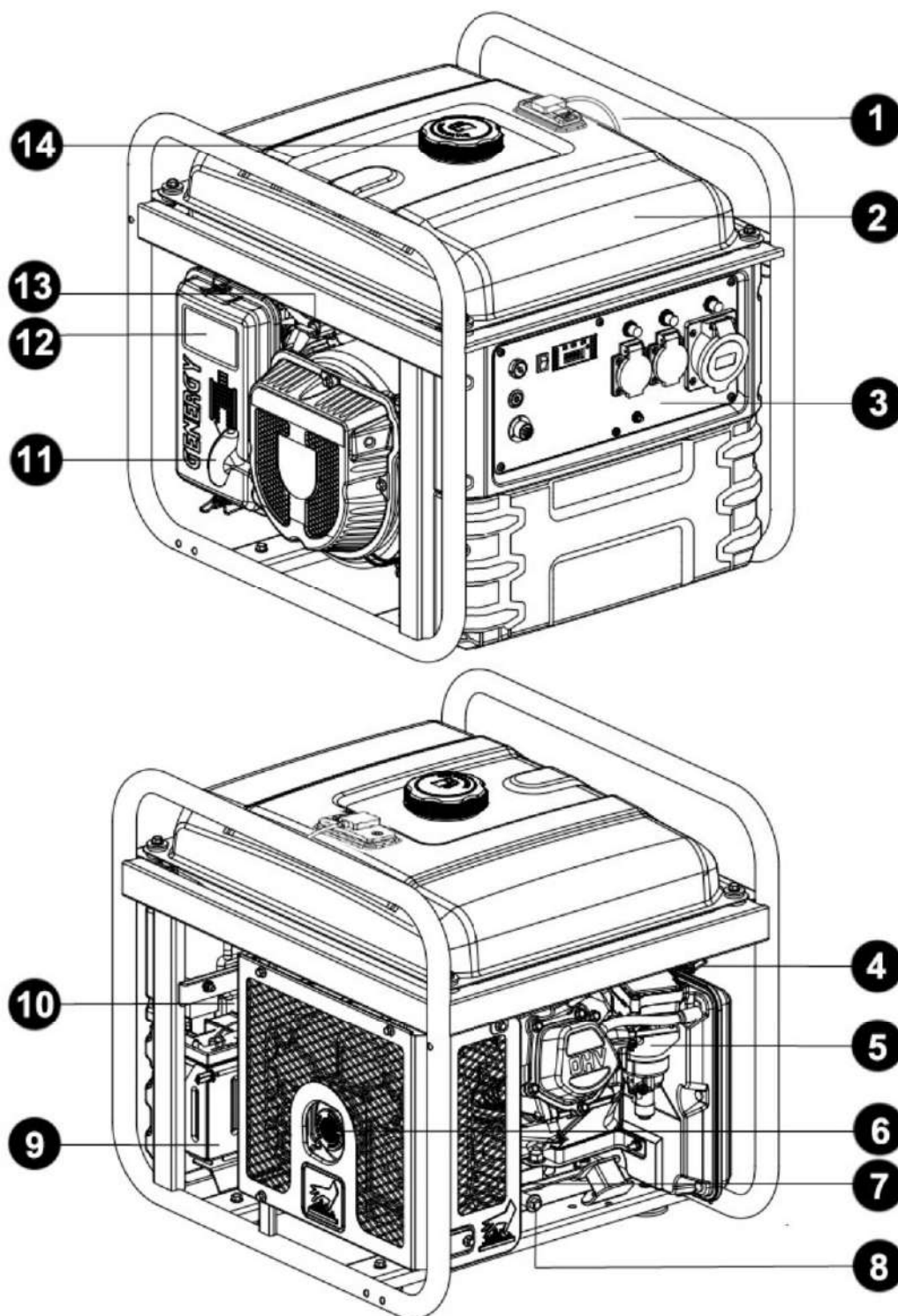

1-Fuel level display	2-Fuel tank	3-Control panel	4-Choke
5-Carburettor	6-Exhaust pipe	7-Engine oil cap	8-Engine oil drain screw
9-Battery	10-Inverter module	11-Manual start	12-Air filter
13-Fuel valve	14-Fuel tank cap		

3.1 Control panel

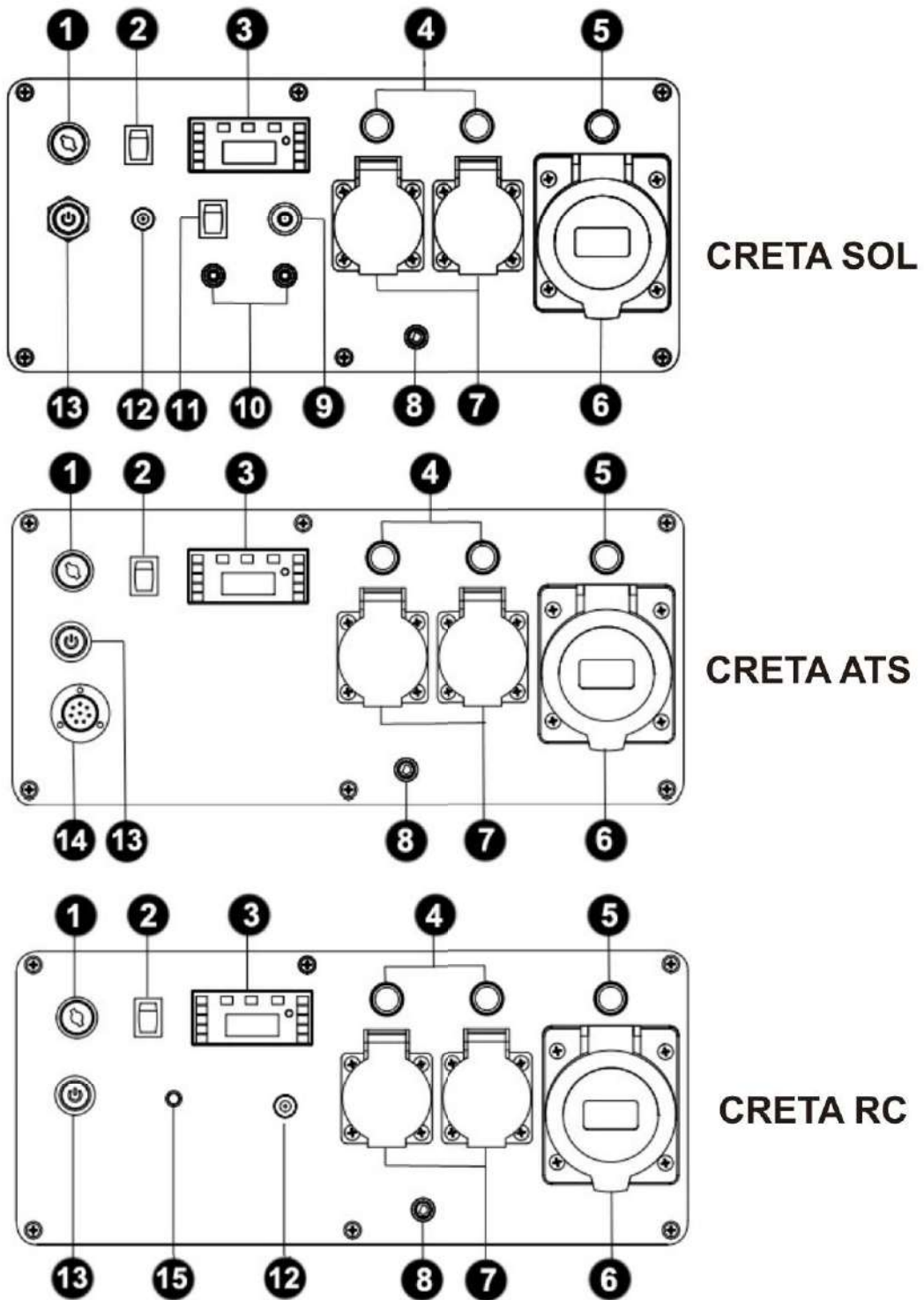

1-General switch	2-ECO mode switch
3-Display of V-Hz-H-Load	4-16A circuit breaker
5-32A circuit breaker	6-32A IP44 socket
7-16A IP44 sockets	8-Ground connection
9-SOL Auto Mode Pilot	10-Stop and start contact (NO)
11-SOL automatic mode switch	12-12V power supply for battery maintenance
13-Start button	14-Transfer box communication (ATS)
15-Remote control pilot	

4 Checks before use:

4.1 Battery connections

1. Before connecting the battery, check if the GENERAL SWITCH is in the "OFF" position.
2. Find the generator and battery quick connectors and join them according to the image below.

 **NOTE:** Make sure that the joint between them is well done.

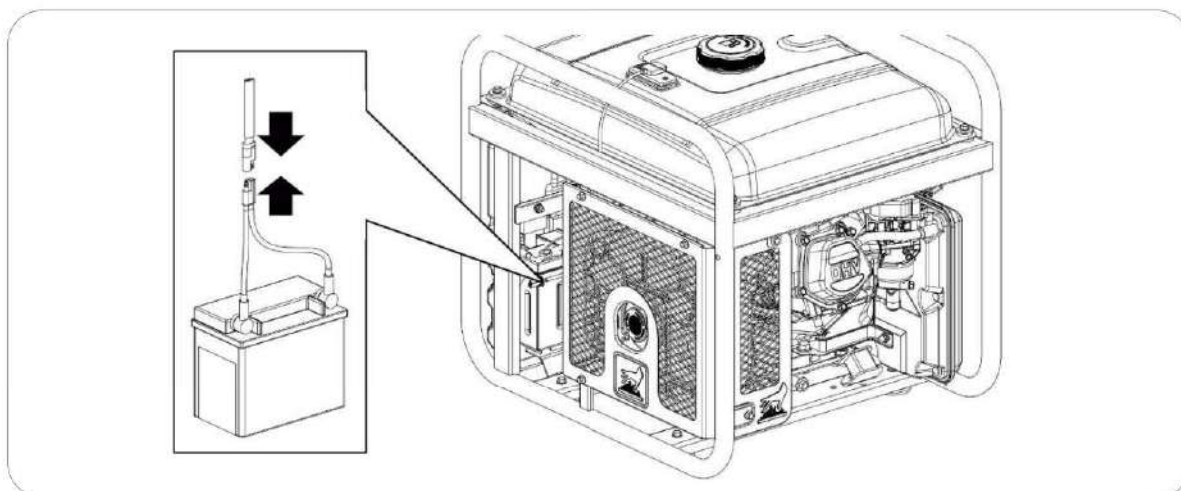

4.2 Assembling levelling feet (CRETA ATS – CRETA SOL)

Install levelling feet using the bolts and nuts supplied, as shown in the image below:

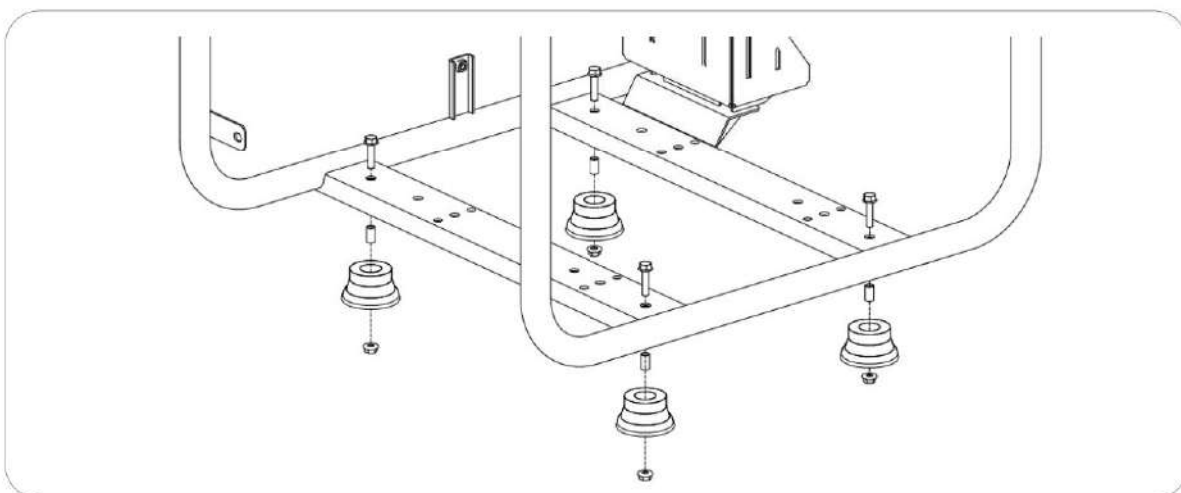

 **NOTE:** Do not use the generator without levelling feet. They are designed to absorb vibrations of the equipment during the running, thus avoiding damage due to tensions and jolts.

4.3 Assembly of the transport kit (CRETA-RC)

1. Install the wheels with the studs, washers and r-clips according to the image below:

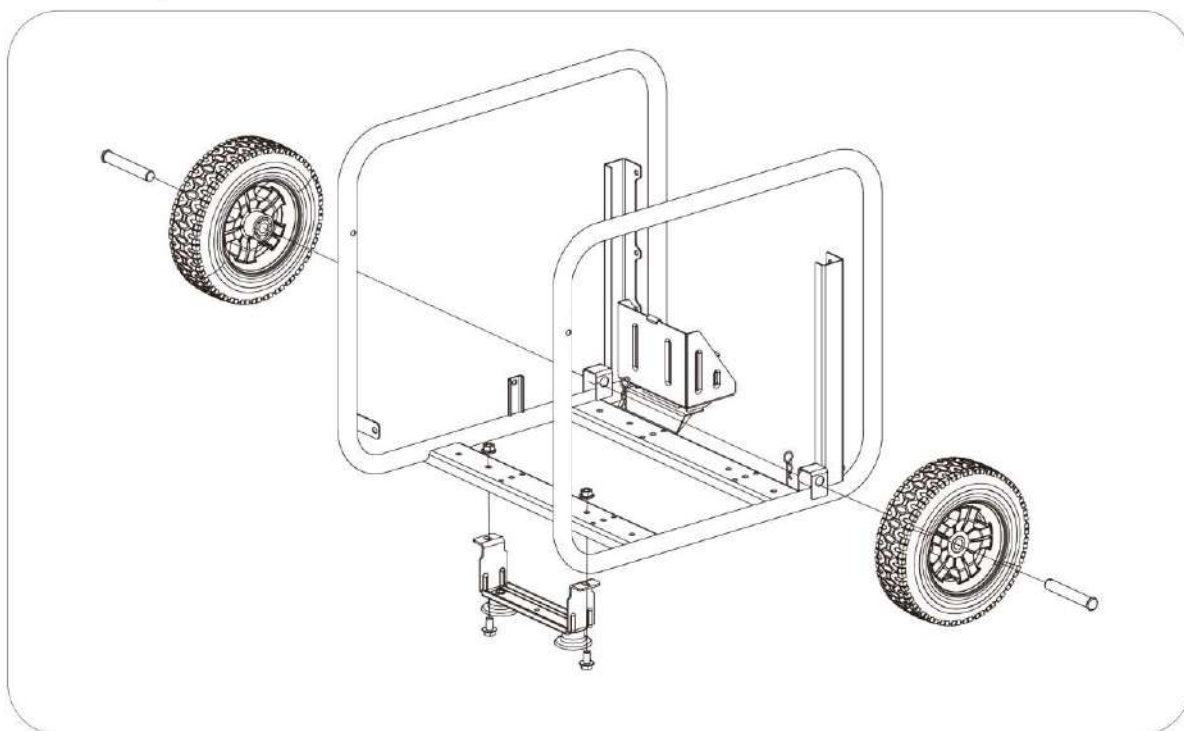

2. Install the handlebar using the bolts and nuts supplied, as shown in the image below:

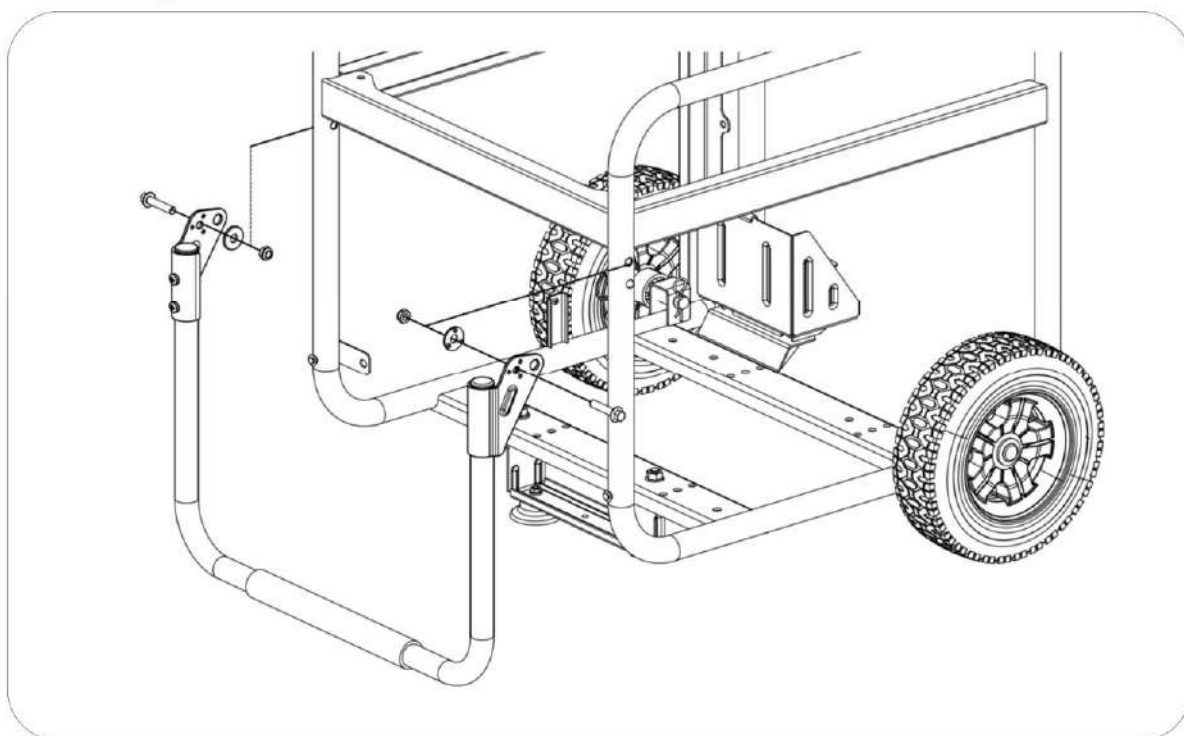

NOTE: Do not use the generator without wheels and levelling feet. In addition to make easy its handling they are designed to absorb vibrations of the equipment during the running, thus avoiding damage due to tensions and jolts.

4.4 Oil filling and checking

NOTE: The generator is delivered without oil. **Do not attempt to start the generator without adding oil in the engine first!**

1. The generator has to be on a perfectly flat surface and levelled, to avoid an error in the oil level reading.
2. Remove the cap with oil level and put the oil into the engine through the hole, until reach (without exceeding) the upper limit (MAX) of the level as shown in the image below:

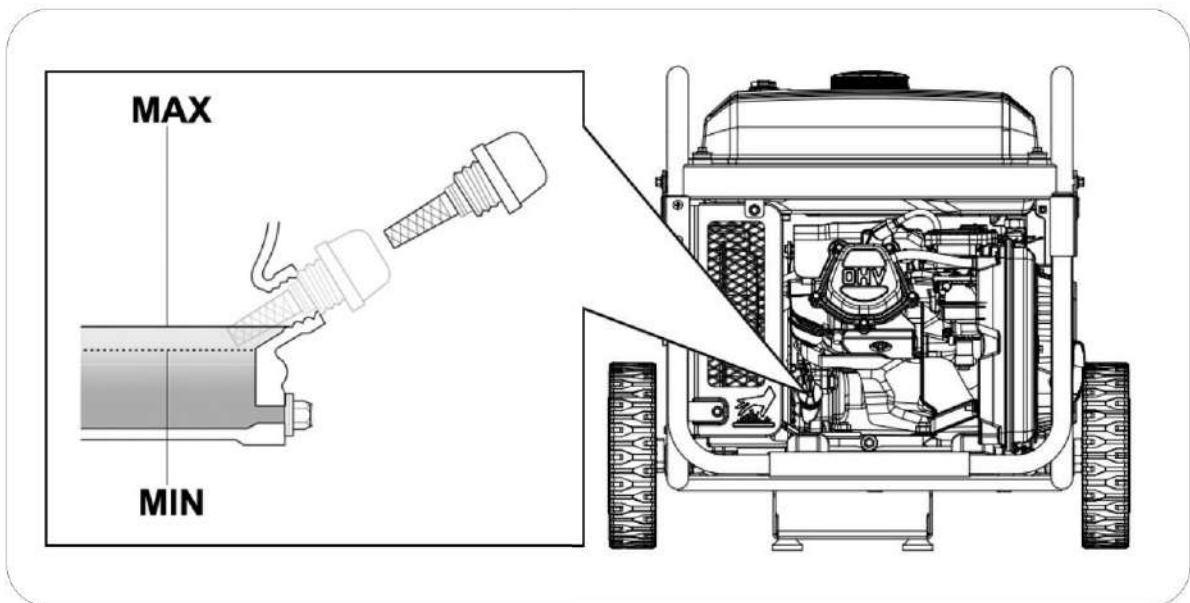

The estimated amount of oil to reach a correct level is 1.1L.

Use good quality four-stroke engine oil SAE10W30 or SAE10W40. Recommended oil classification must be API "SJ" (USA) or ACEA "A3" (EUROPA) or more updated (See container specifications).

NOTE: The engine may consume a bit of oil during its running. Therefore, before each running, always check oil level and refill if necessary.

NOTE: Never use oils that are old, dirty, in poor condition or without specifications (grade and quality). Do not mix different types of oils.

4.5 Refuelling and checking

- ☐ **NOTE:** Use only unleaded gasoline (86 Octane or higher).
- ☐ **NOTE:** Never use expired gasoline, contaminated or mixed with oil/gasoline.
- ☐ **NOTE:** Avoid dirt or water into the fuel tank.
- ☐ **NOTE:** Do not use a mixture of gasoline with ethanol or methanol, because the engine can be damaged seriously.

Remove the fuel cap, turning counter clockwise. Refuel the gasoline without reaching the maximum level (MAX), according to the image below. The approximated tank capacity is 24 liters.

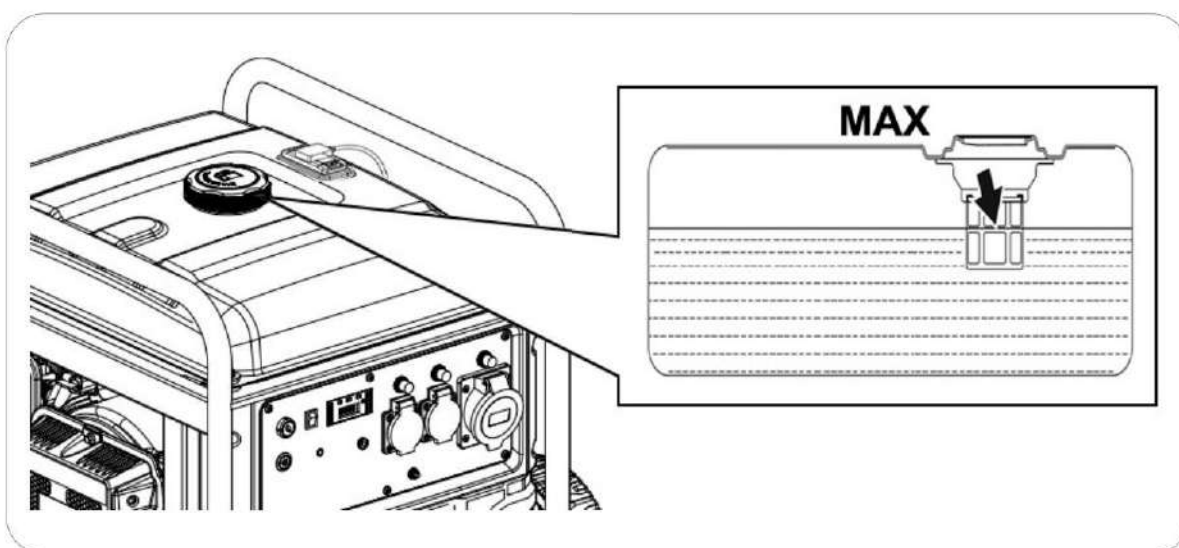

⚡ **DANGER:** Gasoline is extremely explosive and flammable. During the refuelling is completely forbidden to smoke, to do fire or other any kind of flame. The same procedures for the fuel storage place.

⊘ **WARNING:** Keep the fuel out of the reach of children.

⊘ **WARNING:** Avoid fuel spillages when refuelling (before restarting the engine, clean possible spillages).

⊘ **WARNING:** Do not overfill the fuel tank (do not exceed the maximum level). After refuelling, ensure that the fuel filler cap is properly fitted and closed.

⊙ **CAUTION:** Avoid skin contact and do not inhale the fuel vapours.

5 The engine starting:

5.1 The electrical starting

1. Disconnect all equipment from generator or ensure that its general switch is in the "OFF" position. The starting of the generator has to be done without equipment connected.
2. Turn the fuel valve to the "ON" position.

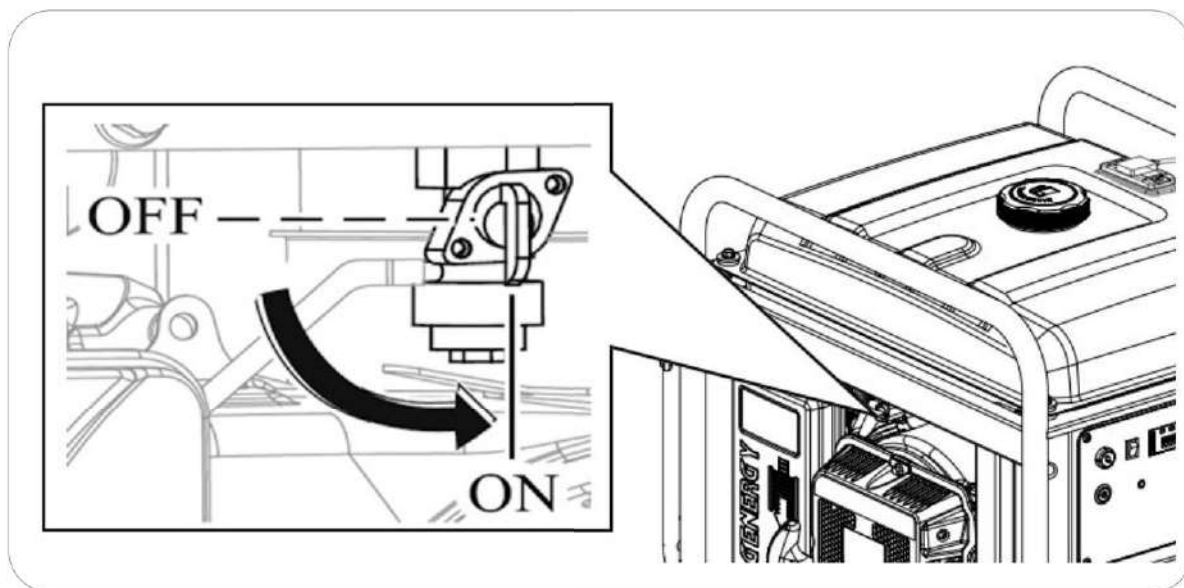

3. Turn the "GENERAL SWITCH" key to the "ON" position.

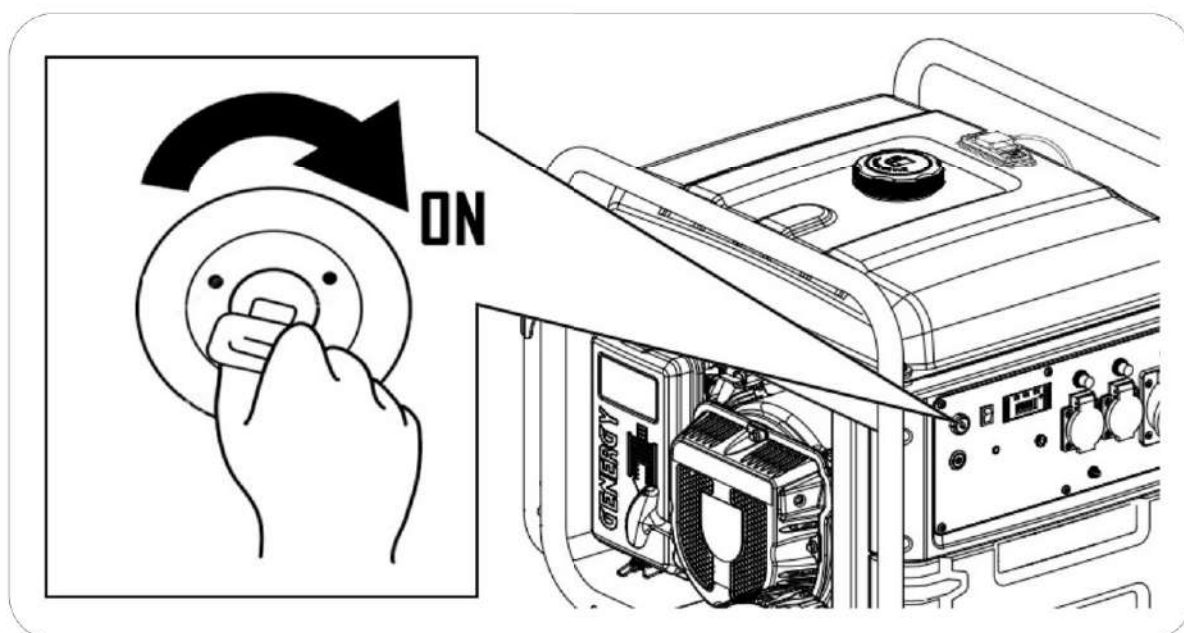

4. Press the "START" button.

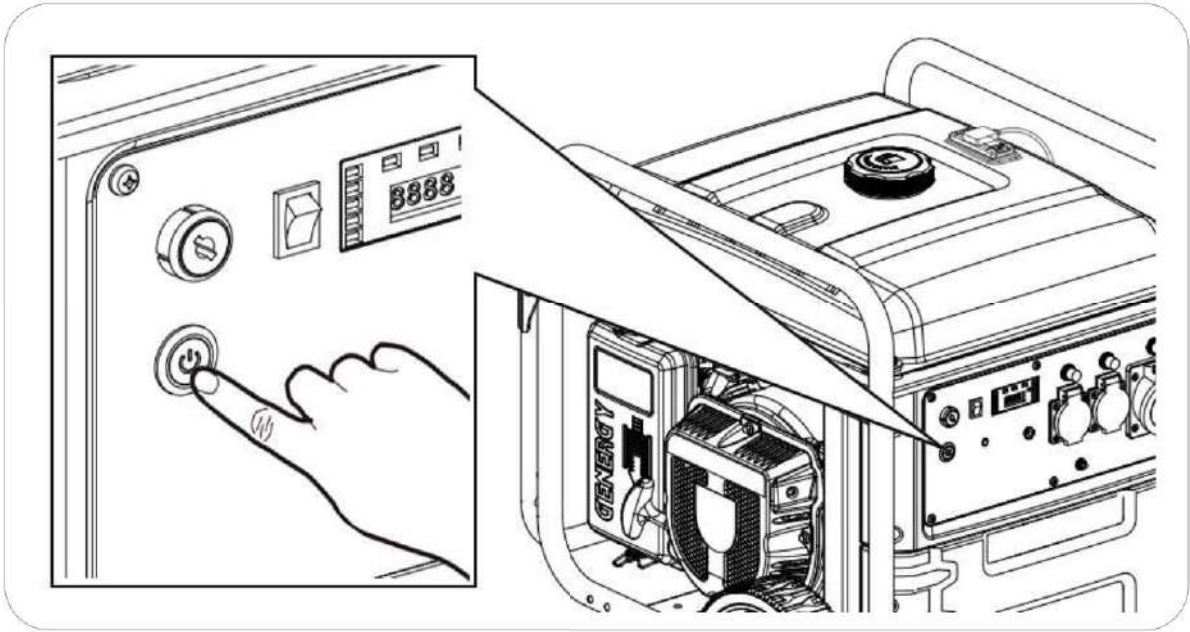

NOTE: On the first start attempt, if the generator fails, automatically it will perform a maximum of five new attempts. Just wait.

NOTE: If the generator does not start within the six programmed attempts, you can press the “START” button again to do another sequence of starts.

NOTE: In the first running, the battery may be weak if the generator was stored for a long time. In that case, you can charge the battery from an external socket (see chapter 6.4). Also, you can start the generator manually. During the running, the battery is charged.

5.2 The manual starting

1. Disconnect all equipment from generator or ensure that its general switch is in the “OFF” position. The starting of the generator has to be done without equipment connected.
2. Turn the fuel valve to the “ON” position.

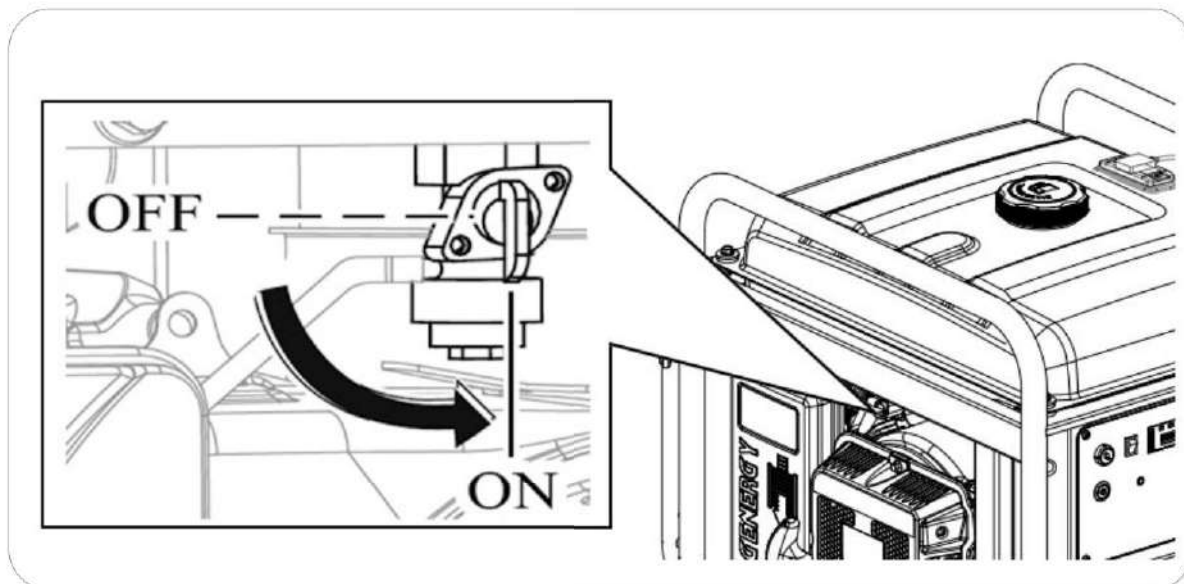

3. Turn the “GENERAL SWITCH” key to the “ON” position.

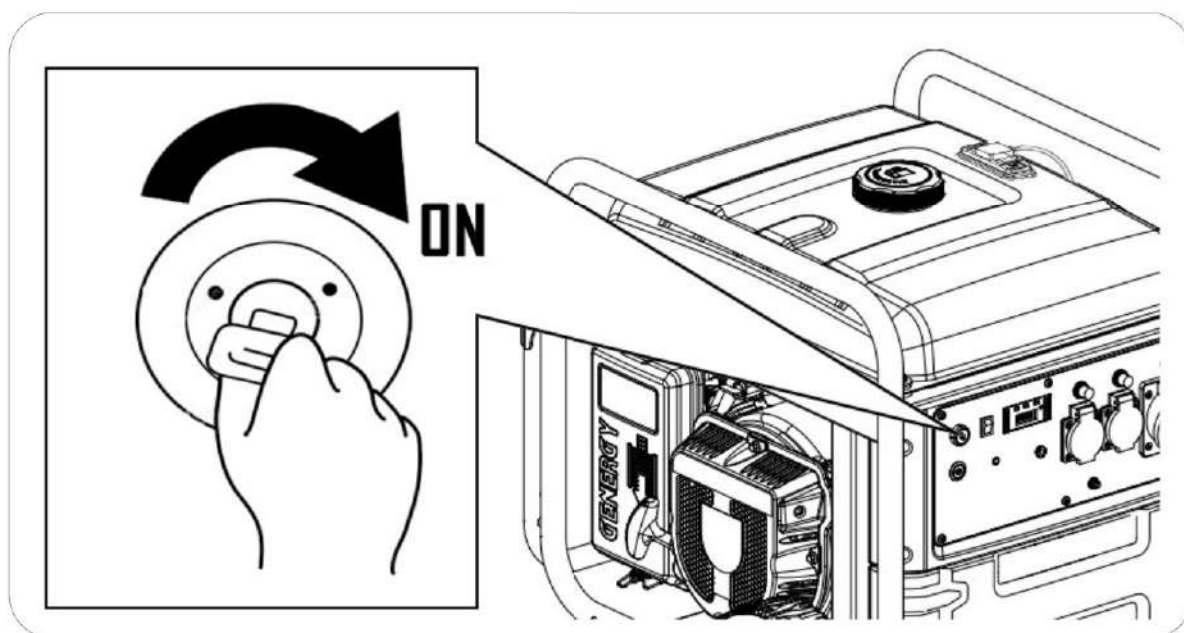

4. Move the choke lever to the left, closed air position, according to the image below. This position enriches the gasoline mixture and makes easier the starting when the engine is still cold.

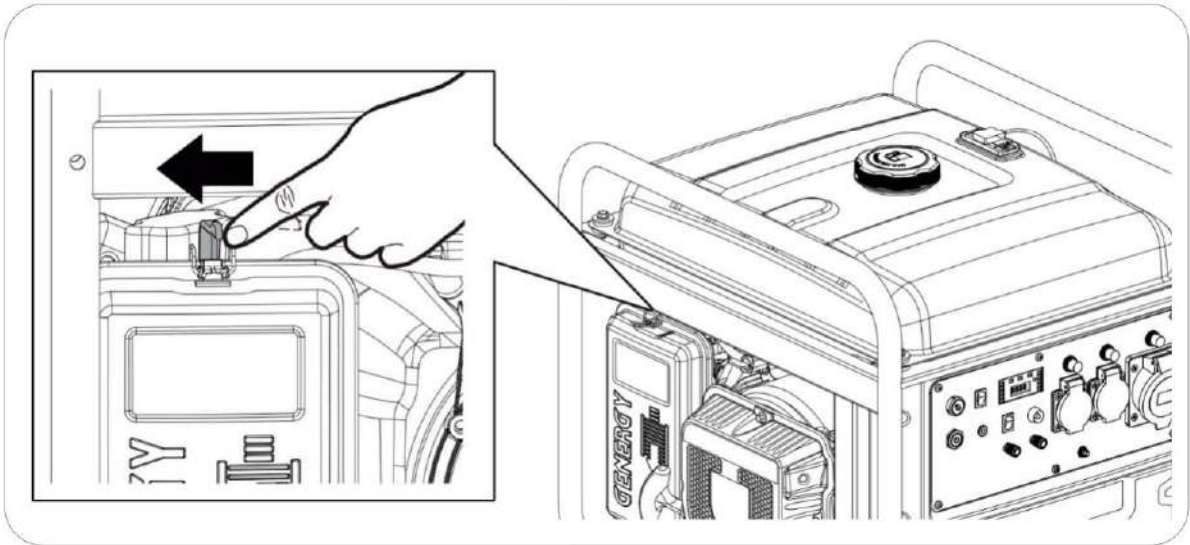

If the engine has recently stopped and it is still hot, choke position procedure may not be necessary.

5. Smoothly, grab the handle and pull the starter rope (recoil starter) until the final to calculate the maximum stroke of the rope (and to avoid damage when pulling energetically). After let the rope recoils.
6. Smoothly, pull the starter rope again until you find a slight resistance and then let the rope recoils. Then pull the rope energetically to start the engine.

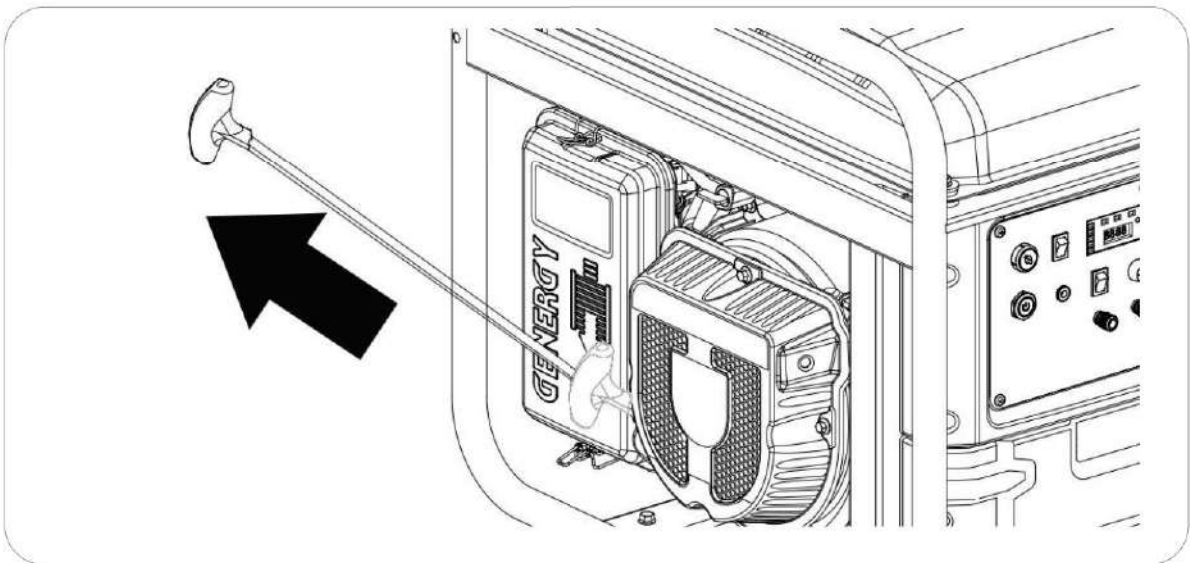

NOTE: If the rope recoils abruptly, the spring or the rope itself may be damaged. This is not covered by the warranty.

NOTE: After pulling, do not release wilfully the handle to avoid hitting the machine. Control the handle tightly until it is fully recoiled.

NOTE: Never pull the starter rope while the generator is running.

7. As soon as the engine has started, slowly move the choke to the right position, open air position, according to the image below. The engine will start running stably and will be ready to power the equipment.

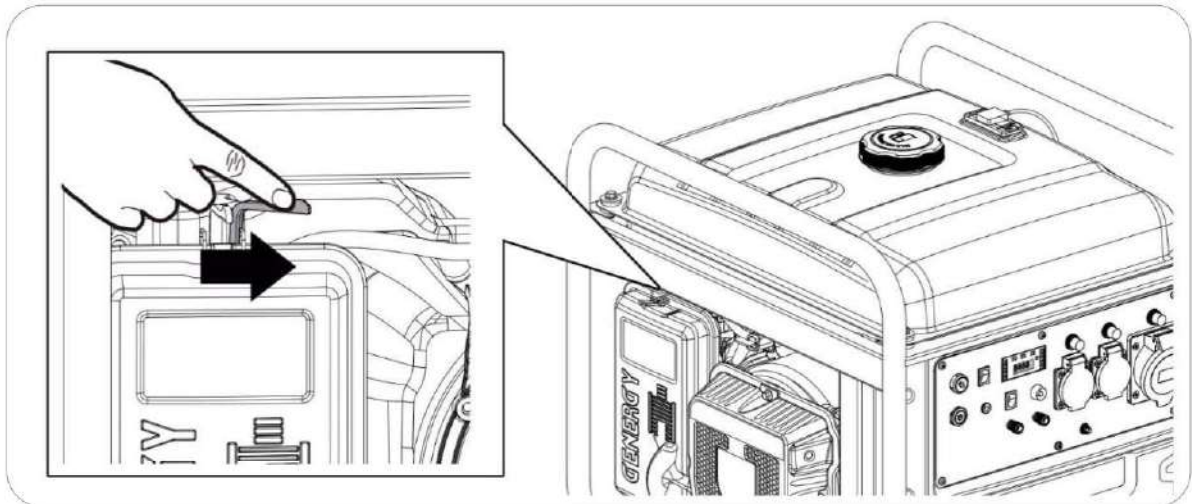

NOTE: Don't leave the choke in a halfway position, because the mixture would be too rich and cause a malfunction.

5.3 Stopping the generator

1. Disconnect electrical equipment connected to the generator.
2. Press the "START-STOP" button to turn off the generator.
3. Turn the "GENERAL SWITCH" to the "OFF" position.
4. Turn the fuel valve to the left, closed position.

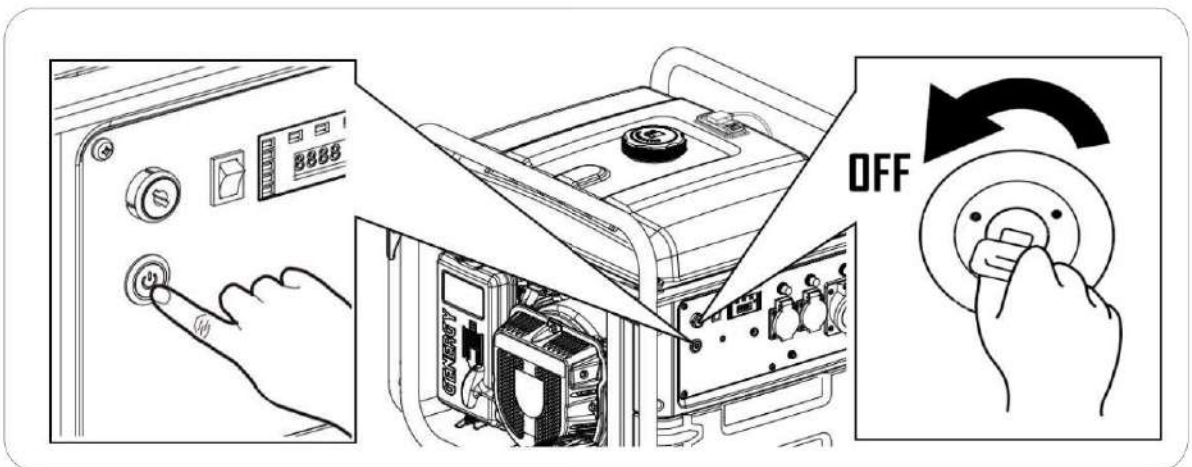

5.4 Remote control starting (CRETA RC)

The CRETA RC model allows remote starting wirelessly up to a maximum distance of 50m by a remote control system.

NOTE: The remote control system is not included in the CRETA SOL or CRETA ATS models and cannot be installed as an option.

1. Turn the fuel valve to the "ON" position.

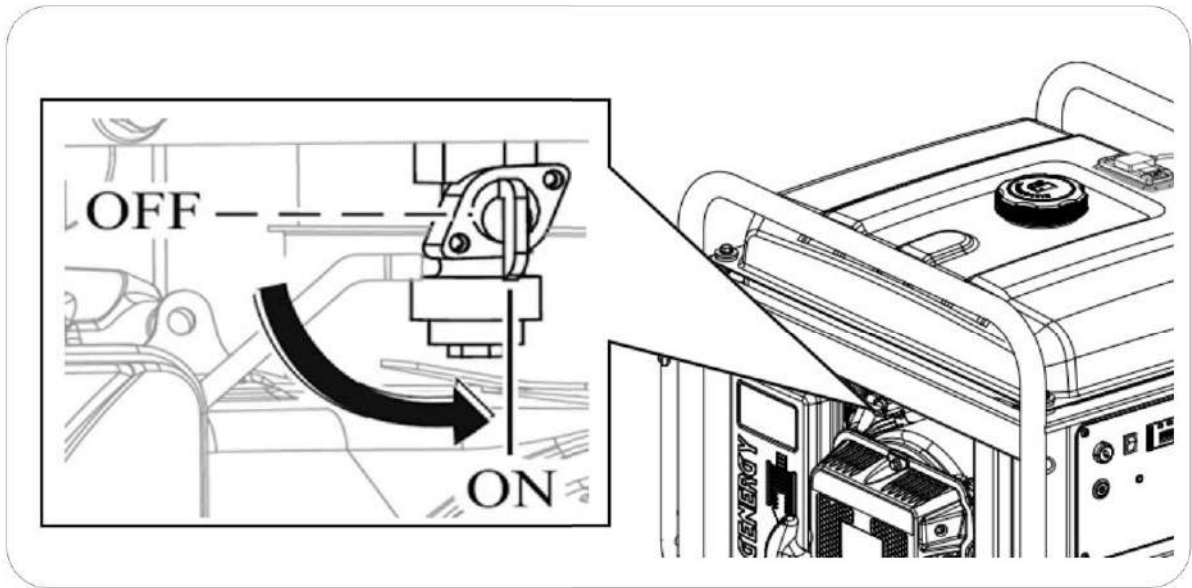

2. Turn the "GENERAL SWITCH" key to the "ON" position.

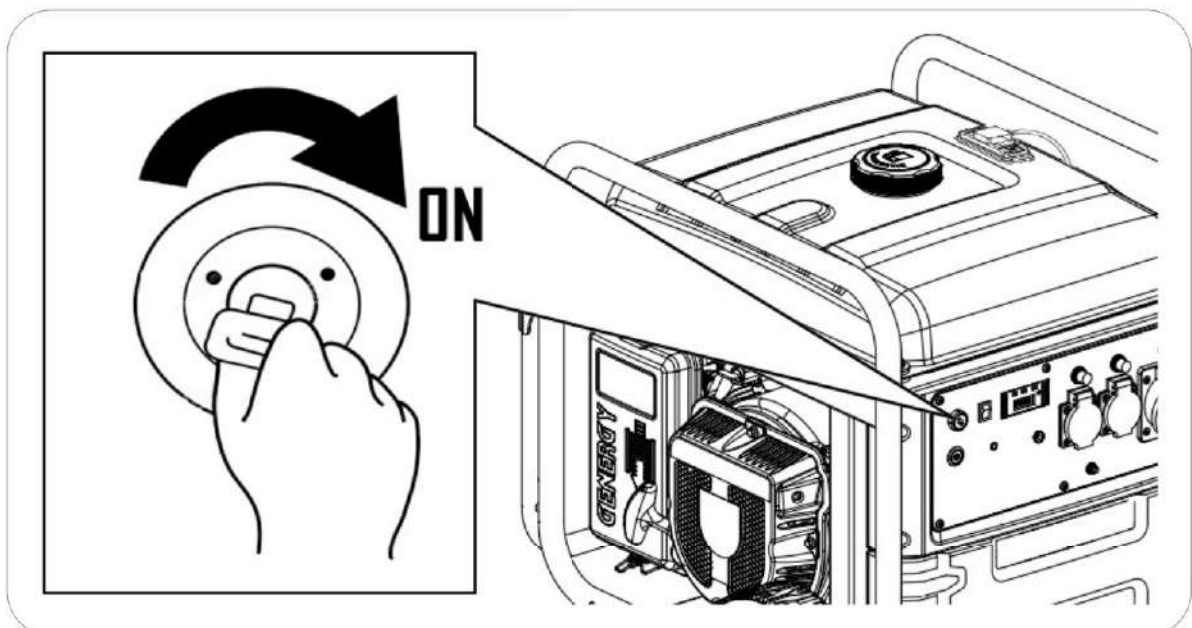

3. On the remote control, press the “ON” button for one second. The generator will perform the starting process automatically.

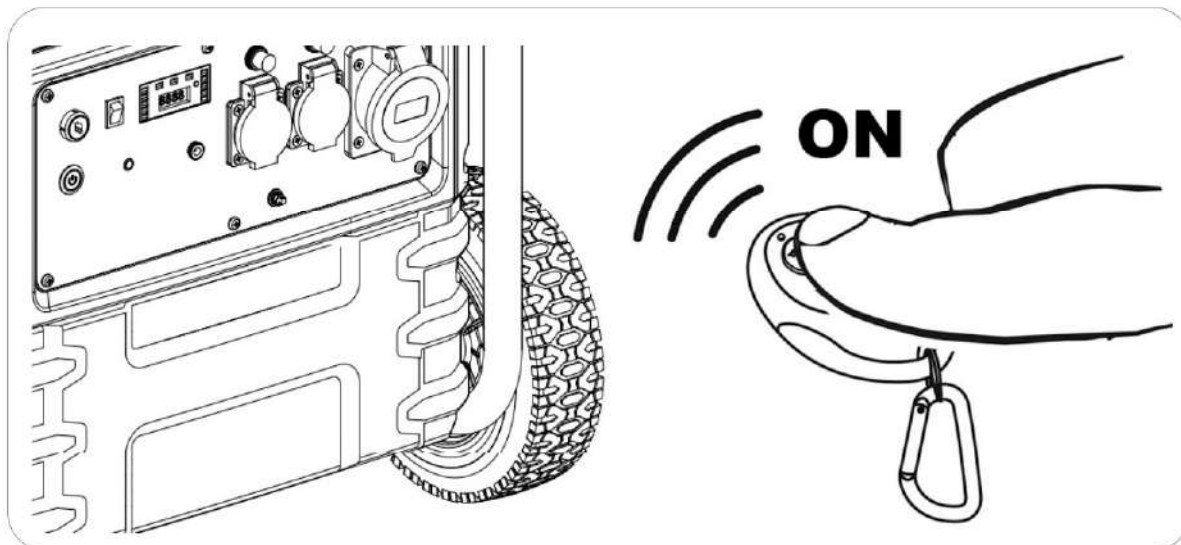

NOTE: Do not keep pressed the “ON” button on the remote control. Just press for about a second.

On the first start attempt, if the generator fails, automatically it performs five new attempts. Just wait.

If the generator does not start within the programmed attempts, you can press the “ON” button on the remote control again to do another sequence of starts.

NOTE: This generator has an automatic choke, so no lever action is required to make easy the starting in a cold condition.

NOTE: In the first running, the battery may be weak if the generator was stored for a long time. In that case, you can charge the battery from an external socket or with the engine alternator. More info see chapter 6.4.

NOTE: If the remote control does not work or works abnormally, replace the battery.

OPD Function (Output power delayed). Up to 20 seconds after the starting, the generator does not generate electricity in the sockets. This ensures that the generator starts without supplying power to the connected equipment.

5.5 Remote control stopping

On the remote control, press the "OFF" button.

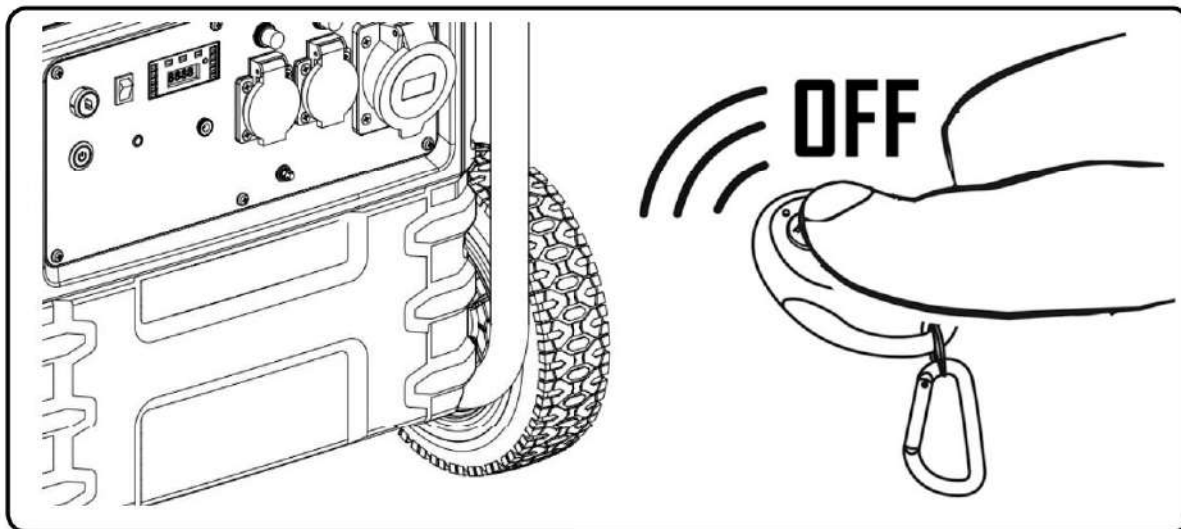

NOTE: If you will not use the generator in the next 12 hours, so close the fuel valve and turn the "GENERAL SWITCH" key to the "OFF" position. **This action avoids the battery discharge during periods of inactivity.**

5.6 Synchronize a new remote control device

NOTE: To sync a second remote control — without cancelling an existing one — follow steps 1 to 5, but skip step 3. Note that only two remote controls can be synchronized at the same time.

NOTE: To sync a new remote — cancelling the old one — follow steps 1 to 5, including step 3.

1. Turn the "GENERAL SWITCH" key to the "ON" position.
2. Press the "PILOT LAMP" button for more than 3 seconds until the blue light on.
3. Press the "STOP" button on the remote control for more than 1 second and the blue "PILOT LAMP" will flash.
4. Press the "START" button on the remote control for more than 1 second and the blue "PILOT LAMP" will flash.
5. Press the "PILOT LAMP" button and hold it until the light turn off, and with this the new remote control will be synchronized.

6 The generator usage and its protections:

To improve engine performance and to extend machine life, a 20 hour “break-in” period is recommended without forcing the generator, with loads not exceeding 60% of the maximum output of the equipment.

⊘ WARNING: Ensure the installation of the ground wire. If you have doubts, please, call your electrician.

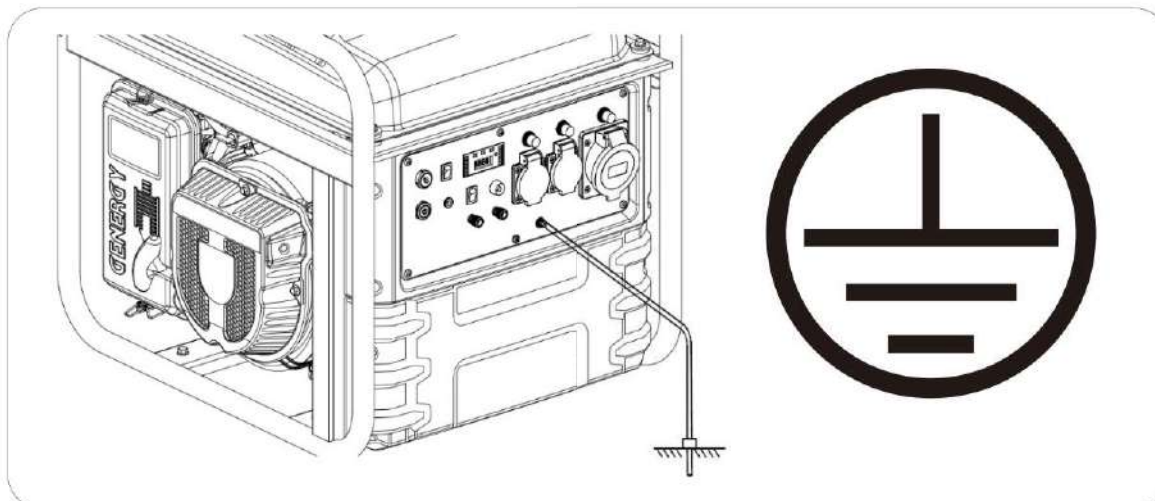

⊘ WARNING: Never connect directly the voltage output of the generator to a building or a house (even when there is a circuit breaker for the main circuit). The return of the main circuit will shock with the generator output, which will do serious damages to the generator or even a fire.

⊘ WARNING: Do not connect the generator in parallel with other generators in order to add powers. The generators will be damaged and there will be a high risk of fire.

□ NOTE: Do not connect an extension to the exhaust pipe.

□ NOTE: When an extension cable is required, you have to ensure its good quality and proper section (ask to your electrician).

□ NOTE: Equipment that has an electric motor (compressors, water pumps, saws, grinders, etc.) requires up to 3 times more power during the starting. For example, a 500W water pump needs 1500W to start. Therefore, always confirm the nominal powers (rated) of the equipment to be connected and ensure that they do not exceed the maximum power produced by the generator, according to this recommendation.

⊘ WARNING: before connecting to the generator, confirm if all equipment is in good working conditions.

If the equipment runs abnormally, slowly or spontaneously shuts down, stop the generator immediately and disconnect the equipment.

6.1 Sockets protection

Your generator has thermal protectors (circuit breakers) that protect the 16A and 32A sockets from higher loads.

In case of exceeding its maximum capacity in one socket, the circuit breaker will cut the current to avoid an overheating or fire in the socket or in the connected plug.

- A 16A socket allows a maximum power supply of 3680W (230Vx16A).
- A 32A socket allows a maximum power supply of 7360W (230Vx32A).

In case of overload, first of all, disconnect the connected equipment.

Once the equipment has been disconnected, reset the overload protector by moving it to the "ON" position and thus restore the voltage output.

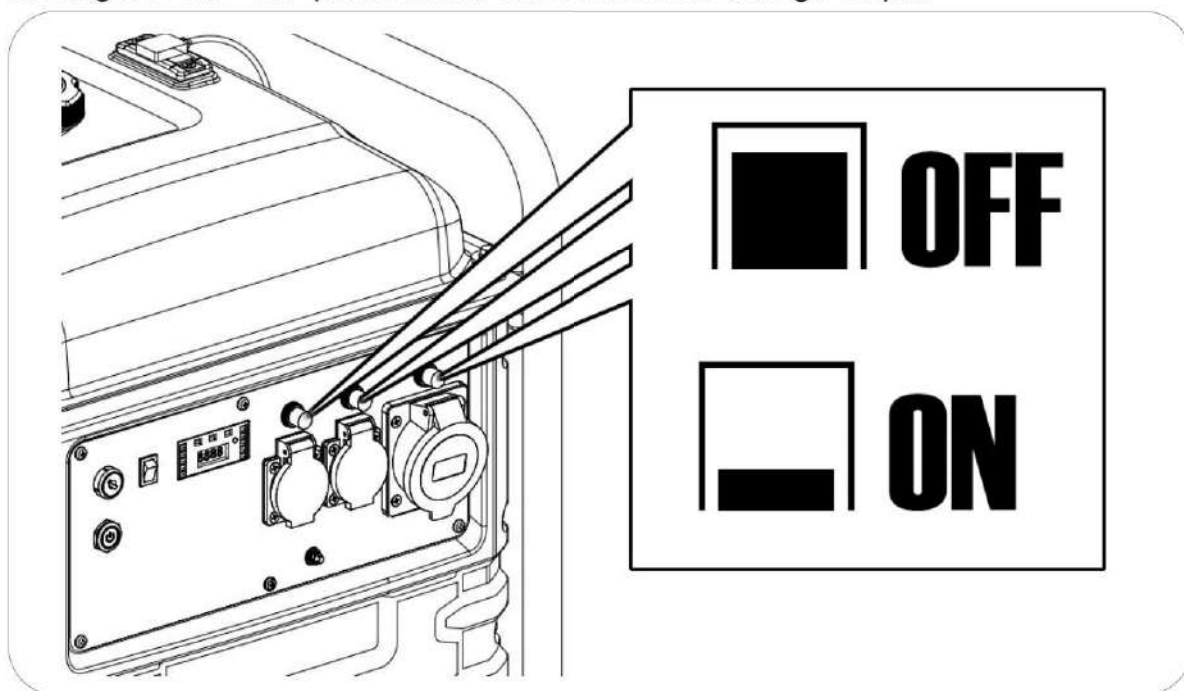

If the overload protector jumps when connecting the equipment, give up connecting it. The connected equipment may have a problem or it may exceed the maximum capacity of the socket or the generator itself.

Remember that many equipment need an extra power consumption to start. Devices that has an electric motor (compressors, water pumps, saws, grinders or others) requires up to 3 times more power during the starting. For example, a 1000W water pump requires 3000W to start, so that we would need a generator not less than 3000W.

In certain refrigerators these calculations can be even greater.

6.2 Digital control panel

Central pilot: Correct running

After the generator starts, it turns on and it means that the running is normal.

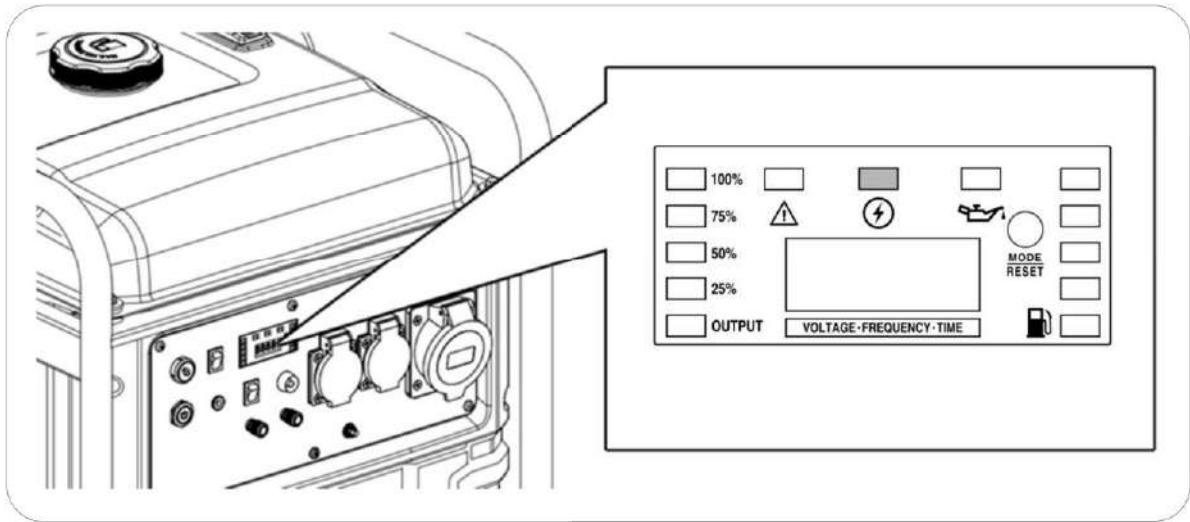

Left pilot: Generator overload

If the generator is overloaded, the indicator turns on. In this case, the generator will keep running, but the power output will be cut off.

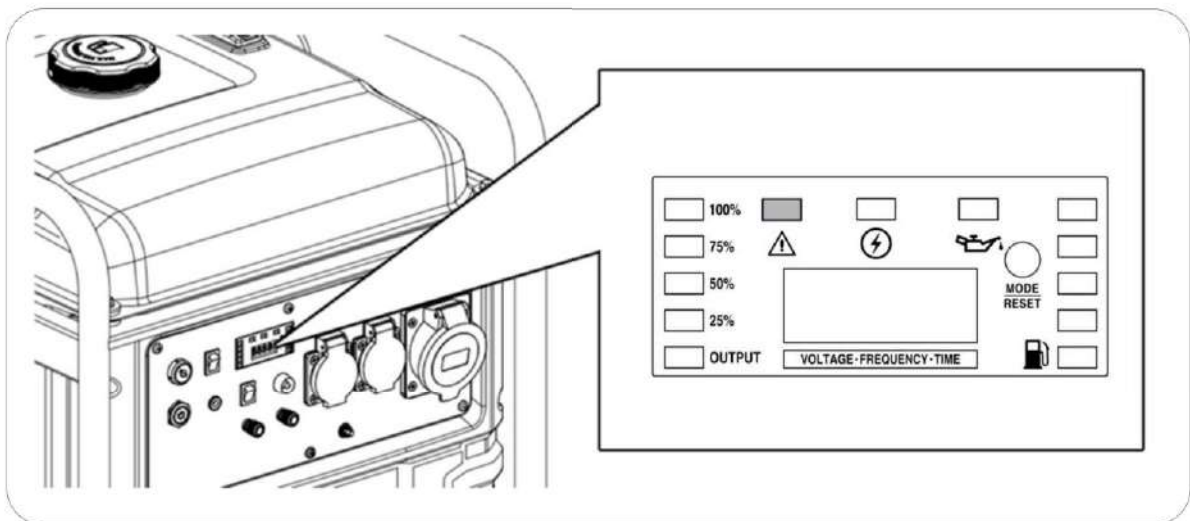

In case of overload, follow the steps below:

1. Disconnect the equipment from the generator.
2. Press the "RESET" button, according to the image above.
3. Connect other equipment which power consumption is less than the rated power performed by the generator.

NOTE: A dirty air filter reduces the maximum power of the equipment, activating the overload alarm even with powers lower than the nominal power performed by the generator.

Right pilot: Lack of oil

The lack of oil alarm system is designed to avoid damage to the engine caused by insufficient amount of oil.

With a low oil level, this indicator turns on and consequently, for security reasons, the engine turns off. The engine only starts again if the oil level is restored.

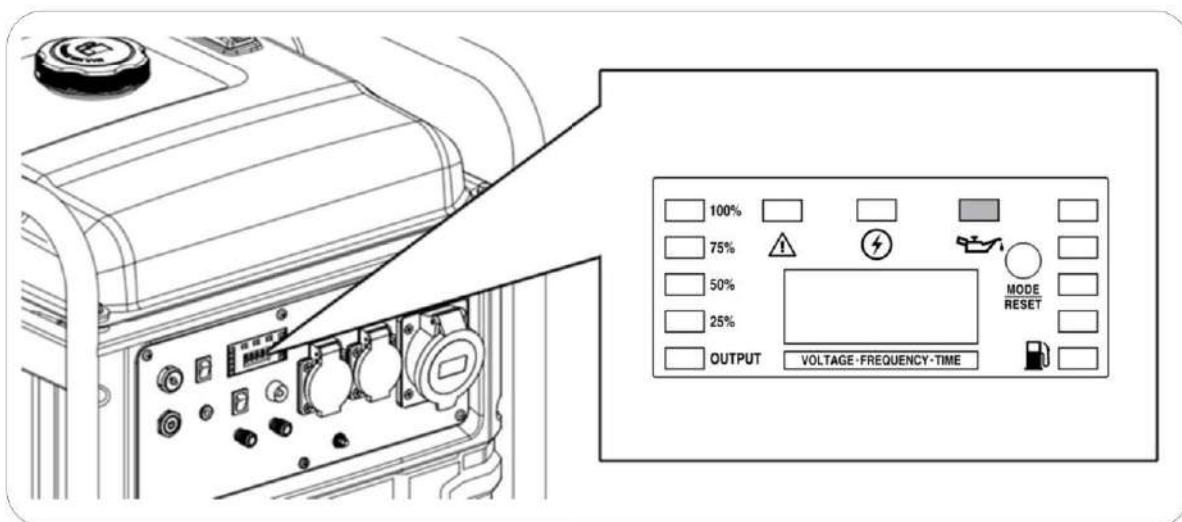

NOTE: Protection due to lack of oil must be considered an extra security. Checking the oil level before each use is the full responsibility of the user, as indicated and recommended in this manual. The probability of failure of the alarm system is very low, but if the checking also fails, the damage on the engine will be very high. Thus, unique and exclusively, the user is responsible for any damage due to lack of oil. This kind of damage is not covered by the warranty.

NOTE: This alarm system only works when the level of oil is not enough, no protecting in case of inadequate oil or oil in poor condition.

Left sidebar: Generator power output indicator

Show by approximation, the level of power consumption against to the total capacity of the generator. Just an indicative function.

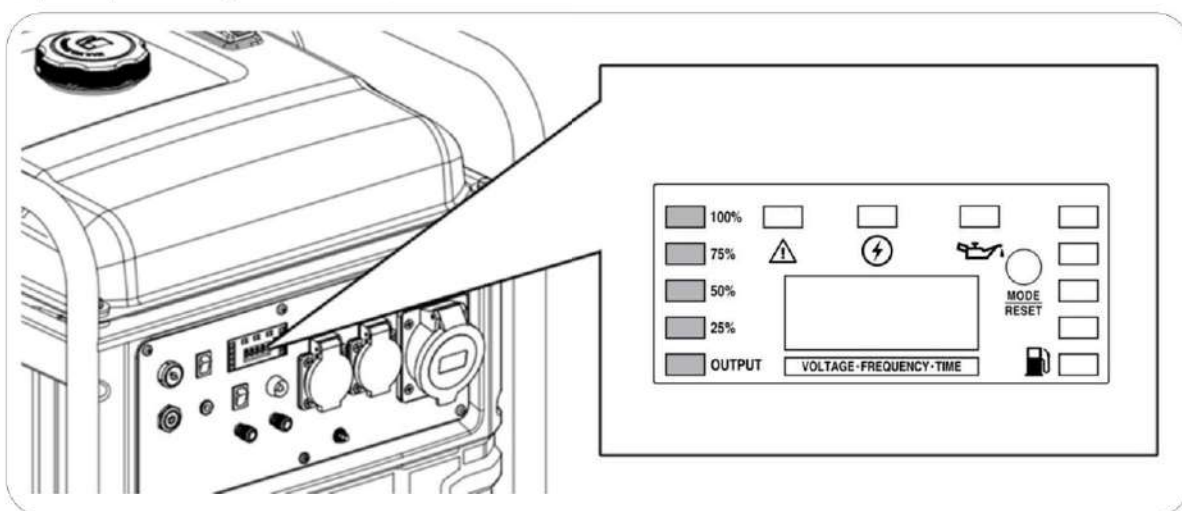

Right sidebar: Fuel indicator

Show by approximation, the level of fuel against to the total capacity of the tank. Just an indicative function.

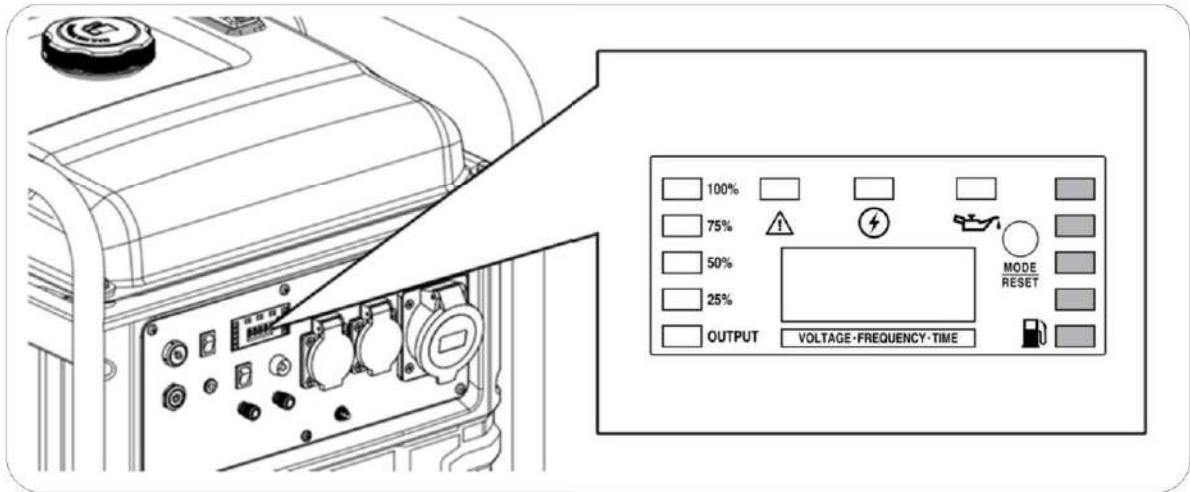

Central display: Parameters indicator.

During the running, the central display shows Voltage, Frequency and Hours of work. You have only to press the "RESET" button (A) to see each parameter.

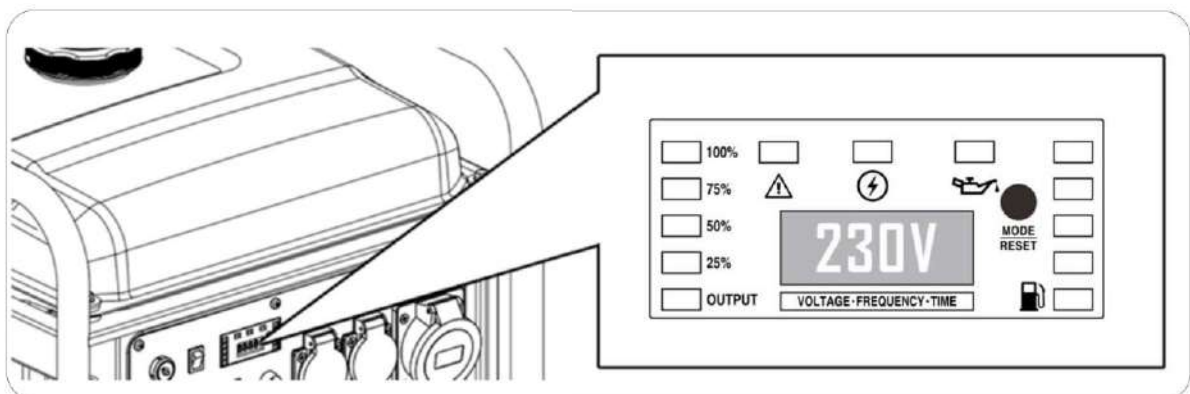

6.3 Carburettor modification for high altitude running

At high altitude, the normal mixture of air and fuel in the carburettor will be too rich. The performance is reduced and the fuel consumption is increased. A very rich mixture also gets dirty the spark plug and makes it difficult to start the engine. If a generator always operates at an altitude above 1500 meters, contact a Genergy Authorized Service to modify the carburettor (this service is not covered by the warranty, so it will be paid by the client).

Remember that even with a modification in the carburettor, the power will decrease at a rate of 3.5% every 300m of altitude.

NOTE: If the carburettor is modified to operate at high altitude, the mixture of air and fuel will be too poor to operate at low altitudes. The running of a modified generator at low altitude can cause overheating and consequent engine damage. Hence, it is necessary to change the carburettor to its original configuration.

6.4 Recharging the battery from the charging port

The CRETA SOL and CRETA RC models have a charging port (ATS BOX PORT) to recharge the battery of the generator. The CRETA ATS model haven't it, because the battery of the generator is powered from an external ATS box through the communication connector of 7 wires.

Connect the battery charger (included with the machine) to a 230V socket and to the charging port (ATS BOX PORT) on the control panel of the generator. Charging can take around four hours.

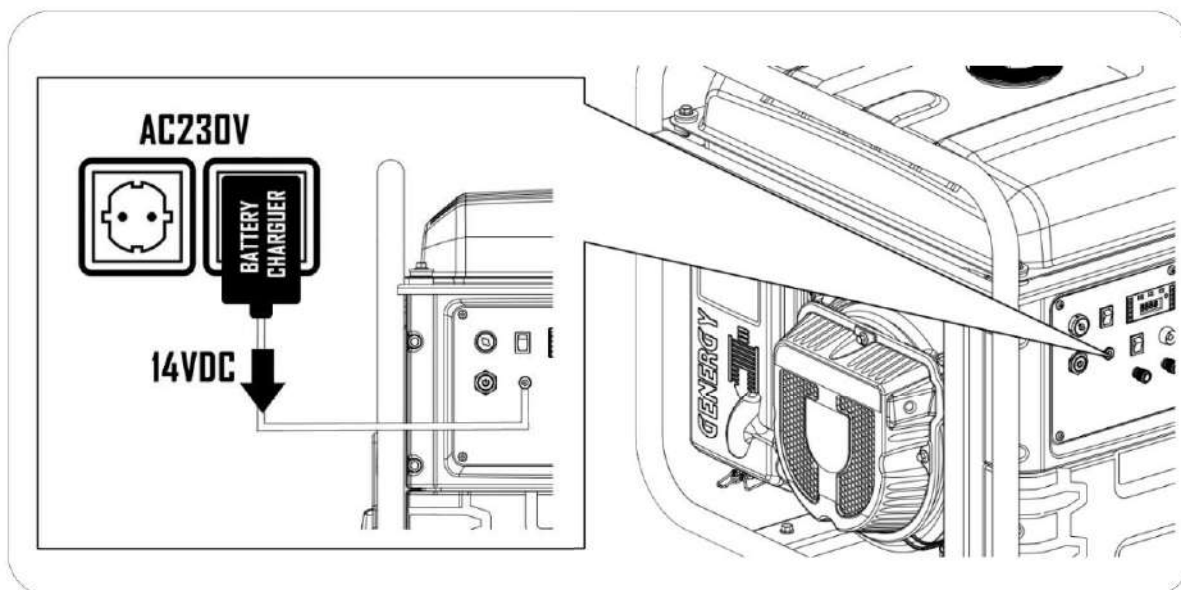

NOTE: Do not use chargers or other plugs different of the original. If you need to replace the charger, purchase an original from your GENERGY supplier.

If you do not have a 230V socket, you can start the generator manually and let it run for a few hours. The battery also recharges from the engine.

After charging, if the battery still does not work, take it to a technical service for inspection, it may be in poor condition and needs to be replaced.

7 Mains failure mode (CRETA ATS):

7.1 Introduction

The ATS (Automatic transfer switching) system allows to control the start and stop functions of the generator, as well as the conversion between the generator output and the mains output. The signal communication between the ATS and the generator is performed through a cable of 7 lines. The user can decide if he wants to work in automatic or manual mode, and also to select between generator output or mains output.

7.2 The panel components of the ATS box

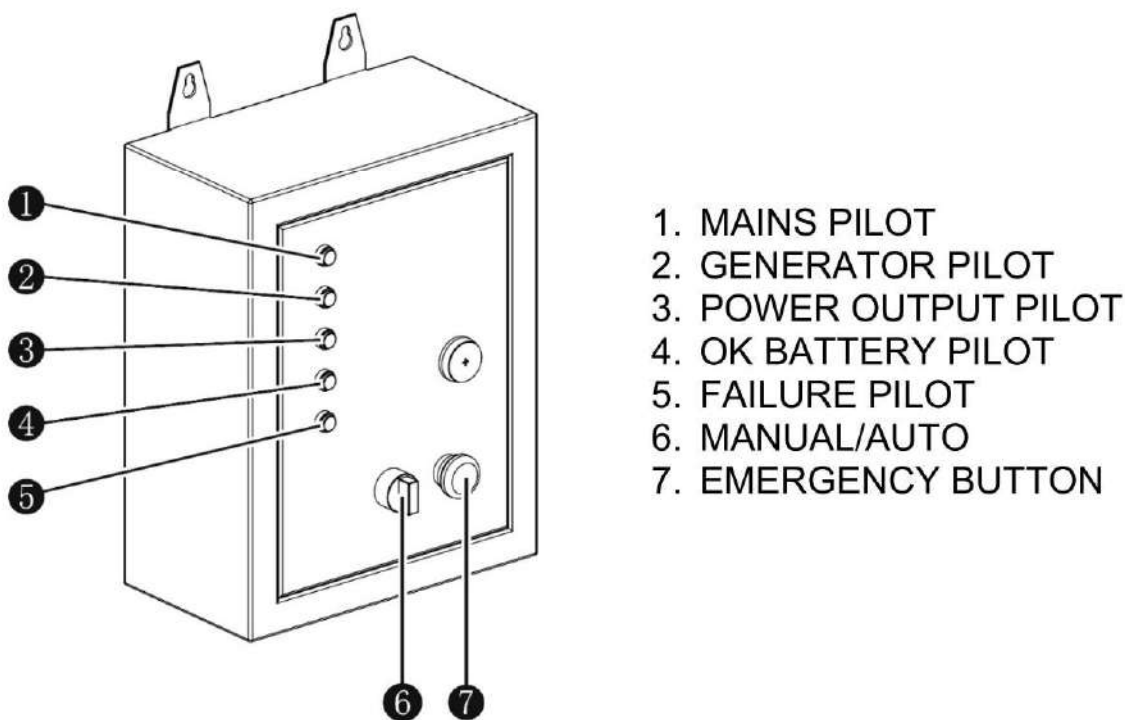

7.3 Electrical parameters

Power supply: DC10-15V
Input voltage: AC220-240V
Rated frequency: 50-60Hz
Maximum power: 10000W
Maximum intensity: 45A
Connection between ATS box and generator

7.4 Installation

⚡ DANGER: The connection of the generator and the ATS box must be done by a qualified electrician and always without mains voltage.

🗨 NOTE: The diagram below is for reference only and is only intended to assist in the interpretation of its operation. The user is exclusively responsible for the installation, which must be carried out in accordance with the electrical regulations of each country or region.

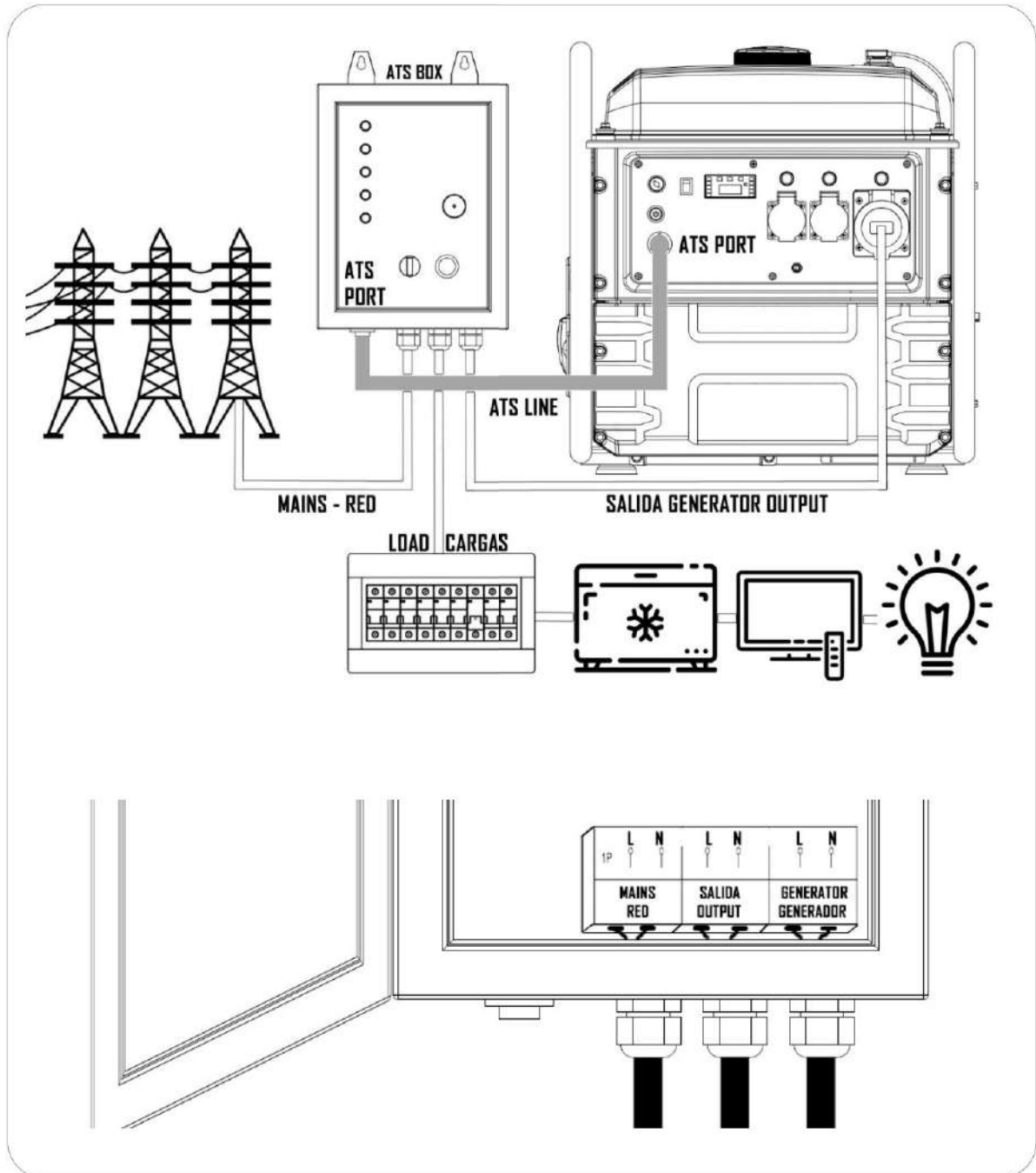

🗨 NOTE: The ATS box can only be connected to the CRETA ATS generator. It cannot be connected with the SOL-RC version or with any other model.

7.5 Operation principle

The ATS box has two operation modes, manual and automatic:

Manual mode: When ATS control box is in manual mode, the generator is not automatically controlled.

- If there is power from the mains and the generator at the same time, the output power will be from the generator.
- If there is only generator power, the output power will be from the generator.
- If there is only mains power, the output power will be from the mains.

Automatic mode: The ATS box will control the generator. When there is mains power, it will always be the priority output power and the generator will remain on standby. When there is a mains power cut, the generator will automatically start and supplies power.

In case of a mains power cut, the generator has 40 seconds to start with a maximum of 5 start attempts during that time. If the engine fails to start within 40 seconds, it falls in error mode and the **FAILURE PILOT** will light up for a minute.

The stop of the generator also has a limit of 10 seconds. If the generator does not stop within that time, the system will consider that there is a shutdown failure and the **FAILURE PILOTE** will light up.

The **PILOT FAILURE** is only for informational purpose, it does not affect its running.

When the mains power is supplying the devices, at the same time it is supplying the battery of the generator with DC14.4V. So that the optimal level of the charge in the battery is guaranteed, even if the generator is on standby for long periods of time.

7.6 Running

Manual mode:

1. Turn and release the safety button.
2. On the selector (6), select manual mode.
3. Start the generator.

Automatic mode:

1. Turn and release the safety button.
2. On the selector (6), select automatic mode.

7.7 Diagram

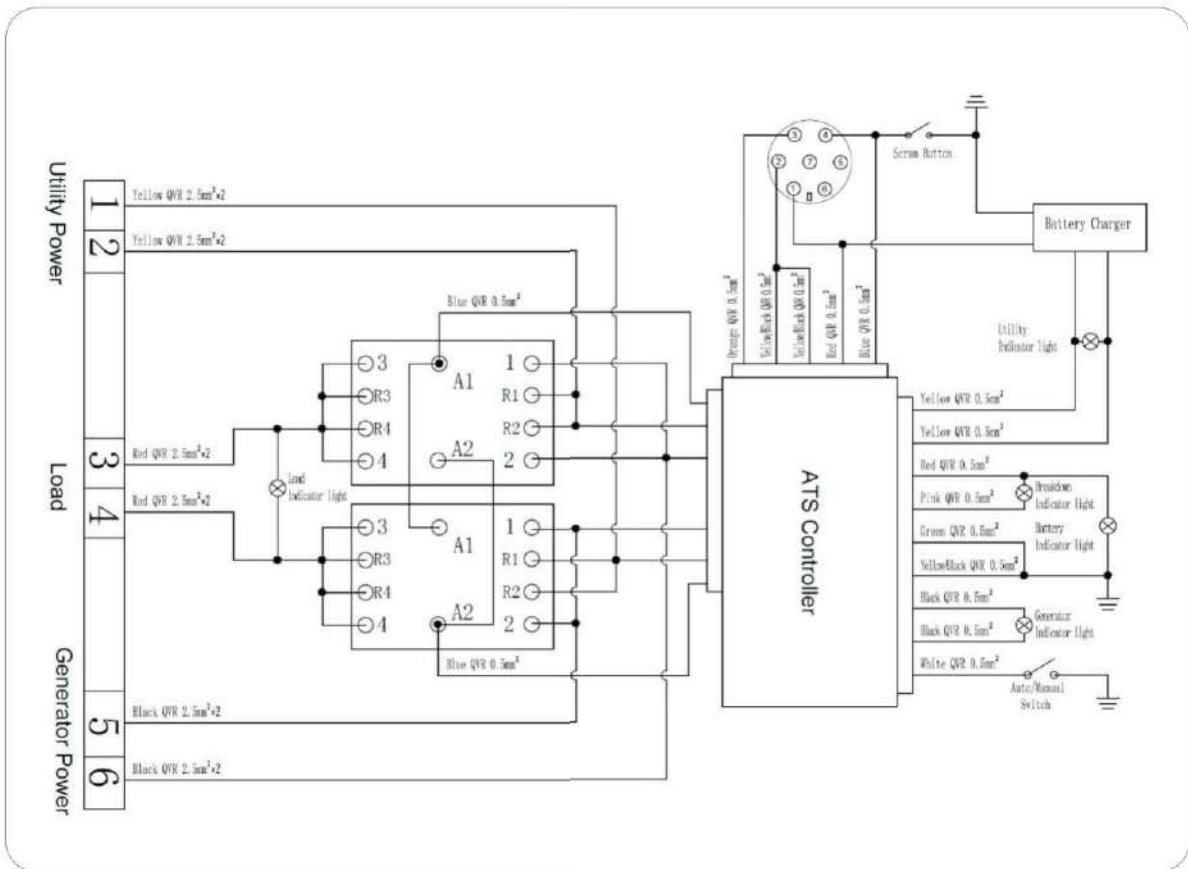

About fuel:

NOTE: Make sure that the generator starts at least every two months. Otherwise perform a manual start and keep the generator running for a few minutes to ensure that the fuel in admission circuit lines is renewed.

NOTE: If the generator is not used, or if is used very few times, make sure that the same gasoline does not remain in the tank for more than a year, otherwise replace it.

NOTE: If you are aware that the generator will not run for long periods, choose to fill the tank completely. In contact with oxygen, the gasoline accelerates its degradation. If the tank is completely full the degradation will be slower. You can also add a gasoline stabilizer to delay the degradation.

NOTE: Under no circumstances, GENERGY will be responsible for personal or property damage that may arise from the lack of supply due to a generator failure.

If you have any questions, contact us by spv@sg-group.es.

8 Photovoltaic automatic mode (CRETA SOL):

8.1 Introduction

The CRETA SOL model has been specifically designed to support a solar system in exceptional cases where solar energy is not enough. The generator is ready to start and support the photovoltaic system, as well as stop when this support is no longer needed. The start and stop of the generator is performed by a contact NO (Normally Open) sent by the solar controller.

8.2 Installation

⚡ DANGER: The connection of the generator to the solar system must only be carried out by the technician of the photovoltaic system, because it is necessary to set parameters for start and stop the generator in the solar controller.

🗨 NOTE: This diagram below is simply for reference and is only intended to assist in the interpretation of its operation. The user is exclusively responsible for the installation, which must be carried out in accordance with the electrical regulations of each country or region.

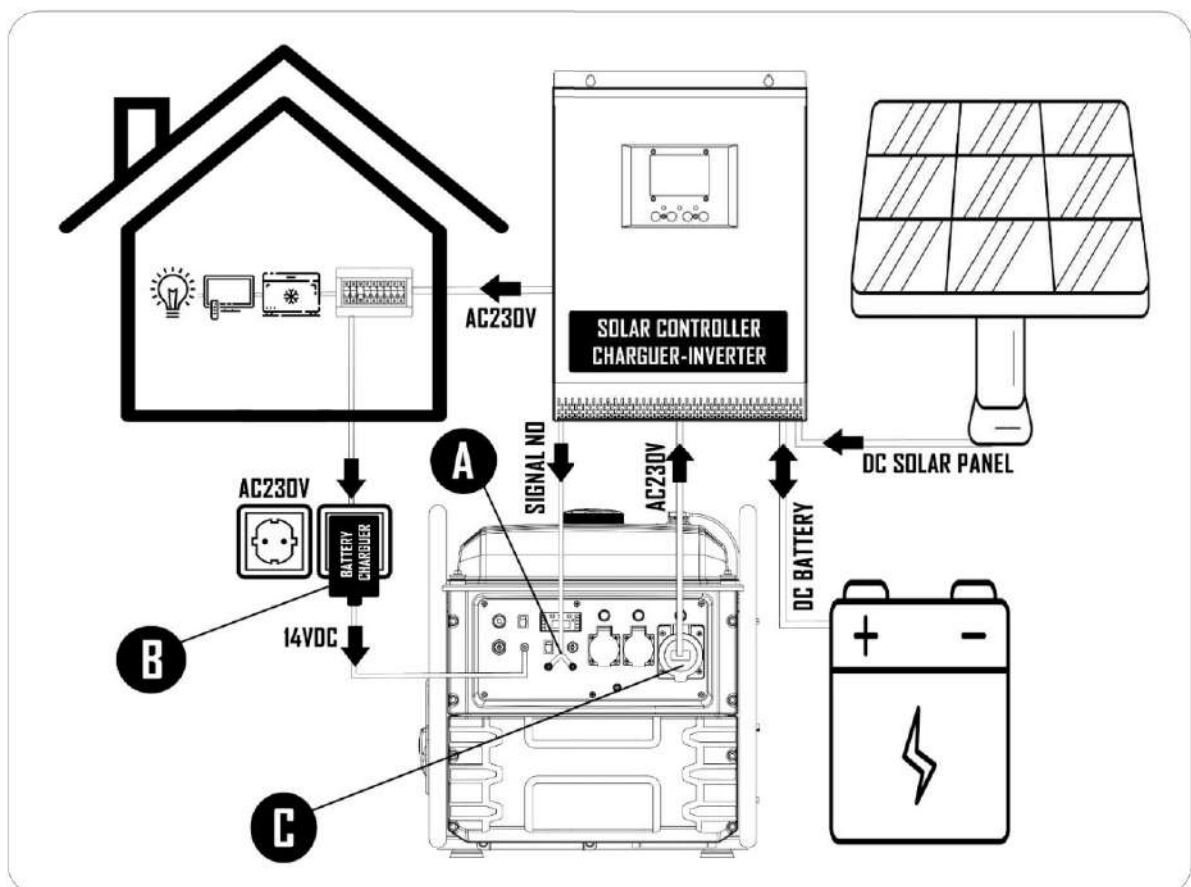

A Contact NO (Normally Open) to start and stop the generator:

- **Contact open:** generator on standby
- **Contact closed:** generator starts and stays running until the contact reopens.

Please note that not all solar controllers are prepared to work with a generator. Check with your solar technician or with the supplier of the controller.

Start sequence: When the generator contact closes, the start attempt begins. If this is unsuccessful, new attempts will be performed up to a maximum of five. If the generator fails the five pre-programmed attempts, it will fall into error mode.

B Generator battery support: The generator has a charging port on the panel to recharge or to keep the battery charge. Connect the charger supplied to the 230V mains socket and its 14V DC output to the port on the control panel.

NOTE: Do not use a charger different of the original. If you have to replace the original charger, purchase an original GENERGY.

C Use the 32A socket as power supply for the controller: This 32A socket allows the maximum power output from the generator.

NOTE: Do not use one of the two 16A sockets for this purpose because the power output will be limited to 16A (3680W).

About fuel:

NOTE: Make sure that the generator starts at least every two months. Otherwise perform a manual start and keep the generator running for a few minutes to ensure that the fuel in admission circuit lines is renewed.

NOTE: If the generator is not used, or if is used very few times, make sure that the same gasoline does not remain in the tank for more than a year, otherwise replace it.

NOTE: If you are aware that the generator will not run for long periods, choose to fill the tank completely. In contact with oxygen, the gasoline accelerates its degradation. If the tank is completely full the degradation will be slower. You can also add a gasoline stabilizer to delay the degradation.

NOTE: Under no circumstances, GENERGY will be responsible for personal or property damage that may arise from the lack of supply due to a generator failure.

If you have any questions, contact us by spv@sq-group.es .

9 Maintenance:

The purpose of the maintenance plan is to ensure that the generator remains in good working condition and that it reaches the maximum of its useful life.

 **DANGER:** Before doing any maintenance, turn off the engine. If you need to start the engine for any checking, first ensure that the area is well ventilated. The exhaust gases contain carbon monoxide, which is poisonous to the user.

 **NOTE:** Apply only GENERGY original parts or, if not available, components of proven quality.

Maintenance plan:

SERVICE	STAGES OF MAINTENANCE
Engine oil	Check the oil level before each use. After 20 hours, the first oil change should be made. Every 100 hours of use, do new oil changes.
Air filter	Check and clean every 50 hours. At a maximum of 250 hours or earlier if it is damaged, replace it.
Spark plug	Clean and adjust the electrode every 50 hours. At a maximum of 250 hours or earlier if it is damaged, replace it.
Engine valves*	Adjust every 500 hours*
Combustion chamber *	Clean every 500 hours*
Fuel tank*	Clean every 500 hours*
Fuel hose*	Replace every 2 years or earlier if it is damaged*

 **NOTE:** If you use the generator in places with a lot of dust or with high temperatures, does more frequent maintenance.

 **NOTE:** All services marked with an asterisk (*) should be performed by GENERGY Service or a qualified service. You must save the report of the work done by the technical service.

 **NOTE:** The failure of compliance with the maintenance plan will shorten the life of the generator and will increase the possibilities of malfunctions or damages. The warranty will not be applied in these cases. If one or more services planned were not done, the warranty will not be applied, unless authorized by the GENERGY Service or a GENERGY Authorized Service.

9.1 Oil change

1. Keeps the engine running for 5 or 10 minutes, so that the oil can reach some temperature and decrease its viscosity (more liquid). In this way, it will be easier to extract it completely.
2. Under the oil drain hole, place a suitable container to collect the used oil.
3. Unscrew the oil drain screw by turning it counter clockwise. Save the screw and its gasket.
4. Remove the cap with the oil level, so that the engine receives air and expels the oil faster.
5. Turn the engine by pulling the starter rope smoothly. Thus, the oil housed in the moving parts of the engine can be extracted.

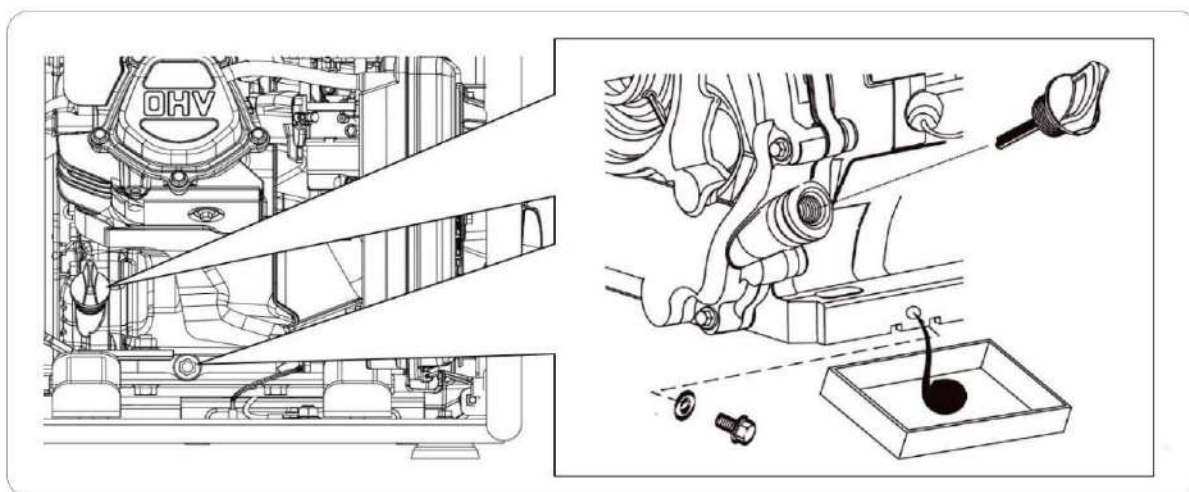

6. Once all the engine oil has been extracted, put back the drain screw with its gasket. In case of spillages, clean.
7. Refill with the recommended oil according to point 4.4 of this manual.

9.2 Air filter maintenance

NOTE: The dirt in the air filter reduces the air flow in the carburettor, limiting its combustion and promoting serious engine problems. Clean the air filter regularly, according to the maintenance plan in this manual. In dusty areas, filter cleaning should be more frequent.

NOTE: The generator should never run without the air filter, otherwise we will have a quick engine wear.

 **WARNING:** Do not use gasoline or solvents with a low flash point to clean the filter. They are flammable and explosive under certain conditions.

1. Release and remove the clips (**C**) from the air filter cover.
2. Open the cover (**A**) and take off the air filter (**B**) from the inside.

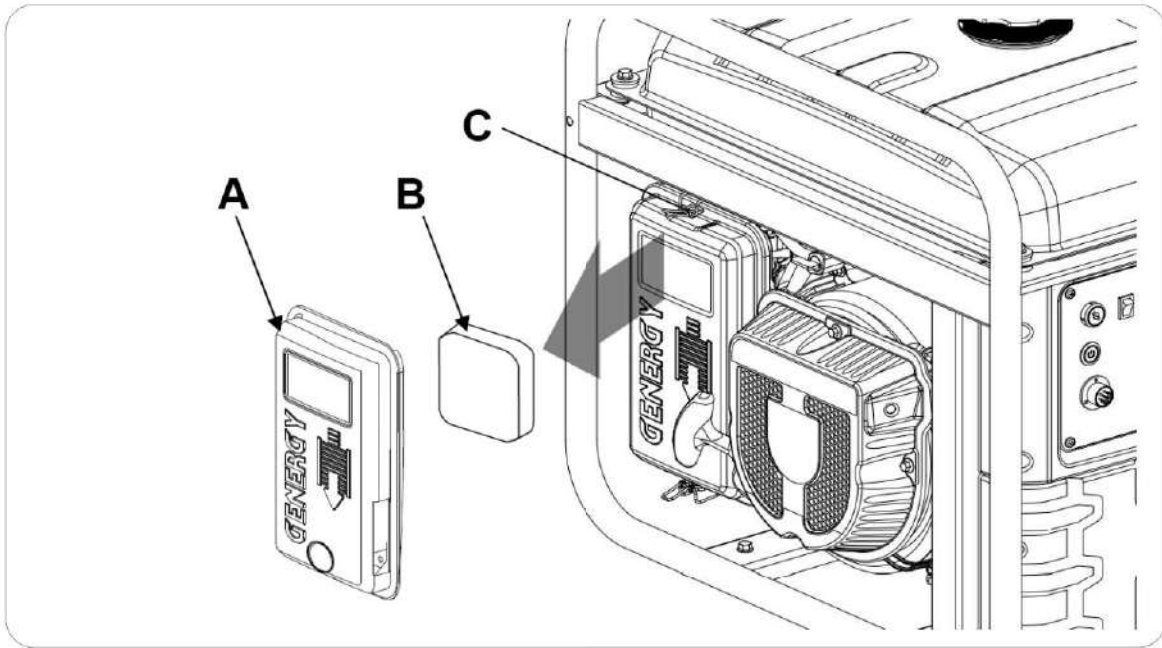

3. Clean the air filter using a soap and water solution. Let it dry completely (**3**).
4. With the air filter very dry, immerse in oil of the same type of the engine (**4**).
5. Squeeze the air filter by hand until all excess of oil is drained (**5**) (to avoid the production of smoke in the exhaust gases).
6. Once cleaned and drained (**6**), reinstall the oil filter, placing also its cover and clips.

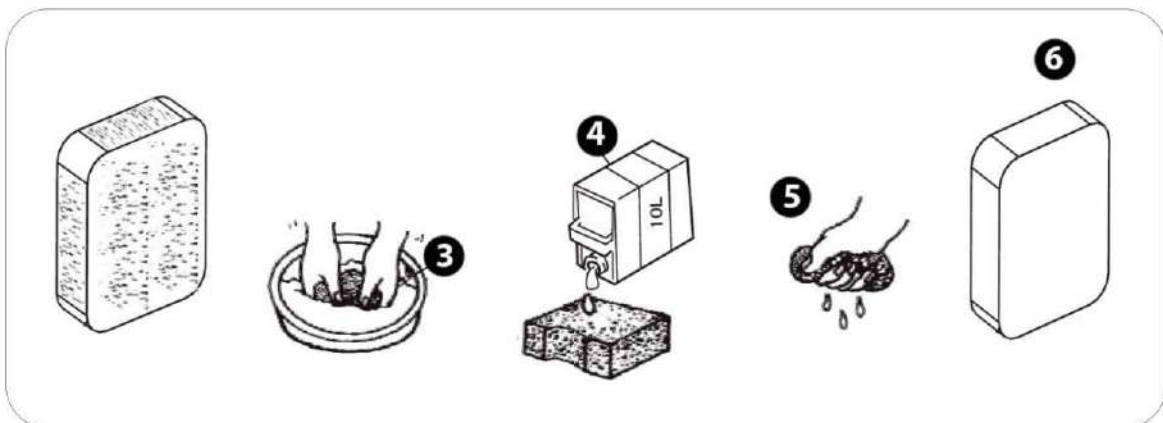

9.3 Spark plug maintenance

Recommended spark plugs: **TORCH F6RTC**, **NGK BP7ES**, **BOSCH WR3C**.

1. Remove the cap of spark plug (**B**), pulling it out.
2. With a spark plug wrench (**A**) unscrew and remove the spark plug from the engine (turn it counter clockwise).

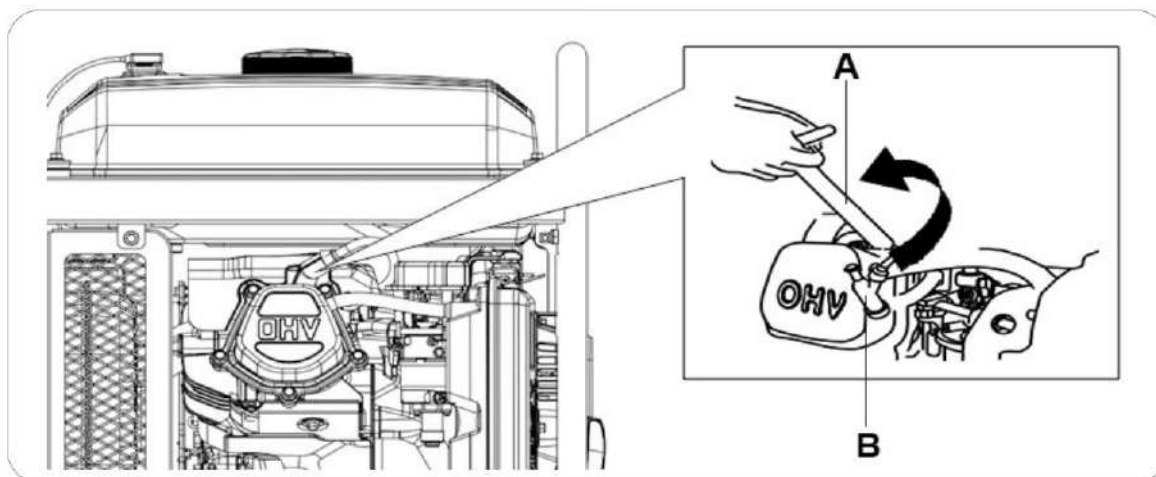

3. Visually check the spark plug. If the spark plug insulation is cracked or chipped, replace it with a new one. To clean dirt on the electrode, use a very thin wire brush.
4. Check the electrode distance with a calliper. The distance should be between 0.6 and 0.8mm. If it does not match, adjust it carefully.
5. Carefully put back the spark plug, starting its threading manually to avoid the damage of the thread. With the spark plug fully threaded make a final tightening with a spark plug wrench, according to the following recommendations:

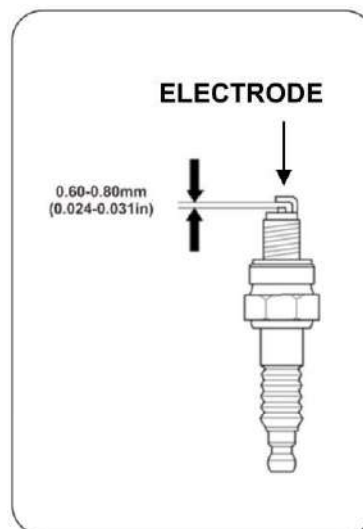

- New spark plugs: 1/2 turn
- Used spark plugs: 1/8 to 1/4 turn

6. Put back the cap of the spark plug.

NOTE: The spark plug must be firmly tightened. An incorrectly fitted spark plug can heat up and even damage the engine. On the other hand, over-tightening can damage the spark plug and damage the thread of the cylinder head.

10 Transport and storage:

10.1 Generator transport

To avoid spillages of fuel during transport of the generator, the fuel valve must be always closed and the generator must be tied (so that it does not move).

NOTE: The generator must be transported in its natural working position. Never transport the generator in other position (vertically or horizontally).

DANGER: Never start the generator inside of a transport vehicle. The generator should only be used in good conditions of ventilation.

DANGER: When parked and with the generator inside, the transport vehicle must not be exposed to the sun for a long time. Excessive temperature increases (caused by the sun exposure) and will evaporate the gasoline and after will promote an explosive environment inside of the vehicle.

WARNING: In case of transport, do not fill too much the fuel tank.

CAUTION: If the generator will be transported over rough roads or fields, empty the fuel tank.

10.2 Generator storage

When stored for long periods of time, gasoline loses its properties and creates waste, which can block the fuel path to the carburettor, making it impossible to start. If the generator does not run for long periods of time (2-3 months), it is necessary to extract all gasoline from the tank and carburettor.

1. Remove all fuel from the tank with a suction pump and store it in a suitable container.

NOTE: Do not use normal plastic bottles, because some plastics decompose partially in contact with gasoline and become it contaminated. If reused, contaminated gasoline can damage an engine.

DANGER: Gasoline is explosive and flammable. During gasoline handling, never smoke or cause any spark or flame.

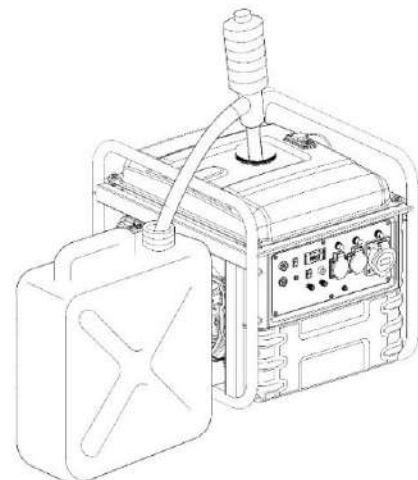

2. Under the oil drain hole, place a suitable container to collect the drained gasoline.
3. Using a screwdriver unscrew the carburettor drain screw (A), the gasoline will start to flow through the carburettor drain hole (B). Once all gasoline is drained, retighten the drain screw.

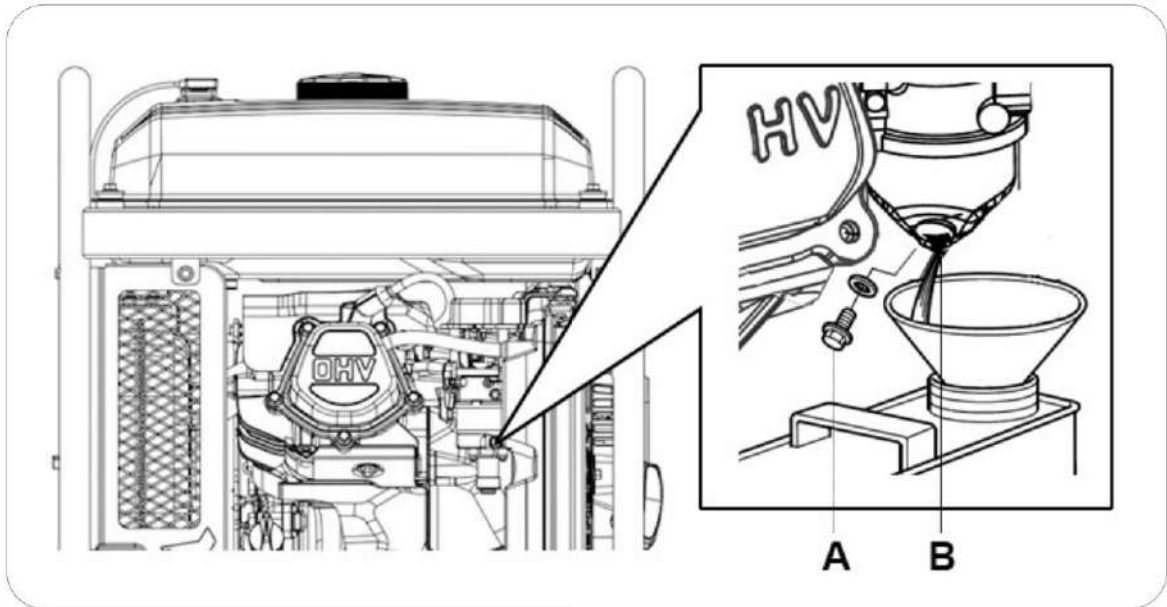

4. Remove the spark plug (see chapter 9.3) and put directly into the cylinder, a teaspoon of clean engine oil (10 ~ 20ml). Smoothly, pull the starter rope of the engine, which will turn the engine and distribute the oil. Then, put back the spark plug

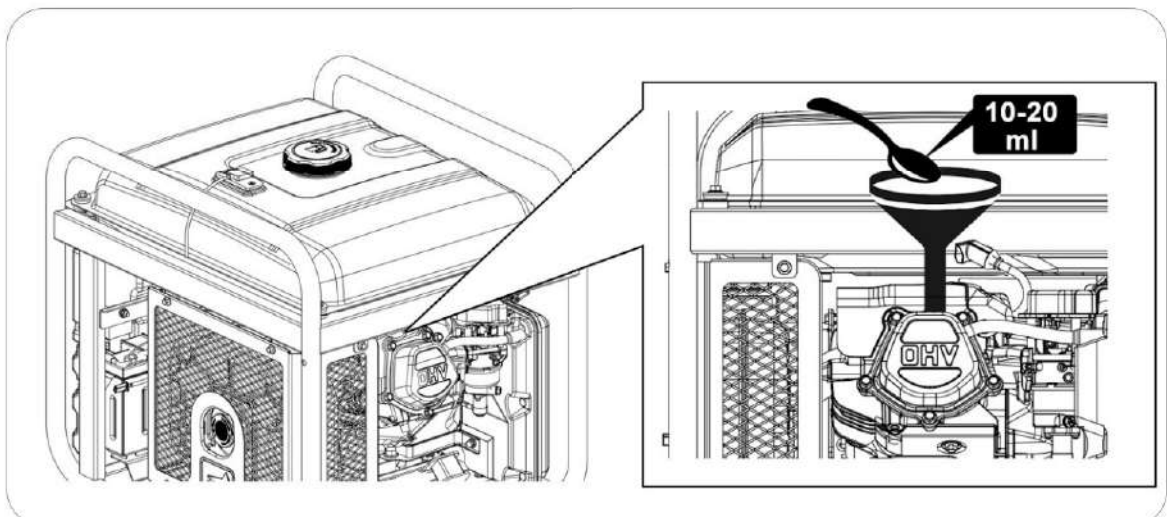

5. Slowly, pull the starter rope until you feel resistance. At this point, the piston is rising in its compression stroke and the admission and exhaust valves are closed. In this position, moisture cannot enter in the motor, which provides protection against internal corrosion.

11 Problem solving:

- If the engine does not start:

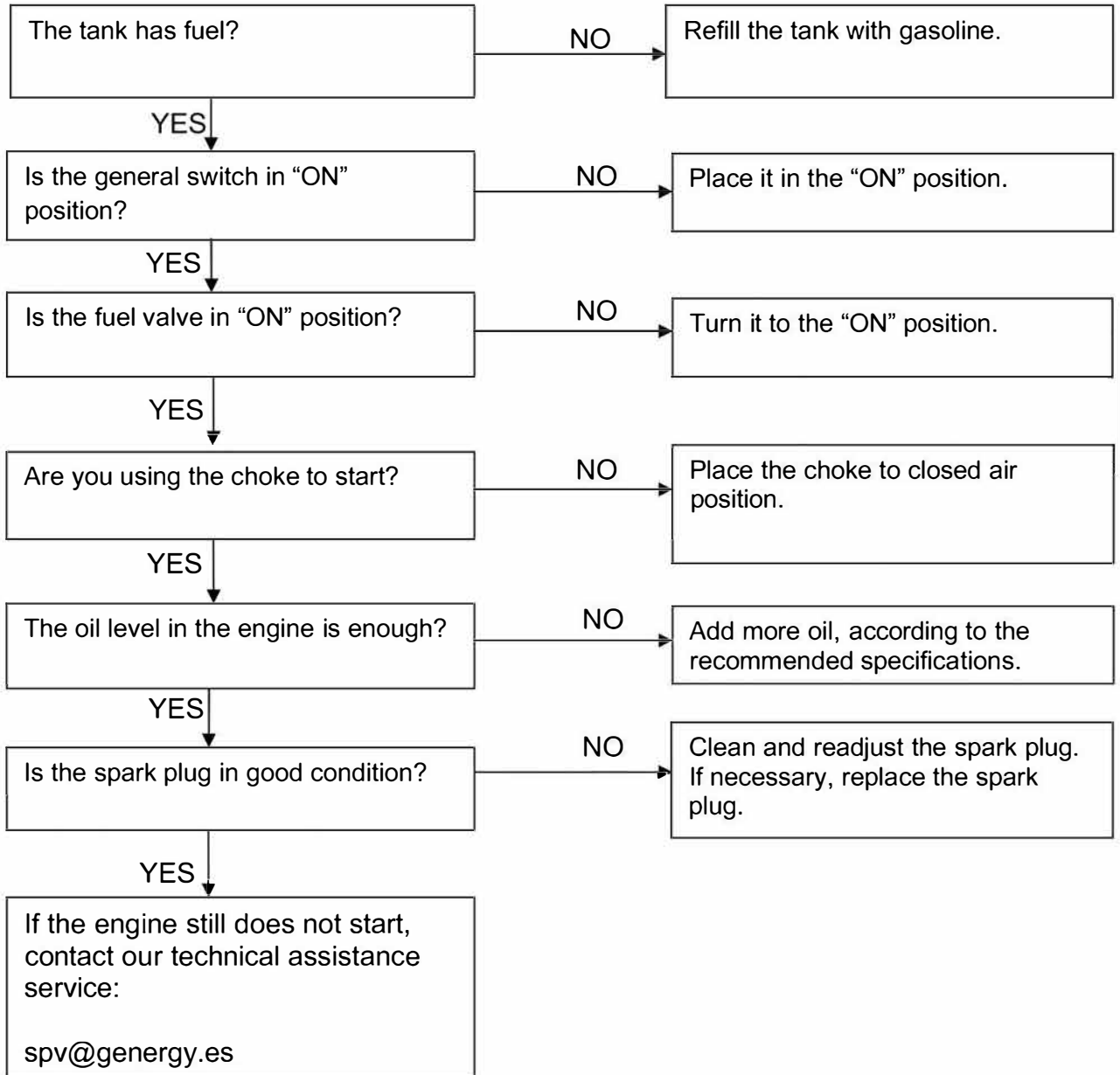

- Single-phase equipment (230V) connected to the generator does not work:

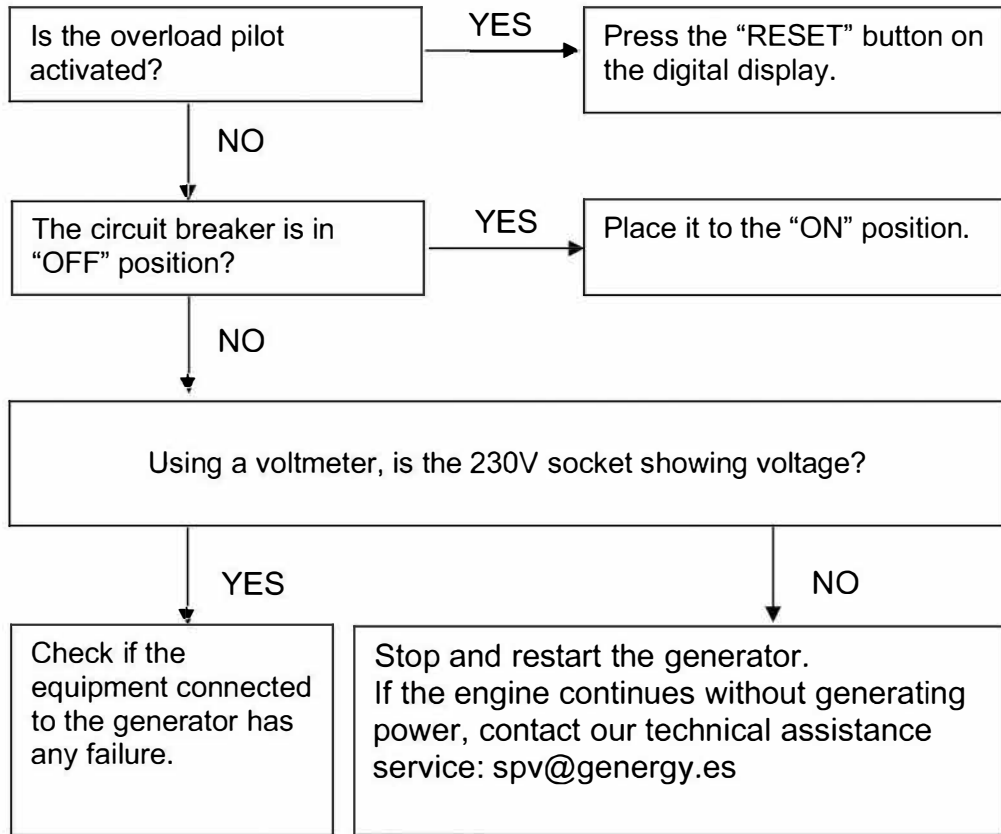

12 Technical information:

MODEL	CRETA RC
Voltage stabilizer system —Voltage — Frequency	Inverter 230V 50Hz THD <3%
AC 230V Maximum (S 25min)	7500W
AC 230V Rated (COP)	7200W
AC 400V Maximum (S 25min)	-
AC 400V Rated (COP)	-
Type by number of phases	Single phase
Power factor	1
Engine model	SGB PRO 460
Cylinder	459CC
Engine type	Gasoline, 4 times OHV air-cooled
Average level of noise pressure 7mts LpA (<i>Ralenti</i> -nominal)	68dB(A) – 74dB(A)
Level of guaranteed acoustic power LwA	97dB(A)
Start type	Manual – Electric – Remote control
Fuel tank capacity	24L
Consumption per hour 25% 50% 75% of load	1.7 L/H — 2.6 L/H — 3.6 L/H
Autonomy at 25% 50% 75% of load	14.1 H — 9.2 H — 6.6H
Oil capacity and grade	1.1L — SAE10W40
Isolation level	F
Class according to insulation quality	A
Performance class	G2
Normalization	ISO 8528-13:2016
Transport kit	Handlebar with 10 "wheels
Dimensions	667 x 677 x 630
Weight	73kg

MODEL	CRETA ATS
Voltage stabilizer system —Voltage — Frequency	Inverter 230V 50Hz THD <3%
AC 230V Maximum (S 25min)	7500W
AC 230V Rated (COP)	7200W
AC 400V Maximum (S 25min)	-
AC 400V Rated (COP)	-
Type by number of phases	Single phase
Power factor	1
Engine model	SGB PRO 460
Cylinder	459CC
Engine type	Gasoline, 4 times OHV air-cooled
Average level of noise pressure 7mts LpA (<i>Ralenti</i> -nominal)	68dB(A) – 74dB(A)
Level of guaranteed acoustic power LwA	97dB(A)
Start type	Manual – Electric – Mains failure (requires ATS box)
Fuel tank capacity	24L
Consumption per hour 25% 50% 75% of load	1.7 L/H — 2.6 L/H — 3.6 L/H
Autonomy at 25% 50% 75% of load	14.1 H — 9.2 H — 6.6H
Oil capacity and grade	1.1L — SAE10W40
Isolation level	F
Class according to insulation quality	A
Performance class	G2
Normalization	ISO 8528-13:2016
Transport kit	No
Dimensions	616 x 533 x 559
Weight	70kg

MODEL	CRETA SOL
Voltage stabilizer system —Voltage — Frequency	Inverter 230V 50Hz THD <3%
AC 230V Maximum (S 25min)	7500W
AC 230V Rated (COP)	7200W
AC 400V Maximum (S 25min)	-
AC 400V Rated (COP)	-
Type by number of phases	Single phase
Power factor	1
Engine model	SGB PRO 460
Cylinder	459CC
Engine type	Gasoline, 4 times OHV air-cooled
Average level of noise pressure 7mts LpA (<i>Ralenti</i> -nominal)	68dB(A) – 74dB(A)
Level of guaranteed acoustic power LwA	97dB(A)
Start type	Manual – Electric – Automatic by contact NO
Fuel tank capacity	24L
Consumption per hour 25% 50% 75% of load	1.7 L/H – 2.6 L/H – 3.6 L/H
Autonomy at 25% 50% 75% of load	14.1 H – 9.2 H – 6.6H
Oil capacity and grade	1.1L – SAE10W40
Isolation level	F
Class according to insulation quality	A
Performance class	G2
Normalization	ISO 8528-13:2016
Transport kit	No
Dimensions	616 x 533 x 559
Weight	70kg

Measurements of noise levels:

- ✓ The average noise pressure level at 7 meters (LpA) is the arithmetic average of the noise level obtained from four directions and 7 meters away from the generator.

 **NOTE:** Different environments can result in different noise levels.

Harmonized standard applied:

- ✓ ISO8528-13:2016: Generator sets driven by combustion engine.

Applicable EC directives:

2006/42/EC:	Machinery Directive
EU/2016/1628:	Engine-driven machine emissions
2014/30/EU:	Electromagnetic compatibility
2014/35/EU:	Low voltage directive
2000/14/EC (repealed by 2005/88 / EC):	Noise emissions directive
2011/65/EU:	RoHS Directive
(EC) no-1907/2006:	REACH regulation

13 Warranty information:

The warranty covering of your generator (an option of the following):

- ✓ 2 years for machines billed to consumers (end user).
- ✓ 1 year for machines billed to companies, cooperatives or any other legal entity other than the final consumer (end user).

The warranty period is defined only by the information on the invoice: type of purchasing entity and date of purchase. In any case, it is considered as a reference the purpose or the usage that the product had.

This warranty covers any manufacturing defect that the generator may have during the period of its warranty period, with the assumption that the maintenance plan is respected and its care is suitable. The warranty covers the repair parts and the necessary manpower.

The warranty does not cover any type of consumable (filters, batteries, spark plugs, etc.), nor any type of preventive maintenance. Also no covered by the warranty, the parts with wear caused by the normal running of the generator.

Instructions originales

MERCI d'avoir acheté le générateur à essence GENERGY.

- Le copyright de ces instructions appartient à notre société Stock Garden Group.
- La reproduction, le transfert et la distribution de tout contenu du manuel sont interdits sans l'autorisation écrite de Stock graden Group.
- "GENERGY" et " "sont respectivement la marque déposée et le logo des produits GENERGY détenus par Stock Garden Group.
- Stock Garden Group se réserve le droit de modifier ses produits sous la marque GENERGY et de réviser le manuel sans préavis.
- Ce manuel fait partie intégrante du générateur. Si vous revendez le générateur, le manuel doit être livré avec le générateur.
- Ce manuel contient des instructions sur la manière d'utiliser correctement le générateur ; veuillez le lire attentivement avant d'utiliser le générateur. Un fonctionnement correct et sûr assurera votre sécurité et prolongera la durée de vie du générateur.
- Stock Garden Group innove continuellement dans le développement de ses produits GENERGY, tant au niveau de la conception que de la qualité. Bien qu'il s'agisse de la version la plus récente du manuel, son contenu peut différer légèrement de celui du produit.
- Veuillez contacter votre revendeur GENERGY si vous avez des questions ou des inquiétudes.





Contenu du manuel :

1. Informations sur la sécurité	3
1.1 Résumé des principaux dangers aux États-Unis	3
2. Emplacement des autocollants de sécurité et utilisation	4
3. Identification des composants	5
3.1 Panneau de comptoir.....	6
4. Travaux préalables au démarrage	7
4.1 Connexion à la batterie	7
4.2 Montage des pieds de support (CRETA SOL- CRETA ATS)	7
4.3 Montage du kit de transport (CRETARC).....	8
4.4 Remplissage et contrôle de l'huile	9
4.5 Ravitaillement et contrôle du carburant	10
5. Démarrage du générateur	11
5.1 Démarrage électrique	11
5.2 Démarrage manuel.....	13
5.3 Arrêt du générateur.....	15
5.4 Démarrage à distance du compteur (CRETARC)	16
5.5 Arrêt du compteur à distance	18
5.6 Synchronisation d'une nouvelle commande RC.....	18
6. Utilisation du générateur et de ses protections	19
6.1 Protections des sorties	20
6.2 Affichage numérique du contrai.	21
6.3 Modification du carburateur à haute altitude	23
6.4 Recharger la batterie à partir du port de charge.....	24
7. Mode de défaillance du réseau (CRETA ATS)	25
7.1 Introduction.....	25
7.2 Composants du panneau bloc ATS	25
7.3 Paramètres électriques	25
7.4 Installation	26
7.5 Principe de fonctionnement.....	27
7.6 Fonctionnement	27
7.7 Schéma	28
8. Mode automatique photovoltaïque (CRETA SOL)	29
8.1 Introduction.....	29
8.2 Installation	29
9. Entretien	31
9.1 Vidange d'huile	32
9.2 Entretien du filtre à air.....	32
9.3 Entretien des bougies d'allumage	34
10. Transport et stockage	35
10.1 Transport du générateur.....	35
10.2 Stockage des générateurs	35
11. Dépannage	37
12. Informations techniques	39
13. Informations sur la garantie	41
14. Déclaration de conformité CE	Fin de manuel
15. Assistance après-vente	Fin de manuel

1. Informations sur la sécurité :

La sécurité est très importante. D'importants messages de sécurité ont été inclus dans ce manuel. Veuillez les lire et vous y conformer afin d'utiliser cet appareil en toute sécurité.

Nous avons divisé les messages de sécurité en 4 types, différenciés par la gravité des conséquences de leur non-respect :

 DANGER	Situation dangereuse imminente qui, si elle n'est pas évitée, entraînera des blessures graves ou mortelles .
 AVERTISSEMENT	Situation potentiellement dangereuse qui, si elle n'est pas évitée, peut entraîner des blessures graves ou mortelles .
 ATTENTION	Situation potentiellement dangereuse qui, si elle n'est pas évitée, peut entraîner des blessures mineures ou modérées .
 REMARQUE	Cette situation, si elle n'est pas évitée, peut entraîner des dommages matériels .

1.1 Résumé des principaux risques liés à l'utilisation de la machine.

Veillez lire l'intégralité du manuel d'utilisation avant d'utiliser la machine !

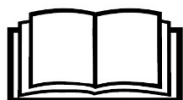

Il est dangereux d'utiliser l'équipement sans être correctement informé de son fonctionnement et des règles de sécurité.
Ne permettez à personne d'utiliser le groupe sans en avoir reçu l'ordre.

Le carburant est explosif et inflammable !



Ne pas faire le plein lorsque la machine est en marche.
Ne pas faire le plein en fumant ou en présence de flammes nues.
Nettoyer les déversements de carburant.
Laisser refroidir avant de faire le plein.
Utiliser des récipients de carburant homologués.
N'utilisez pas le générateur dans des atmosphères potentiellement explosives, des usines à gaz ou similaires, consultez les responsables de la sécurité.

Les émissions des moteurs contiennent du monoxyde de carbone toxique !



Ne jamais utiliser à l'intérieur, dans les garages, les tunnels, les caves ou tout autre endroit dépourvu de ventilation.
Ne pas utiliser l'appareil à proximité de fenêtres ou de portes où les fumées peuvent pénétrer à l'intérieur.
Les gaz d'échappement dégagent du monoxyde de carbone toxique. Vous ne pouvez ni voir ni sentir ce gaz, qui est donc très dangereux.

Attention aux risques électriques !

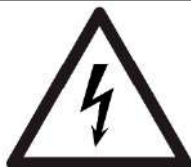

Ne pas faire fonctionner le générateur avec des mains mouillées.
Ne pas exposer le générateur à la pluie, à l'humidité ou à la neige.
Vérifier que le câblage électrique et les appareils à raccorder sont en bon état.
Brancher la mise à la terre du générateur.

2 Emplacement des autocollants de sécurité et utilisation :

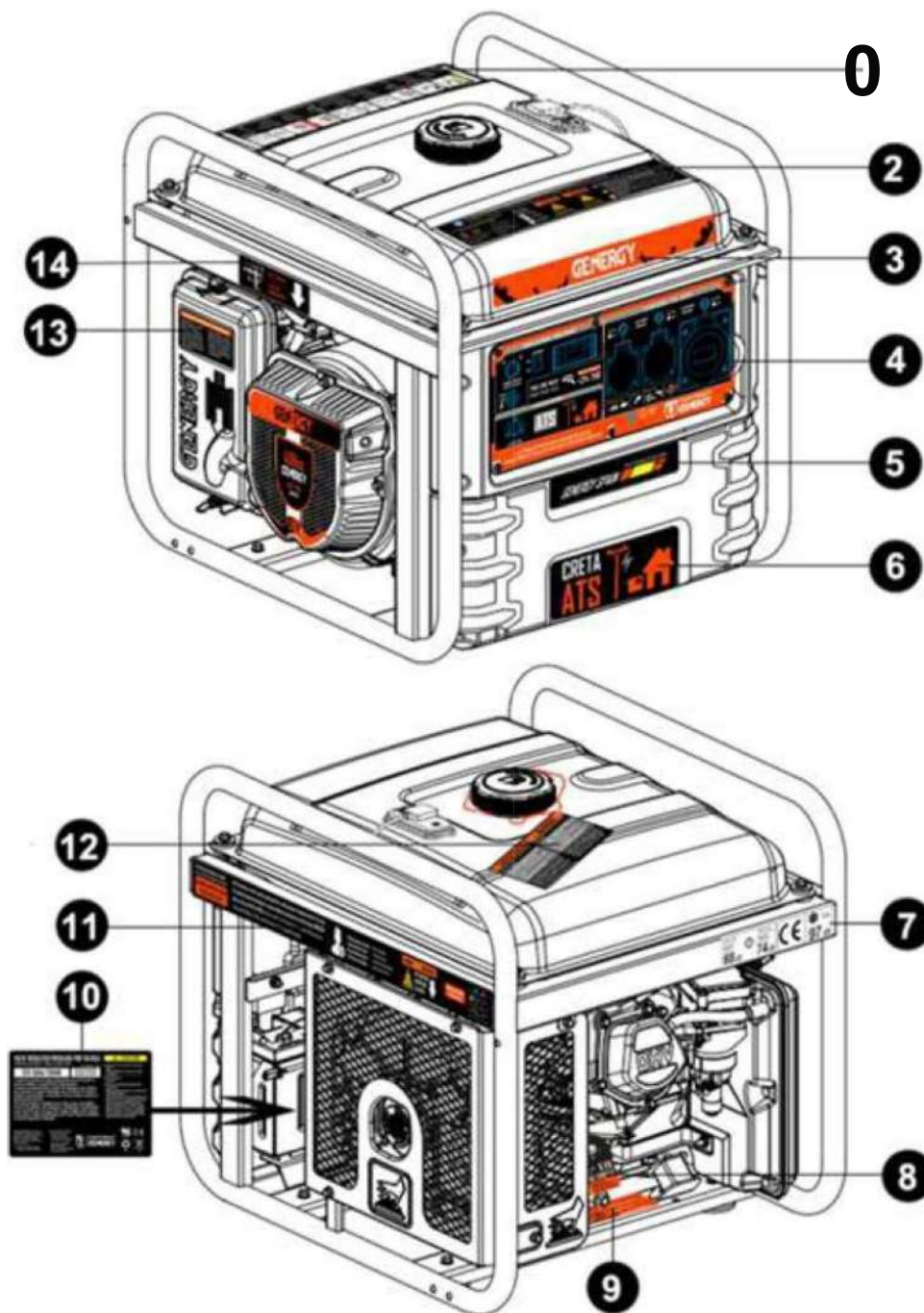

1- Spécifications - Guide d'utilisation rapide	2- Avertissements de sécurité	3- Marque
4- Panneau de contrôle	5- Marque	6- Modèle
7- Niveau sonore	8- Avertissement d'huile	9- Informations sur l'alarme d'huile
10- Informations sur la batterie	11- Après-vente - Danger lié à la température élevée des gaz d'échappement	12- Avertissements lors du premier démarrage
13- Informations sur le filtre à air	14- Info vanne de carburant	

3 Identification des composants :

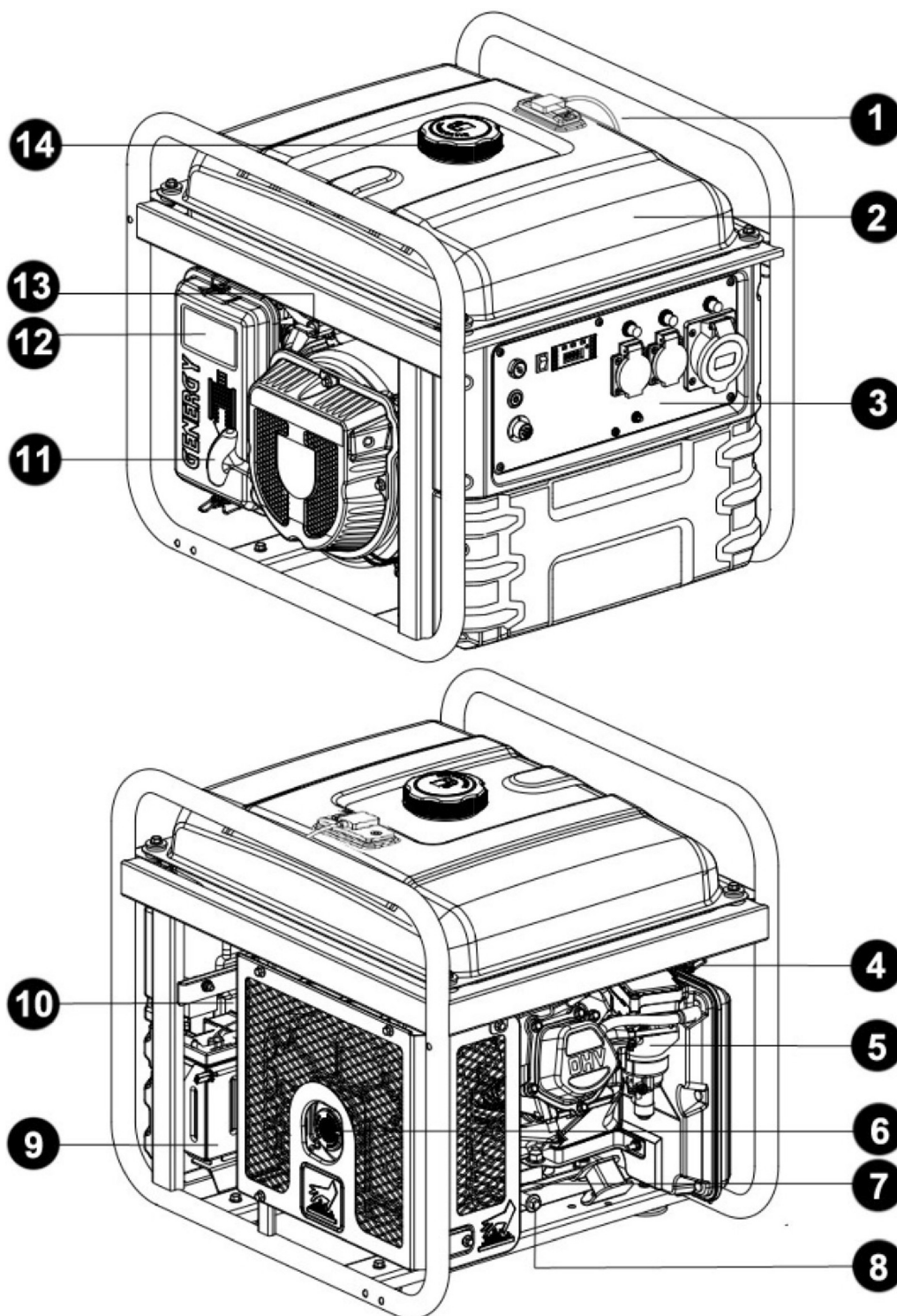

1-Capteur de niveau de carburant	2- Réservoir de carburant	3- Panneau de commande
4- Choke (starter)	5- Carburateur	6- Echappement
7- Remplissage d'huile moteur	8- Vidange de l'huile moteur	9- Batterie
10- Module Inverter	11- Démarreur manuel	12- Filtre à air
13- Valve à carburant	14- Bouchon de carburant	

3.1 Panneau de contrôle

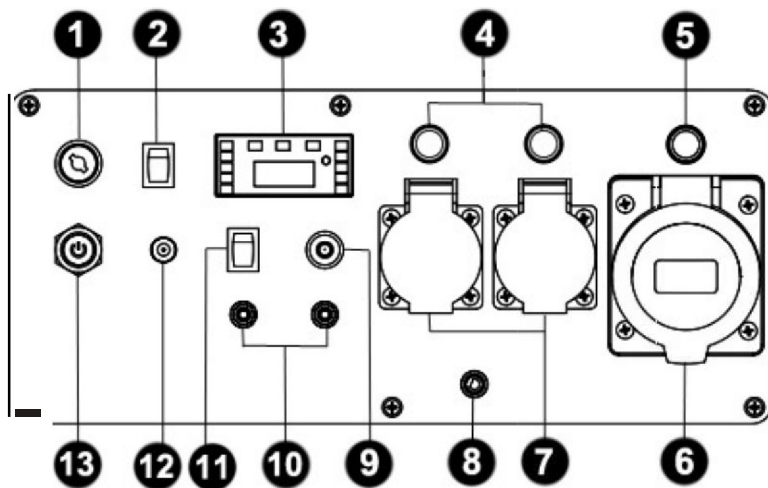

CRETASOL

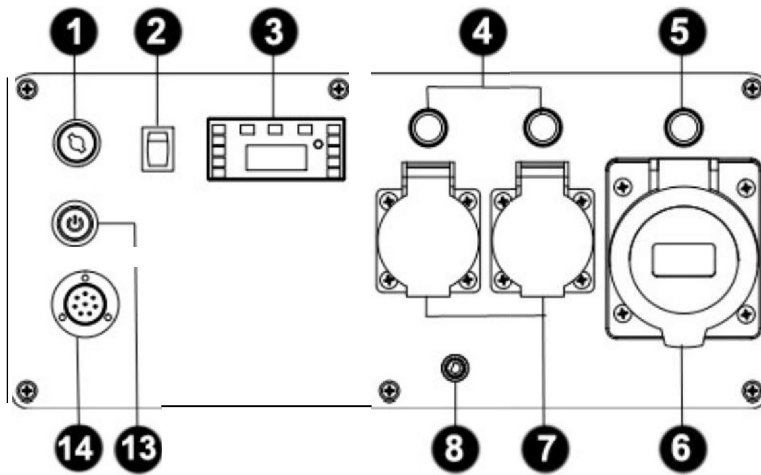

CRETAATS

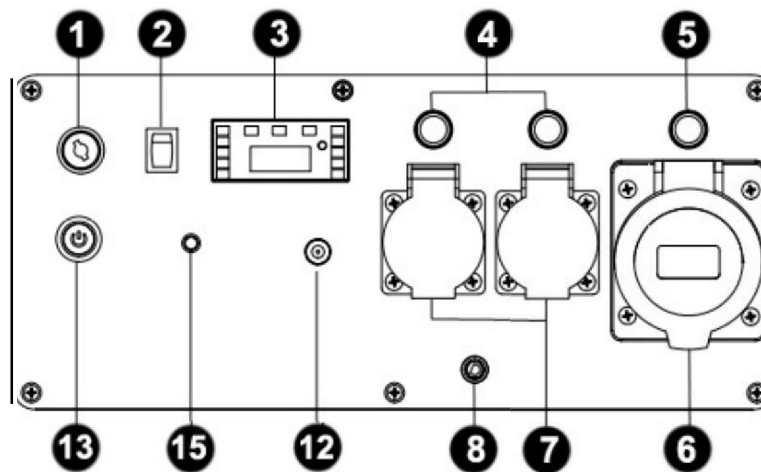

CRETARC

1- Interrupteur général (INTERRUPTEUR GÉNÉRAL)	2- Bouton du mode ECO
3- Affichage de l'indicateur V-Hz-H-Charge	4- Prises de courant 16A
5- Prises de courant 32A avec disjoncteur	6- Prises 32A IP44
7- Prises 16A IP44	8- Prise de terre
9- Mode automatique VOYANT SOL	10- Contact d'arrêt et de démarrage (NA)
11- Commutateur de mode automatique SOL	12- Alimentation 12V pour l'entretien de la batterie
13- Bouton de démarrage	14- Communication avec la boîte de transfert (ATS)
15- VOYANT de contrôle à distance	

4 Travaux préalables au démarrage :

4.1 Connexion de la batterie

1. Avant de connecter la batterie, vérifiez que l'interrupteur principal est en position "OFF".
2. Localisez le connecteur rapide du générateur et le connecteur rapide de la batterie et (mauvais selon le diagramme ci-dessous).

 **REMARQUE :** Assurez-vous que la connexion entre les connecteurs est complète.

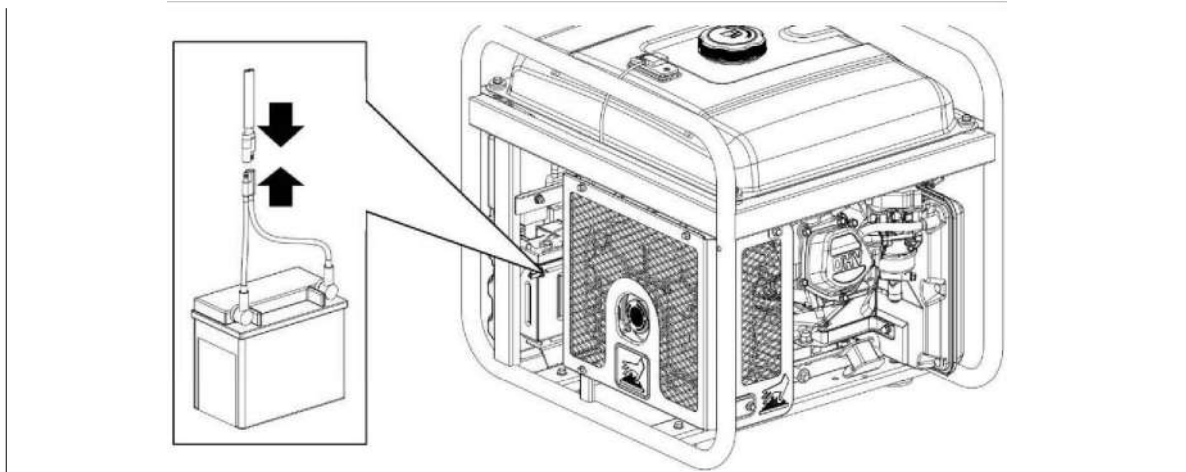

4.2 Montage des support (CRETA ATS- CRETA SOL)

Installez les pieds de support à l'aide des vis et des écrous fournis, comme indiqué sur la figure :

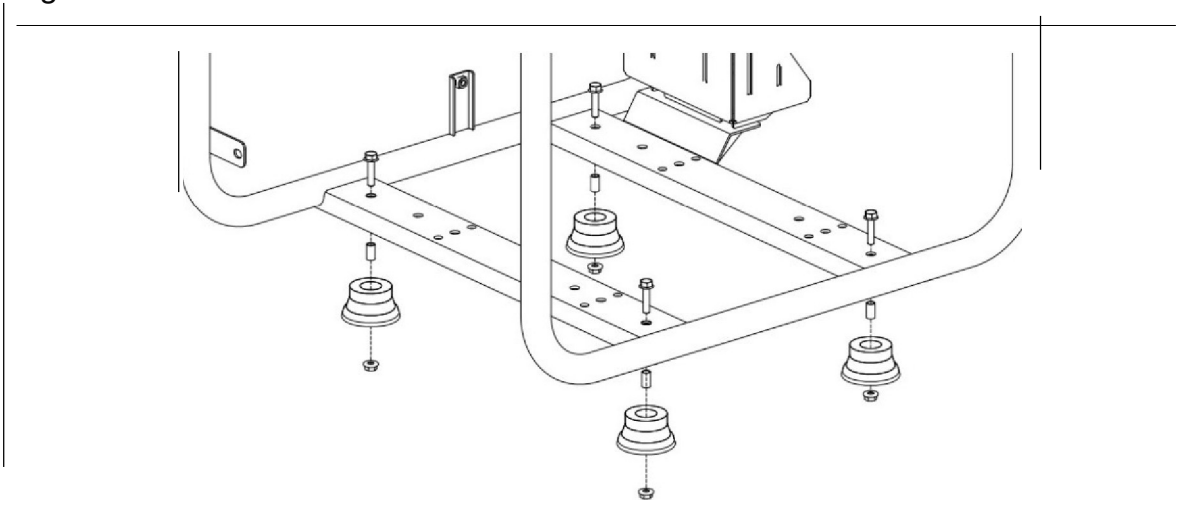

 **REMARQUE :** N'utilisez pas le générateur si les pieds de support ne sont pas installés. Ils sont destinés à absorber les vibrations de l'équipement, évitant ainsi les tensions et les cliquetis.

4.3 Assemblage du kit de transport (CRETA- RC)

1. Installer les roues avec les boulons, les rondelles et les goupilles comme indiqué :

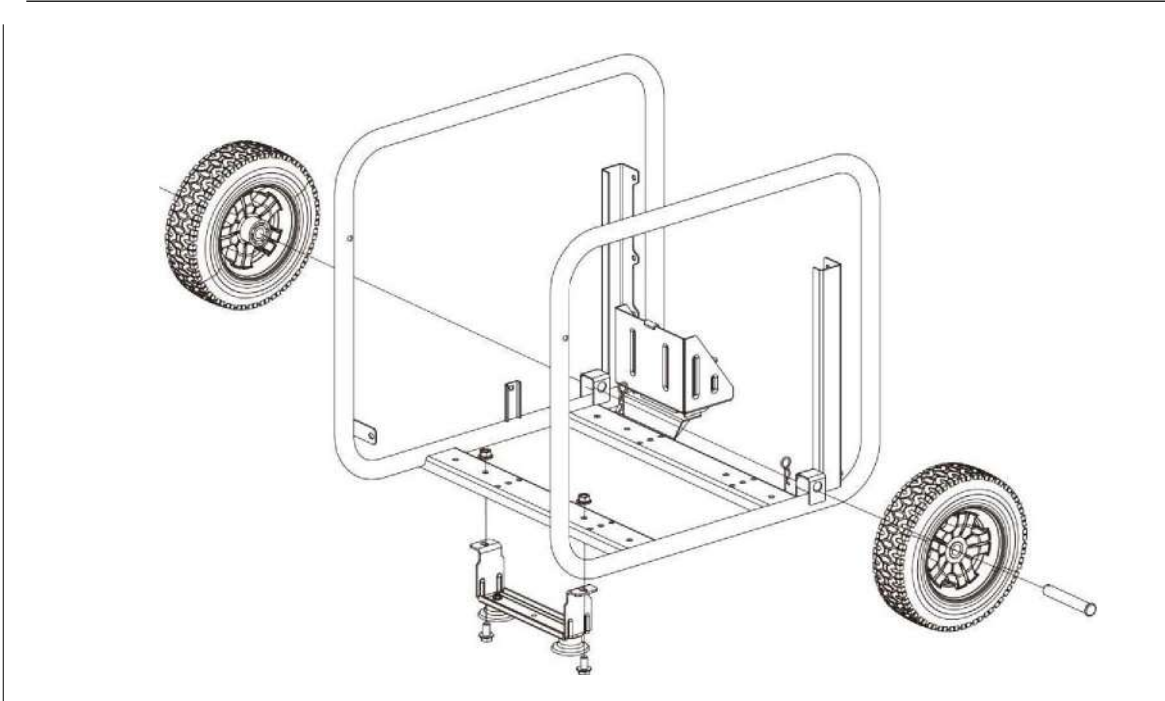

2. Installez le guidon à l'aide des boulons et des écrous fournis, comme indiqué :

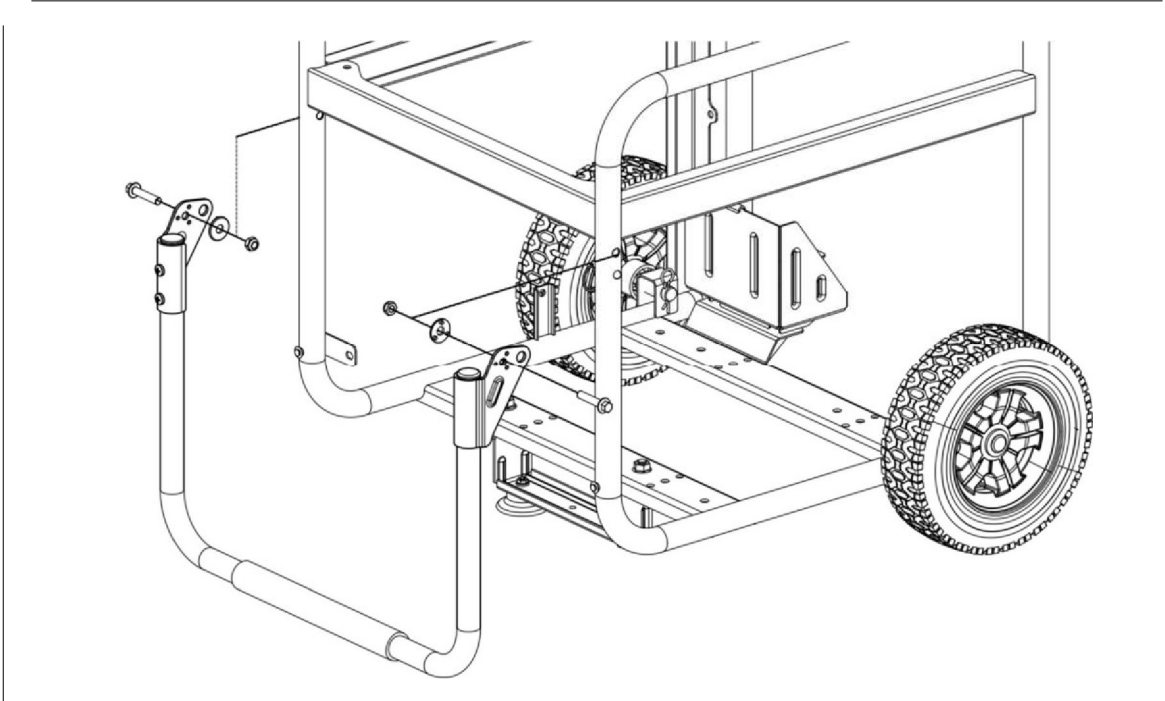

REMARQUE : N'utilisez pas le générateur sans les roues et les pieds de support installés. En plus de faciliter le transport, ils sont destinés à absorber les vibrations de l'équipement, évitant ainsi les tensions et les cliquetis.

4.4 Chargement et contrôle de l'huile

REMARQUE : La machine d'origine est livrée sans huile, n'essayez pas de démarrer la machine sans avoir ajouté de l'huile au préalable !

1. Veillez à ce que le générateur soit placé sur une surface parfaitement plane afin qu'il n'y ait pas d'erreur dans le niveau d'huile.
2. Retirez le bouchon de remplissage d'huile et versez de l'huile par l'orifice de remplissage d'huile jusqu'à (mais sans dépasser) la limite supérieure (MAX) indiquée dans la figure ci-dessous.

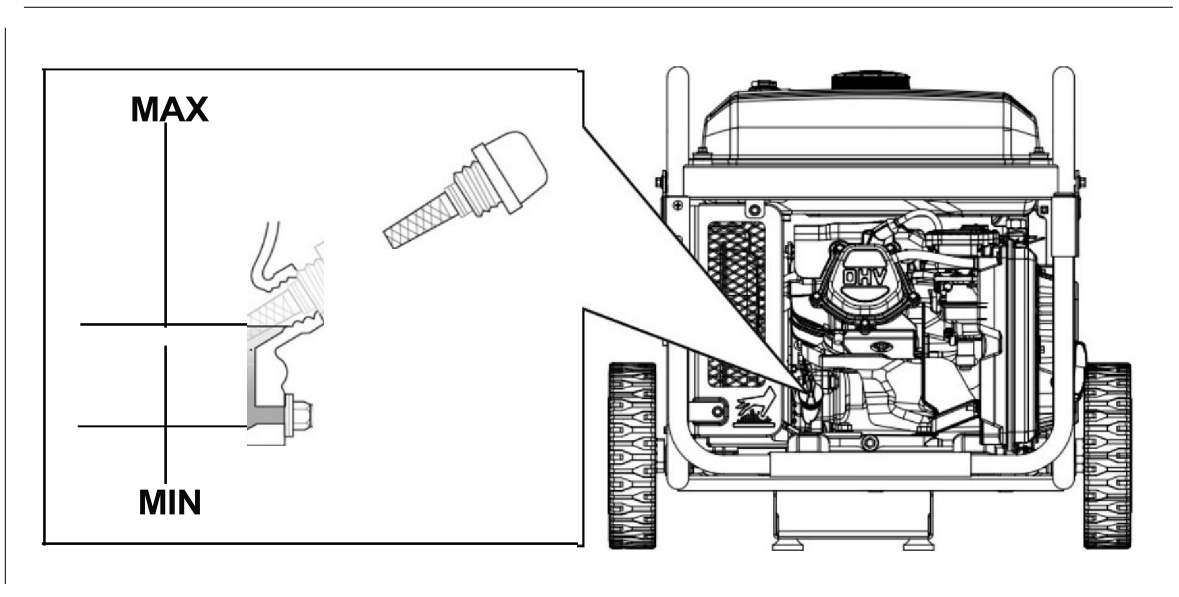

La capacité indicative d'huile jusqu'au niveau correct est de 1,1 litre.

Utilisez une huile moteur 4 temps SAE10W30 ou SAE10W40 de bonne qualité. Classification d'huile recommandée API "SJ" (USA) ou ACEA "A3" (EUROPE) ou plus courante (voir l'emballage).

REMARQUE : Le moteur consomme de l'huile à l'usage. Vérifiez l'huile avant chaque utilisation et faites l'appoint si le niveau a baissé.

REMARQUE : N'utilisez jamais d'huiles anciennes, sales, en mauvais état ou dont vous ne connaissez pas le grade et la qualité. Ne pas mélanger des huiles de types différents.

4.5 Chargement et contrôle du carburant

REMARQUE : N'utilisez que de l'essence sans plomb (86 octanes ou plus).

REMARQUE : Ne jamais utiliser d'essence viciée ou contaminée, ni de mélange d'huile et d'essence.

REMARQUE : Empêcher la saleté ou l'eau de pénétrer dans le réservoir de carburant.

REMARQUE : Ne pas utiliser un mélange d'essence avec de l'éthanol ou du méthanol, sous peine d'endommager gravement le moteur.

Retirez le bouchon du réservoir en le tournant dans le sens inverse des aiguilles d'une montre, faites le plein de carburant sans atteindre le niveau maximum (MAX) dans la figure ci-dessous. La capacité approximative du réservoir est de 24 litres.

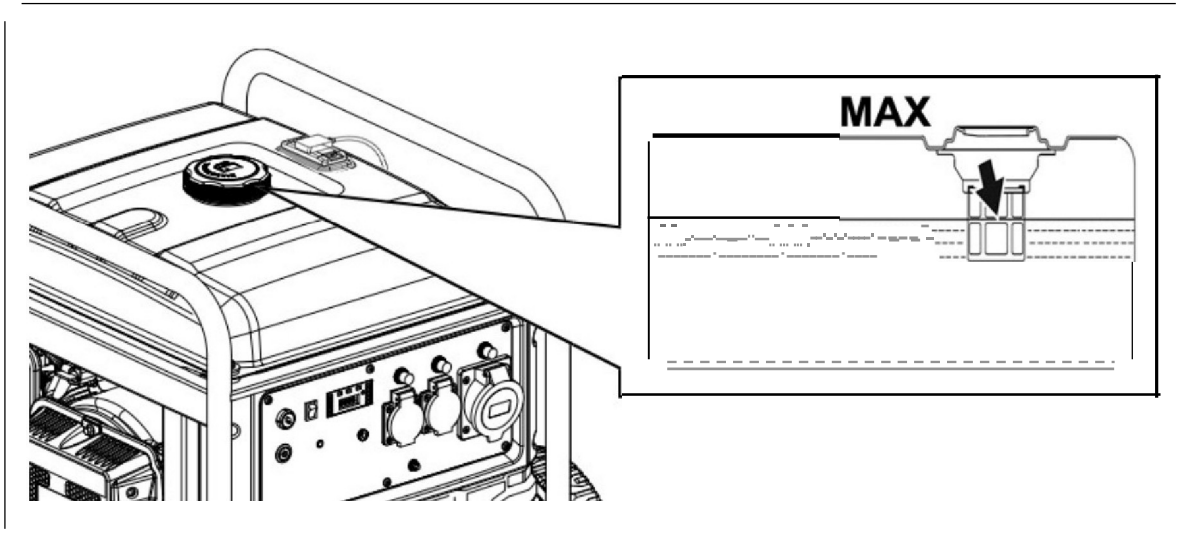

DANGER : L'essence est extrêmement explosive et inflammable. Il est strictement interdit de fumer, d'allumer un feu ou de produire une flamme quelconque au moment du ravitaillement ou à l'endroit où le carburant est stocké.

AVERTISSEMENT : Garder le carburant hors de portée des enfants.

AVERTISSEMENT : Évitez les fuites de carburant lors du ravitaillement (essuyez toute fuite avant de redémarrer le moteur).

AVERTISSEMENT : Ne pas trop remplir le réservoir de carburant (ne pas dépasser le niveau maximum). Après avoir fait le plein, assurez-vous que le bouchon du est bien fermé.

ATTENTION : Éviter le contact avec la peau et ne pas respirer les vapeurs de carburant.

5 Démarrage du générateur :

5.1 Démarrage électrique

1. Débranchez tous les appareils des prises de courant ou assurez-vous que le disjoncteur est sur "OFF". Le générateur doit démarrer sans aucune charge connectée.
2. Tourner le robinet d'arrêt du carburant sur "ON".

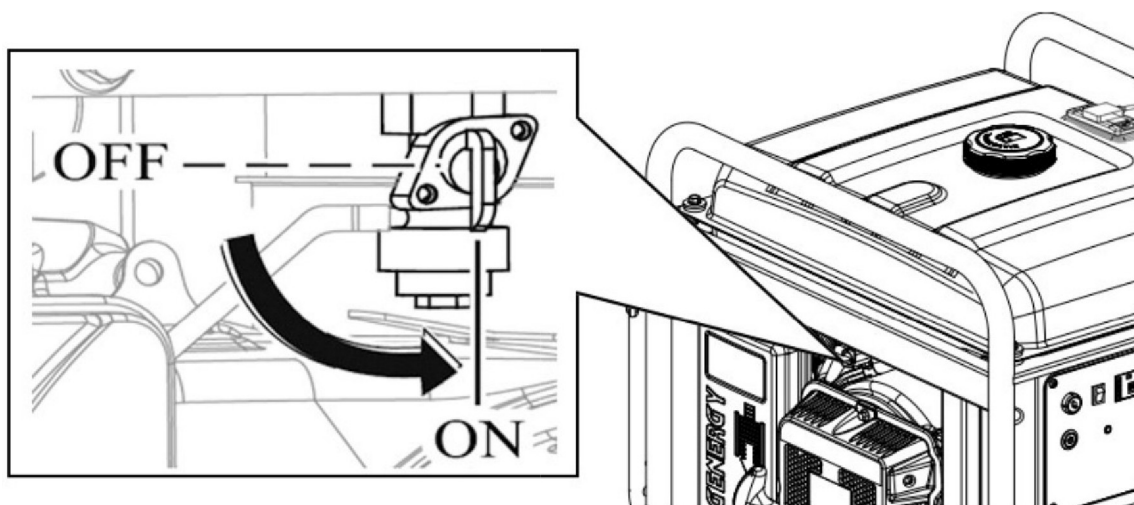

3. Tourner la clé de l'interrupteur principal en position "ON".

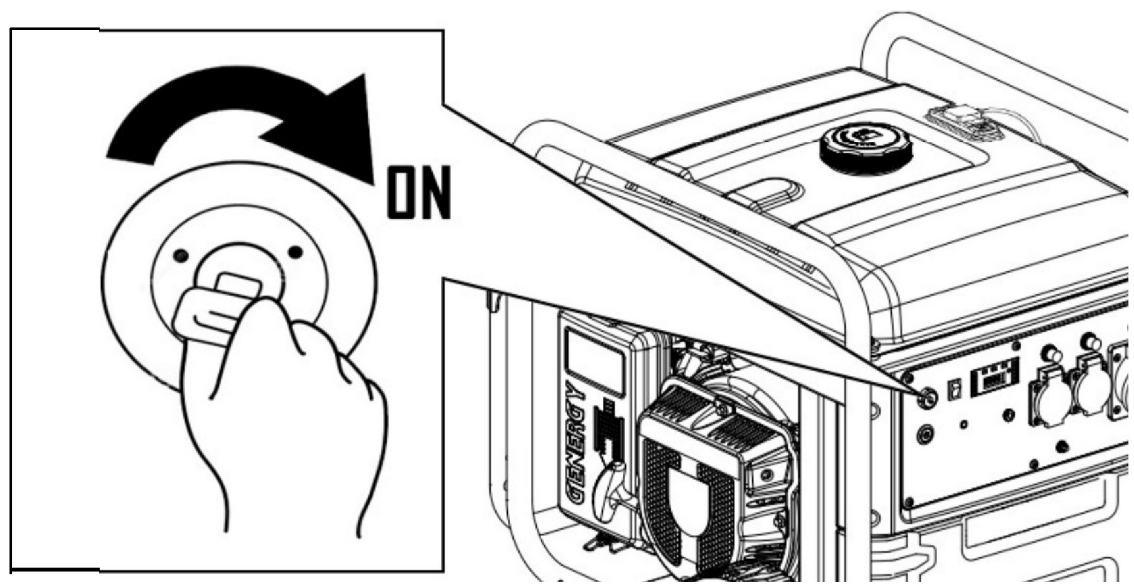

4. Appuyez sur la touche "START".

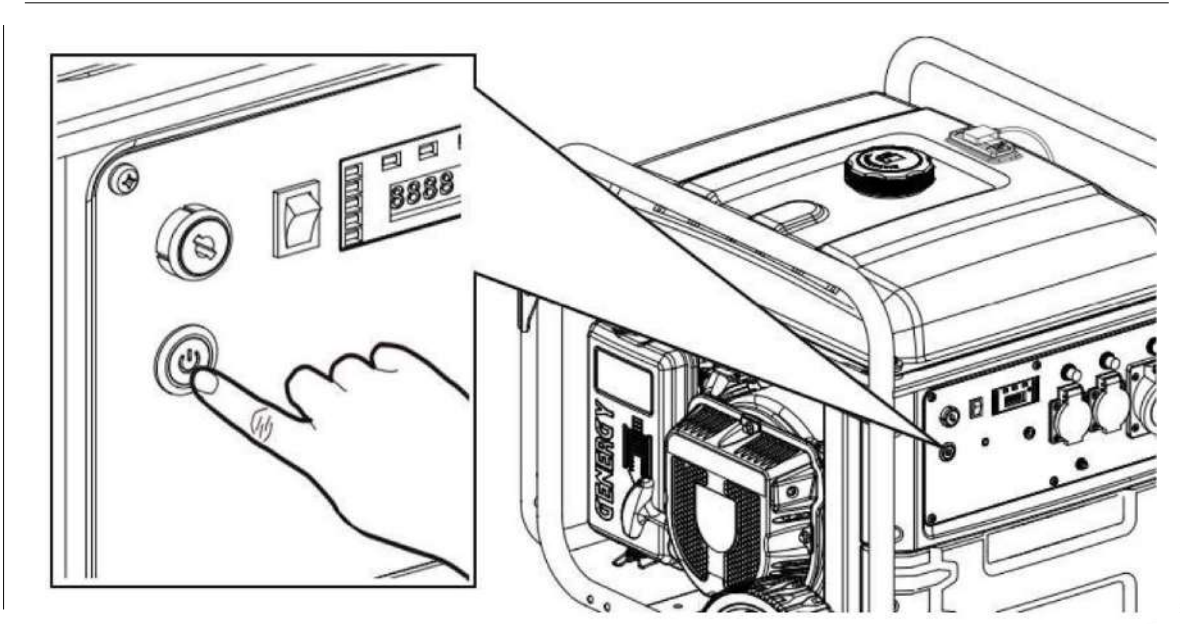

REMARQUE : Si le générateur ne démarre pas à la première tentative, il fera automatiquement cinq autres tentatives, il suffit d'attendre.

REMARQUE : Si le générateur ne démarre pas dans les six tentatives programmées, vous pouvez appuyer à nouveau sur le bouton "START" pour lancer une autre séquence de démarrages.

REMARQUE : Lors de la première mise en service de la machine, batterie peut être déchargée si elle a été stockée pendant une longue période. Si vous constatez la charge de la batterie est insuffisante, vous pouvez la recharger à partir d'une prise externe (plus d'informations au chapitre 6.4).
Vous pouvez également démarrer le moteur manuellement, car il recharge la batterie en cours de fonctionnement.

5.2 Démarrage manuel

1. Débranchez tous les appareils des prises de courant ou assurez-vous que le disjoncteur est sur "OFF". Le générateur doit démarrer sans aucune charge connectée.
2. Tourner le robinet d'arrêt du carburant sur "ON".

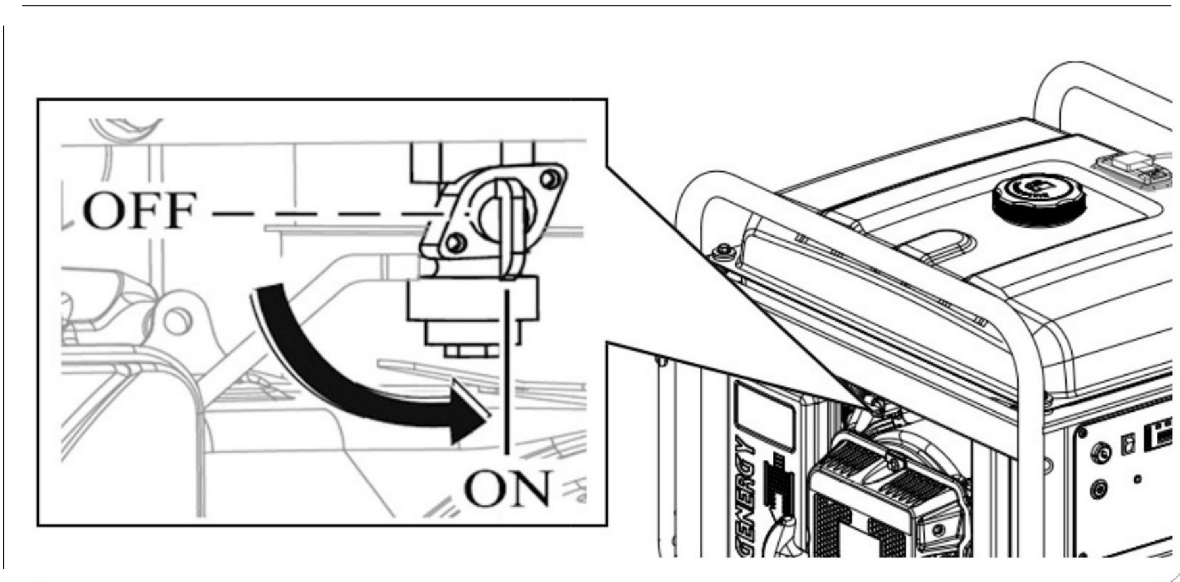

3. Tourner la clé de l'interrupteur principal en position "ON".

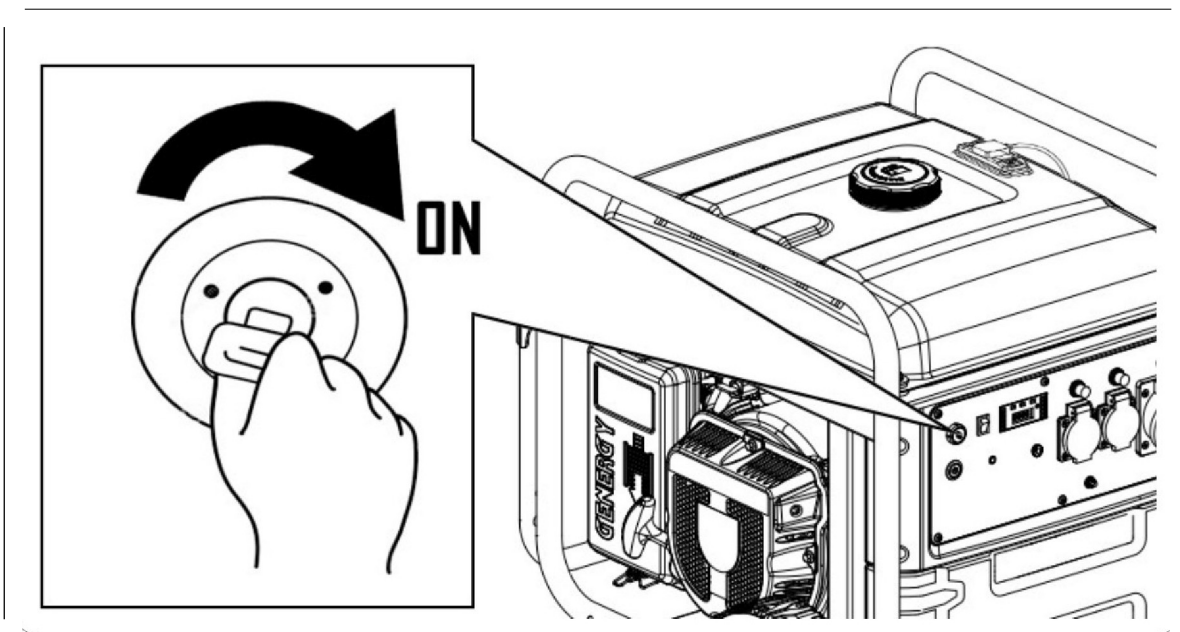

4. Déplacez le levier du starter vers la gauche, en position air fermé, comme indiqué dans la figure ci-dessous. Cette position enrichit le carburant et facilite le démarrage lorsque le moteur est arrêté.

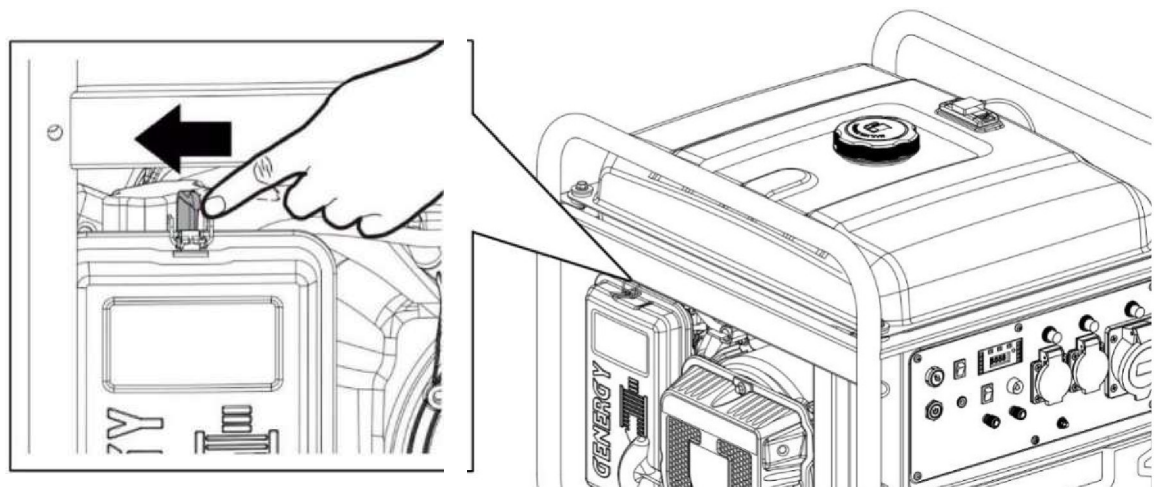

Il n'est peut-être pas nécessaire d'utiliser le starter si le moteur vient de s'arrêter et est encore chaud.

5. Tirez la poignée du démarreur lentement et jusqu'à la butée pour calculer la course maximale du câble (et ne la dépassez pas plus tard en tirant vigoureusement). Laissez maintenant la corde se rétracter.
6. Tirez à nouveau doucement jusqu'à ce que vous sentiez une légère résistance, laissez la corde se rétracter et tirez enfin vigoureusement pour démarrer le moteur.

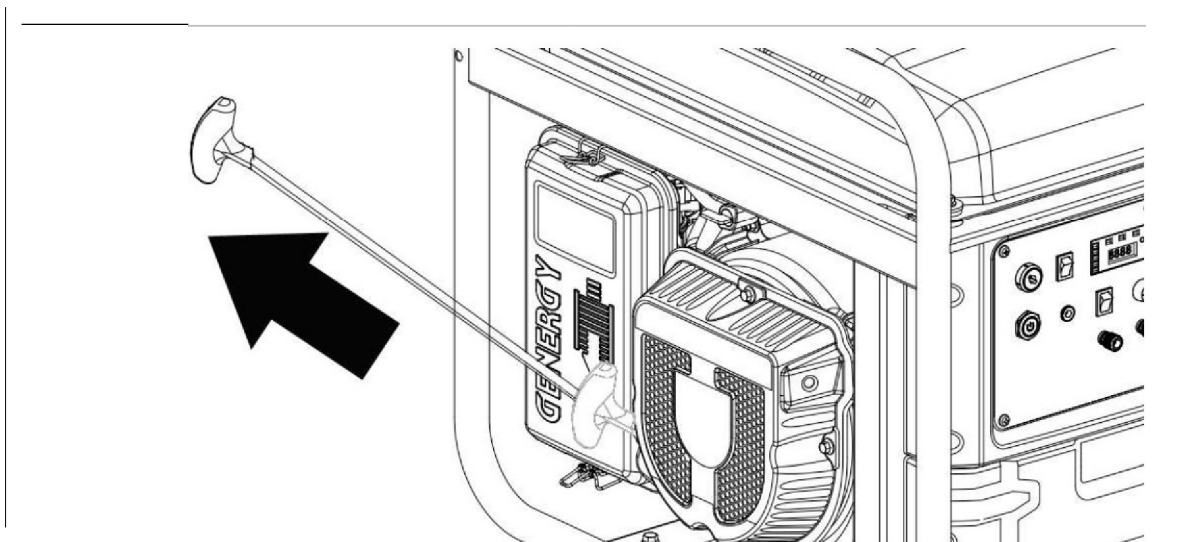

REMARQUE : S'il atteint brusquement la fin de la course de la corde, il peut endommager le ressort de recul du tireur ou la corde et ne sera pas couvert par la garantie.

REMARQUE : Ne pas relâcher la poignée après l'avoir tirée pour éviter qu'elle ne heurte la machine. Saisir la poignée à la main jusqu'à ce qu'elle complètement rétractée.

REMARQUE : Ne jamais tirer à nouveau sur la corde si le générateur est déjà démarré et tourne.

7. Après avoir démarré le moteur, déplacez lentement le starter vers la droite, en position d'air libre, comme indiqué ci-dessous. Le moteur commence à tourner régulièrement et est prêt à être connecté à l'équipement.

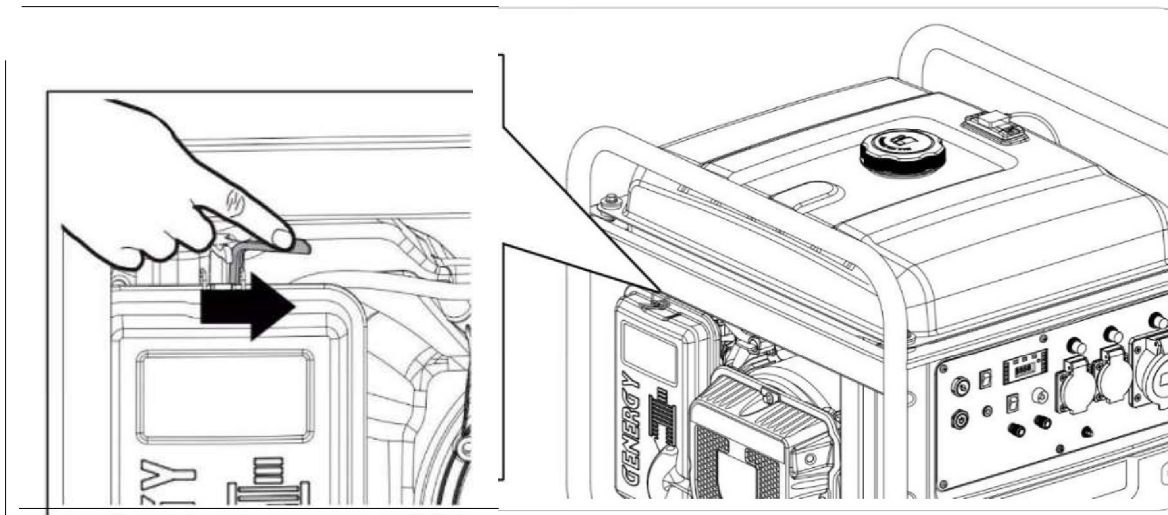

REMARQUE : Ne pas laisser le starter en position intermédiaire, le mélange sera trop riche et le moteur fonctionnera mal.

5.3 Arrêter le générateur

1. Débrancher les appareils électriques connectés au générateur.
2. Appuyez sur la touche "START-STOP" pour éteindre le moteur.
3. Tournez la touche du commutateur général sur "OFF" déconnexion totale.
4. Tourner le robinet de carburant en position fermée.

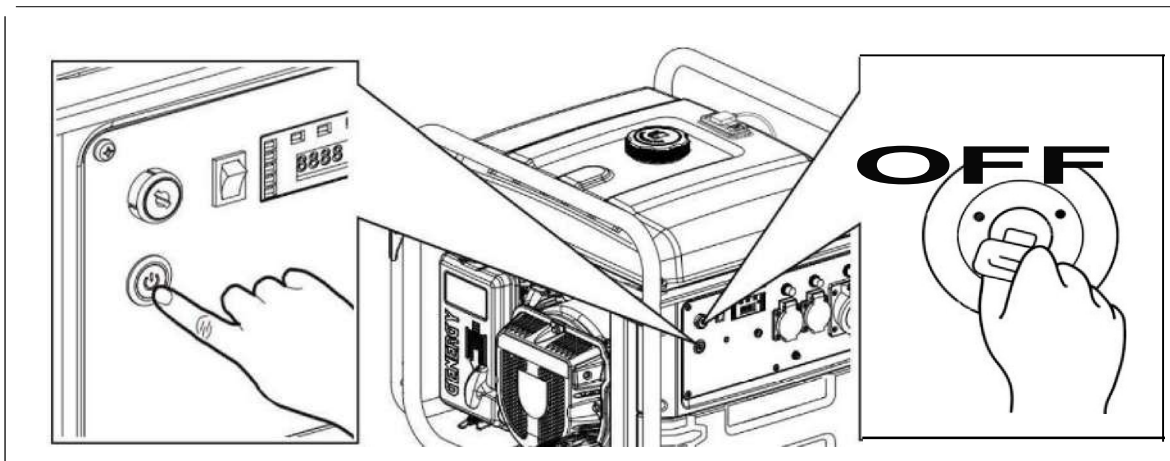

5.4 Démarrage à distance (CRET A RC)

Le modèle GRETA RG permet un démarrage à distance jusqu'à une distance maximale de 50 m au moyen d'une télécommande.

 **REMARQUE** : commande à distance n'est pas inclus dans les modèles GRETA SOL ou GRETA ATS et ne peut pas être installé en option.

1. Tourner le robinet d'arrêt du carburant sur "ON".

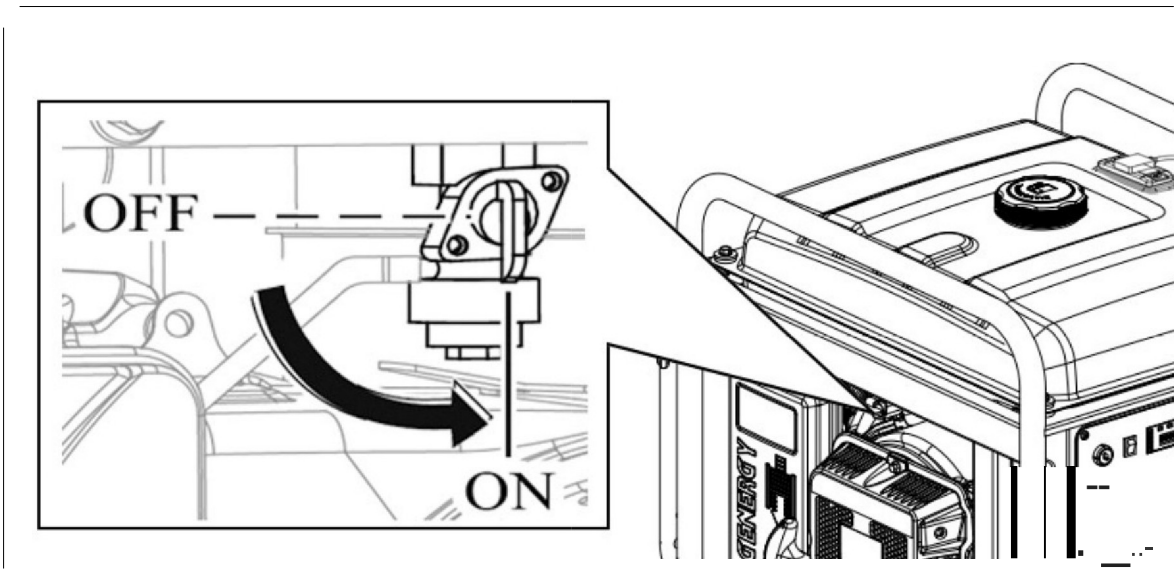

2. Tourner la clé de l'interrupteur principal en position "ON".

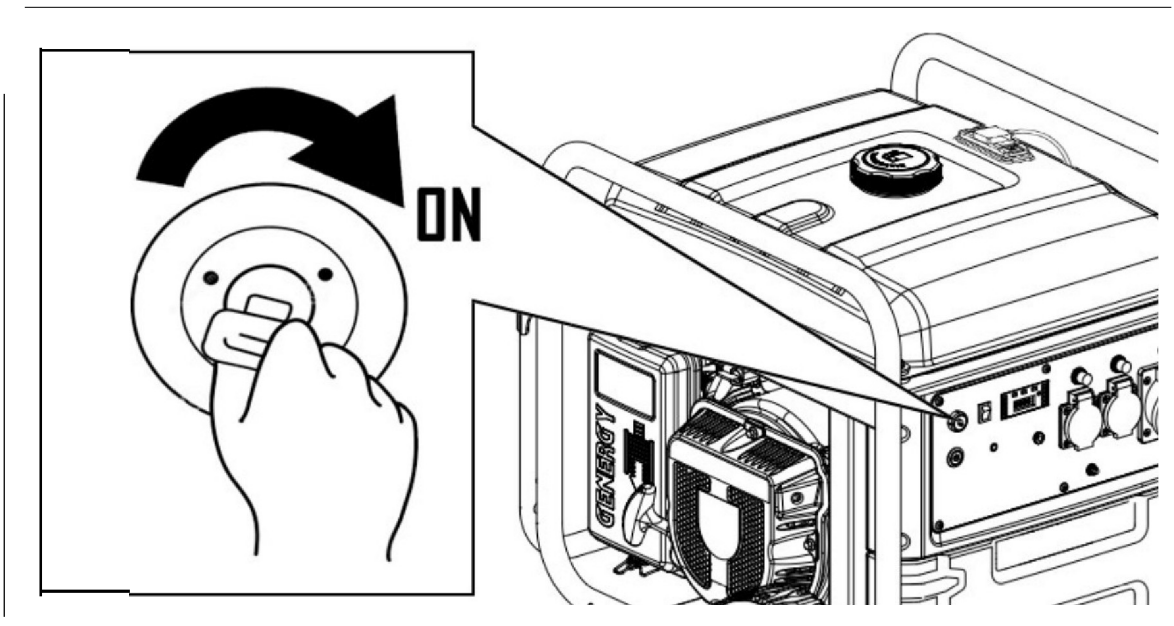

3. Appuyez sur le bouton "ON" de la télécommande **pendant une seconde**. Le générateur démarre automatiquement.

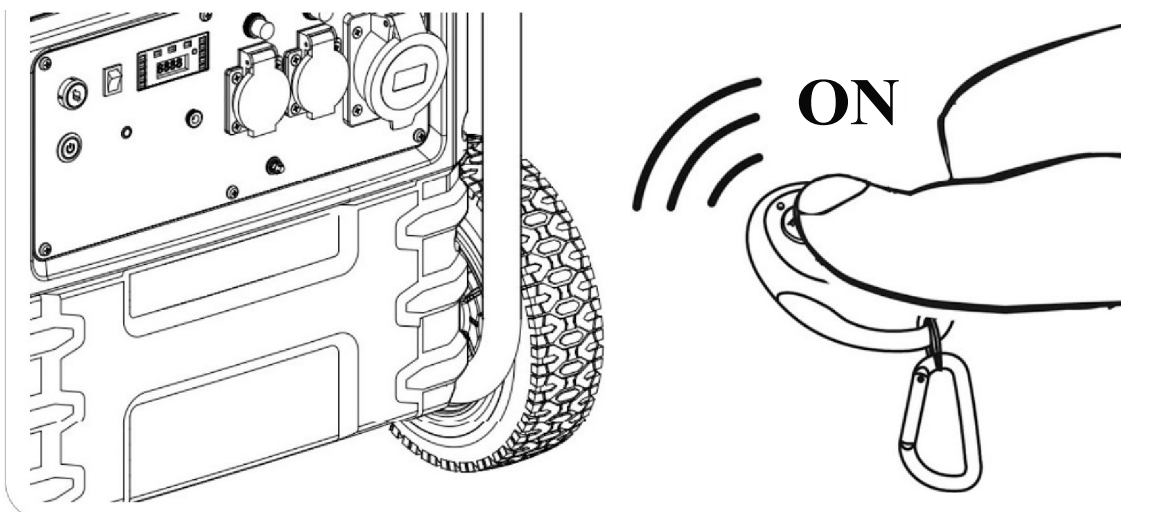

REMARQUE : Ne pas appuyer sur la touche "ON" de la télécommande et la maintenir enfoncée. N'appuyez que pendant environ une seconde.

Si le générateur ne démarre pas à la première tentative, il fera automatiquement cinq autres tentatives, il suffit d'attendre.

Si le générateur ne démarre pas lors des tentatives programmées, vous pouvez appuyer à nouveau sur le bouton "ON" de la commande pour lancer une autre séquence de démarrages.

REMARQUE : Ce générateur est équipé d'un starter automatique, il n'est donc pas nécessaire d'actionner un levier pour démarrer le trio.

REMARQUE : Lors de la première mise en service de la machine, la batterie peut être peu chargée si elle a été stockée pendant une longue période. Si vous constatez que la charge de la batterie est insuffisante, vous pouvez la recharger à partir d'une prise externe ou de l'alternateur du moteur. Pour plus d'informations, voir le chapitre 6.4.

REMARQUE : Si la télécommande ne fonctionne pas ou fonctionne de manière incorrecte, remplacez la pile.

Fonction OPD (Output power delayed) : la sortie de courant du générateur est retardée de 20 secondes après le démarrage du moteur. Cela évite que le générateur ne démarre sous charge.

5.5 Arrêt de la télécommande

Appuyez sur la touche "OFF" de la télécommande.

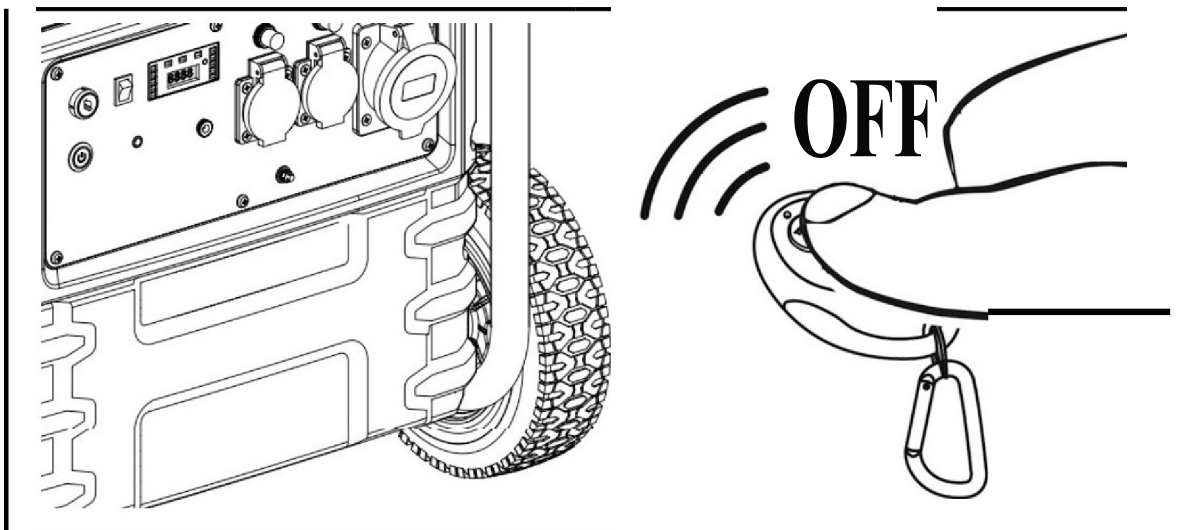

REMARQUE : Si le générateur ne sera pas utilisé au cours des 12 prochaines heures, fermez le robinet de carburant et mettez la clé sur "OFF". Cette action empêchera la batterie de se décharger pendant les périodes d'inactivité.

5.6 Synchroniser un nouveau contrôleur RC

REMARQUE : Pour synchroniser une deuxième télécommande - sans annuler une télécommande existante - suivez les étapes 1 à 5, mais sautez l'étape 3. Notez que seules deux télécommandes peuvent être synchronisées en même temps.

REMARQUE : Pour synchroniser une nouvelle commande - en annulant l'ancienne - suivre les étapes 1 à 5, y compris l'étape 3.

1. Tournez la clé de contact en position "ON".
2. Appuyez sur le bouton "PILOT LAMP" pendant plus de 3 secondes jusqu'à ce que la lumière bleue s'allume.
3. Appuyez sur le bouton "STOP" de la télécommande pendant plus d'une seconde et le voyant bleu de la VOYANT PILOT clignote.
4. Appuyez sur la touche "START" de la télécommande pendant plus d'une seconde et le voyant bleu de la VOYANT PILOT clignote.
5. Appuyez sur le bouton "PILOT LAMP" et maintenez-le enfoncé jusqu'à ce qu'il s'éteigne, la nouvelle commande est synchronisée.

6 Utilisation du générateur et de ses protections :

Pour améliorer les performances du moteur et prolonger la durée de vie de la machine, nous recommandons une période de rodage de 20 heures sans forcer le générateur, avec des charges ne dépassant pas 60 % de la puissance maximale de l'équipement.

 **AVERTISSEMENT** : Veillez à raccorder la terre (prise de terre). En cas de doute, consultez votre électricien.

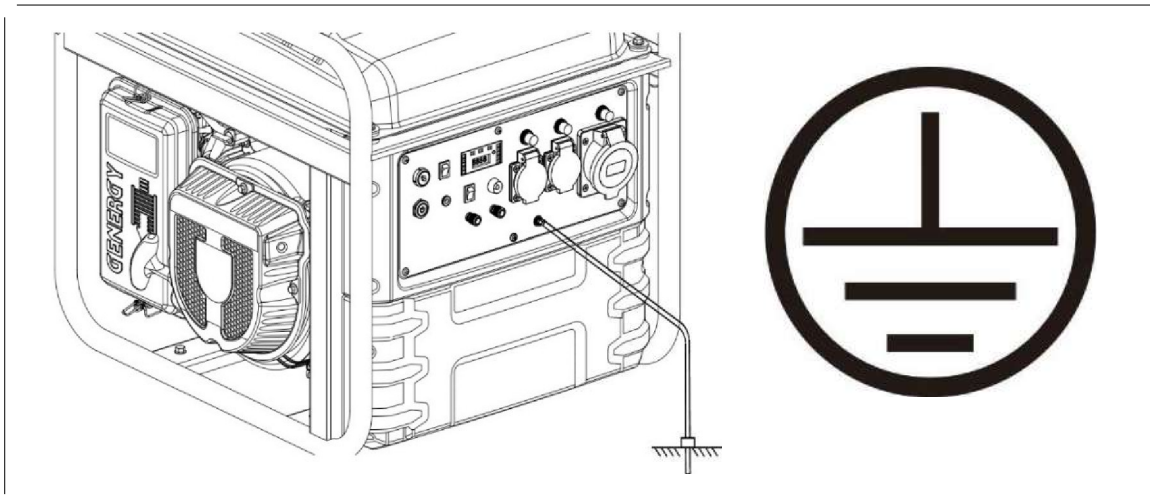



 **AVERTISSEMENT** : Ne jamais connecter la tension de sortie de l'équipement à un bâtiment ou à une habitation (même en cas de panne de courant). Le retour du réseau entrerait en collision avec la tension du générateur et causerait de graves dommages à l'équipement, voire un incendie.

 **AVERTISSEMENT** : Ne pas brancher en parallèle avec d'autres générateurs, car les deux seraient endommagés et il y aurait un risque d'incendie.

 **REMARQUE** : Ne pas raccorder de rallonge au tuyau d'échappement.

 **REMARQUE** : Lorsqu'une rallonge est nécessaire, veillez à utiliser un cordon en caoutchouc de bonne qualité et de section adéquate (consultez votre électricien).

 **REMARQUE** : Les appareils qui utilisent un moteur (tels que les compresseurs, les pompes à eau, les scies, les meuleuses, etc.) nécessitent jusqu'à 3 fois plus de puissance pour démarrer. Par exemple, une pompe à eau de 500 W nécessite un générateur de 1500 W pour démarrer. Vérifiez que les charges à raccorder ne dépassent pas la puissance maximale de l'appareil selon cette indication.

 **AVERTISSEMENT** : Assurez-vous que tous les appareils électriques sont en bon état de fonctionnement avant de les connecter au générateur.

Si un appareil électrique fonctionne anormalement, lentement ou s'arrête soudainement, arrêtez immédiatement le générateur et débranchez l'appareil.

6.1 Protections des sorties

Votre générateur est équipé de protections thermiques (disjoncteurs) pour protéger les prises 16A et 32A de courants plus élevés.

Si l'une des prises dépasse sa capacité maximale, le disjoncteur coupe le courant pour éviter que la prise ou la fiche qui y est connectée ne surchauffe et ne prenne feu.

- Une prise de 16A peut tirer un maximum de 3680W (230Vx16A).
- Une prise de 32A peut tirer un maximum de 7360W (230Vx32A).

En cas de surcharge, éteignez d'abord l'équipement connecté.

Une fois l'équipement déconnecté, réinitialiser le protecteur de surcharge en le mettant en position "ON" pour rétablir la tension de sortie du groupe électrogène.

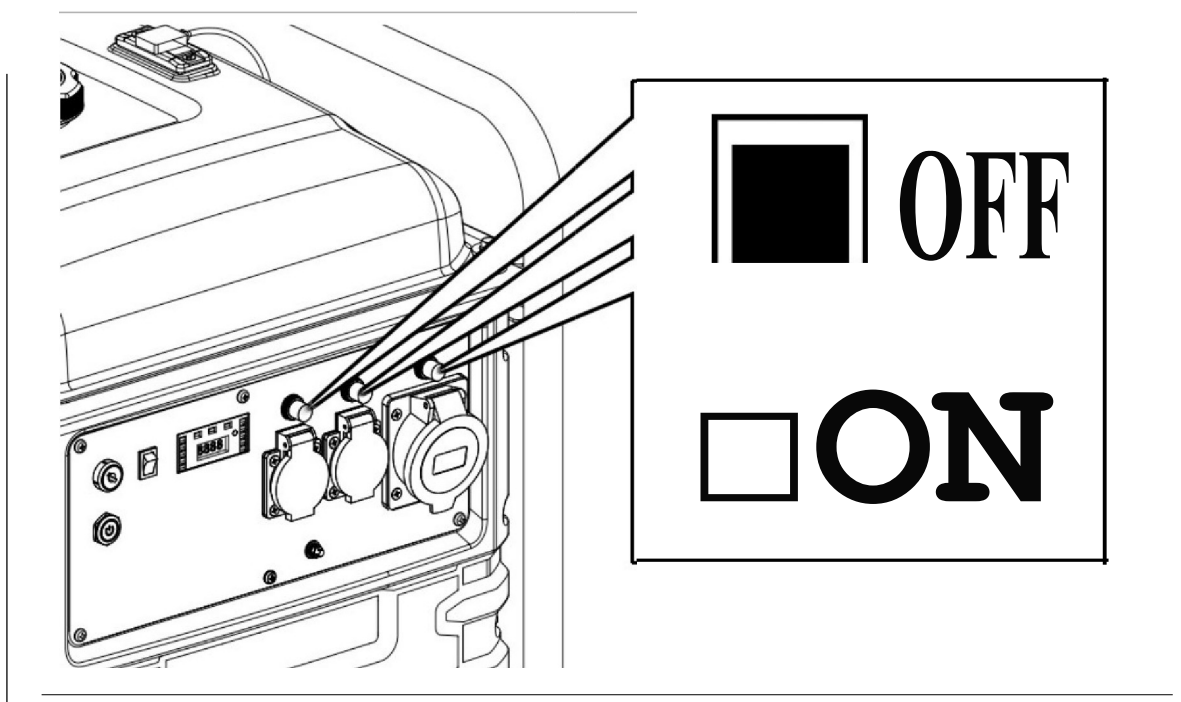

Si la protection contre les surcharges se déclenche à nouveau lors de la mise en marche des appareils, ne mettez pas l'appareil en marche. Il se peut que l'appareil connecté ait un problème ou qu'il dépasse la capacité maximale de la prise ou du générateur lui-même.

N'oubliez pas que de nombreux appareils puissance supplémentaire pour démarrer. Les équipements qui utilisent un moteur (compresseurs, pompes à eau, scies circulaires, meuleuses ou autres) consomment jusqu'à trois fois plus d'énergie pour démarrer. Par exemple, une pompe à eau de 1000W aura besoin de 3000W pour démarrer, il faut donc un générateur d'au moins 3000W.

Dans certains réfrigérateurs, cet effet peut être encore plus important.

6.2 Écran de contrôle numérique

VOYANT centrale : fonctionnement correct

S'allume après le démarrage de l'appareil et si le fonctionnement est normal.

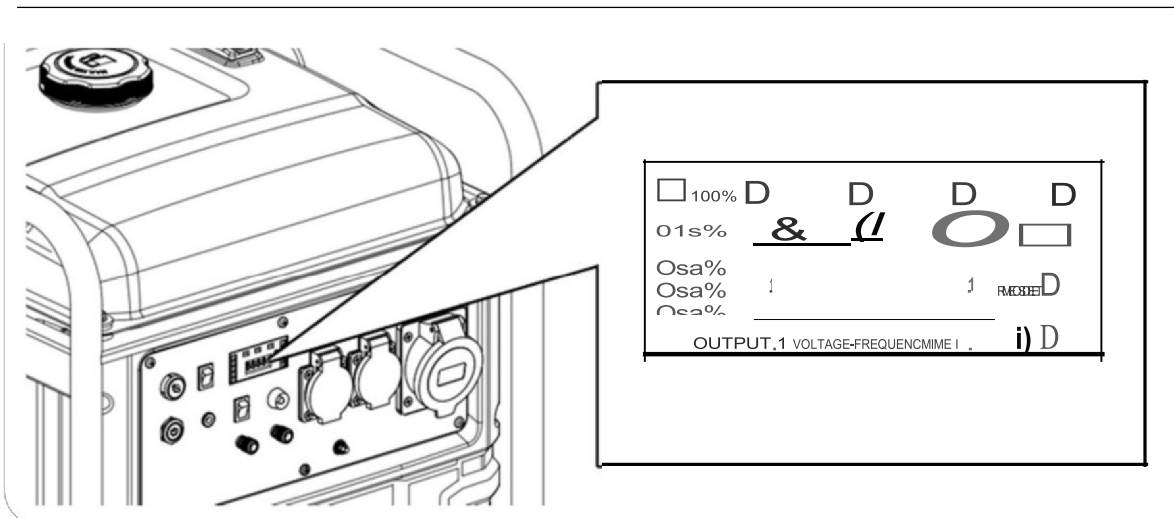

VOYANT gauche : Surcharge du générateur

Si le générateur est surchargé, le voyant de surcharge s'allume. Si le générateur est surchargé, le moteur continue de tourner, mais la puissance produite est coupée.

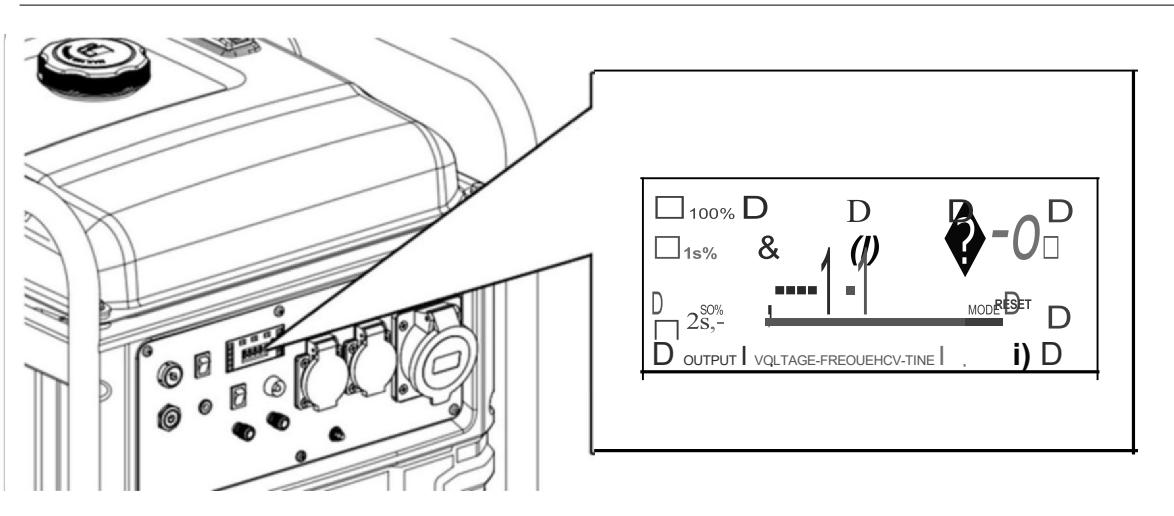

En cas de surcharge, suivre les étapes suivantes :

1. Retirer l'équipement sous charge.
2. Appuyez sur le bouton "RESET" comme indiqué ci-dessus.
3. Connecter une charge inférieure à la puissance nominale de l'appareil.

REMARQUE : Un filtre à air encrassé affecte la puissance maximale de l'appareil en déclenchant l'alarme de surcharge même à une puissance inférieure à la puissance nominale.

VOYANT droit : panne d'huile

Le système d'avertissement d'huile est conçu pour éviter les dommages au moteur causés par une quantité insuffisante d'huile dans le carter.

Le voyant lumineux de gauche s'allume en cas de bas niveau d'huile et le moteur s'arrête pour des raisons de sécurité. Le moteur ne démarrera pas tant que le niveau d'huile ne sera pas revenu au niveau correct.

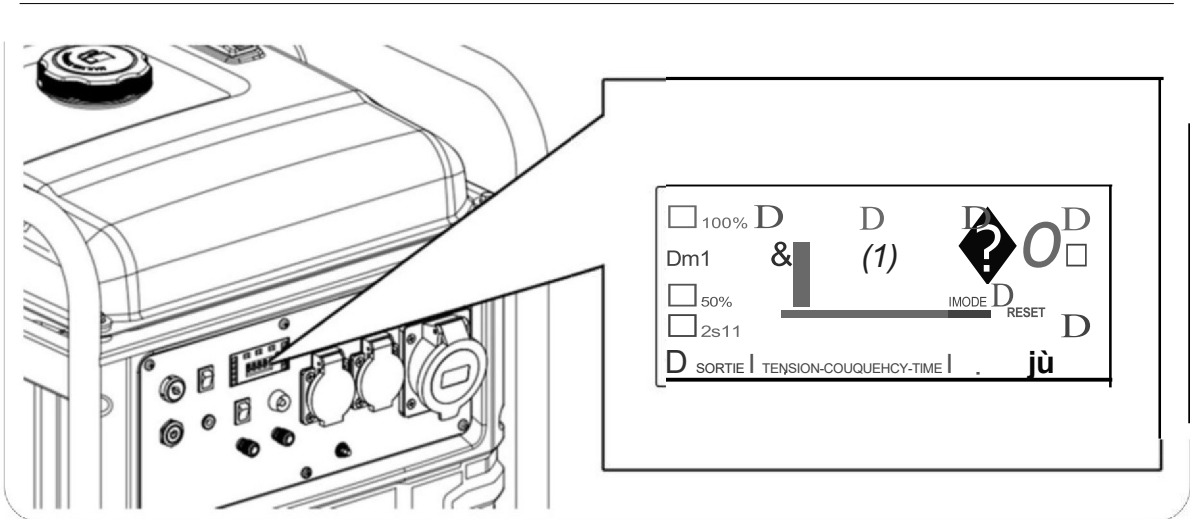

REMARQUE : La protection contre le manque d'huile doit être considérée comme un dispositif de sécurité extrême. Il incombe à l'utilisateur de vérifier le niveau d'huile avant chaque utilisation, comme indiqué dans le chapitre sur l'entretien de ce manuel. Il est peu probable que ce dispositif de sécurité tombe en panne, mais si c'est le cas, les dommages causés au moteur seront importants. Le client serait responsable de la défaillance due à un manque d'entretien et la réparation serait exclue de la garantie.

REMARQUE : Le système d'avertissement ne fonctionne qu'en cas de défaillance du niveau, il ne peut pas protéger dans les maisons où le niveau d'huile est inadéquat ou en mauvais état.

Colonne de gauche : Indicateur de charge du générateur

Affiche une approximation de la charge utilisée sur le générateur par rapport à la charge totale, cette fonction n'est donnée qu'à titre indicatif.

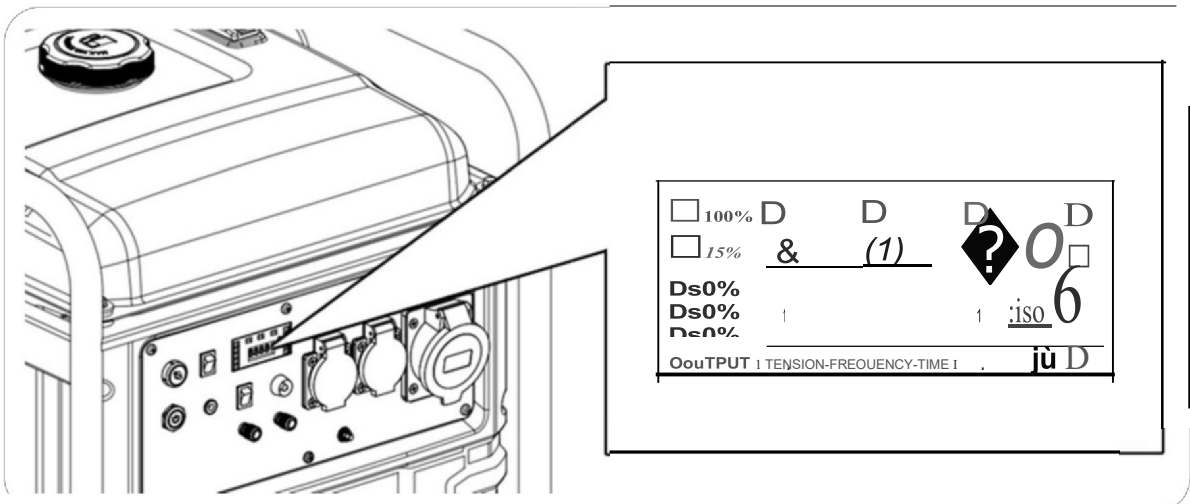

Colonne latérale droite : indicateur de carburant

Affiche une approximation de la quantité de carburant dans le réservoir par rapport à la quantité totale, cette fonction n'est donnée qu'à titre indicatif.

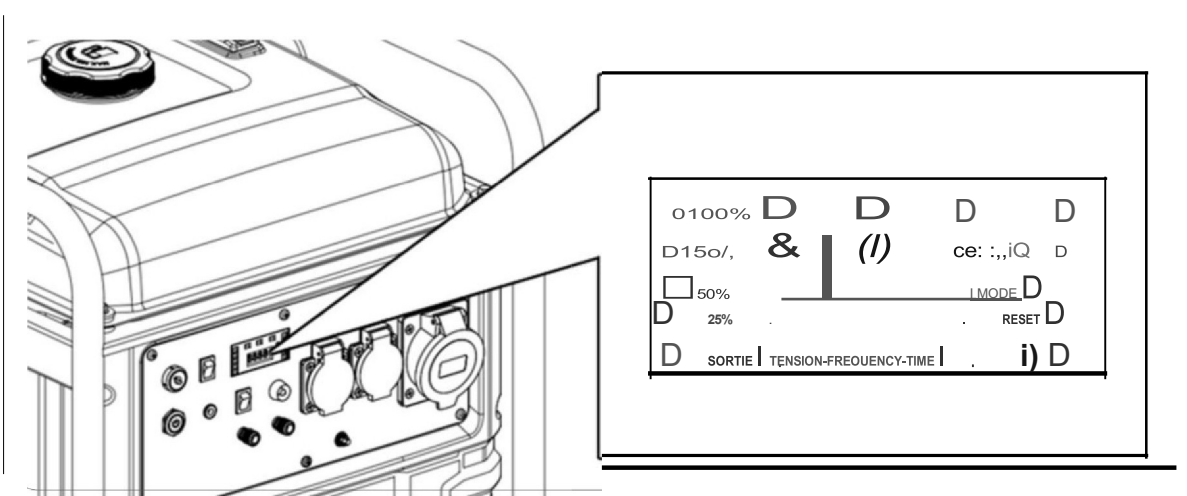

Écran central : affichage des paramètres

Pendant l'utilisation, l'écran central peut afficher la tension, la fréquence et les heures de travail. Pour passer d'un paramètre à l'autre, appuyez sur le bouton "RESET" (A).

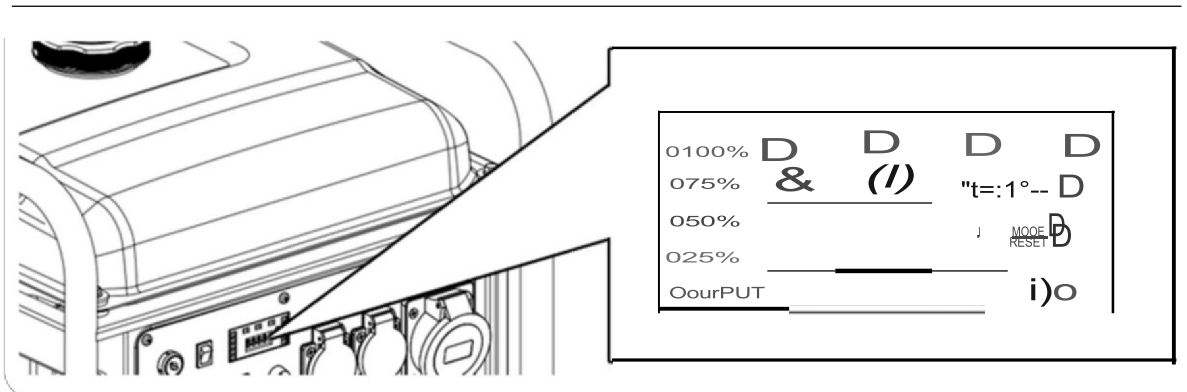

6.3 Modification du carburateur pour l'altitude

À haute altitude, le mélange air-carburant normal dans le carburateur est trop riche. Les performances seront réduites et la consommation de carburant augmentera. Si le générateur fonctionne toujours à une altitude supérieure à 1 500 mètres, contactez un centre de service agréé Genergy pour modifier le carburateur (ce service n'est pas garanti et fera l'objet d'un devis).

Notez que même avec une modification du carburateur, la puissance produite diminuera de 3,5 % tous les 300 mètres d'altitude.

REMARQUE : Si le carburateur a été modifié pour fonctionner à haute altitude, le mélange air-carburant sera trop pauvre pour fonctionner à basse altitude. Le fonctionnement à basse altitude peut entraîner une surchauffe du moteur et l'endommager gravement. Il sera nécessaire de remettre le carburateur dans son état d'origine.

6.4 Recharger la batterie à partir du port de charge

Les modèles GRETA SOL et GRETA RG disposent d'un port de charge (ATS BOX PORT) pour recharger la batterie du générateur. Le modèle GRETA ATS n'a pas de port de charge, car la batterie du générateur est alimentée par le panneau externe de l'ATS via le connecteur de communication à 7 fils.

Branchez le chargeur de (fourni avec la machine) sur une domestique de 230 V. L'autre extrémité est connectée à la prise ATS BOX PORT sur le panneau de commande du générateur. Le chargement peut durer environ 4 heures.

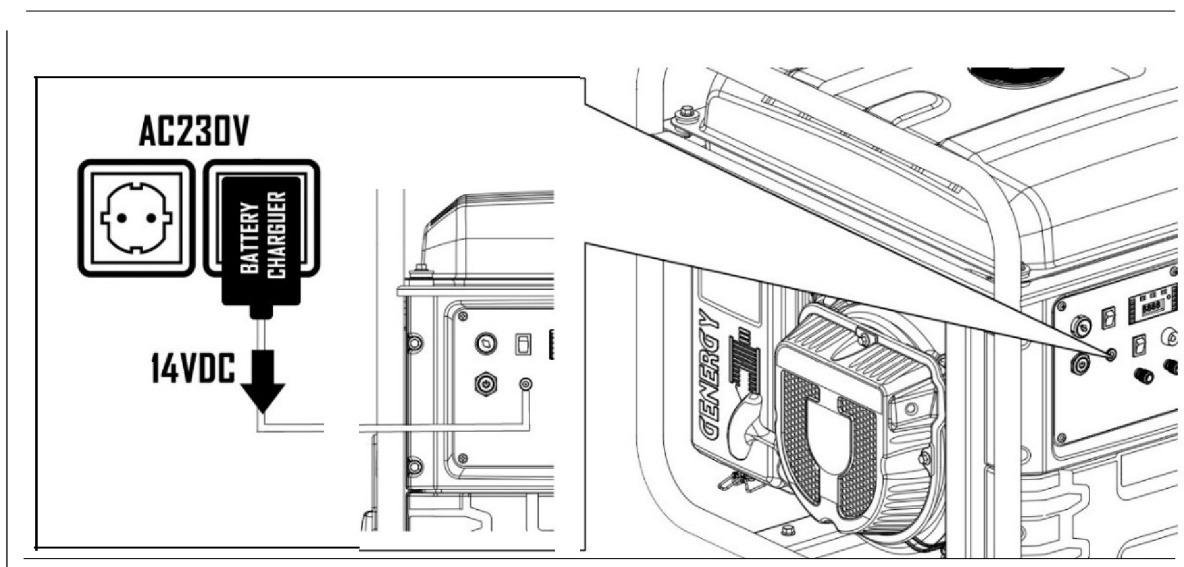

REMARQUE : N'utilisez pas de chargeurs ou de blocs d'alimentation autres que ceux d'origine. Si vous devez remplacer le chargeur, achetez un chargeur original auprès de votre revendeur GENERGY.

Si vous ne disposez pas d'une prise de courant de 230 V, vous pouvez démarrer le générateur manuellement et le laisser fonctionner pendant quelques heures. La batterie est également rechargée par le moteur.

Si la batterie ne fonctionne toujours pas après avoir été rechargée, confiez-la à un atelier pour qu'il l'examine, car elle peut être en mauvais état et doit être remplacée.

7 Mode de défaillance du réseau (CRETA ATS) :

7.1 Introduction

Le système ATS (Automatic Transfer Switch) contrôle les fonctions de démarrage et d'arrêt du générateur, ainsi que l'alternance entre le générateur et le réseau électrique. La communication des commandes entre générateur et le tableau de distribution est assurée par un câble de communication à sept lignes. L'utilisateur peut également choisir d'utiliser le générateur manuellement ou automatiquement, ainsi que de sélectionner à volonté l'alimentation par le réseau ou par le générateur.

7.2 Composants du tableau de distribution ATS

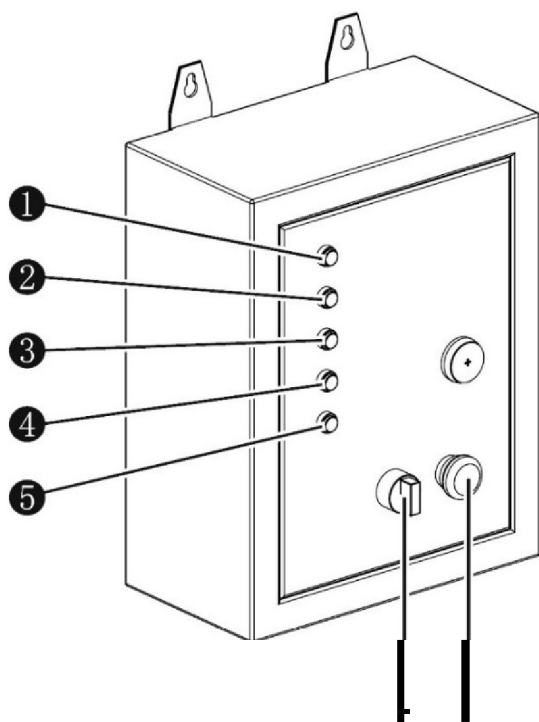

1. VOYANT PRINCIPAL ENLIGNE
2. VOYANT DE GÉNÉRATEUR
3. VOYANT DE SORTIE DE PUISSANCE
4. VOYANT BATTERIE OK
5. VOYANT DE DÉFAUT
6. MANUEL/AUTO
7. BOUTON D'URGENCE

7.3 Paramètres électriques

Alimentation électrique : DC10-15V

Tension d'entrée : AC220-240V

Fréquence nominale : 50-60Hz

Puissance maximale : 10000W Courant maximal : 45A

Connexion entre le tableau de distribution ATS et le générateur.

7.4 Installation

DANGER : Le raccordement du générateur et du tableau de distribution ATS doit être effectué par un électricien qualifié et toujours hors tension.

REMARQUE : Ce schéma de câblage n'est fourni qu'à titre de référence et n'est destiné qu'à faciliter la compréhension du fonctionnement de l'appareil. Il est de la seule responsabilité de l'utilisateur de s'assurer que l'installation est effectuée conformément aux réglementations électriques de chaque pays ou région.

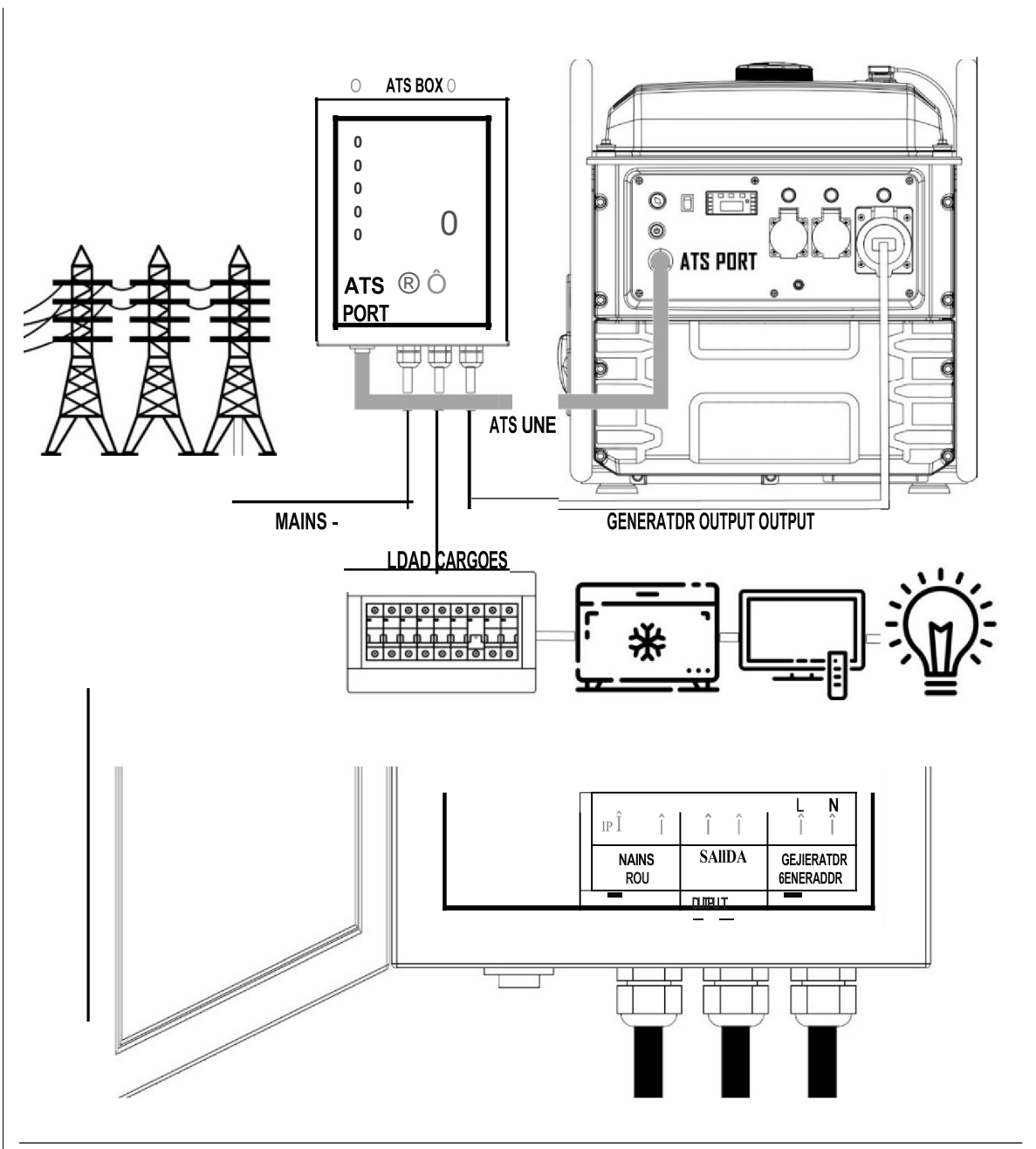

REMARQUE : Le boîtier ATS ne peut être connecté qu'au générateur ATS du GRETA. Il ne peut pas être connecté aux versions SOL-RC ou à tout autre modèle.

7.5 Principe de fonctionnement

L'ATS a deux modes de fonctionnement, manuel et automatique :

Mode manuel : Lorsque le boîtier de commande ATS est en mode manuel, le générateur n'est pas contrôlé automatiquement.

- Si le secteur et le générateur sont présents en même temps, le courant de sortie sera celui du générateur.
- Si seule l'alimentation du générateur est disponible, la sortie de courant sera celle du générateur.
- Si seule l'alimentation secteur est disponible, la sortie courante sera l'alimentation secteur.

Mode automatique : le boîtier de transfert ATS contrôle le générateur. Lorsqu'il y a une alimentation secteur, elle sera toujours la sortie prioritaire et le générateur restera inactif. En cas de panne de courant, le générateur démarre automatiquement et fournit de l'électricité.

En cas de panne de courant, le générateur dispose de 40 secondes pour démarrer, au cours desquelles un maximum de cinq tentatives de démarrage seront effectuées. Si le moteur ne démarre pas dans les 40 secondes, le mode d'erreur est activé et le **voyant d'erreur** s'allume pendant une minute.

L'arrêt du générateur a également une limite de temps assignée de 10 secondes. Si le générateur ne s'arrête pas dans ce délai, le système comprendra qu'il y a un défaut d'arrêt et le **voyant ERREUR** clignotera.

Le **VOYANT D'ERREUR** est simplement informatif, il n'affecte pas l'utilisation.

Lorsque le réseau principal alimente les charges, il alimente en la batterie du générateur en DC14,4V. Le niveau de charge optimal de la batterie du générateur est donc garanti, même si le générateur reste inactif pendant de longues périodes.

7.6 Fonctionnement Mode manuel :

1. Tourner et relâcher le bouton de sécurité.
2. Sélectionner le mode manuel sur le sélecteur (6).
3. Démarrer le générateur.

Mode automatique :

1. Tourner et relâcher le bouton de sécurité.
2. Sélectionner le mode automatique sur le sélecteur (6).

7.7 Schéma

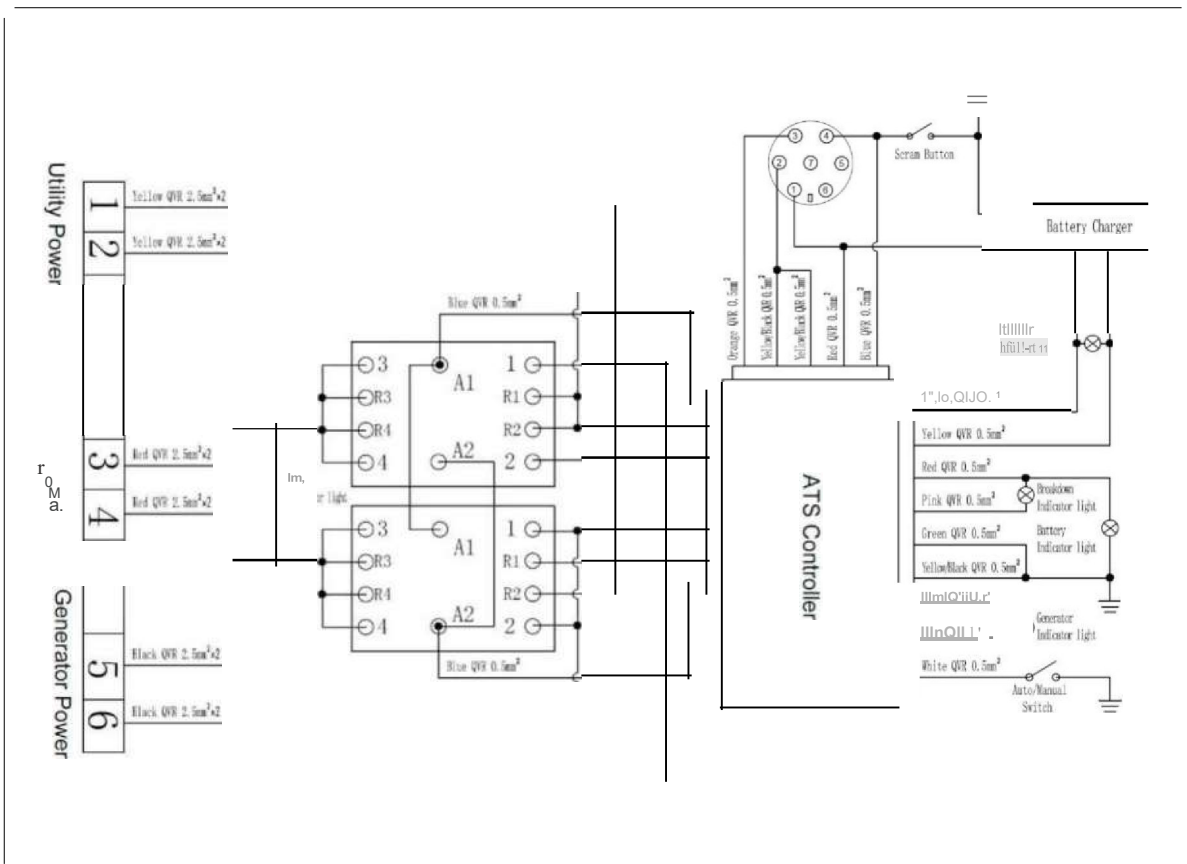

A propos du carburant :

REMARQUE : Assurez-vous que le générateur est démarré au moins tous les deux mois. Sinon, faites un démarrage manuel et laissez tourner le générateur pendant quelques minutes pour vous assurer que le carburant dans admission a été renouvelé.

REMARQUE : Si l'appareil n'est pas ou peu utilisé, veillez à ce que le même carburant ne reste pas dans le réservoir pendant plus d'un an, sinon remplacez-le.

REMARQUE : Si vous savez que l'appareil ne sera pas utilisé pendant de longues périodes, choisissez de remplir complètement le réservoir. L'essence accélère sa dégradation au contact de l'oxygène, si le réservoir est complètement rempli, la dégradation sera plus lente. Vous pouvez également utiliser un stabilisateur d'essence pour ralentir la dégradation.

REMARQUE : GENERGY n'est en aucun cas responsable des dommages corporels ou matériels qui pourraient résulter de l'absence d'alimentation due à la défaillance du générateur.

Si vous avez des questions, veuillez nous contacter à l'adresse suivante : spv@sq-group.es

8 Mode photovoltaïque automatique (CRETA SOL) :

8.1 Introduction

Le modèle CRETASOL a été spécialement conçu pour soutenir une installation solaire dans des maisons exceptionnelles où l'énergie solaire est insuffisante. Le générateur est prêt à démarrer et à soutenir le système photovoltaïque, ainsi qu'à s'arrêter lorsque ce soutien n'est plus nécessaire. Le générateur est démarré et arrêté sur demande par le régulateur solaire via un contact NO (normalement ouvert).

8.2 Installation

DANGER : Le raccordement du générateur à l'installation solaire ne doit être effectué que par l'installateur de l'installation photovoltaïque, car il est nécessaire de régler les paramètres de démarrage et d'arrêt du générateur dans régulateur solaire.

REMARQUE : Ce schéma n'est fourni qu'à titre de référence et n'est destiné qu'à faciliter la compréhension du fonctionnement de l'appareil. Il est de la responsabilité de l'utilisateur de s'assurer que l'installation est effectuée en conformité avec les réglementations électriques de chaque pays ou région.

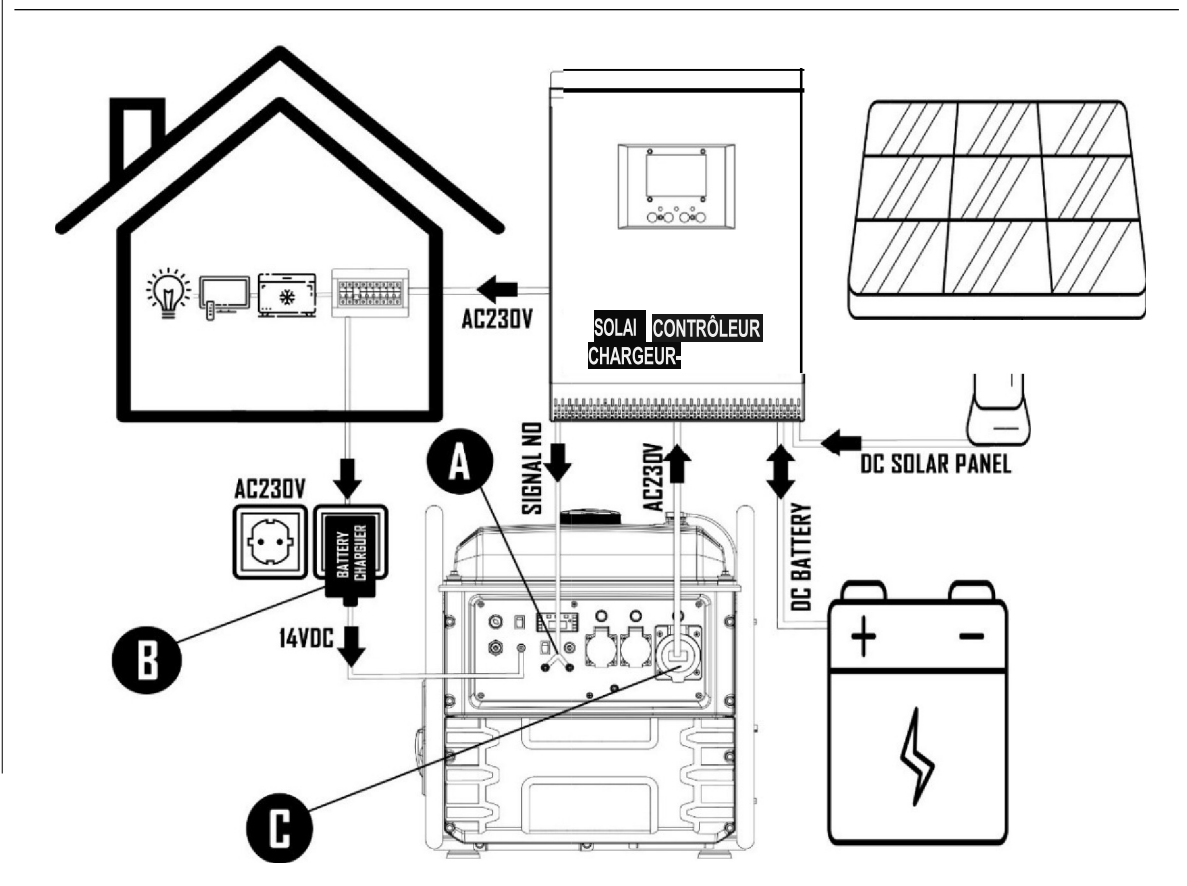

A Contact NO (Normalement Ouvert) pour le démarrage et l'arrêt du générateur :

- **Contact ouvert** : Générateur au repos.
- **Contact fermé** : le générateur démarre et reste démarré jusqu'à la réouverture du contact.

Veillez noter que tous les régulateurs solaires ne sont pas préparés pour fonctionner avec un générateur de secours. Consultez votre installateur solaire ou votre fournisseur d'Inverter.

Démarrage : lorsque le contact du générateur est fermé, la tentative de démarrage est lancée. Si le générateur ne démarre pas à la première tentative, d'autres tentatives seront effectuées jusqu'à un maximum de cinq. Si le générateur ne démarre pas au cours des cinq tentatives préprogrammées, il passe en mode d'erreur.

B Support de la batterie du générateur : Le générateur dispose d'un port de charge sur le panneau pour recharger ou entretenir la batterie du générateur. Branchez le chargeur fourni sur le réseau 230V et sa sortie 14VDC sur le port d'entrée du panneau.

 **REMARQUE** : N'utilisez pas un chargeur autre que le chargeur d'origine. Si vous devez remplacer le chargeur d'origine, achetez un chargeur GENERGY d'origine.

Utiliser la 32A pour alimenter l'Inverter : cette prise de 32A permet d'obtenir la puissance maximale du générateur.

 **REMARQUE** : N'utilisez pas l'une des deux prises 16A à cette fin, car vous limiterez la puissance de sortie à 16A (3680W).

C A propos du carburant :

 **REMARQUE** : Assurez-vous que le générateur est démarré au moins tous les deux mois. Sinon, faites un démarrage manuel et laissez l'unité fonctionner pendant quelques minutes pour vous assurer que le carburant dans la ligne d'admission a été renouvelé.

 **REMARQUE** : Si l'appareil n'est pas ou peu utilisé, veillez à ce que le même carburant ne reste pas dans le réservoir pendant plus d'un an, sinon remplacez-le.

 **REMARQUE** : Si vous savez que l'appareil ne sera pas utilisé pendant de longues périodes, choisissez de remplir complètement le réservoir. L'essence se dégrade plus rapidement au contact de l'oxygène. Si le réservoir est complètement rempli, la dégradation sera plus lente. Vous pouvez également utiliser un stabilisateur de carburant pour ralentir la dégradation.

 **REMARQUE** : GENERGY ne sera en aucun cas responsable des dommages corporels ou matériels qui pourraient résulter d'un défaut d'alimentation dû à une défaillance du générateur.

Si vous avez des questions, veuillez nous contacter à l'adresse [suivante](mailto:spv@sg-group.es) : spv@sg-group.es.

9 Entretien :

L'objectif du programme d'entretien est de maintenir le générateur en bon état de fonctionnement et d'atteindre la durée de vie maximale de l'équipement.



DANGER : Arrêtez le moteur avant d'effectuer toute opération d'entretien.

Si vous devez démarrer le moteur pour le tester, assurez-vous que la zone est bien ventilée. Les gaz d'échappement contiennent du monoxyde de carbone, un gaz toxique.



REMARQUE : Pour l'entretien, utiliser des pièces de rechange d'origine GENERGY ou des composants de qualité éprouvée.

Planification de la maintenance :

SERVICE	PERIODES DE MAINTENANCE
Huile moteur	Vérifier le niveau d'huile avant chaque utilisation. Première vidange après 20 heures de rodage. Vidanges suivantes toutes les 100 heures d'utilisation.
Filtre à air	Vérifier et nettoyer toutes les 50 heures. Remplacer après 250 heures maximum, ou plus tôt si une détérioration est observée.
Bougie d'allumage	Nettoyer et ajuster l'électrode toutes les 50 heures. Remplacer après 250 heures ou plus tôt si une détérioration est observée.
Soupapes du moteur	Régler toutes les 500 heures*.
Combustion de Camarade*.	Nettoyer toutes les 500 heures*.
Réservoir de carburant* Réservoir de carburant	Nettoyer toutes les 500 heures*.
Tuyau de carburant* Tuyau de carburant	Remplacer tous les deux ans ou plus tôt si une détérioration est observée*.



REMARQUE : L'entretien est plus fréquent lorsque l'appareil est utilisé dans des endroits poussiéreux ou très chauds.



REMARQUE : Les services marqués d'un astérisque doivent être effectués par un service GENERGY ou un atelier qualifié. Conserver la preuve des opérations effectuées par l'atelier.



REMARQUE : Le non-respect des services d'entretien réduira la durée de vie de la génératrice et entraînera des défaillances qui ne sont pas couvertes par la garantie. Aucune garantie ne sera honorée si le programme d'entretien détaillé n'est pas suivi, à moins d'être autorisé à sauter un service par GENERGY ou un centre de service autorisé par GENERGY.

9.1 Vidange d'huile

1. Laissez tourner le moteur pendant 5 à 10 minutes pour permettre à l'huile d'atteindre une certaine température et d'abaisser sa viscosité (plus liquide). Il sera ainsi plus facile d'éliminer complètement l'huile.
2. Placez un récipient approprié sous l'orifice de vidange pour récupérer l'huile usagée.
3. Dévisser la vis de vidange d'huile en la tournant dans le sens inverse des aiguilles d'une montre, en conservant la vis et son joint.
4. Desserrez le bouchon de remplissage d'huile pour permettre au moteur d'absorber de l'air et à l'huile d'être expulsée plus rapidement.
5. Faites tourner le moteur en tirant doucement sur la corde du démarreur de manière à faire tomber la plus grande partie de l'huile logée dans les pièces mobiles du moteur.

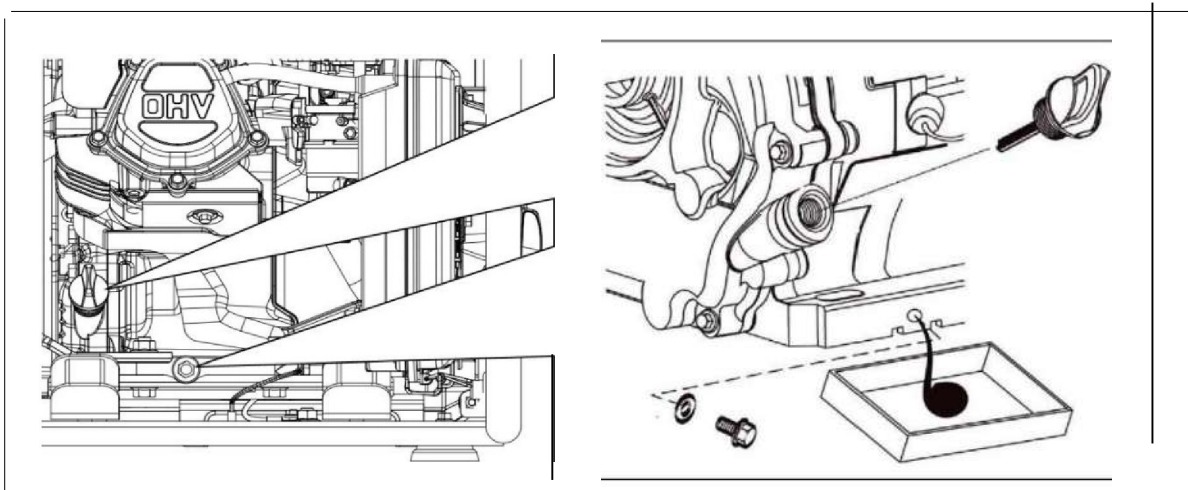

6. Une fois que toute l'huile a été retirée, remplacez la vis de vidange avec son joint et nettoyez les éventuelles fuites d'huile.
7. Remplir avec l'huile recommandée conformément à la section 4.4 de ce manuel.

9.2 Entretien du filtre à air

REMARQUE : Un filtre à air encrassé restreint le flux d'air vers le carburateur, ce qui entraîne une mauvaise combustion susceptible d'entraîner de graves problèmes pour le moteur. Nettoyez le filtre régulièrement selon le calendrier d'entretien ce manuel, et plus fréquemment dans les zones poussiéreuses.

REMARQUE : Ne jamais faire fonctionner le générateur sans le filtre à air, sous peine d'abrasion rapide du moteur.

 **AVERTISSEMENT** : N'utilisez pas d'essence ou de solvants à faible point d'éclair pour nettoyer le filtre. Ils sont inflammables et explosifs dans certaines conditions.

1. Desserrer et retirer les clips de verrouillage **(C)** du couvercle du filtre à air.
2. Ouvrir le couvercle **(A)** et retirer l'élément filtrant **(B)**.

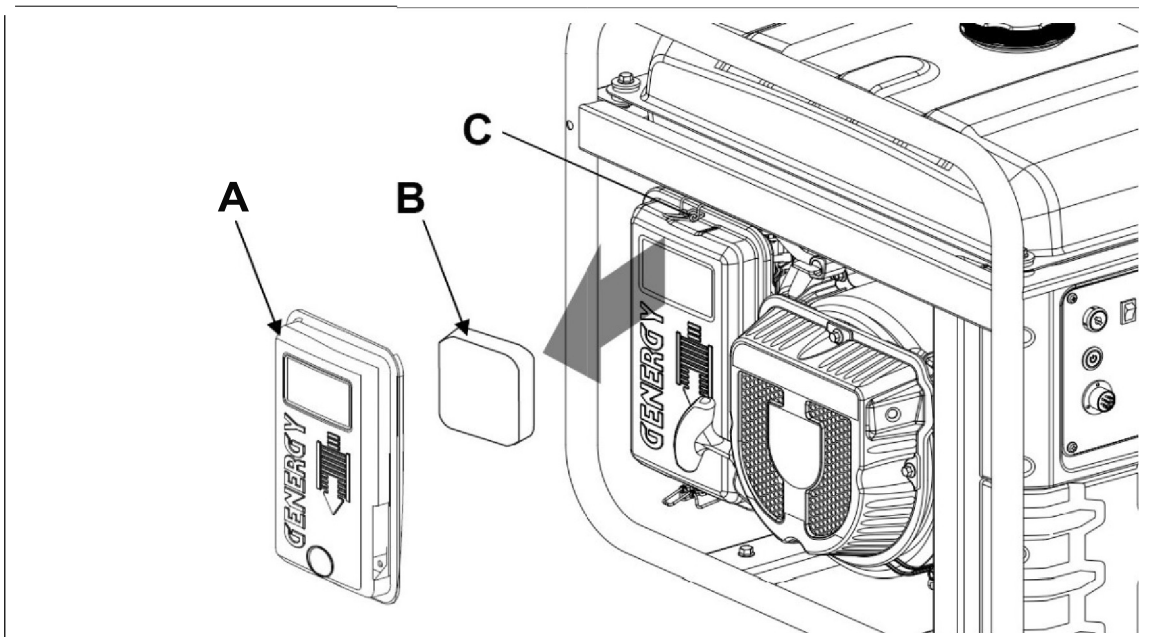

4. Nettoyer le filtre avec une solution d'eau et de savon et le laisser sécher complètement **(3)**.
5. Immerger le filtre bien séché dans de l'huile du même type que celle utilisée pour le moteur du générateur **(4)**.
6. Vidanger le filtre à air à la main jusqu'à ce que toute l'huile **(5)** soit évacuée (un excès d'huile dans le filtre peut provoquer de la fumée dans les gaz d'échappement).
7. Après le nettoyage et la vidange **(6)**, réinstallez l'élément filtrant dans le boîtier du filtre et fermez-le à l'aide du couvercle et de ses clips de fermeture.

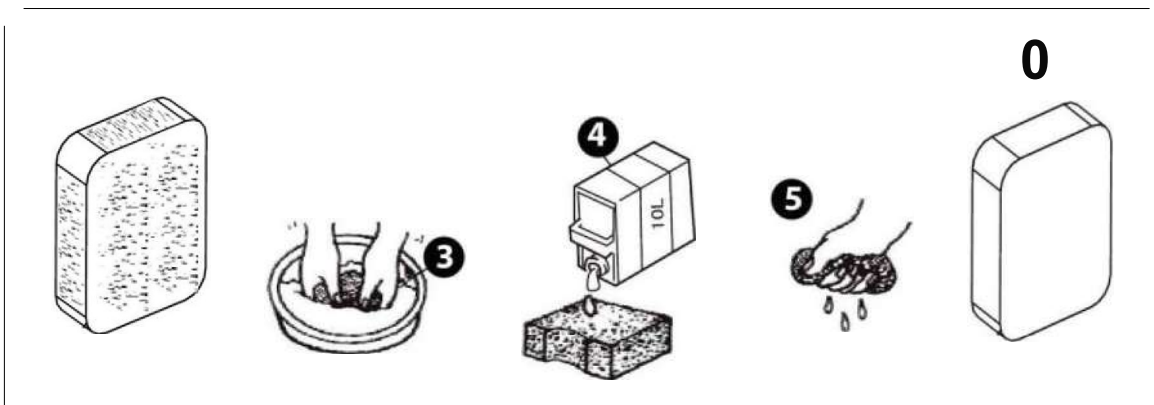

9.3 Entretien de la bougie d'allumage

Bougies d'allumage recommandées : **TORCH F6RTC**, **NGK BP7ES**, **BOSCH WR3C**.

1. Débrancher le capuchon de la bougie d'allumage **(B)** en le tirant.
2. À l'aide de la clé à bougie **(A)**, retirez la bougie en la dévissant du moteur (dans le sens inverse des aiguilles d'une montre).

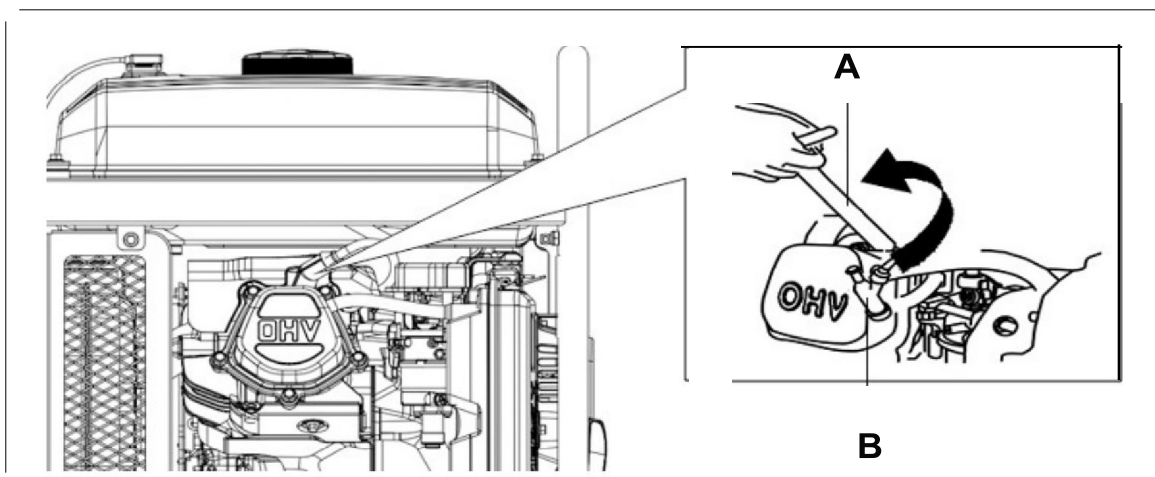

3. Inspectez visuellement la bougie d'allumage. Remplacez-la par une neuve si son isolant est fissuré ou ébréché. Nettoyez l'électrode à l'aide d'une brosse métallique fine pour éliminer les dépôts de saleté.
4. Mesurez l'écart entre les électrodes à l'aide d'une jauge d'épaisseur. La valeur normale est de 0,6-0,8 mm. Si la valeur n'est pas correcte, il convient d'ajuster l'écart avec précaution.
5. Remettez la douille en place avec précaution, en commençant le filetage à la main pour éviter d'endommager les filets. Une fois la douille filetée jusqu'à la fin du filetage, procédez au serrage final :

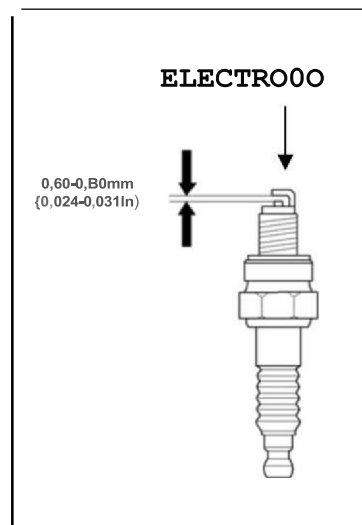

- Bougies d'allumage neuves : 1/2 tour avec la clé à bougie.
- Bagues usagées : 1/8 à 1/4 de tour avec la clé à bagues.

6. Remettre en place la pipette ou le bouchon.

REMARQUE : La bougie d'allumage doit être bien serrée. Une bougie insuffisamment serrée peut surchauffer et même endommager le moteur. De même, un serrage excessif peut endommager la bougie et, pire encore, les filets de la culasse.

10 Transport et stockage :

10.1 Transport du générateur

Pour éviter toute fuite de carburant pendant le transport, gardez toujours le robinet de carburant fermé. Fixez la machine de manière à ce qu'elle ne puisse pas bouger.

 **REMARQUE** : Ne jamais tourner la machine sur le côté ou à l'envers pour la transporter, la maintenir en permanence dans sa position de travail naturelle.

 **DANGER** : Ne jamais utiliser le générateur à l'intérieur du véhicule de transport. Le générateur ne doit être utilisé que dans de bonnes conditions de ventilation.

 **DANGER** : Ne laissez pas votre véhicule garé au soleil pendant de longues périodes avec le générateur à l'intérieur. Une élévation excessive de la température pourrait entraîner l'évaporation de l'essence et la formation d'une atmosphère explosive dans le véhicule.

 **AVERTISSEMENT** : Ne pas trop remplir le réservoir si l'équipement doit être transporté.

 **ATTENTION** : Vider le réservoir de carburant lorsque le générateur est déplacé sur des routes très cahoteuses ou hors route.

10.2 Stockage du générateur

L'essence perd ses propriétés si elle reste stagnante pendant une longue période et laisse des résidus qui peuvent obstruer les passages du carburateur et empêcher le démarrage après une interruption temporaire. En cas d'arrêt temporaire de l'utilisation de l'appareil (à partir de 2-3 mois), il est nécessaire d'éliminer toute l'essence du réservoir et du carburateur.

1. À l'aide d'une pompe aspirante manuelle, retirez l'essence du réservoir et stockez-la dans un récipient approprié.

 **REMARQUE** : ne pas utiliser de bouteilles en plastique normales, certains plastiques se décomposent partiellement au contact de l'essence et la contaminent, cette essence contaminée peut endommager un moteur si elle est réutilisée.

 **DANGER** : L'essence est explosive et inflammable. Ne fumez jamais et ne produisez aucun type de flamme ou d'étincelle lorsque vous manipulez de l'essence.

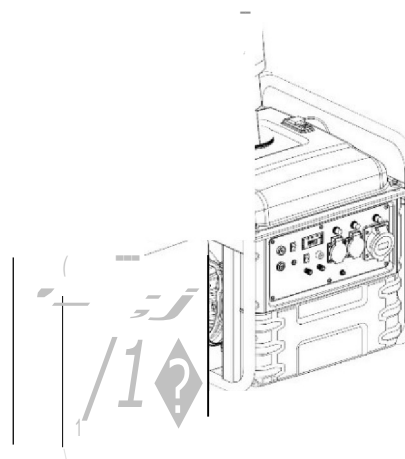

- Placez un récipient approprié sous l'orifice de vidange pour recueillir l'essence vidangée.
- À l'aide d'un tournevis, desserrez la vis de vidange du carburateur (A), l'essence commence à s'écouler par l'orifice de vidange (B) du carburateur. Une fois que tout le carburant a été évacué, resserrez la vis de vidange.

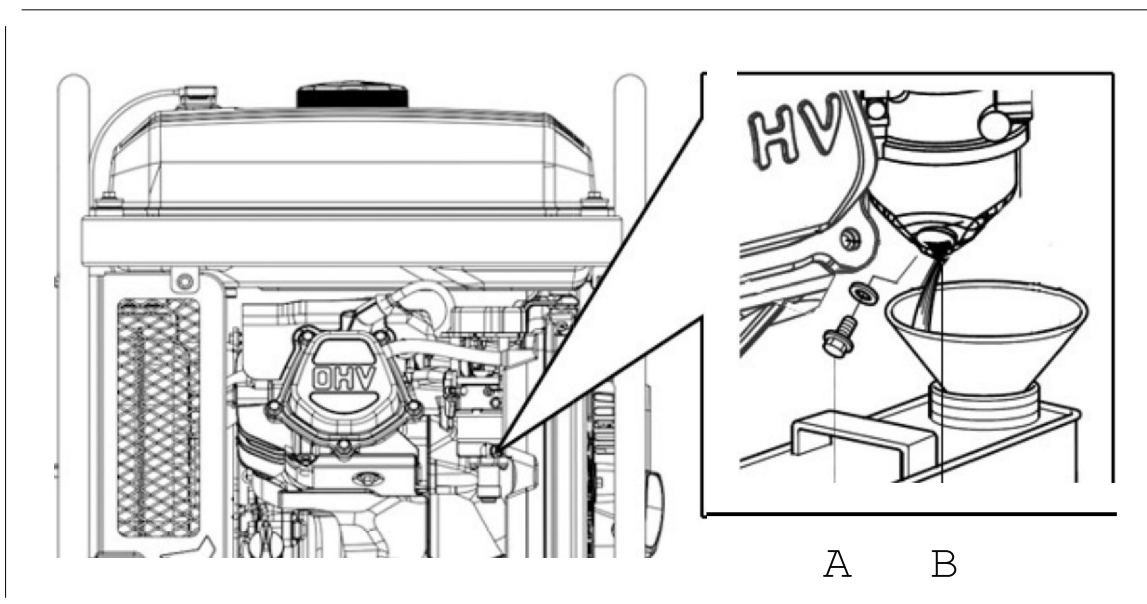

- Retirez la bougie d'allumage (voir chapitre 9.3) et versez une cuillère à café d'huile moteur propre (10 ~ 20 ml) dans le cylindre. Tirez doucement sur la poignée du démarreur, ce qui fera tourner le moteur et distribuera l'huile. Réinstallez ensuite la bougie d'allumage.

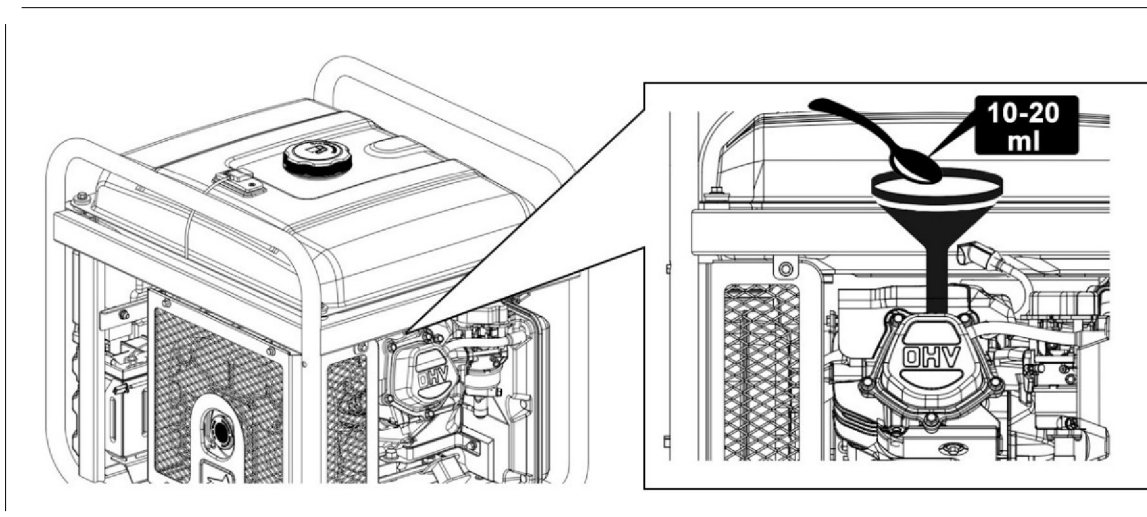

- Tirez lentement sur la corde du démarreur jusqu'à ce que vous sentiez une résistance. À ce stade, le piston remonte sur sa course de compression et les soupapes d'admission et d'échappement sont fermées. Cette position contribue à protéger le moteur contre la corrosion interne.

11 Dépannage :

- Si le moteur ne peut pas être démarré :

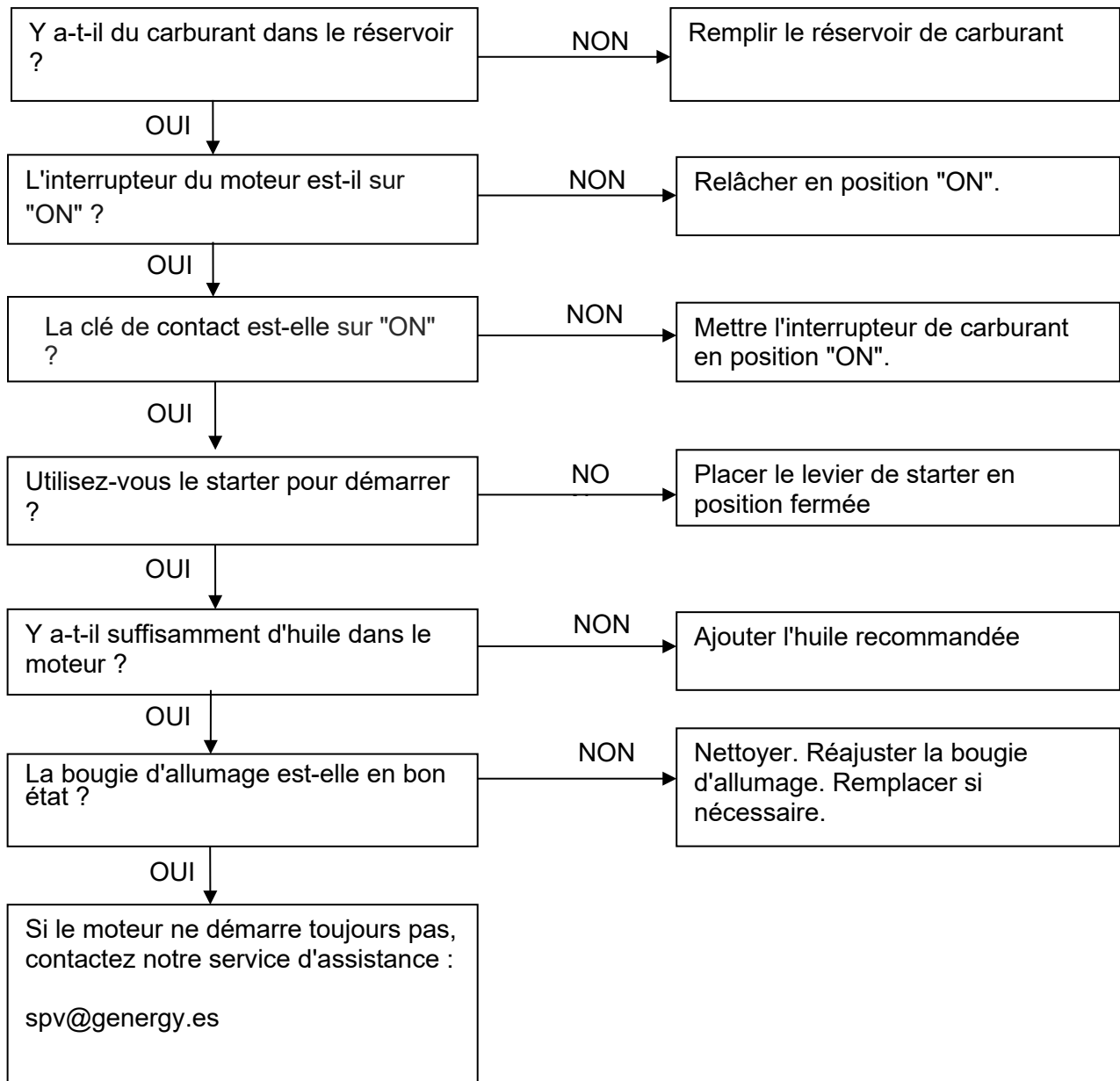

- L'appareil connecté à 230V ne fonctionne pas :

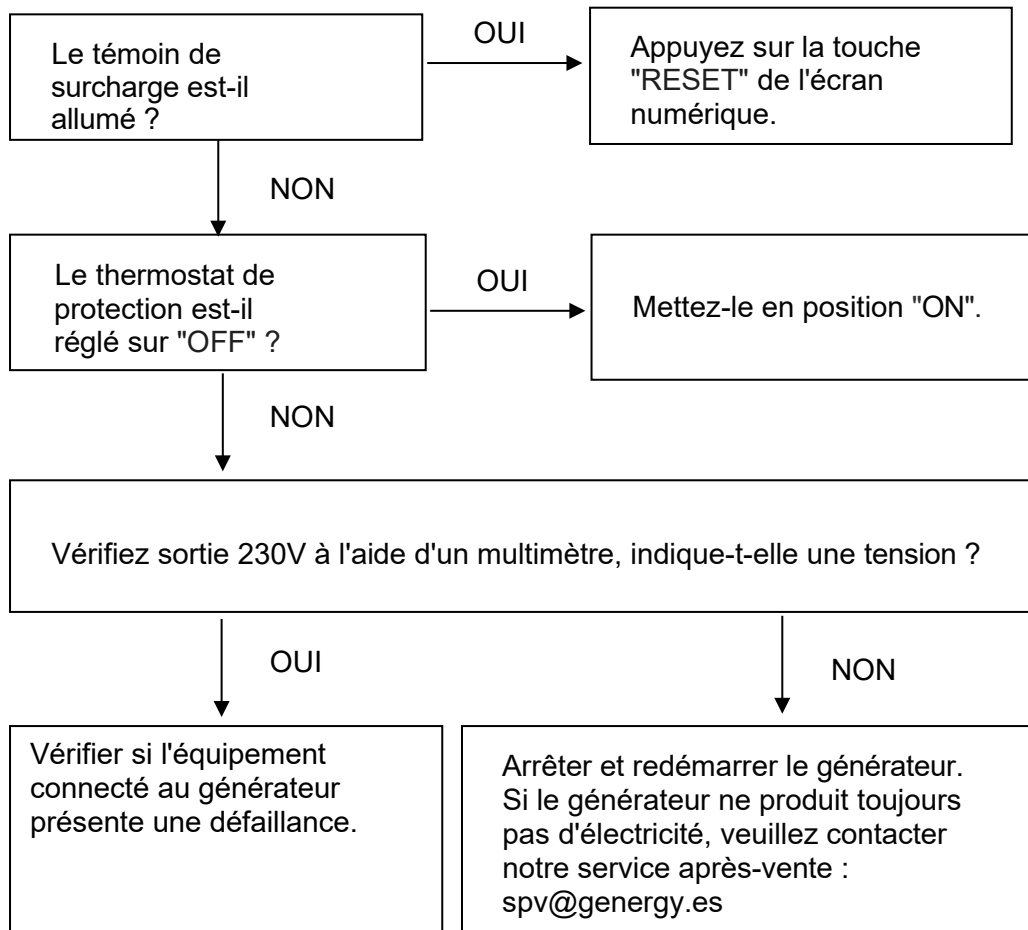

12 Information technique :

MODÈLE	CRETA RC
Tension - Système de stabilisation de la tension et de la fréquence	Inverter 230V S0Hz THO <3%.
AC 230V Maxima (S25min)	7500W
AC 230V Nominal (COP)	7200W
AC 400V Maxima (S 25min)	-
AC 400V Nominal (COP)	-
Type par son nombre de phases	Monophasé
Facteur de puissance	1
Modèle de moteur	SGB PRO 460
Capacité du cylindre	459CC
Type de moteur	Essence, 4 temps OHV refroidi par air
Niveau de pression acoustique moyen 7mts LpA (ralenti nominal)	68dB(A) - 74dB(A)
Niveau de puissance acoustique garanti LwA	97dB(A)
Type de démarrage	Manuel - Électrique - À distance
Capacité du réservoir de carburant	24L
Consommation horaire 25% 50% 50% 75% charge	1,7 L/H - 2,6 L/H - 3,6 L/H
Autonomie à 25 % 50 % 75 % de charge	14,1 H - 9,2 H - 6,6 H
Capacité et qualité de l'huile	1.1L - SAE10W40
Niveau d'isolation	F
Classe de qualité de l'isolation	A
Classe de performance	G2
Standard	ISO 8528-13 :2016
Kit de transport	Guidon avec roues de 10
Dimensions	667 x 677 x 630
Poids	73kg

MODÈLE	CRETA ATS
Tension - Système de stabilisation de la tension et de la fréquence	Inverter 230V S0Hz THO<3% THO<3% THO<3% THO<3% THO<3
AC 230V Maxima (S25min)	7500W
AC 230V Nominal (COP)	7200W
AC 400V Maxima (S 25min)	-
AC 400V Nominal (COP)	-
Type par nombre de phases	Monophasé
Facteur de puissance	1
Modèle de moteur	SGB PRO 460
Capacité du cylindre	459CC
Type de moteur	Essence, 4 temps OHV refroidi par air
Niveau de pression moyen de l'eau 7mts LpA (au ralenti)	68dB(A)- 74dB(A)
Niveau de puissance acoustique garanti LwA	97dB(A)
Type de démarrage	Manuel - Électricité - panne de courant (nécessite un panneau ATS)
Capacité du réservoir de carburant	24L
Consommation horaire 25% 50% 50% 75% charge	1,7 L/H - 2,6 L/H - 3,6 L/H
Autonomie à 25 % 50 % 75 % de charge	14,1 H - 9,2 H - 6,6 H
Capacité et qualité de l'huile	1.1L - SAE10W40
Niveau d'isolation	F
Classe de qualité de l'isolation	A
Classe de performance	G2
Standard	150 8528-13 :2016
Kit de transport	Non
Dimensions	616 x 533 x 559
Poids	70 kg

MODÈLE	CRETASOL
Système de stabilisation tension-tension-fréquence	Inverter 230V 50Hz THO <3% THO <3% THO <3
AC 230V Maximum (S25min)	7500W
AC 230V Nominal (COP)	7200W
AC 400V Maximum (S 25min)	-
AC 400V Nominal (COP)	-
Type par leur nombre de phases	Monophasé
Facteur de puissance	1
Modèle de moteur	SGB PRO 460
Capacité du cylindre	459CC
Type de moteur	Essence, 4 temps OHV refroidi par air
Niveau de pression acoustique moyen 7mts LpA (au ralenti)	68dB(A)- 74dB(A)
Niveau de puissance acoustique garanti LwA	97dB(A)
Type de démarrage	Manuel - électrique - automatique par contacts NA
Capacité du réservoir de carburant	24L
Heure de consommation 25 % 50 % 75 % de charge	1,7 L/H - 2,6 L/H - 3,6 L/H
Autonomie à 25 % 50 % 75 % de charge	14,1 H - 9,2 H - 6,6 H
Capacité et qualité de l'huile	1.1l - SAE 10W40
Niveau d'isolation	F
Classe selon la qualité de l'isolation	A
Classe de performance	G2
Standard	ISO 8528-13:2016
Kit de transport	Non
Dimensions	616 x 533 x 559
Poids	70 kg

Mesures des niveaux de bruit :

- ✓ Le niveau sonore à 7 mètres est la moyenne arithmétique du niveau sonore (lpA) obtenu dans quatre directions et à 7 mètres du générateur.

 **REMARQUE :** Le niveau sonore peut varier de manière significative dans différents environnements.

Norme harmonisée utilisée :

- ✓ ISO8528-13 :2016 : Groupes motopropulseurs entraînés par des moteurs à combustion

Directives CE applicables :

2006/42/EC :

EU/2016/1628 :

2014/30/EU :

2014/35/EU :

2000/14/CE (modification 2005/88/CE) :

2011/65/EU :

(CE) n° 1907/2006 :

Directive Machines

Émissions des machines à moteur

Compatibilité électromagnétique

Directive sur la basse tension

Directive sur les émissions sonores

Directive RoHS

Règlement REACH

13 Informations sur la garantie :

Votre machine est couverte par la garantie suivante :

- ✓ 2 ans pour les machines facturées aux consommateurs (particuliers).
- ✓ 1 an pour les machines facturées aux entreprises, sociétés, coopératives, indépendants et toute autre personne morale autre que le consommateur privé.

La période de garantie est régie uniquement par la facture et le caractère légal de la facture, l'utilisation prévue du produit ne sera en aucun cas prise comme référence.

La garantie couvre tous les défauts que la machine peut présenter pendant la période de garantie, à condition que la machine ait été correctement entretenue. La garantie couvre toutes les pièces de rechange et la main-d'œuvre nécessaires.

La garantie ne couvre pas les consommables (filtres, piles, batteries, bougies) ni les opérations de maintenance préventive. Elle ne couvre pas non plus l'usure physique des pièces due à la fatigue.

Istruzioni originali

GRAZIE per aver acquistato il generatore a benzina **GENERGY**.

- Il copyright di queste istruzioni appartiene a Stock Garden Group.
- È vietata la riproduzione, il trasferimento e la distribuzione di qualsiasi contenuto del manuale senza l'autorizzazione scritta di Stock graden Group.

-  "GENERGY" e " " sono rispettivamente il marchio registrato e il logo dei prodotti GENERGY di proprietà di Stock Garden Group.

- Stock Garden Group si riserva il diritto di modificare i prodotti a marchio GENERGY e di rivedere il manuale senza preavviso.

- Il presente manuale è parte integrante del generatore. In caso di rivendita del generatore, il manuale deve essere consegnato insieme al generatore.

- Questo manuale contiene le istruzioni per il corretto utilizzo del generatore; si prega di leggerlo attentamente prima di utilizzare il generatore. Un funzionamento corretto e sicuro garantirà la vostra sicurezza e prolungherà la vita del generatore.

- Stock Garden Group innova costantemente nello sviluppo dei suoi prodotti GENERGY, sia in termini di design che di qualità. Sebbene questa sia la versione più recente del manuale, il suo contenuto può differire leggermente da quello del prodotto.

- In caso di domande o dubbi, rivolgersi al proprio rivenditore GENERGY.





Contenuto del manuale:

1. Informazioni sulla sicurezza	3
1.1 Sintesi dei principali rischi negli Stati Uniti.....	3
2. Posizione e uso degli adesivi di sicurezza	4
3. Identificazione del componente	5
3.1 Pannello del contatore	6
4. Lavori preliminari all'avvio	7
4.1 Collegamento della batteria	7
4.2 Montaggio dei piedini di appoggio (CRETA SOL- CRETA ATS)	7
4.3 Montaggio del kit di trasporto (CRETARC)	8
4.4 Riempimento e controllo dell'olio	9
4.5 Rifornimento e controllo del carburante	10
5. Avvio del generatore	11
5.1 Avvio elettrico	11
5.2 Avvio manuale.....	13
5.3 Arresto del generatore	15
5.4 Avvio a distanza del contatore (CRETARC).....	16
5.5 Arresto del contatore a distanza	18
5.6 Sincronizzazione di un nuovo ordine RC	18
6. Utilizzo del generatore e dei suoi dispositivi di protezione	19
6.1 Protezione dell'uscita	20
6.2 Display digitale dei contraì.	21
6.3 Modifica del carburatore in alta quota	23
6.4 Ricarica della batteria dalla porta di ricarica.....	24
7. Modalità di guasto della rete (CRETA ATS)	25
7.1 Introduzione.....	25
7.2 Componenti del pannello di blocco ATS	25
7.3 Parametri elettrici.....	25
7.4 Installazione.....	26
7.5 Come funziona.....	27
7.6 Come funziona.....	27
7.7 Diagramma	28
8. Modalità automatica fotovoltaica (CRETA SOL)	29
8.1 Introduzione.....	29
8.2 Installazione.....	29
9. Manutenzione	31
9.1 Cambio olio	32
9.2 Manutenzione del filtro dell'aria	32
9.3 Manutenzione della candela di accensione	34
10. Trasporto e stoccaggio	35
10.1 Trasporto del generatore.....	35
10.2 Stoccaggio del generatore.....	35
11. Risoluzione dei problemi	37
12. Informazioni tecniche	39
13. Informazioni sulla garanzia	41
14. Dichiarazione di conformità CE	Fine del manuale
15. Assistenza post-vendita	Fine del manuale





1. Informazioni sulla sicurezza :

La sicurezza è molto importante. In questo manuale sono stati inseriti importanti messaggi di sicurezza. Si prega di leggerli e di rispettarli per poter utilizzare questo apparecchio in modo sicuro.

Abbiamo suddiviso i messaggi di sicurezza in 4 tipi, differenziati in base alla gravità delle conseguenze della loro mancata osservanza:

 PERICOLO	Una situazione di pericolo imminente che, se non viene evitata, può causare morte o lesioni gravi .
 ATTENZIONE	Situazione potenzialmente pericolosa che, se non evitata, potrebbe causare morte o gravi lesioni .
 ATTENZIONE	Situazione potenzialmente pericolosa che, se non evitata, potrebbe causare lesioni lievi o moderate .
 NOTA	Se non si evita questa situazione, si possono verificare danni materiali .

1.1 Riassunto dei principali rischi associati all'uso della macchina.

Prima di utilizzare la macchina, leggere attentamente le istruzioni per l'uso!	
	È pericoloso utilizzare l'apparecchiatura senza essere adeguatamente informati sul suo funzionamento e sulle norme di sicurezza. Non permettere a nessuno di utilizzare il gruppo senza aver ricevuto istruzioni in merito.
Il carburante è esplosivo e infiammabile!	
	Non riempire il serbatoio mentre la macchina è in funzione. Non riempire mentre si fuma o in presenza di fiamme libere. Pulire le fuoriuscite di carburante. Lasciare raffreddare prima di fare rifornimento. Utilizzare contenitori di carburante approvati. Non utilizzare il generatore in atmosfere potenzialmente esplosive, impianti a gas o simili; consultare i responsabili della sicurezza.
Le emissioni del motore contengono monossido di carbonio tossico!	
	Non utilizzare mai in ambienti chiusi, in garage, gallerie, cantine o altre aree non ventilate. Non utilizzare l'apparecchio vicino a finestre o porte da cui potrebbero penetrare i fumi. I gas di scarico emettono monossido di carbonio tossico. Questo gas non si vede né si sente, quindi è molto pericoloso.
Attenzione ai pericoli elettrici!	
	Non utilizzare il generatore con le mani bagnate. Non esporre il generatore a pioggia, umidità o neve. Verificare che il cablaggio elettrico e le apparecchiature da collegare siano in buone condizioni. Collegare la terra del generatore.

2 Posizione e uso degli adesivi di sicurezza:

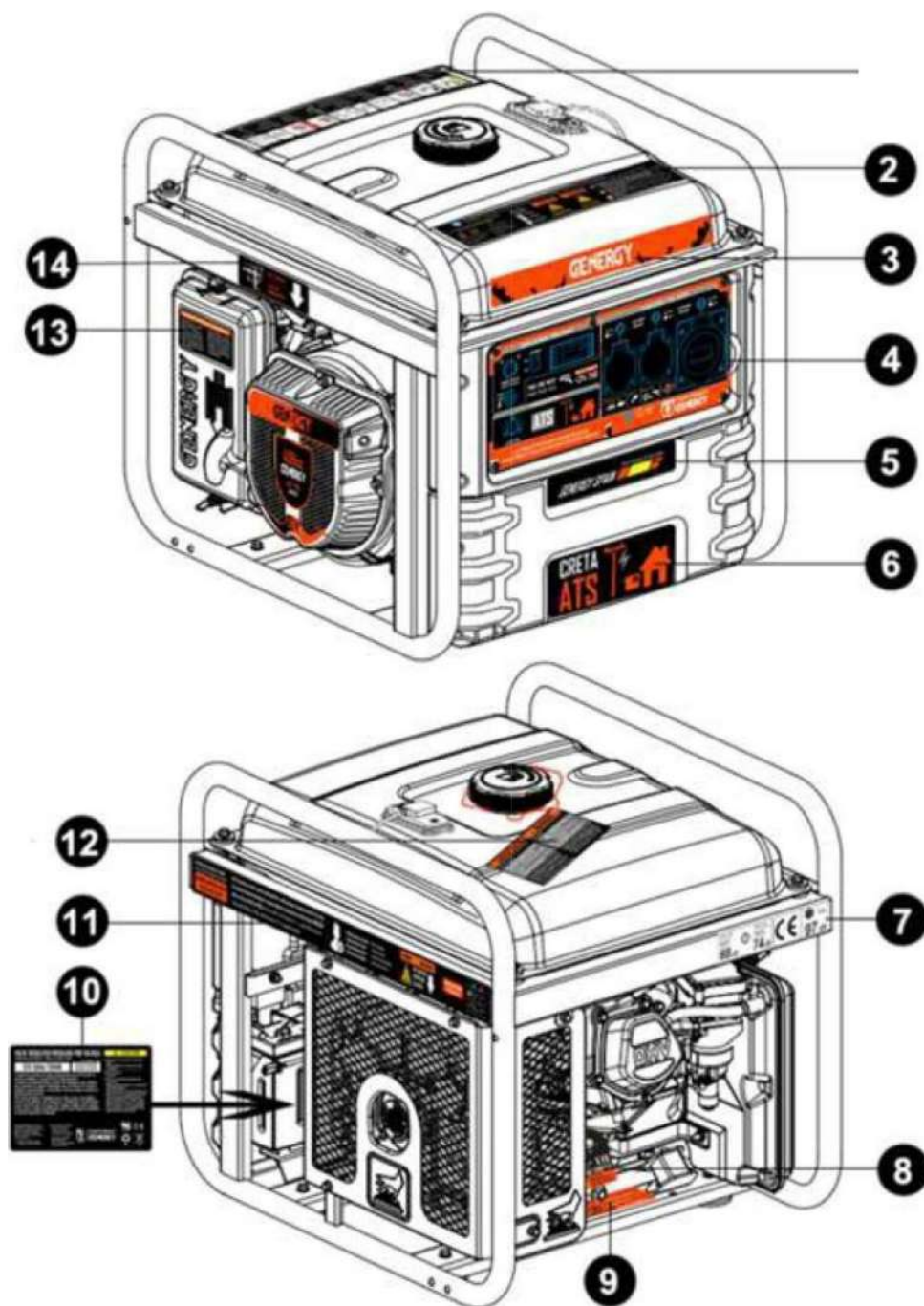

1- Specifiche - Guida rapida	2- Avvertenze di sicurezza	3- Marchio
4- Pannello di controllo	5- Marchio	6- Modello
7- Livello di rumore	8- Avviso olio	9- Informazioni sull'allarme olio
10- Informazioni sulla batteria	11- Post vendita - Pericolo dovuto alle elevate temperature dei gas di scarico	12- Avvertenze alla prima accensione
13- Informazioni sul filtro dell'aria	14- Informazioni sulla valvola del carburante	

3 Identificazione dei componenti:

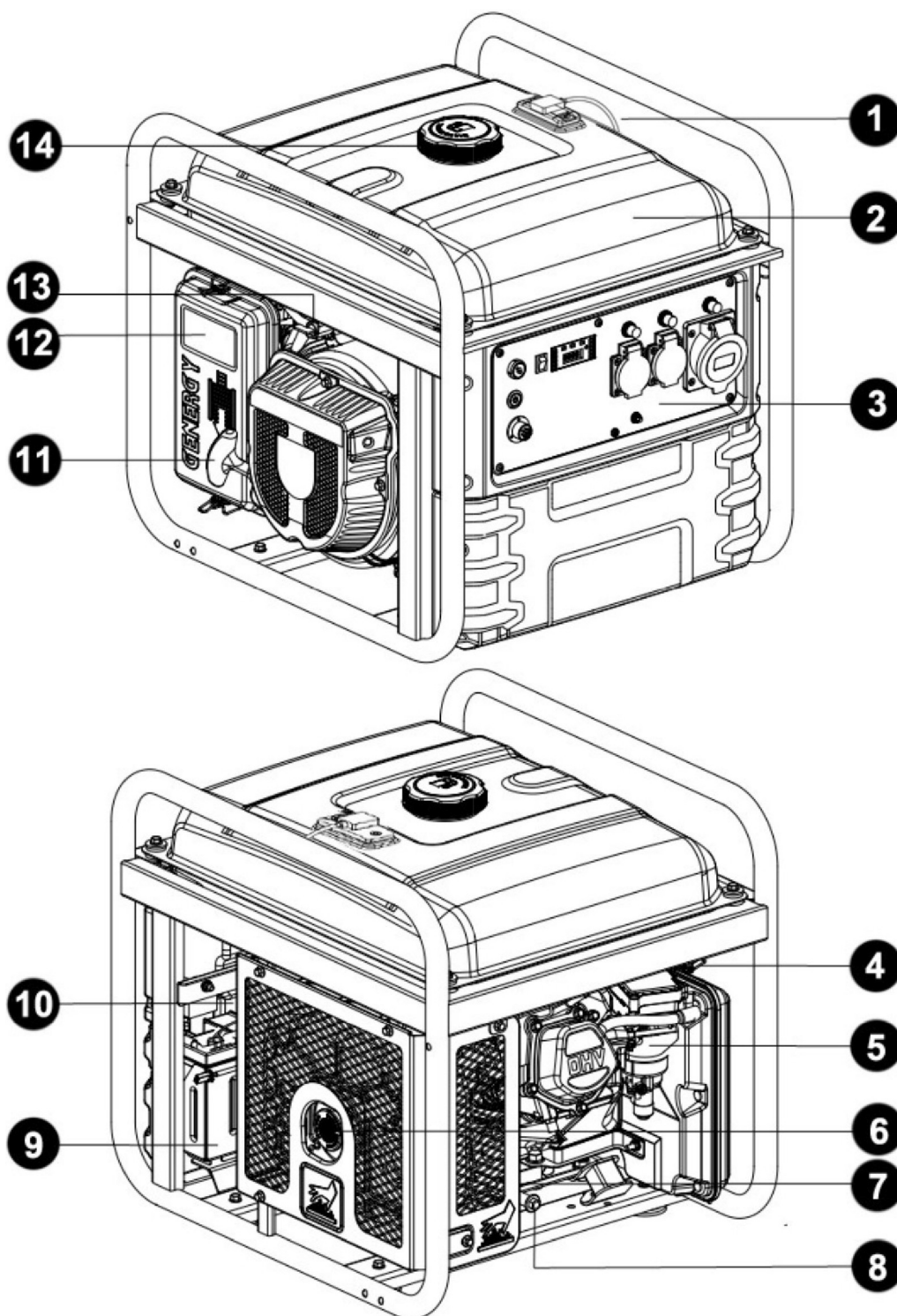

1-Sensore di livello del carburante	2- Serbatoio del carburante	3- Pannello di controllo
4- Strozzatura	5- Carburatore	6- Scarico
7- Riempimento dell'olio motore	8- Sostituzione dell'olio motore	9- Batteria
10- Modulo inverter	11- Avviamento manuale	12- Filtro dell'aria
13- Valvola del carburante	14- Tappo del carburante	

3.1 Pannello di controllo

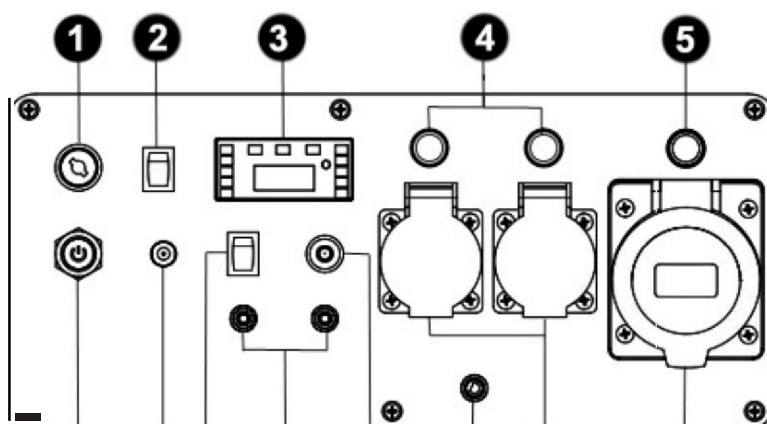

CRETA SOL

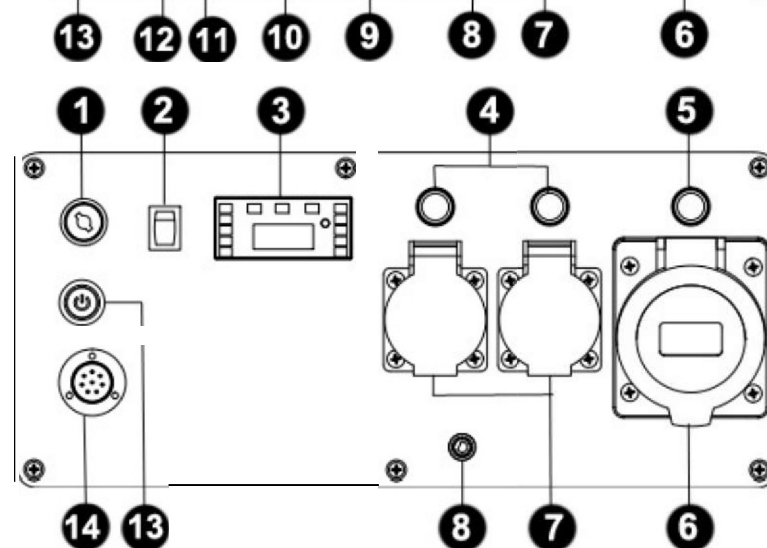

CRETA ATS

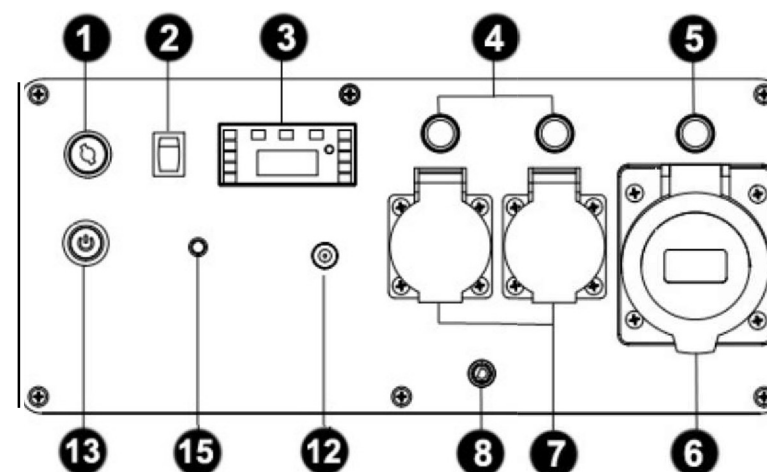

CRETA RC

1- Interruttore principale (GENERAL SWITCH)	2- Pulsante modalità ECO
3 V-Hz-H-Indicatore di carica	4 prese da 16A
5- Prese da 32A con interruttore automatico	6 prese IP44 da 32A
7 prese da 16A IP44	8- Collegamento a terra
9- Modalità automatica VOYANT SOL	10- Contatto stop/start (NA)
11- Interruttore di modalità automatica SOL	Alimentazione a 12 V per il mantenimento della batteria
13- Pulsante di avvio	14- Comunicazione con il box di trasferimento (ATS)
15- LED del telecomando	

4 Lavori preliminari all'avviamento:

4.1 Collegamento della batteria

1. Prima di collegare la batteria, verificare che l'interruttore principale sia in posizione "OFF".
2. Individuare il connettore rapido del generatore e il connettore rapido della batteria e (male secondo lo schema sottostante).

 **NOTA:** Assicurarsi che il collegamento tra i connettori sia completo.

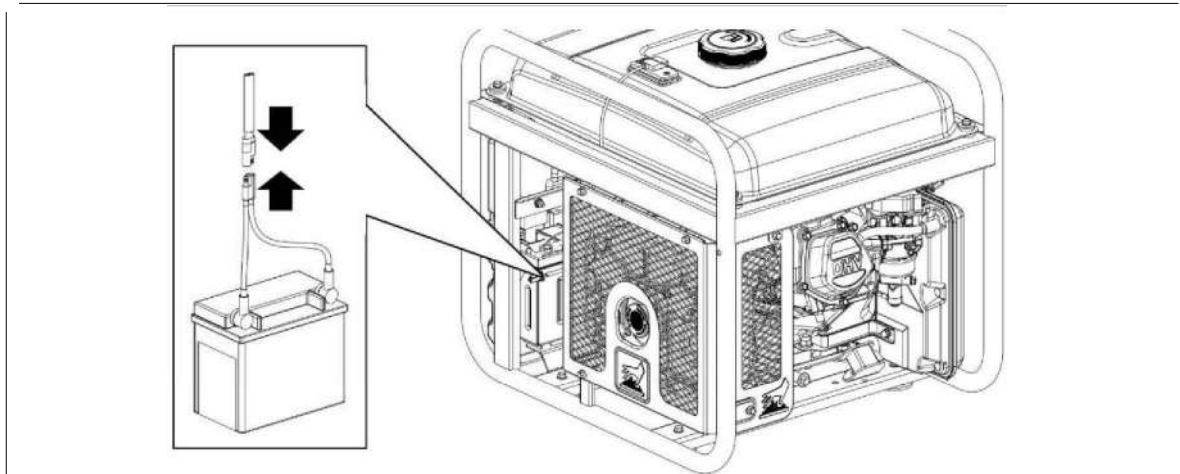

4.2 Staffe di montaggio (CRETA ATS- CRETA SOL)

Installare i piedini di supporto utilizzando le viti e i dadi in dotazione, come mostrato in figura:

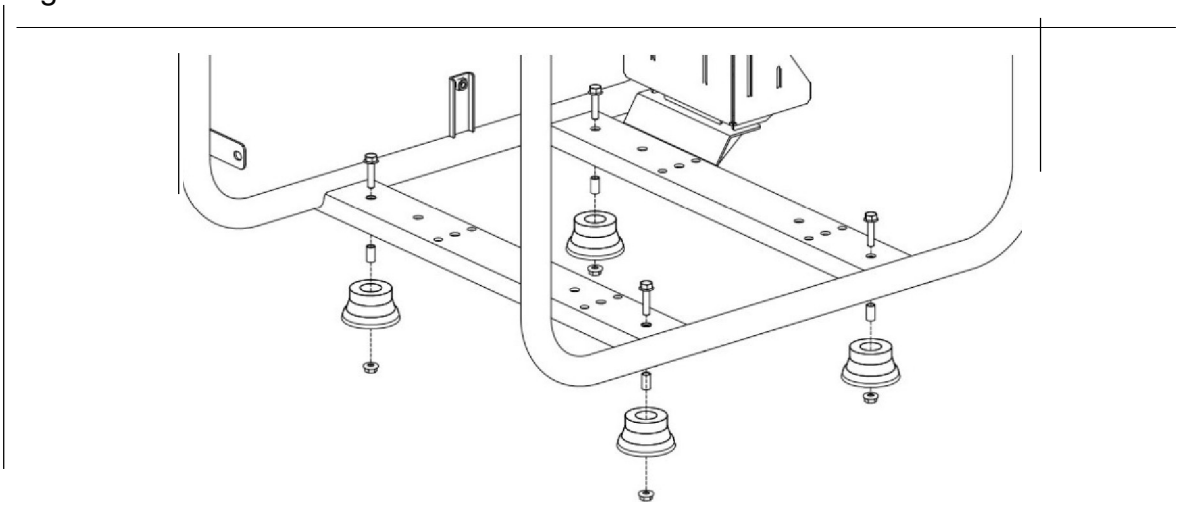

 **NOTA:** Non utilizzare il generatore senza i piedini di supporto. Sono progettati per assorbire le vibrazioni dell'apparecchiatura, evitando così sollecitazioni e tintinnii.

4.3 Montaggio del kit di trasporto (CRETA- RC)

1. Installare le ruote con bulloni, rondelle e perni come mostrato:

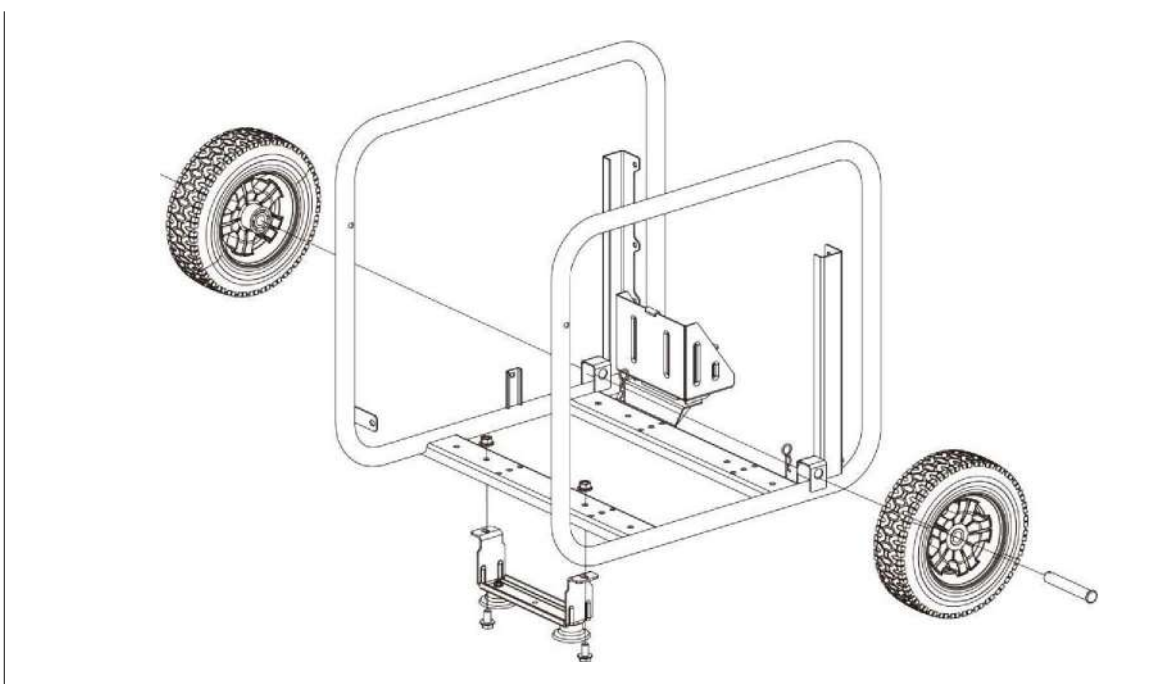

2. Montare il manubrio utilizzando i bulloni e i dadi in dotazione, come illustrato:

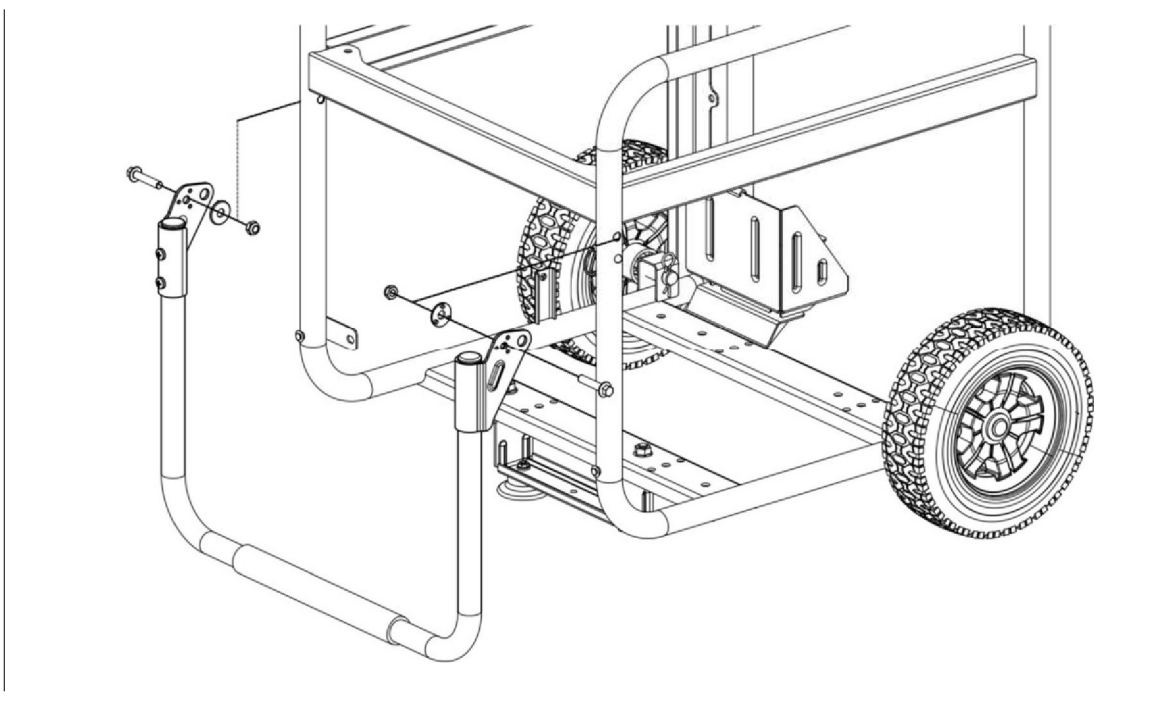

NOTA: Non utilizzare il generatore senza le ruote e i piedini di supporto. Oltre a facilitare il trasporto, sono progettati per assorbire le vibrazioni dell'apparecchiatura, evitando così sollecitazioni e tintinnii.

4.4 Caricamento e controllo dell'olio

NOTA: La macchina originale viene fornita senza olio. **Non tentare di avviare la macchina senza aver prima aggiunto l'olio!**

1. Assicurarsi che il generatore sia posizionato su una superficie perfettamente piana, in modo da evitare errori nel livello dell'olio.
2. Rimuovere il tappo di riempimento dell'olio e versare l'olio attraverso il foro di riempimento fino al limite superiore (MAX) indicato nella figura sottostante.

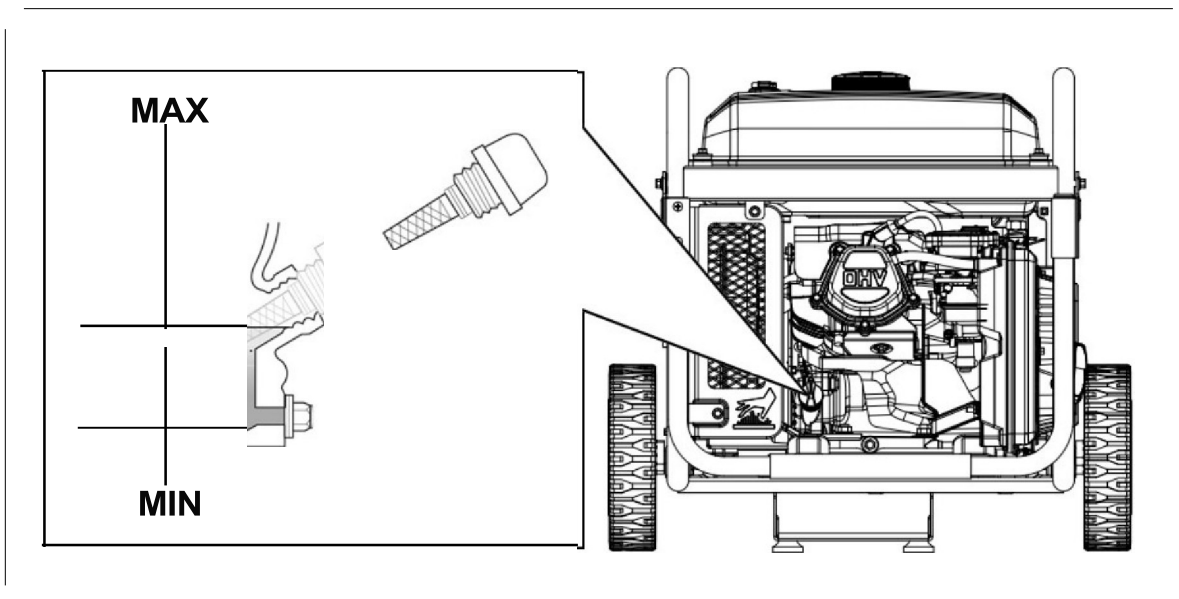

La capacità indicativa dell'olio fino al livello corretto è di 1,1 litri.

Utilizzare un olio per motori a 4 tempi SAE10W30 o SAE10W40 di buona qualità. Classificazione dell'olio consigliata API "SJ" (USA) o ACEA "A3" (EUROPA) o più comune (vedi confezione).

NOTA: Il motore consuma olio durante l'uso. Controllare l'olio prima di ogni utilizzo e rabboccarlo se il livello è basso.

NOTA: Non utilizzare mai oli vecchi, sporchi, in cattive condizioni o di qualità sconosciuta. Non mescolare oli di tipo diverso.

4.5 Carico e controllo del carburante

NOTA: Utilizzare solo benzina senza piombo (86 ottani o superiore).

NOTA: Non utilizzare mai benzina contaminata o contaminante, o una miscela di olio e benzina.

NOTA: evitare che sporco o acqua penetrino nel serbatoio del carburante.

NOTA: Non miscelare la benzina con etanolo o metanolo per non causare gravi danni al motore.

Togliere il tappo del serbatoio ruotandolo in senso antiorario e riempire di carburante fino al livello massimo (MAX) indicato nella figura sottostante. La capacità approssimativa del serbatoio è di 24 litri.

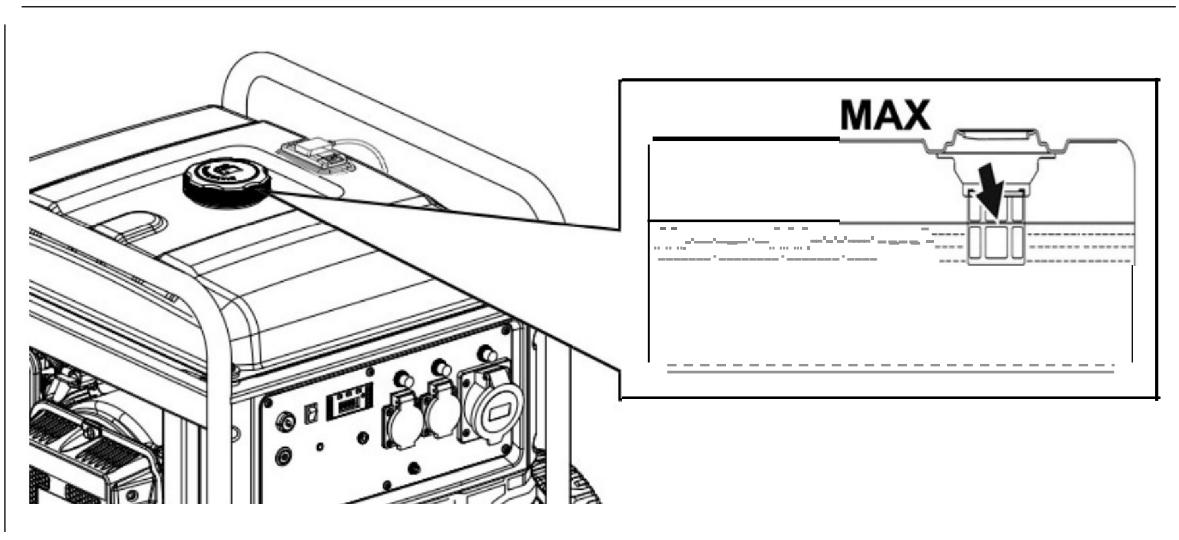

PERICOLO: la benzina è estremamente esplosiva e infiammabile. È severamente vietato fumare, accendere fuochi o produrre qualsiasi tipo di fiamma durante il rifornimento o nei luoghi in cui il carburante è immagazzinato.

AVVERTENZA: Tenere il carburante fuori dalla portata dei bambini.

AVVERTENZA: evitare perdite di carburante durante il rifornimento (eliminare eventuali perdite prima di riavviare il motore).

AVVERTENZA: Non riempire eccessivamente il serbatoio del carburante (non superare il livello massimo). Dopo il rifornimento, accertarsi che il tappo del carburante sia ben chiuso.

ATTENZIONE: evitare il contatto con la pelle e non respirare i vapori del combustibile.

5 Avvio del generatore:

5.1 Avviamento elettrico

1. Scollegare tutti gli apparecchi dalle prese o assicurarsi che l'interruttore automatico sia in posizione "OFF". Il generatore deve avviarsi senza alcun carico collegato.
2. Girare la valvola di intercettazione del carburante su "ON".

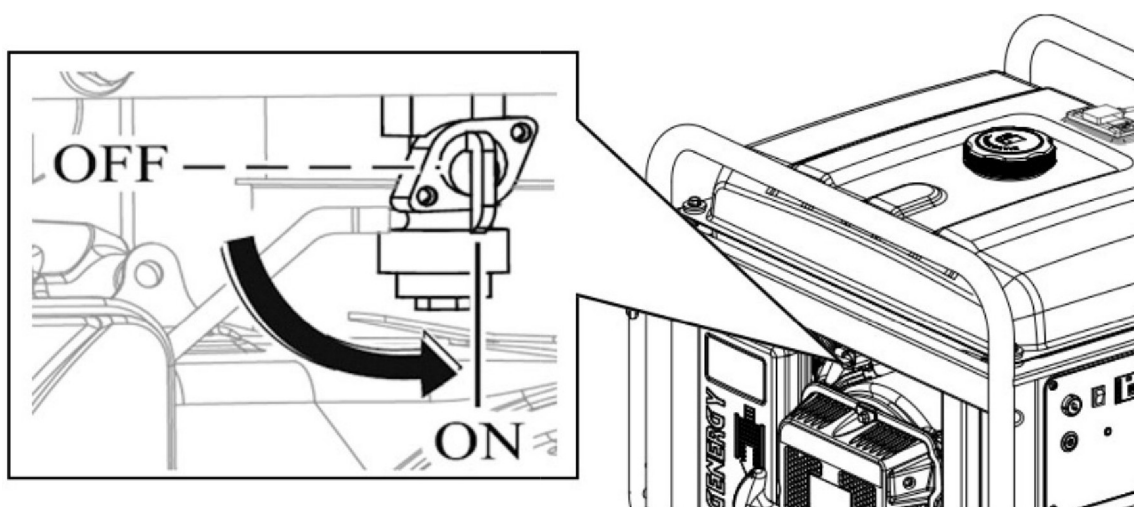

3. Girare la chiave dell'interruttore principale in posizione "ON".

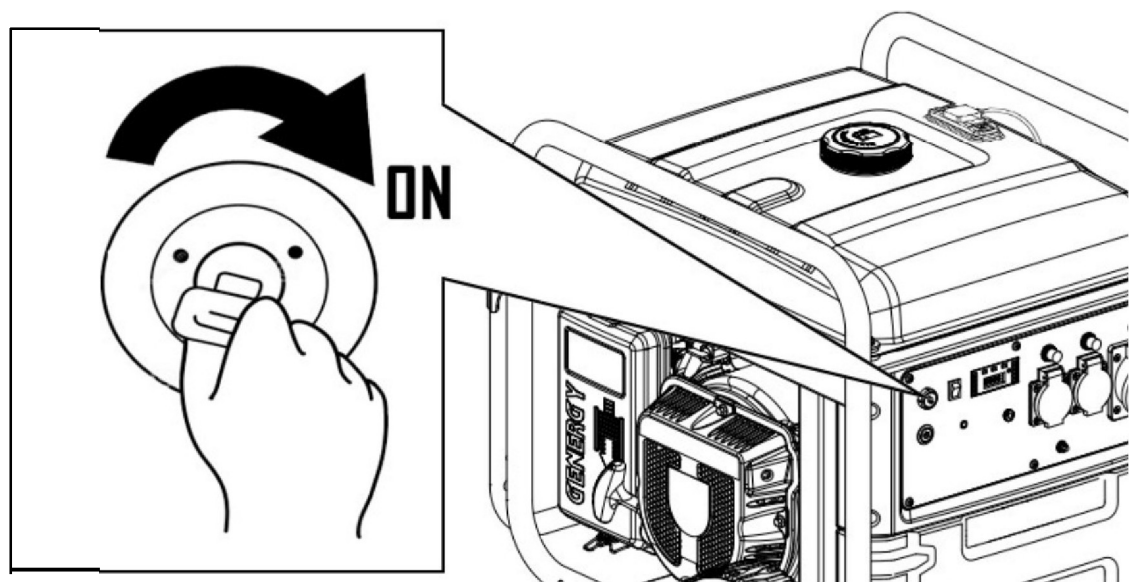

4. Premere il pulsante "START".

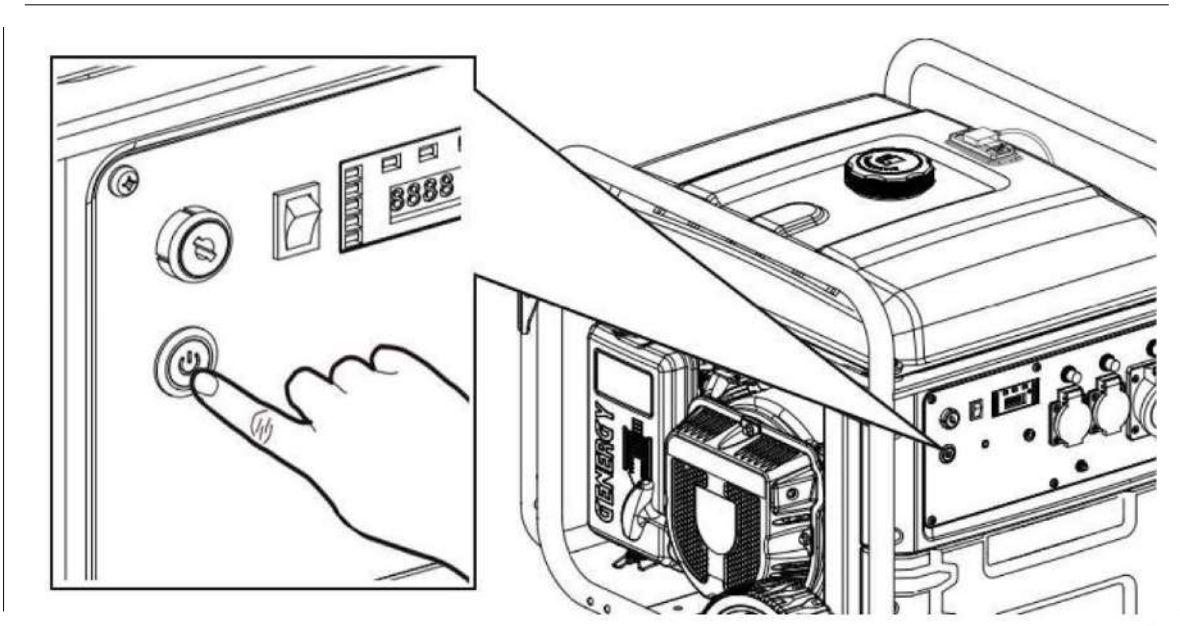

NOTA: se il generatore non si avvia al primo tentativo, farà automaticamente altri cinque tentativi, basta aspettare.

NOTA: Se il generatore non si avvia entro i sei tentativi programmati, è possibile premere nuovamente il pulsante "START" per avviare un'altra sequenza di avviamenti.

NOTA: Quando la macchina viene messa in funzione per la prima volta, la batteria potrebbe essere scarica se è stata conservata per molto tempo. Se la batteria non è sufficientemente carica, è possibile ricaricarla utilizzando una spina esterna (ulteriori informazioni nel capitolo 6.4).

È anche possibile avviare il motore manualmente, poiché la batteria si ricarica durante il funzionamento.

5.2 Avvio manuale

1. Scollegare tutti gli apparecchi dalle prese o assicurarsi che l'interruttore automatico sia in posizione **"OFF"**. Il generatore deve avviarsi senza alcun carico collegato.
2. Girare la valvola di intercettazione del carburante su **"ON"**.

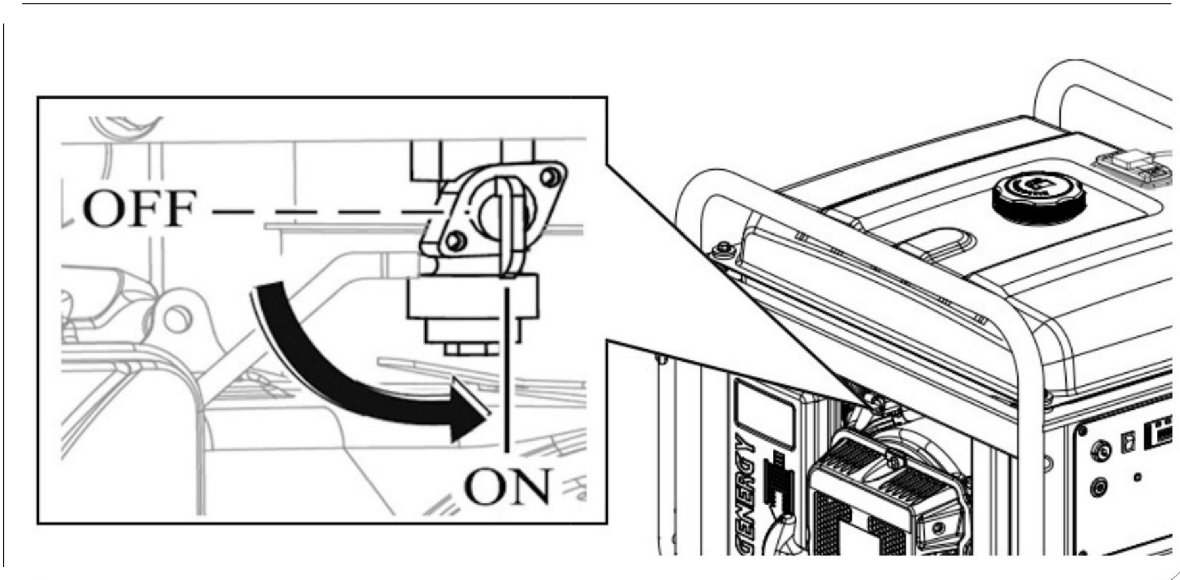

3. Girare la chiave dell'interruttore principale in posizione **"ON"**.

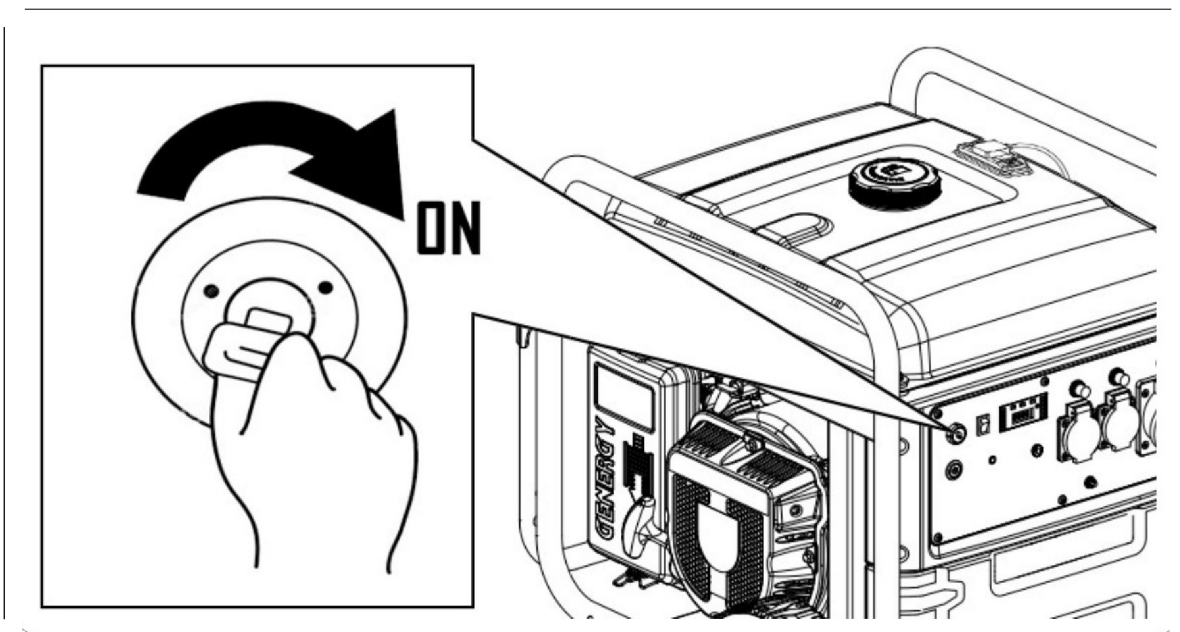

4. Spostare la leva dello starter a sinistra, in posizione di chiusura dell'aria, come mostrato nella figura seguente. Questa posizione arricchisce il carburante e facilita l'avviamento a motore fermo.

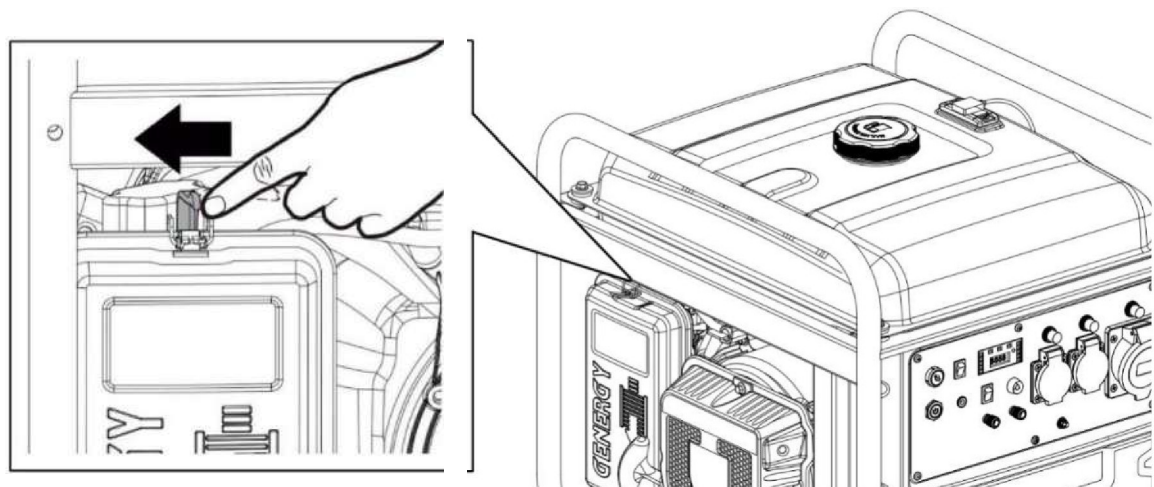

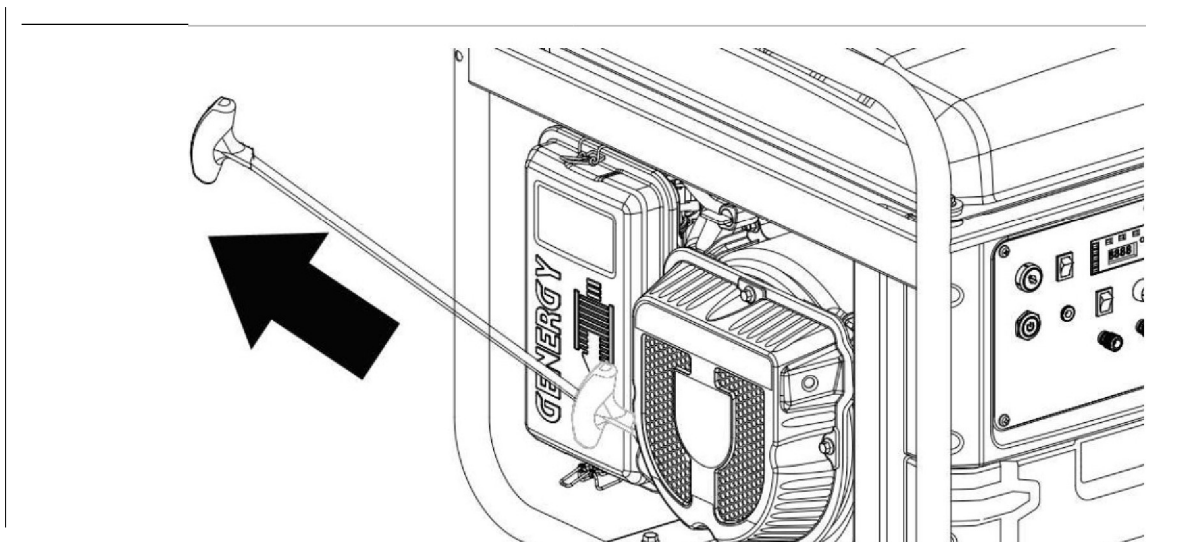

Potrebbe non essere necessario usare lo starter se il motore si è appena fermato ed è ancora caldo.

5. Tirare la maniglia di avviamento lentamente e fino all'arresto per calcolare la corsa massima della fune (e non superarla in seguito tirando con forza). Ora lasciate che la fune si ritragga.
6. Tirare di nuovo delicatamente fino a quando si avverte una leggera resistenza, lasciare che la corda si ritragga e quindi tirare energicamente per avviare il motore.



NOTA: Se raggiunge bruscamente la fine della corsa della corda, può danneggiare la molla di rinculo del tiratore o la corda e non è coperto dalla garanzia.

 **NOTA:** Non rilasciare la maniglia dopo averla tirata per evitare che colpisca la macchina. Afferrare la maniglia con la mano fino a farla rientrare completamente.

 **NOTA:** non tirare mai più la corda se il generatore è già avviato e in funzione.

7. Dopo aver avviato il motore, spostare lentamente lo starter verso destra, in posizione di aria libera, come mostrato di seguito. Il motore inizia a funzionare regolarmente ed è pronto per essere collegato all'apparecchiatura.

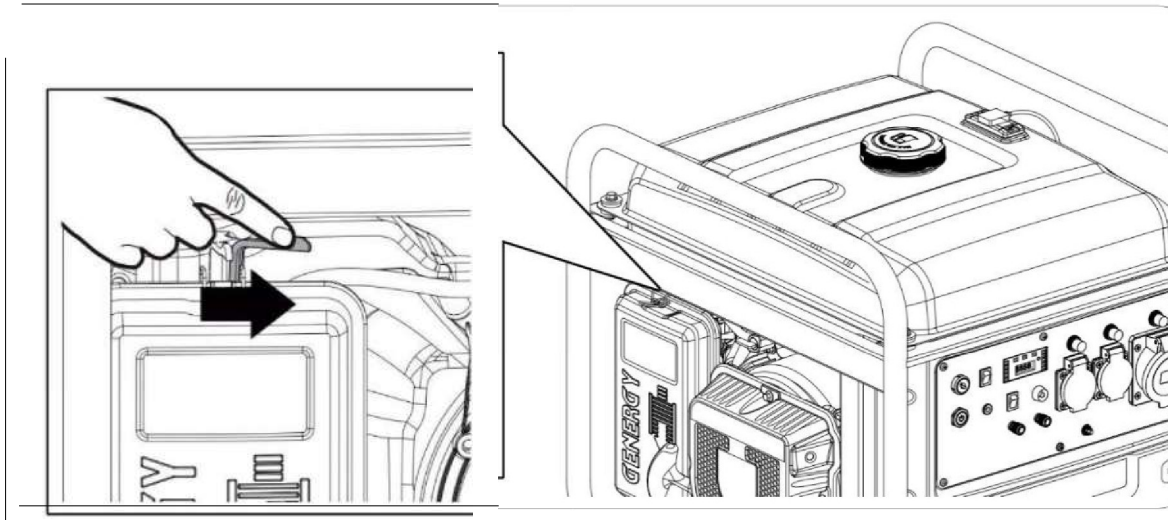

 **NOTA:** Non lasciare lo starter in posizione intermedia, la miscela sarà troppo ricca e il motore funzionerà male.

5.3 Arresto del generatore

1. Scollegare tutte le apparecchiature elettriche collegate al generatore.
2. Premere il pulsante "START-STOP" per spegnere il motore.
3. Portare l'interruttore principale su "OFF" per scollegarsi completamente.
4. Ruotare il rubinetto del carburante in posizione chiusa.

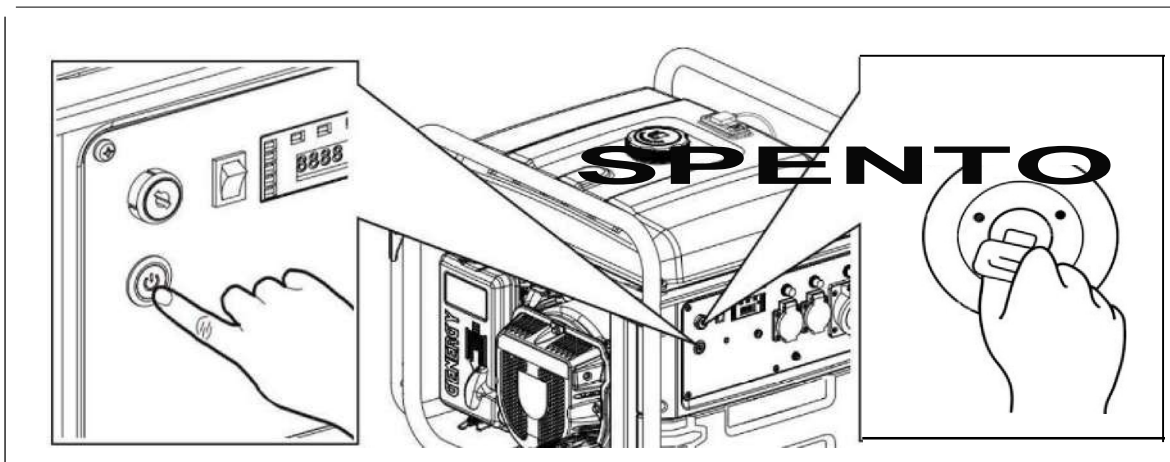

5.4 Avviamento a distanza (CRET A RC)

Il modello GRETA RG può essere avviato a distanza fino a una distanza massima di 50 m utilizzando un telecomando.

NOTA: Il telecomando non è incluso nei modelli GRETA SOL o GRETA ATS e non può essere installato come opzione.

1. Girare la valvola di intercettazione del carburante su "ON".

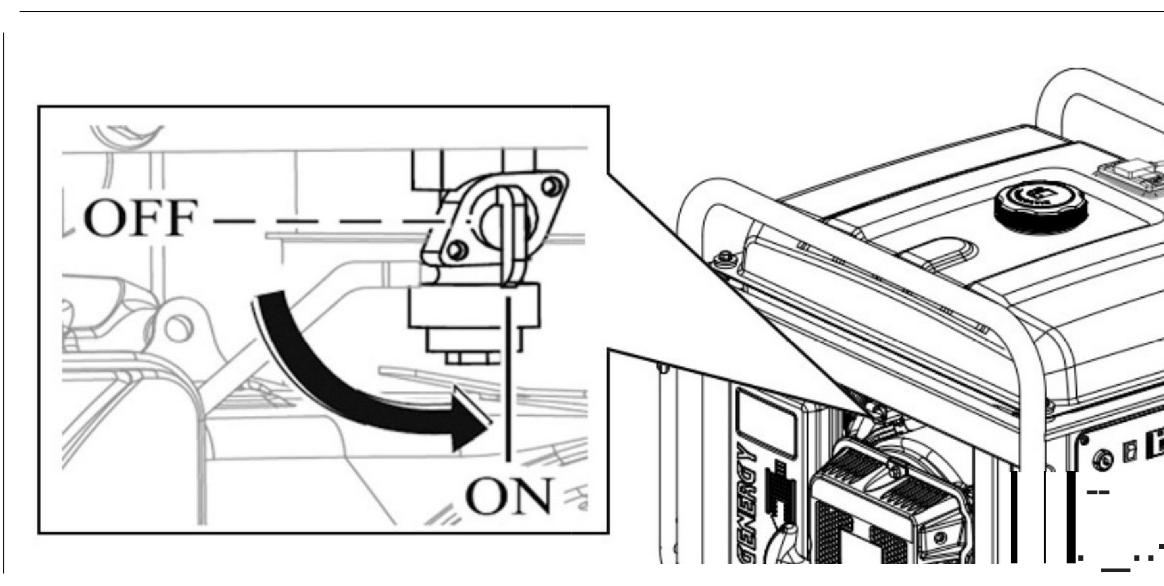

2. Girare la chiave dell'interruttore principale in posizione "ON".

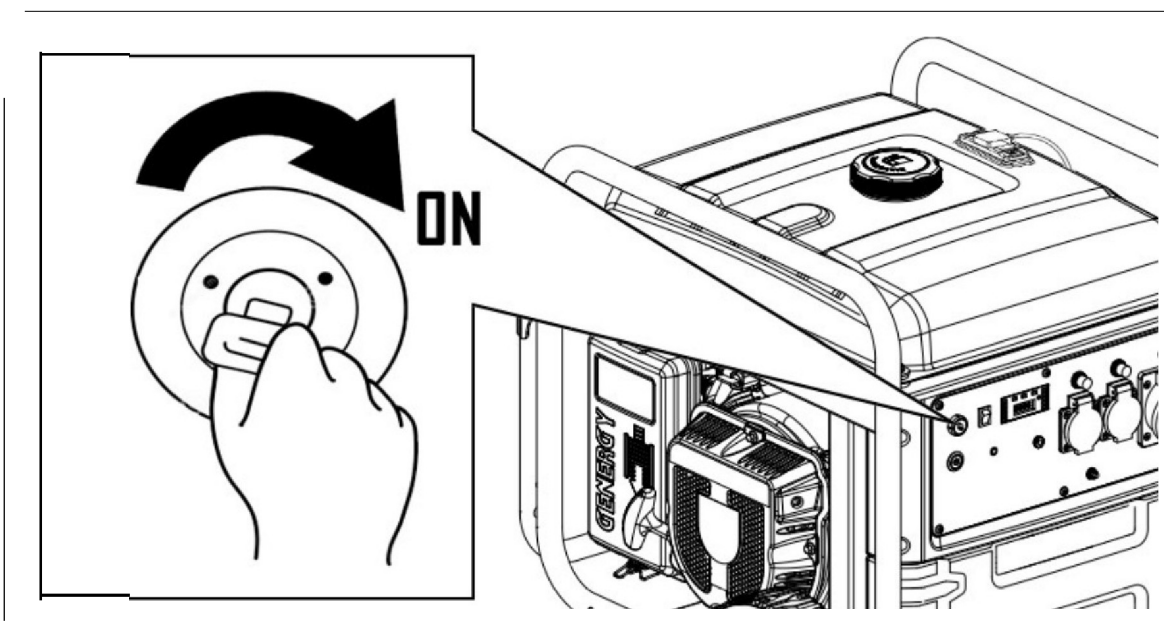

3. Premere il pulsante "ON" sul telecomando **per un secondo**. Il generatore si avvia automaticamente.

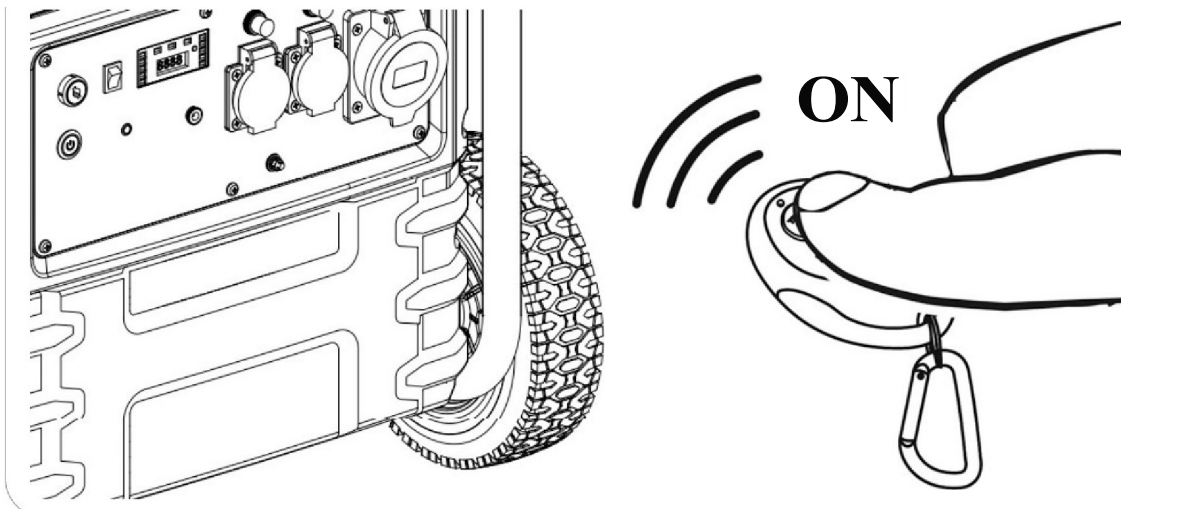

NOTA: Non tenere premuto il pulsante "ON" sul telecomando. Premere solo per circa un secondo.

Se il generatore non si avvia al primo tentativo, farà automaticamente altri cinque tentativi, quindi non resta che aspettare.

Se il generatore non si avvia durante i tentativi programmati, è possibile premere nuovamente il pulsante "ON" sul comando per avviare un'altra sequenza di avviamenti.

NOTA: Questo generatore è dotato di uno starter automatico, quindi non è necessario azionare una leva per avviare il trio.

NOTA: al primo utilizzo della macchina, la batteria potrebbe non essere completamente carica se è stata conservata per lungo tempo. Se la carica della batteria è insufficiente, è possibile ricaricarla da una presa esterna o dall'alternatore del motore. Per ulteriori informazioni, vedere il capitolo 6.4.

NOTA: Se il telecomando non funziona o funziona male, sostituire la batteria.

Funzione OPD (Output power delayed): l'uscita di corrente del generatore viene ritardata di 20 secondi dopo l'avvio del motore. In questo modo si evita che il generatore si avvii sotto carico.

5.5 Spegnimento del telecomando

Premere il tasto "OFF" del telecomando.

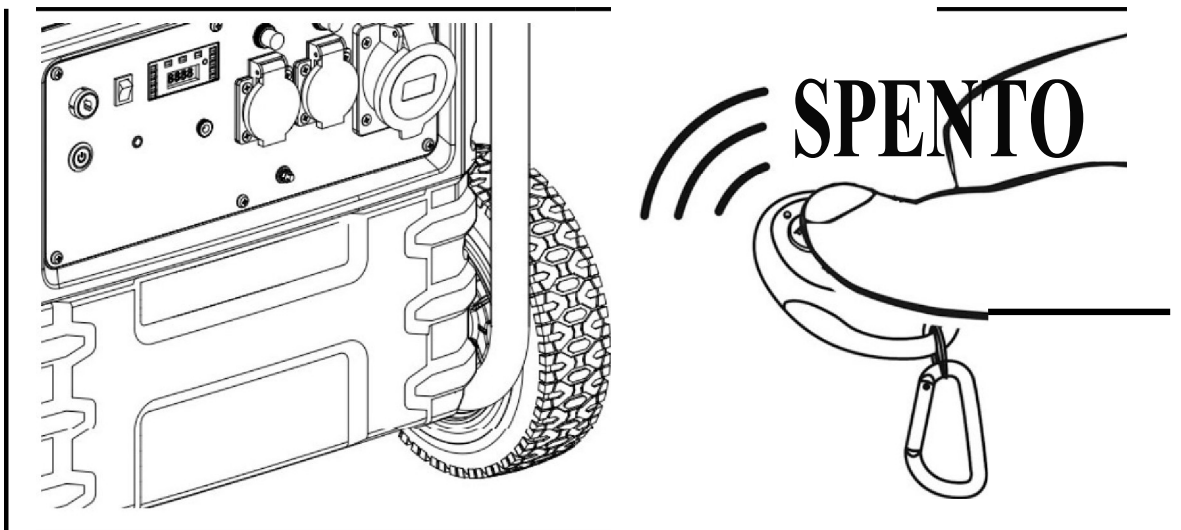

NOTA: se il generatore non verrà utilizzato per le successive 12 ore, chiudere il rubinetto del carburante e girare la chiave su "OFF". **In questo modo si evita che la batteria si scarichi durante i periodi di inattività.**

5.6 Sincronizzazione di un nuovo controllore RC

NOTA: Per sincronizzare un secondo telecomando, senza cancellare quello esistente, seguire i passaggi da 1 a 5, ma saltare il passaggio 3. Si noti che è possibile sincronizzare solo due telecomandi contemporaneamente.

NOTA: per sincronizzare un nuovo ordine - cancellando quello precedente - seguire i passaggi da 1 a 5, compreso il passaggio 3.

1. Girare la chiave di accensione in posizione "ON".
2. Premere il pulsante "PILOT LAMP" per più di 3 secondi fino all'accensione della luce blu.
3. Premendo il tasto "STOP" del telecomando per più di un secondo, il LED blu PILOT lampeggia.
4. Premendo il pulsante "START" del telecomando per più di un secondo, il LED blu PILOT lampeggia.
5. Tenere premuto il pulsante "PILOT LAMP" finché non si spegne, il nuovo comando è sincronizzato.

6 Uso del generatore e dei suoi dispositivi di protezione:

Per migliorare le prestazioni del motore e prolungare la vita della macchina, si consiglia un periodo di rodaggio di 20 ore senza forzare il generatore, con carichi non superiori al 60% della potenza massima dell'apparecchiatura.

⊘ AVVERTENZA: Assicurarsi di collegare la terra (spina di messa a terra). In caso di dubbio, consultare il proprio elettricista.

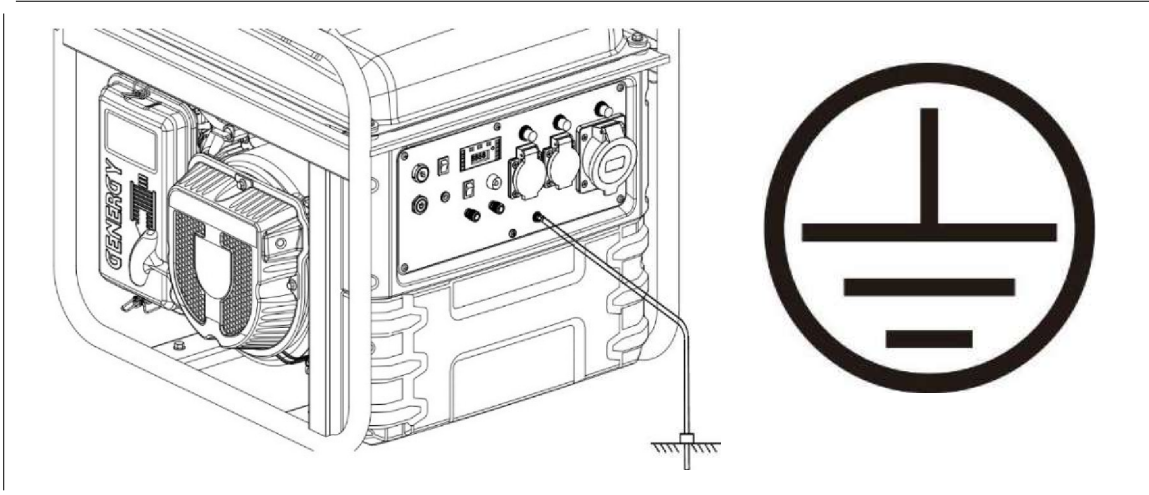

⊘ AVVERTENZA: non collegare mai la tensione di uscita dell'apparecchiatura a un edificio o a un'abitazione (anche in caso di interruzione dell'alimentazione). Il ritorno di rete si scontrerebbe con la tensione del generatore, causando gravi danni all'apparecchiatura o addirittura un incendio.

⊘ AVVERTENZA: non collegare in parallelo con altri generatori, in quanto entrambi verrebbero danneggiati e vi sarebbe il rischio di incendio.

□ NOTA: Non collegare una prolunga al tubo di scarico.

□ NOTA: se è necessaria una prolunga, assicurarsi di utilizzare un cavo di gomma di buona qualità e di sezione adeguata (consultare il proprio elettricista).

□ NOTA: Gli apparecchi che utilizzano un motore (come compressori, pompe dell'acqua, seghe, smerigliatrici, ecc.) richiedono una potenza fino a 3 volte superiore per essere avviati. Ad esempio, una pompa dell'acqua da 500 W richiede un generatore da 1500 W per avviarsi. Verificare che i carichi da collegare non superino la potenza massima dell'apparecchio secondo questa indicazione.

⊘ AVVERTENZA: Assicurarsi che tutti gli apparecchi elettrici siano in buone condizioni di funzionamento prima di collegarli al generatore.

Se un apparecchio elettrico funziona in modo anomalo, lento o si ferma improvvisamente, spegnere immediatamente il generatore e scollegare l'apparecchio.

6.1 Protezione dell'uscita

Il generatore è dotato di protezioni termiche (interruttori) per proteggere le prese da 16A e 32A dalle correnti più elevate.

Se una delle prese supera la sua capacità massima, l'interruttore automatico interrompe la corrente per evitare che la presa o la spina ad essa collegata si surriscaldi e prenda fuoco.

- Una presa da 16A può assorbire un massimo di 3680W (230Vx16A).
- Una presa da 32A può assorbire un massimo di 7360W (230Vx32A).

In caso di sovraccarico, spegnere prima le apparecchiature collegate.

Una volta scollegata l'apparecchiatura, ripristinare la protezione da sovraccarico portandola in posizione "ON" per ripristinare la tensione di uscita del generatore.

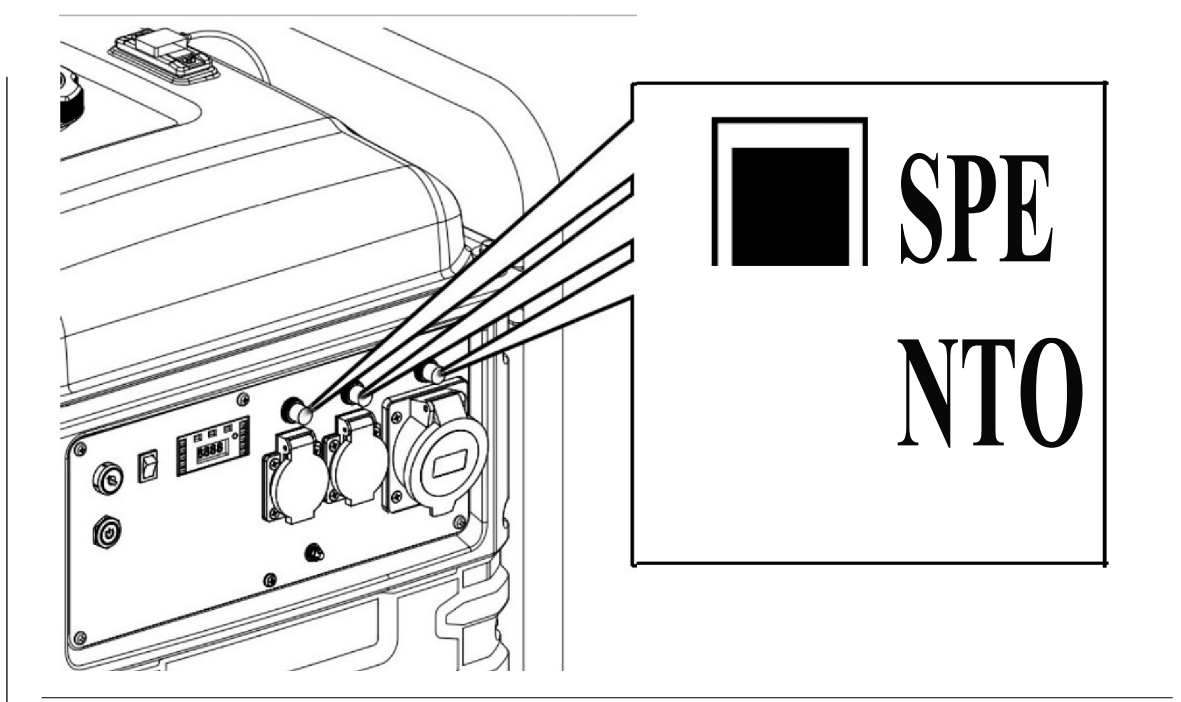

Se la protezione da sovraccarico scatta di nuovo quando si accendono gli apparecchi, non accendere l'apparecchio. Potrebbe esserci un problema con l'apparecchio collegato o potrebbe superare la capacità massima della presa o del generatore stesso.

Non dimenticate che molti apparecchi richiedono una potenza supplementare per l'avvio. Le apparecchiature che utilizzano un motore (compressori, pompe dell'acqua, seghe circolari, smerigliatrici, ecc.) consumano fino a tre volte più energia per l'avvio. Ad esempio, una pompa dell'acqua da 1000W avrà bisogno di 3000W per avviarsi, quindi è necessario un generatore da almeno 3000W.

In alcuni frigoriferi, questo effetto può essere ancora maggiore.

6.2 Schermo di controllo digitale

LED centrale: funzionamento corretto

Si accende dopo che l'apparecchio è stato avviato e se funziona normalmente.

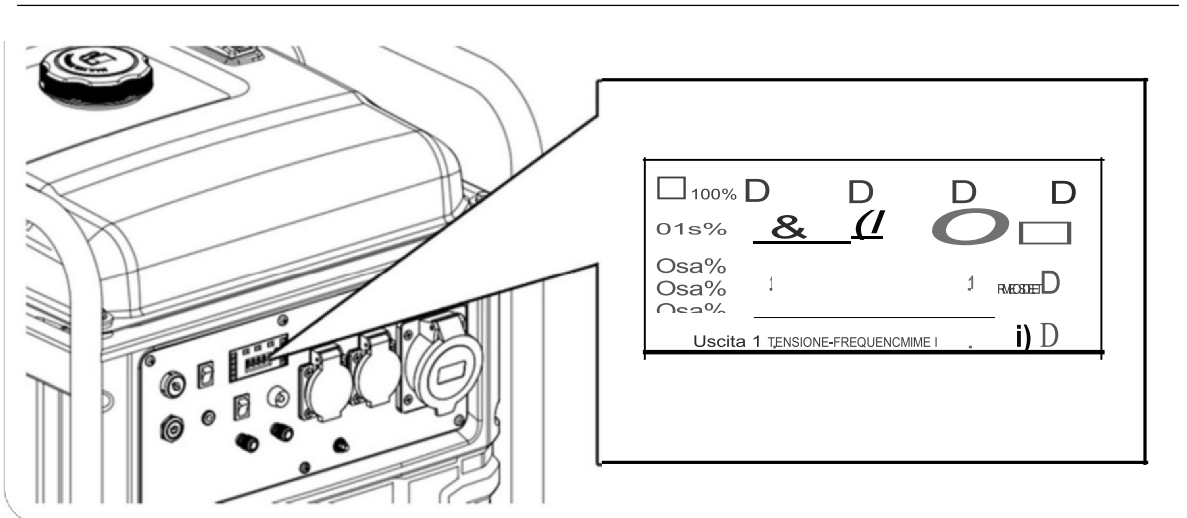

LED sinistro: sovraccarico del generatore

Se il generatore è sovraccarico, si accende la spia di sovraccarico. Se il generatore è sovraccarico, il motore continua a funzionare, ma la potenza prodotta viene interrotta.

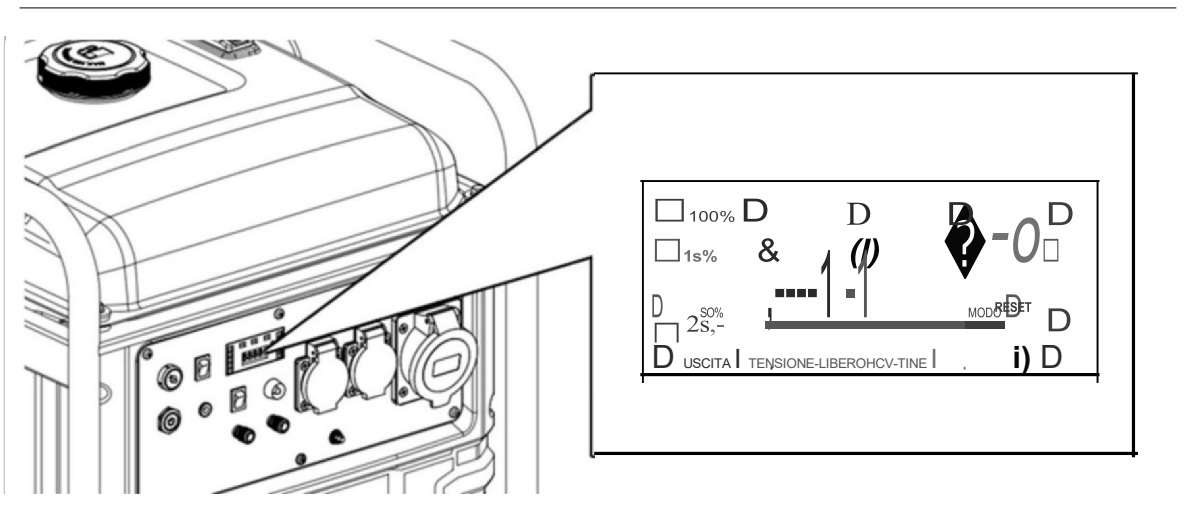

In caso di sovraccarico, attenersi alla seguente procedura:

1. Rimuovere l'apparecchiatura sotto carico.
2. Premere il pulsante "RESET" come indicato sopra.
3. Collegare un carico inferiore alla potenza nominale dell'apparecchio.

NOTA: Un filtro dell'aria intasato influisce sulla potenza massima dell'apparecchio, facendo scattare l'allarme di sovraccarico anche a una potenza inferiore a quella nominale.

LED destro: guasto all'olio

Il sistema di segnalazione dell'olio è progettato per prevenire i danni al motore causati da una quantità insufficiente di olio nel carter.

La spia di sinistra si accende se il livello dell'olio è basso e il motore si ferma per motivi di sicurezza. Il motore non si accenderà finché il livello dell'olio non sarà tornato al livello corretto.

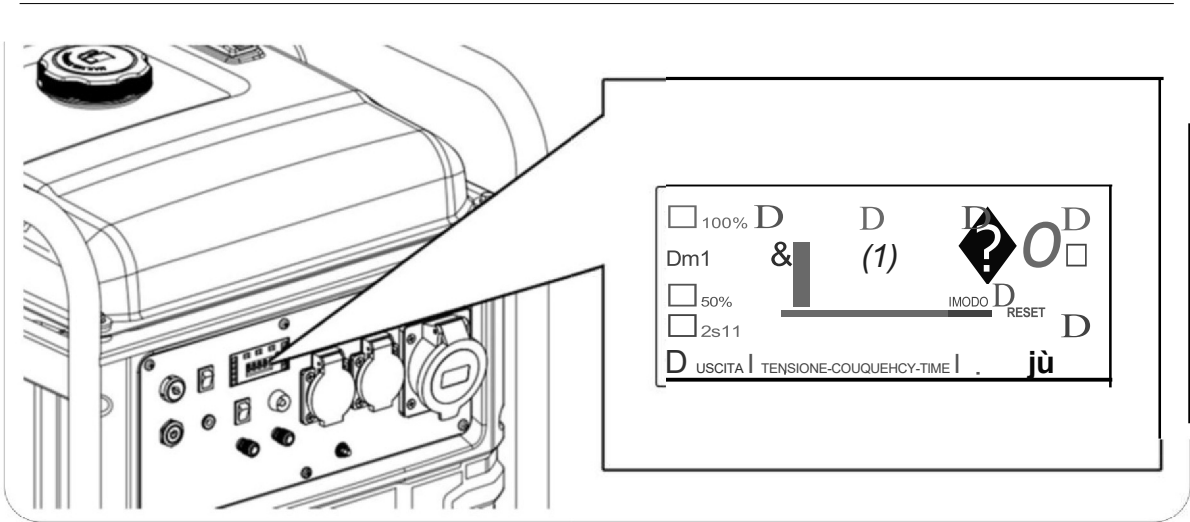

NOTA: La protezione contro l'esaurimento dell'olio deve essere considerata una caratteristica di sicurezza estrema. È responsabilità dell'utente controllare il livello dell'olio prima di ogni utilizzo, come descritto nella sezione manutenzione di questo manuale. È improbabile che questo dispositivo di sicurezza si guasti, ma se ciò dovesse accadere, i danni al motore sarebbero significativi. Il cliente sarebbe responsabile di un guasto dovuto alla mancanza di manutenzione e la riparazione sarebbe esclusa dalla garanzia.

NOTA: Il sistema di allarme funziona solo in caso di guasto del livello; non è in grado di proteggere le abitazioni in cui il livello dell'olio è inadeguato o in cattive condizioni.

Colonna di sinistra: indicatore di carico del generatore

Visualizza un'approssimazione del carico utilizzato dal generatore rispetto al carico totale. Questa funzione è solo a titolo informativo.

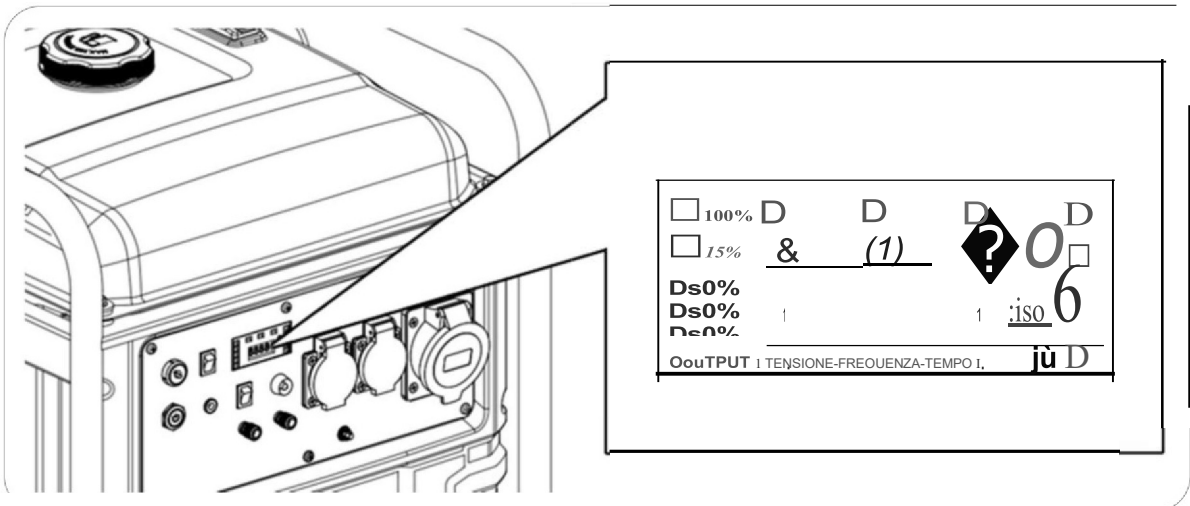

Colonna destra: indicatore del carburante

Visualizza un'approssimazione della quantità di carburante presente nel serbatoio rispetto alla quantità totale; questa funzione è solo a scopo informativo.

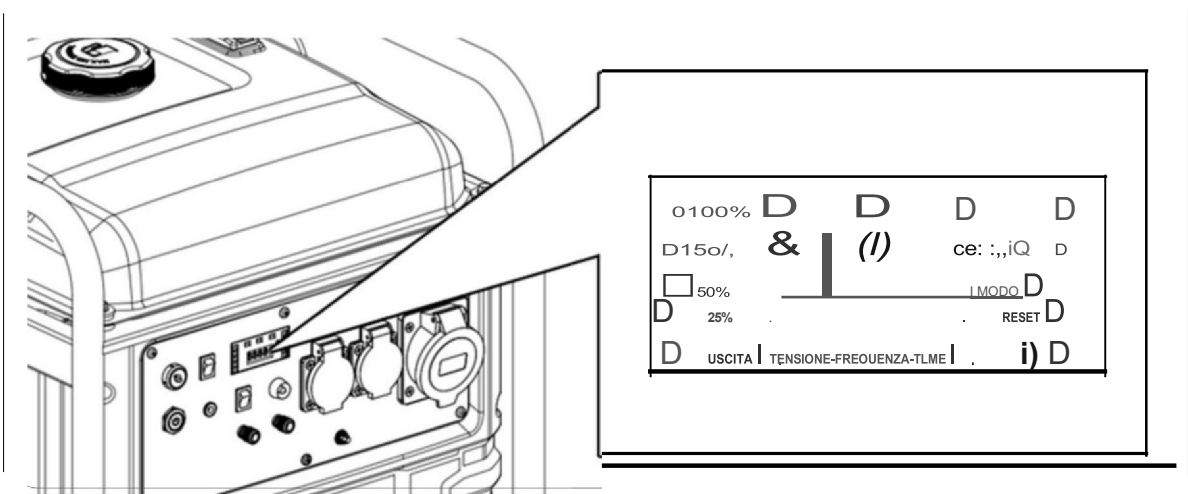

Schermata centrale: visualizzazione dei parametri

Durante l'uso, il display centrale può visualizzare la tensione, la frequenza e le ore di lavoro. Per passare da un parametro all'altro, premere il pulsante "RESET" (A).

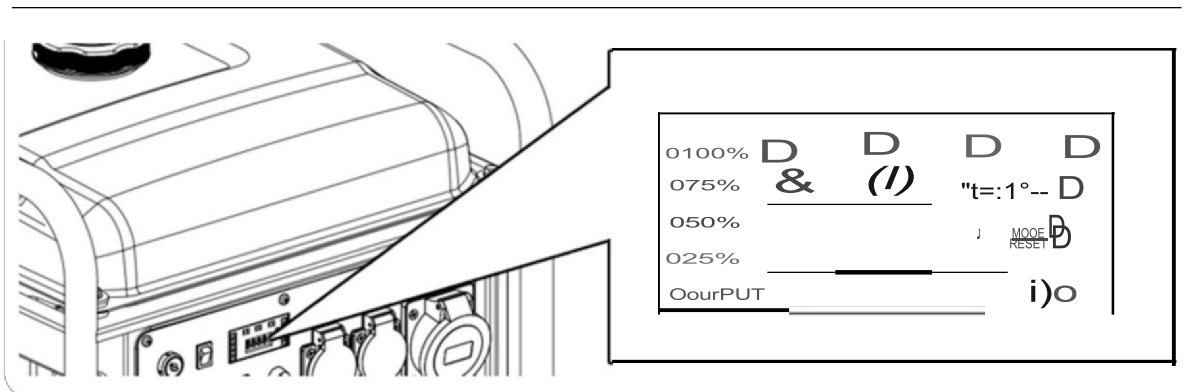

6.3 Modifica del carburatore per l'altitudine

Ad alta quota, la normale miscela aria-carburante nel carburatore è troppo ricca. Le prestazioni si riducono e il consumo di carburante aumenta. Se il generatore continua a funzionare ad altitudini superiori a 1.500 metri, rivolgersi a un centro di assistenza autorizzato Genergy per modificare il carburatore (questo servizio non è garantito e sarà a pagamento).

Si noti che anche con una modifica al carburatore, la potenza prodotta diminuisce del 3,5% per ogni 300 metri di altitudine.

NOTA: Se il carburatore è stato modificato per funzionare ad alta quota, la miscela aria-carburante sarà troppo magra per funzionare a bassa quota. Il funzionamento a bassa quota può provocare il surriscaldamento del motore e causare gravi danni. Sarà necessario riportare il carburatore alle condizioni originali.

6.4 Ricarica della batteria dalla porta di ricarica

I modelli GRETA SOL e GRETA RG dispongono di una porta di ricarica (ATS BOX PORT) per ricaricare la batteria del generatore. Il modello GRETA ATS non dispone di una porta di ricarica, poiché la batteria del generatore viene alimentata dal pannello esterno dell'ATS tramite il connettore di comunicazione a 7 fili.

Collegare il caricabatterie (fornito con la macchina) a una rete elettrica a 230 V. L'altra estremità è collegata alla presa ATS BOX PORT del pannello di controllo del generatore. La ricarica dovrebbe durare circa 4 ore.

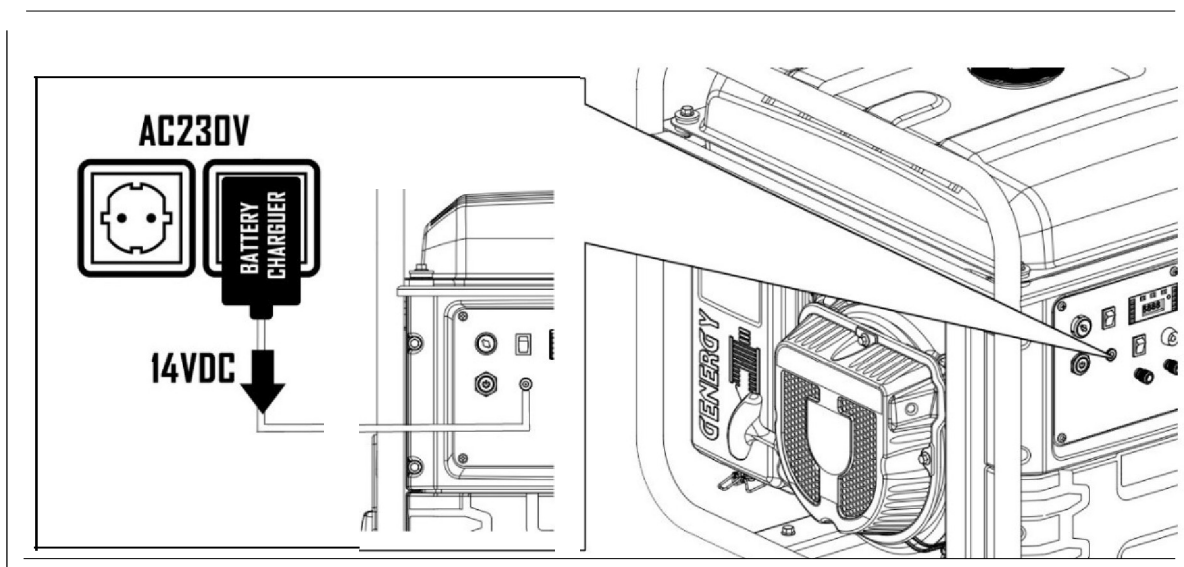

NOTA: Non utilizzare caricabatterie o alimentatori non originali. Se è necessario sostituire il caricabatterie, acquistarne uno originale presso il proprio rivenditore GENERGY.

Se non si dispone di una presa di corrente a 230 V, è possibile avviare manualmente il generatore e lasciarlo in funzione per alcune ore. La batteria viene ricaricata anche dal motore.

Se dopo la ricarica la batteria continua a non funzionare, portarla in officina per un controllo, poiché potrebbe essere in cattive condizioni e da sostituire.

7 Modalità guasto rete (CRETA ATS):

7.1 Introduzione

Il sistema ATS (Automatic Transfer Switch) controlla le funzioni di avvio e arresto del generatore, nonché l'alternanza tra il generatore e la rete elettrica. I comandi vengono comunicati tra il generatore e il quadro elettrico tramite un cavo di comunicazione a sette linee. L'utente può inoltre scegliere se far funzionare il generatore manualmente o automaticamente e se alimentarlo dalla rete o dal generatore.

7.2 Componenti del quadro ATS

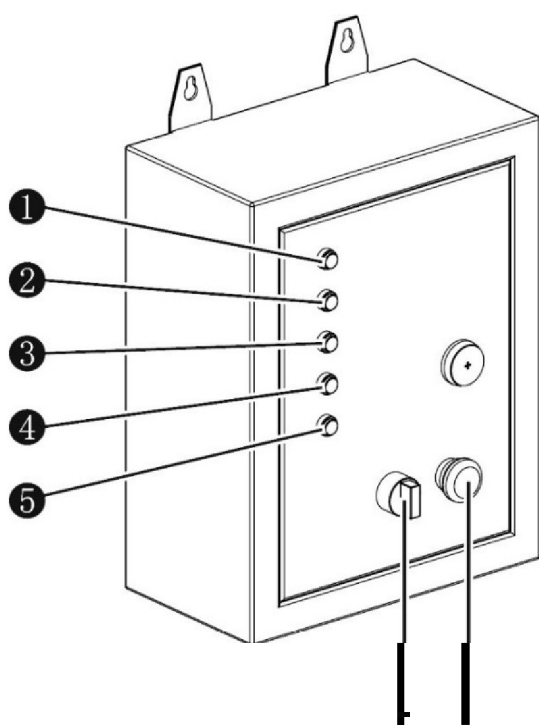

1. LUCE PRINCIPALE ACCESA
2. SPIA DEL GENERATORE
3. INDICATORE DI POTENZA IN USCITA
4. INDICATORE DELLA BATTERIA OK
5. INDICATORE DI GUASTO
6. MANUALE/AUTO
7. PULSANTE DI EMERGENZA

7.3 Parametri elettrici

Alimentazione: DC10-15V

Tensione di ingresso: AC220-240V

Frequenza nominale: 50-60Hz

Potenza massima: 10000W Corrente massima: 45A

Collegamento tra il quadro di distribuzione ATS e il generatore.

7.4 Installazione

PERICOLO: Il collegamento del generatore e del quadro di distribuzione ATS deve essere effettuato da un elettricista qualificato e sempre a corrente disinserita.

NOTA: Questo schema elettrico è fornito solo come riferimento e ha il solo scopo di facilitare la comprensione del funzionamento dell'apparecchio. È responsabilità esclusiva dell'utente assicurarsi che l'installazione sia effettuata in conformità alle norme elettriche di ciascun paese o regione.

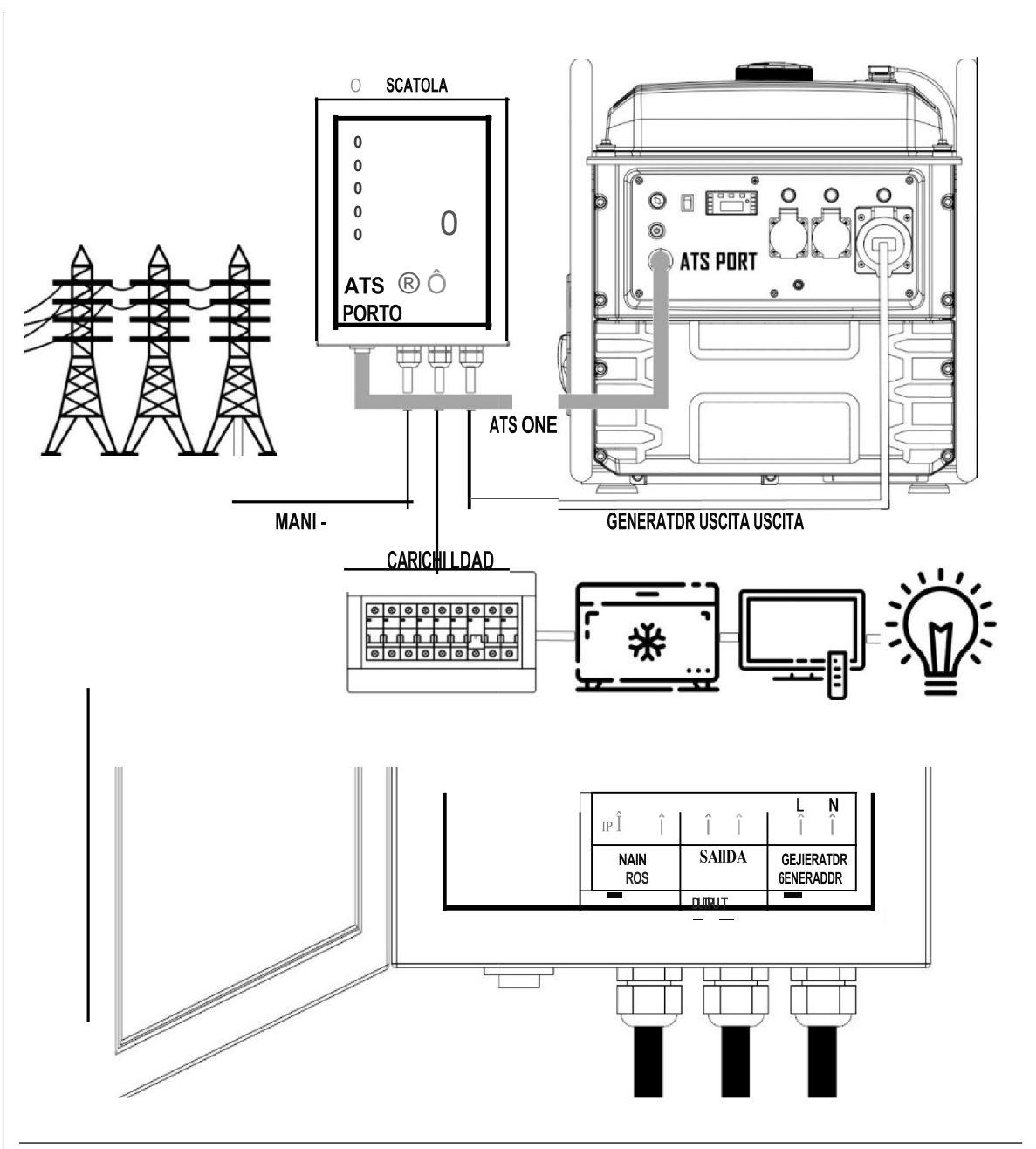

NOTA: Il box ATS può essere collegato solo al generatore ATS GRETA. Non può essere collegato alle versioni SOL-RC o a qualsiasi altro modello.

7.5 Principio di funzionamento

L'ATS ha due modalità di funzionamento, manuale e automatica:

Modalità manuale: quando la centralina ATS è in modalità manuale, il generatore non viene controllato automaticamente.

- Se la rete e il generatore sono presenti contemporaneamente, la corrente di uscita sarà quella del generatore.
- Se è disponibile solo l'alimentazione del generatore, l'uscita di corrente sarà quella del generatore.
- Se è disponibile solo l'alimentazione di rete, l'uscita di corrente sarà l'alimentazione di rete.

Modalità automatica: la scatola di trasferimento ATS controlla il generatore. In presenza di alimentazione di rete, questa sarà sempre l'uscita prioritaria e il generatore rimarrà inattivo. In caso di interruzione dell'alimentazione, il generatore si avvia automaticamente e fornisce elettricità.

In caso di interruzione dell'alimentazione, il generatore ha 40 secondi per avviarsi, durante i quali verranno effettuati un massimo di cinque tentativi di avviamento. Se il motore non si avvia entro 40 secondi, si attiva la modalità di errore e il **LED di errore** si accende per un minuto.

Anche l'arresto del generatore ha un tempo limite assegnato di 10 secondi. Se il generatore non si arresta entro questo tempo, il sistema capirà che c'è un errore di arresto e il **LED ERROR** lampeggerà.

Il **LED ERROR** è solo informativo e non influisce sull'uso.

Quando la rete principale alimenta i carichi, alimenta la batteria del generatore con 14,4 V CC. In questo modo si garantisce che la batteria del generatore sia completamente carica, anche se il generatore rimane inattivo per lunghi periodi.

7.6 Funzionamento Modalità manuale:

1. Ruotare e rilasciare la manopola di sicurezza.
2. Selezionare la modalità manuale sul selettore (6).
3. Avviare il generatore.

Modalità automatica:

1. Ruotare e rilasciare la manopola di sicurezza.
2. Selezionare la modalità automatica con il selettore (6).

7.7 Diagramma

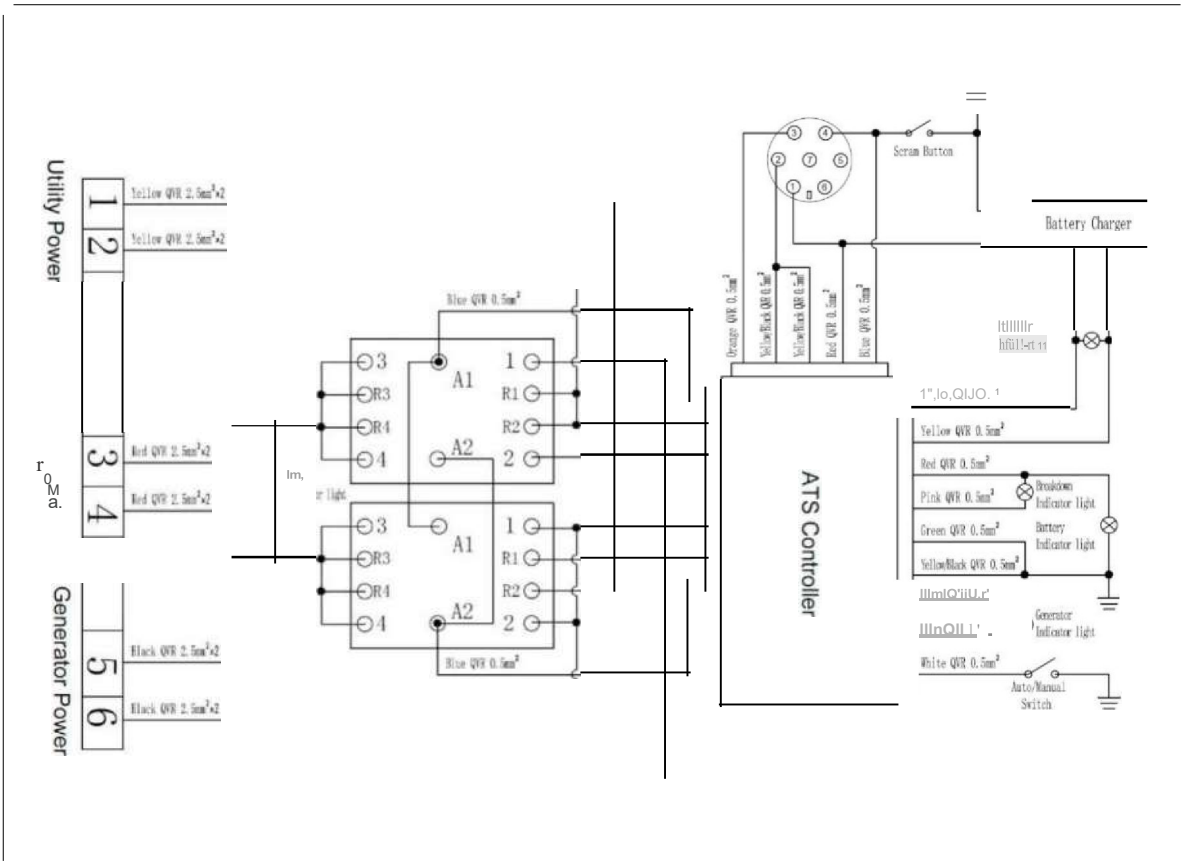

Informazioni sul carburante:

NOTA: Accertarsi che il generatore venga avviato almeno ogni due mesi. In caso contrario, avviare il generatore manualmente e lasciarlo in funzione per alcuni minuti per assicurarsi che il carburante nell'aspirazione sia stato rifornito.

NOTA: Se l'apparecchio viene utilizzato poco o per niente, assicurarsi che lo stesso combustibile non rimanga nel serbatoio per più di un anno, altrimenti sostituirlo.

NOTA: se si sa che l'apparecchio non verrà utilizzato per lunghi periodi, scegliere di riempire completamente il serbatoio. La benzina si degrada più rapidamente a contatto con l'ossigeno; se il serbatoio è completamente pieno, la degradazione sarà più lenta. È inoltre possibile utilizzare uno stabilizzatore di benzina per rallentare la degradazione.

NOTA: GENERGY non è in alcun modo responsabile di danni a persone o cose che possono derivare dall'assenza di corrente dovuta al guasto del generatore.

In caso di domande, si prega di contattarci al seguente indirizzo spv@sq-group.es

8 Modalità fotovoltaica automatica (CRETA SOL):

8.1 Introduzione

Il modello CRETASOL è stato appositamente progettato per supportare un impianto solare in abitazioni eccezionali dove l'energia solare è insufficiente. Il generatore è pronto ad avviare e supportare l'impianto fotovoltaico, oltre a fermarsi quando questo supporto non è più necessario. Il generatore viene avviato e arrestato su richiesta dal regolatore solare tramite un contatto NA (normalmente aperto).

8.2 Installazione

PERICOLO: Il generatore deve essere collegato all'impianto solare solo dall'installatore dell'impianto fotovoltaico, poiché i parametri per l'avvio e l'arresto del generatore devono essere impostati nella centralina solare.

NOTA: Questo schema è fornito solo a titolo di riferimento e ha il solo scopo di facilitare la comprensione del funzionamento dell'apparecchio. È responsabilità dell'utente assicurarsi che l'installazione sia effettuata in conformità alle norme elettriche di ciascun paese o regione.

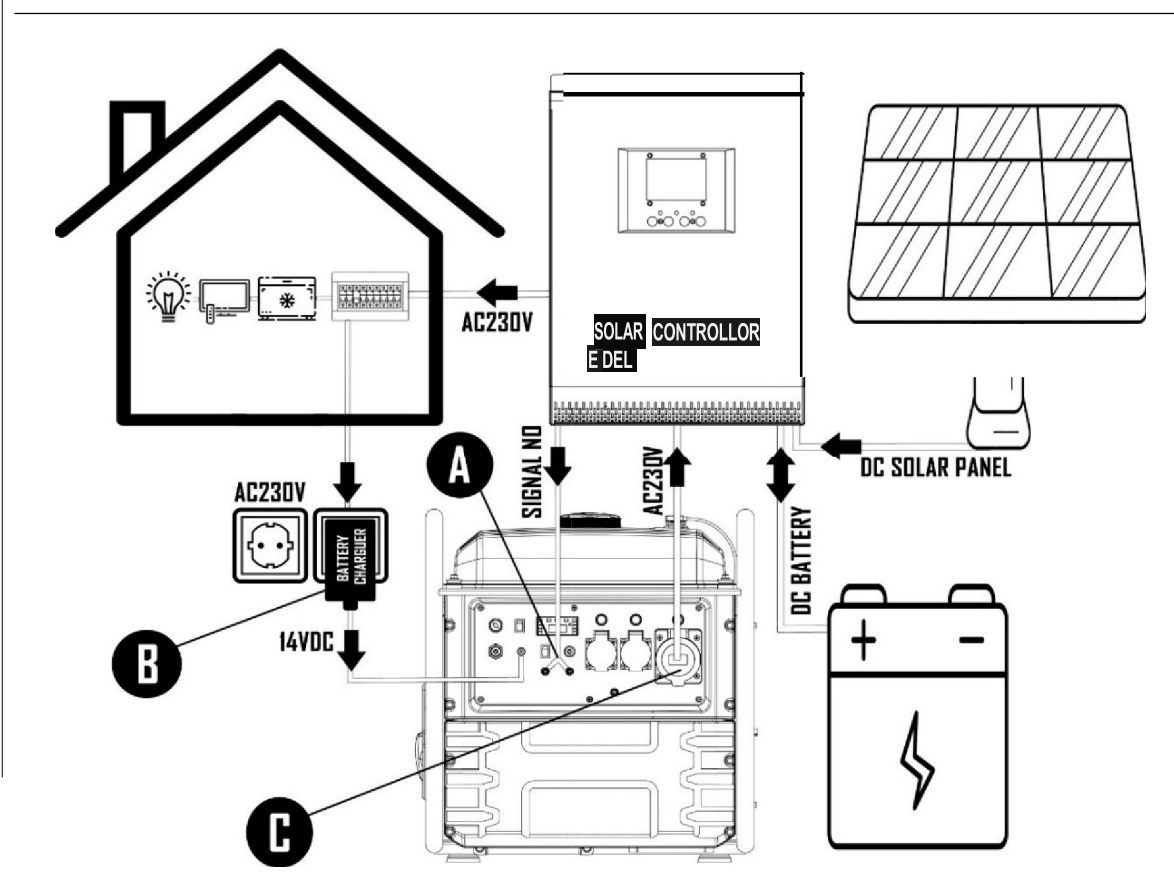

A contatto NA (Normalmente Aperto) per l'avvio e l'arresto del generatore:

- **Contatto aperto:** Generatore a riposo.
- **Contatto chiuso:** il generatore si avvia e rimane avviato fino alla riapertura del contatto.

Si noti che non tutti i regolatori solari sono predisposti per funzionare con un generatore di riserva. Consultare l'installatore solare o il fornitore dell'inverter.

Avvio: quando il contatto del generatore è chiuso, viene effettuato il tentativo di avvio. Se il generatore non si avvia al primo tentativo, verranno effettuati altri tentativi fino a un massimo di cinque. Se il generatore non si avvia durante i cinque tentativi pre-programmati, passa in modalità di errore.

B **Supporto per la batteria del generatore:** il generatore è dotato di una porta di ricarica sul pannello per ricaricare o mantenere la batteria del generatore. Collegare il caricabatterie in dotazione alla rete elettrica a 230V e la sua uscita a 14VDC alla porta di ingresso del pannello.

NOTA: Non utilizzare un caricabatterie diverso da quello originale. Se è necessario sostituire il caricatore originale, acquistare un caricatore originale GENERGY.

Utilizzare la presa da 32A per alimentare l'inverter: questa presa da 32A consente di ottenere la massima potenza dal generatore.

NOTA: non utilizzare una delle due prese da 16A per questo scopo, in quanto si limiterebbe la potenza di uscita a 16A (3680W).

C Informazioni sul carburante:

NOTA: Accertarsi che il generatore venga avviato almeno ogni due mesi. In caso contrario, eseguire un avvio manuale e lasciar funzionare l'unità per alcuni minuti per assicurarsi che il carburante nel condotto di aspirazione sia stato rifornito.

NOTA: Se l'apparecchio viene utilizzato poco o per niente, assicurarsi che lo stesso combustibile non rimanga nel serbatoio per più di un anno, altrimenti sostituirlo.

NOTA: Se si sa che l'apparecchio non verrà utilizzato per lunghi periodi, scegliere di riempire completamente il serbatoio. La benzina si degrada più rapidamente a contatto con l'ossigeno. Se il serbatoio è completamente pieno, la degradazione sarà più lenta. È inoltre possibile utilizzare uno stabilizzatore di carburante per rallentare la degradazione.

NOTA: In nessun caso GENERGY sarà responsabile per lesioni personali o danni materiali derivanti da un'interruzione di corrente dovuta a un malfunzionamento del generatore.

Per qualsiasi domanda, contattateci all'indirizzo spv@sq-group.es.

9 Intervista:

L'obiettivo del programma di manutenzione è quello di mantenere il generatore in buone condizioni di funzionamento e di ottenere la massima durata dell'apparecchiatura.



PERICOLO: Arrestare il motore prima di eseguire qualsiasi operazione di manutenzione. Se è necessario avviare il motore per provarlo, assicurarsi che l'area sia ben ventilata. I gas di scarico contengono monossido di carbonio, un gas tossico.



NOTA: Per la manutenzione, utilizzare parti di ricambio originali GENERGY o componenti di qualità comprovata.

Pianificazione della manutenzione:

SERVIZIO	PERIODI DI MANUTENZIONE
Olio motore	Controllare il livello dell'olio prima di ogni utilizzo. Primo cambio dell'olio dopo 20 ore di rodaggio. I cambi d'olio successivi si effettuano ogni 100 ore di utilizzo.
Filtro dell'aria	Controllare e pulire ogni 50 ore. Sostituire dopo un massimo di 250 ore, o prima se si nota un deterioramento.
Candela di accensione	Pulire e regolare l'elettrodo ogni 50 ore. Sostituire dopo 250 ore o prima se si nota un deterioramento.
Valvole del motore	Regolare ogni 500 ore*.
Combustione del compagno*.	Pulire ogni 500 ore*.
Serbatoio del carburante* Serbatoio del carburante	Pulire ogni 500 ore*.
Tubo flessibile del carburante* Tubo flessibile del carburante	Sostituire ogni due anni o prima se si nota un deterioramento*.



NOTA: La manutenzione è più frequente quando l'apparecchio viene utilizzato in aree polverose o molto calde.



NOTA: I servizi contrassegnati da un asterisco devono essere eseguiti da un servizio di assistenza GENERGY o da un'officina qualificata. Conservare la prova degli interventi eseguiti dall'officina.



NOTA: La mancata esecuzione dei servizi di manutenzione riduce la vita del generatore e provoca guasti non coperti dalla garanzia. La garanzia non sarà onorata se non viene rispettato il programma di manutenzione dettagliato, a meno che non si sia autorizzati a saltare un servizio da GENERGY o da un centro di assistenza autorizzato GENERGY.

9.1 Cambio olio

1. Far girare il motore per 5-10 minuti per consentire all'olio di raggiungere una certa temperatura e ridurre la sua viscosità (più liquido). In questo modo sarà più facile rimuovere completamente l'olio.
2. Collocare un contenitore adatto sotto il foro di scarico per raccogliere l'olio usato.
3. Svitare il tappo di scarico dell'olio ruotandolo in senso antiorario, conservando il tappo e la sua guarnizione.
4. Allentare il tappo di riempimento dell'olio per consentire al motore di assorbire aria e all'olio di essere espulso più rapidamente.
5. Far girare il motore tirando delicatamente la fune di avviamento in modo da far fuoriuscire la maggior parte dell'olio presente nelle parti in movimento del motore.

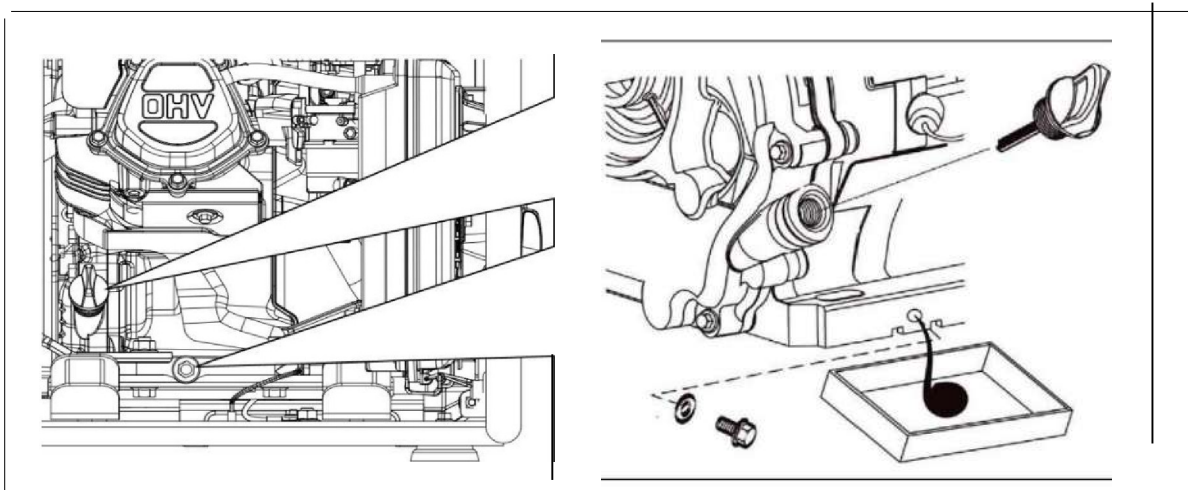

6. Una volta rimosso tutto l'olio, rimettere il tappo di scarico con la sua guarnizione e pulire eventuali perdite d'olio.
7. Riempire con l'olio raccomandato in conformità alla sezione 4.4 del presente manuale.

9.2 Manutenzione del filtro dell'aria

NOTA: Un filtro dell'aria intasato limita il flusso d'aria al carburatore, provocando una cattiva combustione che può causare gravi problemi al motore. Pulire il filtro regolarmente secondo il programma di manutenzione di questo manuale, e più frequentemente in aree polverose.

NOTA: Non mettere mai in funzione il generatore senza il filtro dell'aria per non causare una rapida abrasione del motore.

 **AVVERTENZA:** Non utilizzare benzina o solventi a basso punto di infiammabilità per pulire il filtro. Sono infiammabili ed esplosivi in determinate condizioni.

1. Allentare e rimuovere le clip di bloccaggio **(C)** dal coperchio del filtro dell'aria.
2. Aprire il coperchio **(A)** e rimuovere l'elemento filtrante **(B)**.

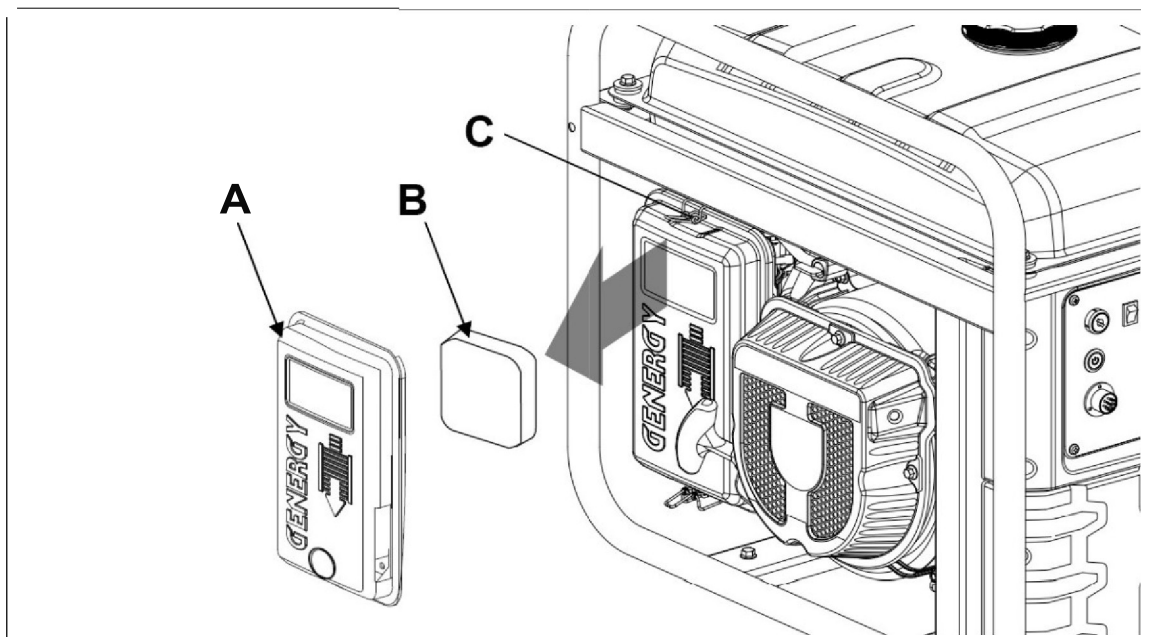

4. Pulire il filtro con una soluzione di acqua e sapone e lasciarlo asciugare completamente **(3)**.
5. Immergere il filtro ben asciutto in olio dello stesso tipo di quello utilizzato per il motore del generatore **(4)**.
6. Svuotare manualmente il filtro dell'aria fino a rimuovere tutto l'olio **(5)** (l'olio in eccesso nel filtro può causare fumo nello scarico).
7. Dopo la pulizia e il drenaggio **(6)**, reinstallare l'elemento filtrante nell'alloggiamento del filtro e chiuderlo con il coperchio e le relative clip di chiusura.

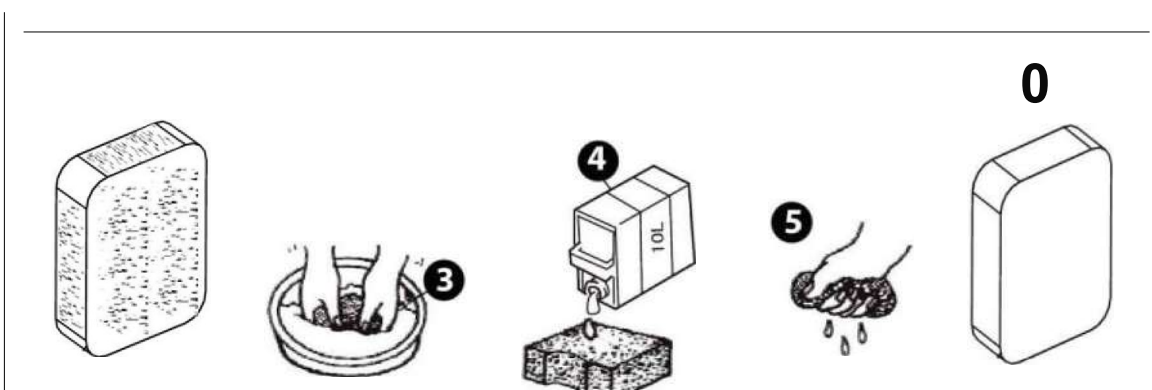

9.3 Manutenzione della candela di accensione

Candele di accensione consigliate: **TORCH F6RTC**, **NGK BP7ES**, **BOSCH WR3C**.

1. Estrarre il cappuccio della candela (**B**).
2. Utilizzando la chiave per candele (**A**), rimuovere la candela svitandola dal motore (in senso antiorario).

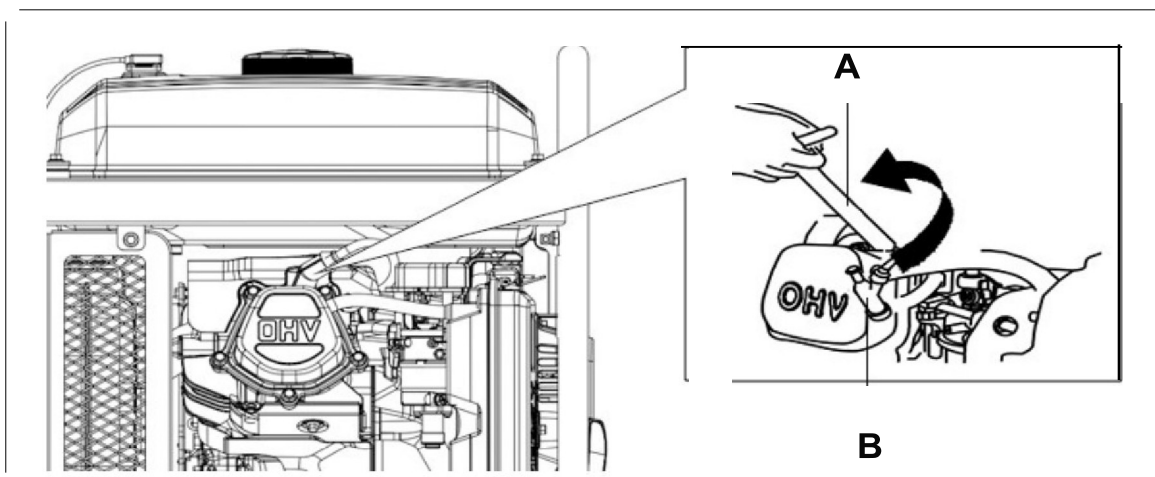

3. Ispezionare visivamente la candela. Se l'isolante è incrinato o scheggiato, sostituirlo con uno nuovo. Pulire l'elettrodo con una spazzola metallica fine per rimuovere i depositi di sporco.
4. Misurare lo spazio tra gli elettrodi con uno spessimetro. Il valore normale è di 0,6-0,8 mm. Se il valore non è corretto, lo spazio deve essere regolato con attenzione.
5. Riposizionare con cautela la boccia, iniziando la filettatura a mano per evitare di danneggiare i filetti. Una volta che la boccia è stata filettata fino alla fine della filettatura, procedere con il serraggio finale:

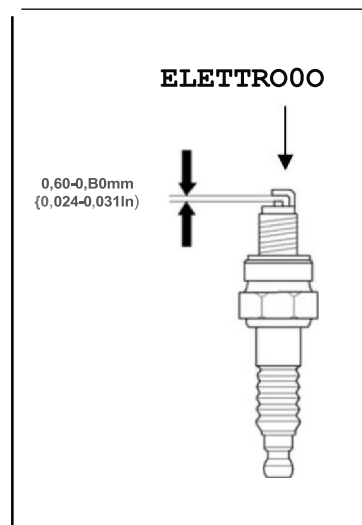

- Candele nuove: 1/2 giro con la chiave per candele.
- Boccole usate: da 1/8 a 1/4 di giro con la chiave per boccole.

6. Riposizionare la pipetta o il tappo.

NOTA: La candela deve essere ben salda. Una candela poco serrata può surriscaldare e persino danneggiare il motore. Allo stesso modo, un serraggio eccessivo può danneggiare la candela e, peggio ancora, le filettature della testata.

10 Trasporto e stoccaggio:

10.1 Trasporto del generatore

Per evitare perdite di carburante durante il trasporto, tenere sempre chiuso il rubinetto del carburante. Assicurare la macchina in modo che non possa muoversi.

 **NOTA:** Non girare mai la macchina su un fianco o capovolta per trasportarla; mantenerla sempre nella sua posizione di lavoro naturale.

 **PERICOLO:** Non utilizzare mai il generatore all'interno del veicolo di trasporto. Il generatore deve essere utilizzato solo in condizioni di buona ventilazione.

 **PERICOLO:** non lasciare il veicolo parcheggiato al sole per lunghi periodi con il generatore all'interno. Un aumento eccessivo della temperatura potrebbe causare l'evaporazione della benzina e la formazione di un'atmosfera esplosiva nel veicolo.

 **AVVERTENZA:** Non riempire eccessivamente il serbatoio se l'apparecchiatura deve essere trasportata.

 **ATTENZIONE:** svuotare il serbatoio del carburante quando si sposta il generatore su strade molto dissestate o fuori strada.

10.2 Stoccaggio del generatore

La benzina perde le sue proprietà se rimane ferma per lungo tempo, lasciando residui che possono ostruire i passaggi del carburatore e impedire l'avviamento dopo una temporanea interruzione. Se si interrompe temporaneamente l'uso dell'apparecchio (dopo 2-3 mesi), è necessario rimuovere tutta la benzina dal serbatoio e dal carburatore.

1. Utilizzando una pompa di aspirazione manuale, rimuovere la benzina dal serbatoio e conservarla in un contenitore adatto.

 **NOTA:** non utilizzare le normali bottiglie di plastica, poiché alcune di esse si decompongono parzialmente a contatto con la benzina e la contaminano. Questa benzina contaminata può danneggiare il motore se riutilizzata.

 **PERICOLO:** la benzina è esplosiva e infiammabile. Non fumare né produrre alcun tipo di fiamma o scintilla quando si maneggia la benzina.

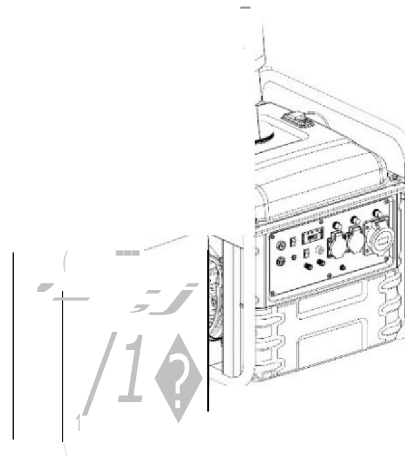

2. Collocare un contenitore adatto sotto il foro di scarico per raccogliere la benzina drenata.
3. Con un cacciavite, allentare la vite di scarico del carburatore (A) e il carburante inizierà a fuoriuscire dal foro di scarico del carburatore (B). Una volta scaricato tutto il carburante, serrare nuovamente la vite di scarico.

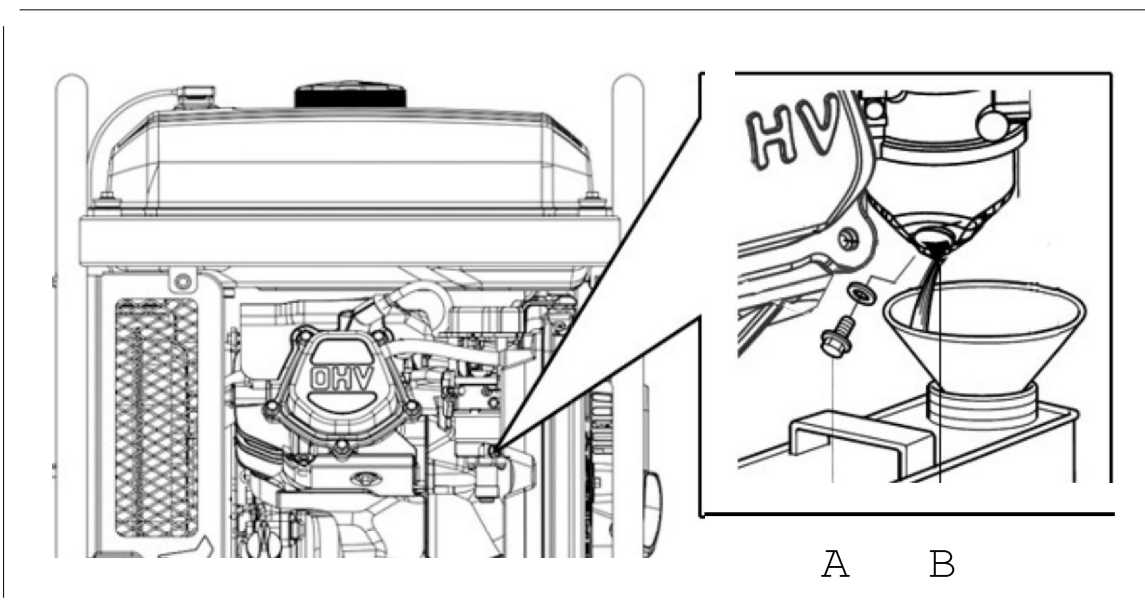

4. Rimuovere la candela (vedere sezione 9.3) e versare un cucchiaino di olio motore pulito (10 ~ 20 ml) nel cilindro. Tirare delicatamente la maniglia di avviamento per far girare il motore e distribuire l'olio. Quindi reinstallare la candela.

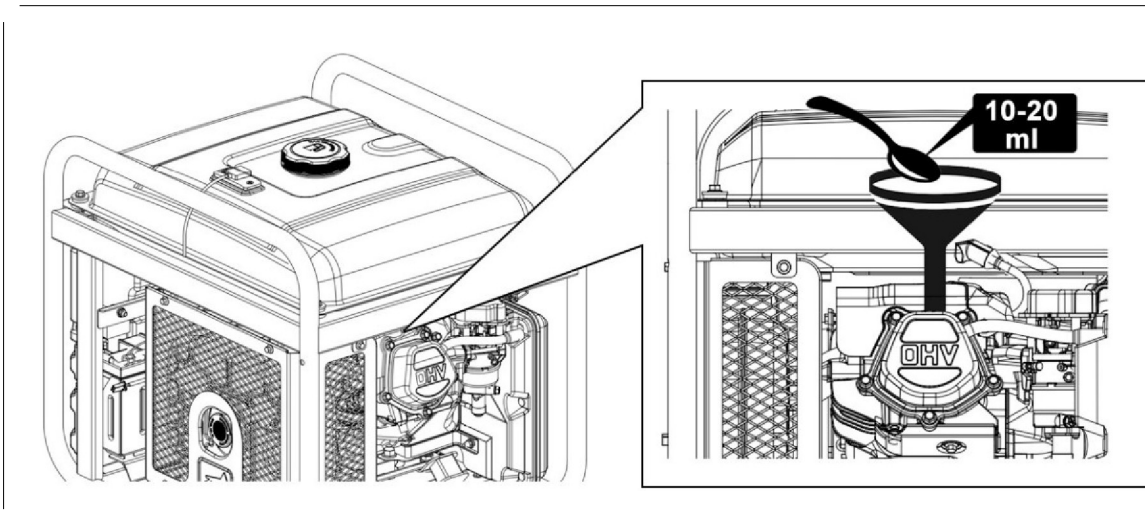

5. Tirare lentamente la fune di avviamento fino a quando si avverte una certa resistenza. A questo punto, il pistone torna alla sua corsa di compressione e le valvole di aspirazione e scarico sono chiuse. Questa posizione contribuisce a proteggere il motore dalla corrosione interna.

11 Risoluzione dei problemi:

- Se non è possibile avviare il motore:

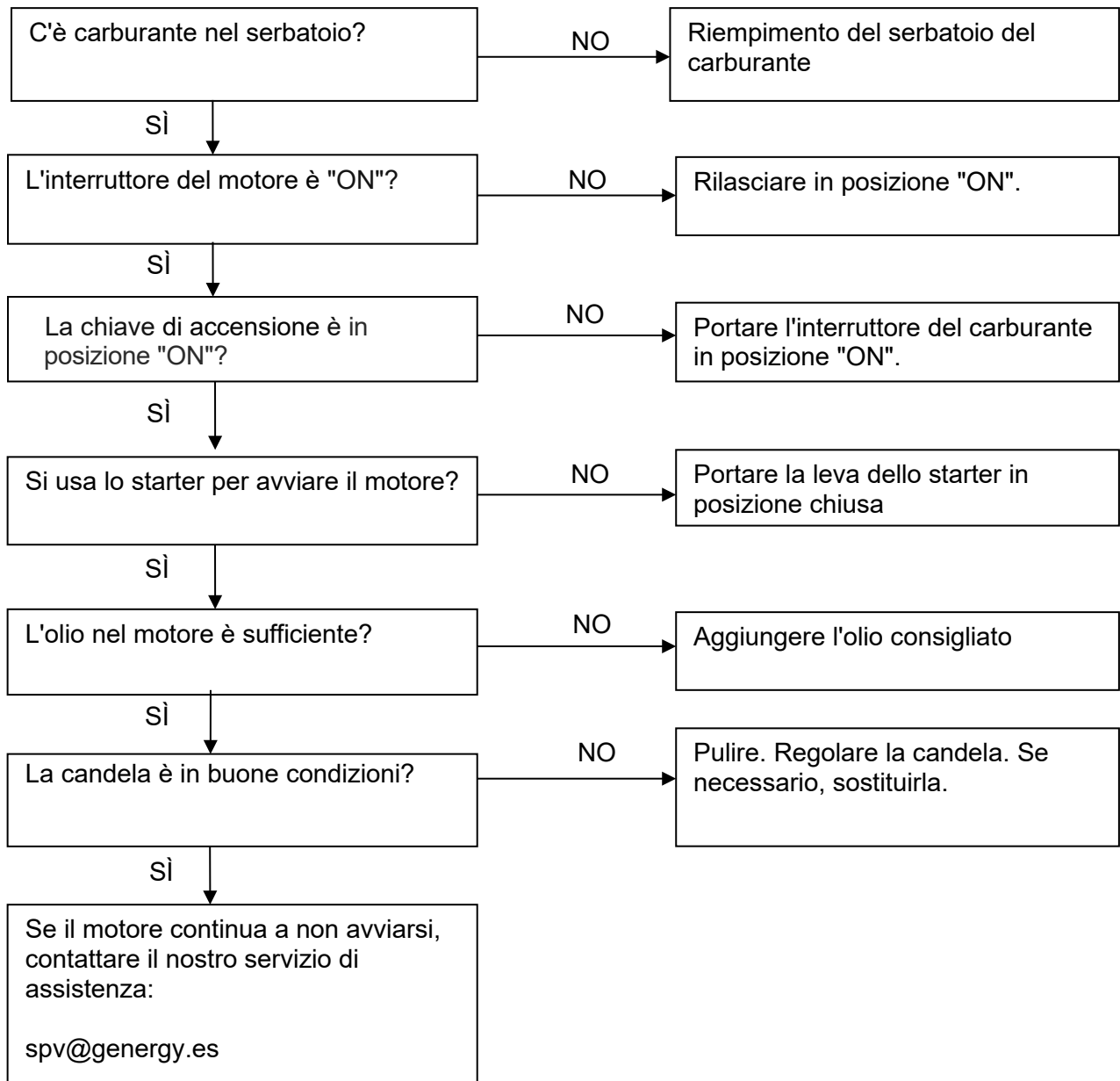

- L'apparecchio a 230V non funziona:

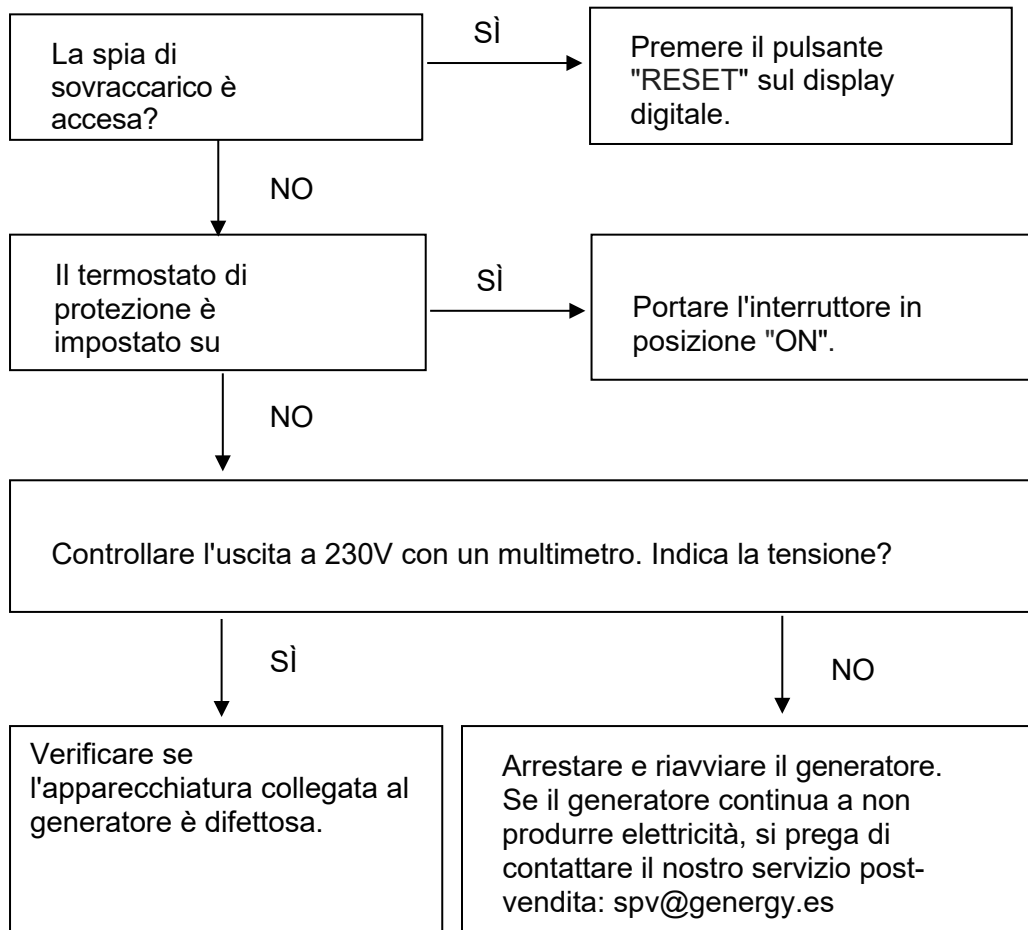

12 Informazioni tecniche:

MODELLO	CRETA RC
Tensione - Sistema di stabilizzazione della tensione e della frequenza	Inverter 230V 50Hz THO <3%.
AC 230V Maxima (S25min)	7500W
AC 230V Nominale (COP)	7200W
AC 400V Maxima (S 25min)	-
AC 400V nominale (COP)	-
Tipo per numero di fasi	Monofase
Fattore di potenza	1
Modello di motore	SGB PRO 460
Capacità del cilindro	459CC
Tipo di motore	Benzina, 4 tempi OHV raffreddato ad aria
Livello medio di pressione sonora 7mts LpA (minimo nominale)	68dB(A) - 74dB(A)
Livello di potenza sonora garantito LwA	97dB(A)
Tipo di avvio	Manuale - Elettrico - Remoto
Capacità del serbatoio del carburante	24L
Consumo orario 25% 50% 75% carico	1,7 L/H - 2,6 L/H - 3,6 L/H
Autonomia al 25% 50% 75% di carica	14,1 H - 9,2 H - 6,6 H
Capacità e qualità dell'olio	1.1L - SAE 10W40
Livello di isolamento	F
Classe di qualità dell'isolamento	A
Classe di prestazione	G2
Standard	ISO 8528-13:2016
Kit di trasporto	Manubrio con ruote da 10
Dimensioni	667 x 677 x 630
Peso	73 kg

MODELLO	CRETA ATS
Tensione - Sistema di stabilizzazione della tensione e della frequenza	Inverter 230V 50Hz THO<3% THO<3% THO<3% THO<3% THO<3% THO<3
AC 230V Maxima (S25min)	7500W
AC 230V Nominale (COP)	7200W
AC 400V Maxima (S 25min)	-
AC 400V nominale (COP)	-
Tipo per numero di fasi	Monofase
Fattore di potenza	1
Modello di motore	SGB PRO 460
Capacità del cilindro	459CC
Tipo di motore	Benzina, 4 tempi OHV raffreddato ad aria
Livello medio di pressione dell'acqua 7mts LpA (al minimo)	68dB(A) - 74dB(A)
Livello di potenza sonora garantito LwA	97dB(A)
Tipo di avvio	Manuale - Elettricità - interruzione di corrente (richiede un pannello TTY)
Capacità del serbatoio del carburante	24L
Consumo orario 25% 50% 75% carico	1,7 L/H - 2,6 L/H - 3,6 L/H
Autonomia al 25% 50% 75% di carica	14,1 H - 9,2 H - 6,6 H
Capacità e qualità dell'olio	1.1L - SAE 10W40
Livello di isolamento	F
Classe di qualità dell'isolamento	A
Classe di prestazione	G2
Standard	150 8528-13 :2016
Kit di trasporto	No
Dimensioni	616 x 533 x 559
Peso	70 kg

MODELLO	CRETASOL
Sistema di stabilizzazione tensione-voltaggio-frequenza	Inverter 230V 50Hz THO <3% THO <3% THO <3
AC 230V Massimo (S25min)	7500W
AC 230V Nominale (COP)	7200W
400V AC massimo (S 25min)	-
AC 400V nominale (COP)	-
Tipo per numero di fasi	Monofase
Fattore di potenza	1
Modello di motore	SGB PRO 460
Capacità del cilindro	459CC
Tipo di motore	Benzina, 4 tempi OHV raffreddato ad aria
Livello medio di pressione sonora 7mts LpA (al minimo)	68dB(A) - 74dB(A)
Livello di potenza sonora garantito LwA	97dB(A)
Tipo di avvio	Manuale - elettrico - automatico tramite contatti NA
Capacità del serbatoio del carburante	24L
Ora di consumo 25% 50% 75% del carico	1,7 L/H - 2,6 L/H - 3,6 L/H
Autonomia al 25% 50% 75% di carica	14,1 H - 9,2 H - 6,6 H
Capacità e qualità dell'olio	1.1l - SAE 10W40
Livello di isolamento	F
Classe in base alla qualità dell'isolamento	A
Classe di prestazione	G2
Standard	ISO 8528-13:2016
Kit di trasporto	No
Dimensioni	616 x 533 x 559
Peso	70 kg

Misurazione dei livelli di rumore:

- ✓ Il livello sonoro a 7 metri è la media aritmetica del livello sonoro (lpA) ottenuto in quattro direzioni e a 7 metri dal generatore.

 **NOTA:** I livelli di rumore possono variare in modo significativo in ambienti diversi.

Standard armonizzato utilizzato:

- ✓ ISO8528-13:2016: Motopropulsori azionati da motori a combustione

Direttive CE applicabili:

2006/42/CE:	Direttiva Macchine
UE/2016/1628:	Emissioni da macchine a motore
2014/30/UE:	Compatibilità elettromagnetica
2014/35/UE:	Direttiva sulla bassa tensione
2000/14/CE (emendamento 2005/88/CE):	Direttiva sulle emissioni acustiche
2011/65/UE:	Direttiva RoHS
(CE) n. 1907/2006:	Regolamento REACH

13 Informazioni sulla garanzia:

La macchina è coperta dalla seguente garanzia:

- ✓ 2 anni per le macchine fatturate ai consumatori (individui).
- ✓ 1 anno per le macchine fatturate a imprese, società, cooperative, lavoratori autonomi e qualsiasi altro soggetto giuridico diverso dal consumatore privato.

Il periodo di garanzia è regolato esclusivamente dalla fattura e dalla natura giuridica della stessa; l'uso previsto del prodotto non sarà in nessun caso preso come riferimento.

La garanzia copre tutti i difetti che la macchina può presentare durante il periodo di garanzia, a condizione che la macchina sia stata sottoposta a una manutenzione adeguata. La garanzia copre tutti i pezzi di ricambio e la manodopera necessari.

La garanzia non copre i materiali di consumo (filtri, batterie, candele) e la manutenzione preventiva. Non copre neppure l'usura fisica delle parti dovuta alla fatica.

Instruções originais

OBRIGADO pela compra de um gerador a gasolina GENERGY.

- Os direitos de autor destas instruções são propriedade da nossa empresa, Stock Garden Group.
- É proibida a reprodução, transferência ou distribuição de qualquer conteúdo do manual, sem autorização escrita da empresa Stock Garden Group.
- “GENERGY” e “”, são respetivamente, a marca comercial e logotipo registados dos produtos GENERGY, cuja propriedade pertence à Stock Garden Group.
- A Stock Garden Group reserva-se no direito de alterar os seus produtos com a marca GENERGY, bem como os seus manuais, sem aviso prévio.
- Este manual deve ser utilizado como parte do gerador. Em caso de revenda do gerador, deve-se entregar o manual com o gerador.
- Este manual contém os procedimentos corretos para operar com o gerador. Por favor, antes de cada utilização, ler cuidadosamente. O seu funcionamento correto e seguro vai garantir a segurança do utilizador e prolongar a vida útil do gerador.
- Continuamente, a Stock Garden Group inova no desenvolvimento dos seus produtos GENERGY, tanto na sua conceção como na sua qualidade. Apesar de esta ser a versão mais atualizada do manual, é possível a deteção de ligeiras diferenças entre o seu conteúdo e o produto.
- Em caso de pedido de esclarecimentos ou dúvidas, contacte o seu distribuidor GENERGY.





Conteúdo do manual:

1. Informação sobre a segurança.....	87
1.1 Resumo dos perigos mais importantes durante a utilização.....	87
2. Localização das etiquetas de segurança e utilização.....	88
3. Identificação dos componentes.....	89
3.1 Painel de controlo.....	90
4. Verificações antes de colocar em funcionamento.....	91
4.1 Ligações da bateria.....	91
4.2 Montagem dos pés de apoio (CRETA ATS – CRETA SOL).....	91
4.3 Montagem do kit de transporte (CRETA-RC).....	92
4.4 Colocação e verificação do óleo.....	93
4.5 Colocação e verificação do combustível.....	94
5. Arranque do gerador.....	95
5.1 Arranque elétrico.....	95
5.2 Arranque manual.....	97
5.3 Paragem do gerador.....	99
5.4 Arranque por controlo remoto (CRETA RC).....	100
5.5 Paragem por controlo remoto.....	102
5.6 Sincronizar um novo comando de controlo remoto.....	102
6. Utilização do gerador e das suas proteções.....	103
6.1 Proteção de tomadas.....	104
6.2 Painel de control digital.....	105
6.3 Modificação do carburador para funcionamento a grande altitude.....	107
6.4 Recarregando a bateria desde o ponto de carga.....	108
7. Modo falha de rede (CRETA ATS).....	109
7.1 Introdução.....	109
7.2 Os componentes do painel do quadro ATS	109
7.3 Parâmetros elétricos.....	109
7.4 Instalação.....	110
7.5 Princípio de funcionamento.....	111
7.6 Funcionamento.....	111
7.7 Diagrama.....	112
8. Modo automático fotovoltaico (CRETA SOL)	113
8.1 Introdução.....	113
8.2 Instalação.....	113
9. Manutenção.....	115
9.1 Mudança de óleo.....	116
9.2 Manutenção do filtro do ar.....	116
9.3 Manutenção da vela de ignição.....	118
10. Transporte e armazenagem.....	119
10.1 Transporte do gerador.....	119
10.2 Armazenagem do gerador.....	119
11. Resolução de problemas.....	121
12. Informação técnica.....	123
13. Informação sobre garantia.....	125
14. Declaração de Conformidade CE.....	Final manual
15. Assistência pós-venda.....	Final manual

1 Informação sobre a segurança:

A segurança é muito importante. Ao longo de todo o manual encontram-se mensagens importantes de segurança. Leia, compreenda e cumpra estes avisos para garantir que a utilização do gerador é totalmente segura.

Dividimos as mensagens de segurança em 4 tipos diferentes, de acordo com a gravidade das suas consequências (caso não sejam cumpridas):

 PERIGO	Situação iminentemente perigosa que provocará lesões graves ou mortais , se não for evitada.
 AVISO	Situação potencialmente perigosa que pode provocar lesões graves ou mortais , se não for evitada.
 PRECAUÇÃO	Situação potencialmente perigosa que pode provocar lesões leves ou moderadas , se não for evitada.
 NOTA	Situação que poderá causar danos materiais , se não for evitada.

1.1 Resumo dos perigos mais importantes durante a utilização.

Antes de utilizar o gerador, deve ler e compreender todo o manual!



A utilização do gerador sem estar corretamente informado do seu funcionamento e das suas normas de segurança, implica perigos para o utilizador e instalações.
Não permita que ninguém utilize o gerador, sem estar habilitado para tal.

A gasolina é explosiva e inflamável!



Não reabastecer com o gerador em funcionamento.
Não reabastecer se há presença de chamas ou se o utilizador está a fumar.
Limpar os derrames de gasolina.
Antes de reabastecer, primeiro deixar o gerador arrefecer.
Utilizar sempre vasilhames homologados para a gasolina.
Não utilize o gerador em atmosferas potencialmente explosivas, instalações de gás ou similares. Consulte sempre os responsáveis de segurança.

As emissões do motor contêm monóxido de carbono venenoso!



Nunca utilizar o gerador dentro de uma habitação, garagens, túneis, adegas ou qualquer outro lugar sem ventilação.
Não utilizar o gerador perto de janelas ou portas, onde os gases emitidos podem entrar no interior.
O escape expulsa do motor o monóxido de carbono venenoso, o qual não pode ser visto nem cheirado, pois é muito perigoso.

Atenção aos riscos elétricos!



Não manusear o gerador com as mãos molhadas.
Não expor o gerador à chuva, humidade ou neve.
Verificar sempre o estado dos fios e conexões elétricas, e se os equipamentos a conectar estão em bom estado de funcionamento.
Conectar a tomada terra do gerador.

2 Localização das etiquetas de segurança e utilização:

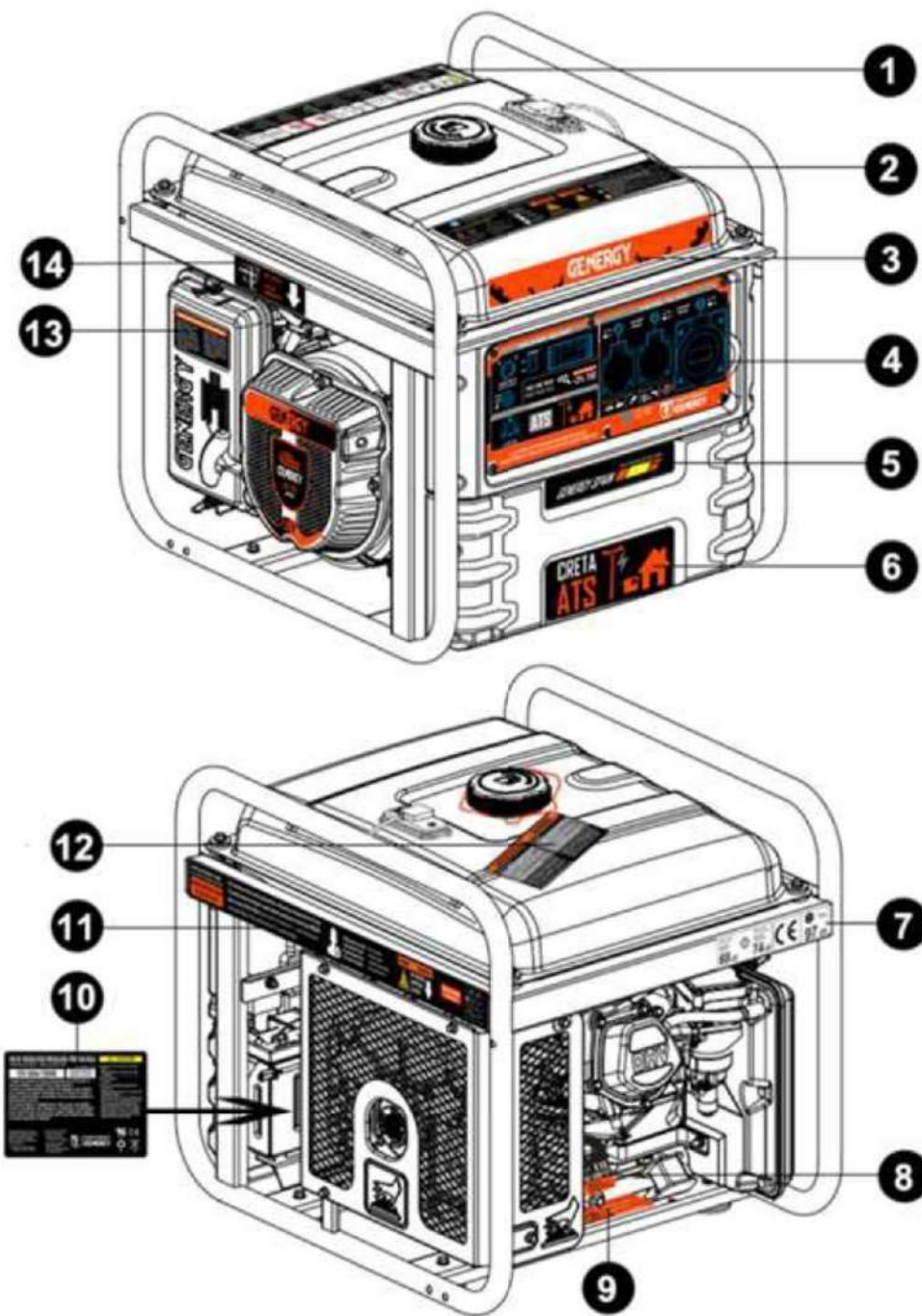

1-Especificações-Guia rápido de funcionamento	2-Avisos de segurança	3-Marca	4-Painel de controle
5-Marca	6-Modelo	7-Nível de ruído	8-Aviso de óleo
9-Info alarme do óleo	10-Info bateria	11-Pós-venda-Perigo alta temperatura no escape	12-Aviso de primeira colocação em funcionamento
13-Info filtro de ar	14-Info válvula de combustível		

3 Identificação dos componentes:

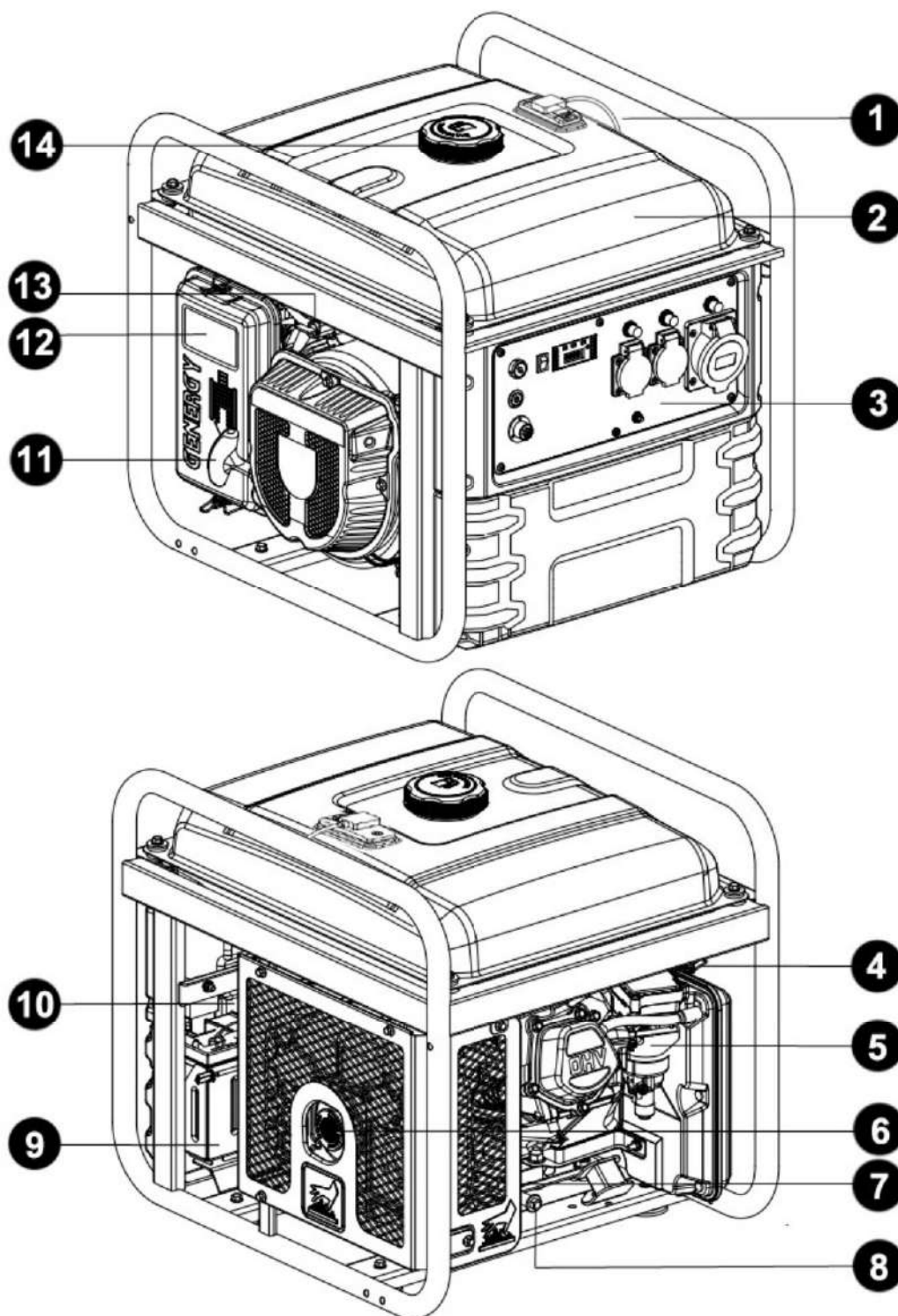

1-Visor do nível de combustível	2-Depósito combustível	3-Painel de controlo	4-Estrangulador de ar
5-Carburador	6-Escape	7-Tampão óleo do motor	8-Parafuso drenagem do óleo do motor
9-Bateria	10-Módulo inversor	11-Arranque manual	12-Filtro do ar
13-Válvula de combustível		14-Tampão do depósito	

3.1 Painel de controlo

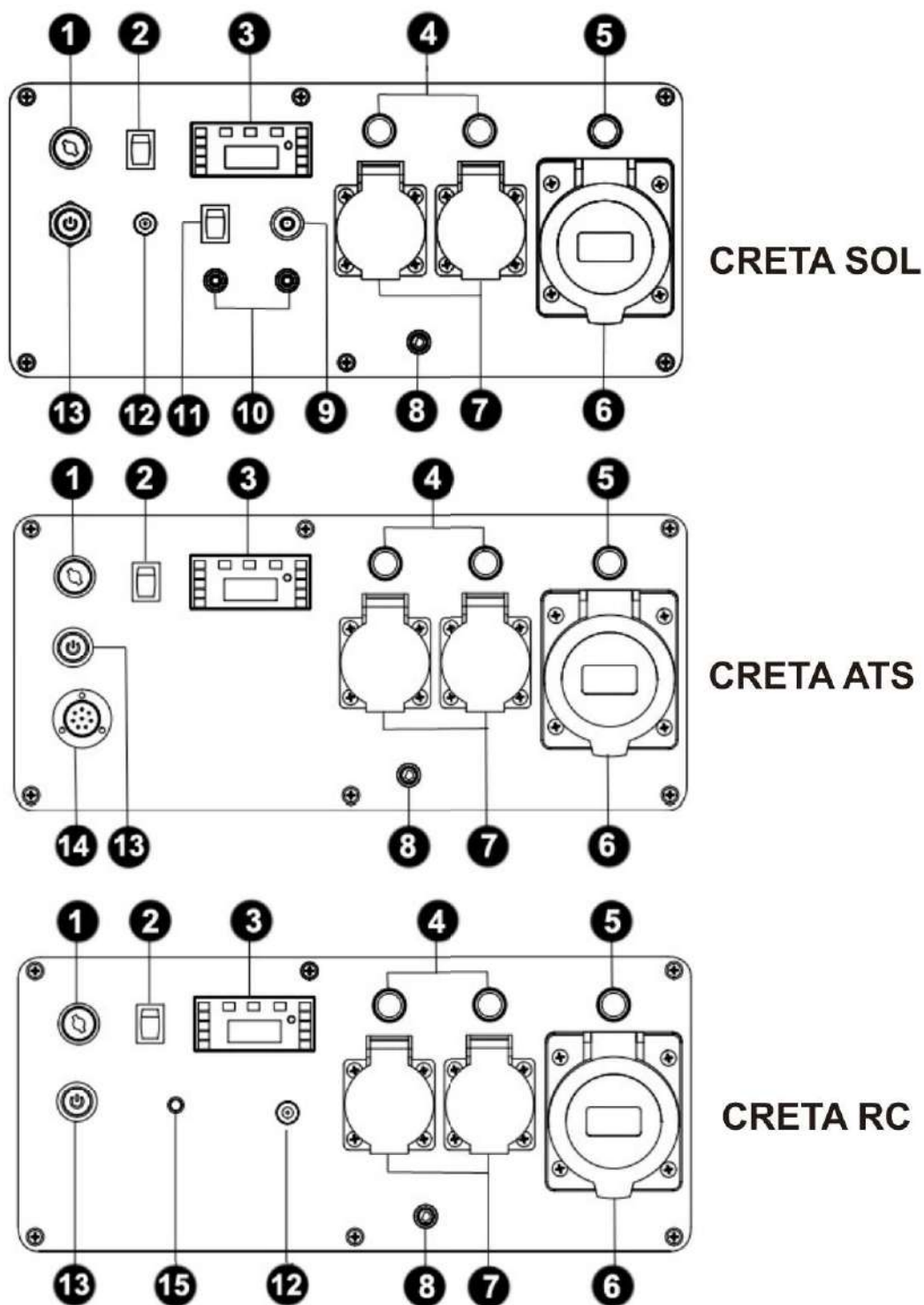

1-Interruptor geral (GENERAL SWITCH)	2-Interruptor modo ECO
3-Visor de V-Hz-H-Carga	4-Disjuntor 16A
5-Disjuntor de 32A	6-Tomada 32A IP44
7-Tomadas 16A IP44	8-Conexão terra
9-Indicador modo automático SOL	10-Contacto de arranque e paragem (NA)
11-Interruptor de modo automático SOL	12-Fonte de alimentação 12V para manutenção da bateria
13-Botão de arranque	14-Comunicação do quadro de transferência (ATS)
15-Indicador de controlo remoto	

4 Verificações antes de colocar em funcionamento:

4.1 Ligações da bateria

1. Antes de conectar a bateria, verifique se o interruptor geral está na posição "OFF".
2. Identifique os conectores rápidos do gerador e da bateria e una-os, de acordo com a imagem abaixo.

NOTA: Verifique se a união entre os conectores é completa.

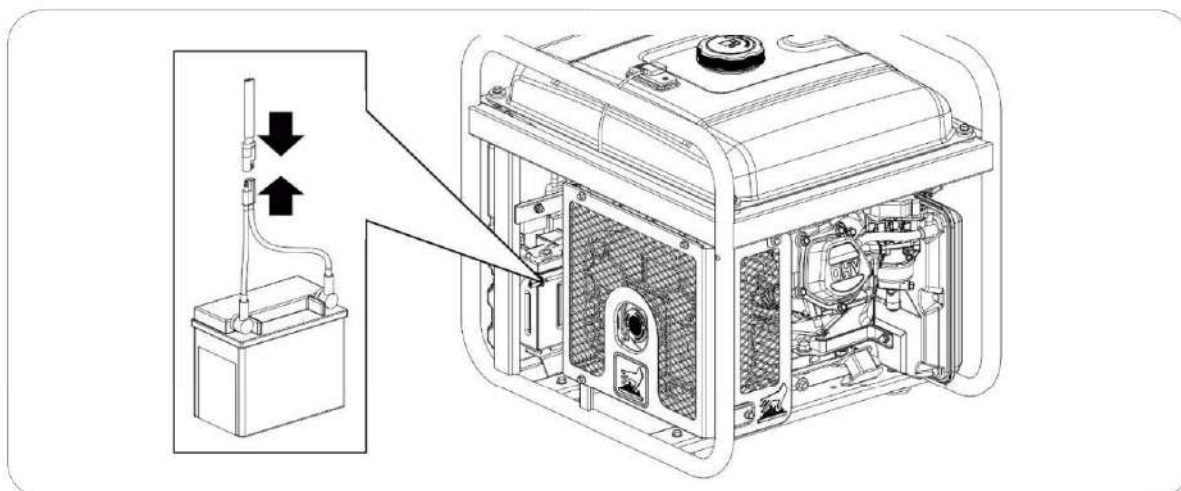

4.2 Montagem dos pés de apoio (CRETA ATS – Creta SOL)

Instalar os pés de apoio com os parafusos e porcas fornecidas e de acordo com a imagem abaixo:

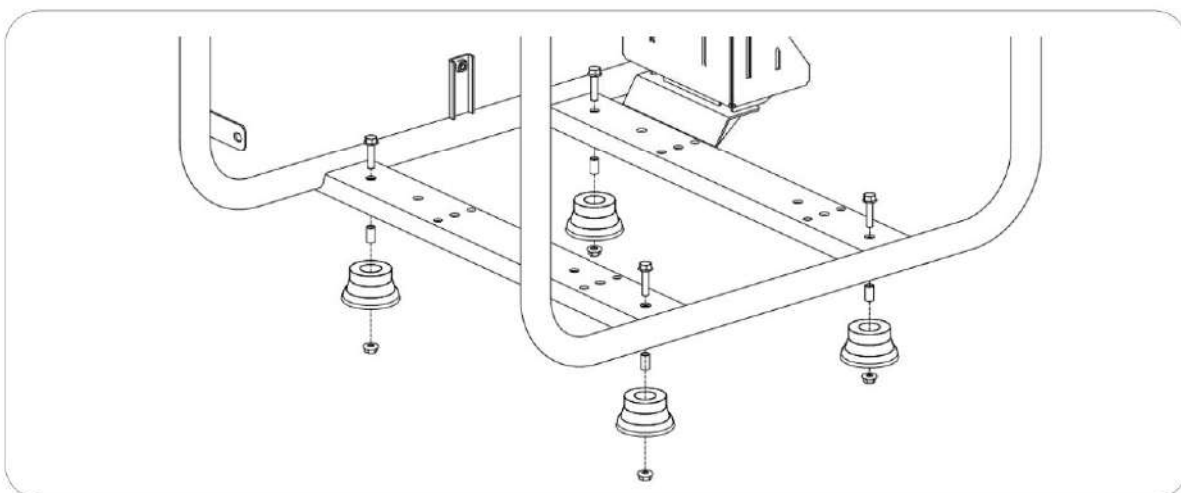

NOTA: Não utilize o gerador sem os pés de apoio devidamente instalados. Eles têm como finalidade absorver as vibrações do equipamento durante o seu funcionamento, evitando assim possíveis danos provocados por tensões e solavancos.

4.3 Montagem do kit de transporte (CRETA-RC)

1. Instale as rodas com os pernos, anilhas e passadores, de acordo com a imagem abaixo:

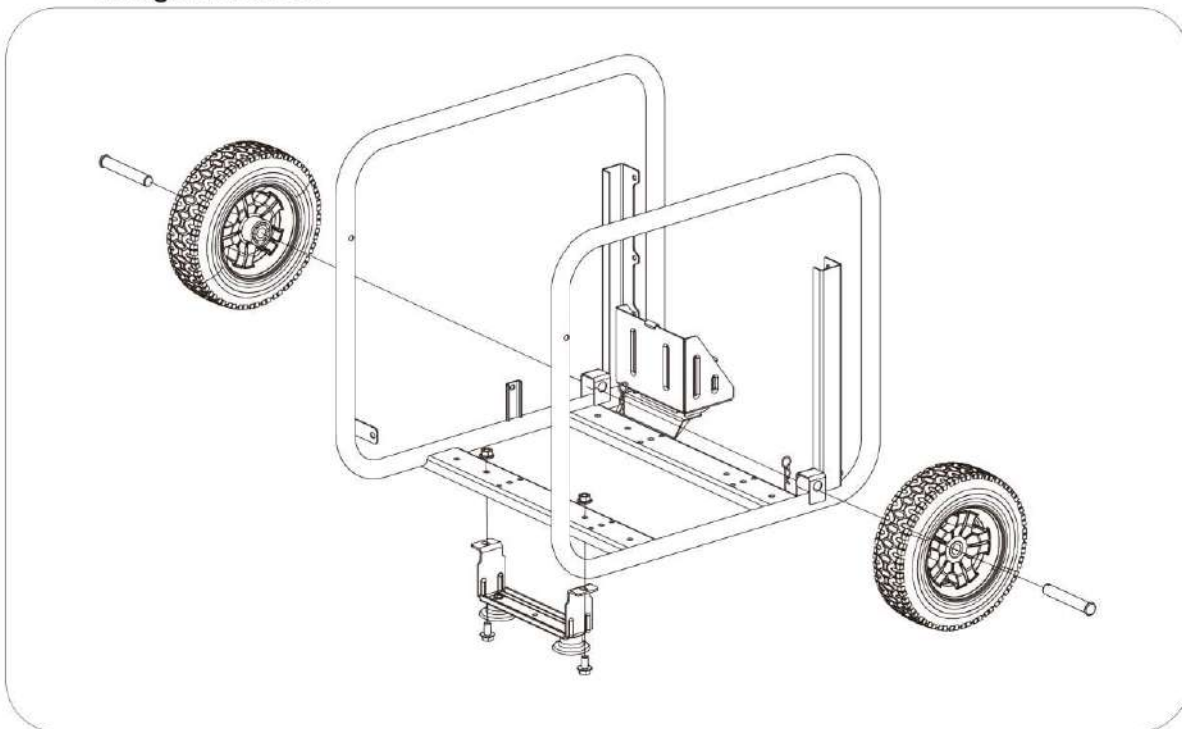

2. Instalar a manga de transporte utilizando os acessórios de fixação fornecidos, e segundo a imagem abaixo:

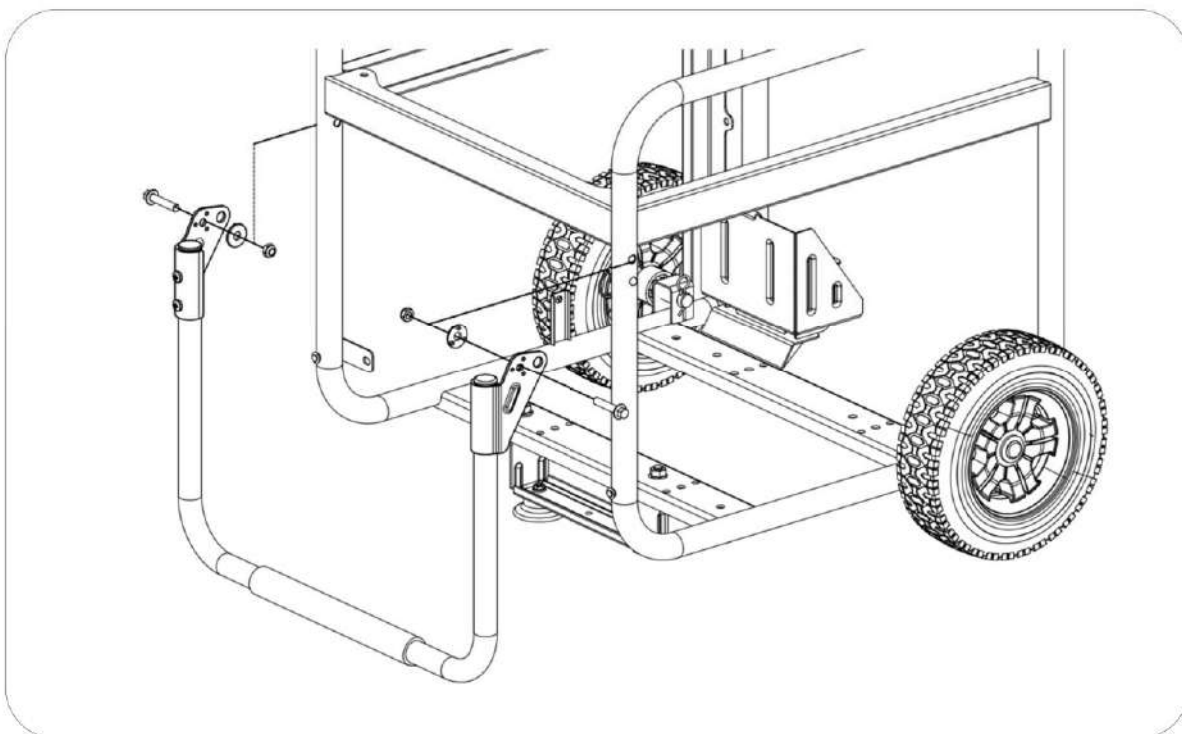

NOTA: Não utilize o gerador sem os pés de apoio devidamente instalados. Para além de facilitarem o transporte, têm como finalidade absorver as vibrações do equipamento durante o seu funcionamento, evitando assim possíveis danos provocados por tensões e solavancos.

4.4 Colocação e verificação do óleo

NOTA: De origem, o gerador é entregue sem óleo. **Não tente colocar o gerador em funcionamento, sem primeiro colocar o óleo no motor!**

1. Assegurar se o gerador está numa superfície perfeitamente plana e nivelada, para que não haja erro de leitura do nível de óleo no motor.
2. Retirar o tampão com nível do óleo e coloque o óleo no motor pelo orifício de acesso, até atingir (sem ultrapassar) o limite superior (MAX) do nível (ver imagem abaixo):

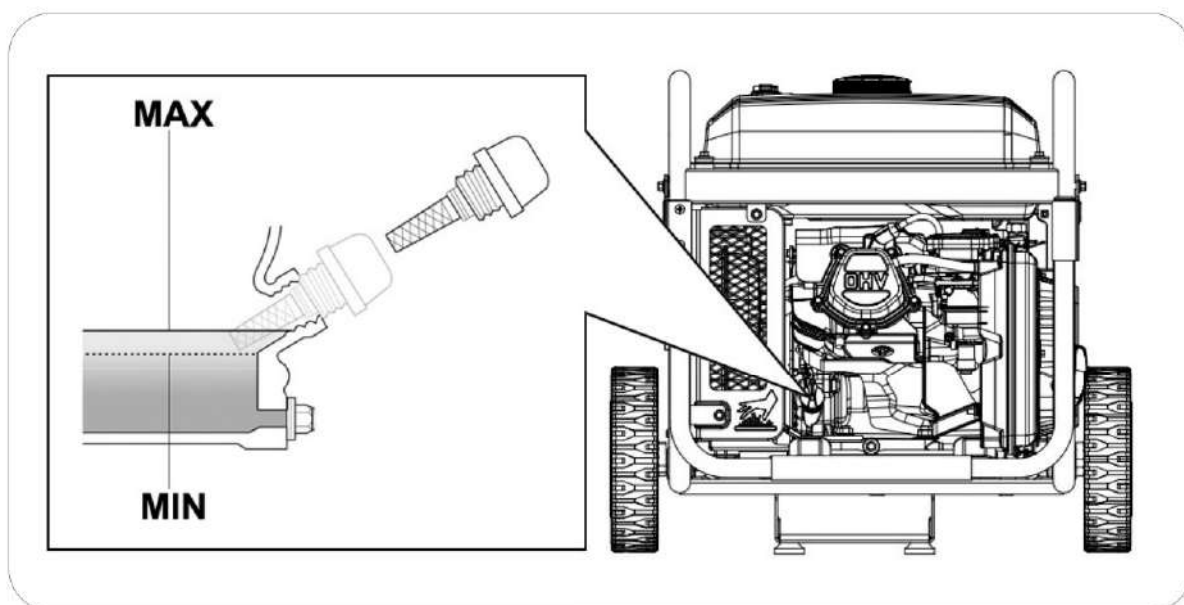

A quantidade indicativa de óleo a colocar para um nível correto é de 1.1L.

Utilizar óleo de motor a 4 tempos de boa qualidade SAE10W30 ou SAE10W40. A classificação do óleo recomendado deve ser API "SJ" (USA) ou ACEA "A3" (EUROPA) ou mais atuais (ver especificações na embalagem).

NOTA: Tenha em consideração que o motor pode consumir um pouco de óleo durante o seu funcionamento. Por isso, antes de cada utilização, verifique sempre o nível de óleo e reabasteça se necessário.

NOTA: Nunca utilizar óleos velhos, sujos, em mau estado ou de especificações desconhecidas (grau e qualidade). Não misture óleos de diferentes tipos.

4.5 Colocação e verificação do combustível

- ☐ **NOTA:** Utilizar apenas gasolina sem chumbo (86 Octanas ou superior).
- ☐ **NOTA:** Nunca utilizar gasolina velha, contaminada ou misturada com óleo/gasolina.
- ☐ **NOTA:** Evitar a entrada de sujidade ou água no depósito de combustível.
- ☐ **NOTA:** Não utilizar uma mistura de gasolina com etanol ou metanol, caso contrário, pode danificar seriamente o motor.

Retirar o tampão do depósito de combustível, rodando em sentido contrário aos ponteiros do relógio. Reabasteça de gasolina sem atingir o nível máximo do depósito (MAX), de acordo com a imagem abaixo. A capacidade aproximada do depósito é de 24 litros

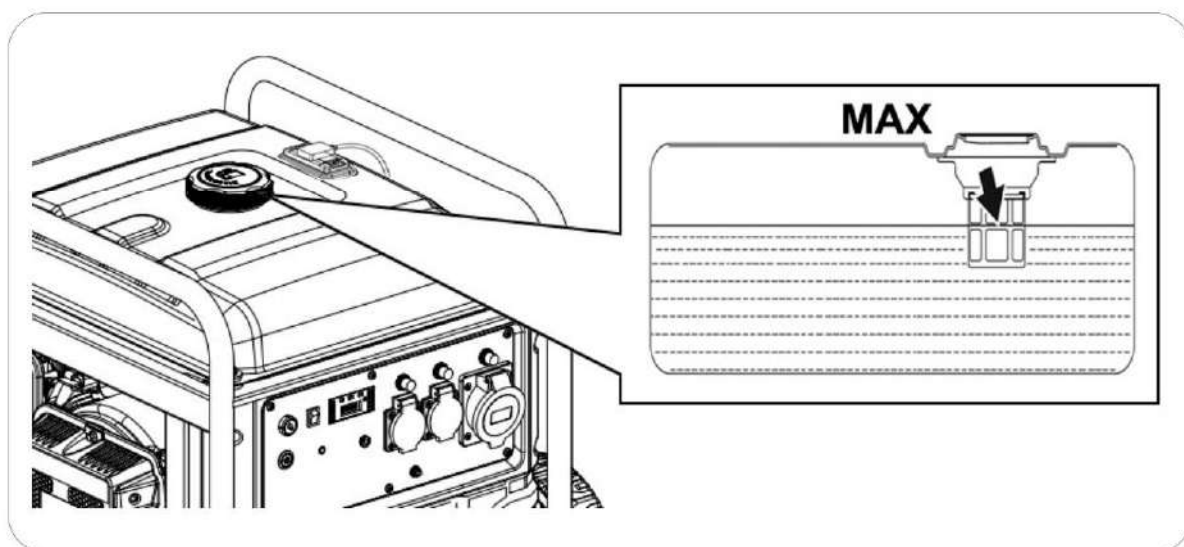

⚡ **PERIGO:** A gasolina é extremamente explosiva e inflamável. No momento de reabastecimento, é totalmente proibido fumar, fazer fogo ou gerar qualquer tipo de chama. Tenha o mesmo cuidado no local onde armazena o combustível.

⊘ **AVISO:** Manter o combustível fora do alcance das crianças.

⊘ **AVISO:** Evitar derrames de combustível ao reabastecer (antes de novo arranque do motor, limpar possíveis derrames).

⊘ **AVISO:** Não encha demasiado o depósito de combustível (não superar o nível máximo). Depois de reabastecer, assegurar se o tampão do depósito de combustível está devidamente colocado e fechado.

⊙ **PRECAUÇÃO:** Evitar o contacto com a pele e não respirar os vapores do combustível.

5 Arranque do gerador:

5.1 Arranque elétrico

1. Desconectar das tomadas de alimentação todos os equipamentos ou assegurar que o seu interruptor geral está na posição "OFF". O arranque do gerador tem de ser feito sem equipamentos à carga.
2. Rode a válvula de combustível para a posição "ON".

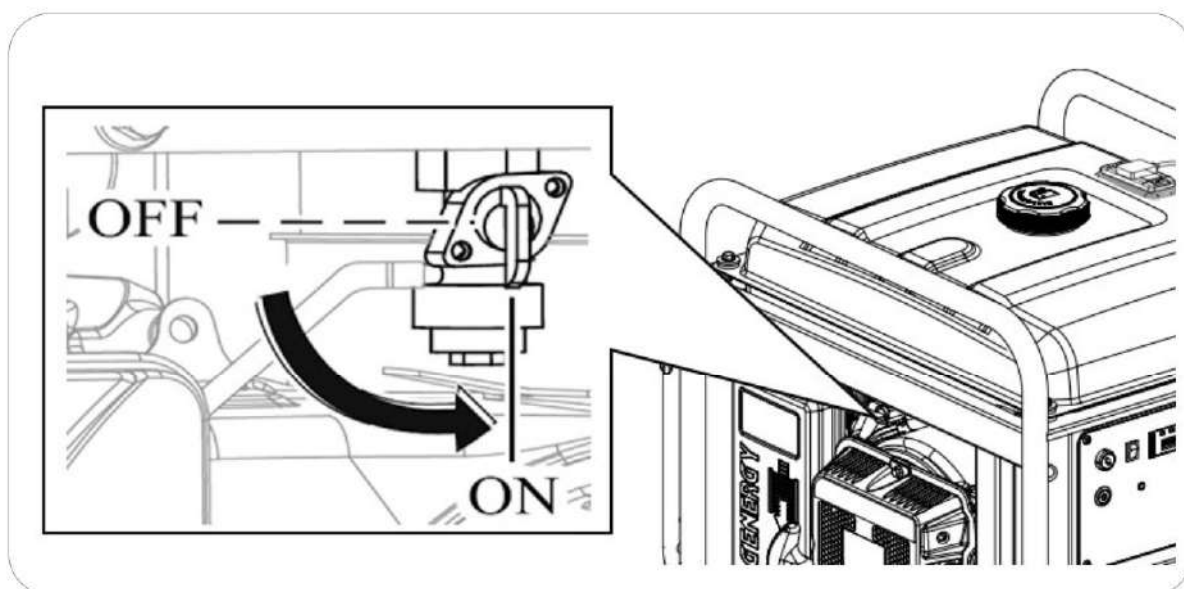

3. Rode a chave do interruptor geral (GENERAL SWITCH) para a posição "ON".

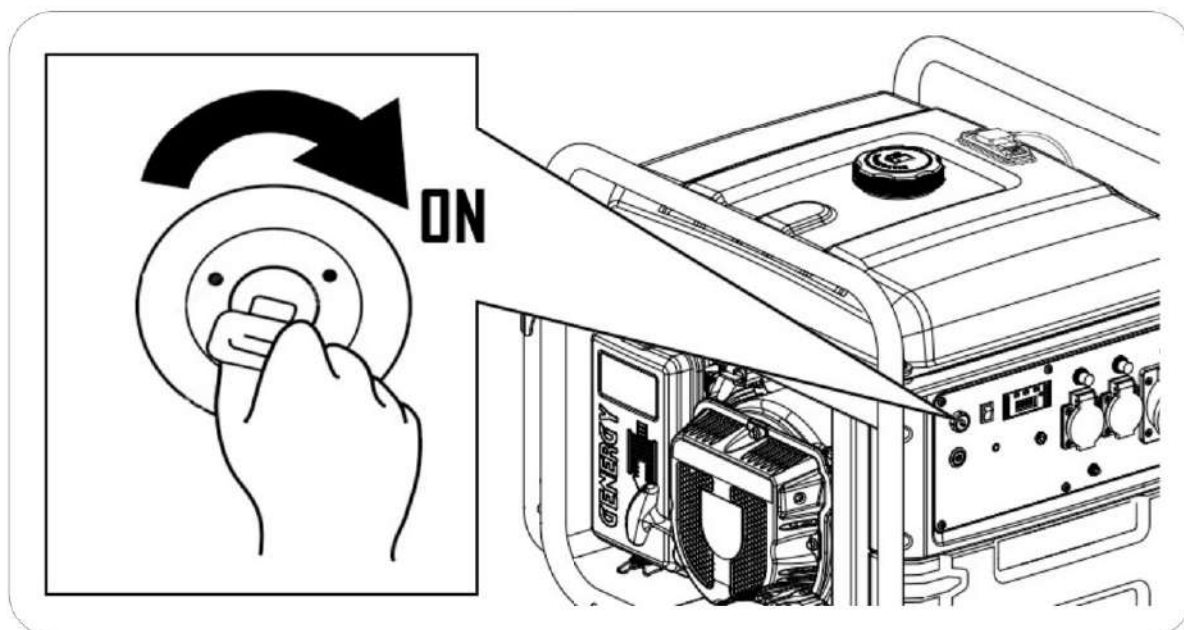

4. Pressione o botão "START".

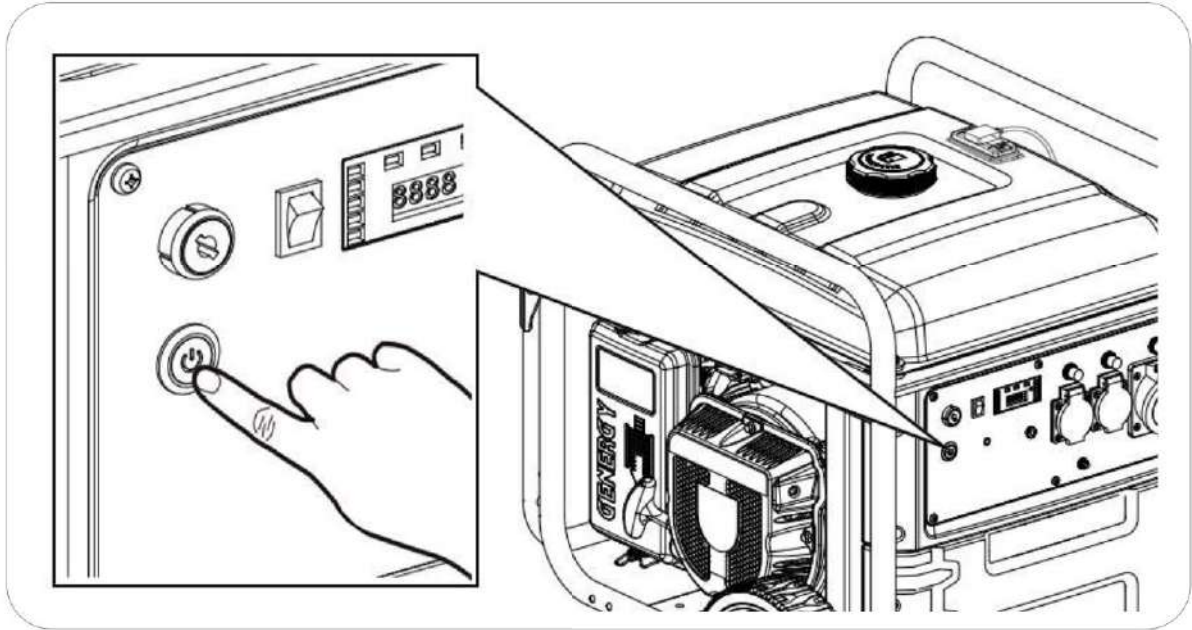

NOTA: Na primeira tentativa de arranque, se o gerador falhar, automaticamente realizará cinco novas tentativas de arranque. Apenas espere.

NOTA: Se o gerador não arrancar durante as seis tentativas programadas, pode pressionar novamente o botão “START” para realizar outra sequência de arranques.

NOTA: Na primeira colocação em funcionamento de um gerador com muito tempo em armazém, a bateria pode estar com a carga baixa. Se for o caso, pode carregar a bateria a partir de uma tomada de alimentação externa (ver capítulo 6.4). Também pode arrancar o gerador manualmente, já que a bateria é carregada durante o seu funcionamento.

5.2 Arranque manual

1. Desconectar das tomadas de alimentação todos os equipamentos ou assegurar que o seu interruptor geral está na posição "OFF". O arranque do gerador tem de ser feito sem equipamentos à carga.
2. Rode a válvula de combustível para a posição "ON".

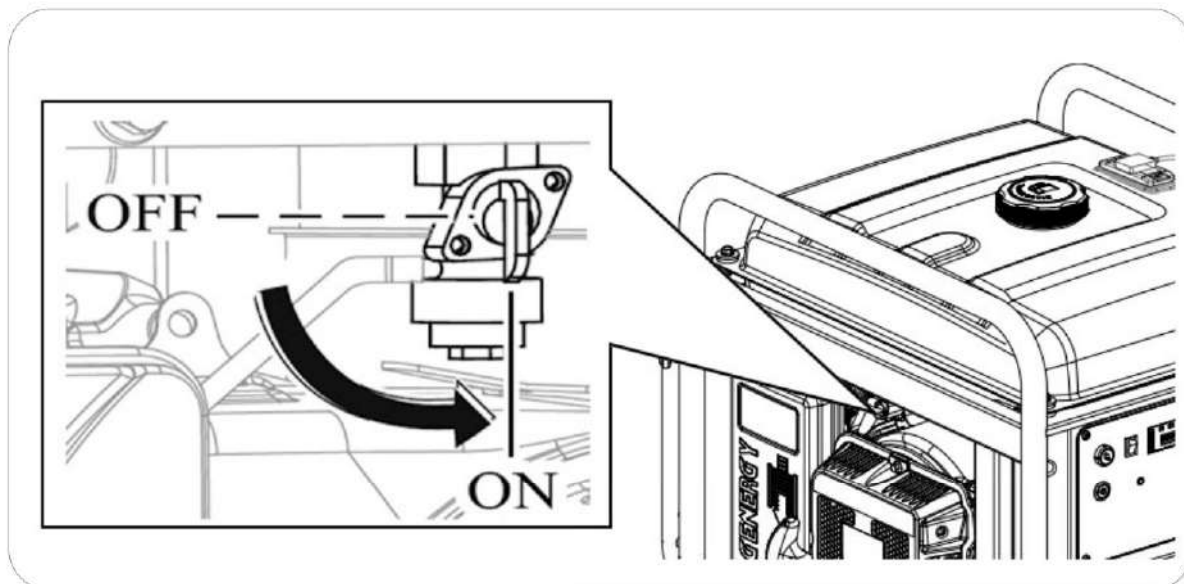

3. Rode a chave do interruptor geral (GENERAL SWITCH) para a posição "ON".

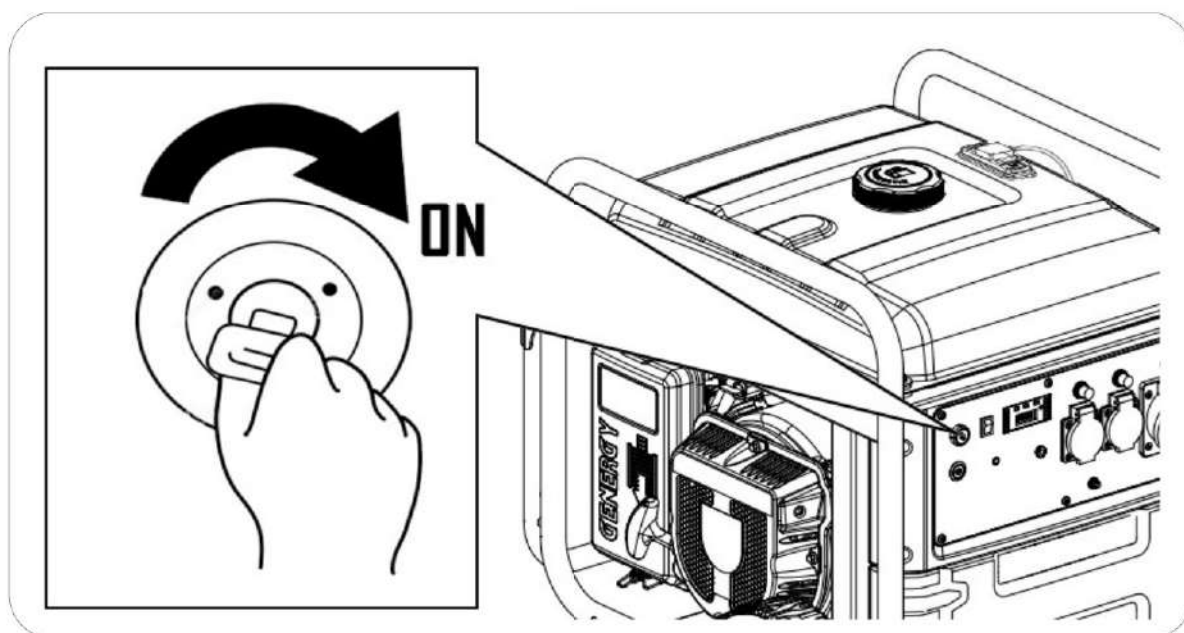

4. Mova o estrangulador para a esquerda, posição de ar fechado, segundo a imagem abaixo. Esta posição enriquece a mistura da gasolina e torna mais fácil o arranque quando o motor está ainda frio.

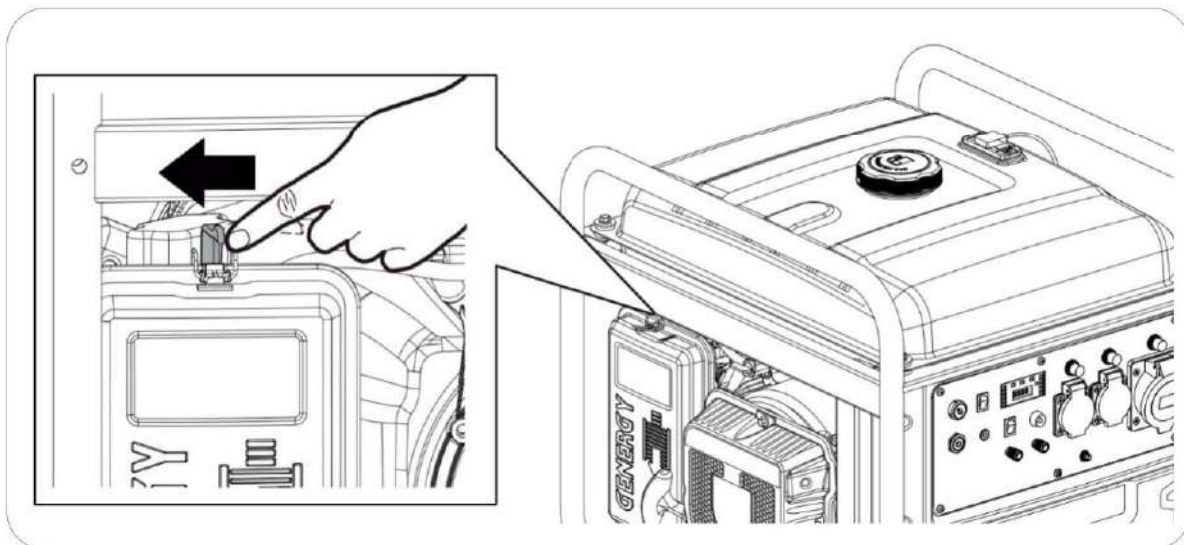

Se o motor deixou de funcionar há pouco tempo e se ainda estiver quente, o procedimento do estrangulador pode não ser necessário.

5. Suavemente, agarre o punho e puxe a corda de arranque até ao final para estimar o seu curso máximo (e para evitar dano quando puxar energeticamente). Depois deixe a corda recolher.
6. Suavemente, puxe de novo a corda de arranque até encontrar uma leve resistência, e então deixe a corda recolher. Seguidamente, puxe a corda de modo energético para arrancar o motor.

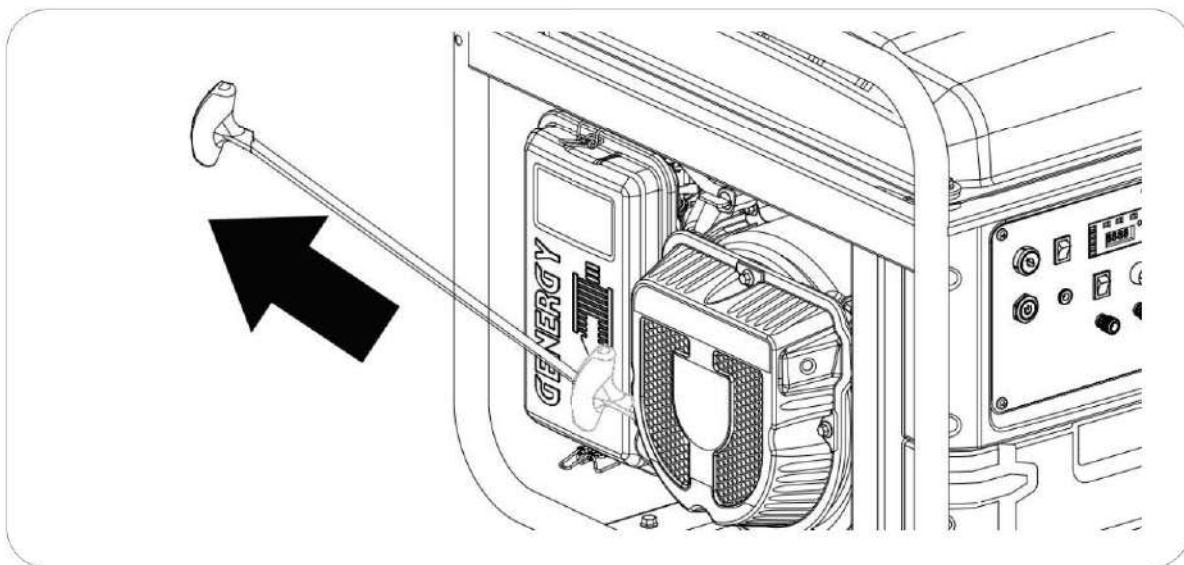

NOTA: Se o final do curso da corda de arranque é atingido de modo abrupto, a mola de retrocesso do arrancador ou a própria corda podem danificar-se. Tal não está coberto pela garantia.

NOTA: Após puxar a corda, não solte deliberadamente o punho, evitando assim danos na máquina por impacto do mesmo no gerador. Controlar o punho de modo firme até que a corda esteja totalmente recolhida.

NOTA: Nunca puxar a corda de arranque com o gerador em funcionamento.

7. Logo que o gerador tenha arrancado, lentamente mova o estrangulador para a direita, posição de ar aberto, de acordo com a imagem abaixo. O motor começará a funcionar de modo estável e estará pronto para fornecer energia a equipamentos.

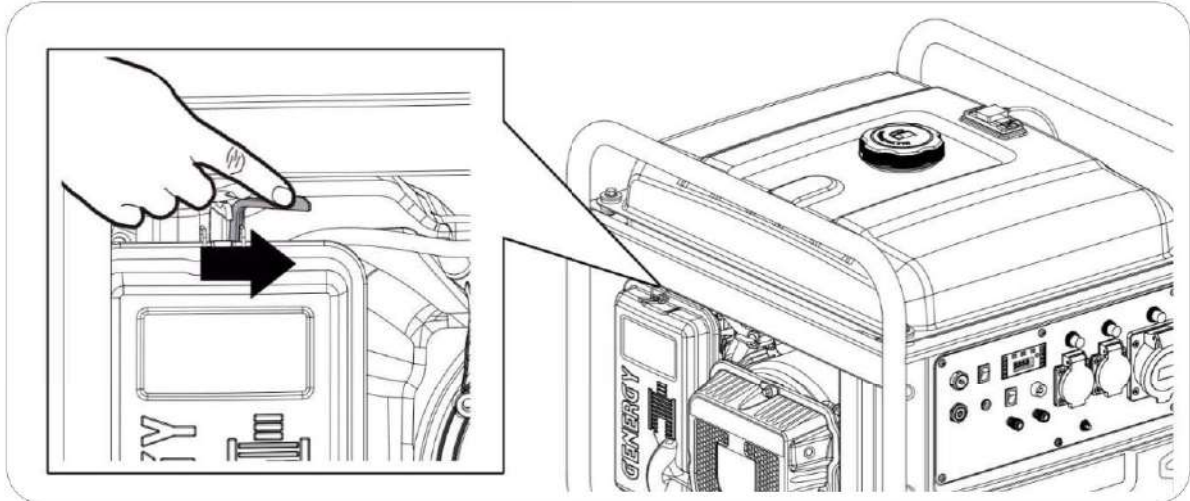

NOTA: Não deixar o estrangulador numa posição intermedia, pois a mistura seria demasiado rica e provocaria um funcionamento anormal.

5.3 Paragem do gerador

1. Desconectar todos os equipamentos conectados ao gerador.
2. Pressione o botão "START-STOP" para desligar o gerador.
3. Rode o interruptor geral (GENERAL SWITCH) para a posição "OFF".
4. Rode a válvula de combustível para a esquerda, posição de fechado.

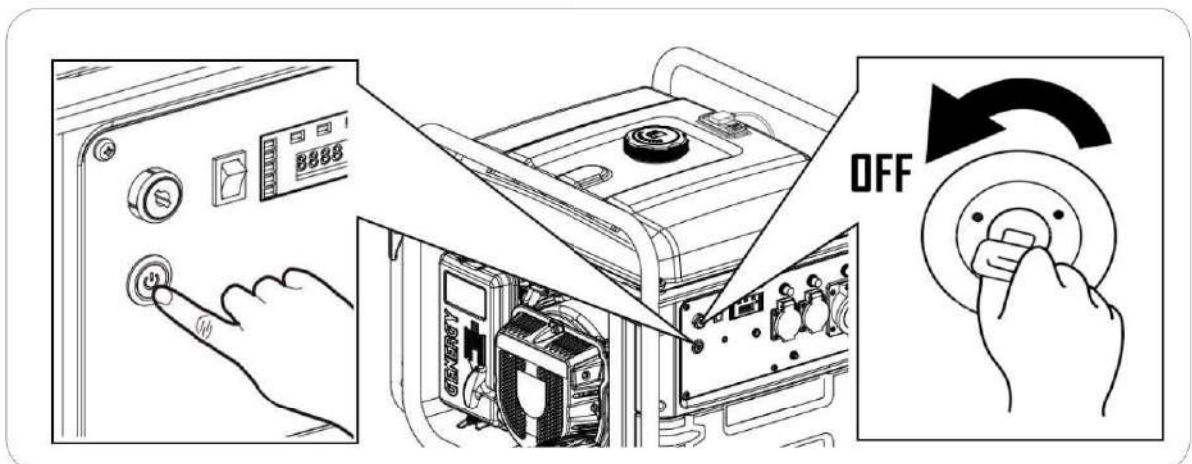

5.4 Arranque por controlo remoto (CRETA RC)

Com o modelo CRETA RC é possível arrancar remotamente e sem fio até uma distância máxima de 50m, por comando de controlo remoto.

NOTA: O sistema de controlo remoto não está incluído nos modelos CRETA SOL e CRETA ATS e não pode ser instalado como opcional.

1. Rode a válvula de combustível para a posição "ON".

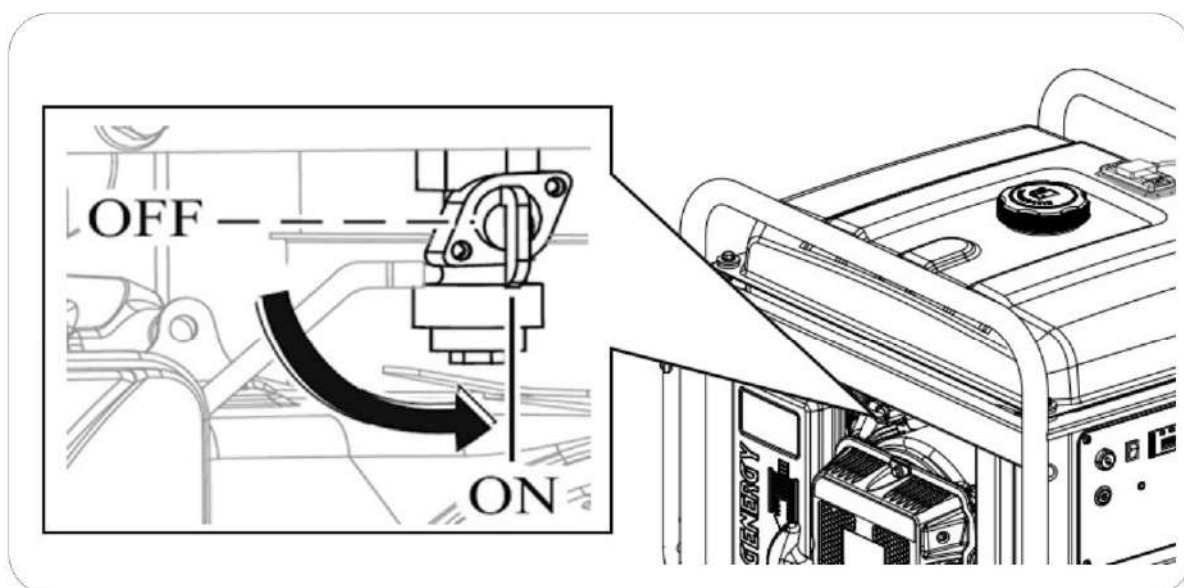

2. Rode a chave do interruptor geral (GENERAL SWITCH) para a posição "ON".

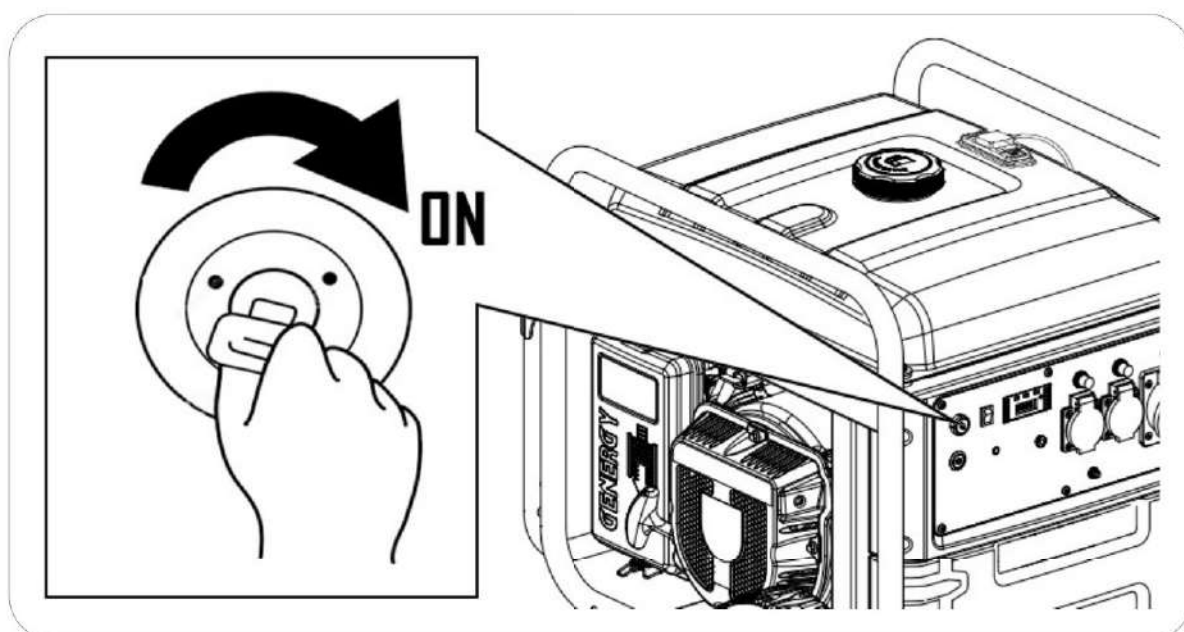

3. No comando de controlo remoto, pressione o botão “ON” **por um segundo**. O gerador iniciará o processo de arranque automático.

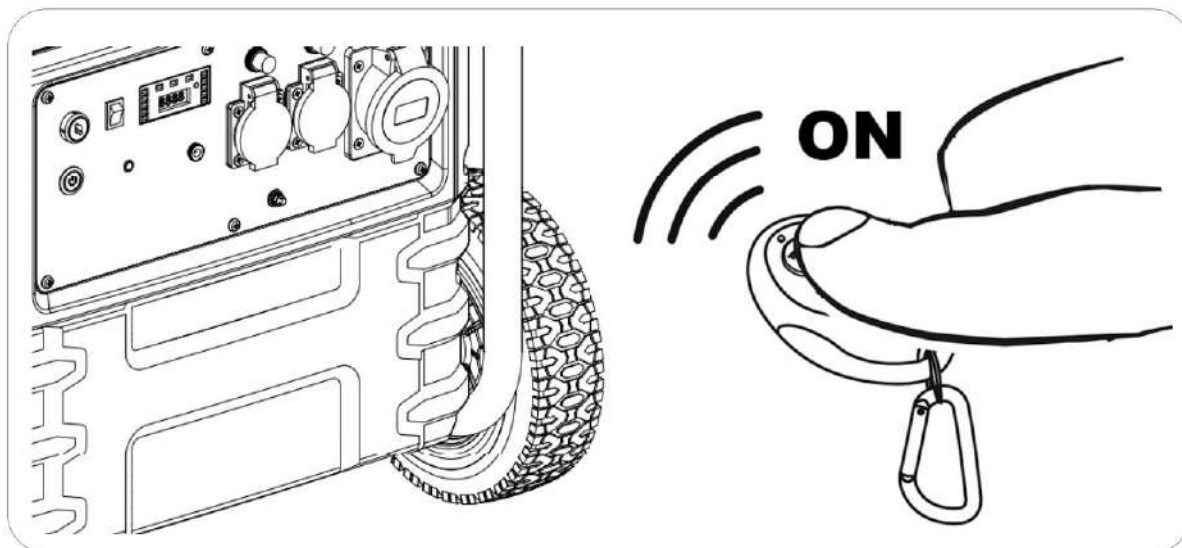

NOTA: Não manter o botão “ON” do controlo remoto pressionado. Apenas pressione por um segundo, aproximadamente.

Na primeira tentativa de arranque, se o gerador falhar, automaticamente realizará 5 novas tentativas de arranque. Apenas espere.

Se o gerador não arranjar durante as tentativas programadas, pode pressionar novamente o botão “ON” no comando de controlo remoto para realizar outra sequência de arranques.

NOTA: Este gerador tem um estrangulador automático, de modo que não é necessário realizar qualquer posicionamento do estrangulador para facilitar um arranque a frio.

NOTA: Na primeira colocação em funcionamento de um gerador com muito tempo em armazém, a bateria pode estar com a carga baixa. Neste caso, pode carregar a bateria a partir de uma tomada de alimentação externa ou recorrendo do alternador do gerador. Para mais informação ver capítulo 6.4.

NOTA: Se o comando não funciona ou não funciona de modo correto, deve-se substituir a pilha.

Função OPD (Output power delayed). Até 20 segundos após o arranque, o gerador não gera eletricidade para as tomadas. Deste modo, assegura-se que o gerador arranca sem equipamentos em carga.

5.5 Paragem por controlo remoto

No comando de controlo remoto, pressione o botão "OFF".

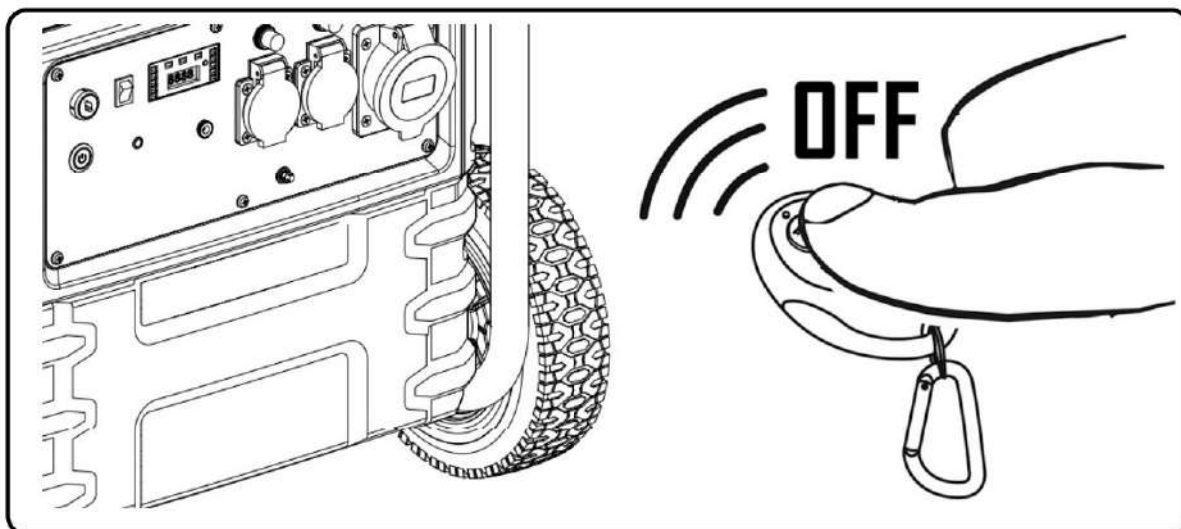

NOTA: Caso não utilize o gerador nas próximas 12 horas, feche a válvula de gasolina e rode a chave do interruptor geral (GENERAL SWITCH) para a posição "OFF". Esta ação previne a descarga da bateria durante o tempo de inatividade.

5.6 Sincronizar um novo comando de controlo remoto

NOTA: Para sincronizar um segundo comando de controlo remoto — sem cancelar um já existente — siga os passos de 1 a 5, mais ignore o passo 3. Tenha presente que apenas 2 comandos de controlo remoto podem ser sincronizados ao mesmo tempo.

NOTA: Para sincronizar um novo comando de controlo remoto — cancelando um já existente — siga os passos de 1 a 5, incluindo o passo 3.

1. Rode a chave do interruptor geral (GENERAL SWITCH) para a posição "ON".
2. Pressione o botão "PILOT LAMP" por mais de 3 segundos até a luz azul se acender.
3. Pressione o botão "STOP" no botão do controlo remoto por mais de 1 segundo e o "PILOT LAMP" azul piscará.
4. Pressione o botão "START" no controlo remoto por mais de 1 segundo e o "PILOT LAMP" azul piscará.
5. Pressione o botão "PILOT LAMP" e mantenha pressionado até a luz apagar-se, e com isto um novo controlo remoto estará sincronizado.

6 Utilização do gerador e das suas proteções:

Para melhorar o desempenho do motor e prolongar a sua vida, recomenda-se um período de 20 horas de rodagem, sem forçar o motor com cargas que não excedam em 60% da capacidade máxima do gerador.

⊘ **AVISO:** Assegure a instalação da ligação Terra. Se tem dúvidas, consulte o seu electricista.

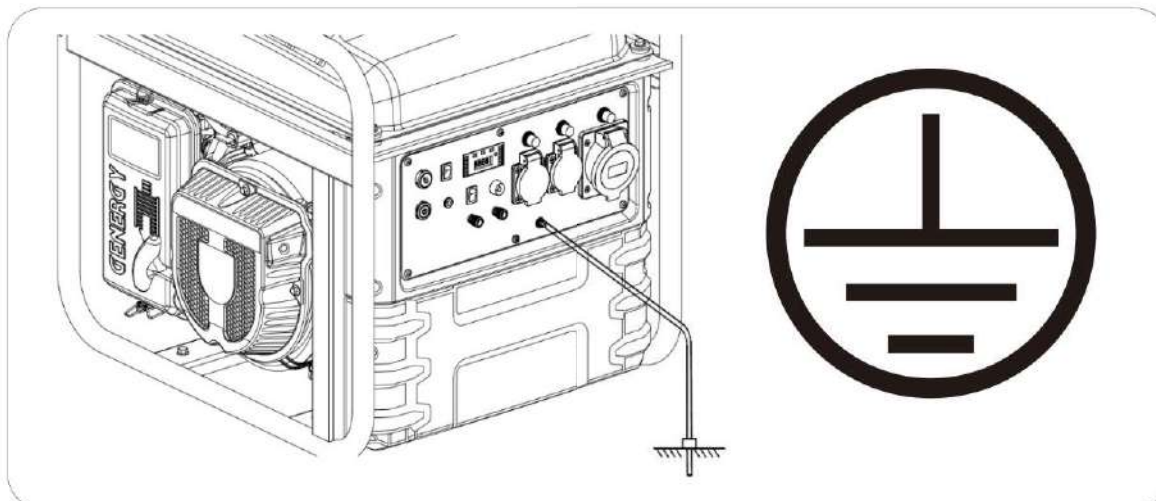

⊘ **AVISO:** Nunca conectar diretamente a tomada de saída do gerador a um edifício ou habitação (mesmo quando haja um corte da eletricidade da rede). O retorno da eletricidade da rede chocará com a tensão de saída do gerador e provocará danos graves no mesmo ou até um incêndio.

⊘ **AVISO:** Não conectar o gerador em paralelo com outros geradores, com o objetivo de somar as potências. Os geradores ficariam danificados e haveria um elevado risco de incêndio.

□ **NOTA:** Não conecte uma extensão ao tubo de escape.

□ **NOTA:** Quando se exige a utilização de um cabo de extensão, tem de se assegurar a sua boa qualidade e uma espessura adequada (consulte o seu electricista).

□ **NOTA:** Os equipamentos que têm um motor elétrico (compressores, bombas de água, serras, rebarbadoras, etc.) requerem até 3 vezes mais potência durante o seu arranque. Por exemplo, uma bomba de água de 500W requer 1500W para realizar o seu arranque. Portanto, confirme sempre as potências nominais dos equipamentos a conectar e assegure que não superam a potência máxima produzida pelo gerador, segundo esta recomendação.

⊘ **AVISO:** Antes de conectar os equipamentos ao gerador, confirmar se todos estão em boas condições de funcionamento.

Se um equipamento funciona de forma anormal, lento ou se desliga espontaneamente, pare de imediato o gerador e desconecte o equipamento.

6.1 Proteção de tomadas

O gerador tem disjuntores que protegem as tomadas de 16A e 32A de cargas superiores.

No caso de um pico de corrente acontecer numa tomada, o disjuntor irá cortar a corrente para evitar um sobreaquecimento ou fogo numa tomada ou ficha conectada.

- Uma tomada de 16A permite uma corrente máxima de 3680W (230Vx16A).
- Uma tomada de 32A permite uma corrente máxima de 7360W (230Vx32A).

Em caso de sobrecarga, em primeiro lugar, desconectar os equipamentos conectados.

Logo que os equipamentos estejam desconectados, reinicie a proteção contra sobrecarga movendo-a para a posição "ON", e assim restaurar a saída de corrente.

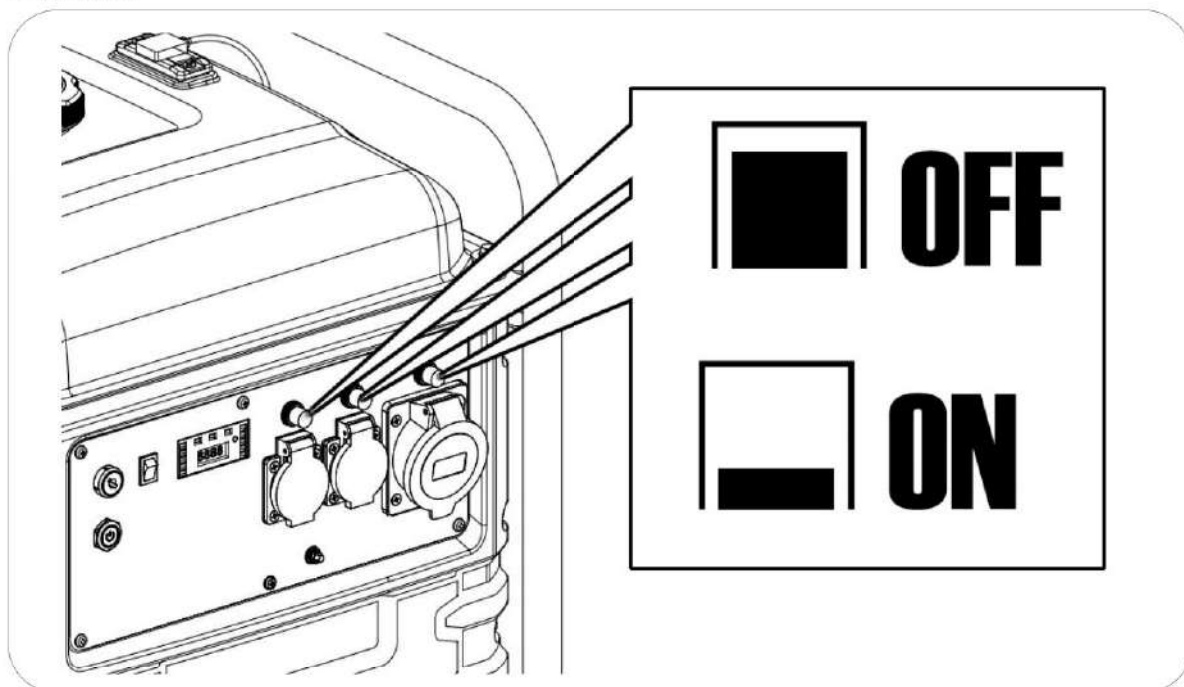

Se a proteção contra sobrecarga saltar quando os equipamentos estão a ser conectados, desista de conectá-los. O equipamento pode ter algum problema ou pode até exceder a capacidade máxima da tomada ou mesmo do próprio gerador.

Lembre-se que muitos equipamentos necessitam de um consumo adicional no arranque. Os equipamentos que têm um motor elétrico (compressores, bombas de água, serras, rebarbadoras ou outros) requerem até 3 vezes mais potência no seu arranque. Por exemplo, uma bomba de água de 1000W requer 3000W para realizar o seu arranque, de modo que precisaremos de um gerador de pelo menos 3000W.

Em certos refrigeradores estes cálculos podem ter resultados superiores.

6.2 Painel de controlo digital

Piloto central: Funcionamento correto

Após o gerador arrancar, liga-se e significa que o seu funcionamento é normal.

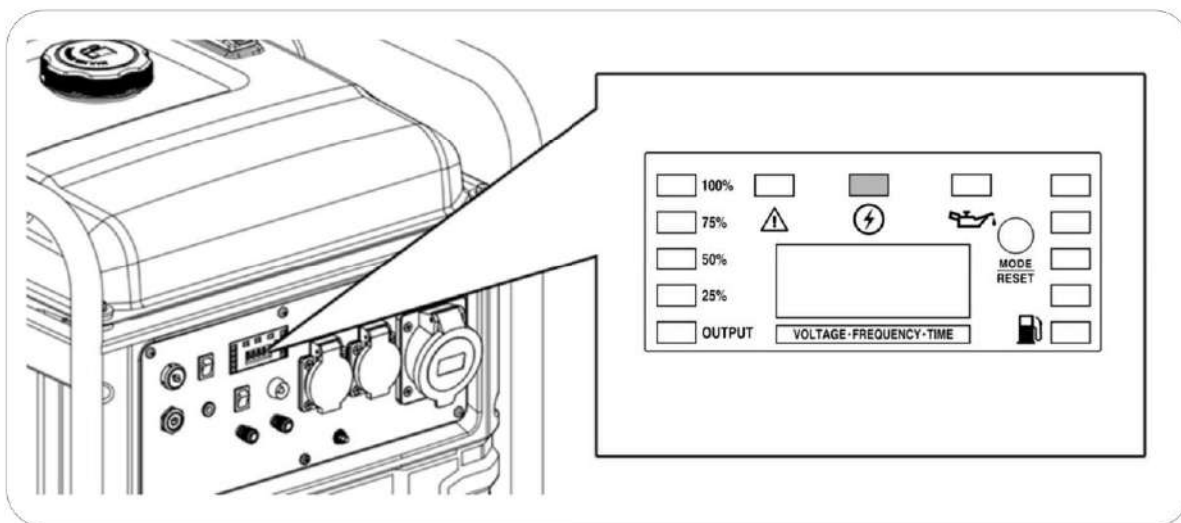

Piloto esquerdo: Gerador em sobrecarga

Se o gerador está sobrecarregado, o indicador liga-se. Neste caso, o gerador continuará em funcionamento, mas a saída de eletricidade será cortada.

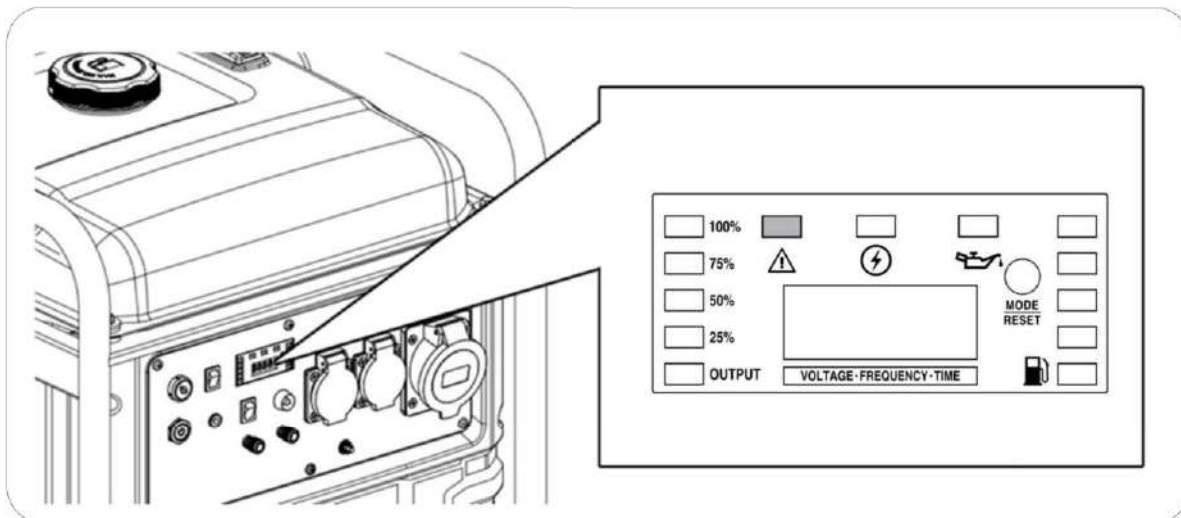

Em caso de sobrecarga, siga os seguintes passos:

1. Desconectar os equipamentos do gerador.
2. Pressionar o botão "RESET", de acordo com a imagem acima.
3. Conectar um outro equipamento que tenha um consumo menor do que a potência nominal gerada pelo gerador.

NOTA: Um filtro de ar sujo pode reduzir a potência máxima do gerador, ativando o alarme de sobrecarga mesmo com consumos inferiores à potência nominal gerada pelo gerador.

Piloto direito: Falta de óleo

O sistema de alarme por falta de óleo está concebido para evitar danos no motor, provocados por quantidade insuficiente de óleo no motor.

Este indicador liga-se com um nível baixo de óleo, e conseqüentemente, o motor desliga-se por segurança. O motor apenas volta a arrancar quando o nível de óleo for reposto.

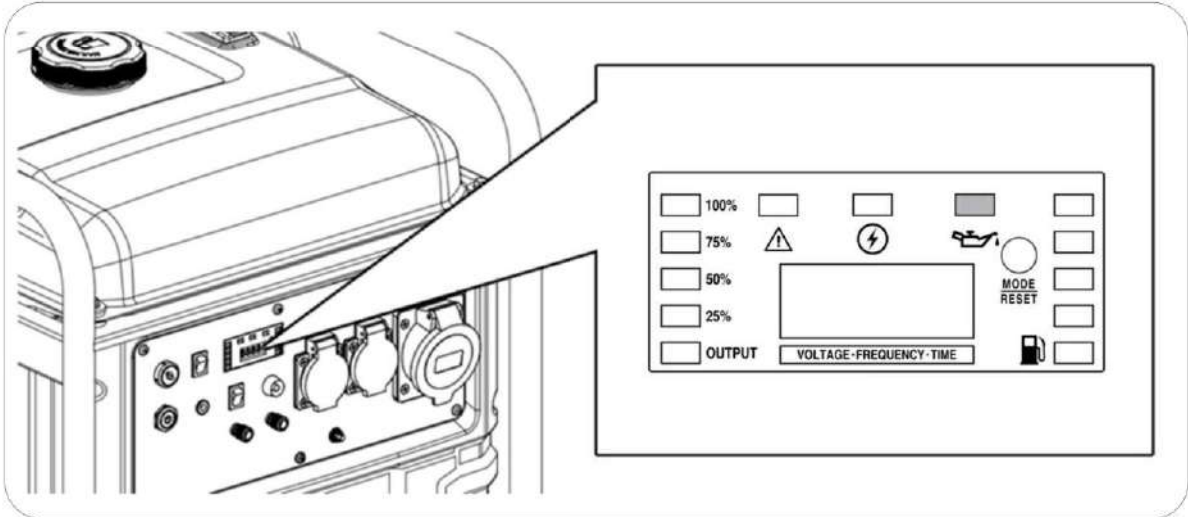

NOTA: A proteção por falta de óleo deve ser considerada uma segurança extra. O utilizador é inteiramente responsável pela verificação do nível de óleo antes de cada utilização, tal como se indica e recomenda neste manual. A probabilidade do sistema de alarme falhar é muito baixa, mas se falhar, os danos no motor serão muito significativos. Assim, a responsabilidade de uma eventual avaria por falta de óleo é única e exclusivamente do utilizador. A sua reparação não é considerada ao abrigo da garantia.

NOTA: O sistema de alarme só atua pela insuficiência de óleo no motor, não protegendo em casos de utilização de óleo inadequado ou de óleo em más condições.

Barra lateral esquerda: Indicador de potência de saída do gerador

Mostra por aproximação, o nível de carga usada do gerador em relação à sua capacidade total. Função meramente indicativa.

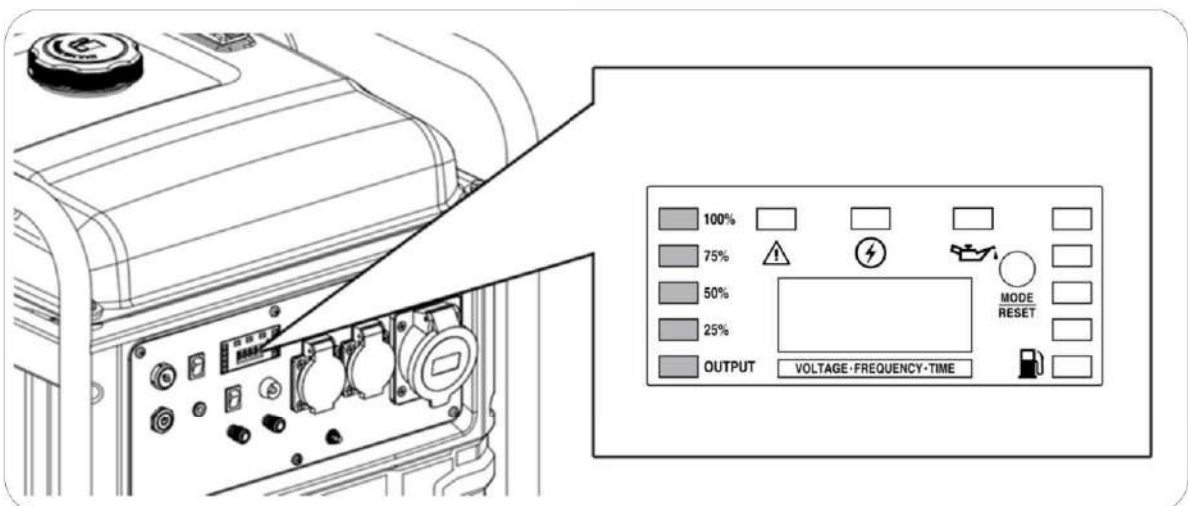

Barra lateral direita: Indicador de combustível

Mostra por aproximação, o nível de combustível no depósito em relação à sua capacidade total. Função meramente indicativa.

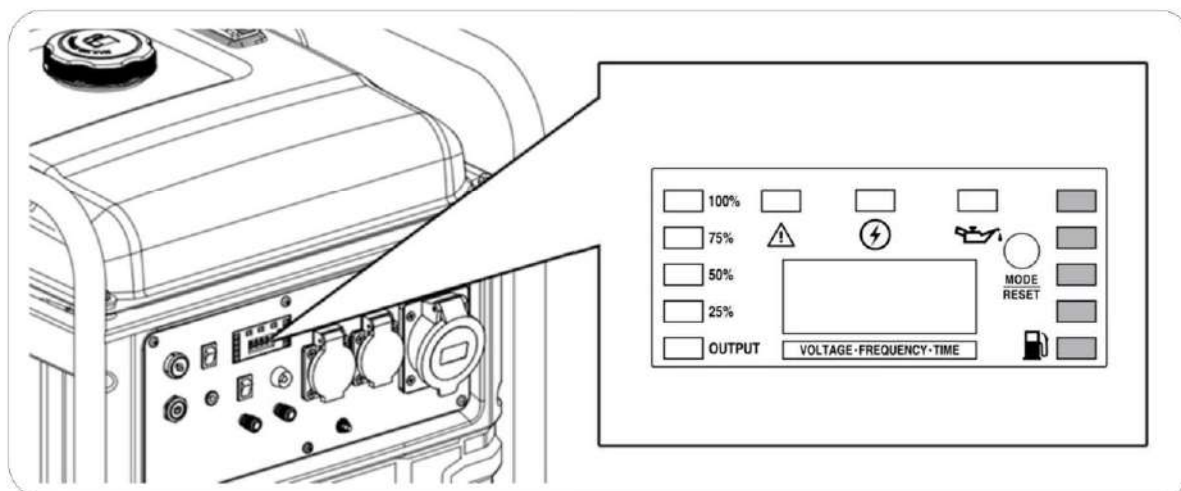

Visor central: Indicador de parâmetros

Durante o funcionamento, o visor mostra a Voltagem, Frequência e Horas de trabalho. Para visualizar cada parâmetro basta apenas pressionar o botão "RESET" (A).

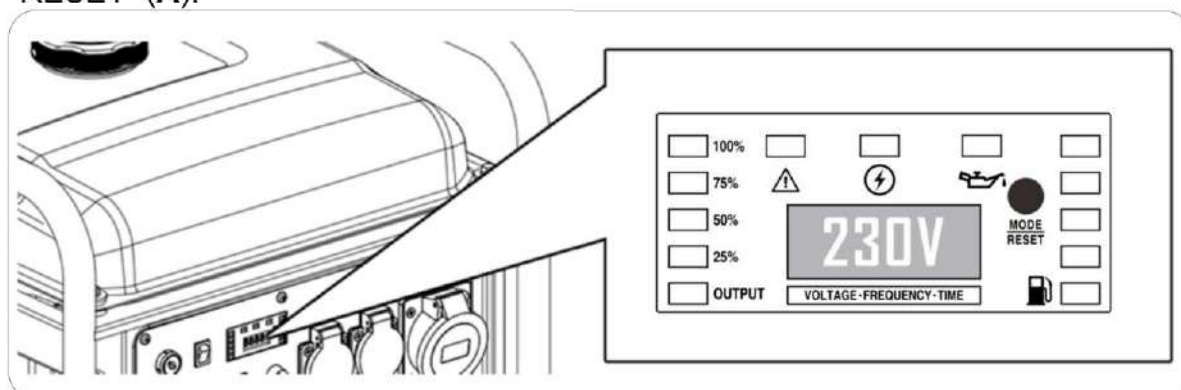

6.3 Modificação do carburador para funcionamento a grande altitude

A grande altitude, a mistura normal entre ar e combustível no carburador será demasiado rica. O rendimento é reduzido e o consumo de combustível é aumentado. Uma mistura muito rica suja também a vela e dificulta o arranque do motor. Se um gerador funciona sempre a uma altitude acima dos 1500 metros deve contactar um Serviço Autorizado Genergy para modificar o carburador (este serviço não está coberto pela garantia e é sujeito a orçamentação)

Tenha presente que mesmo com a modificações do carburador, a potência irá degradar-se a uma taxa de 3.5% a cada 300m de altitude.

NOTA: Se o carburador é modificado para funcionar a grande altitude, a mistura entre ar e combustível será demasiado pobre se funcionar a baixas altitudes. O funcionamento de um gerador modificado a baixa altitude pode causar sobreaquecimento e conseqüente dano do motor. Daí, é necessário modificar o carburador para a sua configuração original.

6.4 Recarregando a bateria desde o ponto de carga

Os modelos CRETA SOL e CRETA RC têm um ponto de carga (ATS BOX PORT) para recarregar a bateria do gerador. O modelo CRETA ATS não tem, pois a bateria do gerador é recarregada a partir do quadro ATS através de um conector de 7 fios.

Conecte o carregador de bateria (incluído com a máquina) a uma tomada de 230V e à tomada de ponto de carga (ATS BOX PORT) no painel de controlo do gerador. O carregamento deverá tardar 4 horas.

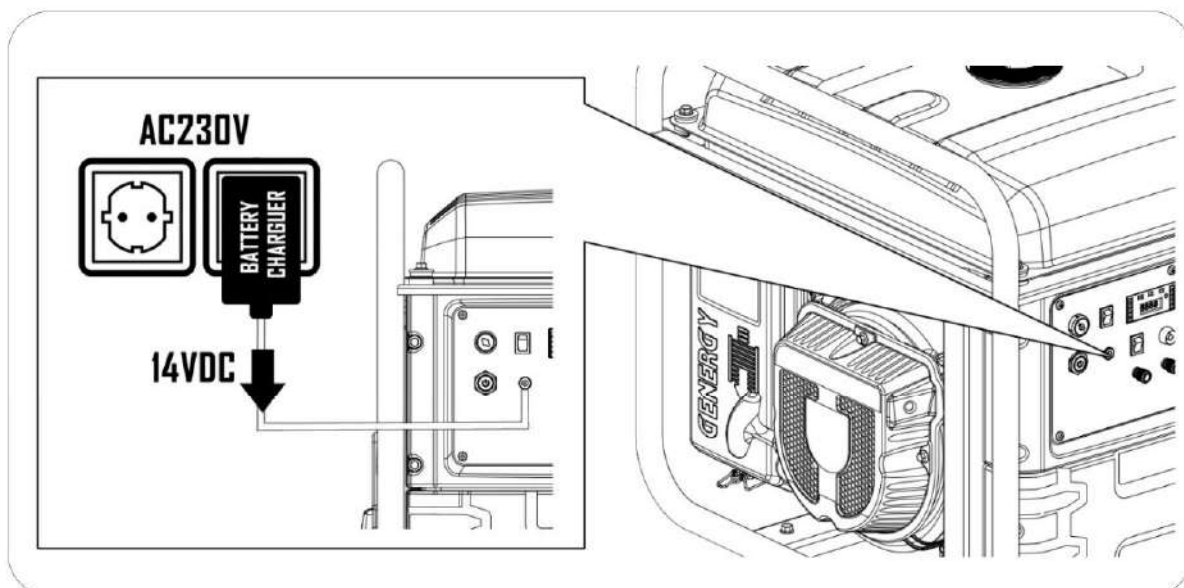

NOTA: Não utilize carregadores ou outras tomadas diferentes das originais. Se precisar substituir o carregador, compre um original em um distribuidor GENERGY.

Caso não tenha uma tomada de 230V, pode arrancar o gerador manualmente e deixá-lo a funcionar por algumas horas. A bateria também recarrega a partir do motor.

Após o carregamento, se a bateria continua sem funcionar, leve a bateria a um serviço técnico para verificação, pois poderá não estar em condições e a necessitar de ser substituída.

7 Modo falha de rede (CRETA ATS):

7.1 Introdução

O sistema ATS (interruptor automático de transferência) permite-nos controlar as funções de arranque e de paragem do gerador, bem como a comutação entre a eletricidade produzida pelo gerador e a eletricidade da rede. A comunicação entre o quadro ATS e o gerador é feita através de um cabo de 7 linhas. O utilizador pode decidir se pretende trabalhar em modo automático ou manual, e seleccionar também entre a saída do gerador ou a saída da rede.

7.2 Os componentes do painel do quadro ATS

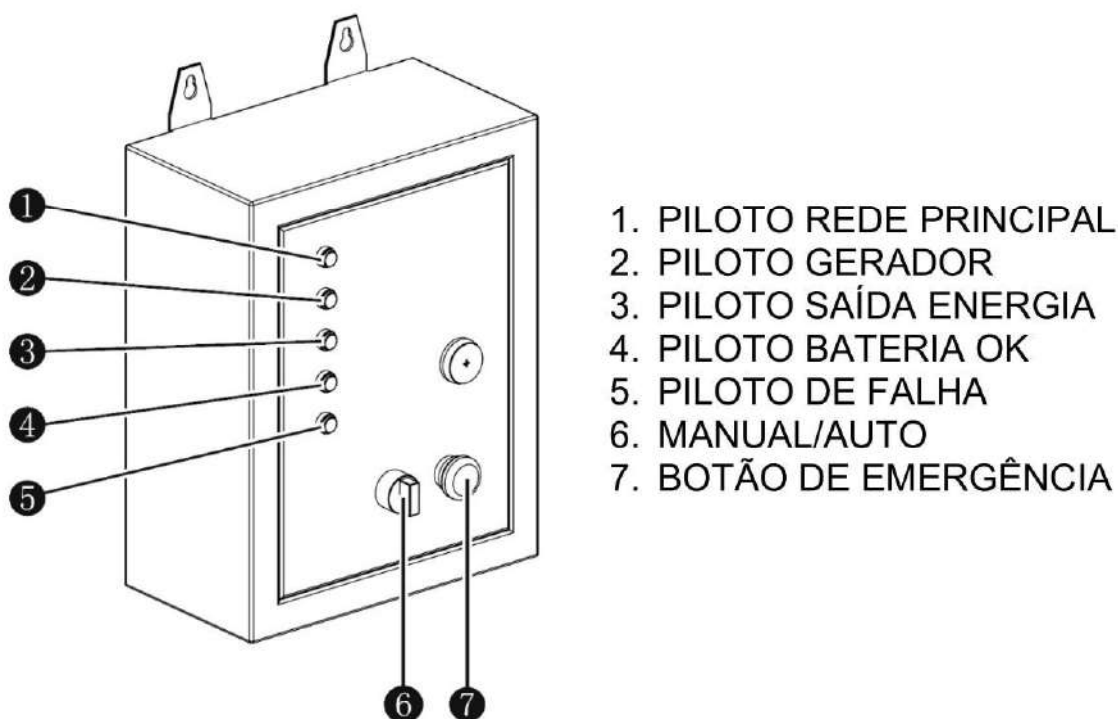

7.3 Parâmetros elétricos

Tensão de alimentação: DC10-15V
Voltagem de entrada: AC220-240V
Frequência nominal: 50-60Hz
Potência máxima: 10000W
Intensidade máxima: 45A
Ligação entre quadro ATS e gerador

7.4 Instalação

PERIGO: A ligação do gerador ao quadro ATS deve ser feito por um eletricista qualificado e sempre sem presença de tensão da rede.

NOTA: O esquema abaixo é simplesmente para referência e destina-se apenas a ajudar à interpretação do seu funcionamento. O utilizador é exclusivamente responsável pela sua instalação, a qual tem de ser feita de acordo com as regulações elétricas de cada país ou região.

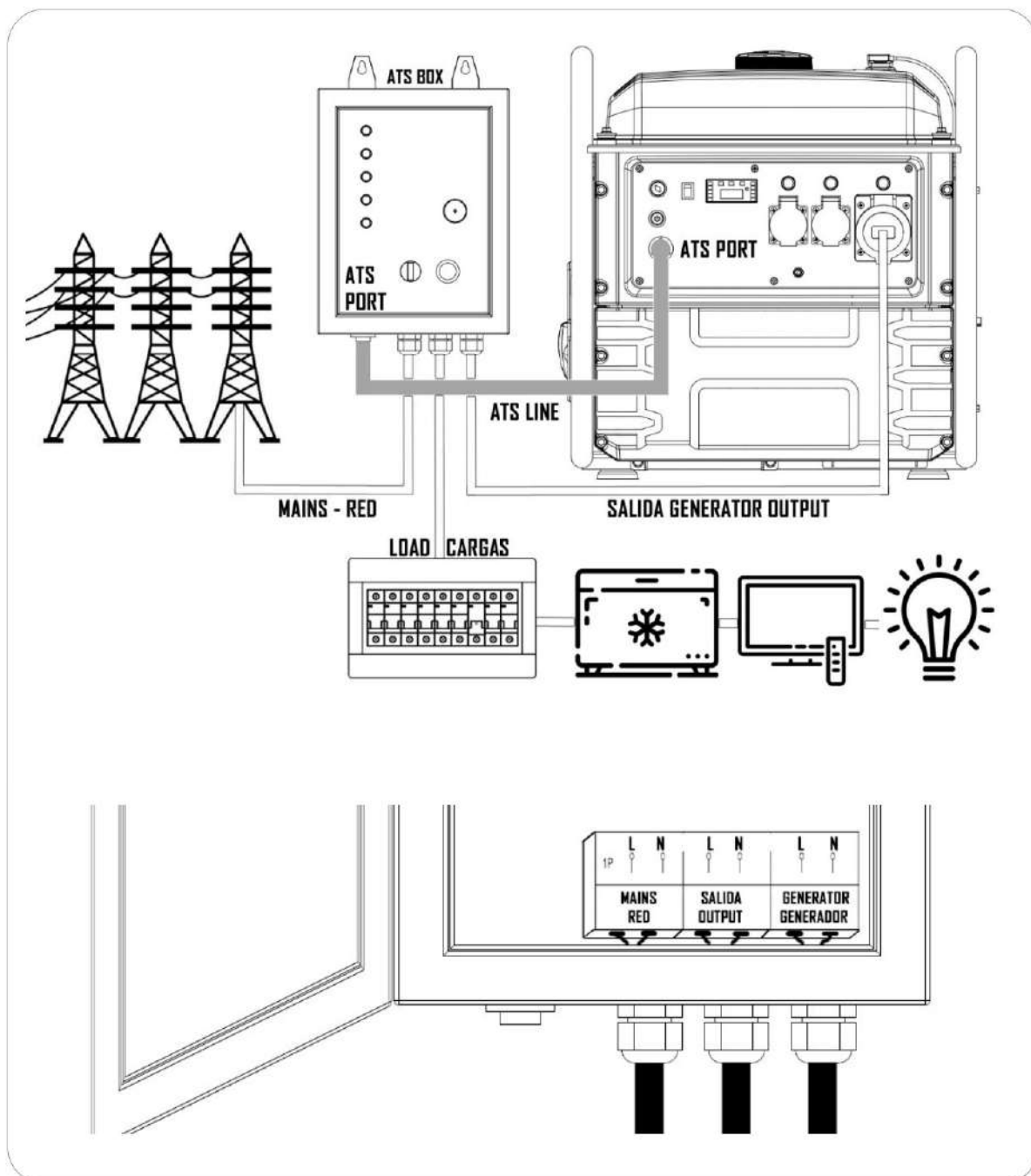

NOTA: O quadro ATS pode apenas ser conectado ao gerador CRETA ATS. Não pode ser conectado à versão SOL-RC ou a qualquer outro modelo.

7.5 Princípio de funcionamento

O quadro ATS tem dois modos de funcionamento, manual e automático:

Modo manual: quando o quadro ATS está em modo manual, o gerador não é controlado automaticamente.

- Se, ao mesmo tempo, há eletricidade na rede e no gerador, a corrente de saída de energia será do gerador.
- Se há apenas eletricidade do gerador, a corrente de saída de energia será do gerador.
- Se há apenas eletricidade da rede, a corrente de saída de energia será da rede.

Modo automático: o quadro ATS será controlado pelo gerador. Sempre que haja eletricidade na rede, a prioridade é a rede e o gerador mantém-se em repouso. Quando haja um corte da eletricidade na rede, o gerador arrancará automaticamente e fornecerá energia.

No caso de uma falha de eletricidade na rede, o gerador tem 40 segundos para arrancar com um máximo de 5 tentativas durante esse período de tempo. Se o motor não arrancar durante esses 40 segundos, cairá em modo erro e o **PILOTO DE FALHA** se iluminará por um minuto.

A paragem do gerador tem também um limite definido de 10 segundos. Se o gerador não para durante esse tempo, o sistema interpretará que há uma falha de paragem e o **PILOTO DE FALHA** ligar-se-á.

O **PILOTO DE FALHA** é apenas informativo, não tem efeitos sobre o funcionamento.

Quando a eletricidade da rede está a alimentar os equipamentos, simultaneamente está a carregar a bateria do gerador com DC14.4V. Deste modo, o nível ótimo de carga da bateria do gerador está garantido, mesmo que o gerador esteja em repouso por longos períodos de tempo.

7.6 Funcionamento

Modo manual:

1. Rode e solte o botão de segurança.
2. No seletor (6), selecione o modo manual.
3. Arranque o gerador.

Modo automático:

1. Rode e solte o botão de segurança
2. No seletor (6), selecione o modo automático.

7.7 Diagrama

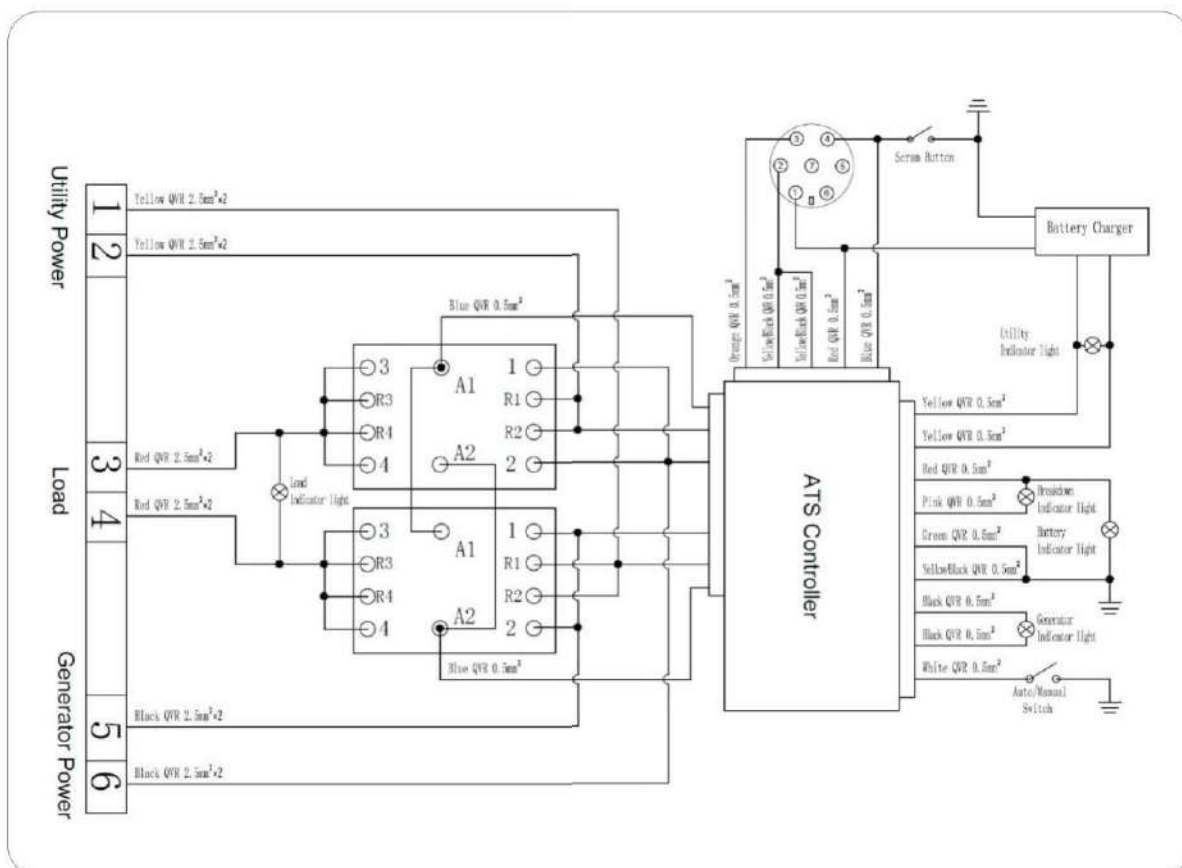

Acerca do combustível:

NOTA: Assegurar que o gerador funciona a cada 2 meses, pelo menos. Caso contrário, realize um arranque manual e mantenha o gerador em funcionamento por alguns minutos para garantir que o combustível é renovado no circuito de admissão.

NOTA: Se o gerador não é utilizado ou se é usado poucas vezes, assegure que a mesma gasolina não permanece no depósito por mais de um ano. Caso contrário, substitua-a.

NOTA: Se tem consciência de que o gerador não irá funcionar por longos períodos de tempo, opte por encher o depósito completamente. Em contacto com o oxigénio, a gasolina acelera a sua degradação. Se o depósito estiver completamente cheio, a degradação será mais lenta. Um estabilizador de gasolina também pode ser adicionado para retardar a sua degradação.

NOTA: Em nenhum caso, a GENERGY será responsável por danos pessoais ou materiais que possam surgir por falta de fornecimento de energia devido a uma falha do gerador.

Caso tenha questões, contacte-nos através de spv@sg-group.es.

8 Modo automático fotovoltaico (CRETA SOL):

8.1 Introdução

O modelo CRETA SOL foi concebido especificamente para apoiar um sistema solar em casos excepcionais, quando a energia solar não seja suficiente. O gerador está pronto para arrancar e apoiar o sistemas fotovoltaico, bem como parar quando o seu apoio já não é mais necessário. O arranque e a paragem do gerador é realizada por um contacto NA (Normalmente Aberto) enviado pelo controlador solar.

8.2 Instalação

PERIGO: A ligação do gerador ao sistema solar tem de ser apenas realizado por um técnico qualificado em sistemas fotovoltaicos, porque é necessário configurar os parâmetros de arranque e paragem do gerador no controlador solar.

NOTA: O esquema abaixo é simplesmente para referência e destina-se apenas a ajudar à interpretação do seu funcionamento. O utilizador é exclusivamente responsável pela sua instalação, a qual tem de ser feita de acordo com as regulações elétricas de cada país ou região.

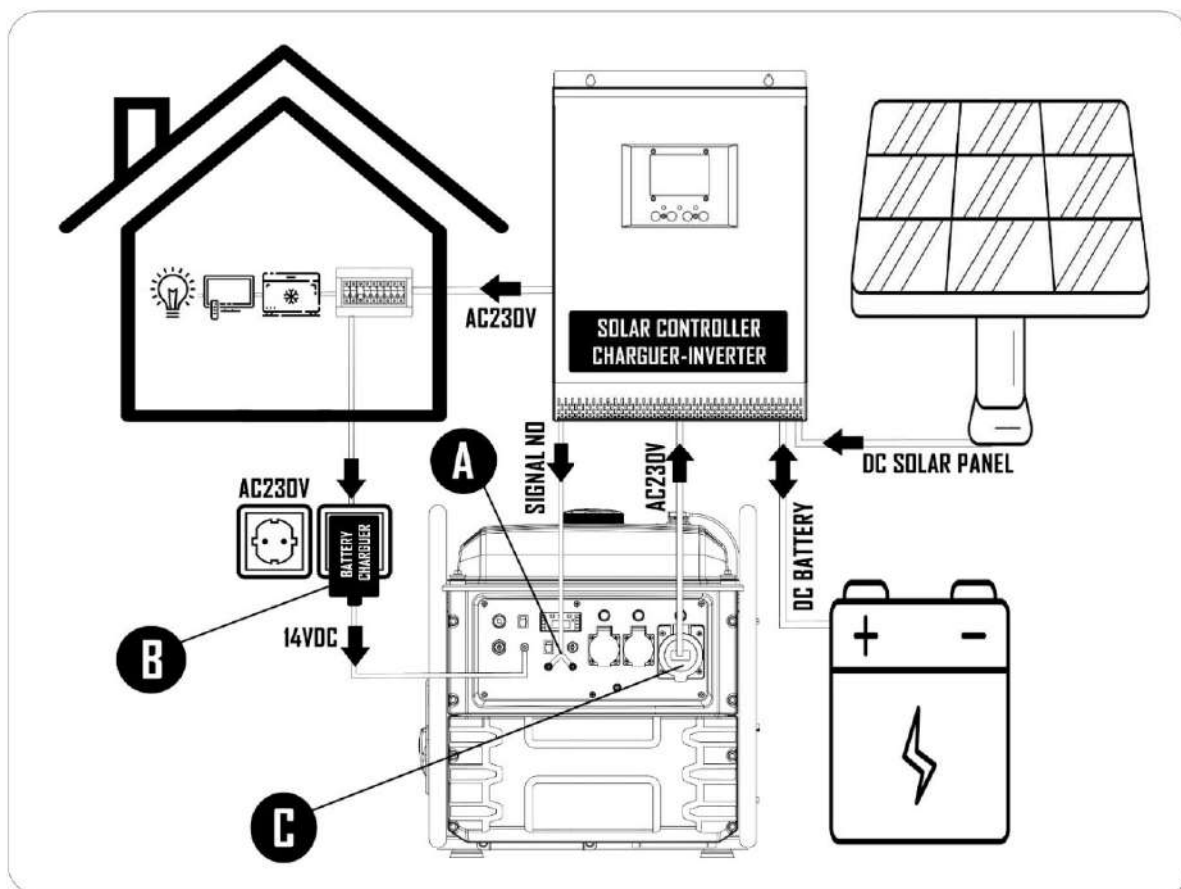

A Contacto NA (Normalmente Aberto) para arranque e paragem do gerador:

- **Contacto aberto:** gerador em repouso
- **Contacto fechado:** gerador arranca e mantém-se em funcionamento até o contacto reabrir.

Por favor, tenha presente de que nem todos os controladores solares estão preparados para trabalhar com um gerador. Verifique com o seu técnico de sistemas solares ou com o fornecedor do controlador.

Sequência de arranque: quando o contacto do gerador fecha, a tentativa de arranque inicia-se. Caso não seja bem sucedido na primeira tentativa, novas tentativas serão realizadas até um máximo de cinco. Se o gerador falhar todas as cinco tentativas pré-programadas, este irá cair em modo de erro.

B Apoio a bateria do gerador: o gerador tem um ponto de carga no painel de controlo para recarregar ou manter a carga da bateria do gerador. Conecte o carregador fornecido a uma tomada de rede de 230V e a sua saída de 14V DC ao ponto de carga no painel de controlo.

NOTA: Não utilizar um carregador diferente do original. Caso tenha de substituir o carregador original, compre um original GENERGY.

C Utilize a tomada de 32A como fonte de alimentação ao controlador: Esta tomada de 32A fornece com a capacidade máxima do gerador.

NOTA: Não utilize uma das duas tomadas de 16A para esse propósito, porque a eletricidade de saída estaria limitada a 16A (3680W).

Acerca do combustível:

NOTA: Assegurar que o gerador funciona a cada 2 meses, pelo menos. Caso contrário, realize um arranque manual e mantenha o gerador em funcionamento por alguns minutos para garantir que o combustível é renovado no circuito de admissão.

NOTA: Se o gerador não é utilizado ou se é usado poucas vezes, assegure que a mesma gasolina não permanece no depósito por mais de um ano. Caso contrário, substitua-a.

NOTA: Se tem consciência de que o gerador não irá funcionar por longos períodos de tempo, opte por encher o depósito completamente. Em contacto com o oxigénio, a gasolina acelera a sua degradação. Se o depósito estiver completamente cheio, a degradação será mais lenta. Um estabilizador de gasolina também pode ser adicionado para retardar a sua degradação.

NOTA: Em nenhum caso, a GENERGY será responsável por danos pessoais ou materiais que possam surgir por falta de fornecimento de energia devido a uma falha do gerador.

Caso tenha questões, contacte-nos através de spv@sg-group.es .

9 Manutenção:

O objetivo do plano de manutenção é garantir que o gerador se mantém em bom estado de funcionamento e que alcança o máximo da sua vida útil.

 **PERIGO:** Desligar o motor, antes de realizar qualquer tipo de manutenção. Em caso de necessidade de arranque do motor para alguma verificação, garantir que a área está bem ventilada. Os gases do escape contêm monóxido de carbono, o qual é venenoso para o utilizador.

 **NOTA:** Aplicar apenas peças originais GENERGY ou na sua falta, componentes de qualidade comprovada.

Plano de manutenção:

SERVIÇO	FASES DE MANUTENÇÃO
Óleo do motor	Verificar o nível de óleo antes de cada utilização. Após 20 horas de rodagem, deve ser feita a primeira muda de óleo. A cada 100 horas de utilização, fazer novas mudanças de óleo.
Filtro de ar	A cada 50 horas, verificar e limpar. No máximo de 250 horas ou antes se está deteriorado, substituir.
Vela de ignição	A cada 50 horas, limpar e ajustar o elétrodo. No máximo de 250 horas ou antes se está deteriorado, substituir.
Válvulas do motor*	A cada 500horas, ajustar.*
Câmara de combustão *	A cada 500horas, limpar*
Depósito de combustível*	A cada 500horas, limpar*
Tubo de combustível*	A cada 2 anos ou antes se está deteriorado, substituir.*

 **NOTA:** Se utilizar o gerador em locais com muito pó ou com temperaturas muito altas, faça uma manutenção mais frequente.

 **NOTA:** Todos os serviços marcados com um asterisco (*) devem ser realizados pelo Serviço GENERGY ou por um serviço qualificado. Deve guardar o comprovativo de trabalho realizado pela oficina.

 **NOTA:** A falta de cumprimento do plano de manutenção reduzirá a vida útil do gerador, e conseqüentemente potenciará eventuais avarias não cobertas pela garantia. Verificado o incumprimento de um ou mais serviços do plano de manutenção, a cobertura por garantia não se aplica, salvo por autorização do Serviço GENERGY ou serviço autorizado GENERGY.

9.1 Mudança de óleo

1. Durante 5 ou 10 minutos manter o motor a trabalhar, para que o óleo possa alcançar alguma temperatura e diminuir a sua viscosidade (mais líquido). Deste modo, será mais fácil extraí-lo por completo.
2. Por baixo do orifício de drenagem de óleo, colocar um recipiente adequado para recolha do óleo usado.
3. Desenroscar o parafuso de drenagem do óleo, rodando em sentido contrário aos dos ponteiros do relógio. Preserve o parafuso e a sua junta.
4. Retirar o tampão com o nível de óleo, para que o motor receba ar e assim permita uma expulsão do óleo mais rápida.
5. Suavemente, faça rodar o motor puxando a corda de arranque. Assim, o óleo alojado nas partes móveis do motor também pode ser extraído.

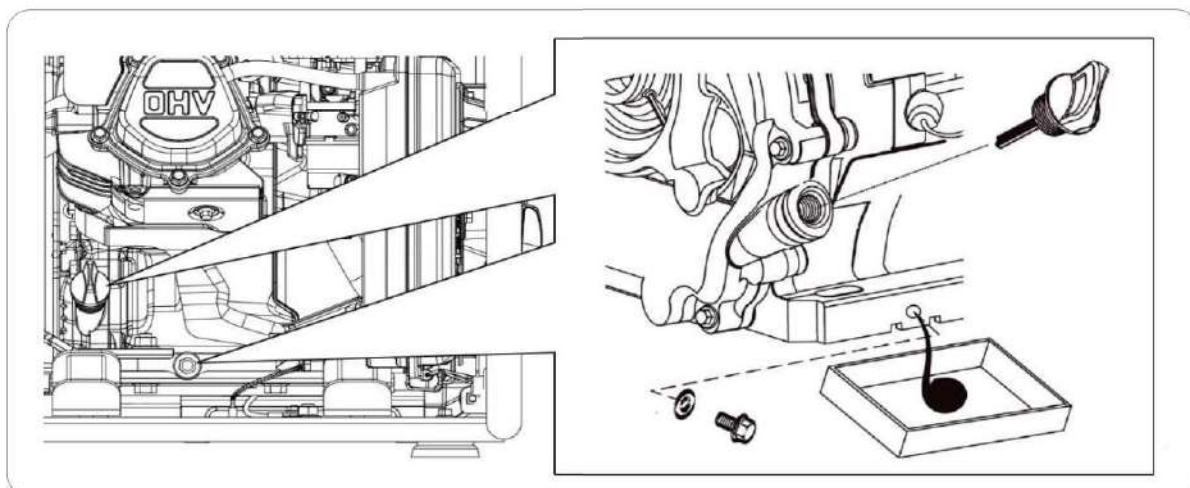

6. Uma vez extraído todo o óleo do motor, colocar novamente o parafuso de drenagem com a sua junta. Em caso de derrames, estes têm de ser limpos.
7. Reabastecer com óleo recomendado de acordo com o ponto 4.4 deste manual.

9.2 Manutenção do filtro do ar

NOTA: A sujidade no filtro de ar reduz o fluxo de ar no carburador, limitando a sua combustão e promovendo sérios problemas no motor. Limpar o filtro de ar com regularidade, segundo o plano de manutenção deste manual. Em ambientes com muito pó, a limpeza dos filtros deve ser mais frequente.

NOTA: O gerador nunca deve trabalhar sem o filtro de ar, caso contrário, teremos um rápido desgaste do motor.

 **AVISO:** Não utilize gasolina ou dissolventes com baixo ponto de ignição para limpeza do filtro. Em certas condições, são inflamáveis e explosivos.

1. Liberte e retire os fixadores (**C**) da cobertura do filtro de ar.
2. Retire a cobertura (**A**) e o filtro de ar (**B**) que está no seu interior.

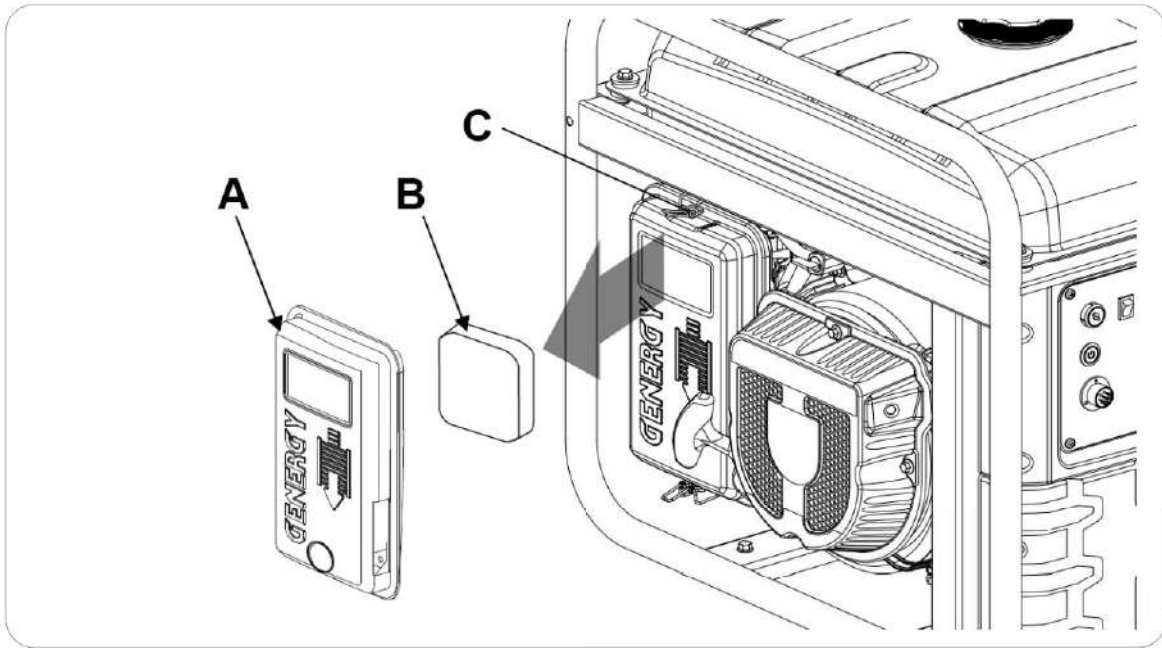

3. Limpar o filtro de ar utilizando uma solução de água e sabão (**3**). Deixar secar por completo.
4. Com o filtro de ar bem seco, mergulhar em óleo do mesmo tipo do motor (**4**).
5. Espremer o filtro de ar com a mão até escorrer todo o excedente de óleo (**5**) (para evitar a produção de fumo nos gases de escape por excesso de óleo no filtro).
6. Uma vez limpo e escorrido (**6**), voltar a instalar o filtro de óleo, colocando a sua cobertura e respetivos fixadores.

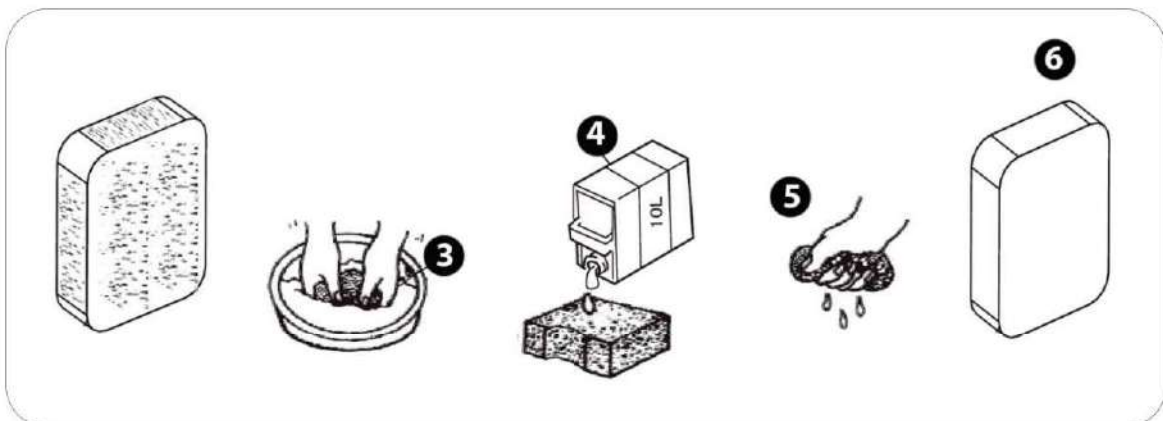

9.3 Manutenção da vela de ignição

Velas recomendadas: **TORCH F6RTC**, **NGK BP7ES**, **BOSCH WR3C**.

1. Desconecte o tampão da vela (capuchón) (**B**), puxando para fora.
2. Com uma chave de velas (**A**) desenrosque e extraia a vela do motor (rodar em sentido contrário aos dos ponteiros do relógio).

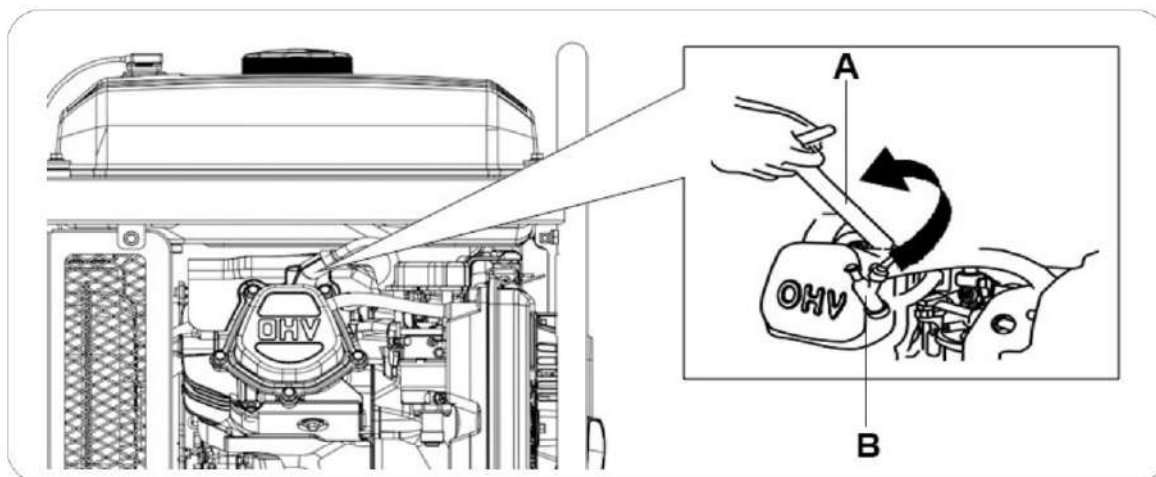

3. Visualmente, inspecione a vela. Se o isolamento da vela estiver rachado ou lascado, substitua por uma nova. Para limpar sujidades no elétrodo utilizar uma escova de arame muito fino.
4. Verificar a distância do elétrodo com um medidor. A distância deverá estar entre 0.6 e 0.8mm. Caso não esteja conforme, ajuste-a cuidadosamente.
5. Recolocar a vela com muito cuidado, iniciando a sua roscagem manualmente para evitar danos na rosca. Com a vela rosca totalmente faça um aperto final com a chave de velas, segundo as seguintes recomendações:
 - Velas novas: 1/2 volta
 - Velas usadas: 1/8 a 1/4 de volta
6. Voltar a colocar o tampão da vela.

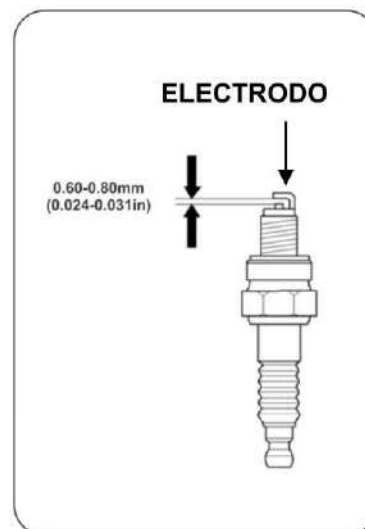

NOTA: A vela deve estar apertada de modo firme. Uma vela mal apertada ou ajustada pode aquecer e até danificar o motor. Por outro lado, um aperto excessivo pode danificar a vela e danificar ainda a rosca da cabeça do motor.

10 Transporte e armazenagem:

10.1 Transporte do gerador

Para evitar derrames de combustível durante o transporte do gerador deve manter sempre a válvula de combustível fechada e o gerador bem amarrado (para que não se mova).

NOTA: O gerador tem de ser transportado na sua posição natural de trabalho. Nunca transportar o gerador invertido vertical ou horizontalmente em relação à sua posição base.

PERIGO: Nunca colocar o gerador em funcionamento dentro de um veículo de transporte. O gerador deve ser utilizado apenas com boas condições de ventilação.

PERIGO: Quando estacionado e com o gerador no seu interior, o veículo de transporte não deve estar demasiado tempo ao sol. O aumento excessivo da temperatura (provocado pela exposição solar) poderá evaporar a gasolina e promover um ambiente explosivo dentro do veículo.

AVISO: Em caso de transporte, não abasteça em excesso o depósito de combustível.

PRECAUÇÃO: Esvazie o depósito de combustível, em caso de transporte por estradas acidentadas ou através de campos.

10.2 Armazenagem do gerador

Quando armazenado por longos períodos de tempo, a gasolina perde as suas propriedades e cria resíduos, os quais podem bloquear o seu fluxo até ao carburador, impedindo o arranque. Caso o gerador não funcione por longos períodos de tempo (2-3 meses ou mais), será necessário extrair toda a gasolina do depósito e do carburador.

1. Remova todo o combustível do depósito recorrendo a uma bomba de sucção e depositando o combustível num recipiente adequado.

NOTA: Não utilizar garrafas normais de plástico, pois alguns plásticos se decompõem parcialmente em contacto com gasolina e esta é também contaminada. Se reutilizada, a gasolina contaminada pode danificar um motor.

PERIGO: A gasolina é explosiva e inflamável. Enquanto manuseia a gasolina, nunca fume ou provoque qualquer tipo de chispa ou chama.

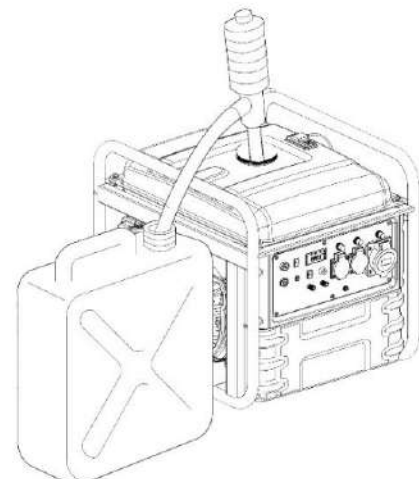

2. Por baixo do orifício de drenagem, colocar um recipiente adequado para recolha da gasolina.
3. Utilizando uma chave sextavada desenrosque o parafuso de drenagem do carburador (A), a gasolina começará a fluir através do orifício de drenagem do carburador (B). Logo que a gasolina esteja toda drenada, apertar o parafuso de drenagem.

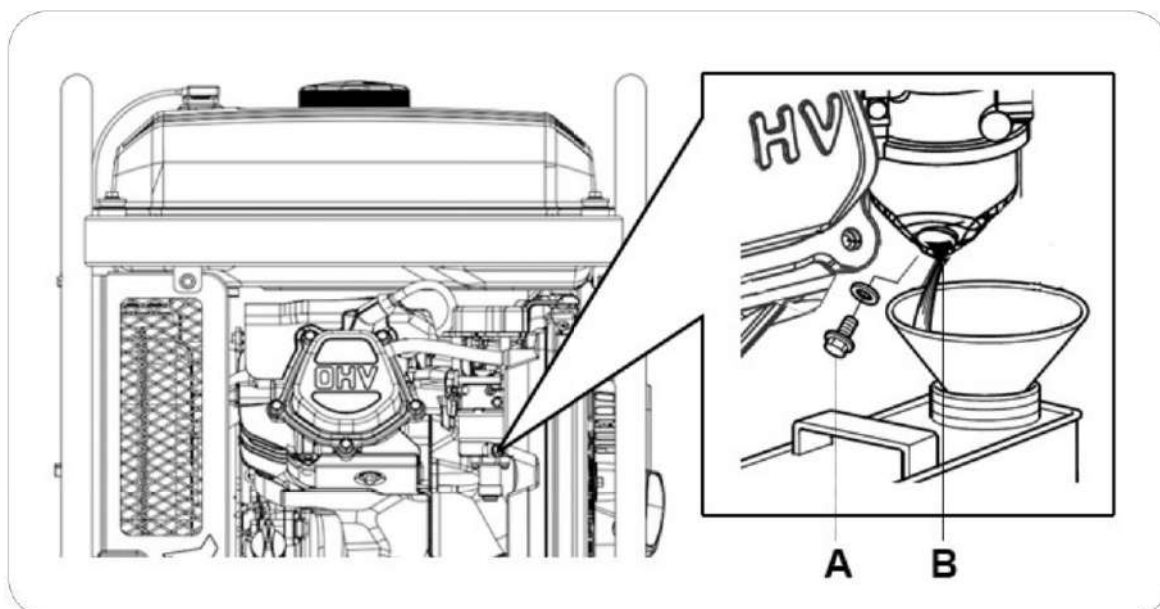

4. Retirar a vela de ignição (ver capítulo 9.3) e verter diretamente no cilindro uma colher de chá de óleo do motor limpo (10~20ml). Suavemente, puxe a corda de arranque do motor, que fará rodar o motor e distribuir o óleo. Seguidamente, volte a instalar a vela de ignição.

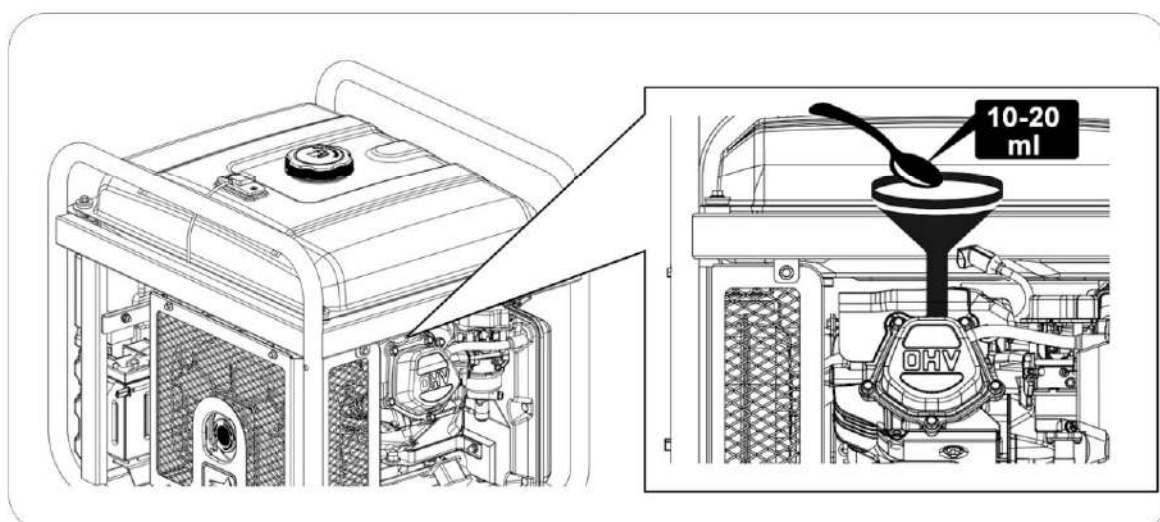

5. Suavemente, volte a puxar a corda de arranque até sentir resistência. Neste ponto, o pistão irá subir no seu curso de compressão e as válvulas de admissão e escape ficarão fechadas. Nesta posição não pode entrar humidade no motor, o que proporciona uma proteção contra a corrosão interna.

11 Resolução de problemas:

- Se o motor não arranca:

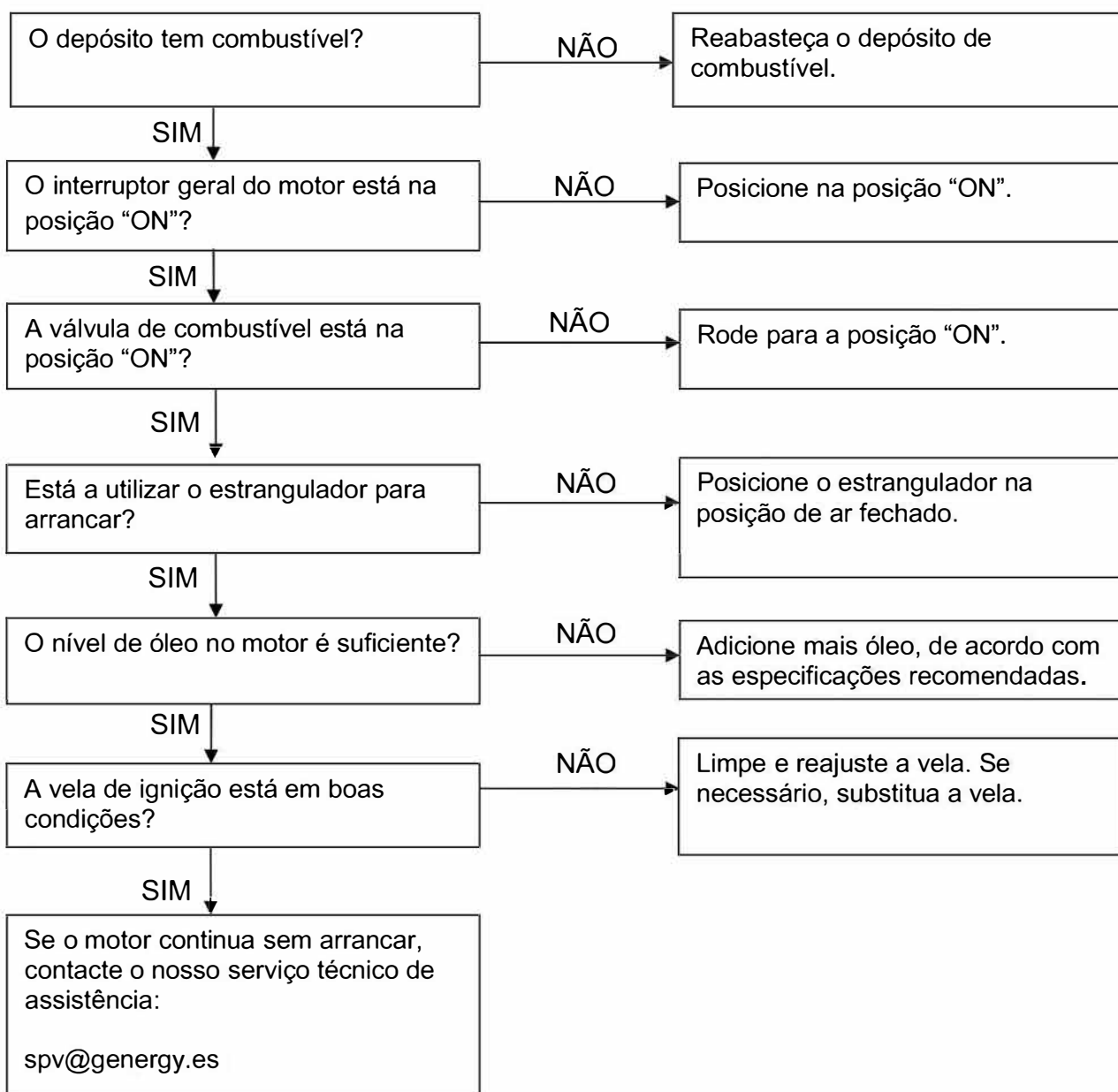

- Equipamentos monofásicos (230V) conectados ao gerador não funcionam:

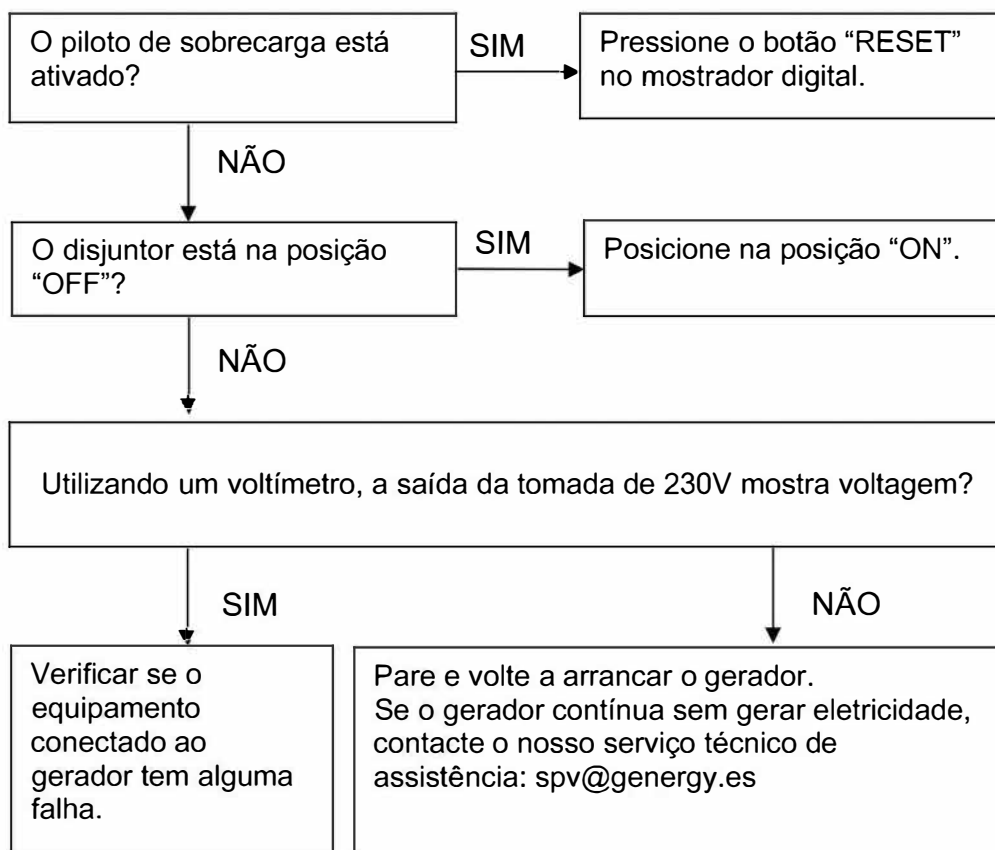

12 Informação técnica:

MODELO	CRETA RC
Sistema estabilizador de Voltagem —Voltagem—Frequência	Inverter 230V 50Hz THD <3%
AC 230V Máxima (S 25min)	7500W
AC 230V Nominal (COP)	7200W
AC 230V Máxima (S 25min)	-
AC 230V Nominal (COP)	-
Tipo por número de fases	Monofásico
Fator de potência	1
Modelo do motor	SGB PRO 460
Cilindrada	459CC
Tipo de motor	Gasolina, 4 tempos OHV refrigerado a ar
Nível de pressão acústica média 7mts LpA (<i>Ralenti</i> -nominal)	68dB(A) – 74dB(A)
Nível de potência acústica garantida LwA	97dB(A)
Tipo de arranque	Manual – Elétrico – Controlo Remoto
Capacidade do depósito de combustível	24L
Consumo gasolina por hora a 25% 50% 75% de carga	1.7 L/H — 2.6 L/H — 3.6 L/H
Autonomia a 25% 50% 75% de carga	14.1 H — 9.2 H — 6.6H
Capacidade e graduação do óleo	1.1L — SAE10W40
Nível de isolamento	F
Classe segundo qualidade de isolamento	A
Classe segundo rendimento	G2
Normalização	ISO 8528-13:2016
Kit de transporte	Manga de transporte e rodas de 10"
Dimensões	667 x 677 x 630
Peso	73kg

MODELO	CRETA ATS
Sistema estabilizador de Voltagem —Voltagem—Frequência	Inverter 230V 50Hz THD <3%
AC 230V Máxima (S 25min)	7500W
AC 230V Nominal (COP)	7200W
AC 400V Máxima (S 25min)	-
AC 400V Nominal (COP)	-
Tipo por número de fases	Monofásico
Fator de potência	1
Modelo do motor	SGB PRO 460
Cilindrada	459CC
Tipo de motor	Gasolina, 4 tempos OHV refrigerado a ar
Nível de pressão acústica média 7mts LpA (<i>Ralenti</i> -nominal)	68dB(A) – 74dB(A)
Nível de potência acústica garantida LwA	97dB(A)
Tipo de arranque	Manual – Elétrico – Falha de rede (requer quadro ATS)
Capacidade do depósito de combustível	24L
Consumo gasolina por hora a 25% 50% 75% de carga	1.7 L/H — 2.6 L/H — 3.6 L/H
Autonomia a 25% 50% 75% de carga	14.1 H — 9.2 H — 6.6H
Capacidade e graduação do óleo	1.1L — SAE10W40
Nível de isolamento	F
Classe segundo qualidade de isolamento	A
Classe segundo rendimento	G2
Normalização	ISO 8528-13:2016
Kit de transporte	Não
Dimensões	616 x 533 x 559
Peso	70kg

MODELO	CRETA SOL
Sistema estabilizador de Voltagem —Voltagem—Frequência	Inverter 230V 50Hz THD <3%
AC 230V Máxima (S 25min)	7500W
AC 230V Nominal (COP)	7200W
AC 400V Máxima (S 25min)	-
AC 400V Nominal (COP)	-
Tipo por número de fases	Monofásico
Fator de potência	1
Modelo do motor	SGB PRO 460
Cilindrada	459CC
Tipo de motor	Gasolina, 4 tempos OHV refrigerado a ar
Nível de pressão acústica média 7mts LpA (<i>Ralenti</i> -nominal)	68dB(A) – 74dB(A)
Nível de potência acústica garantida LwA	97dB(A)
Tipo de arranque	Manual – Elétrico – Automático por contacto NA
Capacidade do depósito de combustível	24L
Consumo gasolina por hora a 25% 50% 75% de carga	1.7 L/H – 2.6 L/H – 3.6 L/H
Autonomia a 25% 50% 75% de carga	14.1 H – 9.2 H – 6.6H
Capacidade e graduação do óleo	1.1L – SAE10W40
Nível de isolamento	F
Classe segundo qualidade de isolamento	A
Classe segundo rendimento	G2
Normalização	ISO 8528-13:2016
Kit de transporte	Não
Dimensões	616 x 533 x 559
Peso	70kg

Medições dos níveis de ruído:

- ✓ O nível de pressão acústica média a 7 metros (LpA) é a média aritmética do nível de ruído obtido de quatro direções e a 7 metros de distância do gerador.

 **NOTA:** Ambientes envolventes diferentes resultam em níveis de ruído também diferentes.

Norma harmonizada aplicada:

- ✓ ISO8528-13:2016: Grupos eletrogéneos acionados por motor de combustão.

Diretivas CE aplicáveis:

2006/42/EC:	Diretiva de máquinas
EU/2016/1628:	Emissões de máquinas movidas por motor
2014/30/EU:	Compatibilidade eletromagnética
2014/35/EU:	Diretiva de baixa voltagem
2000/14/EC (revogada pela 2005/88/EC):	Diretiva de emissões sonoras
2011/65/EU:	Diretiva RoHS
(EC) no-1907/2006:	Regulação REACH

13 Informação sobre garantia:

À sua máquina aplica-se a seguinte garantia:

- ✓ 2 anos para máquinas faturadas a consumidores (particulares).
- ✓ 1 ano para máquinas faturadas a empresas, sociedades, cooperativas ou qualquer outra entidade legal diferente do consumidor final (particular).

O período de garantia é definido apenas pela informação que consta na fatura: tipo de entidade que adquiriu e data de aquisição. Em nenhum caso, se considera como referência o destino ou utilização que se dá ao produto.

Esta garantia cobre qualquer defeito de fabrico que o gerador possa ter durante a vigência do seu período de garantia, com o pressuposto de que o plano de manutenção é respeitado e os seus cuidados são adequados. A garantia abrange as peças de reparação e a mão-de-obra necessária.

Não está coberto pela garantia qualquer tipo de consumível (filtros, baterias, pilhas, velas, etc.), nem qualquer tipo de manutenção preventiva. Também não está coberto pela garantia, as peças com desgaste provocado pelo normal funcionamento do gerador.



Declaración de conformidad del fabricante / Declaration of conformity of manufacturer / Declaração de conformidade

GENERGY POWER PRODUCTS S.L. Avenida del Ebro, 10 Calahorra 26500 (La Rioja) Spain

Declara que el siguiente aparato cumple con los requisitos básicos adecuados a la seguridad y salud según las directivas de la CE (mostradas en esta declaración) basados en su diseño de origen puesto en circulación por nosotros. Esta declaración se refiere exclusivamente a la maquinaria en el estado en que se ofrece al mercado, y excluye los componentes que se añadan y / o las operaciones realizadas posteriormente por el usuario final.

Declare that the following Appliance complies with the appropriate basic safety and health requirements of the EC Directives (show in this declaration) based on its design and type, as brought into circulation by us. This declaration relates exclusively to the machinery in the state in which it was placed on the market, and excludes components which are added and/or operations carried out subsequently by the final user.

Declaramos que o seguinte equipamento cumpre com os requisitos básicos relativos à Segurança e Saúde, segundo as directivas da CE (incluídas nesta declaração), e o desenho de origem disponibilizado por nós. Esta declaração refere-se exclusivamente ao estado do equipamento quando se coloca no mercado, e excluem acessórios e/ou componentes adicionados pelo utilizador à posteriori.

- ✓ Denominación / Name / Designação: Generador a gasolina / Gasoline gen set / Gerador gasolina
- ✓ Marca / Brand / Marca: GENERGY
- ✓ Modelo / Model / Modelo: CRETA ATS / CRETA SOL / CRETA RC
- ✓ Nº Serie / Serial-no / Nº serie: Grabado en el cárter/ carved in crankcase / No cárter do produto

Norma armonizada usada / Used harmonized standards / Norma harmonizada usada:

- ✓ ISO8528-13:2016: Grupos electrógenos accionados por motor de combustión / Reciprocating internal combustion engine driven generating sets / Geradores movidos a motor de combustão

Directivas CE aplicables / Applicable EC Directives / Directivas CE aplicáveis:

- ✓ 2006/42/EC: Directiva de maquinaria / Machinery directives / Diretiva máquinas
- ✓ EU/2016/1628: Emisiones de máquinas movidas por motor / Emissions machines powered by engine / Emissões de máquinas motorizadas
- ✓ 2014/30/EU: Compatibilidad electromagnética / Electromagnetic compatibility / compatibilidade eletromagnética
- ✓ 2014/35/EU: Directiva bajo voltaje / Low voltage directive / Diretiva baixa tensão
- ✓ 2000/14/EC (amended 2005/88/EC): Directiva de emisiones sonoras / Noise Emission directive / Diretiva emissões de ruído
- ✓ 2011/65/EU: RoSH directive/ RoSH directiva/ directiva RoSH. Related standar: IEC 62321-1:2013, IEC 62321-3-1: 2013, IEC 62321-4:2013+A1:2017, IEC 62321-7-1:2015, IEC 62321-7-2:2017 & ISO 17075-1:2017, IEC 62321-8:2017
- ✓ (EC) NO.1907/2006: Regulacion REACH/REACH regulations/ Regulacione REACH

Nivel de potencia acústica garantizada / Guaranteed sound power level / Nivel de potência acústica garantida: 97 dB L_{WA}

Calahorra 01-06-2025

Genergy Power Products S.L.

CIF: B-26426643

www.genergy.es

Mr Ruben Losantos (Tech manager)

No retorne este producto a la tienda - Do not return the product to the store

¡ESTAMOS AQUI PARA AYUDAR!
WE ARE HERE TO HELP!

Envíe sus dudas a nuestro equipo postventa (respuesta en 24horas)

spv@genergy.es

Si lo prefiere llámenos directamente
(Phone service only available in spanish language)

690138487

- Dudas durante la puesta en marcha
Doubts during first start-up
- Documentación técnica
Technical documentation
- Asesoramiento técnico / Technical advice
- Mantenimiento / Maintenance
- Recambios / Spare parts



AVENIDA DEL EBRO, 10 CALAHORRA (LA RIOJA) ESPAÑA

INFORMACION - INFORMATION - INFORMAÇÕES: GENERGY@GENERGY.ES

