

VENTILADOR DE TECHO LED

LED CEILING FAN

VENTILATEUR DE PLAFOND LED

VENTILADOR DE TETO LED



Este producto contiene una fuente luminosa de la clase de eficiencia energética G

This product contains a light source of the energy efficiency class G

Ce produit contient une source lumineuse de la classe d'efficacité énergétique G

Este produto contém uma fonte luminosa da classe de eficiência energética G

EN

ES

FR

PO

Carefully read these instructions before mounting the fan. Keep original carton and Styrofoam as warranty repair and service will not be carried out unless the fan is returned in complete original packaging. The fan must be installed by qualified personnel.

SAFETY PRECAUTION

- A. Never attach the fan to a power point, but to the ceiling itself
- B. The minimum distance between the blades of the fan and the floor must be 2.3m.
- C. Make sure to install all poles disconnection switch having a contact separation of at least 3mm between poles in the supply wiring to the ceiling fan and the installation of the switch must be incorporated in the fixed wiring in accordance with the local wiring rules.
- D. Switch off the power before connecting or repairing the fan.
- E. The electrical wiring must be in accordance with the local regulations.
- F. The fan must be properly grounded to avoid the risk of electric shocks.
- G. Never mount the fan in a moist or wet room.
- H. Be careful when working near the rotating blades.
- I. Indoor use only.

Lea atentamente estas instrucciones antes de montar el ventilador. Guarde la caja original del ventilador ya que la garantía no se hará efectiva en caso de no devolver el ventilador en su embalaje original. El ventilador debe ser instalado por personal cualificado.

PRECAUCIONES DE SEGURIDAD

- A. Nunca conecte el ventilador a una toma de corriente, sino al techo mismo.
 - B. El ventilador debe quedar a una distancia mínima de 2.3 metros del suelo.
 - C. Asegúrese de instalar todos los interruptores de desconexión de polos que tengan una separación de contacto de al menos 3 mm entre polos en el cableado de alimentación al ventilador de techo y la instalación del interruptor debe incorporarse en el cableado fijo de acuerdo con las normas locales de cableado.
 - D. Desconecte la corriente eléctrica antes de empezar la instalación o la reparación del ventilador.
 - E. El cableado eléctrico debe estar de acuerdo con las regulaciones locales.
 - F. El ventilador debe estar correctamente conectado a tierra para evitar el riesgo de descargas eléctricas.
 - G. Nunca monte el ventilador en un lugar húmedo o mojado.
 - H. Tenga cuidado al trabajar cerca de las palas del ventilador.
 - I. Sólo para uso interior.
-

Lisez attentivement ces instructions avant de monter le ventilateur. Conservez la boîte de ventilateur d'origine car la garantie ne sera pas effective si vous ne retournez pas le ventilateur dans son emballage d'origine. L'installation du ventilateur doit être effectuée par un personnel qualifié.

MESURES DE SÉCURITÉ

- A. Ne jamais attacher le ventilateur à une prise électrique, mais au plafond lui-même.
- B. Le ventilateur doit être à au moins 2,3 mètres du sol.
- C. Assurez-vous d'installer tous les sectionneurs de poteau qui ont un espacement des contacts d'au moins 3 mm entre les pôles dans le câblage d'alimentation du ventilateur de plafond et l'installation de l'interrupteur doit être incorporée dans le câblage fixe conformément aux codes de câblage locaux.
- D. Couper l'alimentation électrique avant de commencer l'installation ou la réparation du ventilateur.
- E. Le câblage électrique doit être conforme aux réglementations locales.
- F. Le ventilateur doit être correctement mis à la terre pour éviter tout risque de choc électrique.
- G. Ne jamais monter le ventilateur dans un endroit humide ou mouillé.
- H. Soyez prudent lorsque vous travaillez près des pales du ventilateur.
- I. Pour usage intérieur uniquement.

Leia estas instruções cuidadosamente antes de instalar o ventilador. Guarde a caixa do ventilador original, pois a garantia não será efetiva se o ventilador não for devolvido em sua embalagem original. O ventilador deve ser instalado por pessoal qualificado.

PRECAUÇÕES DE SEGURANÇA

- A. Nunca conecte o ventilador a uma tomada elétrica, mas sim ao próprio teto.
 - B. O ventilador deve estar a uma distância mínima de 2,3 metros do solo.
 - C. Certifique-se de instalar todos os interruptores de desconexão de pólos que tenham uma separação de contato de pelo menos 3 mm entre os polos na fonte de alimentação para o ventilador de teto e a instalação do interruptor deve ser incorporada na fiação fixa de acordo com os padrões fiação local.
 - D. Desconecte a energia elétrica antes de iniciar a instalação ou reparo do ventilador.
 - E. A fiação elétrica deve estar de acordo com os regulamentos locais.
 - F. O ventilador deve estar devidamente aterrado para evitar o risco de choque elétrico.
 - G. Nunca monte o ventilador em um local molhado ou úmido.
 - H. Tenha cuidado ao trabalhar perto das pás do ventilador.
 - I. Apenas para uso interno.
-

CONTENIDO DE LA CAJA / BOX CONTENTS / CONTEŪU DE LA BOITE / CONTEÚDO DA CAIXA

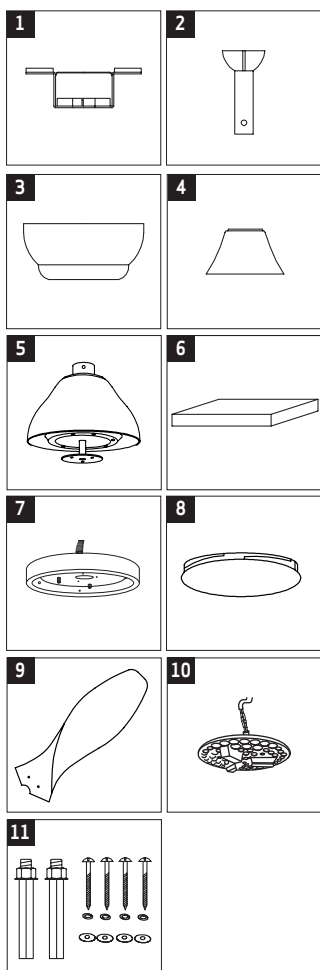

- 1** Hanger bracket /
Soporte de suspensión /
Support se suspension /
Suporte de suspensão.
- 2** Downrod / Tija / Tige / Tíge.
- 3** Canopy / Florón / Rosete / dossel
- 4** Decorative cover / Covertor / Couverture deco-
rative / Cobertura decorativa.
- 5** Motor body / Cuerpo del motor /
Corps de moteur / Corpo do motor.
- 6** Remote control / Mando a distancia /
Télécommande / Controle remote.
- 7** Lamp panel / Panel / Panneau de lampe / Painel
da lâmpada.
- 8** Lamp cover / Cubierta lampara / Abat-jour /
Tampa da lâmpada .
- 9** Blades / Palas / Lames / Pales.
- 10** Driver
- 11** Expansion screw bag /
Bolsa de tornillos de expansión /
Sac à vis d'expansion /
Saco de parafuso de expansão

EN

ES

FR

PO

FAN INSTALLATION / INSTALACIÓN DEL VENTILADOR / INSTALLATION DU VENTILATEUR / INSTALAÇÃO DO VENTILADOR

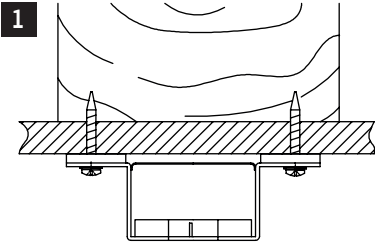

INSTALL THE SUSPENSION BRACKET

You can fix the hanger bracket to a wooden beam or to a concrete ceiling with the appropriate screws.

INSTALE EL SOPORTE DE SUSPENSIÓN

Puede fijar el soporte de suspensión a una viga de madera o a un techo de hormigón con los tornillos adecuados.

INSTALLER LE SUPPORT DE SUSPENSION

Vous pouvez fixer le support de suspension à une poutre en bois ou à un plafond en béton avec les vis appropriées.

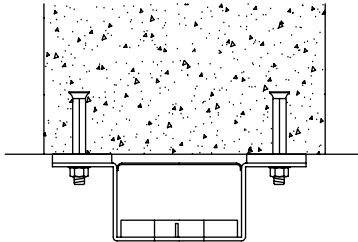

INSTALAR O SUPORTE DE SUSPENSÃO

Você pode fixar o suporte da suspensão em uma viga de madeira ou em um teto de concreto com os parafusos apropriados.

2

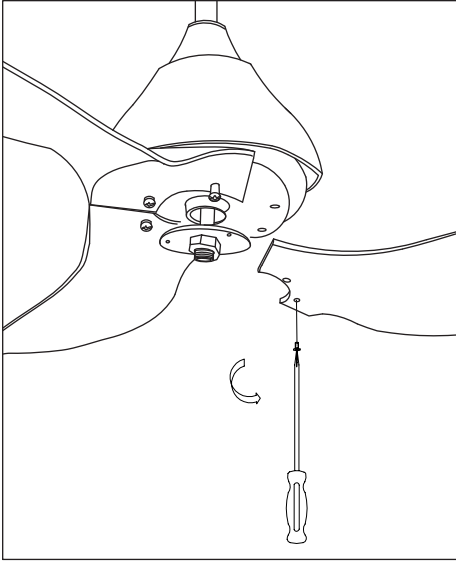

INSTALL THE BLADES

Connect the blades to the motor, and tighten the two screws of the motor upper and lower shells. Repeat this step to complete the installation of the other blades, adjust the gap before locking.

INSTALE LAS PALAS

Inserte las palas en el motor y apriete los dos tornillos de la carcasa superior e inferior del motor. Repita este paso para completar la instalación del resto de palas, ajuste el espacio antes de cerrar.

INSTALLER LES PALES

Insérer les pales dans le moteur et serrer les deux vis du carter supérieur et inférieur du moteur. Répétez cette étape jusqu'à terminer l'installation du reste des lames, ajustez l'espace avant de fermer.

INSTALAR AS LÂMINAS

Insira as pás no motor e aperte os dois parafusos do alojamento do motor superior e inferior. Repita este passo para completar a instalação do resto das lâminas, ajuste o espaço antes de fechar.

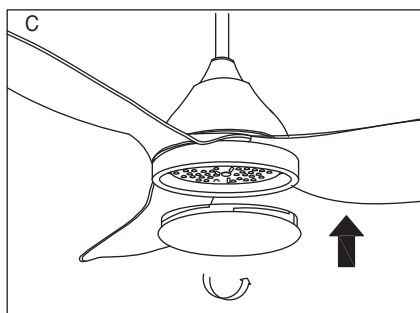
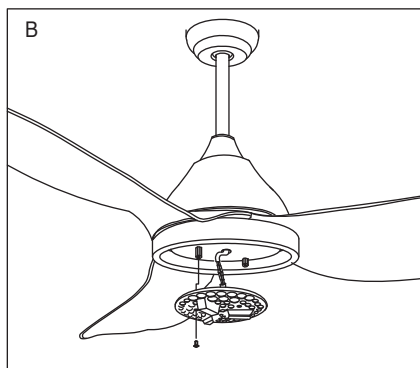
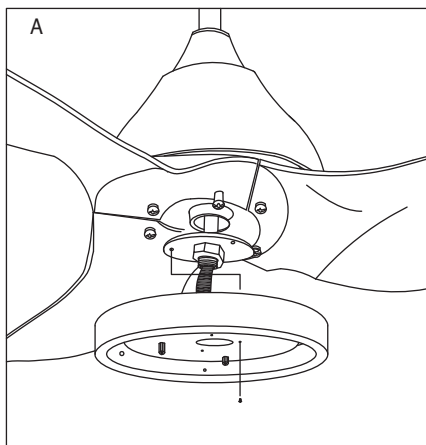
3

INSTALL THE LAMPS

- A Connect the driver's wire with the light.
- B Use the screwdriver to fix the driver with the three threaded studs on the panel.
- C Turn the Acrylic lampshade into the lamp panel.

INSTALE LA LÁMPARA

- A Conecte el cable del conductor con la luz.
- B Utilice el destornillador para fijar el controlador con los tres pernos roscados en el panel.
- C Gire la pantalla de acrílico en el panel de la lámpara.

INSTALLER LA LAMPE

- A Connectez le fil du conducteur à la lumière.
- B Utilisez le tournevis pour fixer le pilote avec les trois goujons filetés sur le panneau.
- C Tournez l'abat-jour en acrylique dans le panneau de la lampe.

INSTALAR A LÂMPADA

- A Conecte o fio do motorista com a luz.
- B Use a chave de fenda para fixar o driver com os três pinos roscados no painel.
- C Vire o abajur de acrílico no painel da lâmpada.

4

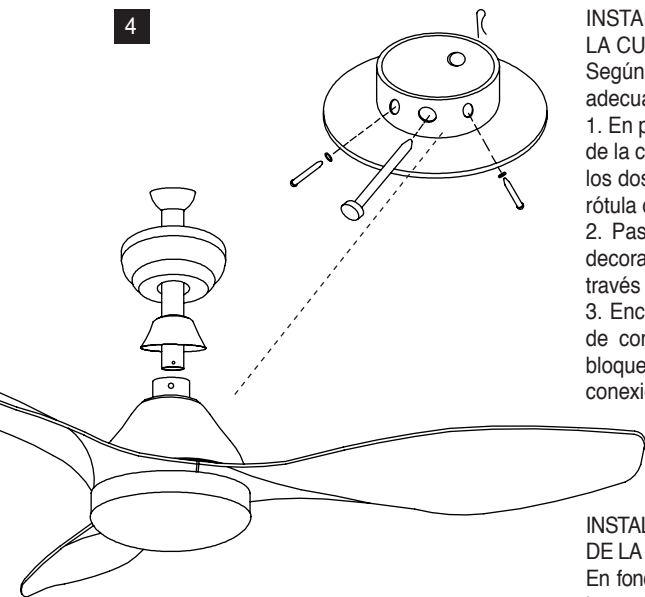

INSTALLATION OF DOWNROD, CANOPY AND DECORATIVE COVER

According to the ceiling height select the appropriate length of the downrod

1. First remove the safety pin on the connection head, and then remove the two fixed hanging pipe screws of connection balt
2. Thread the seat post through the canopy and decorative cover and thread the power cords through the seat post.
3. Insert the hanging pipe into the connector, insert the connecting bolt and install the safety pin, then lock the fixed hanging pipe screw firmly and cover the connecting head with the decorative cover.

INSTALACIÓN DE LA TIJA, EL FLORÓN Y LA CUBIERTA

Según la altura del techo, seleccione la longitud adecuada de la tija:

1. En primer lugar, retire el pasador de seguridad de la cabeza de conexión y, a continuación, retire los dos tornillos fijos para tubos colgantes de la rótula de sujeción.
2. Pase la tija a través del florón y la cubierta decorativa y pase los cables de alimentación a través de la tija.
3. Encage la tija en el conector, inserte el perno de conexión y el pasador de seguridad, luego bloquee el tornillo de la tija y cubra la cabeza de conexión del motor con la cubierta decorativa.

INSTALLATION DE LA TIGE DE SELLE, DE LA ROSETTE ET DE LA HOUSSE

En fonction de la hauteur du plafond, choisissez la longueur de tige de selle appropriée :

1. Retirez d'abord la goupille de sécurité de la tête de raccordement, puis retirez les deux vis à tube suspendues fixes du support de montage.
2. Passez la tige de selle à travers la rosette et la housse décorative et faites passer les cordons d'alimentation à travers la tige de selle.
3. Encliquetez la tige de selle dans le connecteur, insérez la goupille de connexion et la goupille de sécurité, puis bloquez la vis de la tige de selle et couvrez la tête de connexion du moteur avec le couvercle décoratif.

INSTALAÇÃO DA TIJA, EL FLORÓN E DA CAPA

De acordo com a altura do telhado, selecione o comprimento adequado do espigão de selim:

1. Primeiro, remova o pino de segurança do cabeçote de conexão e, em seguida, remova os dois parafusos fixos para fixar os tubos da cabeça de fixação.
2. Passe o espigão de selim através do dossel e da cobertura decorativa e passe os cabos de força através do espigão de selim.
3. Encaixe o espigão de selim no conector, insira o parafuso de conexão e o pino de segurança, depois trave o parafuso do selim e cubra a cabeça de conexão do motor com a tampa decorativa.

5**HANG THE CEILING FAN**

Place the downrod slot in the bracket and rotate the downrod so that the slot fits into the lugs of the dome (inside the bracket) The lug groove must engage the hanger lug.

CUELGUE EL VENTILADOR

Coloque la ranura de la tija en el soporte y gire la tija de modo que la ranura encaje en las orejetas de la cúpula (dentro del soporte) La ranura de las orejetas debe encajar en la orejeta del colgador.

ACCROCHEZ LE VENTILATEUR

Placez la fente de la tige de selle dans le support et tournez la tige de selle de façon à ce que la fente s'insère dans les oreilles du dôme (à l'intérieur du support) La fente dans les oreilles doit s'insérer dans l'oreille du cintre.

PENDURE O VENTILADOR

Coloque o espigão do selim no suporte e gire o espigão de selim de modo que o encaixe se encaixe no ressaltos do domo (dentro do suporte). O encaixe dos terminais deve caber no suporte do gancho.

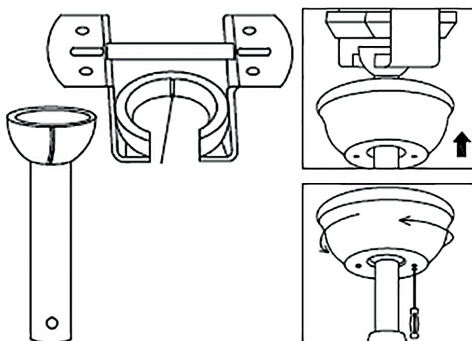
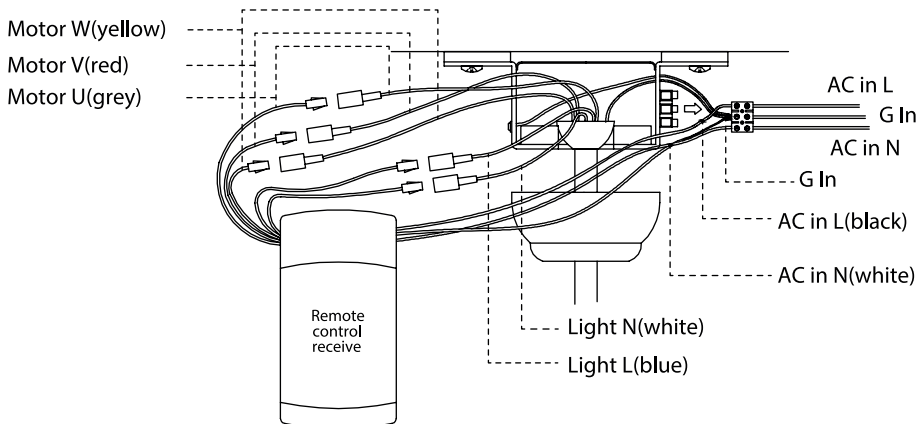
**6****MAKE THE CONNECTIONS****HAGA LAS CONEXIONES****ÉTABLIR LES LIENS****FAÇA AS CONEXÕES.****EN****ES****FR****PO**

REMOTE CONTROLLER OPERATION / FUNCIONAMIENTO DEL MANDO / FONCTIONNEMENT DE LA TÉLÉCOMMANDE / FONCTIONNEMENT DE LA TÉLÉCOMMANDE

IMPORTANT: By default, the remote control included in the box is paired with the fan, if the fan does not respond to the remote control, you must pair it as follows:

1. Turn on the fan power supply.
2. Within 30 seconds of turning on the fan, press the ON/OFF button on the control for 3 seconds. (⏻)

Note 1: The motor does not respond immediately. Wait a few seconds until the motor processes the command sent.

Note 2: The remote control has the switch on memory function. That is to say, it registers the last operating configuration of the fan before turning it off and allows to resume it with the same configuration when it is turned on (Wait at least 5 seconds to turn it on again).

Note 3: Remove the battery from the remote when not in use for a long period of time.

IMPORTANTE: Por defecto el mando a distancia incluido en la caja está emparejado con el ventilador, si el ventilador no responde al mando a distancia, deberá emparejarlo de la siguiente manera:

1. Encienda el suministro eléctrico del ventilador.
2. Antes de que pasen 30 segundos después de haber encendido el ventilador, presione durante 3 segundos el botón ON/OFF del mando. (⏻)

Note 1: El motor no responde inmediatamente. Espere unos segundos hasta que el motor procese la orden enviada.

Note 2: El mando a distancia tiene la función de memoria de encendido. Es decir, registra la última configuración de funcionamiento del ventilador antes de apagarlo y permite reanudarlo con la misma configuración cuando se enciende (Esperar al menos 5 segundos para volver a encenderlo).

Note 3: Retire la pila del mando cuando no vaya a utilizarlo durante un largo periodo de tiempo.

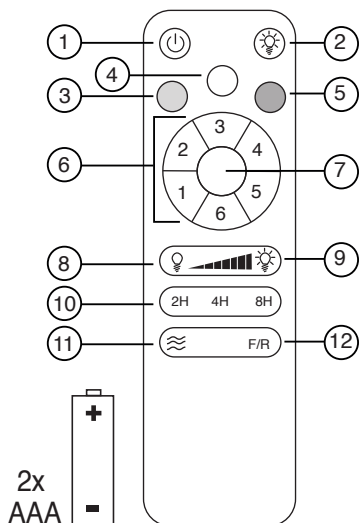

1. Encender - Apagar / ON - Off / Allumer - Arrêt / Ligado - Desligado
2. Encender - Apagar la luz / Light ON - Off / Allumer - Arrêt la lumière / Ligado - Desligado de luz
3. Luz cálida / Warm light / Lumière chaude / Luz quente
4. Luz natural / Natural light / Lumière naturelle / Luz natural
5. Luz fría / Cold light / Lumière froide / Luz fría
6. Velocidades / Speeds / Vitesses / Velocidades
7. Apagado del ventilador / Fan OFF / Arrêt des ventilateurs / Desligamento do ventilador
8. Intensidad - / Dimming - / Intensité - / Intensidade
9. Intensidad + / Dimming + / Intensité + / Intensidade +
10. Temporizador / Timing / Temporisateur / Temporizador
11. Aire natural / Natural wind / L'air naturel / Ar natural
12. Función inversa / Reverse switch / Fontion inverse / Função reversa

IMPORTANT: Par défaut, la télécommande incluse dans la boîte correspond à le ventilateur, si le ventilateur ne répond pas à la télécommande, vous devez l'ajuster comme suit:

1. Mettez le ventilateur sous tension.
2. Dans les 30 secondes suivant la mise en marche du ventilateur, appuyez sur le clé ON/OFF de la commande pendant 3 secondes. (⏻)

Note 1: Le moteur ne répond pas immédiatement. Attendez quelques secondes jusqu'à ce que le moteur traite la commande envoyée.

Note 2: La télécommande dispose de la fonction mémoire de mise sous tension. C'est-à-dire qu'il enregistre la dernière configuration de fonctionnement du ventilateur avant de l'éteindre et permet de la reprendre avec la même configuration lorsqu'il est allumé (attendre au moins 5 secondes pour le rallumer).

Note 3: Retirez la pile de la télécommande lorsqu'elle n'est pas utilisée pendant une longue période.

IMPORTANTE: Por padrão, o controle remoto incluído na caixa é emparelhado com o ventilador, se o ventilador não responder ao controle remoto, você deve emparelhá-lo da seguinte forma:

1. Ligue a fonte de alimentação do ventilador.
2. Dentro de 30 segundos depois de ligar o ventilador, pressione o botão ON / OFF no controle remoto por 3 segundos. (⏻)

Nota 1: O motor não responde imediatamente. Aguarde alguns segundos até que o mecanismo processe o pedido enviado.

Nota 2: O controle remoto possui a função de memória na inicialização. Ou seja, ele registra a última configuração operacional do ventilador antes de desligá-lo e permite que ele seja retomado com a mesma configuração quando for ligado (aguarde pelo menos 5 segundos para ligá-lo novamente).

Nota 3: Remova a bateria do controle remoto quando você não for usá-la por um longo período de tempo.

