

# FUXTEC



## FX-RMR66



FUXTEC GmbH  
Kappstraße 69 | 71083 Herrenberg | Germany  
[www.fuxtec.com](http://www.fuxtec.com) | [info@fuxtec.com](mailto:info@fuxtec.com)

## Inhalt

DEUTSCHE VERSION .....	7
ENGLISH VERSION .....	37
VERSION FRANCAISE .....	66
VERSIONE ITALIANA .....	98
VERSION ESPANOLA .....	129
VERSAO PORTUGUESA .....	161
NEDERLANDSE VERSIE .....	192
SVENSK VERSION .....	223
POLSKA WERSJA JEZYKOWA .....	254

## Inhalt

<b>DEUTSCHE VERSION</b> .....	<b>7</b>
1. Einführung und Sicherheit .....	7
2. Informationen und Warnhinweise .....	11
3. Präsentation.....	13
4. Montage .....	14
5. Arbeiten mit dem Mäher .....	24
6. Sicherheitseinrichtungen .....	32
7. Wartung und Reinigung.....	32
8. Sicherheitshinweise.....	33
9. Lagerung .....	35
10. Entsorgung .....	36
11. Technische Daten .....	36
<b>ENGLISH VERSION</b> .....	<b>37</b>
12. Introduction and safety .....	37
13. Information and warnings.....	40
14. Presentation.....	42
15. Assembly .....	43
16. Use .....	53
17. Safety installations .....	61
18. Maintenance work.....	61
19. Use easy clean function .....	62
20. Safety instructions .....	62
21. Storage.....	63
22. Disposal.....	64
23. Technical data .....	65
<b>VERSION FRANCAISE</b> .....	<b>66</b>
24. Introduction et sécurité .....	66
25. Informations et avertissements .....	70
26. Présentation.....	72
27. Montage.....	73
28. Travailler avec la tondeuse autoportée .....	84
29. Dispositifs de sécurité.....	91
30. Entretien et nettoyage.....	92
31. Consignes de sécurité .....	93

32.	Stockage.....	95
33.	Recyclage .....	95
34.	Données techniques .....	97
<b>VERSIONE ITALIANA .....</b>		<b>98</b>
35.	Introduzione e sicurezza .....	98
36.	Informazioni e avvertenze .....	102
37.	Presentazione.....	104
38.	Montaggio.....	105
39.	Lavorare con il tosaerba .....	115
40.	Dispositivi di sicurezza .....	123
41.	Manutenzione e pulizia.....	124
42.	Istruzioni di sicurezza.....	125
43.	Immagazzinamento .....	127
44.	Smaltimento dei rifiuti.....	128
45.	Dati tecnici .....	128
<b>VERSION ESPANOLA .....</b>		<b>129</b>
46.	Introducción y seguridad .....	129
47.	Información y advertencias.....	133
48.	Presentación .....	135
49.	Montaje.....	136
50.	Trabajar con el cortacésped.....	147
51.	Equipamiento de seguridad .....	155
52.	Mantenimiento y limpieza .....	156
53.	Instrucciones de seguridad .....	157
54.	Almacenamiento .....	159
55.	Eliminación de residuos .....	160
56.	Datos técnicos .....	160
<b>VERSAO PORTUGUESA .....</b>		<b>161</b>
57.	Introdução e segurança .....	161
58.	Informações e avisos .....	165
59.	Apresentação .....	167
60.	Montagem.....	168
61.	Trabalhar com o cortador de relva.....	179
62.	Equipamento de segurança .....	186
63.	Manutenção e limpeza .....	187
64.	Instruções de segurança .....	188

65.	Armazenamento.....	190
66.	Eliminação de resíduos.....	190
67.	Dados técnicos.....	191
<b>NEDERLANDSE VERSIE.....</b>		<b>192</b>
68.	Introductie en beveiliging.....	192
69.	Informatie en waarschuwingen.....	196
70.	Presentatie.....	198
71.	Montage.....	199
72.	Werken met de maaier.....	209
73.	Veiligheidsvoorzieningen.....	217
74.	Onderhoud en reiniging.....	218
75.	Veiligheidsinstructies.....	219
76.	Opslag.....	221
77.	Afvalverwijdering.....	222
78.	Technische gegevens.....	222
<b>SVENSK VERSION.....</b>		<b>223</b>
79.	Introduktion och säkerhet.....	223
80.	Information och varningar.....	227
81.	presentation.....	229
82.	Montering.....	230
83.	Arbeta med gräsklipparen.....	241
84.	Säkerhetsanordningar.....	248
85.	Underhåll och rengöring.....	248
86.	Säkerhetsinstruktioner.....	250
87.	lagring.....	252
88.	Förfogande.....	252
89.	Tekniska data.....	253
<b>POLSKA WERSJA JEZYKOWA.....</b>		<b>254</b>
90.	Wprowadzenie i bezpieczeństwo.....	254
91.	Informacje i ostrzeżenia.....	258
92.	prezentacja.....	260
93.	Montaż.....	261
94.	Praca z kosiarką.....	271
95.	Urządzenia zabezpieczające.....	279
96.	Konserwacja i czyszczenie.....	279
97.	Instrukcje bezpieczeństwa.....	280

98.	składowanie .....	282
99.	Sprzedaż.....	282
100.	Dane techniczne .....	283

## DEUTSCHE VERSION

### 1. Einführung und Sicherheit

Niemals Kindern oder mit diesen Anweisungen nicht vertrauten Personen erlauben das Gartengerät zu benutzen. Kinder sollten beaufsichtigt werden, um sicherzustellen, dass sie nicht mit dem Gerät spielen.

#### **Bestimmungsgemäße Verwendung**

Dieses Gerät ist ausschließlich zum Rasenmähen im privaten Bereich bestimmt.

Das Gerät ist entsprechend den in dieser Bedienungsanleitung gegebenen Beschreibungen und Sicherheitshinweisen zu verwenden. Jeder andere Gebrauch ist nicht bestimmungsgemäß. Der nicht bestimmungsgemäße Gebrauch hat den Verfall der Gewährleistung und die Ablehnung jeglicher Verantwortung seitens des Herstellers zur Folge. Der Benutzer haftet für alle Schäden an Dritten und deren Eigentum. Betreiben Sie das Gerät nur in dem vom Hersteller vorgeschriebenen und ausgelieferten technischen Zustand. Eigenmächtige Veränderungen an dem Gerät schließen eine Haftung des Herstellers für daraus resultierende Schäden aus.

#### **Vibrations- und Lärminderung**

Um den Einfluss von Vibration und Lärm zu mindern, begrenzen Sie die Arbeitszeit, verwenden Sie Einstellungen für niedrigere Vibrations- und Lärmemissionen und tragen Sie persönlich Schutzausrüstung.

Beachten Sie die folgenden Punkte um die Vibrations- und Lärmbelastung gering zu halten:

- Verwenden Sie das Produkt nur bestimmungsgemäß nach der Konstruktion und den Anweisungen.
- Stellen Sie sicher, dass das Produkt sich in einem einwandfreien Zustand befindet und gut gewartet ist.
- Verwenden Sie das korrekte Zubehör und stellen Sie sicher, dass es sich in einem guten Zustand befindet.
- Halten Sie das Produkt fest aber nicht verkrampft an den vorgesehenen Handgriffen.
- Warten Sie das Produkt gemäß dieser Anleitung und halten Sie es gut geschmiert.
- Planen Sie Ihre Arbeitszeiten nach dieser Anleitung um eine höhere Belastung über einen längeren Zeitraum zu verteilen.

#### **Notfall**

- Machen Sie sich mit dem Gebrauch des Produkts vertraut indem Sie die Bedienungsanleitung vollständig lesen. Merken Sie sich die Sicherheitshinweise und befolgen Sie diese genauestens. Dies wird Ihnen helfen Risiken und Gefährdungen zu verhindern.

- Seien Sie immer aufmerksam bei der Verwendung des Produkts, so dass Sie Gefährdungen früh erkennen und darauf reagieren können. Schnelles Eingreifen kann ernsthafte Verletzungen und Sachschäden verhindern.

## Restrisiken

Auch wenn Sie diesen Rasenmäher vorschriftsmäßig bedienen, bleiben immer Restrisiken bestehen. Folgende Gefahren können im Zusammenhang mit der Bauweise und Ausführung dieses Rasenmähers auftreten:

- a) Verletzungen und Sachschäden, die durch herumfliegende Teile verursacht werden.
- b) Gehörschäden, falls Sie keinen geeigneten Gehörschutz tragen oder den Rasenmäher über einen längeren Zeitraum verwenden.
- c) Gesundheitsschäden, die aus Hand-Arm-Schwingungen resultieren, falls der Rasenmäher über einen längeren Zeitraum verwendet wird oder nicht ordnungsgemäß geführt und gewartet wird.

## Sicherheitshinweise für Aufsitzmäher

- Lesen Sie zu Ihrer Sicherheit und für die Sicherheit anderer diese Bedienungsanleitung und ihre Sicherheitshinweise, bevor Sie das Gerät benutzen. Bitte bewahren Sie Bedienungsanleitung und ihre Sicherheitshinweise für den späteren Gebrauch sicher auf und halten diese für jeden Einsatz griffbereit.
- Geben Sie die Betriebsanleitung bei einem Besitzerwechsel mit dem Gerät weiter.
- Personen, die das Gerät bedienen, dürfen nicht unter dem Einfluss von Rauschmitteln (z. B. Alkohol, Drogen oder Medikamenten) stehen.
- Betreiben Sie das Gerät nur in dem vom Hersteller vorgeschriebenen und ausgelieferten technischen Zustand. Eigenmächtige Veränderungen am Gerät schließen eine Haftung des Herstellers für daraus resultierende Schäden aus.
- Verwenden Sie das Gerät nur bei Tageslicht oder unter guter künstlicher Beleuchtung.
- Verwenden Sie das Gerät nur bei trockenen Wetterbedingungen. Halten Sie es von Regen oder Nässe fern. Das Eindringen von Wasser in das Gerät erhöht das Risiko eines elektrischen Schlags.
- Schalten Sie bei folgenden Bedingungen das Gerät ab und entfernen Sie den Akku:
  - s wenn das Gerät unbeaufsichtigt gelassen wird;
  - s wenn das Gerät beginnt, übermäßig stark zu vibrieren.

## Vor dem Einsatz

- Machen Sie sich vor Arbeitsbeginn mit dem Gerät und seinen Funktionen sowie seinen Bedienelementen vertraut.
- Überprüfen Sie das Gerät vor Inbetriebnahme und nach einem Aufprall auf Anzeichen von Verschleiß oder Beschädigung.
- Benutzen Sie kein Gerät, dessen Schalter defekt ist und sich nicht mehr ein- oder ausschalten lässt.

- Überprüfen Sie, ob alle Muttern, Bolzen und Schrauben festsitzen, um sicherzustellen, dass das Gerät sicher betrieben wird.

- Verwenden Sie niemals ein Gerät mit beschädigten oder fehlenden Teilen. Lassen Sie diese von einer dazu qualifizierten Fachkraft oder Fachwerkstatt reparieren oder ggf. austauschen.

- Tragen Sie bei Arbeiten mit oder an dem Gerät immer festes Schuhwerk, lange Hose und die entsprechende persönliche Schutzausrüstung (Schutzbrille, Gehörschutz, griffige Arbeitshandschuhe etc.). Das Tragen von persönlicher Schutzausrüstung verringert das Risiko von Verletzungen.

### **Beim Einsatz**

Schalten Sie das Gerät nicht ein, wenn Personen (besonders Kinder) oder Tiere in unmittelbarer Nähe sind. Stellen Sie sicher, dass Kinder nicht mit dem Gerät spielen.

Unterbrechen Sie die Arbeit, wenn Sie merken, dass Personen (besonders Kinder) oder Haustiere in der Nähe sind.

Arbeiten an steilen Hängen können gefährlich sein. Stellen Sie sicher, dass Sie einen festen Stand haben und mähen Sie langsam. Immer quer zum Hang mähen und nicht auf und ab. Seien Sie besonders vorsichtig beim Richtungswechsel. Es besteht die Gefahr eines Umkippens!

Mähen Sie nicht an steilen Hängen. Seien Sie besonders vorsichtig, wenn Sie rückwärtsfahren. Den Rasenmäher beim Einschalten des Motors nicht kippen.

Auf abschüssigem Gelände besonders vorsichtig sein, um zu verhindern, dass die Maschine umkippt oder die Kontrolle verloren geht. Die Hauptgründe für den Kontrollverlust sind:

- Unzureichender Grip der Räder
- Zu hohe Geschwindigkeit
- Scharfe Richtungsänderung
- Unzureichendes Bremsen
- Fehlendes Verständnis der Auswirkungen der Bodenverhältnisse
- Verwendung der Maschine zum Ziehen

Die Maschine nicht auf Hängen mit Längsneigungen von mehr als 15° (27%) verwenden. Die Maschine nicht auf Hängen mit seitlichen Neigungen von über 10° (18%) verwenden.

Denken Sie daran, dass es keinen "sicheren" Hang gibt. Das Fahren auf Grasflächen erfordert besondere Vorsicht. Um Kippen zu verhindern:

- Nicht plötzlich anhalten oder starten, wenn man bergauf oder bergab fährt;
- Den Antrieb langsam aktivieren und die Maschine immer im Gang halten, besonders beim Bergabfahren;
- Die Maschinen Geschwindigkeiten auf Hängen und bei engen Kurven niedrig halten;
- Auf Hügel, Vertiefungen und andere versteckte Gefahren achten;
- Nie schräg über die Hangfläche mähen.

Beachten Sie folgende Hinweise während der Nutzung des Aufsitzmähers:

- Die Klingen vor dem Überqueren von Flächen, die nicht aus Gras bestehen, stoppen.
- Die Maschine niemals mit beschädigten Schutzvorrichtungen oder ohne Sicherheitsvorrichtungen betreiben.

- Die Motordrehzahl nicht ändern oder den Motor überdrehen. Das Betreiben des Motors bei übermäßiger Geschwindigkeit kann das Risiko von Personenschäden erhöhen.
- Vor dem Verlassen des Fahrersitzes:
  - Die Klingen abkoppeln und die Anbaugeräte absenken;
  - In den Leerlauf schalten und die Parkbremse anziehen;
  - Den Motor stoppen und den Zündschlüssel abziehen.
- Klingen abkoppeln, Motor stoppen und Zündschlüssel abziehen:
  - Vor dem Entfernen von Blockaden oder dem Entstopfen des Sammelkanals;
  - Vor der Reinigung, Überprüfung oder Wartung der Maschine;
  - Nach dem Anstoßen eines Fremdkörpers. Die Maschine auf Schäden überprüfen und Reparaturen vornehmen, bevor Sie sie erneut starten und betreiben;
- Wenn die Maschine anfängt, abnormal zu vibrieren (sofort die Ursachen überprüfen).
- Die Klingen für den Transport oder wann immer sie nicht in Gebrauch sind abkoppeln.
- Den Motor stoppen und die Klingen abkoppeln:
  - Vor dem Betanken;
  - Vor der Höhenverstellung, es sei denn, die Anpassung kann von der Bedienposition aus erfolgen.
- Die Drossel während des Motorabkühlens reduzieren. Wenn der Motor mit einem Absperrventil ausgestattet ist, den Kraftstoff abstellen, wenn das Mähen beendet ist.
- Auf den Verkehr achten, wenn man Straßen überquert oder sich in der Nähe von Straßen befindet.
- Den Materialauswurf niemals in Richtung von Zuschauern richten und niemanden in der Nähe der Maschine zulassen, während sie in Betrieb ist.

Seien Sie vorsichtig und greifen Sie nicht in das rotierende Schneidmesser. Schalten Sie den Rasenmäher aus, bevor Sie ihn kippen oder transportieren, z.B. von / zu Rasen oder über Pfade. Niemals über Kies fahren, während der Motor läuft. Es besteht die Gefahr, von Steinen getroffen zu werden!

Bevor Sie den Rasenmäher anheben oder transportieren, schalten Sie den Motor aus bis das Schneidmesser zum Stillstand gekommen ist. Stellen Sie die Schnitthöhe nicht ein, bis der Motor ausgeschaltet ist und das Schneidmesser zum Stillstand gekommen ist. Öffnen Sie niemals die Entladeklappe, während der Motor läuft. Vor dem Entfernen des Grasfängers den Motor ausschalten und warten, bis das Schneidmesser zum Stillstand gekommen ist. Nach dem Entleeren des Grasfängers, diesen wieder sorgfältig befestigen und sicherstellen, dass der Grasfänger sicher am Rasenmäher befestigt ist. Wenn möglich, mähen Sie kein nasses Gras. Arbeiten Sie nicht mit dem Gartengerät in einer explosionsgefährdeten Umgebung, in der es brennbare Flüssigkeiten, Gase oder Staub gibt. Wenn Sie die Arbeit unterbrechen, lassen Sie das Gerät niemals unbeaufsichtigt und bewahren Sie es an einem sicheren Ort auf.

### **Nach dem Einsatz**

Schalten Sie das Gerät aus und erst danach stellen Sie die Einheit an einen sicheren Ort.

Lagern Sie das Gerät nicht in Reichweite von Kindern. Stellen Sie sicher, dass die Lüftungsschlitze im Gerät sauber sind.

Halten Sie alle Muttern, Bolzen und Schrauben festangezogen, um sicherzustellen, dass der Rasenmäher in sicheren Arbeitszustand ist.



Überprüfen Sie den Grasfänger häufig auf Verschleiß oder Beschädigungen.

Benutzen Sie nur ein Schneidmesser, der für diesen Rasenmäher bestimmt ist.

Bitte befolgen Sie die mitgelieferten Installationsanweisungen.

Lassen Sie Reparaturen ausschließlich durch einen qualifizierten Techniker oder eine Servicestelle durchführen.

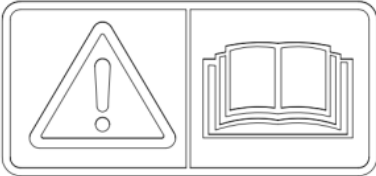
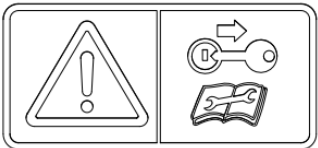
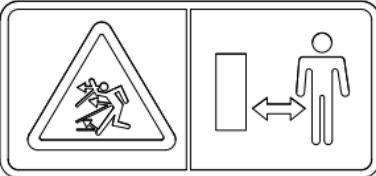
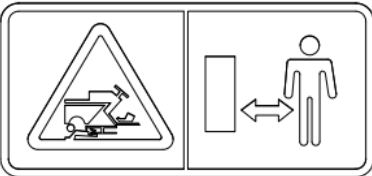
## 2. Informationen und Warnhinweise

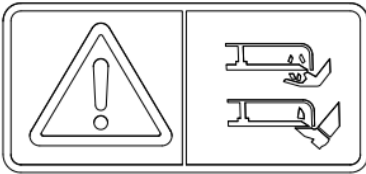
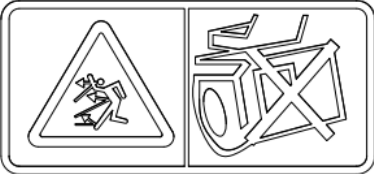
	<p><b>ACHTUNG:</b></p> <p>Lesen Sie die Original Bedienungsanleitung vor der Nutzung.</p>
	<p><b>ACHTUNG:</b></p> <p>Ziehen Sie den Schlüssel ab und lesen Sie die Anleitung, bevor Sie Wartungs- oder Reparaturarbeiten durchführen.</p>
	<p><b>GEFAHR:</b></p> <p><b>GEFAHR DURCH AUSSCHLEUDERENDE OBJEKTE</b> Halten Sie alle Personen vom Arbeitsbereich fern, während die Maschine in Betrieb ist.</p>
	<p><b>GEFAHR:</b></p> <p>Achten Sie darauf, dass sich Kinder in sicherer Entfernung von der Maschine aufhalten, während der Motor läuft.</p>
	<p><b>GEFAHR:</b></p> <p><b>RISIKO DES UMKIPPENS DER MASCHINE</b> Setzen Sie die Maschine nicht an Hängen mit einer Neigung von mehr als 10° ein.</p>
	<p><b>GEFAHR:</b></p> <p><b>ERHEBLICHE VERLETZUNGSGEFAHR</b> Stecken Sie Hände und Füße von den rotierenden Messer fern</p>
	<p><b>GEFAHR:</b></p> <p><b>RISIKO DES AUSSCHLEUDERNS VON OBJEKTEN</b> Halten Sie alle Personen vom hinteren Auslass fern, während die Maschine in Betrieb ist.</p>

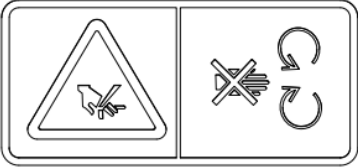
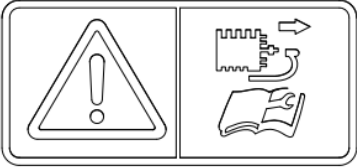
	<p><b>GEFAHR:</b></p> <p><b>ERHEBLICHE VERLETZUNGSGEFAHR</b> Nicht mit den Händen in das Gehäuse der Schneidevorrichtung greifen:</p>
	<p><b>ACHTUNG:</b></p> <p>Entfernen Sie die Zündung und lesen Sie die Anleitung, bevor Sie Wartungs- oder Reparaturarbeiten durchführen.</p>

### 3. Präsentation

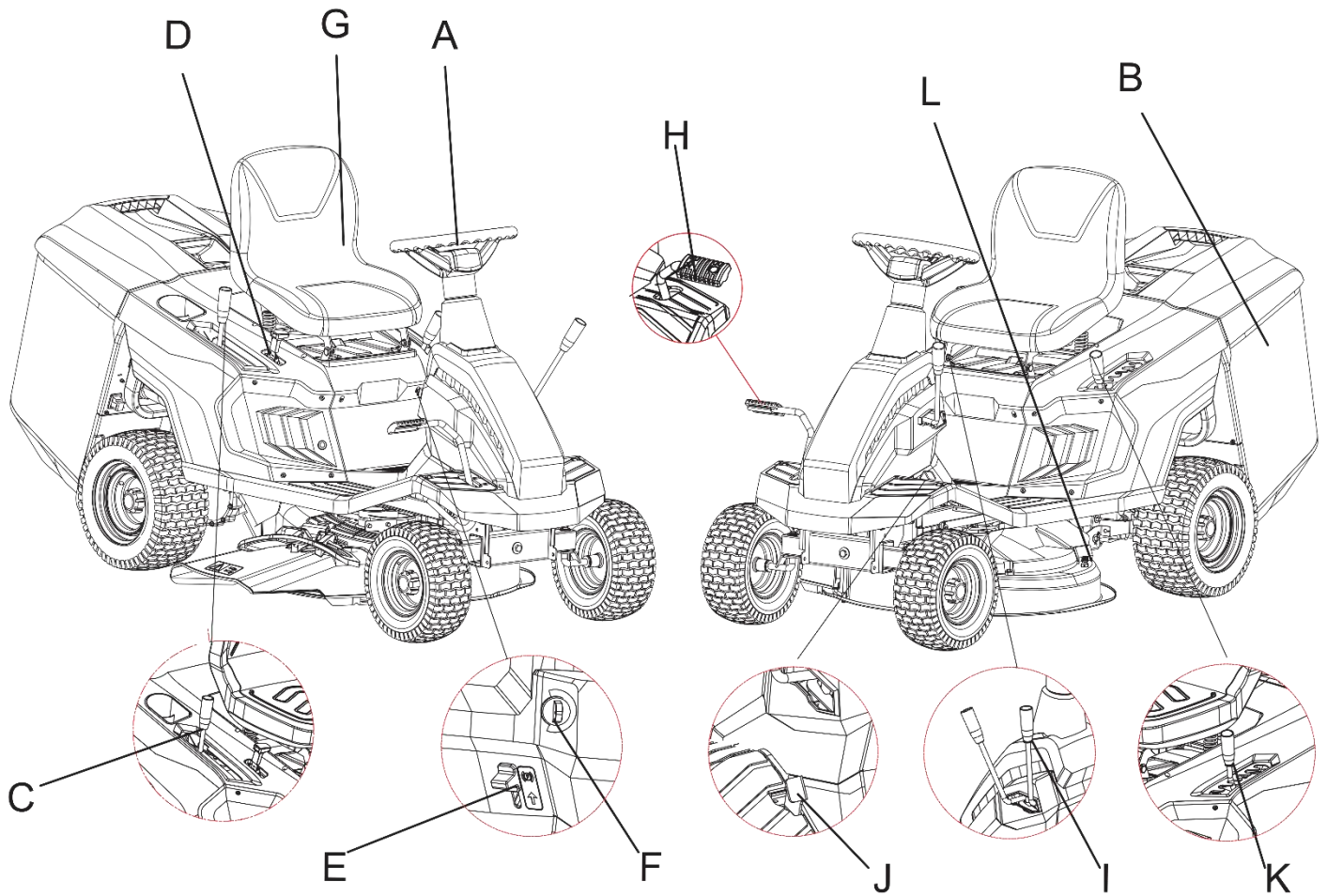

<b>A</b>	<b>Lenkrad</b>	<b>G</b>	<b>Sitz</b>
<b>B</b>	<b>Auffangkorb</b>	<b>H</b>	<b>Bremspedal</b>
<b>C</b>	<b>Schalthebel Gangschaltung</b>	<b>I</b>	<b>Schalthebel Mähwerk</b>
<b>D</b>	<b>Schalthebel Kupplung</b>	<b>J</b>	<b>Pedal für das Mähwerk beim Rückwärtsfahren</b>
<b>E</b>	<b>Parkbremse</b>	<b>K</b>	<b>Höhenverstellhebel</b>
<b>F</b>	<b>Zündung</b>	<b>L</b>	<b>Easy Clean Anschluss</b>

## 4. Montage







### Wichtige Hinweise zur Montage des Mähers

Bevor Sie den Benzinrasenmäher zusammenbauen und in Betrieb nehmen, lesen Sie bitte zuerst die gesamte Bedienungsanleitung und die darin enthaltenen Anweisungen sorgfältig durch.

WICHTIGE INFORMATION: Der Rasenmäher wird OHNE KRAFTSTOFF UND ÖL im Motor geliefert.

Ihr neuer Rasenmäher wurde in der Produktionsstätte getestet, d.h. es kann sich eine kleine Menge Restöl im Motor befinden, bzw. am Ölmesstab sichtbar sein!

#### Mitgeliefertes Montagematerial:

<p><b>Montagematerial für den Grasfangkorb</b></p>	 <p>M6X30 C (X2)</p> <p>M6X12 D (X2)</p> <p>M6 E (X4)</p> <p>ST5.0X35 A (X6)</p> <p>ST5.0X16 B (X2)</p>
<p><b>Montagematerial für den Sitz</b></p>	 <p>M8X18 F (X2)</p> <p>M8 L (X2)</p>
<p><b>Montagematerial für das Lenkrad</b></p>	 <p>M8X160 I (X1)</p> <p>8 H (X1)</p> <p>Ø8XØ30X2.5 G (X1)</p>
<p><b>Montagematerial für die Heckplatte</b></p>	 <p>M6X12 D (X6)</p> <p>M6 E (X2)</p> <p>M8X25 M (X2)</p>
<p><b>Montagematerial für den Schalthebel der Kupplung</b></p>	 <p>M6X35 J (X1)</p>
<p><b>Montagematerial für den Höhenverstellhebel</b></p>	 <p>M6X10 S (X2)</p>

<p><b>Sicherung, Ladegerät und Zündschlüssel</b></p>	 <p>10A K (X1)</p>
<p><b>Werkzeugsets und Trichter</b></p>	
<p><b>Trichter Seitenauswurf</b></p>	

### DEN RASENMÄHER AUS DER VERPACKUNG NEHMEN

- 1) Öffnen Sie die Verpackung vorsichtig und achten Sie darauf, dass keine Teile verloren gehen.
- 2) Überprüfen Sie die Dokumentation in der Verpackung, einschließlich dieser Anleitung.
- 3) Nehmen Sie alle Teile aus dem Karton.
- 4) Treffen Sie die folgenden Vorkehrungen, um das Gerät aus der Verpackung zu nehmen:
  - Stellen Sie die die Palette auf sicheren Boden ab
  - Nach der Entfernung der Äußeren Verkleidung, schieben Sie die Maschine vorsichtig von der Palette (ggf. mit zusätzlichen Brettern) um Schäden am Mäher zu vermeiden.

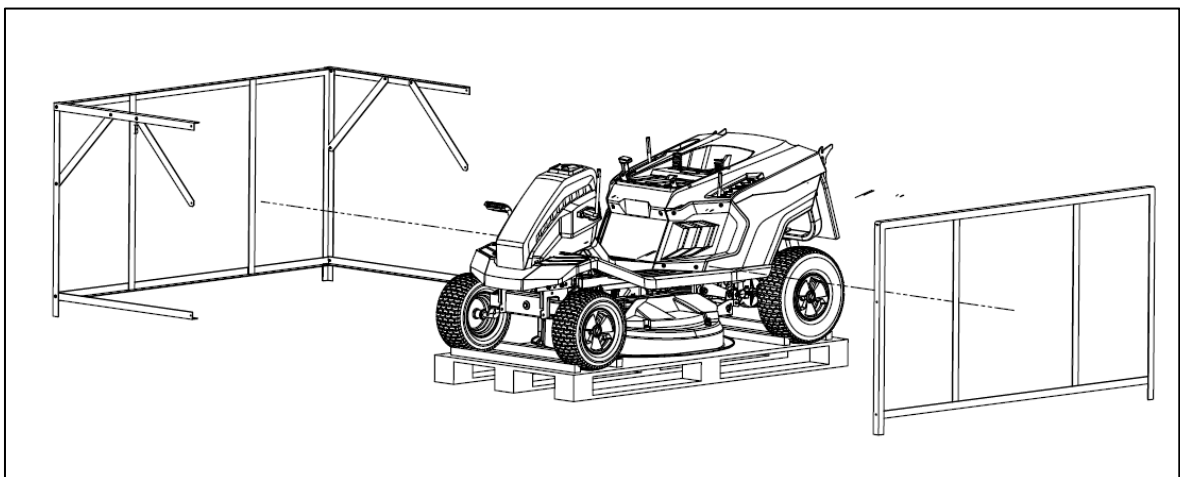
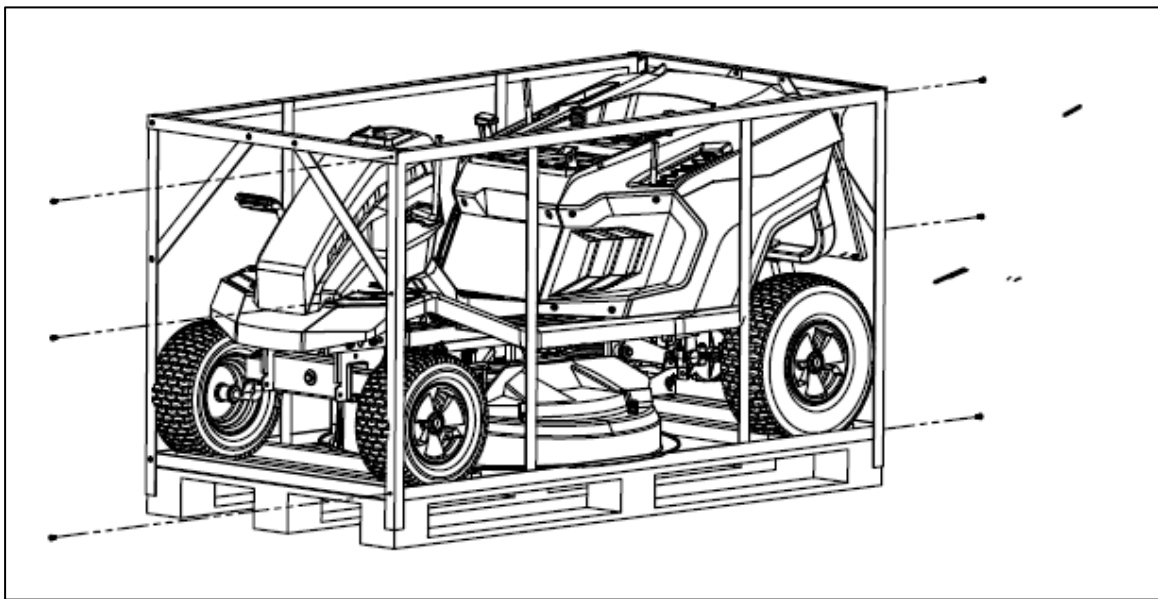
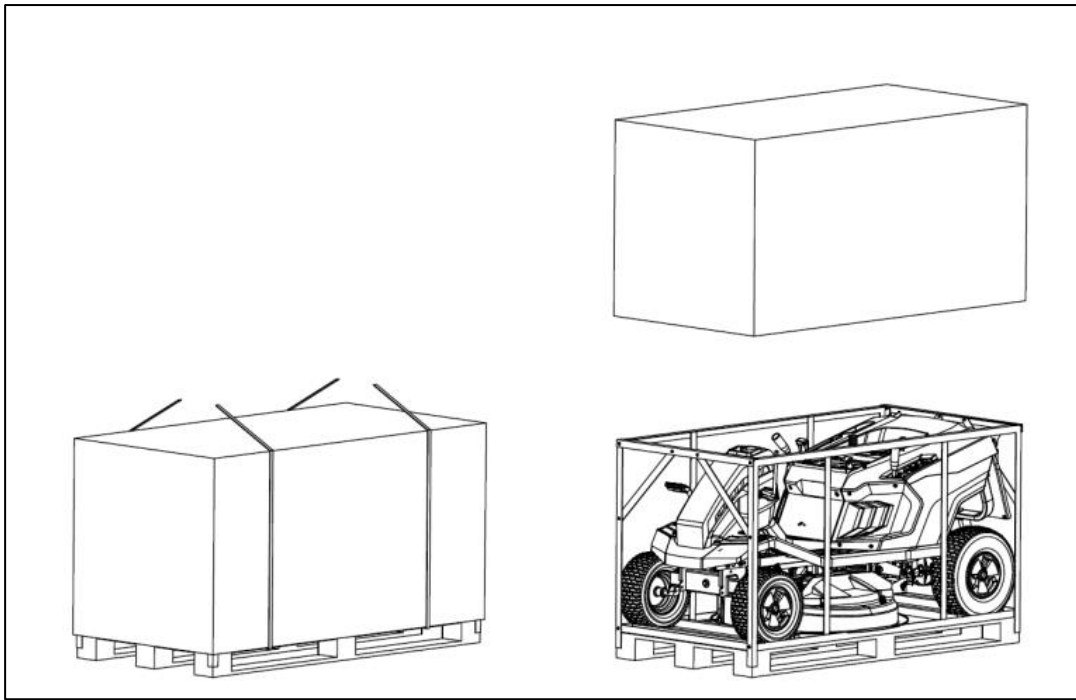

### Montage der Heckplatte

Richten Sie die Löcher der Platte mit den Löchern auf der Rückseite der Maschine aus und ziehen Sie die Mutter (M6) und die Schrauben (M6x12 & M8x25) fest.

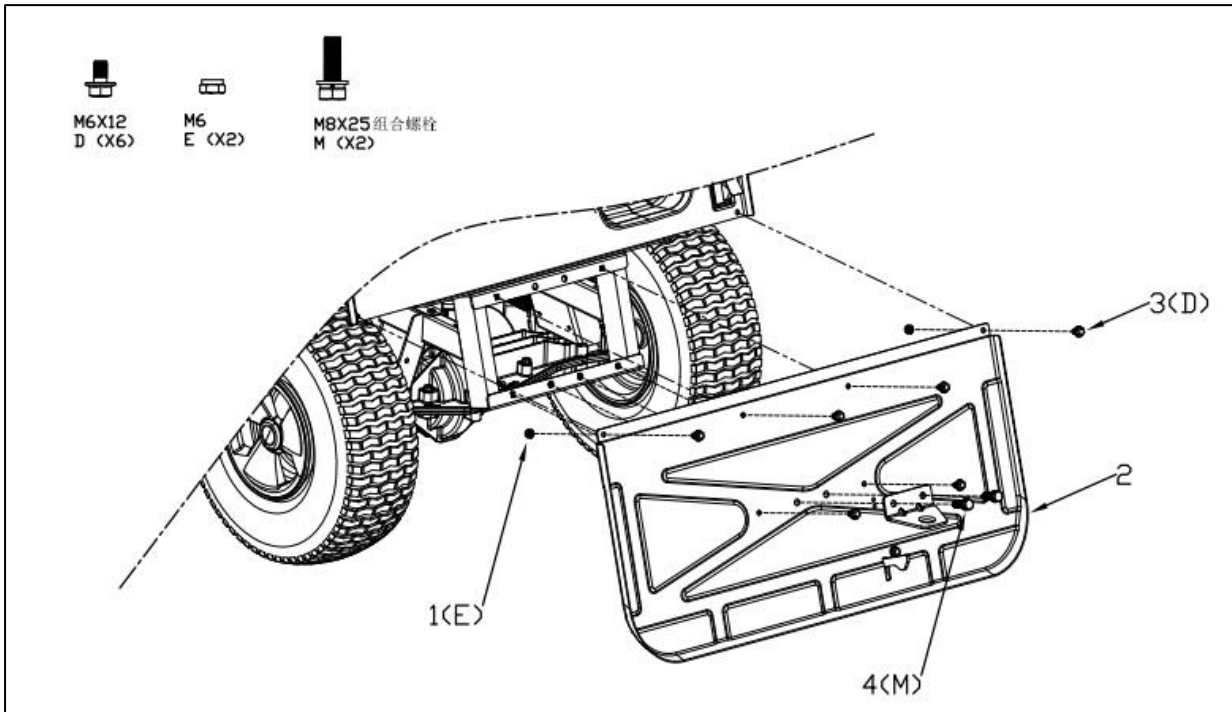

### Montage des Lenkrads

Setzen Sie zuerst die Muffe in die Lenkradwelle ein (siehe Nr. 1), setzen Sie dann die Zierabdeckung ein (siehe Nr. 2), setzen Sie das Lenkrad ein und befestigen Sie es mit der Schraube (M8x160) und der Unterlegscheibe, installieren Sie die Zierabdeckung (siehe Nr. 3), dargestellt.

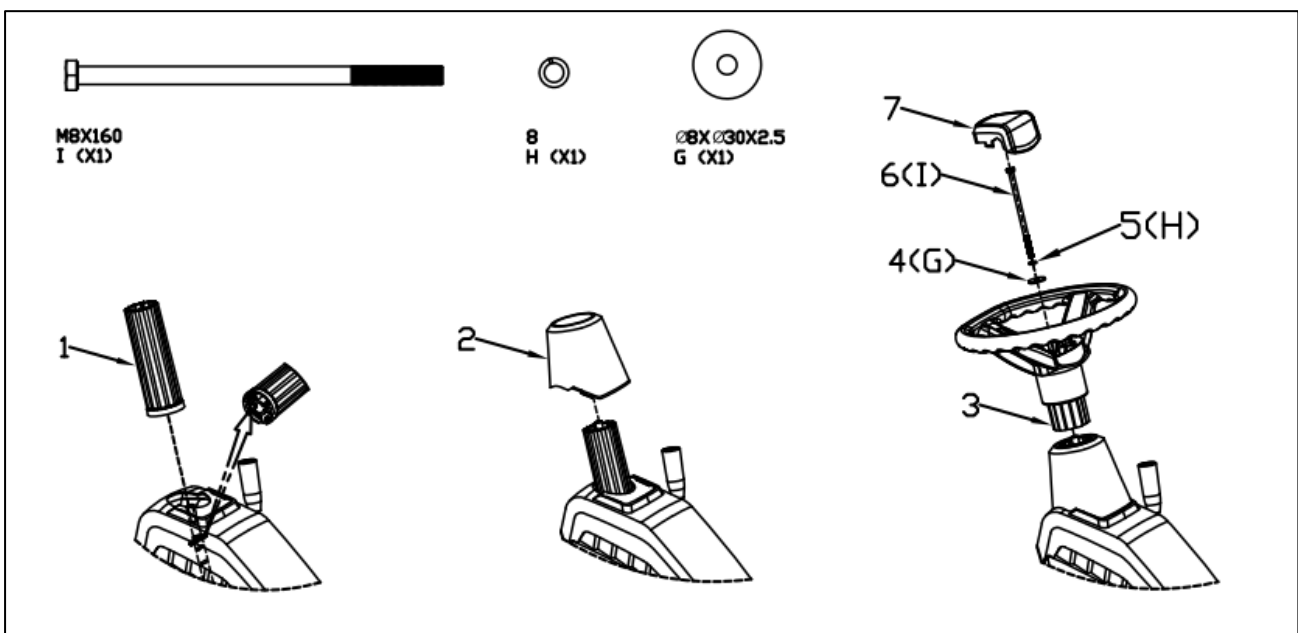

## Montage des Sitzes

Diese Stufe ist vom Hersteller vorinstalliert, der Benutzer kann den Sitz nach vorne oder hinten verstellen. (Richten Sie die Löcher am Sitz mit den Löchern an der Befestigungsplatte aus und befestigen Sie den Sitz mit Schrauben (M8x20) und Unterlegscheiben, wie in der Abbildung unten gezeigt). Durch die Schrauben an der Unterseite des Sitzes können Sie die bequemste Position einstellen.

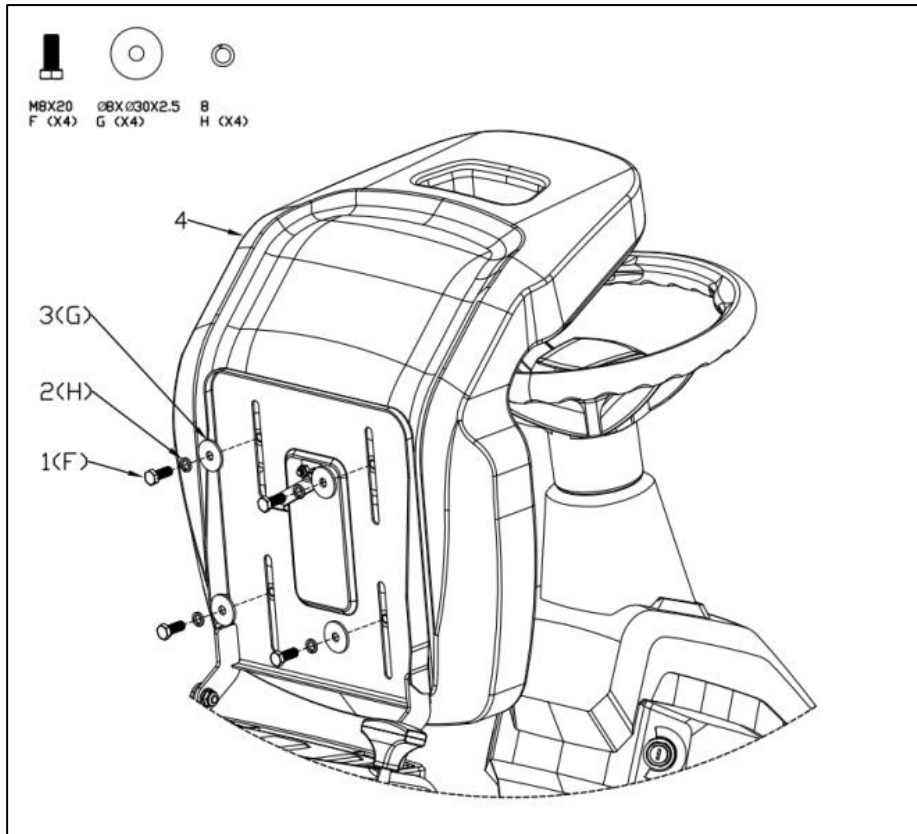

Befestigen Sie den Sitz mit Schraube (M8x18) und Mutter (M8) an der Maschine.

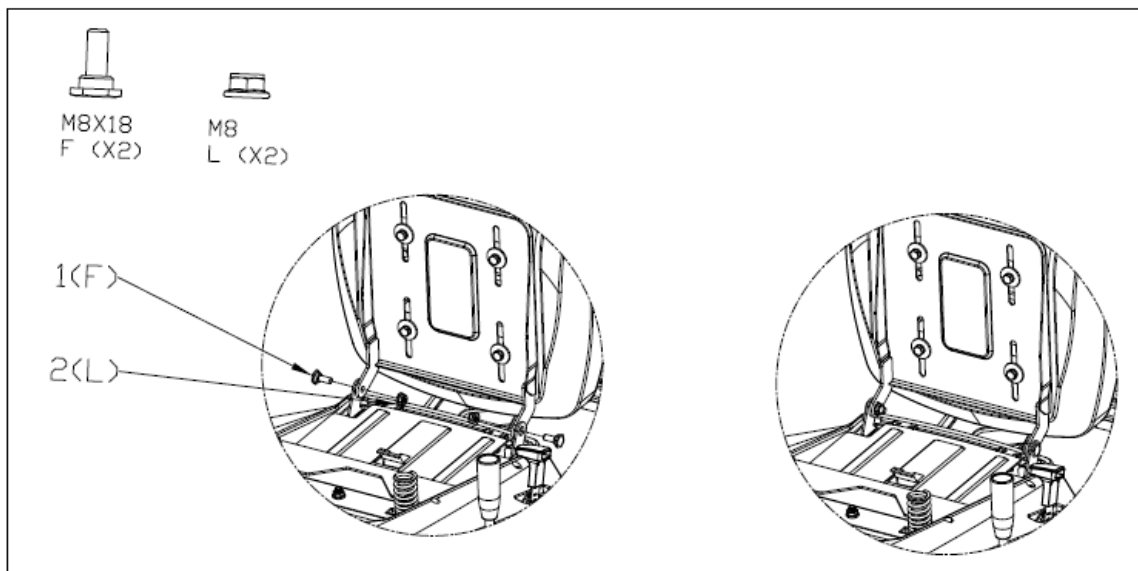

**ACHTUNG:**

Achten Sie auf die korrekte Verbindung des Steckers unter dem Sitz (siehe folgende Abbildung).

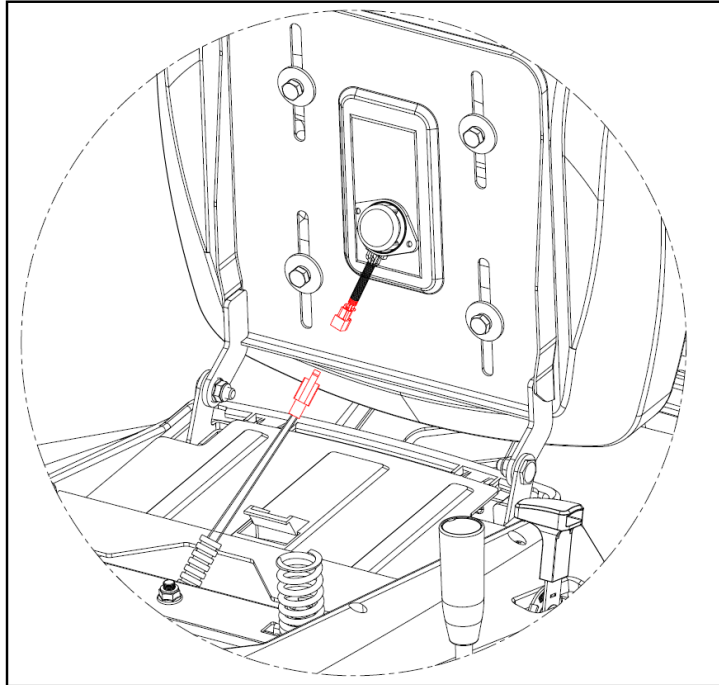

**Montage des Grasfangkorbes**

1. Nehmen Sie den Metallrahmen wie abgebildet heraus.

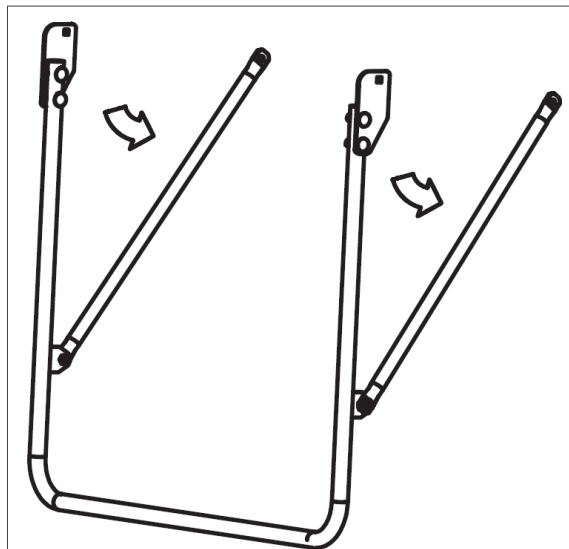

2. Verbinden Sie die Rahmenteile miteinander, wie im folgenden Bild dargestellt.

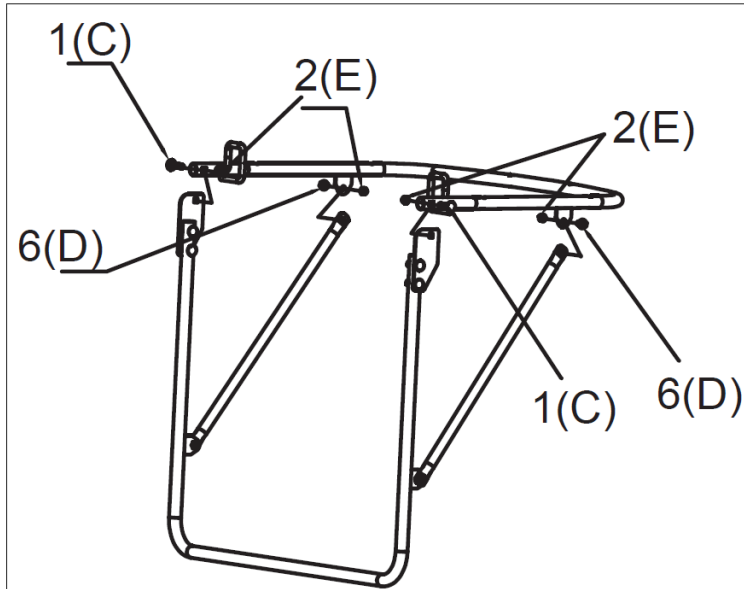

3. Kombinieren Sie den Fangsack mit dem Metallrahmen wie folgende Abbildung zeigt.

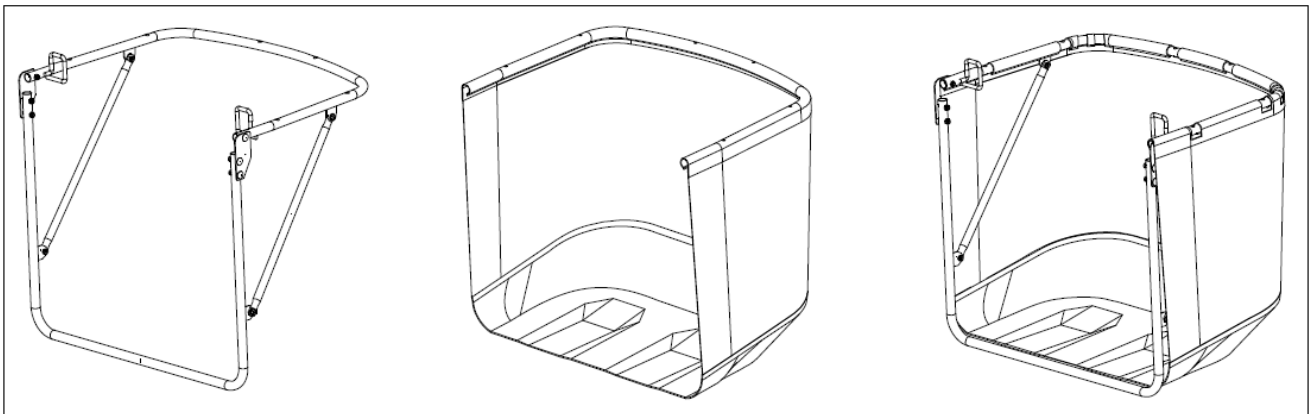

4. Verbinden Sie den Grasfangkorb und die obere Abdeckung mit Schrauben (ST5.0x16 und ST5.0X35).

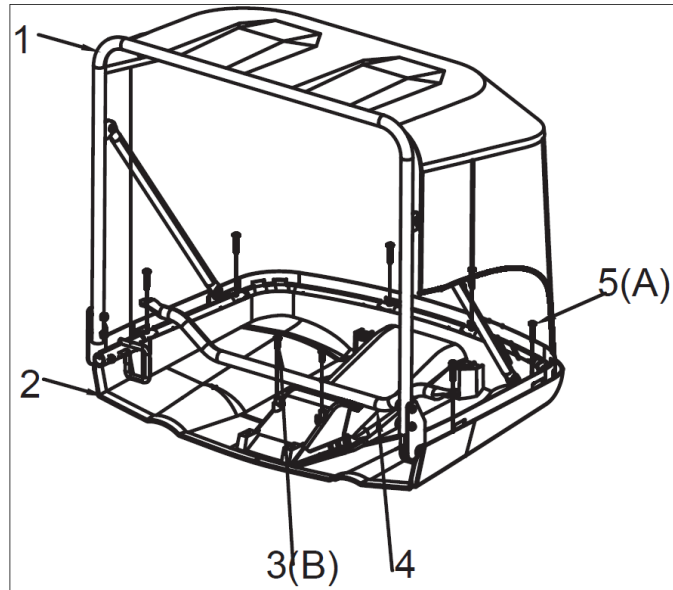

5. An der Heckplatte befindet sich ein Schnitenschutzschalter. Unabhängig davon, welche Funktion Sie verwenden: Seitenauswurf, Mulchen oder Heckauswurf. Bitte beachten Sie: Der Grasfangsack muss vor dem Mähen ordnungsgemäß installiert werden, da der Motor sonst nicht starten kann.

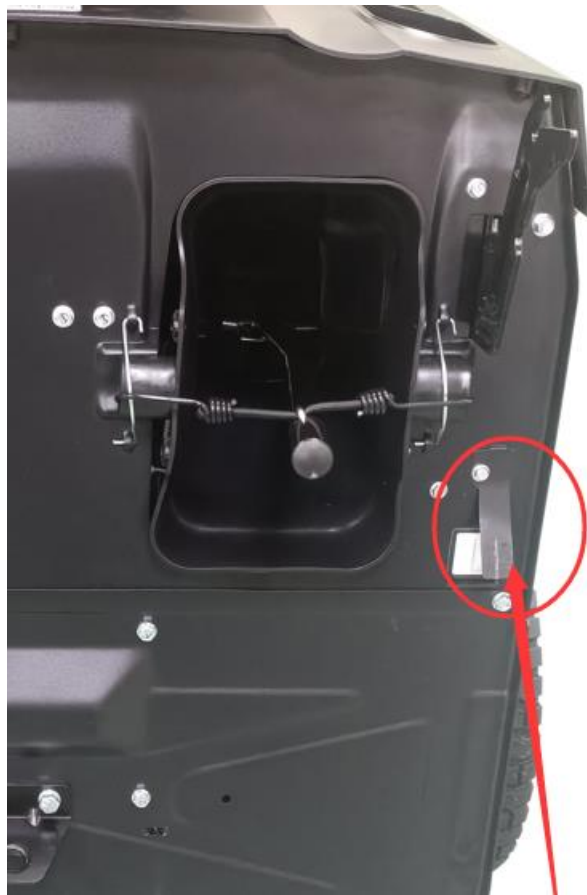

6. Installieren Sie den Grasfangkorb an den dafür vorgesehenen Aufhängungen am Mäher

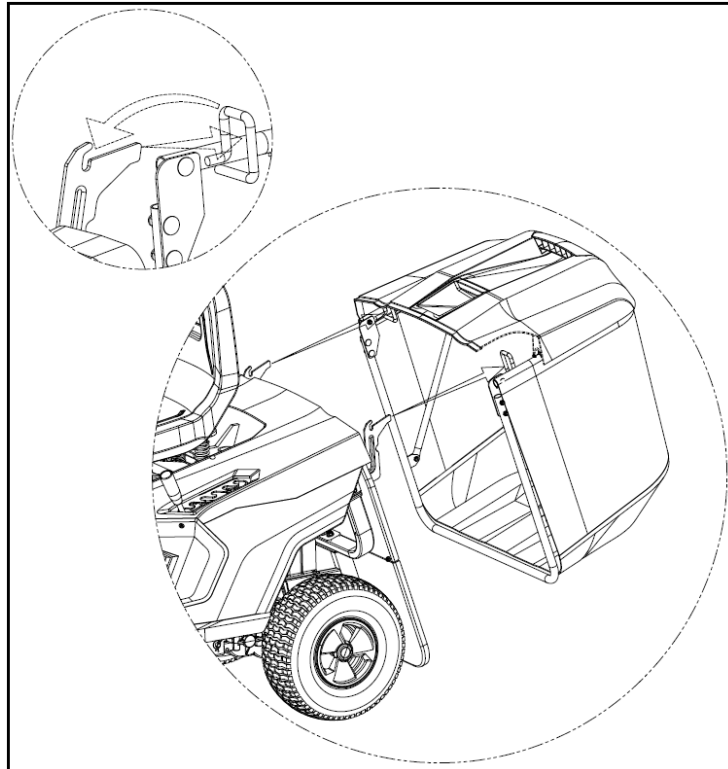

### Montage der Hebel

Befestigen Sie den Griff wie auf den folgenden Abbildungen gezeigt.

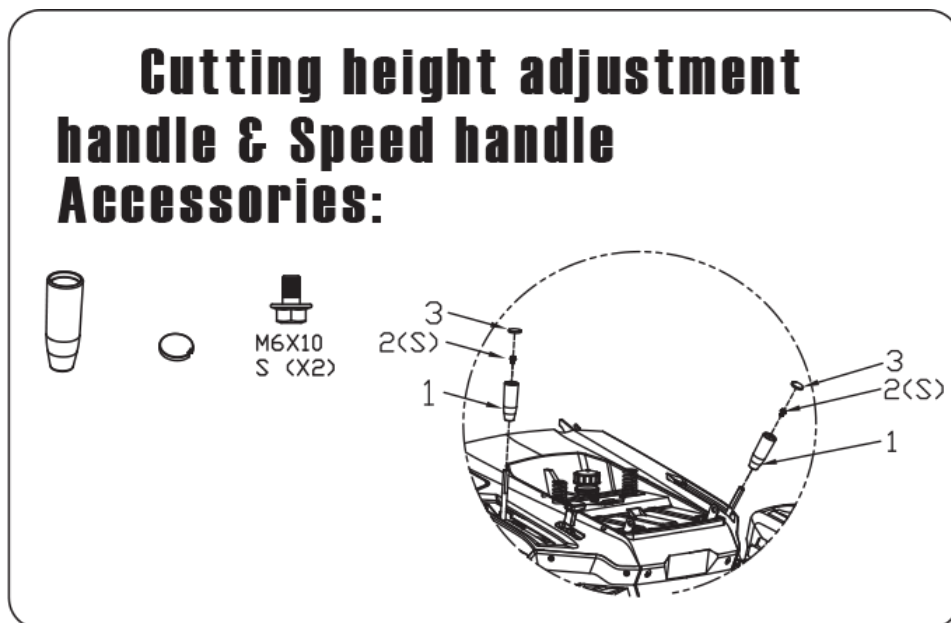

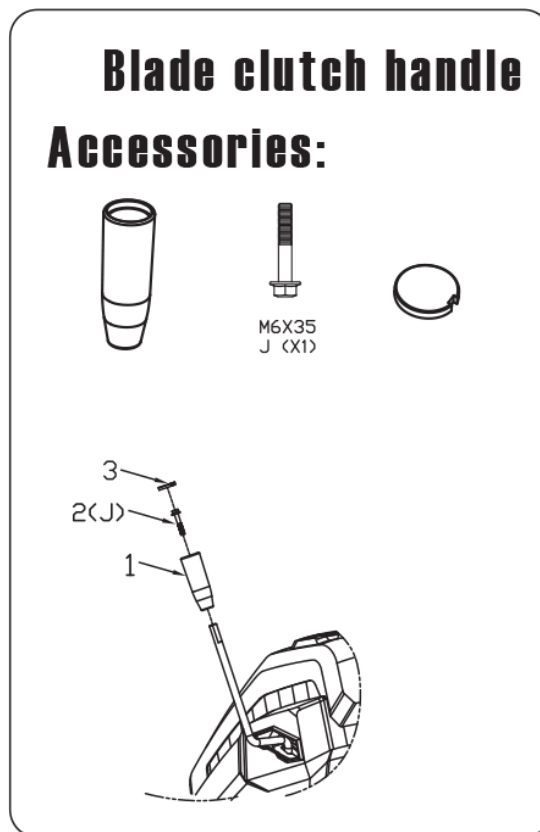

#### Installation der Batterie

Verbinden Sie die Batterie mit dem elektrischen System wie auf dem folgenden Bild gezeigt.

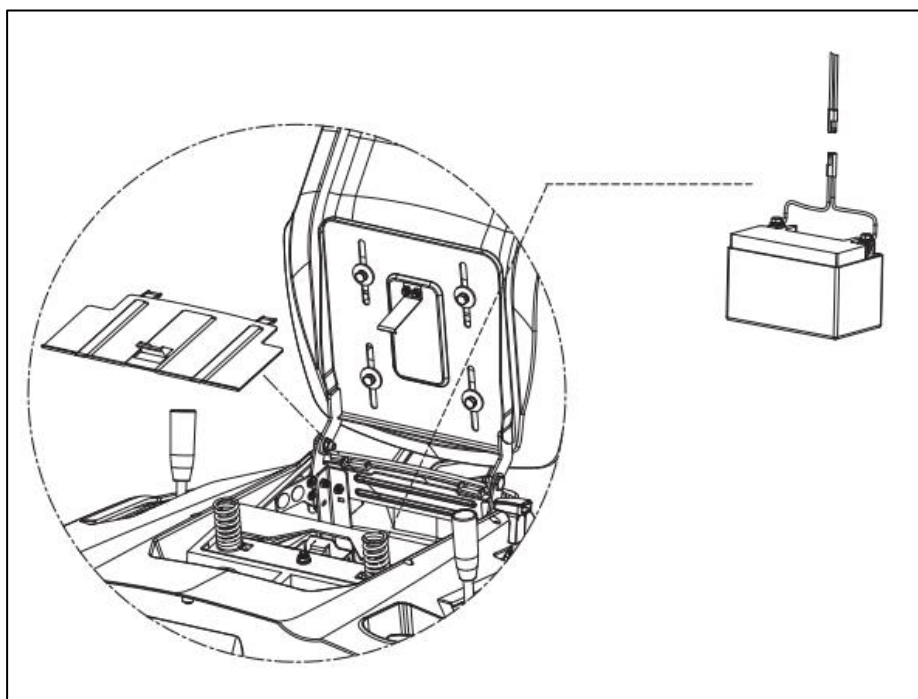

Öl und Benzin einfüllen

**ACHTUNG:** Der Mäher wird ohne Öl im Motor ausgeliefert.

Alle Motoren werden vor dem Verpacken im Werk getestet. Das meiste Öl wird vor dem Versand entfernt; ein kleiner Teil des Öls verbleibt jedoch im Motor. Während des Transportes bewegt sich das Öl im Motorraum. Daher kann es sein, dass Sie am Ölmesstab eine ausreichende Menge an Öl angezeigt bekommen. Dieses ist aber nicht der Fall!

Der Öltank fasst insgesamt 0,5 Liter Motoröl. Der Benzintank 2,5 Liter Benzin.

- Entfernen Sie den Tankdeckel
- Füllen Sie Kraftstoff bis zum unteren Rand der Füllstandsgrenze im Hals des Kraftstofftanks ein. Nicht überfüllen. Wischen Sie verschütteten Kraftstoff auf, bevor Sie den Motor starten.
- Ziehen Sie den Tankdeckel fest.

Empfohlenes Motoröl: Fuxtec 4 Taktöl SAE 30

Empfohlenes Benzin: Super 95

Verwenden Sie nach Möglichkeit Kraftstoff mit einem Ethanolgehalt von maximal 5 % (E5) für eine längere Lebensdauer des Motors und eine bessere Leistung.

Benzin ist hochentzündlich, und Benzindämpfe können explodieren und zu schweren Verletzungen oder zum Tod führen. Gehen Sie beim Umgang mit Benzin äußerst vorsichtig vor. Bewahren Sie es außerhalb der Reichweite von Kindern auf.

Tanken Sie in einem gut belüfteten Bereich bei abgestelltem Motor. Rauchen Sie nicht und lassen Sie keine Flammen oder Funken in dem Bereich zu, in dem der Motor betankt wird oder in dem Benzin gelagert wird. Vermeiden Sie wiederholten oder längeren Kontakt mit der Haut oder das Einatmen von Dämpfen.

Ziehen Sie nach dem Tanken den Tankdeckel fest zu. Wenn Kraftstoff verschüttet wurde, stellen Sie sicher, dass der Bereich trocken ist, bevor Sie den Motor starten.

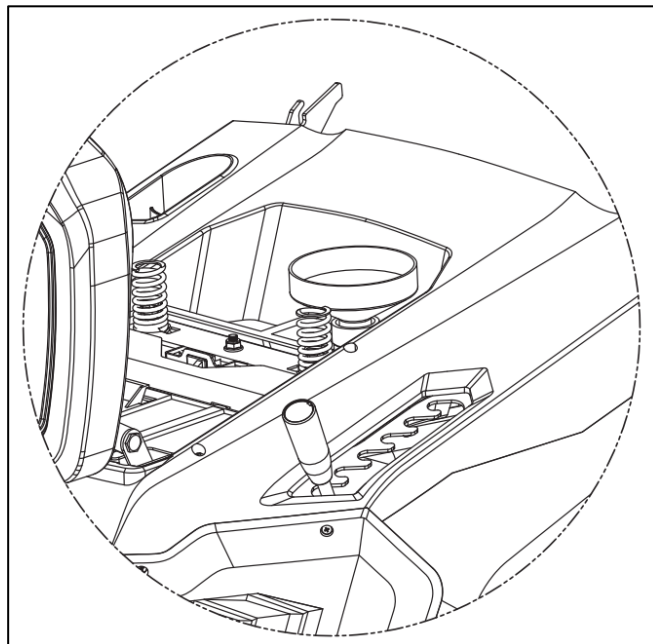

## 5. Arbeiten mit dem Mäher

### Mähen

Die Maschine kann zum Mähen von Rasenflächen auf viele verschiedene Arten verwendet werden. Bevor Sie beginnen, bereiten Sie Ihre Maschine entsprechend der Art des Mähens vor. Neben dem Auffangen im Grasfangsack stehen Ihnen noch folgende Möglichkeiten zur Verfügung:

### Mulchen

Vorbereitung für das Mähen und Häckseln von Gras (Mulchfunktion) Installieren Sie das Mulchkit wie auf dem folgenden Bild gezeigt:

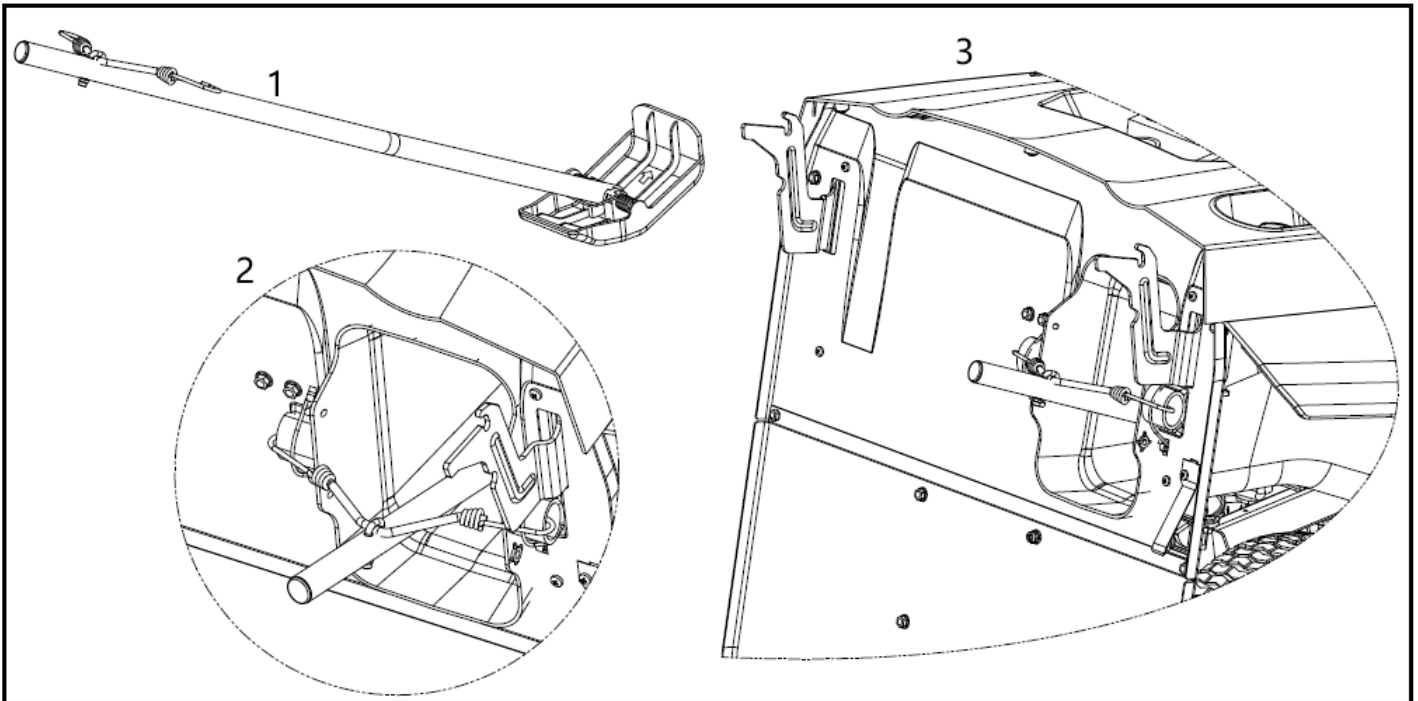

### Seitenauswurf

Heben Sie die seitliche Abdeckung an, wie in der Abbildung unten gezeigt, und befestigen Sie dann den Trichter für den Seitenauswurf. Befestigen Sie diesen wie in der nachstehenden Abbildung gezeigt.

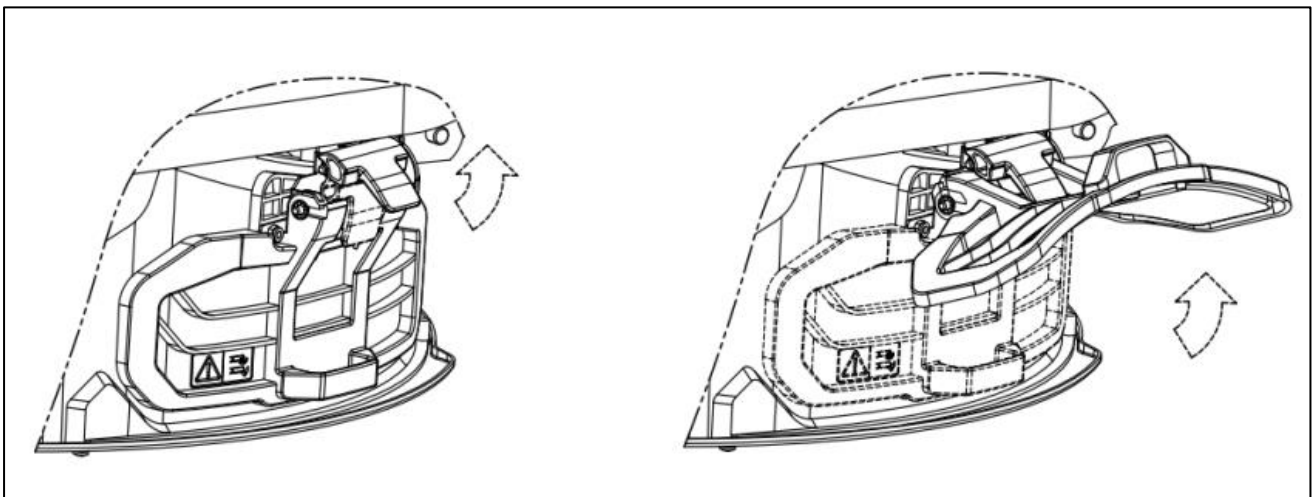

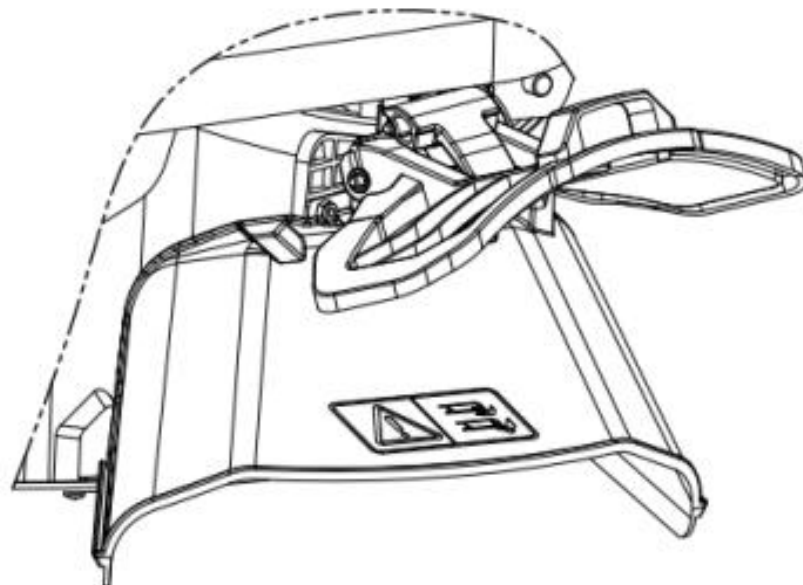
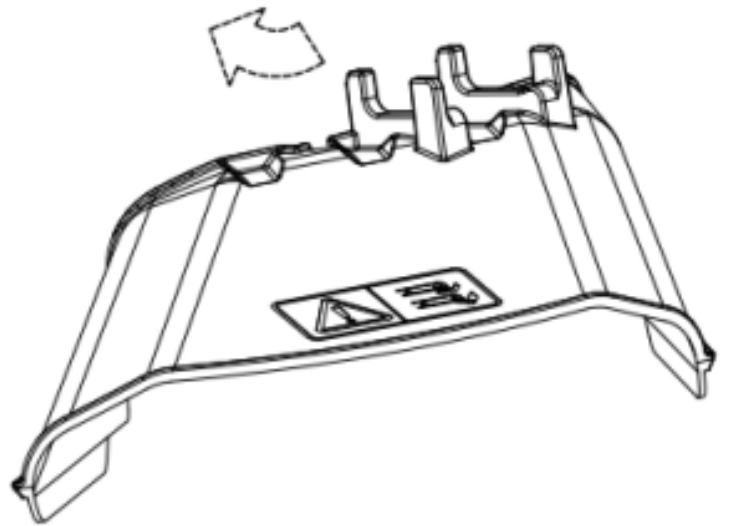
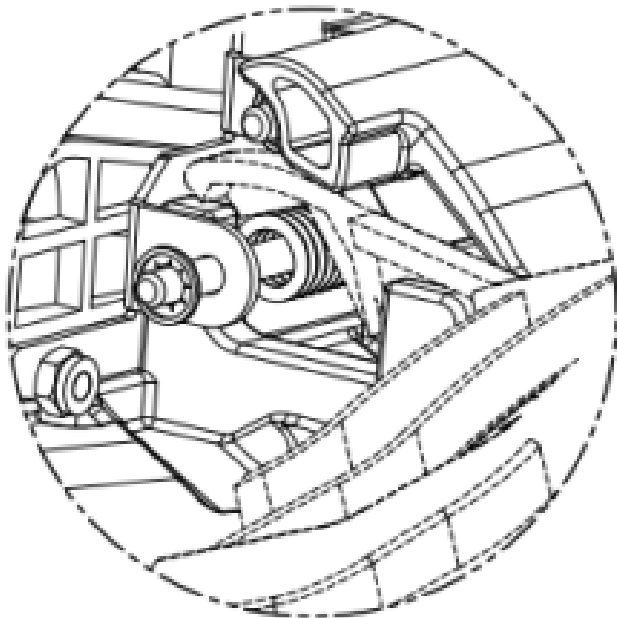

### Starten des Motors

- 1) Nehmen Sie auf dem Fahrersitz Platz.  
Schalten Sie den Antrieb in den Leerlauf,  
wie in der folgenden Abbildung gezeigt.

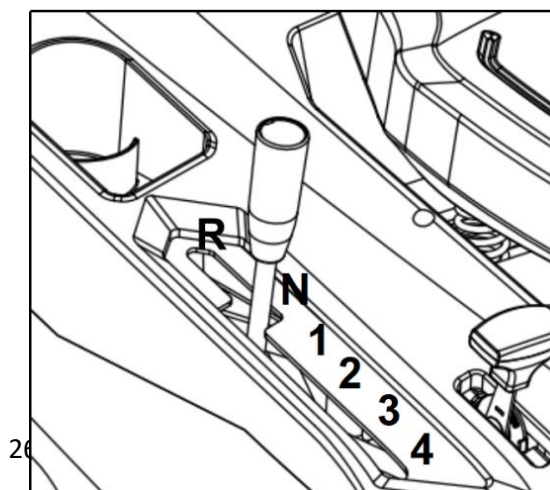

- 2) Schalten Sie das Mähwerk aus (siehe folgende Abbildung).

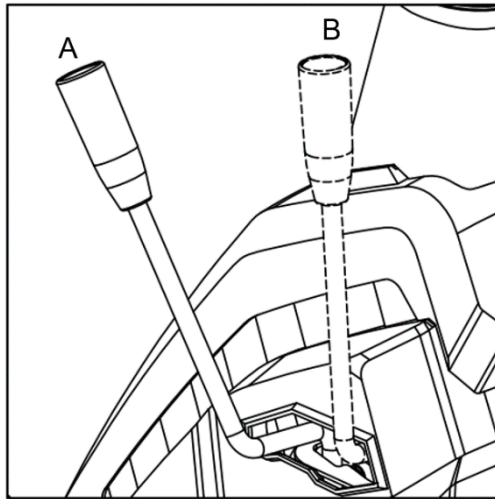

- 3) Betätigen Sie die Bremse

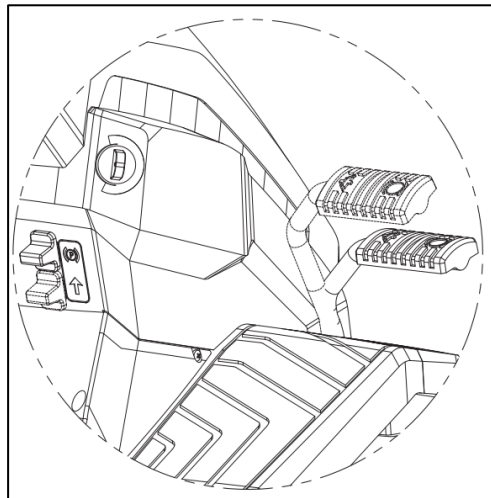

- 4) Stellen Sie den Kupplungshebel in die Startposition.

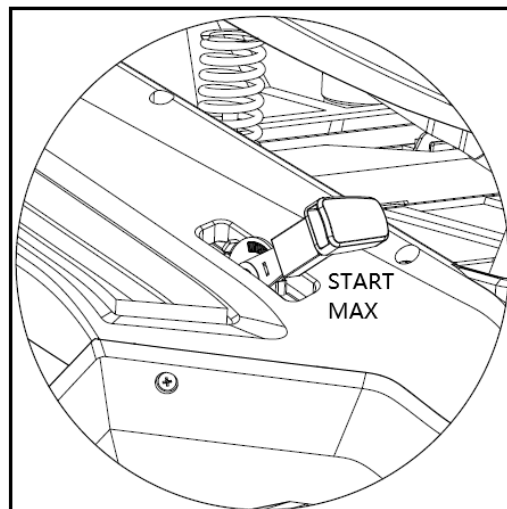

- 5) Stecken Sie den Zündschlüssel ein und drehen Sie ihn auf ON, um den elektrischen Kontakt herzustellen, dann drehen Sie ihn, um den Motor zu starten.
- 6) Lassen Sie den Zündschlüssel los, nachdem der Motor gestartet ist.
- 7) Sobald der Motor anspringt, schalten Sie den Gashebel in die Stellung für die Mindestgeschwindigkeit.

### Fahren ohne Nutzung des Mähwerks

- 1) Stellen Sie die Schnitthöhe auf die höchste Position ein.
- 2) Schalten Sie den Kupplungsgriff in die Fahrposition.

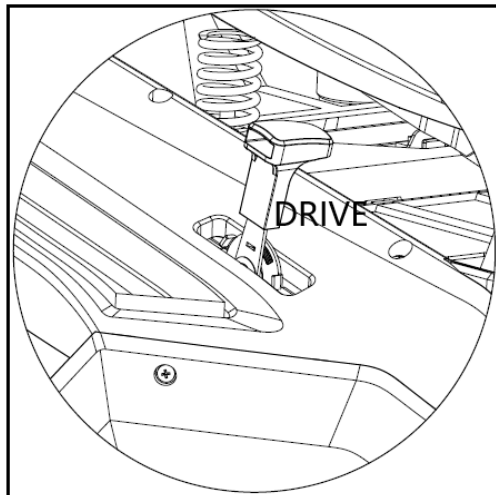

- 3) Treten Sie das Bremspedal vollständig durch und stellen Sie den Schalthebel in die erste Position (um die Geschwindigkeit entsprechend der verschiedenen Positionen zu regeln), dann lassen Sie das Bremspedal langsam los

### Nutzung des Mähwerks

Bitte beachten Sie: Der Grasfangsack muss vor dem Schneiden korrekt angebracht werden.

- 1) Stellen Sie die Schnitthöhe auf die geeignete Position ein. Die Schnitthöhe kann von 35-75 mm eingestellt werden, Position 1 bis 6.

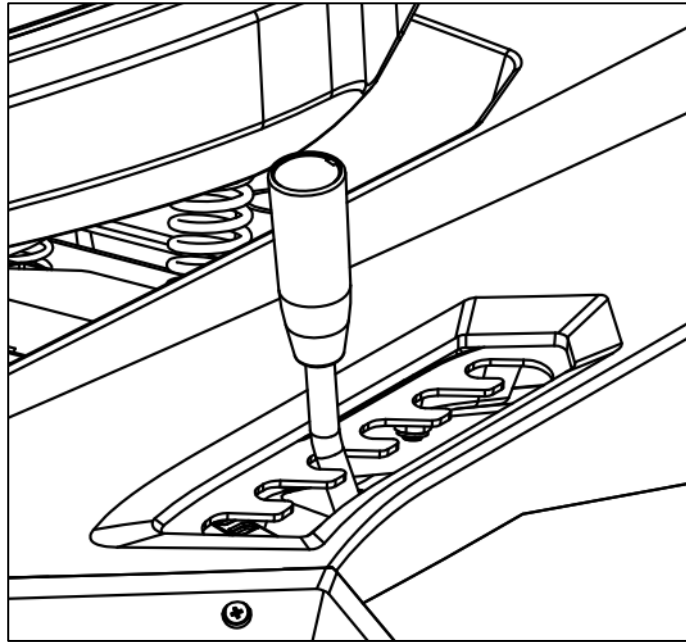

- 2) Schalten Sie den Gashebel in die Position für maximale Geschwindigkeit.
- 3) Schalten Sie das Mähwerk mit dem Hebel auf Position OPEN "B" ein.

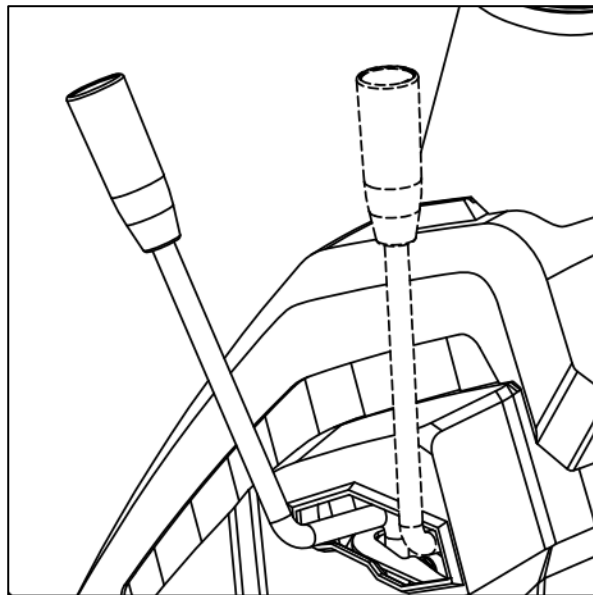

### **Nutzung des Mähwerks während des Rückwärtsfahrens**

- 1) Betätigen Sie das Bremspedal, bis die Maschine anhält;
- 2) Bringen Sie den Schalthebel in die Position "N"
- 3) Schalten Sie das Mähwerk mit dem Hebel auf Position OPEN "B" ein.
- 4) Beim Rückwärtsschneiden das Pedal "REVERSE CUT" betätigen (siehe folgendes Bild), beim mechanischen Modell

den Schalthebel in die Position "R" stellen.

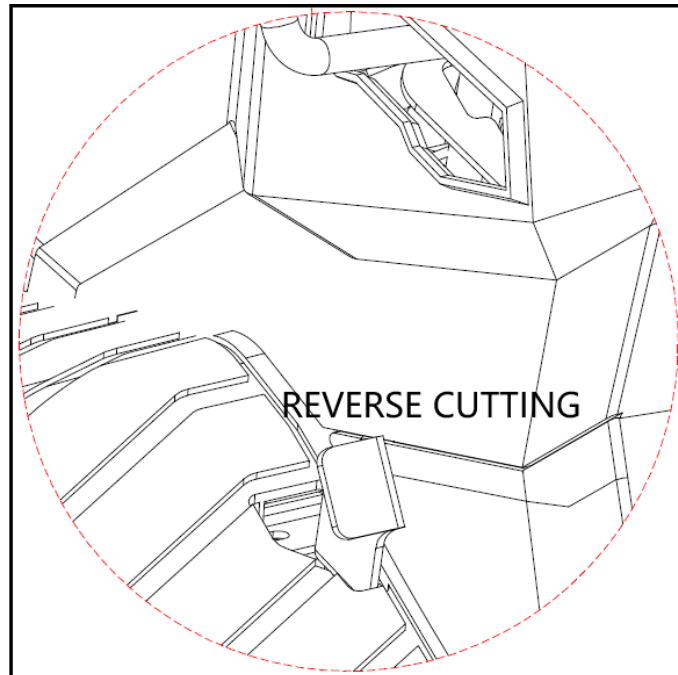

### Nutzung der Feststellbremse

- 1) Stellen Sie den Fahrhebel auf die Position "N".
- 2) Drücken Sie das Bremspedal, um die Geschwindigkeit weiter zu reduzieren, bis die Maschine zum Stillstand kommt.
- 3) Stellen Sie das Mähwerk ab (CLOSE "A").
- 4) Schieben Sie den Knopf in die Position "P" und lassen Sie dann das Bremspedal los.

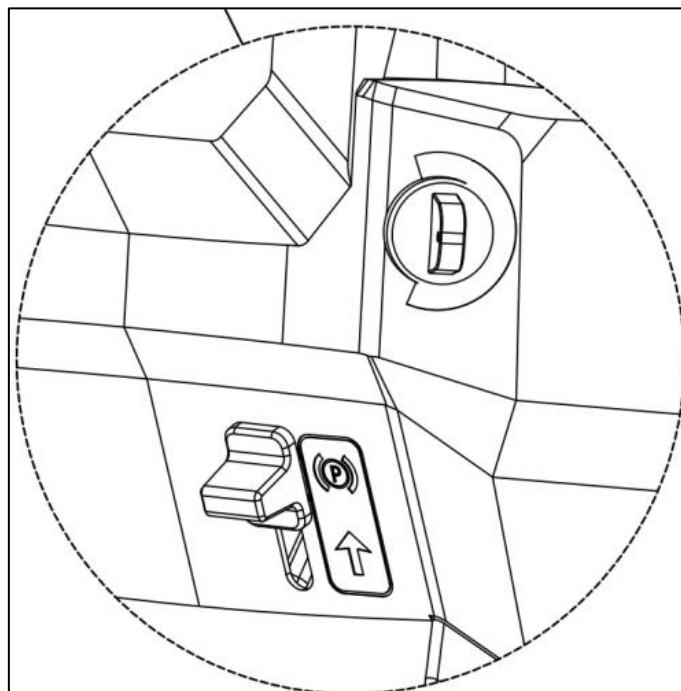

## Leeren des Grasfangkorbs

Die Grasfangeinrichtung kann nur bei ausgekuppeltem Schneidwerk entleert werden; andernfalls bleibt der Motor stehen.

- 1) Verringern Sie die Motordrehzahl
- 2) Aktivieren Sie die Feststellbremse, wenn Sie sich an Hängen befinden
- 3) Fassen Sie den hinteren Hebel an und kippen Sie den Grasfangsack nach oben, um ihn zu entleeren.



## Stoppen des Motors

- 1) Bringen Sie den Gashebel in die Stellung für die Minimalgeschwindigkeit.

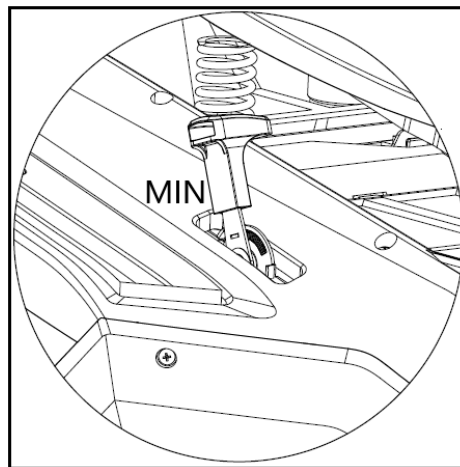

- 2) Schalten Sie den Antrieb in den Leerlauf, wie in der folgenden Abbildung gezeigt.

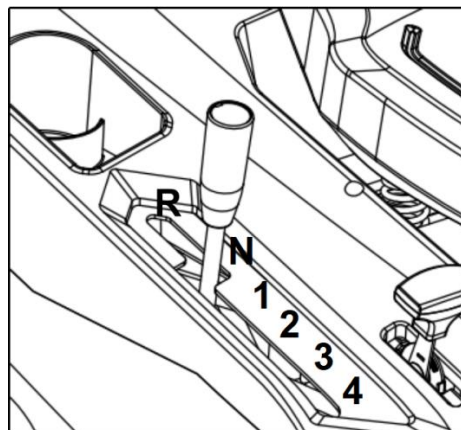

- 3) Stellen Sie das Mähwerk ab (CLOSE "A").
- 4) Stellen Sie den Motor ab, indem Sie den Zündschlüssel auf Off drehen
- 5) Ziehen Sie den Schlüssel ab.

## 6. Sicherheitseinrichtungen

- 1) Verlassen Sie, während der Motor, läuft den Sitz, schaltet sich der Motor automatisch aus.
- 2) Drehen Sie den Schlüssel in die Aus-Position bei laufendem Motor, so schaltet sich der Motor aus.
- 3) Sollten Sie beim Rückwärtsmähen, das Rückwärtspedal loslassen, schaltet der Motor automatisch ab.
- 4) Sollten Sie bei laufendem Motor in der Parkposition den Fahrersitz verlassen, schaltet sich der Motor automatisch aus.
- 5) Schalten Sie bei laufendem Motor in der Parkposition das Mähwerk ein, so schaltet sich der Motor automatisch ab.
- 6) Klappen Sie bei laufendem Motor und eingeschaltetem Mähwerk den Grasfangsack hoch, schaltet sich der Motor automatisch ab.

## 7. Wartung und Reinigung

### **Allgemeine Hinweise zur Wartung:**

Alle Muttern, Bolzen und Schrauben müssen ordnungsgemäß angezogen sein, damit die Maschine in einem sicheren und betriebsfähigen Zustand ist. Regelmäßige Wartung ist die Grundvoraussetzung für die Sicherheit des Benutzers, den Erhalt des Betriebszustandes und der Leistungsfähigkeit des Rasenmähers.

Lagern Sie eine Maschine mit Benzin im Tank niemals in einem Gebäude, wo die Dämpfe in die Nähe von offenem Feuer, Funken oder hohen Temperaturen kommen könnten.

Lassen Sie den Motor abkühlen, bevor Sie ihn in einem geschlossenen Raum abstellen.

Um die Brandgefahr zu verringern, stellen Sie sicher, dass der Rasenmäher und insbesondere der Motor, der Auspufftopf und auch der Ort, an dem der Ersatzbrennstoff gelagert wird, frei von Gras, Laub oder übermäßigen Mengen an Schmiermitteln sind.

Überprüfen Sie regelmäßig den Zustand der Fangkorbabdeckung und der Grasfangeinrichtung und tauschen Sie diese bei Beschädigung aus.

Lassen Sie den Kraftstoff in einem gut belüfteten Bereich ab, wenn der Motor abgekühlt ist.

Verwenden Sie beim Aus- und Einbau des Schneidmessers dicke Arbeitshandschuhe.

**ACHTUNG:**

Vor der Durchführung von Wartungs- oder Reparaturarbeiten den Motor abstellen und die Zündkerze abziehen.

Überprüfen Sie den Rasenmäher regelmäßig und stellen Sie sicher, dass alle Grasablagerungen an der Unterseite des Chassis entfernt werden.

Schmieren Sie die Achse des Fahrgestells und die Lager regelmäßig mit einem geeigneten Schmiermittel.

Überprüfen Sie regelmäßig den Zustand der Klingen, da diese einen erheblichen Einfluss auf die Leistung des Rasenmähers haben. Die Klingen sollten immer scharf und ausgewuchtet sein.

Überprüfen Sie in regelmäßigen Abständen, ob alle Schrauben und Muttern fest angezogen sind. Verschlossene oder falsch angezogene Schrauben und Muttern können zu schweren Schäden am Motor oder am Rahmen führen.

Wenn das Messer stark gegen ein Hindernis stößt, halten Sie den Rasenmäher an und nehmen Sie Kontakt mit dem FUXTEC Kundendienst auf.

**ACHTUNG:**

Verwenden Sie immer nur Originalersatzteile. Ersatzteile minderer Qualität können den Rasenmäher schwer beschädigen und ein Sicherheitsrisiko darstellen.

**Nutzen der Easy Clean Funktion**

An der linken Seite des Mähwerks finden Sie an einigen Modellen einen Wasseranschluss zum Waschen des Mähwerks.

Wenn Sie die Wasseranschluss verwenden, muss die Maschine in der niedrigsten Höhenposition auf dem Rasen stehen. Dadurch wird sichergestellt, dass das Wasser während der Reinigung unter dem Mähwerk bleibt.

**8. Sicherheitshinweise**

**ALLGEMEINE SICHERHEITSHINWEISE**

- Dieses Produkt ist ausschließlich zum Mähen bestimmt. Verwenden Sie es nicht für andere als die vorgesehenen Zwecke. Andernfalls besteht die Gefahr, dass es beschädigt wird oder zu Verletzungen führt.
- Lassen Sie niemals Kinder oder Personen, die nicht mit dem Inhalt dieser Bedienungsanleitung vertraut sind, mit dem Gerät arbeiten.
- Die Person, die den Rasenmäher bedient, ist für die Sicherheit der Personen im Arbeitsbereich verantwortlich.
- Betreiben Sie den Rasenmäher niemals in der Nähe von anderen Personen, Kindern oder frei laufenden Tieren.
- Bevor Sie mit dem Mähen beginnen, überprüfen Sie das Gelände, auf dem der Mäher eingesetzt werden soll, und entfernen Sie Steine, Drähte, Stöcke, Splitter, Knochen und andere Fremdkörper, die sich darin verfangen oder abgelenkt werden und zu Verletzungen führen könnten.

**GEBRAUCHSANWEISUNG**

- Alle Muttern, Stifte und Bolzen müssen ordnungsgemäß angezogen sein, damit die Maschine in einwandfreiem und betriebsbereitem Zustand ist.

- Benutzen Sie den Rasenmäher niemals ohne die Schutzabdeckung.
- Verwenden Sie den Rasenmäher niemals mit loseem Schneidmesser. Kontrollieren Sie immer, ob alle zugehörigen Schrauben fest angezogen sind.
- Abgestumpfte Messer sollten ausgetauscht werden.
- Bei der Arbeit mit dem Rasenmäher müssen sie auf einen sicheren Stand achten.
- Lagern Sie den Rasenmäher niemals in geschlossenen oder schlecht belüfteten Räumen, in denen sich Dämpfe ansammeln könnten. Die Abgase des Motors enthalten Kohlenmonoxid, das lebensgefährlich ist.
- Arbeiten Sie nur bei ausreichenden Lichtverhältnissen (im Dämmerlicht oder bei ausreichender künstlicher Beleuchtung).
- Setzen Sie den Rasenmäher nicht ein, wenn es regnet oder wenn das Gras nass ist.
- Gehen Sie beim Mähen in erhöhtem Gelände (am Hang) besonders vorsichtig vor. Mähen Sie immer senkrecht zum Hang, parallel zur Kontur und nicht direkt bergauf/bergab.
- Lassen Sie den Rasenmäher auf keinen Fall unbeaufsichtigt laufen; wenn Sie den Rasenmäher laufen lassen, schalten Sie den Motor ab den Motor ab.
- Verändern Sie niemals die Drehzahleinstellung des Motors.
- Transportieren Sie den Rasenmäher niemals bei laufendem Motor.
- Stellen Sie den Motor ab und ziehen Sie den Zündstecker in folgenden Fällen ab:  
wenn Sie Arbeiten unter dem Mähwerk oder im Auswurfschacht durchführen.  
wenn Sie Wartungsarbeiten, Reparaturen oder Inspektionen an der Maschine durchführen.  
vor dem Tragen, Heben oder Transportieren des Rasenmähers.  
wenn Sie den Rasenmäher unbeaufsichtigt lassen oder wenn Sie die Schnitthöhe einstellen wollen.  
vor dem Entfernen und Entleeren des groben Auswurfkanals.
- Wenn ein Fremdkörper auftritt, stellen Sie den Motor ab und prüfen Sie gründlich, ob eine Beschädigung vorliegt. Im Falle einer Beschädigung bringen Sie den Rasenmäher zur Reparatur in ein spezialisiertes Servicezentrum.

**ACHTUNG:**

Das Mähwerk dreht sich nach dem Ausschalten des Motors noch einige Sekunden lang weiter.

Wenn der Rasenmäher ungewöhnlich vibriert stellen Sie den Motor sofort ab. Um einen sicheren Betrieb zu gewährleisten, überprüfen Sie regelmäßig, ob die Bolzen, Schrauben und Muttern des Rasenmähers fest angezogen sind.

**ACHTUNG: KRAFTSTOFF IST EINE LEICHT ENTZÜNDLICHE FLÜSSIGKEIT.**

- Bewahren Sie den Kraftstoff in einem geeigneten Behälter auf.
- Füllen Sie Kraftstoff nur an einem offenen und gut belüfteten Ort ein. Beim Umgang mit Kraftstoff nicht rauchen und kein Mobiltelefon benutzen.

- Füllen Sie Kraftstoff nur bei abgestelltem Motor ein. Öffnen Sie niemals den Kraftstofftank und füllen Sie keinen Kraftstoff ein, wenn der Motor heiß ist oder läuft.
- Wenn Kraftstoff verschüttet wurde, starten Sie den Motor nicht. Entfernen Sie den Rasenmäher von der Stelle, an der der Kraftstoff verschüttet wurde, und achten Sie darauf, eine mögliche Entzündung zu vermeiden. Setzen Sie die Arbeit erst fort, wenn der verschüttete Kraftstoff verdunstet ist und sich die Kraftstoffdämpfe verflüchtigt haben.
- Ziehen Sie nach dem Einfüllen des Kraftstoffs den Tankdeckel und den Deckel des Kraftstoffkanisters fest an.

**ACHTUNG:**

Vor der Durchführung von Wartungs- oder Reparaturarbeiten den Motor abstellen und die Zündkerze abziehen.

## 9. Lagerung

Wenn Sie das Gerät über einen längeren Zeitraum nicht benutzen, sollten Sie es entsprechend den folgenden Anweisungen lagern. Dadurch wird die Lebensdauer der Maschine verlängert.

- Das gleiche Benzin darf nicht länger als einen Monat im Tank bleiben.
- Reinigen Sie den Mäher gründlich und lagern Sie ihn in einem trockenen Raum.
- Lagern Sie den Rasenmäher niemals mit Kraftstoff im Tank in einem Gebäude, in dem eine offene Flamme oder ein Funke entstehen kann.
- Um die Brandgefahr zu verringern, halten Sie den Motor, den Schalldämpfer, das Batteriefach und den Kraftstofflagerbereich frei von Gras, Laub oder übermäßigem Fett.
- Wenn der Kraftstofftank entleert werden muss, sollte dies im Freien geschehen.
- Achten Sie beim Einstellen der Maschine darauf, dass Sie sich nicht die Finger zwischen dem beweglichen Messer und den festen Teilen der Maschine einklemmen.
- Lassen Sie das Produkt vor der Lagerung mindestens 30 Minuten abkühlen.
- Die Batterie muss im Winter immer trocken und warm gelagert werden. Setzen Sie ihn niemals niedrigen Temperaturen aus. Laden Sie die Batterie vor der Lagerung vollständig auf und stellen Sie den Rasenmäher dann an einen Ort, an dem er nicht dem Frost ausgesetzt ist. Decken Sie den Akku alternativ mit einem dicken Teppich o.ä. ab, wenn der Rasenmäher in einem Schuppen/einer Garage steht, wo Kälte herrschen kann. Laden Sie die Batterie während des Winters 1-2 Mal auf (mindestens jeden 3. Monat), laden Sie die Batterie 1 Mal pro Monat zur normalen Betriebszeit auf, um sicherzustellen, dass die Batterie ihre volle Kapazität behält. Unsachgemäße Lagerung kann die Batterie beschädigen und ist nicht durch die Garantie abgedeckt.

## 10. Entsorgung

### HINWEIS

Über Entsorgungsmöglichkeiten informieren Sie sich bitte bei Ihrer Kommune/Stadt,



**Recycling raw materials instead of waste disposal.**

## 11. Technische Daten

Motor	OHV, luftgekühlt, 4-Takt
Nennleistung	4,5 kW
Motordrehzahl	2800 U/pro Minute
Hubraum	224 cm <sup>3</sup>
Starter	eStart
Tankvolumen	2,5l
Öltankvolumen	0,5l
Schnitthöhen	30mm-75mm
Schnittbreite	651 mm
Durchmesser Räder	33cm vorne / 38cm hinten
Volumen Grasfangkorb	150l
Schalleistungspegel	98dB
Gewicht	135kg

## ENGLISH VERSION

### 12. Introduction and safety

Never allow children or persons unfamiliar with these instructions to use the garden tool. Children should be supervised to ensure they do not play with the device.

#### **Intended use**

This device is intended exclusively for mowing lawns in private areas.

The device must be operated according to the descriptions and safety instructions. Only operate the device in the technical condition prescribed and delivered by the manufacturer. Any other use is not in accordance with the intended use. Use not in accordance with the intended use will result in the forfeiture of the warranty and the rejection of any responsibility on the part of the manufacturer. The user is liable for all damage to third parties and their property. Unauthorised modifications to the device exclude the manufacturer's liability for any resulting damage.

#### **Vibration and noise reduction**

To reduce the impact of vibration and noise, limit working time, use lower vibration and noise settings and wear personal protective equipment.

Observe the following points to keep vibration and noise pollution low:

- Only use the product as intended in accordance with the design and instructions.
- Make sure that the product is in perfect condition and well-maintained.
- Use the right accessories and make sure they are in good condition.
- Hold the product firmly but not tensely by the handles provided.
- Maintain the product according to these instructions and keep it well-lubricated.
- Plan your working hours according to these instructions to spread a higher workload over a more extended period.

#### **Emergency**

- Familiarise yourself with the use of the product by reading the operating instructions thoroughly. Memorise the safety instructions and follow them carefully. That will help you to avoid risks and hazards.

- Always be alert when using the product to identify and respond to hazards early. Quick action can prevent serious injury and property damage.

## Residual risks

Even if you operate this lawnmower as instructed, there will always be residual risks. The following hazards may occur in connection with the design and construction of this lawnmower:

1. Injuries and property damage caused by flying parts.
2. Hearing impairment if you do not wear suitable hearing protection or use the lawnmower for an extended period.
3. Damage to health results from hand-arm vibrations if the lawnmower is used for a long time or is not guided correctly and maintained.

## Safety instructions for lawnmowers

- For your safety and the safety of others, read this instruction manual and its safety instructions before using the device. Please keep the operating instructions and safely store their safety instructions for later use and keep these for ready to hand for every use.

- Pass on the operating instructions with the device if there is a change of ownership.

- Persons operating the device must not be under the influence of intoxicants (e.g. alcohol, drugs or medication).

- Operate the device only in the technical condition prescribed and supplied by the manufacturer. Unauthorised modifications to the device exclude the manufacturer's liability for any resulting damage.

- Use the device only in daylight or under good artificial lighting.

- Use the device only in dry weather conditions. Please keep it away from rain or wet conditions. The ingress of water into the device increases the risk of electric shock.

- Switch off the device and remove the battery in the following conditions:  
s if the device is left unattended  
s if the device starts to vibrate excessively.

## Before use

- Before starting work, familiarise yourself with the device and its functions and controls.

- Check the device for signs of wear or damage before commissioning and after an impact.

- Do not use a device whose switch is defective and can no longer be switched on or off.

- Check that all nuts, bolts and screws are tight to ensure that the device is operated safely.

- Never use a device with damaged or missing parts. Have them repaired or, if necessary, replaced by a qualified specialist or specialist workshop.

- Always wear sturdy shoes, long trousers and the appropriate personal protective equipment (safety goggles, ear protectors, work gloves with a good grip, etc.) when working with or on the device. Wearing personal protective equipment reduces the risk of injury.

### **During use**

Do not switch on the device when people (especially children) or animals are in the immediate vicinity. Make sure that children do not play with the device.

Stop work if you notice that people (especially children) or pets are nearby.

Working on steep slopes can be dangerous. Always mow across the slope and not up and down. Be especially careful when changing direction. There is a risk of tipping over!

Do not mow on steep slopes. Do not tilt the mower when starting the engine.

Be careful and do not reach into the rotating cutting blade. Never drive over gravel while the engine is running. There is a risk of being hit by stones! Switch off the lawnmower before tipping or transporting it, e.g., from / to lawns or over paths.

Before lifting or transporting the lawnmower, switch off the engine

until the cutting blade has come to a standstill. Do not adjust the cutting height until the engine is switched off and the cutting blade has stopped. Never open the discharge flap while the engine is running. Before removing the grass collector, switch off the engine and wait until the cutting blade has stopped. After emptying the grass collector, carefully reattach it and ensure it is securely fastened to the lawnmower. If possible, do not mow wet grass. Do not use the garden tool in an explosive environment with flammable liquids, gases or dust. When you stop work, never leave the device unattended and keep it in a safe place.

### **After use**

Switch off the device, and only then put the device in a safe place.

Do not store the device within reach of children. Make sure that the ventilation slots in the device are clean.

Keep all nuts, bolts and screws tightened to ensure the mower is in safe working condition.



Check the grass collector frequently for wear or damage.

Only use a cutting blade designed for this lawnmower.

Please follow the installation instructions and remove the battery beforehand (only for an eS model).

Only have repairs carried out by a qualified technician or service centre.

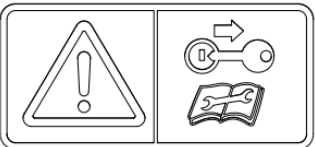
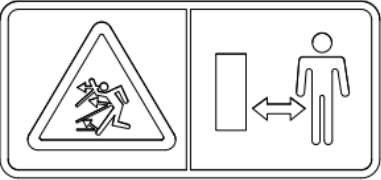
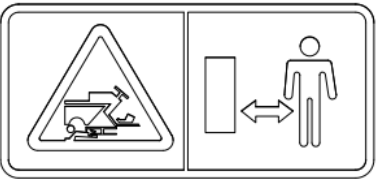
### 13. Information and warnings

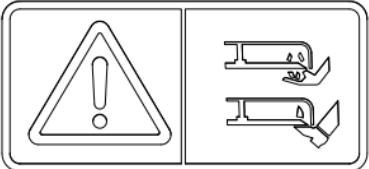
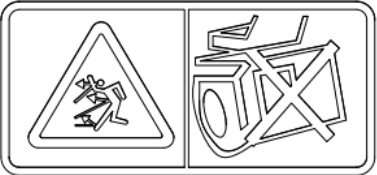
	<p><b>WARNING:</b></p> <p>Read the original operating instructions before use.</p>
	<p><b>WARNING:</b></p> <p>Remove the key and read the instructions before carrying out maintenance or repair work.</p>
	<p><b>DANGER:</b></p> <p><b>DANGER FROM EXHAUSTING OBJECTS</b> Keep all persons away from the work area while the machine is in operation.</p>
	<p><b>DANGER:</b></p> <p>Ensure that children are kept at a safe distance from the machine while the motor is running.</p>
	<p><b>DANGER:</b></p> <p><b>RISK OF TIPPING THE MACHINE</b> Do not use the machine on slopes with an incline of more than 10°.</p>
	<p><b>DANGER:</b></p> <p><b>SERIOUS RISK OF INJURY</b> Keep hands and feet away from the rotating blades</p>
	<p><b>DANGER:</b></p> <p><b>RISK OF OBJECT EJECTION</b> Keep all persons away from the rear outlet while the machine is in operation.</p>
	<p><b>DANGER:</b></p> <p><b>SIGNIFICANT RISK OF INJURY</b> Do not reach into the housing of the cutter with your hands</p>

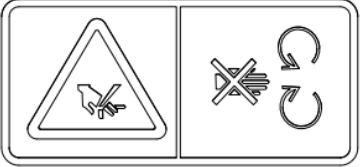
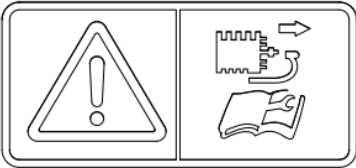
	
	<p><b>WARNING:</b></p> <p>Remove the ignition and read the instructions before carrying out maintenance or repair work.</p>

14. Presentation

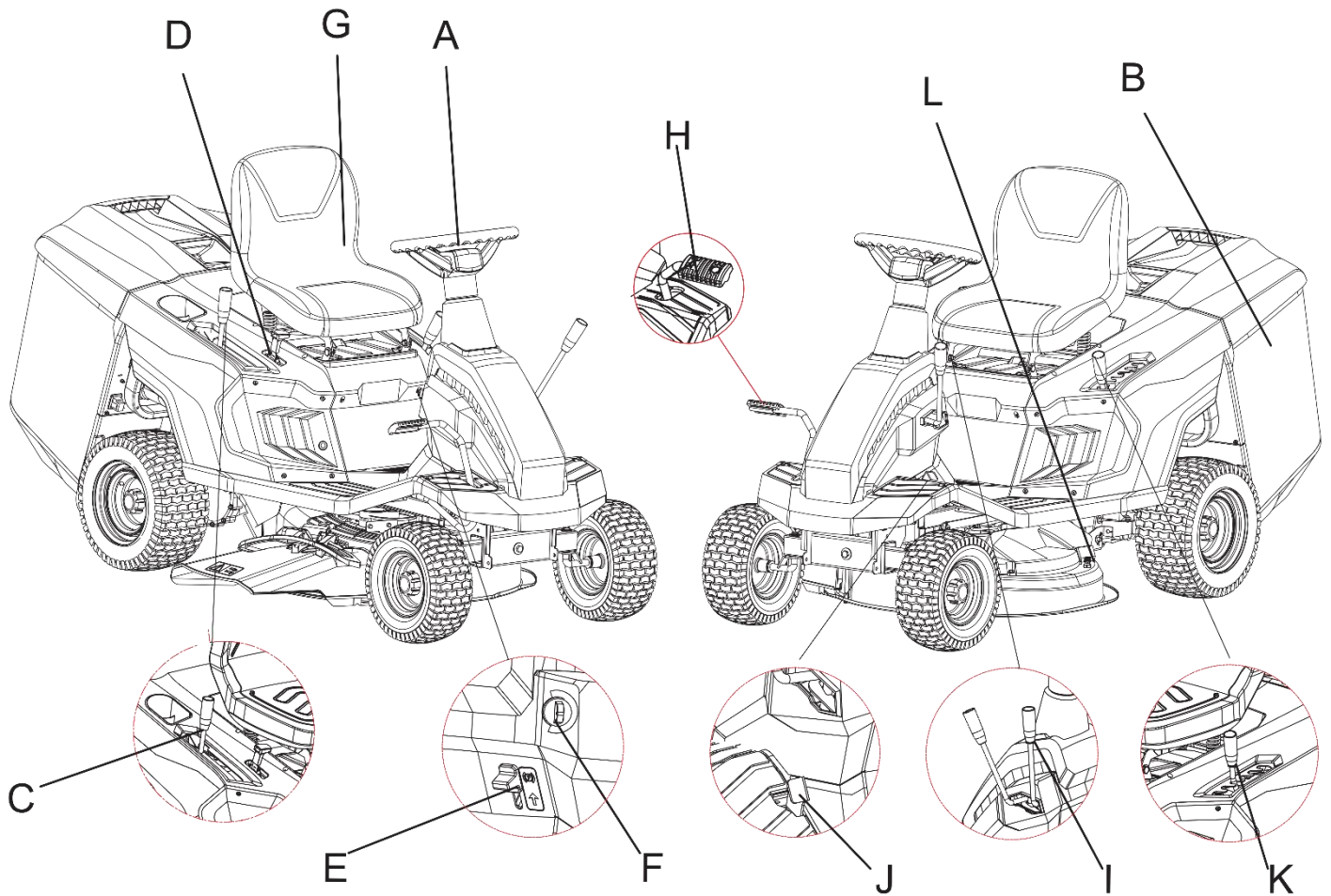

<b>A</b>	<b>Steering wheel</b>	<b>G</b>	<b>Seat</b>
<b>B</b>	<b>Grass bag</b>	<b>H</b>	<b>Brake pedal</b>
<b>C</b>	<b>Gear shift lever</b>	<b>I</b>	<b>Blade clutch handle</b>
<b>D</b>	<b>Clutch handle</b>	<b>J</b>	<b>Cutting pedal when backward</b>
<b>E</b>	<b>Parking handle</b>	<b>K</b>	<b>Cutting height adjustment handle</b>
<b>F</b>	<b>Start key</b>	<b>L</b>	<b>Cleaning connection</b>







## 15. Assembly



### Essential instructions for assembling the mower

Before assembling and operating the petrol lawnmower, please read the full user manual and the instructions.

**IMPORTANT INFORMATION:** The lawnmower is supplied WITHOUT FUEL AND OIL in the engine. Your new lawnmower has been tested in the production facility, i.e. there may be a small amount of residual oil in the engine or visible on the dipstick!

#### Mounting material supplied:

<p><b>Grass bag installation</b></p>	 <p>M6X30 C (X2)</p> <p>M6X12 D (X2)</p> <p>M6 E (X4)</p> <p>ST5.0X35 A (X6)</p> <p>ST5.0X16 B (X2)</p>
<p><b>Seat installation</b></p>	 <p>M8X18 F (X2)</p> <p>M8 L (X2)</p>
<p><b>Steering wheel installation</b></p>	 <p>M8X160 I (X1)</p> <p>8 H (X1)</p> <p>Ø8XØ30X2.5 G (X1)</p>
<p><b>Rear plate installation</b></p>	 <p>M6X12 D (X6)</p> <p>M6 E (X2)</p> <p>M8X25 M (X2)</p>
<p><b>Blade clutch handle installation</b></p>	 <p>M6X35 J (X1)</p>
<p><b>Cutting height adjustment &amp; speed handle</b></p>	 <p>M6X10 S (X2)</p>

<p><b>Fuse, Charger and ignition key</b></p>	
<p><b>Tooling sets and Funnel</b></p>	
<p><b>Side discharger</b></p>	

**TAKE THE LAWN MOWER OUT OF THE PACKAGING**

1. Open the package carefully and do not lose components.
2. Check the documentation in the box, including these instructions.
3. Remove all parts from the box.
4. Take the following precautions to remove the machine from the packaging:
  - Move the machine assembly to its maximum height to prevent damage when the machine is lifted from the base tray;
  - Lift the machine off the base plate.

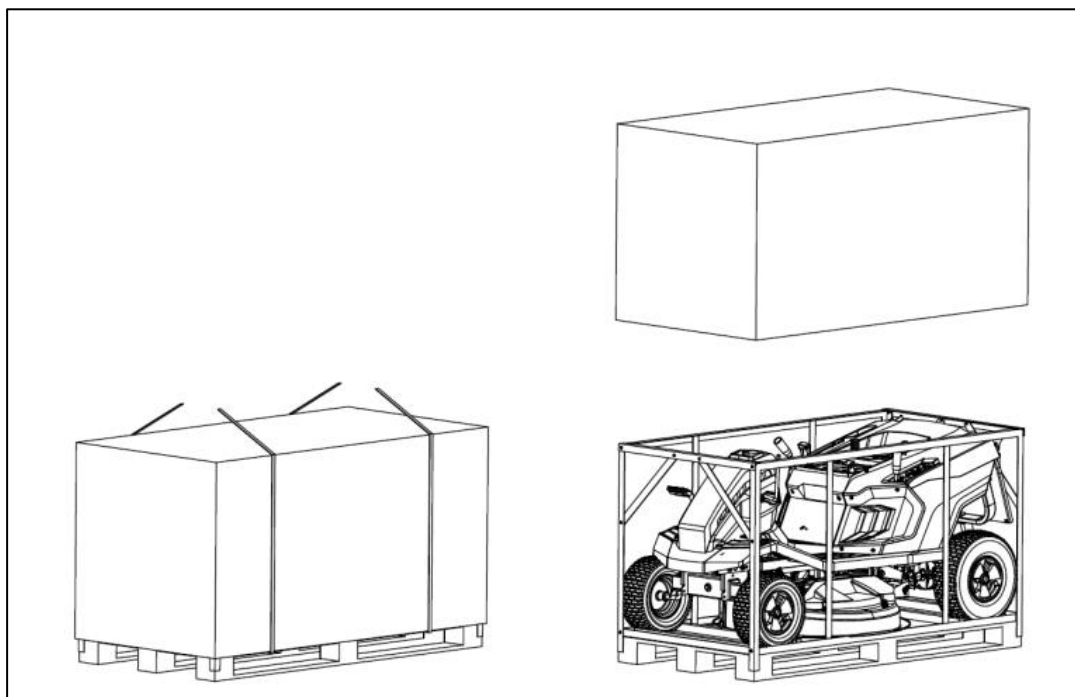

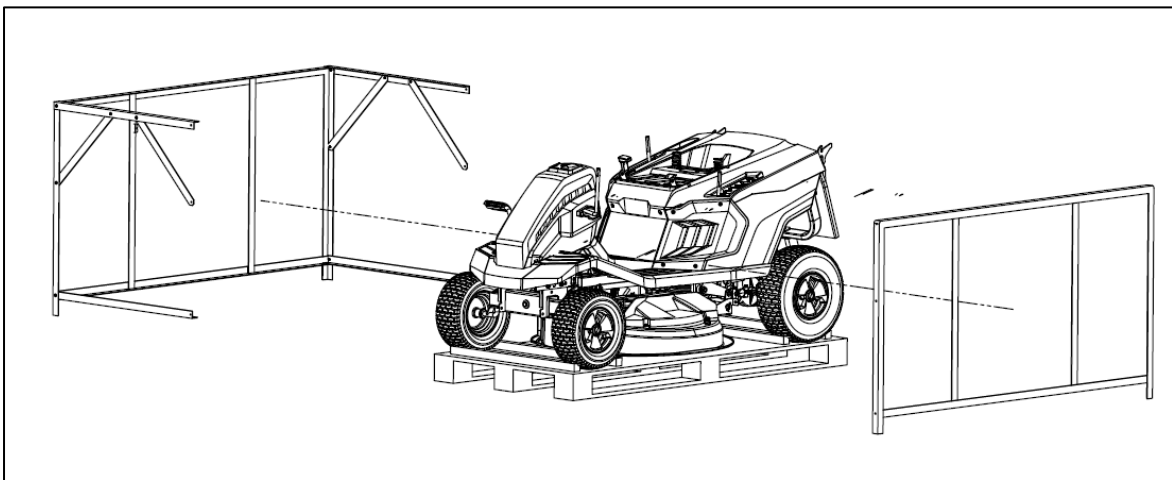
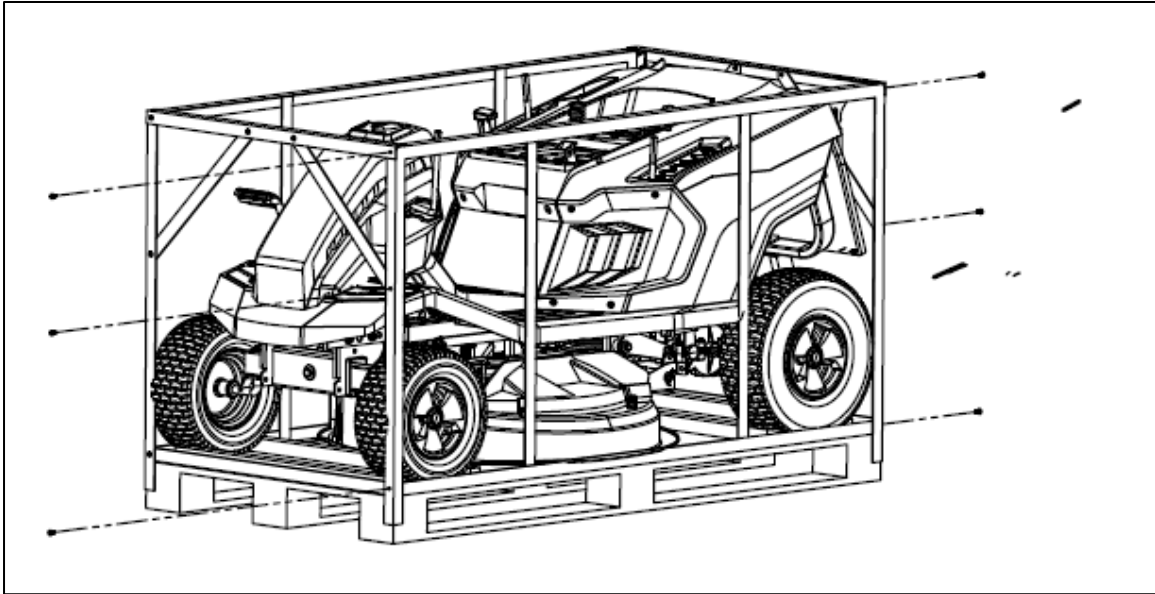

### Assembly the rear plate

Align the plate holes with the holes on the back of the machine and tighten them with the nut(M6) and bolt (M6x12 & M8x25).

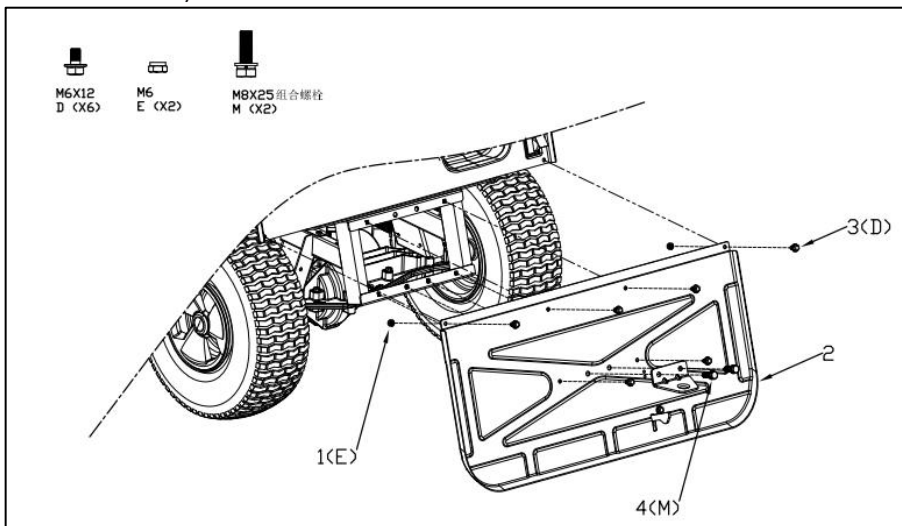

### Assembly the steering wheel

First Insert the sleeve into the steering wheel shaft, as shown in Figure 1, then Insert the decorative cover as shown in Figure 2, insert the steering wheel and fix by bolt(M8x160) and washer, install the decorative cover as shown in Figure 3.

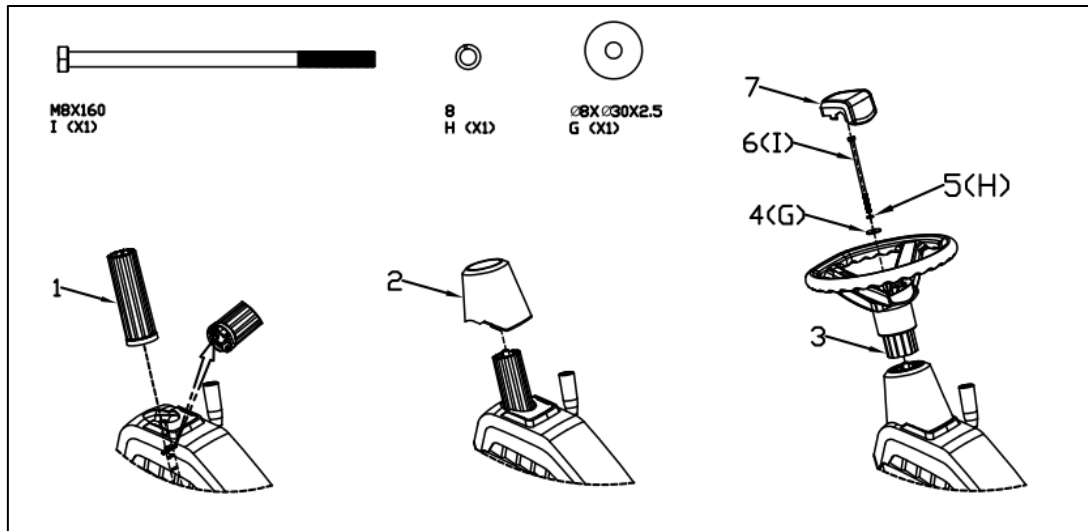

### Assembly the seat

This step has been pre-installed by manufacturer, the user can adjust the seat to forward or back. (Align the holes on the seat with the holes on the fixing plate, secure the seat with bolt(M8x20) washers, as shown in below Figure.)

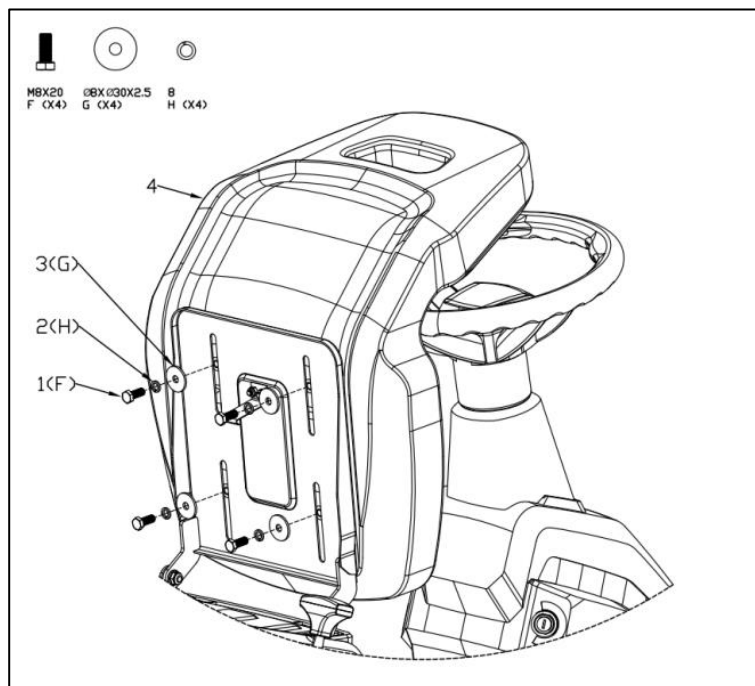

Fasten the seat to the machine using the screw (M8x18) and nut (M8).

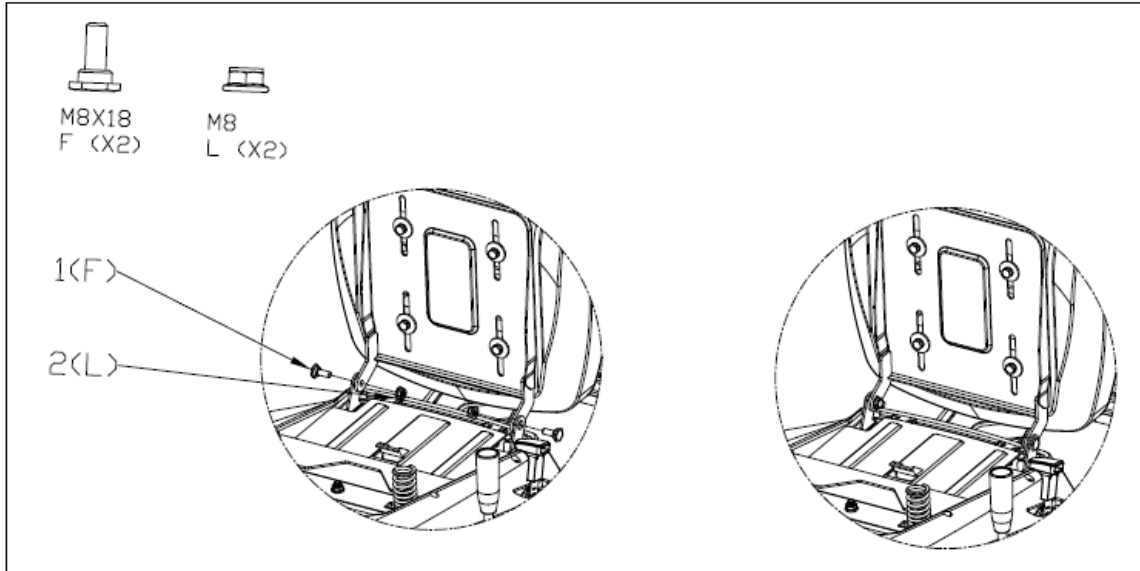

**ATTENTION:**

Ensure that the plug under the seat is connected correctly (see following illustration).

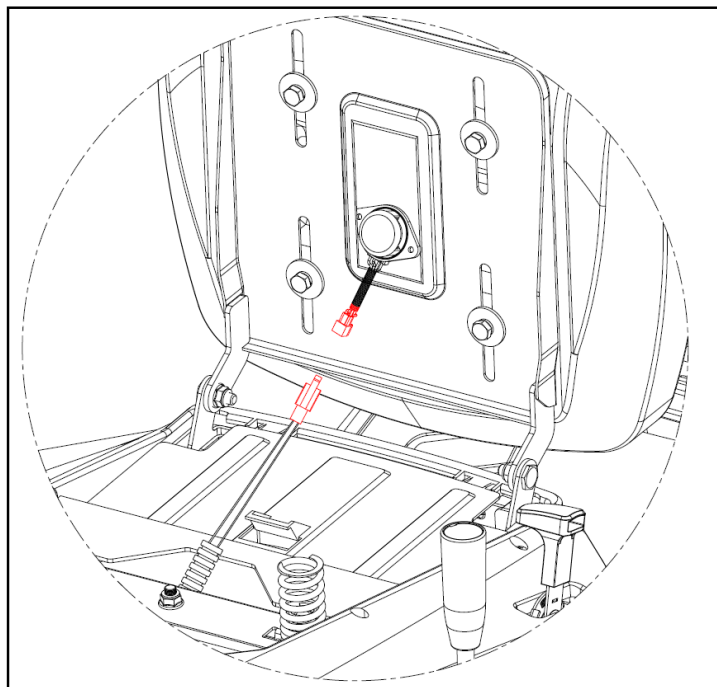

### Assembly the grass catcher

Take out the metal frame as below pic.

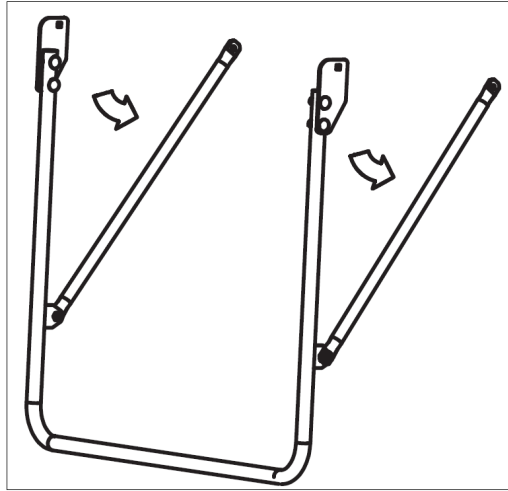

Combine the below 2 type of metal frames together as below picture.

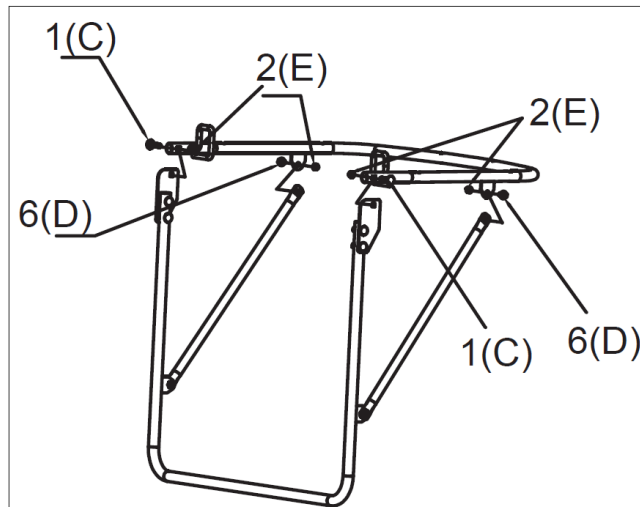

Combine the grass bag with the metal frame as shown in the below figure.

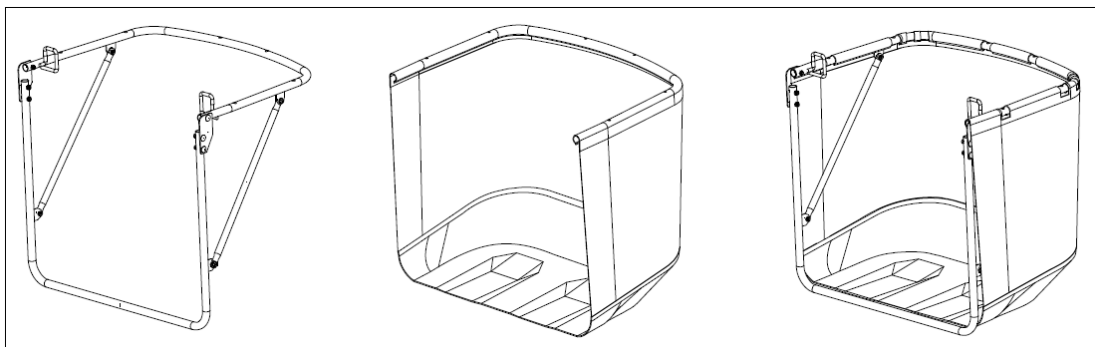

Combine the grass catcher and top cover by screws (ST5.0x16 and ST5.0X35).

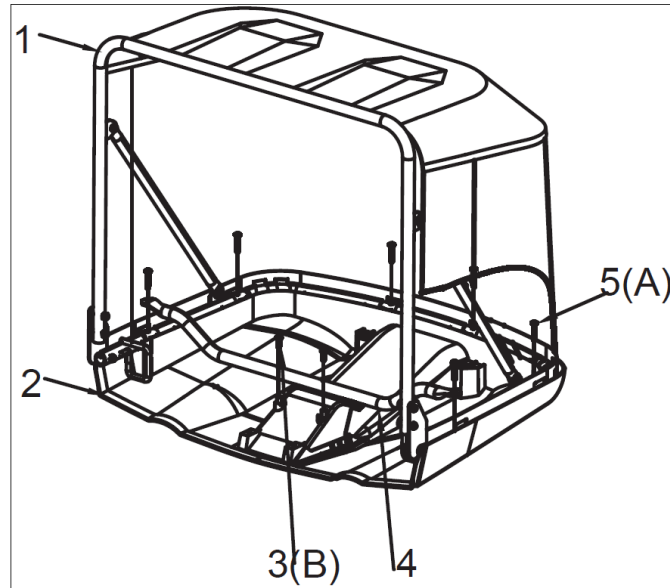

There is cutting safety protection switch on rear plate. Whatever function you use side discharge, mulching or rear discharge.

Pls note: the grass bag must be installed properly before cutting, otherwise the engine cannot start.

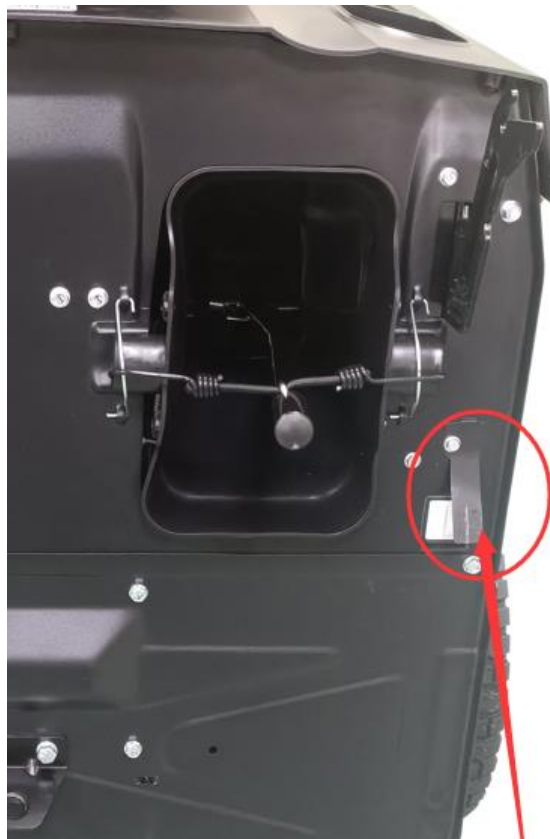

Install the grass catcher on the mower using the hinges provided for this purpose

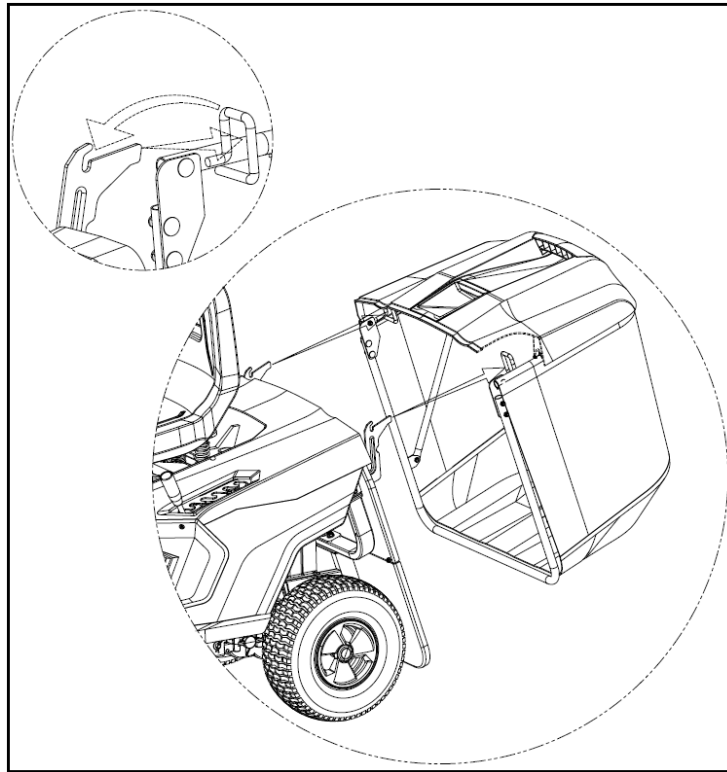

### Assembly the handles

Attach the handle as shown in the following illustrations.

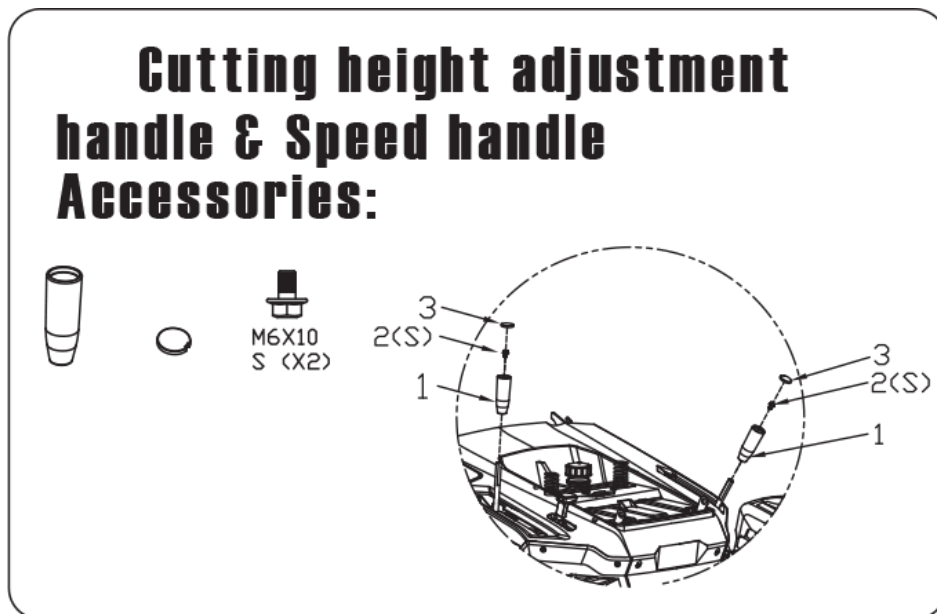

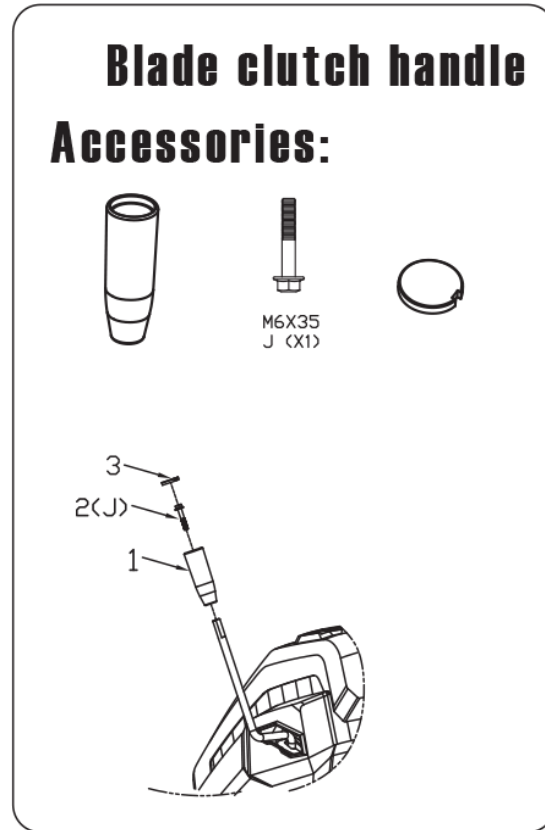

#### Assembly of the battery

Connect the battery to the electrical system as shown in the following picture.

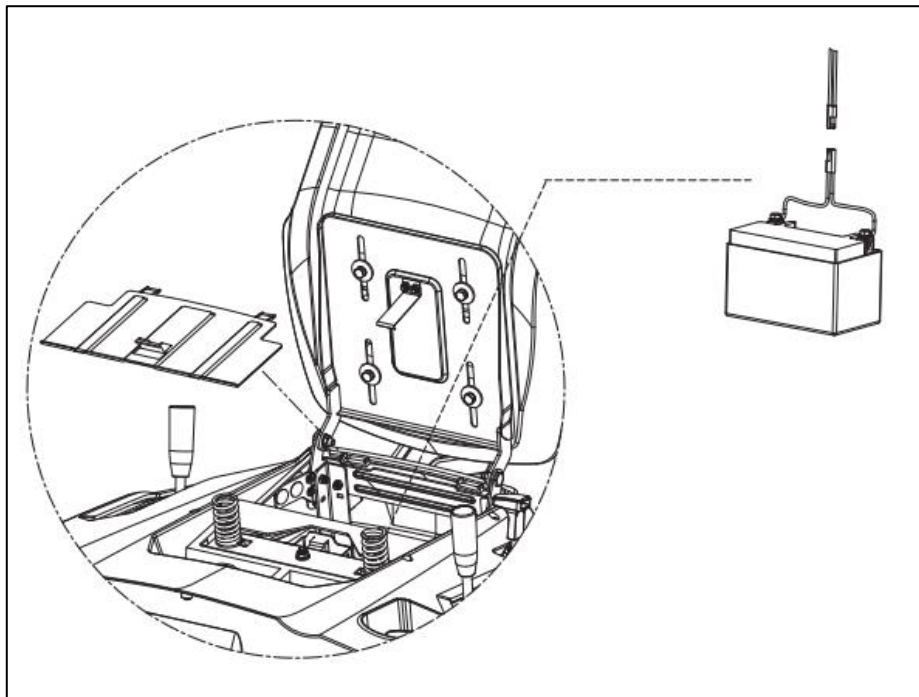

## Fill with oil and petrol

**ATTENTION:** The mower is delivered without oil in the engine.

All engines are tested at the factory before packing. Most of the oil is removed before shipping; however, a small amount remains in the engine. During transport, the oil moves around in the engine compartment. Therefore, you may see a sufficient amount of oil indicated on the dipstick. However, this is not the case!

The oil tank holds a total of 0.5 litres of engine oil. The petrol tank holds 2.5 litres of petrol.

- Remove the fuel filler cap
- Fill with fuel up to the lower edge of the fill level limit in the neck of the fuel tank. Do not overfill. Wipe up any spilt fuel before starting the engine.
- Tighten the fuel filler cap.

Recommended engine oil: Fuxtec 4-stroke oil SAE 30

Recommended gasoline: Super 95

If possible, use fuel with a maximum ethanol content of 5% (E5) for longer engine life and better performance.

Petrol is highly flammable and petrol vapours can explode and cause serious injury or death. Be extremely careful when handling petrol. Keep it out of the reach of children. Refuel in a well-ventilated area with the engine switched off. Do not smoke or allow flames or sparks in the area where the engine is refuelled or where petrol is stored. Avoid repeated or prolonged contact with the skin or inhalation of vapours. Tighten the fuel filler cap firmly after refuelling. If fuel has been spilt, ensure that the area is dry before starting the engine.

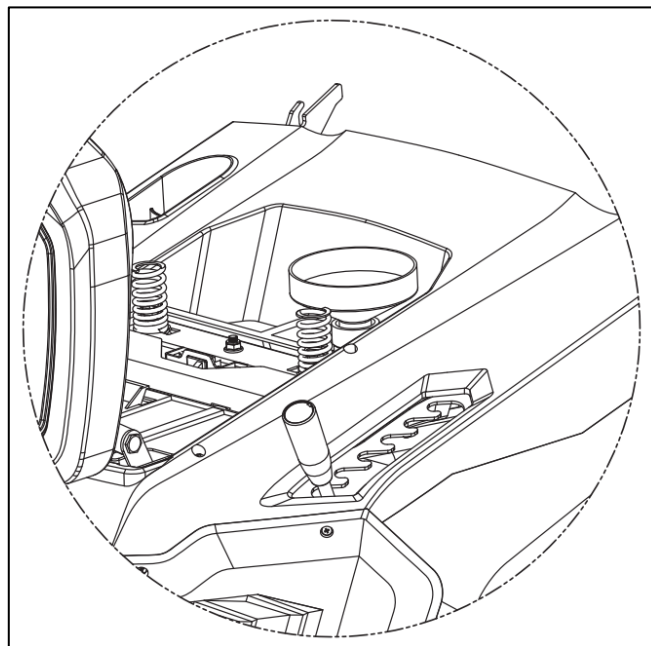

## 16. Use

### Mow

The device can be used to mow lawns in many different ways. Before you start, prepare your machine according to the type of mowing. In addition to collecting the grass in the grass bag, you also have the following options:

### Mulching

Preparation for grass mowing and chopping (mulching function). Install the mulching plug as shown on the below pic

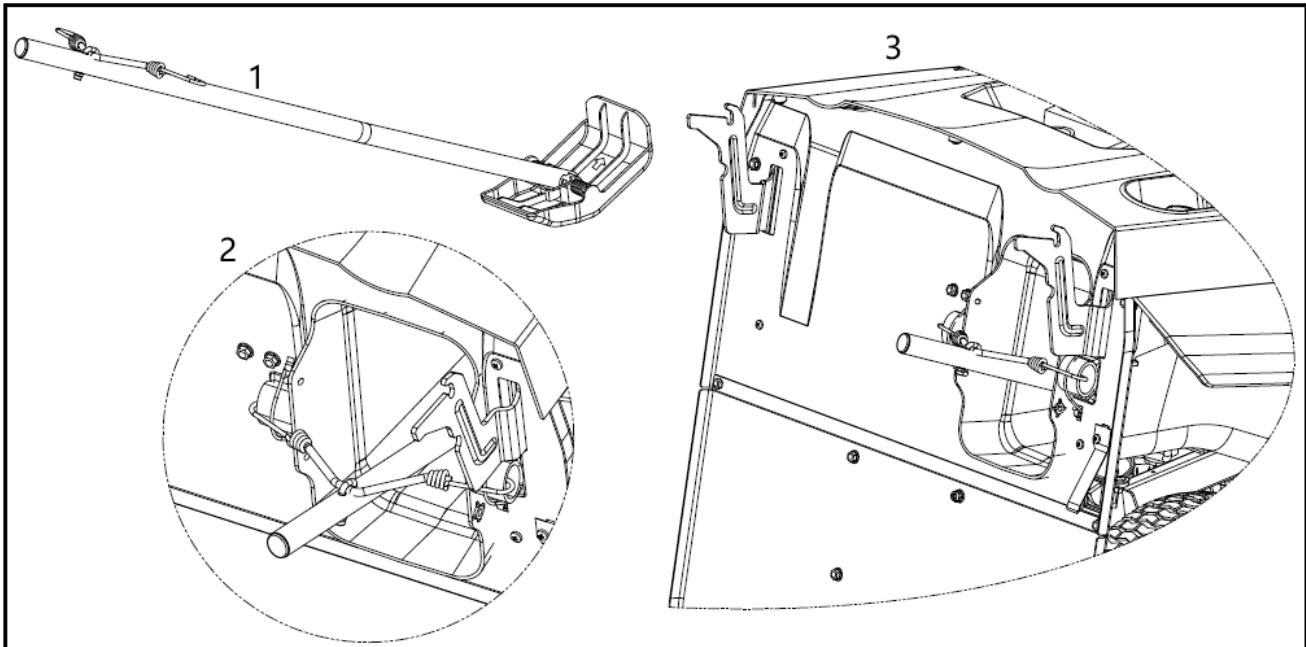

### Side discharge

Lift the side discharge buttons as shown in the figure below, then Fix the side panel. Fix the side discharge device as shown in the figure below.

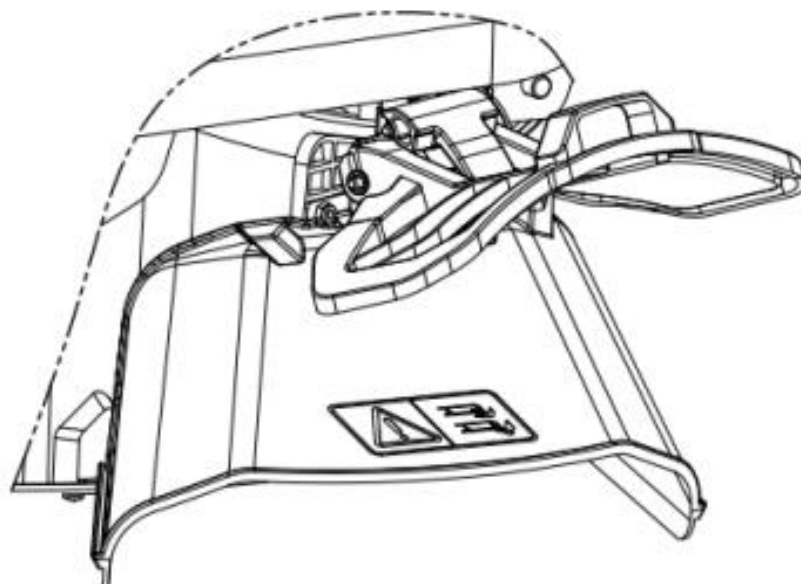
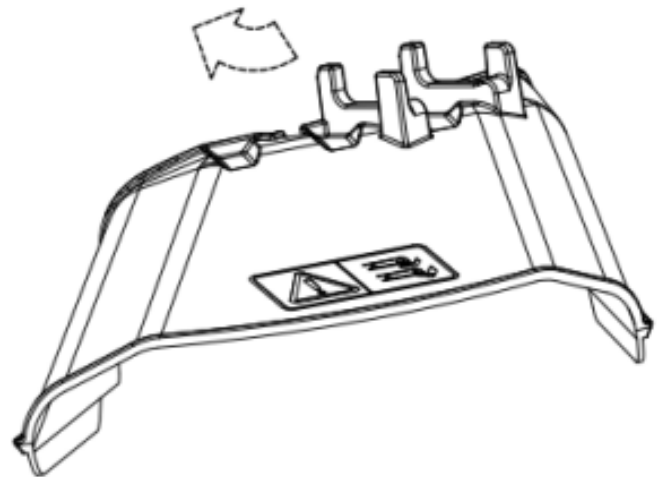
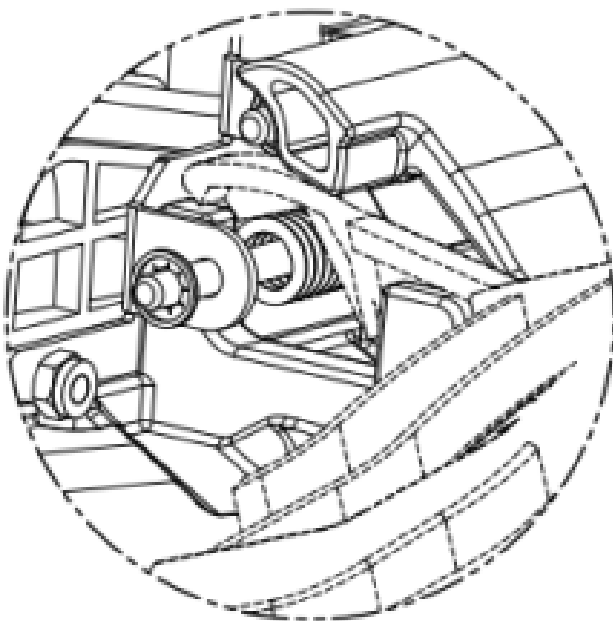
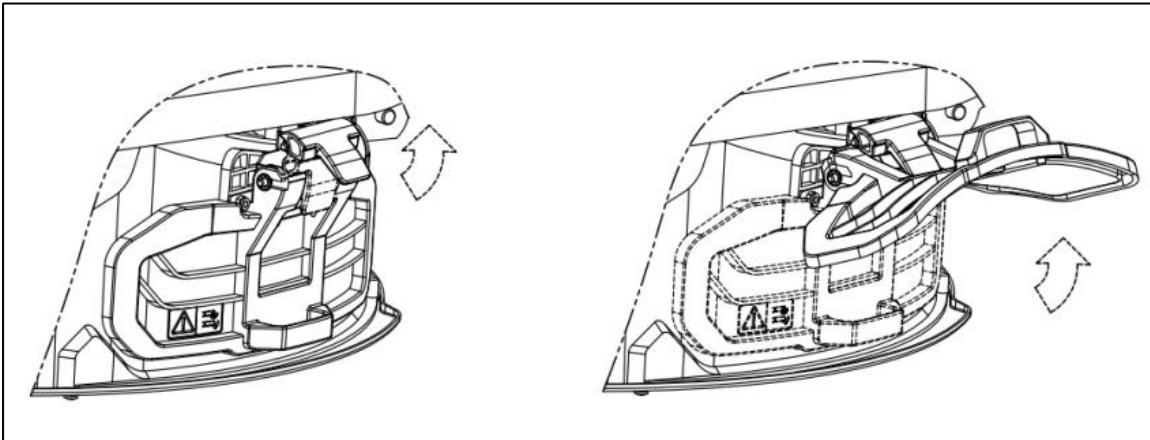

### Starting the engine

Take a seat in the driver's seat.  
Shift the drive into neutral as shown in  
the following illustration.

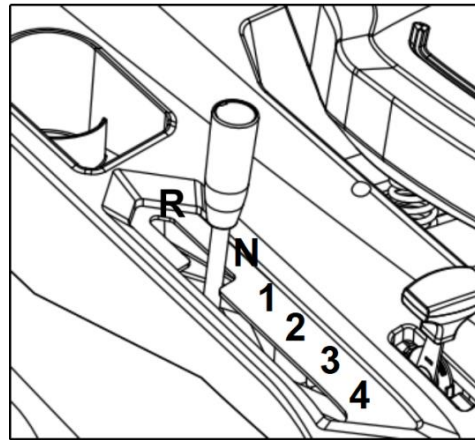

Switch off the mowing blades (see following illustration).

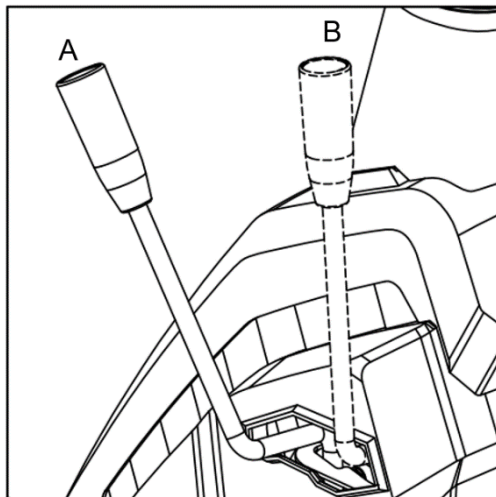

Use the break

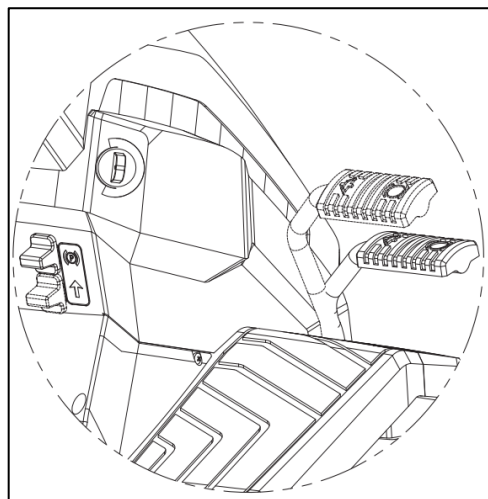

Move the clutch into the starting position

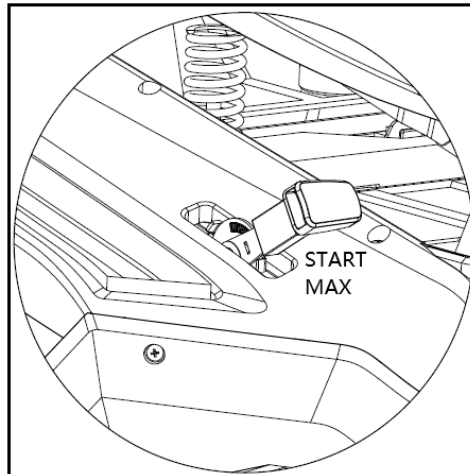

Insert the ignition key and turn it to ON for electrical contact, then turn it to start the engine. Release the ignition key after the engine starts. Once the engine is started, switch throttle control to the minimum speed position.

#### **Driving without using the mowing blades**

Adjust the cutting height to the highest position.  
Switch the Clutch handle to the drive position.

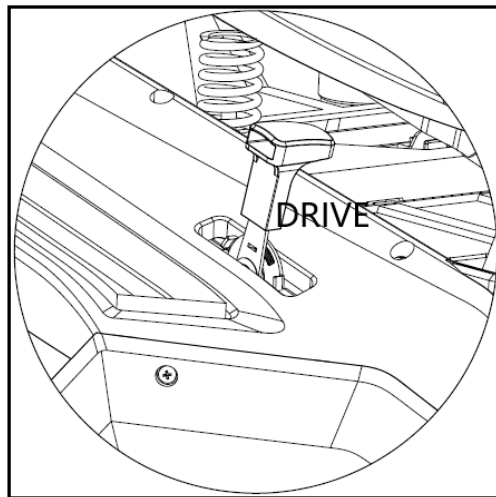

Fully press down the brake pedal and move the gear shift lever to the first position (to control the speed according to adjust to different position), then release the brake pedal slowly.

## Mowing

Pls note” The grass bag must be installed in the right place before cutting

Adjust the cutting height to the suitable position. The cutting height adjust from 35-75mm, position from 1 to 6.

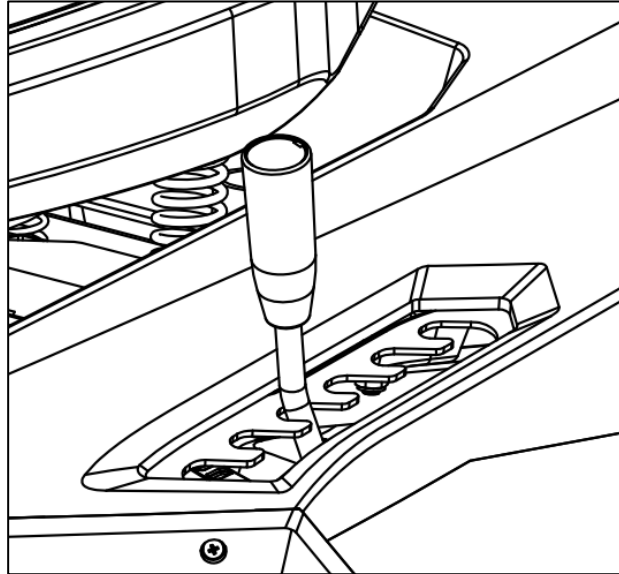

Switch throttle control to the max speed position. Blade clutch at OPEN “B” position.

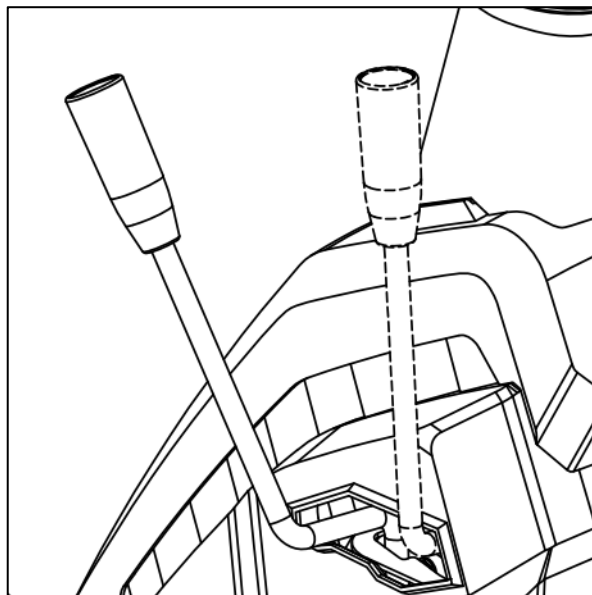

## Reverse cut

Press the brake pedal until the machine stops;

Move the gear shift lever to the position "N".(For mechanical model)

Blade clutch at OPEN "B" position.

Press the "REVERSE CUT" pedal when reverse cutting, for the mechanical model move the gear shift lever to the position "R".

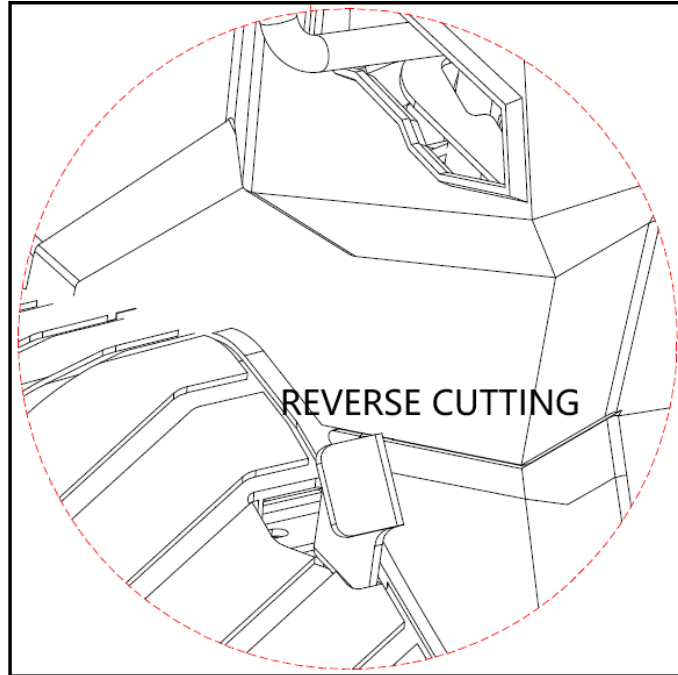

## Using the parking brake

Adjust the drive handle at the “N” position.

Press the brake pedal to reduce the speed further until it stops the machine.

Make the Blade clutch at CLOSE “A” position.

Turn the button to the “P” position, then release the brake pedal.

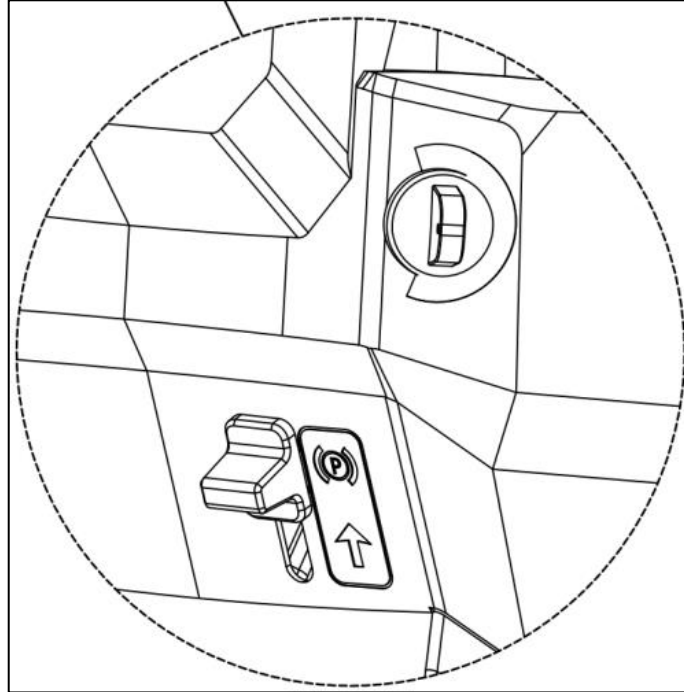

## Empty the grass catcher

The grass catcher can only be emptied with the cutting means disengaged; otherwise the engine stops.

Reduce engine speed;

Engage the parking brake if on slopes

Take hold of the rear lever and tip the grass catcher bag up to empty it.



## Stopping the engine

- Bring the throttle lever to minimum speed position.

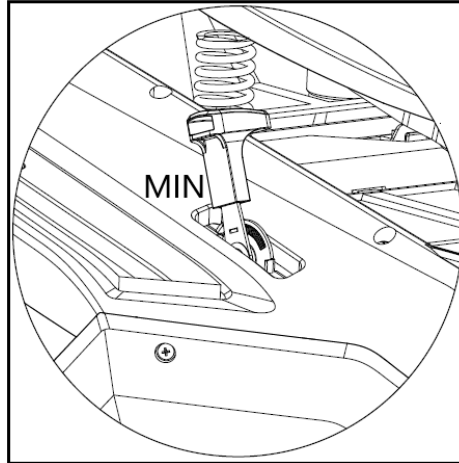

- Put the drive handle in neutral position

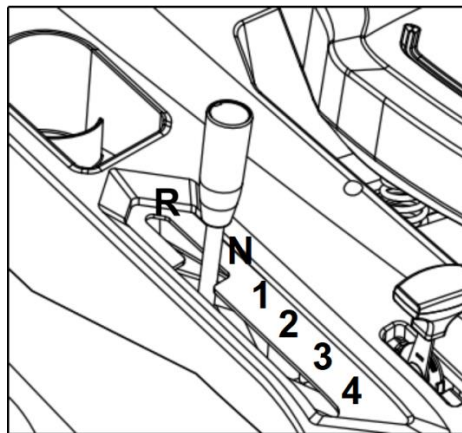

- Bring the Blade clutch always at CLOSE "A" position;
- Switch off the engine by turning the ignition key to Off;
- Remove the key.

## 17. Safety installations

- 1) If you leave the seat while the engine is running, the engine switches off automatically.
- 2) If you turn the key to the off position while the engine is running, the engine switches off.
- 3) If you release the reverse pedal when mowing in reverse, the engine switches off automatically.
- 4) If you leave the driver's seat in the park position while the engine is running, the engine switches off automatically.
- 5) If you switch on the mower while the engine is running in the park position, the engine switches off automatically.
- 6) If you fold up the grass bag while the engine is running and the mower is switched on, the engine switches off automatically.

## 18. Maintenance work

### **General maintenance instructions:**

All nuts, bolts and screws must be properly tightened to ensure that the device is safe and operational. Regular maintenance is essential for the user's safety, maintaining the operating condition and performance of the mower.

Never store a device with petrol in the tank in a building where the fumes could come into contact with open fire, sparks or high temperatures.

Allow the engine to cool down before storing it in an enclosed space.

To reduce the risk of fire, ensure that the lawnmower, especially the engine, the muffler and where the replacement fuel is stored, are free from grass, leaves or excessive amounts of lubricants. Regularly check the condition of the collector cover and the grass collector and replace them if damaged.

Drain the fuel in a well-ventilated area when the engine has cooled down.

Use thick work gloves when removing and installing the cutting blade.

### **ATTENTION:**

Before doing maintenance or repair work, switch off the engine and remove the spark plug.

Check the mower regularly and ensure that all grass deposits on the underside of the chassis are removed.

Lubricate the axle of the chassis and the bearings regularly with a suitable lubricant.

Regularly check the condition of the blades, as they have a significant impact on the performance of the lawnmower. The blades should always be sharp and balanced.

Check at regular intervals that all bolts and nuts are tight. Worn or incorrectly tightened bolts and nuts can cause severe damage to the engine or frame.

If the blade hits an obstacle hard, stop the lawnmower and contact FUXTEC Customer Service.

The cutting blade is made of pressed steel. For optimum mowing results, sharpen the blade regularly, approximately every 25 operating hours. Check that the blade is always properly balanced. To do this, insert a steel axle (with a diameter of 2-3 mm) into the centre hole. If the axle is aligned correctly, it will stay in the horizontal position.

If the knife does not stay in the horizontal position, replace it.

When removing the knife, unscrew the bolt and check the knife holder. If the parts are worn or damaged, replace them.

**ATTENTION:**

Always use original spare parts. Low-quality spare parts can seriously damage the lawnmower and pose a safety risk.

## 19. Use easy clean function

On the left-hand side of the mower deck, you will find a water connection for washing the mower deck.

If you use the water connection, the machine must be in the lowest height position on the lawn. This ensures that the water remains under the mower deck during cleaning.

## 20. Safety instructions

### GENERAL SAFETY INSTRUCTIONS

- This product is intended for mowing only. Please do not use it for purposes other than those it is intended for. Otherwise, there is a risk that it will be damaged or cause injury.
- Never allow children or persons unfamiliar with the contents of these operating instructions to work with the device.
- The person operating the mower is responsible for the safety of persons in the work area.
- Never operate the lawnmower near other people, children or free-roaming animals.
- Before starting to mow, check the terrain where the mower is to be used and remove stones, wires, sticks, splinters, bones and other foreign objects that could get caught or deflected and cause injury.

### INSTRUCTIONS FOR USE

- All nuts, pins and bolts must be properly tightened to ensure that the device is in good working order and ready for use.
- Never use the lawnmower without the protective cover.
- Never use the lawnmower with a loose cutting blade. Always check that all associated bolts are tight.
- Blunt blades should be replaced.
- When working with lawnmowers, they must ensure that they stand securely.
- Never store the lawnmower in closed or poorly ventilated areas where fumes could accumulate. Exhaust fumes from the engine contain carbon monoxide, which is dangerous to life.
- Only work in sufficient light conditions (in twilight or with adequate artificial lighting).
- Please do not use the lawnmower when it is raining or when the grass is wet.

- Take extra care when mowing in elevated terrain (on slopes). Always mow perpendicular to the slope, parallel to the contour and not directly uphill/downhill.
- Never leave the lawnmower running unattended; if you leave the lawnmower running, switch off the engine.
- Never lift the rear of the mower when you park it and do not hold your limbs near the mowing deck or rear discharge chute when the engine is running.
- Never change the speed setting of the engine.
- Never transport the lawnmower with the engine running.
- Stop the engine and disconnect the ignition plug in the following cases:
  - When carrying out work under the mower deck or in the discharge chute.
  - When carrying out maintenance, repairs or inspections on the device.
  - Before carrying, lifting or transporting the lawnmower.
  - When you leave the lawnmower unattended or want to adjust the cutting height.
  - Before removing and emptying the coarse discharge chute.
- Stop the engine and check thoroughly for damage if a foreign object is encountered. In case of damage, take the lawnmower to a specialised service centre for repair.

**ATTENTION:**

The mower fan continues to rotate for a few seconds after the engine is switched off.

If the mower vibrates abnormally, stop the engine immediately. To ensure safe operation, regularly check that the lawnmower's bolts, screws and nuts are tight.

**CAUTION: FUEL IS A HIGHLY FLAMMABLE LIQUID.**

- Store the fuel in a suitable container.
- Fill fuel only in an open and well-ventilated place. Do not smoke or use a mobile phone when handling fuel.
- Only fill with fuel when the engine is switched off. Never open the fuel tank; do not fill the fuel when the engine is hot or running.
- If fuel has been spilt, do not start the engine. Move the mower away from where the fuel was spilt, avoiding possible ignition. Do not resume work until the spilt fuel has evaporated and the fuel vapours have dissipated.
- After filling the fuel, tighten the fuel filler cap and the fuel canister cap securely.

**ATTENTION:**

Before doing maintenance or repair work, switch off the engine and remove the spark plug.

## 21. Storage

If you do not use the device for an extended period, you should store it according to the following instructions. That will prolong the life of the device.

- The same petrol must not remain in the tank for more than one month.
- Clean the mower thoroughly and store it in a dry room.
- Never store the lawnmower with fuel in the tank in a building where an open flame or spark may occur.
- To reduce the fire risk, keep the engine, muffler, battery compartment and fuel storage area free of grass, leaves or excessive grease.
- This should be done outdoors if the fuel tank needs to be emptied.
- When adjusting the device, take care not to trap your fingers between the moving blade and the fixed parts of the device.
- Allow the product to cool for at least 30 minutes before storing.
- The battery must always be stored dry and warm during the winter. Never expose it for low temperatures. Charge the battery completely before storing and then place the lawn rider in a place where it is not exposed to frost. Alternatively cover the battery with a thick carpet or similar, If the rider is in a shed/garage where there may be cold. Charge the battery 1-2 times during the winter (at least every 3rd month) , charge the battery 1 time per month at the normal operation time to make sure the battery keeps it full capacity. Incorrect storage can damage the battery and is not covered by warranty.

## 22. Disposal



### NOTE

Please get in touch with your local authority/city for information on disposal options,



***Recycling raw materials instead of waste disposal.***

### 23. Technical data

Engine	OHV, air cooled, 4-Stroke
Nominal power	4,5 kW
Engine speed	2800 U/pro Minute
Displacement	224 cm <sup>3</sup>
Starter	eStart
Tank volume	2,5l
Oil tank volume	0,5l
Cutting heights	30mm-75mm
Cutting width	651mm
Diameter wheels	13inch front / 15inch rear
Grass collector volume	150l
Sound power level	98dB
Weight	135kg

## VERSION FRANCAISE

### 24. Introduction et sécurité

Ne jamais laisser des enfants ou des personnes non familiarisées avec ces instructions, utiliser l'outil de jardin. Les enfants doivent être surveillés afin de s'assurer qu'ils ne jouent pas avec l'appareil.

#### Utilisation conforme à la destination

Cet appareil est exclusivement destiné à la tonte de gazon dans le cadre privé.

L'appareil doit être utilisé conformément aux instructions contenues dans ce mode d'emploi et les consignes de sécurité données. Toute autre utilisation n'est pas conforme à l'usage prévu. L'utilisation non conforme entraîne l'annulation de la garantie et le rejet de toute responsabilité de la part du fabricant. L'utilisateur est responsable de tous les dommages causés à des tiers et à leurs biens. N'utilisez l'appareil que dans l'état technique prescrit et livré par le fabricant. Toute modification arbitraire de l'appareil exclut toute responsabilité du fabricant pour les dommages qui en résulteraient.

#### Réduction des vibrations et du bruit

Pour réduire l'impact des vibrations et du bruit, limitez le temps de travail, utilisez des réglages permettant de réduire les vibrations et le bruit et portez un équipement de protection personnelle.

Respectez les points suivants pour maintenir les vibrations et le bruit à un faible niveau :

- N'utilisez le produit que conformément à sa conception et aux instructions.
- Assurez-vous que le produit est en bon état et bien entretenu.
- Utilisez les bons accessoires et assurez-vous qu'ils sont en bon état.
- Tenez le produit fermement mais sans vous crispier sur les poignées prévues à cet effet.
- Entretenez le produit conformément à ces instructions et maintenez-le bien lubrifié.
- Planifiez vos horaires de travail en suivant ces instructions afin de répartir une charge plus importante sur une période plus longue.
- Assurez-vous que vous utilisez la tondeuse autoportée pendant la période légale d'utilisation pour éviter tout conflit de voisinage

#### Urgence

- Familiarisez-vous avec l'utilisation du produit en lisant entièrement le mode d'emploi. Mémorisez les consignes de sécurité et suivez-les à la lettre. Cela vous aidera à prévenir les risques et les dangers.

- Soyez toujours attentif lorsque vous utilisez le produit, afin de pouvoir identifier rapidement les dangers et y réagir. Une intervention rapide peut éviter des blessures graves et des dommages matériels.

### **Risques résiduels**

Même si vous utilisez cette tondeuse à gazon conformément aux instructions, des risques résiduels subsistent toujours. Les risques suivants peuvent survenir en rapport avec la construction et le modèle de cette tondeuse à gazon :

1. les blessures et les dommages matériels causés par des pièces qui volent.
2. des lésions auditives si vous ne portez pas de protections auditives adaptées ou si vous utilisez la tondeuse à gazon pendant une période prolongée.
3. les dommages à la santé résultant des vibrations main-bras si la tondeuse à gazon est utilisée pendant une période prolongée ou si elle n'est pas gérée et entretenue correctement.

### **Consignes de sécurité pour les tondeuses autoportées**

- Pour votre sécurité et celle des autres, lisez ce mode d'emploi et ses consignes de sécurité avant d'utiliser l'appareil. Veuillez conserver le mode d'emploi et les consignes de sécurité en toute sécurité pour un usage ultérieur et les avoir à portée de main pour chaque utilisation.

- Transmettez le mode d'emploi avec l'appareil en cas de changement de propriétaire.

- Les personnes qui utilisent l'appareil ne doivent pas être sous l'influence de stupéfiants (par exemple alcool, drogues ou médicaments).

- N'utilisez l'appareil que dans l'état technique prescrit par le fabricant et selon le mode d'emploi livré avec l'appareil. Toute modification arbitraire de l'appareil exclut la responsabilité du fabricant pour les dommages qui pourraient en résulter.

- N'utilisez l'appareil qu'à la lumière du jour ou sous un bon éclairage artificiel.

- N'utilisez l'appareil que par temps sec. Tenez-le à l'écart de la pluie ou de l'humidité. La pénétration d'eau dans l'appareil augmente le risque de choc électrique.

- Éteignez l'appareil et retirez la batterie dans les conditions suivantes :

- si l'appareil est laissé sans surveillance ;
- lorsque l'appareil se met à vibrer de manière excessive.

### **Avant l'intervention**

- Avant de commencer à travailler, familiarisez-vous avec l'appareil et ses fonctions ainsi qu'avec ses éléments de commande.

- Avant la mise en service et après un choc, vérifiez que l'appareil ne présente aucun signe d'usure ou de détérioration.
- N'utilisez pas un appareil dont l'interrupteur est défectueux et ne peut plus être allumé ou éteint.
- Vérifier que tous les écrous, boulons et vis sont bien serrés afin de s'assurer que l'appareil fonctionne en toute sécurité.
- N'utilisez jamais un appareil dont les pièces sont endommagées ou manquantes. Faites-les réparer ou, le cas échéant, remplacer par un spécialiste ou un atelier qualifié à cet effet.
- Lorsque vous travaillez avec ou sur l'appareil, portez toujours des chaussures solides, un pantalon long et l'équipement de protection individuelle approprié (lunettes de protection, protections auditives, gants de travail résistants, etc.) Le port d'un équipement de protection individuelle réduit le risque de blessures.

### Lors de l'utilisation

Ne mettez pas l'appareil en marche lorsque des personnes (en particulier des enfants) ou des animaux se trouvent à proximité immédiate. Assurez-vous que les enfants ne jouent pas avec l'appareil.

Interrompez le travail si vous remarquez que des personnes (en particulier des enfants) ou des animaux domestiques se trouvent à proximité.

Travailler sur des pentes raides peut être dangereux. Assurez-vous d'avoir une bonne stabilité et fauchez lentement. Fauchez toujours perpendiculairement à la pente et non en montant et en descendant. Soyez particulièrement prudent lorsque vous changez de direction. Il y a un risque de basculement !

Ne tondez pas sur des pentes raides. Soyez particulièrement prudent lorsque vous reculez.

Ne basculez pas la tondeuse lors de la mise en marche du moteur.

Soyez particulièrement prudent sur les terrains en pente afin d'éviter que la machine ne se renverse ou ne perde le contrôle. Les principales raisons de la perte de contrôle sont

- Adhérence insuffisante des roues
- Vitesse trop élevée
- Changement de direction net
- Freinage insuffisant
- Mauvaise compréhension des effets des conditions de sol
- Utilisation de la machine pour tirer

Ne pas utiliser la machine sur des pentes dont l'inclinaison longitudinale est supérieure à 15° (27%).

Ne pas utiliser la machine sur des pentes dont l'inclinaison latérale est supérieure à 10° (18%).

N'oubliez pas qu'il n'existe pas de pente "sûre". La conduite sur des surfaces herbeuses exige une prudence particulière. Pour éviter les basculements :

- Ne pas s'arrêter ou démarrer brusquement en montant ou en descendant une côte ;

- Activer lentement l'entraînement et toujours maintenir la machine en marche, surtout en descente ;
- Maintenir les vitesses des machines basses sur les pentes et dans les virages serrés ;
- Faire attention aux bosses, aux creux et autres dangers cachés ;
- Ne jamais tondre en biais sur une surface en pente.

Respectez les consignes suivantes pendant l'utilisation de la tondeuse autoportée :

- Arrêter les lames avant de traverser des surfaces qui ne sont pas en herbe.
- Ne jamais utiliser la machine avec des dispositifs de protection endommagés ou sans dispositifs de sécurité.
- Ne modifiez pas le régime du moteur et ne le faites pas tourner en surrégime. Faire fonctionner le moteur à une vitesse excessive peut augmenter le risque de dommages corporels.
- Avant de quitter le siège du conducteur :
- Déconnecter les lames et abaisser les accessoires ;
- Mettre au point mort et serrer le frein de stationnement ;
- Arrêter le moteur et retirer la clé de contact.
- Avant d'enlever les obstructions ou de déboucher le canal de collecte ;
- Avant de nettoyer, de vérifier ou d'entretenir la machine ;
- Après avoir heurté un corps étranger. Vérifier que la machine n'est pas endommagée et effectuer les réparations nécessaires avant de la redémarrer et de l'utiliser ;
- Si la machine se met à vibrer de manière anormale (vérifier immédiatement les causes).
- Détacher les lames pour le transport ou chaque fois qu'elles ne sont pas utilisées.
- Arrêter le moteur et désactiver les lames :
- Avant de faire le plein ;
- Avant le réglage de la hauteur, sauf si l'ajustement peut être effectué à partir de la position de l'opérateur.
- Réduire l'accélération pendant le refroidissement du moteur. Si le moteur est équipé d'une vanne d'arrêt, couper le carburant après la tonte
- Faire attention à la circulation lorsqu'on traverse des routes ou lorsqu'on se trouve à proximité de routes.
- Ne jamais diriger l'éjection de matériau en direction des spectateurs et ne laisser personne s'approcher de la machine lorsqu'elle est en marche.

Soyez prudent et ne mettez pas les mains dans la lame de coupe en rotation. Éteignez la tondeuse avant de la basculer ou de la transporter, par exemple de / vers une pelouse ou sur des sentiers. Ne roulez jamais sur du gravier lorsque la lame tourne. Vous risquez d'être heurté par des pierres ! Avant de soulever ou de transporter la tondeuse, éteignez le moteur jusqu'à ce que la lame de coupe s'arrête. Ne réglez pas la hauteur de coupe tant que le moteur n'est pas arrêté et que la lame de coupe ne s'est pas immobilisée. N'ouvrez jamais le bac de ramassage lorsque le moteur tourne. Avant de retirer le bac à herbe, coupez le moteur et attendez que la lame de coupe se soit arrêtée. Après avoir vidé le bac à herbe, remettez-le soigneusement en place et assurez-vous que le bac à herbe est bien fixé à la tondeuse. Si possible, ne tondez pas d'herbe mouillée. Ne travaillez pas avec l'outil de jardinage dans un environnement explosif où il y a des liquides, des gaz ou des poussières inflammables. Si vous interrompez le travail, ne laissez jamais l'appareil sans surveillance et rangez-le dans un endroit sûr.

## Après l'utilisation

Éteignez l'appareil et ensuite seulement, placez l'unité dans un endroit sûr.

Ne rangez pas l'appareil à la portée des enfants. Assurez-vous que les fentes d'aération de l'appareil sont propres.

Maintenez tous les écrous, boulons et vis bien serrés pour vous assurer que la tondeuse est en état de fonctionner en toute sécurité.

Vérifiez fréquemment que le bac à herbe n'est pas usé ou endommagé.





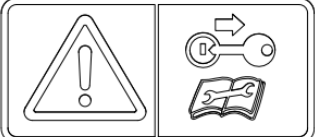
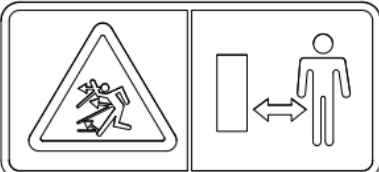
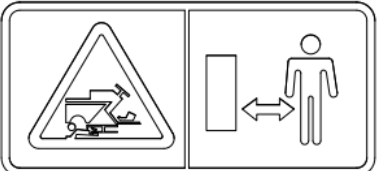
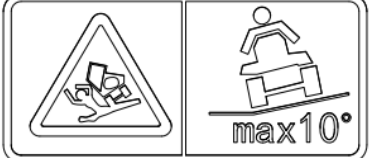

N'utilisez qu'une lame de coupe conçue pour cette tondeuse.

Veillez suivre les instructions d'installation fournies

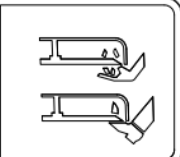
Faites effectuer les réparations uniquement par un technicien qualifié ou un centre de service.

## 25. Informations et avertissements

	<p><b>ATTENTION :</b></p> <p>Lisez le mode d'emploi original avant d'utiliser l'appareil.</p>
	<p><b>ATTENTION :</b></p> <p>Retirez la clé et lisez les instructions avant d'effectuer des travaux d'entretien ou de réparation.</p>
	<p><b>DANGER :</b></p> <p><b>RISQUE D'OBJETS ÉLECTRIQUES</b> Maintenez toutes les personnes à l'écart de la zone de travail lorsque la machine est en fonctionnement.</p>
	<p><b>DANGER :</b></p> <p>Veillez à ce que les enfants se tiennent à une distance sûre de la machine lorsque le moteur tourne.</p>
	<p><b>DANGER :</b></p> <p><b>RISQUE DE RENVERSEMENT DE LA MACHINE</b> N'utilisez pas la machine sur des pentes dont l'inclinaison est supérieure à 10°.</p>

 	<p><b>DANGER :</b></p> <p><b>RISQUE DE IMPORTANT</b> Éloignez vos mains et vos pieds des lames rotatives.</p>
 	<p><b>DANGER :</b></p> <p>RISQUE D'EXPULSION D'OBJETS Tenir toute personne éloignée de la sortie arrière lorsque la machine est en fonctionnement.</p>
 	<p><b>DANGER :</b></p> <p><b>RISQUE DE IMPORTANT</b> Ne pas introduire les mains dans le boîtier du dispositif de coupe :</p>
 	<p><b>ATTENTION :</b></p> <p>Retirez l'allumage et lisez les instructions avant d'effectuer des travaux d'entretien ou de réparation.</p>

## 26. Présentation

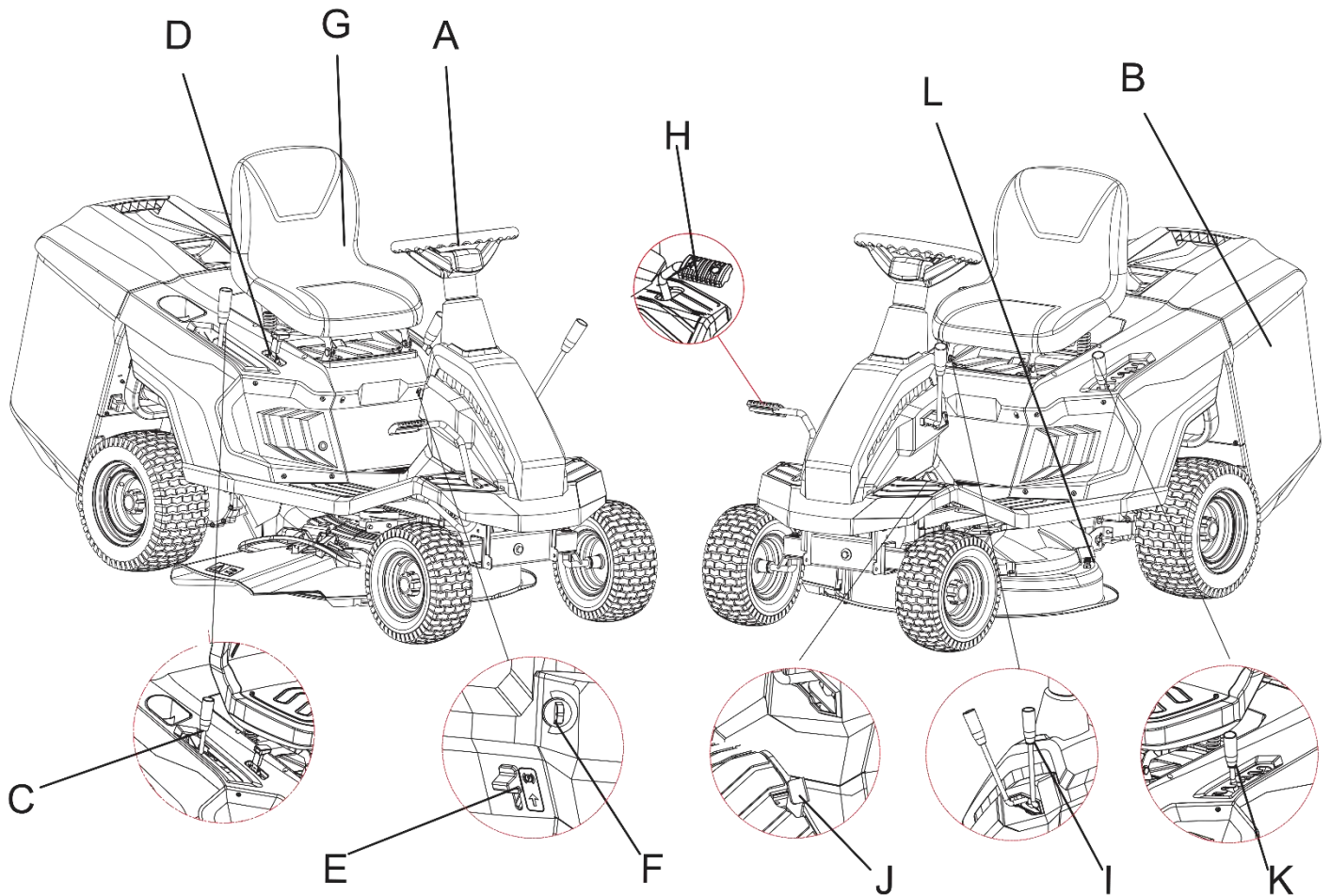

<b>A</b>	<b>Volant</b>	<b>G</b>	<b>Siège</b>
<b>B</b>	<b>Panier collecteur</b>	<b>H</b>	<b>Pédale de frein</b>
<b>C</b>	<b>Levier de changement de vitesse</b>	<b>I</b>	<b>Levier de commande de la faucheuse</b>
<b>D</b>	<b>Levier d'embrayage</b>	<b>J</b>	<b>Pédale pour la faucheuse en marche arrière</b>
<b>E</b>	<b>Frein de stationnement</b>	<b>K</b>	<b>Levier de réglage de la hauteur</b>
<b>F</b>	<b>Clé de contact</b>	<b>L</b>	<b>Connexion Easy Clean</b>

## 27. Montage

### Remarques importantes sur le montage de la faucheuse















Avant d'assembler et d'utiliser la tondeuse à essence, veuillez d'abord lire attentivement l'ensemble du manuel d'utilisation et les instructions qu'il contient.

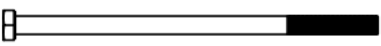

INFORMATION IMPORTANTE : La tondeuse est livrée SANS CARBURANT ET HUILE dans le moteur. Votre nouvelle tondeuse à gazon a été testée sur le site de production, ce qui signifie qu'il peut y avoir une petite quantité d'huile résiduelle dans le moteur ou visible sur la jauge d'huile !

#### Carburant recommandé

Pour garantir des performances optimales et prolonger la durée de vie de votre appareil, utilisez exclusivement de l'essence SP95 ou SP95-E10.

Matériel de montage fourni :

<p><b>Matériel de montage pour le bac de ramassage</b></p>	 M6X30 C (X2)  M6X12 D (X2)  M6 E (X4)  ST5.0X35 A (X6)  ST5.0X16 B (X2)
<p><b>matériel de montage pour le siège</b></p>	 M8X18 F (X2)  M8 L (X2)
<p><b>matériel de montage pour le volant</b></p>	 M8X160 I (X1)  8 H (X1)  Ø8XØ30X2.5 G (X1)
<p><b>Matériel de montage pour la plaque arrière</b></p>	 M6X12 D (X6)  M6 E (X2)  M8X25 M (X2)
<p><b>Matériel de montage pour le levier de commande de l'embrayage</b></p>	 M6X35 J (X1) 

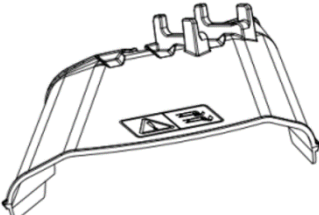
<p><b>Matériel de montage pour le levier de réglage de la hauteur</b></p>	 <p>M6X10 S (X2)</p>
<p><b>Fusible, chargeur et clé de contact</b></p>	 <p>10A K (X1)</p>
<p><b>Kits d'outils et entonnoirs</b></p>	
<p><b>Trémie Éjection latérale</b></p>	

### SORTIR LA TONDEUSE DE SON EMBALLAGE

1. Ouvrez l'emballage avec précaution et veillez à ne pas perdre de pièces.
2. Vérifiez la documentation dans l'emballage, y compris ce manuel.
3. Retirez toutes les pièces du carton.
4. Prenez les précautions suivantes pour sortir l'appareil de son emballage :  
Placer la palette sur un sol sûr et stable. Après avoir retiré l'habillage extérieur, poussez doucement la machine hors de la palette (en utilisant des planches supplémentaires si nécessaire) pour éviter d'endommager la tondeuse.

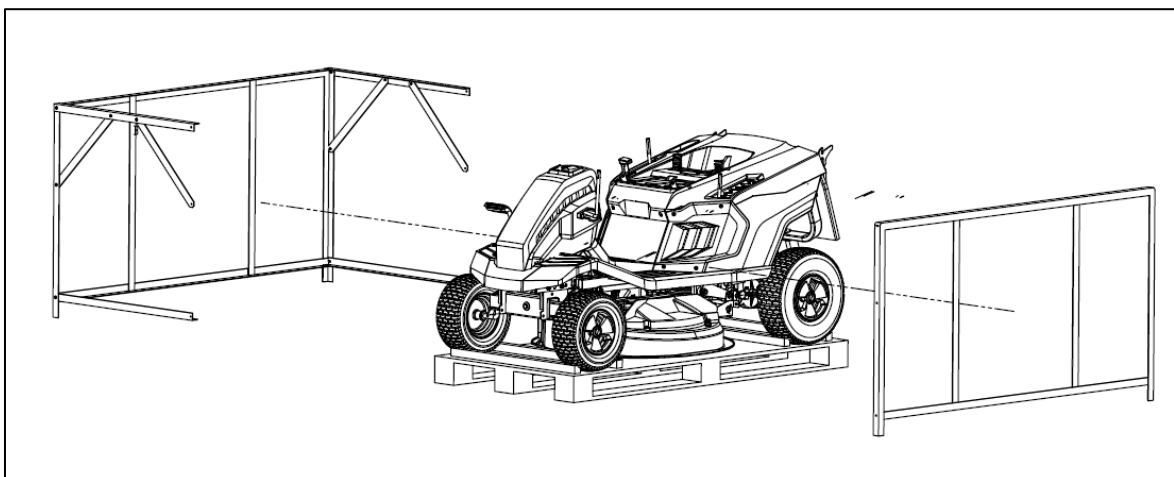
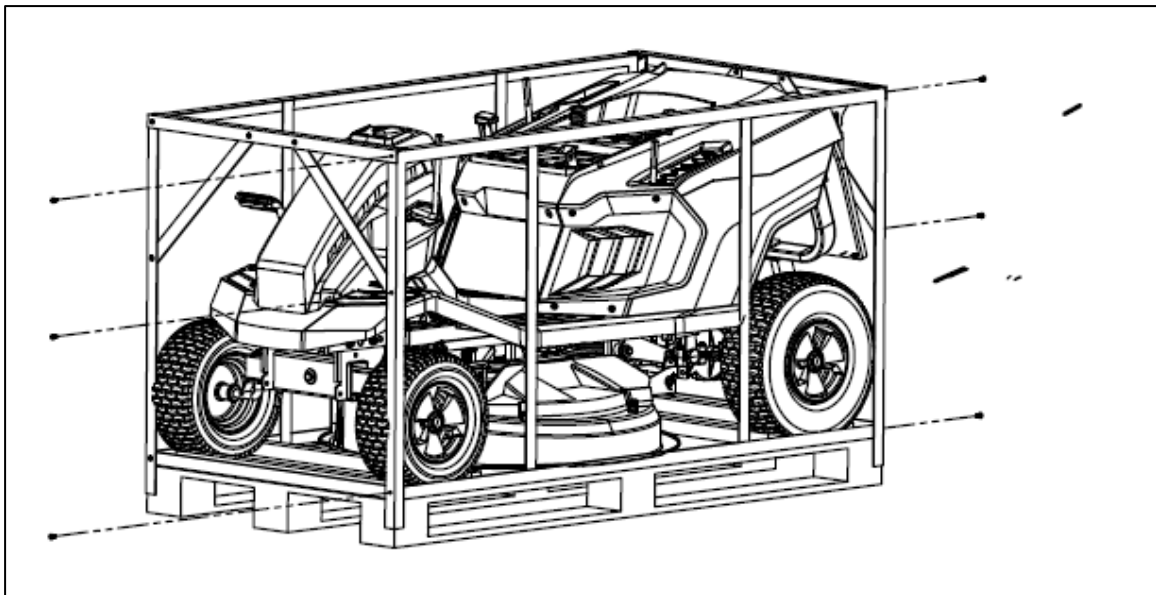
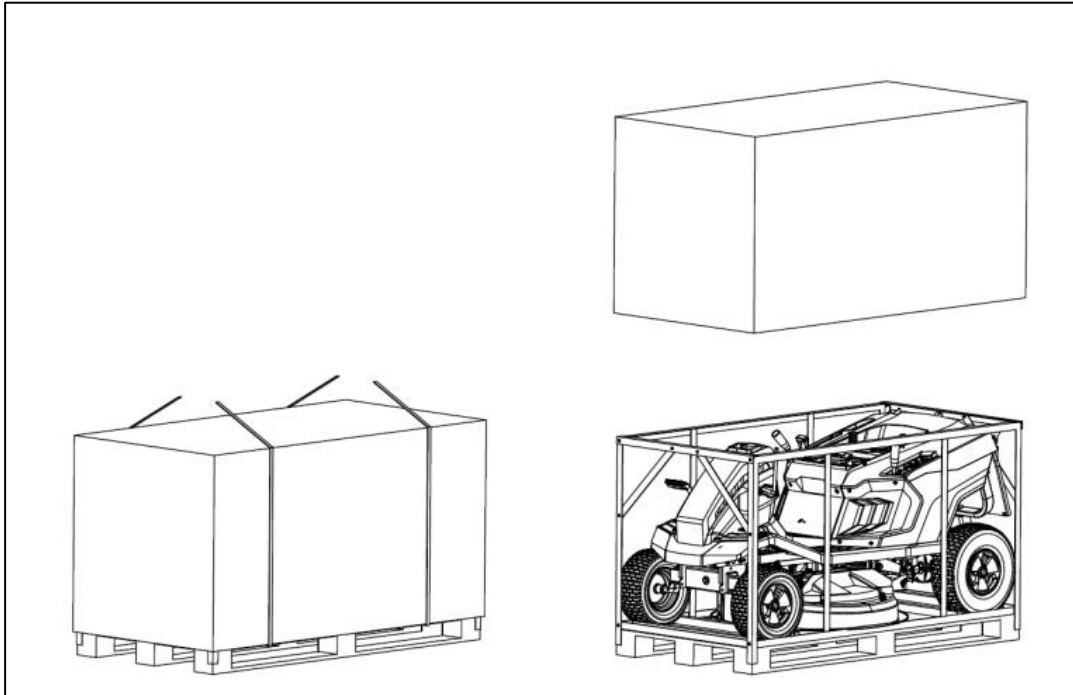

### Montage de la plaque arrière

Alignez les trous de la plaque avec les trous à l'arrière de la machine et serrez l'écrou (M6) et les vis (M6x12 & M8x25).

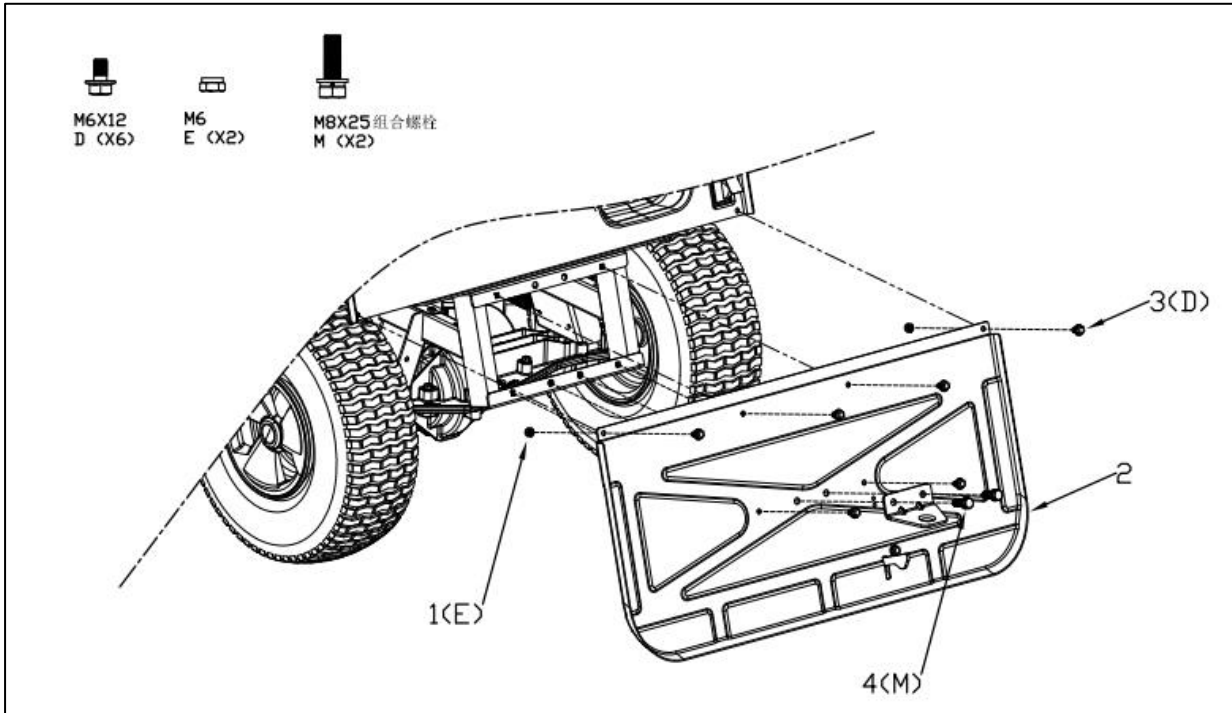

### Montage du volant

Insérez d'abord le manchon dans l'arbre du volant (voir n° 1), puis insérez le cache décoratif (voir n° 2), insérez le volant et fixez-le avec la vis (M8x160) et la rondelle, installez le cache décoratif (voir n° 3), illustré.

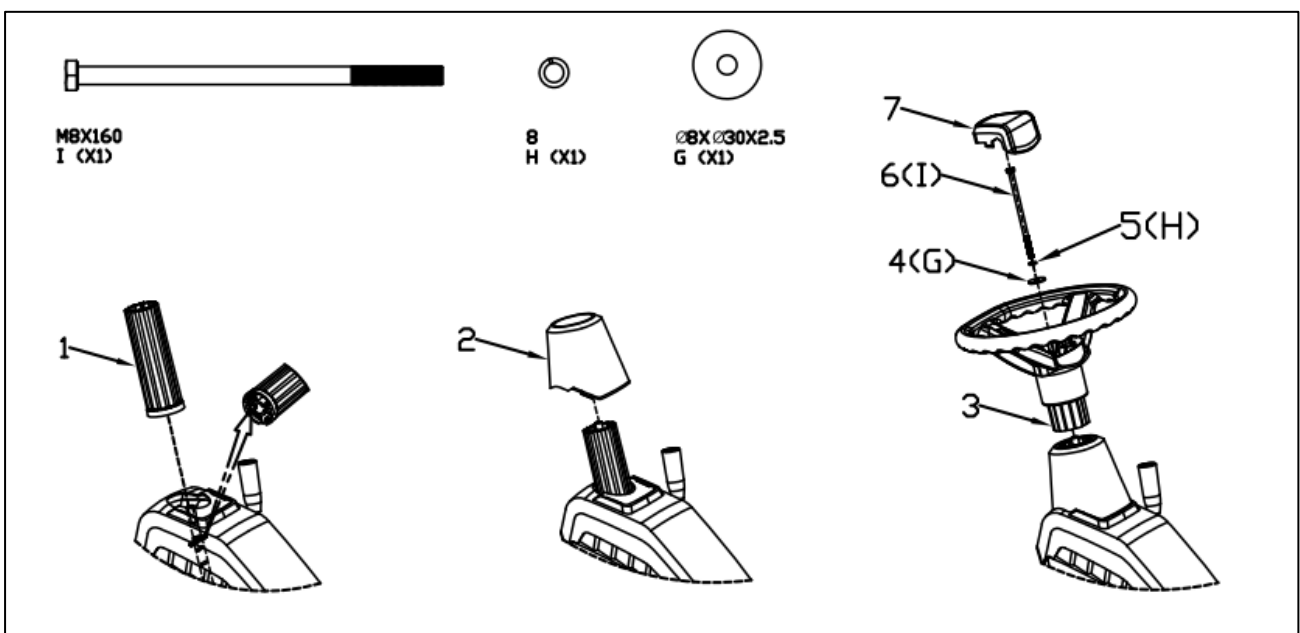

## Montage du siège

Cette plaque de fixation est préinstallée, l'utilisateur peut régler le siège vers l'avant ou vers l'arrière. Alignez les trous du siège avec ceux de la plaque de fixation et fixez le siège avec des vis (M8x20) et des rondelles, comme indiqué sur l'illustration ci-dessous. Les vis situées sur la partie inférieure du siège permettent de régler la position la plus confortable.

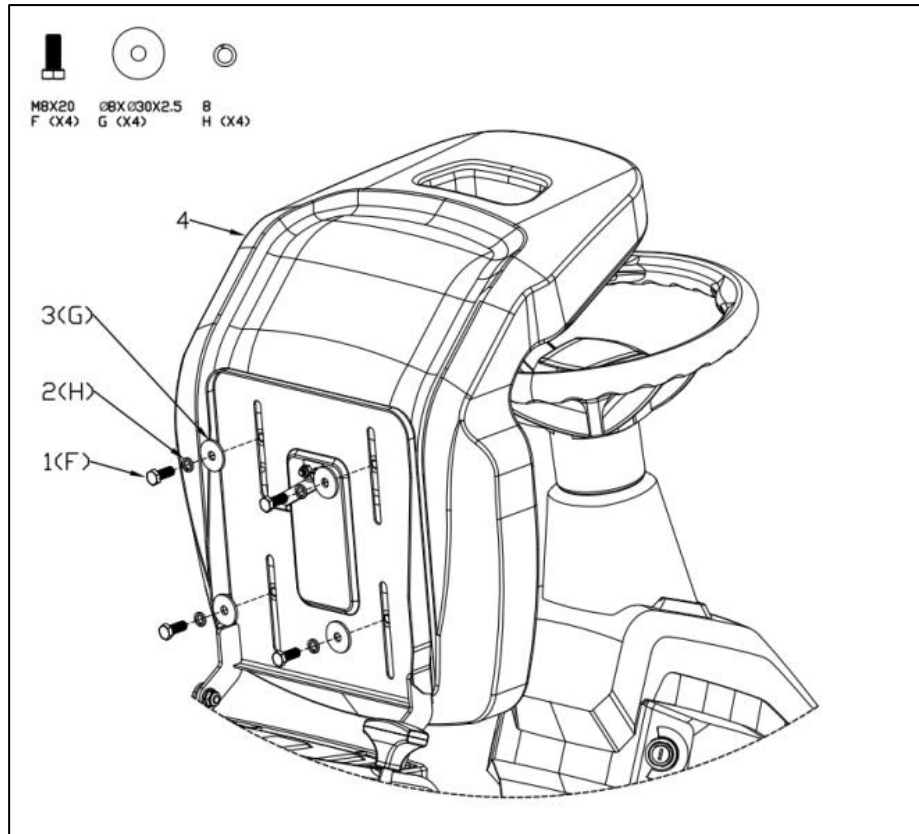

Fixez le siège à la machine avec la vis (M8x18) et l'écrou (M8)

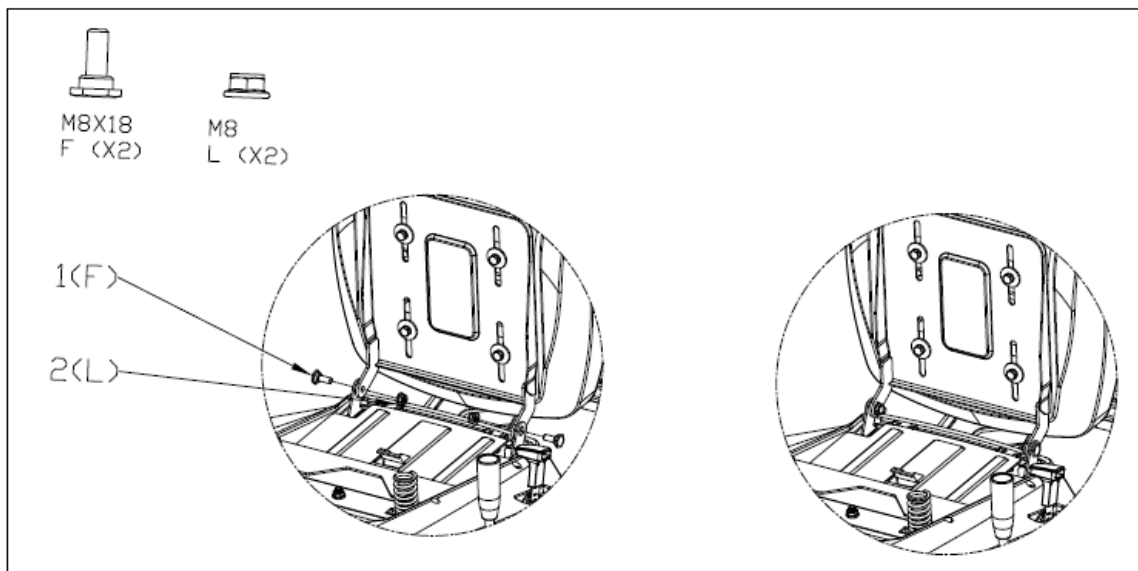

**ATTENTION :**

Veillez à la bonne connexion de la fiche sous le siège (voir illustration suivante).

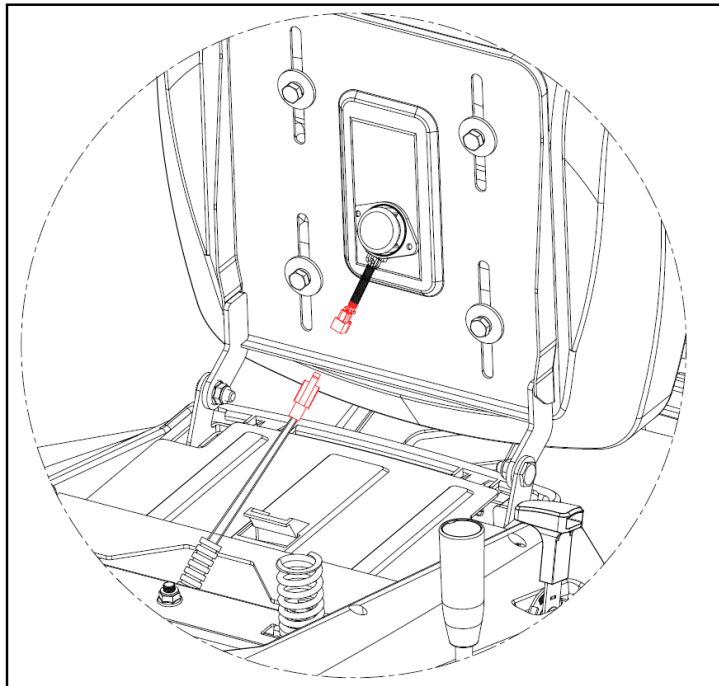

**Montage du bac de ramassage**

Retirez le cadre métallique comme illustré.

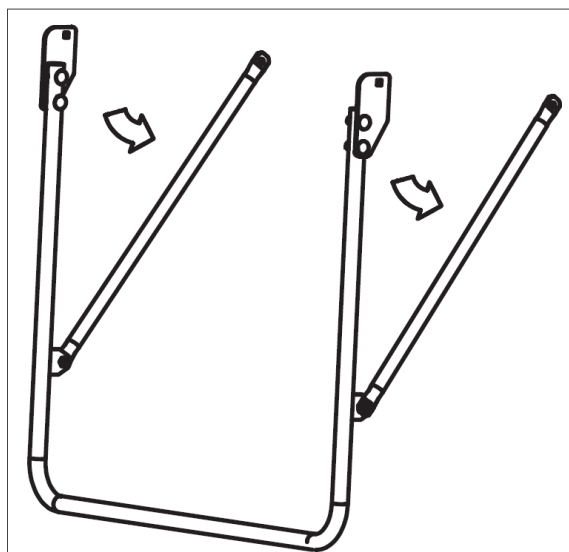

Reliez les parties du cadre entre elles, comme indiqué sur l'image suivante.

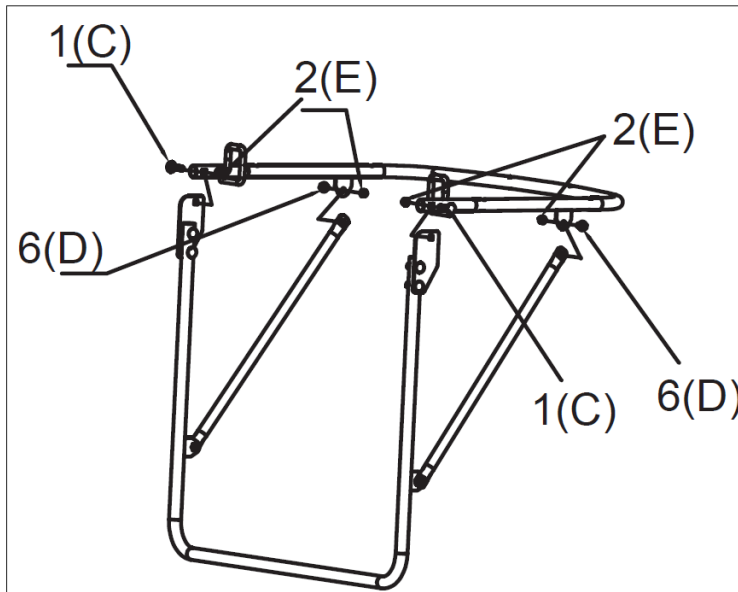

Combinez le sac de ramassage avec le cadre métallique comme le montre l'illustration suivante.

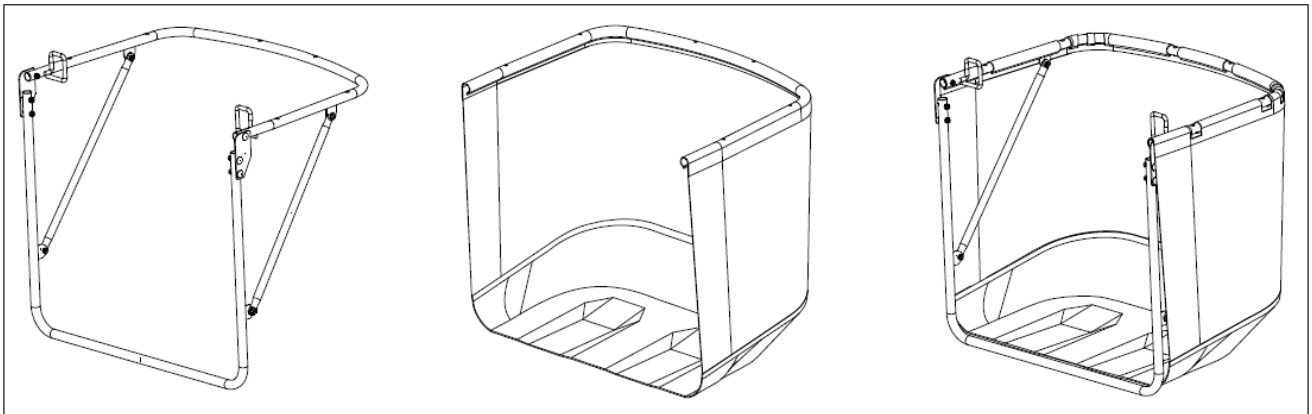

Reliez le bac de ramassage et le capot supérieur avec des vis (ST5.0x16 et ST5.0X35).

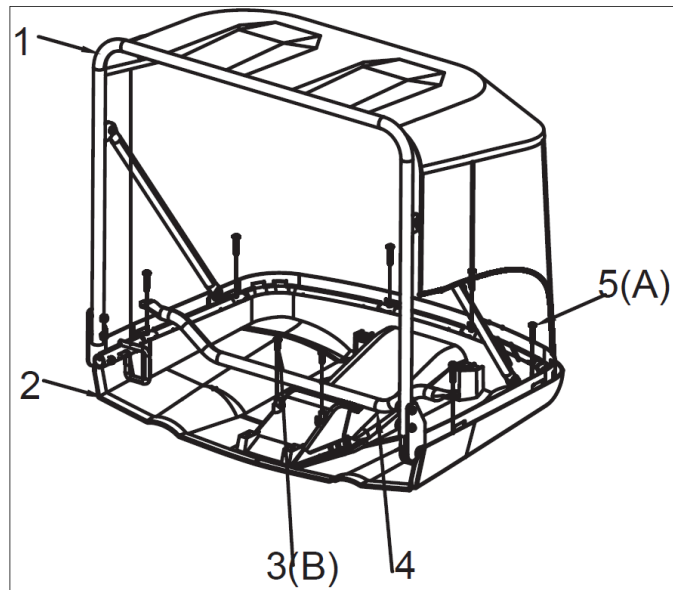

Un interrupteur de protection contre les coupures se trouve sur la plaque arrière. Quelle que soit la fonction utilisée : Éjection latérale, mulching ou éjection arrière. Attention : le sac de ramassage doit être correctement installé avant de tondre, sinon le moteur ne peut pas démarrer.



Installez le bac de ramassage sur les crochets prévus à cet effet sur la tondeuse.

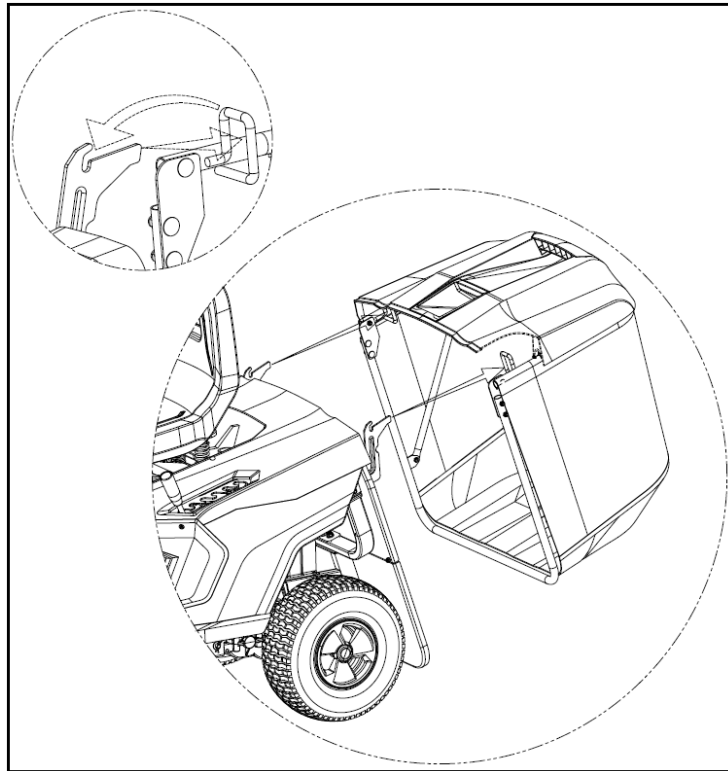

### Montage des leviers

Fixez la poignée comme indiqué sur les illustrations suivantes.

Poignée de réglage de la hauteur de coupe et accessoires de poignée de vitesse

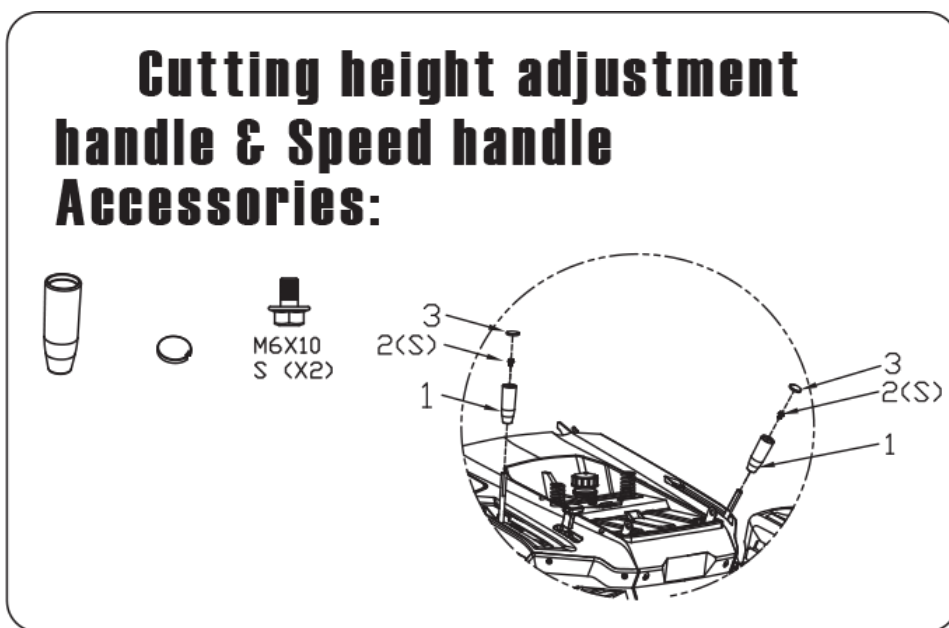

Accessoires de poignée d'embrayage

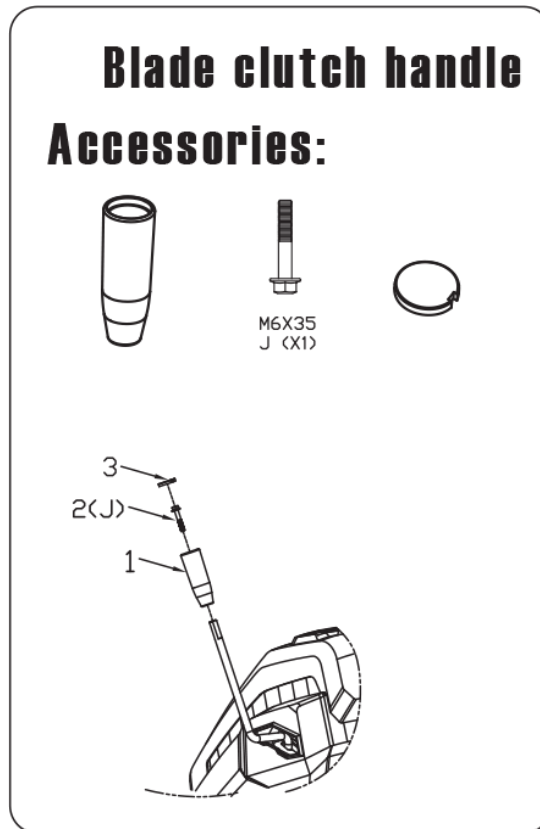

Installation de la batterie

Connectez la batterie au système électrique comme indiqué sur l'image suivante.

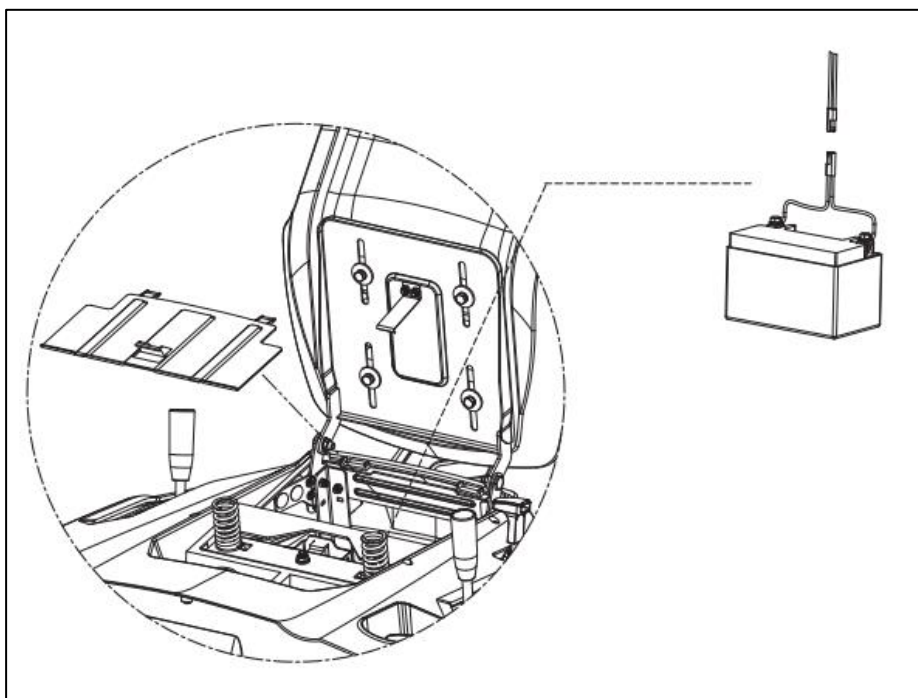

## Remplir d'huile et d'essence

**ATTENTION :** La tondeuse est livrée sans huile dans le moteur.

Tous les moteurs sont testés en usine avant d'être emballés. La plupart de l'huile est retirée avant l'expédition ; une petite partie de l'huile reste toutefois dans le moteur. Pendant le transport, l'huile se déplace dans le compartiment moteur. Il se peut donc que la jauge d'huile indique une quantité d'huile suffisante. Mais ce n'est pas le cas !

Le réservoir d'huile a une capacité totale de 0,5 litre d'huile moteur. Le réservoir d'essence contient 2,5 litres d'essence.

- Retirer le bouchon du réservoir
- Remplissez le carburant jusqu'au bord inférieur de la limite de remplissage dans le goulot du réservoir de carburant. Ne remplissez pas trop. Essayez tout déversement de carburant avant de démarrer le moteur.
- Serrez le bouchon du réservoir.

L'essence est extrêmement inflammable et les vapeurs d'essence peuvent exploser et entraîner des blessures graves ou la mort. Soyez extrêmement prudent lorsque vous manipulez de l'essence.

Conservez-la hors de portée des enfants.

Faites le plein dans une zone bien ventilée, moteur arrêté. Ne fumez pas et ne laissez pas de flammes ou d'étincelles dans la zone où le moteur est ravitaillé et où l'essence est stockée. Évitez tout contact répété ou prolongé avec la peau ou l'inhalation de vapeurs.

Après avoir fait le plein, serrez bien le bouchon du réservoir. Si du carburant a été renversé, assurez-vous que la zone est sèche avant de démarrer le moteur.

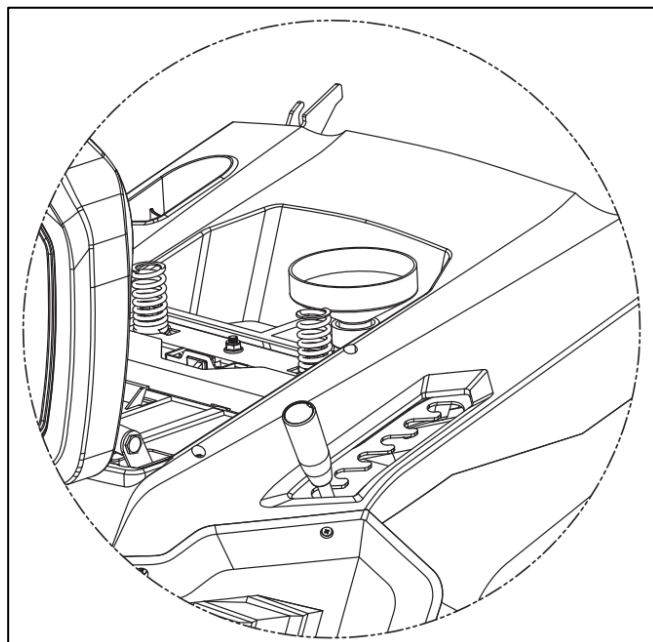

## 28. Travailler avec la tondeuse autoportée

### Tondre

La machine peut être utilisée pour tondre le gazon de nombreuses manières différentes. Avant de commencer, préparez votre machine en fonction du type de tonte. Outre le ramassage dans le sac de ramassage, vous disposez des possibilités suivantes :

### Mulching

Préparation pour la tonte et le broyage de l'herbe (fonction mulching) Installez le kit mulching comme indiqué sur l'image suivante :

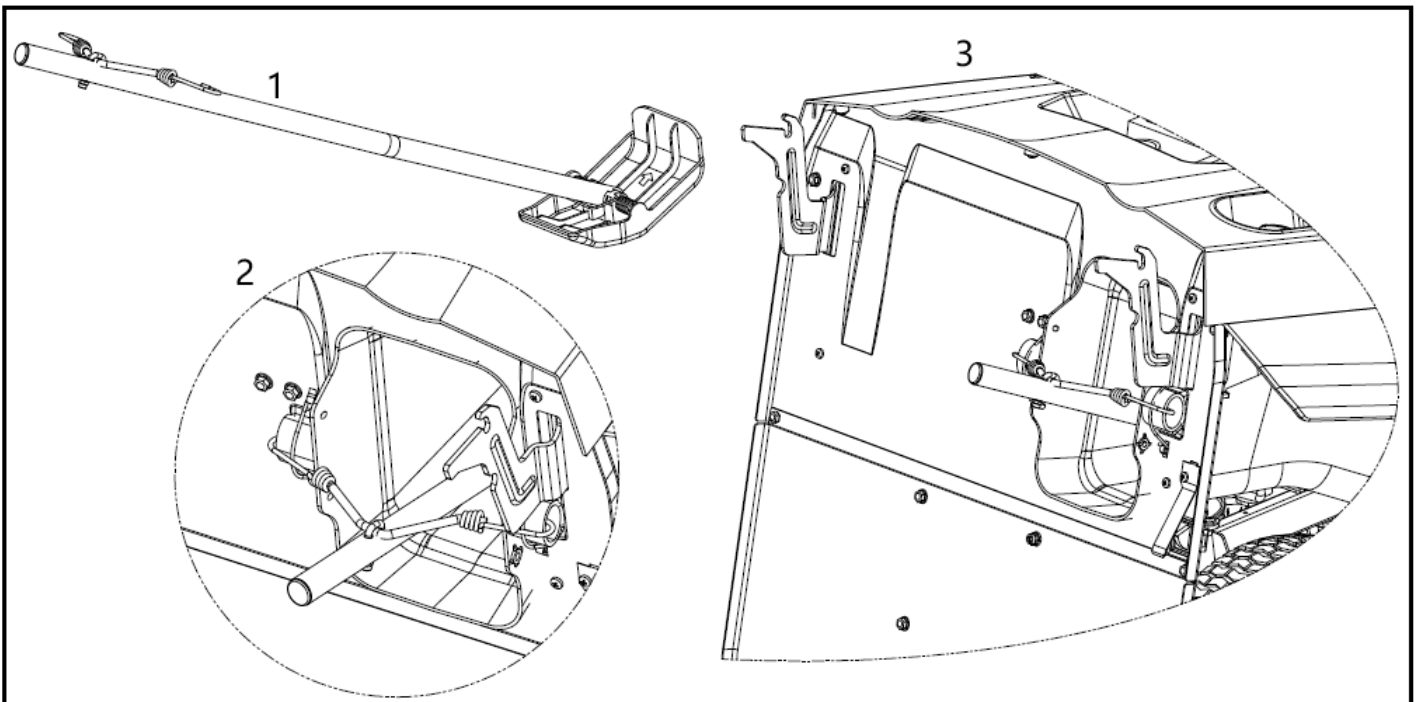

### Éjection latérale

Soulevez le couvercle latéral comme indiqué sur l'illustration ci-dessous, puis fixez l'entonnoir pour l'éjection latérale. Fixez-le comme indiqué dans l'illustration ci-dessous.

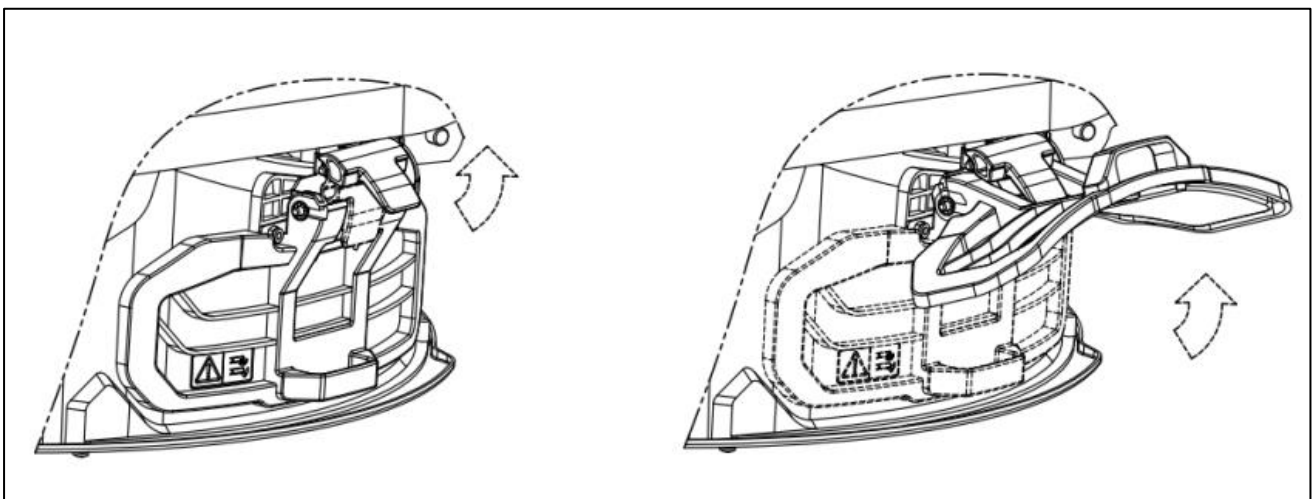

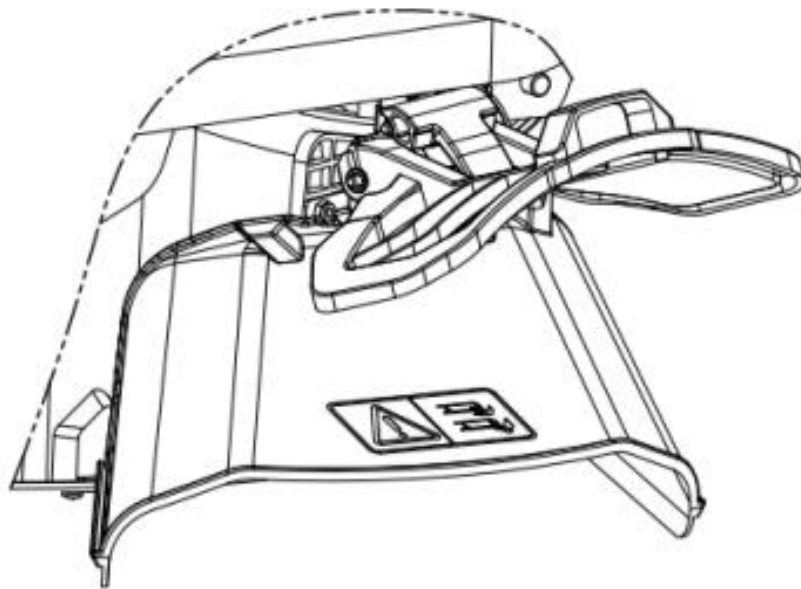
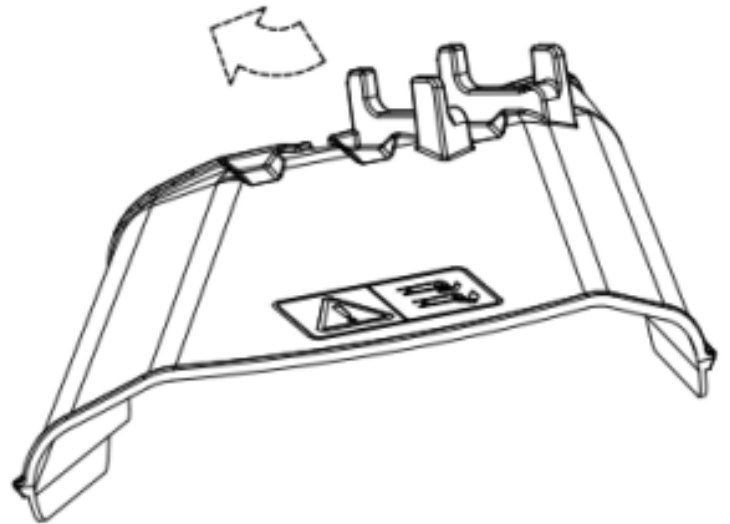
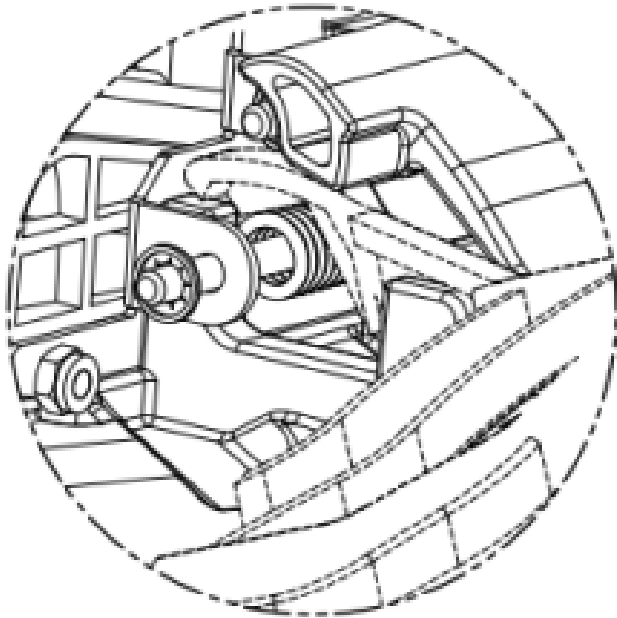

## Démarrage du moteur

1. Prenez place sur le siège du conducteur.  
Mettez le levier de vitesse au point mort, comme indiqué dans l'illustration suivante.

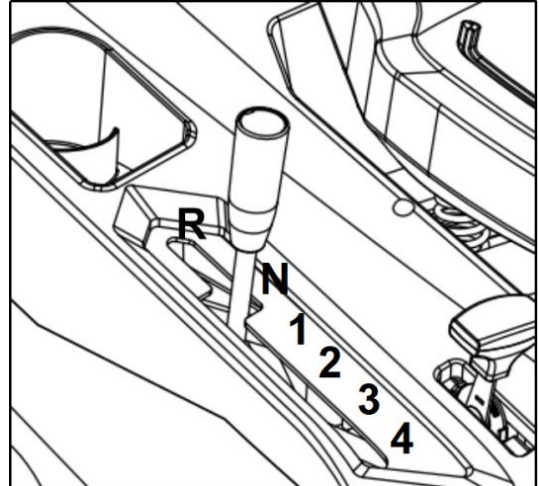

2. Débrayez l'unité de tonte (voir illustration suivante).

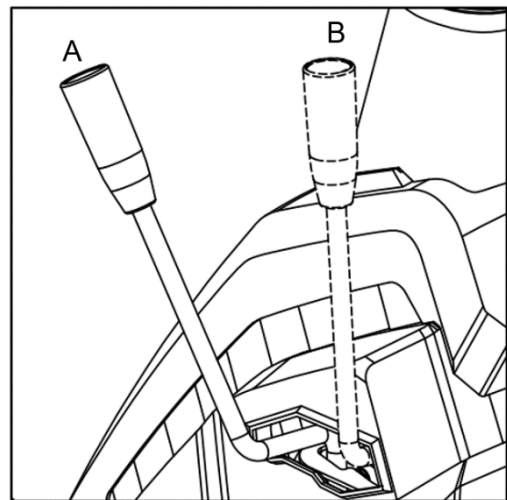

3. Actionnez le frein

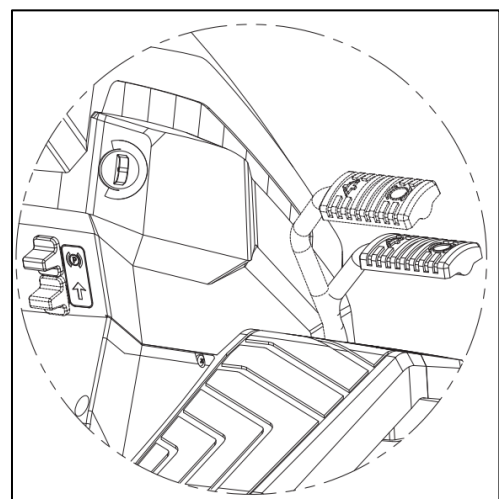

4. Placez le levier d'embrayage en position de démarrage.

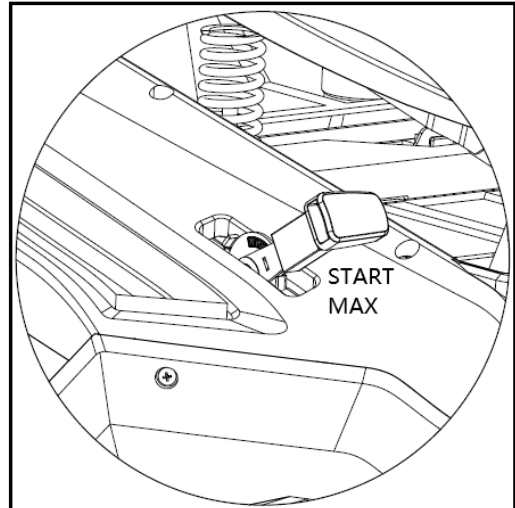

5. Insérez la clé de contact et tournez-la sur ON pour établir le contact électrique, puis tournez-la pour démarrer le moteur.
6. Relâchez la clé de contact après le démarrage du moteur.
7. Dès que le moteur démarre, placez la manette des gaz sur la position correspondant à la vitesse minimale.

### Conduite sans utilisation de la tondeuse

1. Réglez la hauteur de coupe sur la position la plus haute.
2. Placez la poignée d'embrayage en position de conduite.

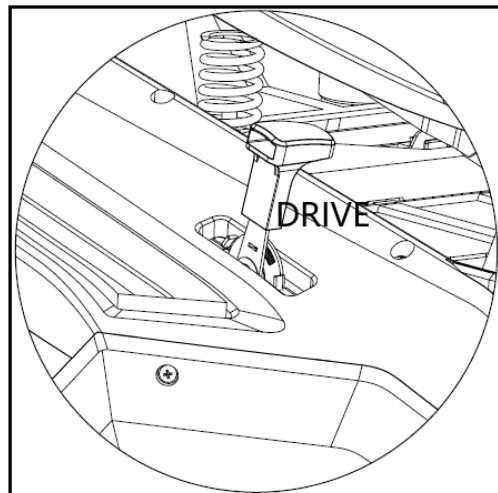

3. Enfoncez complètement la pédale de frein et placez le levier de vitesse en première position (pour régler la vitesse en fonction des différentes positions), puis relâchez lentement la pédale de frein.

## Utilisation de la tondeuse

Attention : le sac de ramassage doit être correctement installé avant la coupe.

4. Réglez la hauteur de coupe sur la position appropriée. La hauteur de coupe peut être réglée de 35 à 75 mm, position 1 à 6.

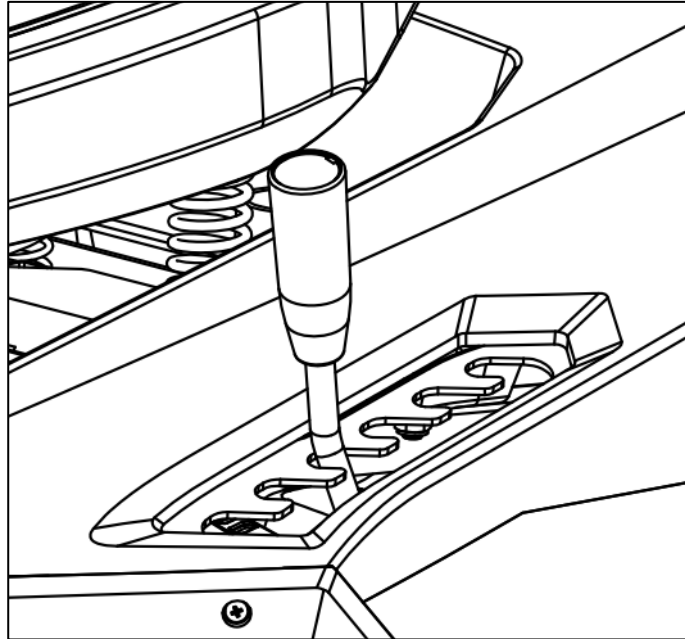

5. Placez la manette des gaz en position de vitesse maximale.
6. Activez l'unité de tonte à l'aide du levier en position OPEN "B".

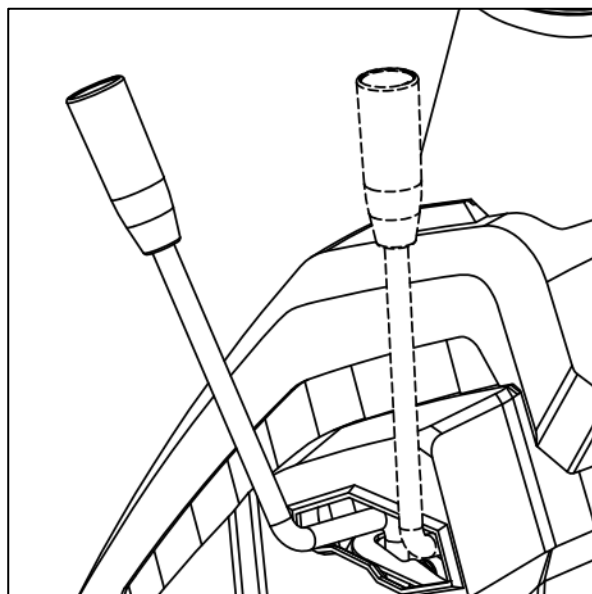

## Utilisation de la tondeuse pendant la marche arrière

1. Appuyez sur la pédale de frein jusqu'à ce que la machine s'arrête ;
2. Mettez le levier de vitesse en position "N".
3. Activez l'unité de tonte à l'aide du levier en position OPEN "B".
4. Lors de la coupe en marche arrière, actionner la pédale "REVERSE CUT" (voir illustration suivante) ; sur le modèle mécanique, placer le levier de commande en position "R".

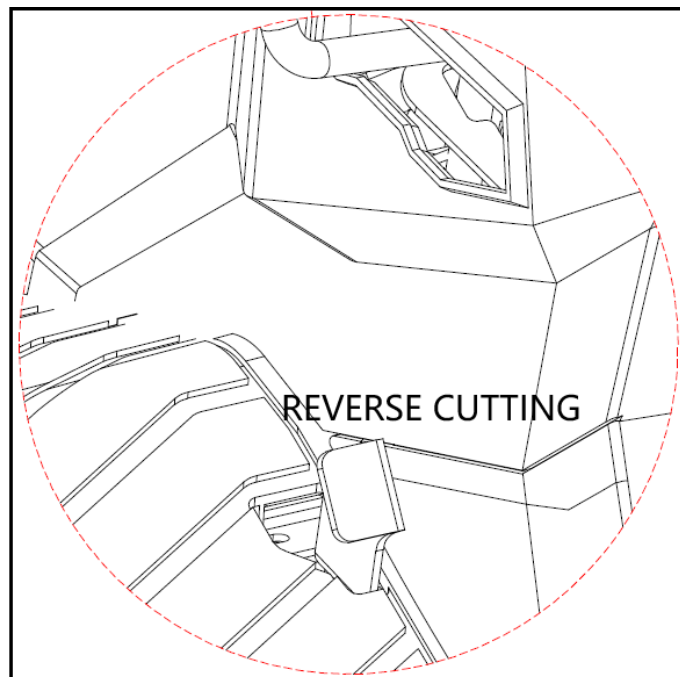

## Utilisation du frein de stationnement

1. Placez le levier de déplacement sur la position "N".
2. Appuyez sur la pédale de frein pour réduire encore la vitesse jusqu'à ce que la machine s'arrête.
3. Arrêtez l'unité de tonte (CLOSE "A").
4. Poussez le bouton en position "P", puis relâchez la pédale de frein.

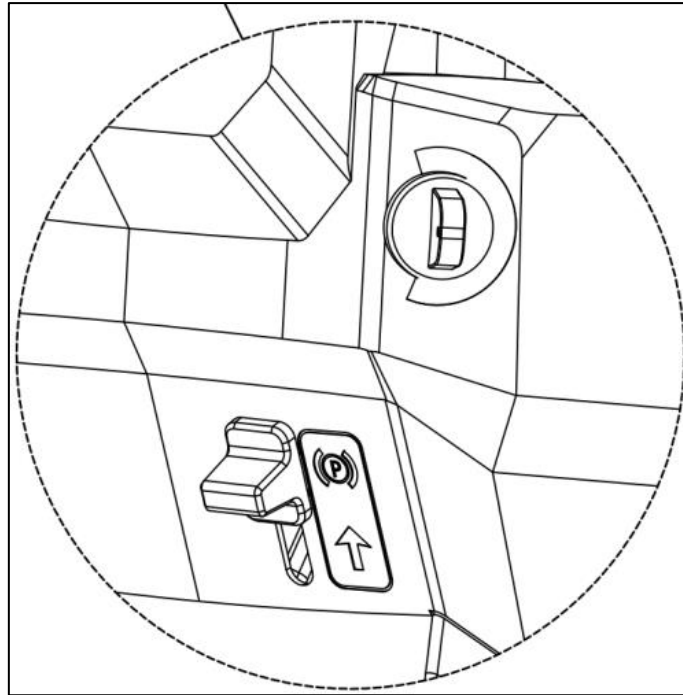

## Vider le bac de ramassage

Le bac de ramassage ne peut être vidé que lorsque le plateau de coupe est débrayé ; dans le cas contraire, le moteur s'arrête.

1. Réduire le régime du moteur
2. Activez le frein de stationnement, lorsque vous vous trouvez sur des pentes
3. Saisissez le levier arrière et inclinez le sac vers le haut.



## Arrêt du moteur

1. Placez la manette des gaz en position de vitesse minimale.

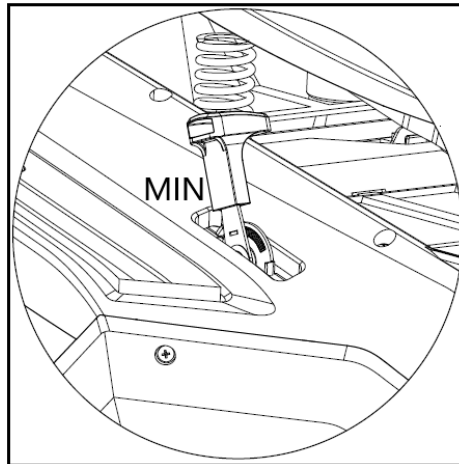

2. Mettez l'entraînement au point mort, comme indiqué dans l'illustration suivante.

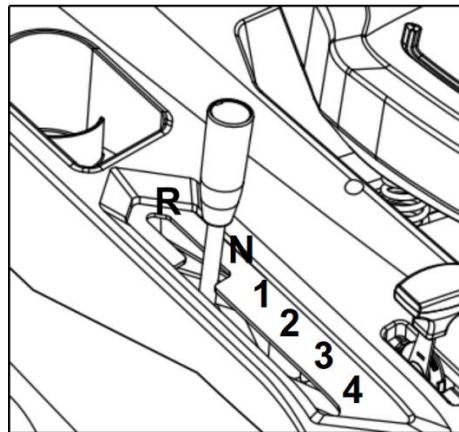

3. Arrêtez l'unité de tonte (CLOSE "A").
4. Éteignez le moteur en tournant la clé de contact sur Off.
5. Retirez la clé.

## 29. Dispositifs de sécurité

1. Si vous quittez le siège du conducteur alors que le moteur tourne, celui-ci s'arrête automatiquement.
2. Si vous tournez la clé en position d'arrêt lorsque le moteur tourne, le moteur s'arrête.
3. Si vous relâchez la pédale de marche arrière lorsque vous tondez en marche arrière, le moteur s'arrête automatiquement.
4. Si vous quittez le siège du conducteur en position de stationnement alors que le moteur tourne, le moteur s'arrête automatiquement.

5. Si vous enclenchez l'unité de tonte en position de stationnement alors que le moteur tourne, le moteur s'arrête automatiquement.
6. Si vous relevez le sac de ramassage lorsque le moteur tourne et que l'unité de tonte est activée, le moteur s'arrête automatiquement.

## 30. Entretien et nettoyage

### **Consignes générales d'entretien :**

Tous les écrous, boulons et vis doivent être correctement serrés pour que la machine soit en état de fonctionnement et de sécurité. Un entretien régulier est indispensable pour garantir la sécurité de l'utilisateur, le maintien de l'état de fonctionnement et les performances de la tondeuse.

Ne jamais stocker une machine avec de l'essence dans le réservoir dans un bâtiment où les vapeurs pourraient être à proximité d'une flamme nue, d'étincelles ou de températures élevées.

Laissez le moteur refroidir avant de le ranger dans un endroit fermé.

Pour réduire le risque d'incendie, assurez-vous que la tondeuse, et en particulier le moteur, le pot d'échappement et également l'endroit où le combustible de remplacement est stocké, sont exempts d'herbe, de feuilles ou de quantités excessives de lubrifiant.

Contrôlez régulièrement l'état du couvercle du bac de ramassage et du dispositif de ramassage d'herbe et remplacez-les s'ils sont endommagés.

Vidangez le carburant dans une zone bien ventilée une fois que le moteur a refroidi.

Utilisez des gants de travail épais lors du démontage et du montage de la lame de coupe.

## **ATTENTION**

Avant d'effectuer des travaux d'entretien ou de réparation, arrêtez le moteur et retirez la bougie d'allumage.

Inspectez régulièrement la tondeuse à gazon et assurez-vous que tous les dépôts d'herbe sous le châssis ont été enlevés.

Lubrifiez régulièrement l'axe du châssis et les roulements avec un lubrifiant approprié.

Vérifiez régulièrement l'état des lames, car elles ont une influence considérable sur les performances de la tondeuse. Les lames doivent toujours être affûtées et équilibrées.

Vérifiez à intervalles réguliers que toutes les vis et tous les écrous sont bien serrés. Des vis et des écrous usés ou mal serrés peuvent entraîner de graves dommages au moteur ou au cadre.

Si la lame heurte fortement un obstacle, arrêtez la tondeuse et contactez le service après-vente FUXTEC.

## **ATTENTION**

Utilisez toujours des pièces de rechange d'origine. Les pièces de rechange de mauvaise qualité peuvent endommager gravement la tondeuse et constituer un risque pour la sécurité.

### **Utiliser la fonction Easy Clean**

Sur le côté gauche de l'unité de tonte, vous trouverez sur certains modèles une prise d'eau pour le lavage de l'unité de tonte.

Lorsque vous utilisez la prise d'eau, la machine doit être placée à la position la plus basse en hauteur sur la pelouse. Cela permet de s'assurer que l'eau reste sous la tondeuse pendant le nettoyage.

## **31. Consignes de sécurité**

### **CONSIGNES GÉNÉRALES DE SÉCURITÉ**

- Ce produit est exclusivement destiné à la tonte. Ne l'utilisez pas à d'autres fins que celles pour lesquelles il a été conçu. Dans le cas contraire, il risque d'être endommagé ou de provoquer des blessures.
- Ne laissez jamais des enfants ou des personnes non familiarisées avec le contenu de ce mode d'emploi travailler avec l'appareil.
- La personne qui utilise la tondeuse est responsable de la sécurité des personnes se trouvant dans la zone de travail.
- N'utilisez jamais la tondeuse à proximité d'autres personnes, d'enfants ou d'animaux en liberté.
- Avant de commencer à tondre, inspectez le terrain sur lequel la tondeuse doit être utilisée et retirez les pierres, fils, bâtons, écharde, os et autres corps étrangers qui pourraient s'y coincer ou être déviés et provoquer des blessures.

### **MODE D'EMPLOI**

- Tous les écrous, goupilles et boulons doivent être correctement serrés pour que la machine soit en bon état et prête à fonctionner.
- N'utilisez jamais la tondeuse sans le couvercle de protection.

- N'utilisez jamais la tondeuse à gazon lorsque la lame de coupe est détachée. Vérifiez toujours que toutes les vis correspondantes sont bien serrées.
- Les lames émoussées doivent être remplacées.
- Lorsqu'ils travaillent avec une tondeuse à gazon, ils doivent veiller à avoir une position stable.
- Ne rangez jamais la tondeuse dans un endroit fermé ou mal ventilé où des vapeurs pourraient s'accumuler. Les gaz d'échappement du moteur contiennent du monoxyde de carbone, qui peut être mortel.
- Ne travaillez que dans des conditions de luminosité suffisantes (à la tombée de la nuit ou avec un éclairage artificiel suffisant).
- N'utilisez pas la tondeuse lorsqu'il pleut ou lorsque l'herbe est mouillée.
- Soyez particulièrement prudent lorsque vous fauchez sur un terrain surélevé (en pente). Tondez toujours perpendiculairement à la pente, parallèlement au contour et non directement en amont/en aval.
- Ne laissez en aucun cas la tondeuse fonctionner sans surveillance ; si vous laissez la tondeuse fonctionner, éteignez le moteur.
- Ne modifiez jamais le réglage de la vitesse de rotation du moteur.
- Ne transportez jamais la tondeuse lorsque le moteur est en marche.
- Arrêtez le moteur et retirez la fiche d'allumage dans les cas suivants :  
lorsque vous effectuez des travaux sous la faucheuse ou dans la goulotte d'éjection.  
lorsque vous effectuez des travaux d'entretien, des réparations ou des inspections sur la machine.  
avant de porter, de soulever ou de transporter la tondeuse.  
si vous laissez la tondeuse sans surveillance ou si vous voulez régler la hauteur de coupe vous souhaitez effectuer.  
avant de retirer et de vider le canal d'éjection grossier.
- Si un corps étranger apparaît, arrêtez le moteur et vérifiez minutieusement s'il n'y a pas de dommage. En cas d'endommagement, apportez la tondeuse à un centre de service spécialisé pour la faire réparer.

### **ATTENTION**

L'unité de tonte continue de tourner pendant quelques secondes après l'arrêt du moteur.

Si la tondeuse vibre de manière anormale, arrêtez immédiatement le moteur. Pour garantir un fonctionnement sûr, vérifiez régulièrement que les boulons, vis et écrous de la tondeuse sont bien serrés.

### **ATTENTION : LE CARBURANT EST UN LIQUIDE TRÈS INFLAMMABLE.**

- Conservez le carburant dans un récipient approprié.
- Ne remplissez le réservoir de carburant que dans un endroit ouvert et bien ventilé. Ne fumez pas et n'utilisez pas de téléphone portable lorsque vous manipulez du carburant.
- Ne remplissez le réservoir de carburant que lorsque le moteur est arrêté. N'ouvrez jamais le réservoir de carburant

et n'ajoutez pas de carburant lorsque le moteur est chaud ou en marche.

- Si du carburant a été renversé, ne démarrez pas le moteur. Éloignez la tondeuse de l'endroit où le carburant a été renversé et veillez à éviter une éventuelle inflammation. Ne reprenez pas le travail tant que le carburant renversé ne s'est pas évaporé et que les vapeurs de carburant ne se sont pas dissipées.
- Après avoir rempli le carburant, serrez bien le bouchon du réservoir et le couvercle du bidon de carburant.

## ATTENTION

Avant d'effectuer des travaux d'entretien ou de réparation, arrêtez le moteur et retirez la bougie d'allumage.

## 32. Stockage

Si vous n'utilisez pas l'appareil pendant une longue période, vous devez le stocker conformément aux instructions suivantes. Cela permettra de prolonger la durée de vie de l'appareil.

- La même essence ne doit pas rester plus d'un mois dans le réservoir.
- Nettoyez soigneusement la tondeuse et stockez-la dans un endroit sec.
- Ne stockez jamais la tondeuse avec du carburant dans le réservoir dans un bâtiment où une flamme nue ou une étincelle peut se produire.
- Pour réduire le risque d'incendie, maintenez le moteur, le silencieux, le compartiment de la batterie et la zone de stockage du carburant exempts d'herbe, de feuilles ou de graisse excessive.
- Si le réservoir de carburant doit être vidé, il faut le faire à l'extérieur.
- Lorsque vous réglez la machine, veillez à ne pas vous coincer les doigts entre la lame mobile et les parties fixes de la machine.
- Laissez refroidir le produit pendant au moins 30 minutes avant de le stocker.
- En hiver, la batterie doit toujours être stockée au sec et au chaud. Ne l'exposez jamais à de basses températures. Chargez complètement la batterie avant de la stocker, puis placez la tondeuse dans un endroit où elle ne sera pas exposée au gel. Vous pouvez également recouvrir la batterie d'un tapis épais ou d'un objet similaire si la tondeuse se trouve dans un hangar/garage où il peut faire froid. Rechargez la batterie 1 à 2 fois pendant l'hiver (au moins tous les 3 mois), rechargez la batterie 1 fois par mois pendant la période d'utilisation normale afin de vous assurer que la batterie conserve sa pleine capacité. Un stockage inapproprié peut endommager la batterie et n'est pas couvert par la garantie.

## 33. Recyclage

Le 1er janvier 2015, est **entré en application le décret 2014-1577** du 23 décembre 2014 relatif à la **signalétique commune des produits recyclables** qui relèvent d'une consigne de tri. Ce décret entérine utilisation du **logo TRIMAN** qui s'applique aux produits recyclables.

Le TRIMAN est une signalétique qui répond à une obligation réglementaire et fait l'objet d'une diffusion auprès des consommateurs. Conformément au décret d'application relatif à la signalétique commune des produits recyclables qui relèvent d'une consigne de tri précise, tout metteur sur le marché de produits recyclables soumis à un dispositif de **responsabilité élargie des producteurs** doit apposer une signalétique commune sur ses produits, ou à défaut sur l'emballage, la notice ou tout autre support y compris dématérialisé, informant le consommateur que ceux-ci relèvent d'une **consigne de tri**.

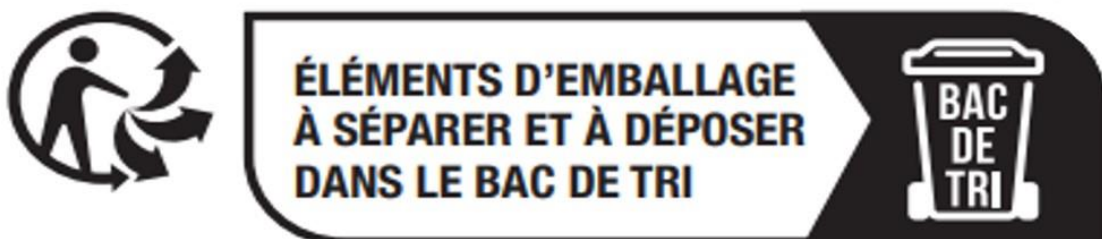

## 34. Données techniques

Moteur	OHV, refroidi par air, 4 temps
Puissance nominale	4,5 kW
Vitesse de rotation du moteur	2800 tours par minute
Cylindrée	224 cm <sup>3</sup>
Démarrreur	eStart
Volume du réservoir	2,5l
Volume du réservoir d'huile	0,5l
Hauteurs de coupe	30mm-75mm
Largeur de coupe	651 mm
Diamètre des roues	33cm à l'avant / 38cm à l'arrière
Volume du bac de ramassage	150l
Niveau de puissance acoustique	98dB
Poids	135 kg

## VERSIONE ITALIANA

### 35. Introduzione e sicurezza

Non permettere mai ai bambini o a persone che non conoscono queste istruzioni di utilizzare l'attrezzo da giardino. I bambini devono essere sorvegliati per evitare che giochino con l'apparecchio.

#### Uso previsto

Questo apparecchio è destinato esclusivamente alla rasatura privata del prato.

L'apparecchio deve essere utilizzato in conformità con le istruzioni. Il prodotto può essere utilizzato solo in conformità alle descrizioni e alle istruzioni di sicurezza fornite. Qualsiasi altro utilizzo non è conforme all'uso previsto. Un uso improprio invalida la garanzia e comporta la decadenza di ogni responsabilità da parte del produttore. L'utente è responsabile di tutti i danni a terzi e alle loro proprietà. Utilizzare l'apparecchio solo nelle condizioni tecniche specificate e fornite dal produttore. Le modifiche non autorizzate all'apparecchio escludono la responsabilità del produttore per i danni che ne derivano.

#### Riduzione delle vibrazioni e del rumore

Per ridurre al minimo l'impatto delle vibrazioni e del rumore, limitare le ore di lavoro, utilizzare impostazioni per ridurre le emissioni di vibrazioni e rumore e indossare dispositivi di protezione individuale.

Osservare i seguenti punti per ridurre al minimo l'esposizione alle vibrazioni e al rumore:

- Utilizzare il prodotto solo come previsto, in conformità al progetto e alle istruzioni.
- Assicuratevi che il prodotto sia in perfette condizioni e ben mantenuto.
- Utilizzate gli accessori corretti e assicuratevi che siano in buone condizioni.
- Tenere il prodotto con fermezza, ma non con tensione, tramite le apposite maniglie.
- Eseguire la manutenzione del prodotto secondo queste istruzioni e mantenerlo ben lubrificato.
- Pianificare l'orario di lavoro in base a queste istruzioni per distribuire un carico di lavoro maggiore su un periodo di tempo più lungo.

#### Emergenza

- Familiarizzare con l'uso del prodotto leggendo integralmente le istruzioni per l'uso. Memorizzare le istruzioni di sicurezza e seguirle scrupolosamente. Questo vi aiuterà a evitare rischi e pericoli.

- Prestare sempre attenzione quando si utilizza il prodotto, in modo da poter riconoscere e reagire tempestivamente ai pericoli. Un intervento rapido può evitare lesioni gravi e danni alle cose.

#### Rischi residui

Anche se il tosaerba viene utilizzato secondo le istruzioni, esistono sempre dei rischi residui. In relazione alla progettazione e alla costruzione di questo tosaerba possono insorgere i seguenti pericoli:

1. Lesioni e danni materiali causati da parti volanti.
2. Danni all'udito se non si indossano protezioni acustiche adeguate o se si utilizza il tosaerba per un periodo di tempo prolungato.
3. Danni alla salute causati dalle vibrazioni mano-braccio se il tosaerba viene utilizzato per un lungo periodo di tempo o se non viene utilizzato e mantenuto correttamente.

### **Istruzioni di sicurezza per i tosaerba portatili**

- Per la vostra sicurezza e quella degli altri, prima di utilizzare l'apparecchio leggete le presenti istruzioni per l'uso e le relative avvertenze di sicurezza. Conservare le istruzioni per l'uso e le istruzioni di sicurezza per un uso successivo e conservarle per riferimenti futuri. pronto a portata di mano per ogni utilizzo.

- Trasmettere le istruzioni per l'uso insieme all'apparecchio in caso di cambio di proprietà.

- Le persone che utilizzano il dispositivo non devono essere sotto l'effetto di sostanze intossicanti (ad es. alcol, droghe o farmaci).

- Utilizzare l'apparecchio solo nella modalità di funzionamento prescritta e fornita dal produttore. condizioni tecniche. Le modifiche non autorizzate al dispositivo escludono la responsabilità del produttore per i danni che ne derivano.

- Utilizzare il dispositivo solo alla luce del giorno o in presenza di una buona illuminazione artificiale.

- Utilizzare il dispositivo solo in condizioni di tempo asciutto. Tenetelo lontano da pioggia o umidità. L'ingresso di acqua nel dispositivo aumenta il rischio di scosse elettriche.

- Spegnere il dispositivo e rimuovere la batteria nelle seguenti condizioni:  
se l'apparecchio viene lasciato incustodito;  
se l'apparecchio inizia a vibrare eccessivamente.

### **Prima dell'uso**

- Prima di iniziare i lavori, familiarizzare con l'apparecchio, le sue funzioni e i suoi comandi.

- Controllare che l'apparecchio non presenti segni di usura o danni prima della messa in funzione e dopo un impatto.

- Non utilizzare un apparecchio il cui interruttore è difettoso e non può più essere acceso o spento.

- Controllare che tutti i dadi, i bulloni e le viti siano serrati per garantire un funzionamento sicuro dell'apparecchio.

- Non utilizzare mai un apparecchio con parti danneggiate o mancanti. Farli riparare o, se necessario, sostituire da un tecnico qualificato o da un'officina specializzata.

- Quando si lavora con o sull'apparecchio, indossare sempre scarpe robuste, pantaloni lunghi e i dispositivi di protezione individuale appropriati (occhiali di sicurezza, protezione dell'udito, guanti da lavoro con una buona presa, ecc.) L'uso dei dispositivi di protezione individuale riduce il rischio di lesioni.

### **Quando viene utilizzato**

Non accendere l'apparecchio se nelle immediate vicinanze si trovano persone (soprattutto bambini) o animali. Assicurarsi che i bambini non giochino con l'apparecchio.

Interrompere il lavoro se si nota la presenza di persone (soprattutto bambini) o animali domestici nelle vicinanze.

Lavorare su pendii ripidi può essere pericoloso. Assicuratevi di avere un appoggio stabile e di falciare lentamente. Falciate sempre lungo il pendio e non su e giù. Fate particolare attenzione quando cambiate direzione. C'è il rischio di ribaltarsi!

Non falciare su pendii ripidi. Prestare particolare attenzione durante la retromarcia.

Non rovesciare il tosaerba quando si accende il motore.

Prestare particolare attenzione ai terreni in pendenza per evitare che la macchina si ribalti o perda il controllo. Le principali cause di perdita di controllo sono

- Aderenza insufficiente delle ruote
- Velocità troppo elevata
- Brusco cambio di direzione
- Frenata insufficiente
- Mancanza di comprensione degli effetti delle condizioni del suolo
- Utilizzo della macchina per il traino

Non utilizzare la macchina su pendii con una pendenza longitudinale superiore a 15° (27%). Non utilizzare la macchina su pendii con un'inclinazione laterale superiore a 10° (18%).

Ricordate che non esiste una pendenza "sicura". La guida su aree erbose richiede particolare attenzione. Per evitare il ribaltamento:

- Non fermarsi o partire improvvisamente quando si viaggia in salita o in discesa;
- Attivare lentamente la trasmissione e tenere sempre la macchina in marcia, soprattutto in discesa;
- Mantenere basse le velocità della macchina su pendenze e curve strette;
- Fate attenzione a colline, avvallamenti e altri pericoli nascosti;
- Non tagliare mai in diagonale rispetto al pendio.

Osservare le seguenti istruzioni quando si utilizza il tosaerba:

- Fermate le lame prima di attraversare aree non erbose.
- Non utilizzare mai la macchina con dispositivi di sicurezza danneggiati o senza dispositivi di sicurezza.
- Non modificare il regime del motore e non aumentarne eccessivamente il numero di giri. Il funzionamento del motore a velocità eccessiva può aumentare il rischio di lesioni personali.
- Prima di lasciare il posto di guida:

- Sganciare le lame e abbassare gli accessori;
- Mettete in folle e inserite il freno di stazionamento;
- Spegner il motore e rimuovere la chiave di accensione.
- Disaccoppiare le lame, arrestare il motore e rimuovere la chiave di accensione:
- Prima di rimuovere le ostruzioni o di sturare il condotto di raccolta;
- Prima di procedere alla pulizia, al controllo o alla manutenzione della macchina;
- Dopo aver urtato un oggetto estraneo. Controllare che la macchina non sia danneggiata ed eseguire le riparazioni prima di riavviarla e metterla in funzione;
- Se la macchina inizia a vibrare in modo anomalo (verificare immediatamente le cause).
- Scollegare le lame per il trasporto o quando non vengono utilizzate.
- Arrestare il motore e scollegare le lame:
- Prima del rifornimento;
- Prima di regolare l'altezza, a meno che la regolazione non possa essere effettuata dalla posizione di lavoro.
- Ridurre l'accelerazione durante il raffreddamento del motore. Se il motore è dotato di una valvola di intercettazione, spegnere il carburante al termine della falciatura.
- Fate attenzione al traffico quando attraversate le strade o in prossimità di esse.
- Non puntare mai l'espulsore di materiale in direzione degli astanti e non permettere a nessuno di avvicinarsi alla macchina mentre è in funzione.

Prestare attenzione e non toccare la lama di taglio in rotazione. Spegner il tosaerba prima di inclinarlo o trasportarlo, ad esempio da / a prato o su sentieri. Non passate mai sulla ghiaia mentre il motore è in funzione. C'è il rischio di essere colpiti da pietre!

Spegner il motore prima di sollevare o trasportare il tosaerba.

finché la lama di taglio non si è arrestata. Non regolate l'altezza di taglio finché il motore non è stato spento e la lama non si è arrestata. Non aprire mai lo sportello di scarico mentre il motore è in funzione. Prima di rimuovere il raccogliherba, spegnere il motore e attendere che la lama di taglio si sia arrestata. Dopo aver svuotato il raccogliherba, rimontarlo con attenzione e assicurarsi che il raccogliherba sia saldamente fissato al tosaerba. Se possibile, non tagliare l'erba bagnata. Non lavorare con l'attrezzo da giardino in un ambiente potenzialmente esplosivo in presenza di liquidi, gas o polveri infiammabili. Quando si interrompe il lavoro, non lasciare mai l'apparecchio incustodito e riporlo in un luogo sicuro.

## **Dopo l'uso**

Spegner l'apparecchio e riporlo in un luogo sicuro.

Non conservare l'apparecchio alla portata dei bambini. Assicurarsi che le fessure di ventilazione dell'apparecchio siano pulite.

Mantenere tutti i dadi, i bulloni e le viti serrati per garantire che il tosaerba sia in condizioni di lavoro sicure.



Controllare frequentemente che il raccogliherba non sia usurato o danneggiato.

Utilizzare esclusivamente una lama di taglio prevista per questo tosaerba.

Seguire le istruzioni di installazione fornite

Far eseguire le riparazioni solo da un tecnico qualificato o da un centro di assistenza.

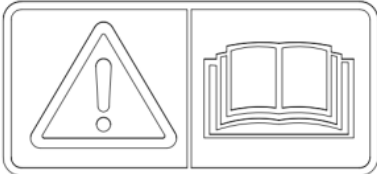
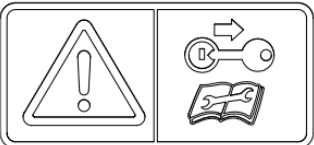
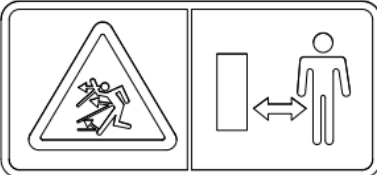
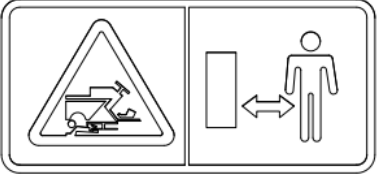
### 36. Informazioni e avvertenze

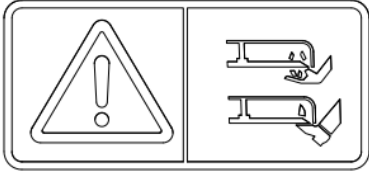
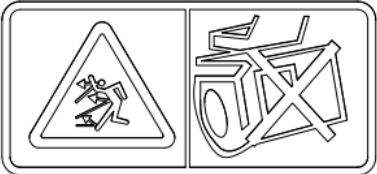
	<p><b>ATTENZIONE:</b></p> <p>Prima dell'uso, leggere le istruzioni per l'uso originali.</p>
	<p><b>ATTENZIONE:</b></p> <p>Togliere la chiave e leggere le istruzioni prima di effettuare interventi di manutenzione o riparazione.</p>
	<p><b>PERICOLO:</b></p> <p><b>PERICOLO DA OGGETTI ESAUSTIVI</b> Tenere tutte le persone lontane dall'area di lavoro mentre la macchina è in funzione.</p>
	<p><b>PERICOLO:</b></p> <p>Assicurarsi che i bambini siano tenuti a distanza di sicurezza dalla macchina quando il motore è in funzione.</p>
	<p><b>PERICOLO:</b></p> <p><b>RISCHIO DI RIBALTAMENTO DELLA MACCHINA</b> Non utilizzare la macchina su pendenze superiori a 10°.</p>
	<p><b>PERICOLO:</b></p> <p><b>RISCHIO CONSIDEREVOLE DI</b> <b>Tenere mani e piedi lontani dalle lame rotanti.</b></p>
	<p><b>PERICOLO:</b></p> <p><b>RISCHIO DI ESPULSIONE DI OGGETTI</b> Tenere tutte le persone lontane dall'uscita posteriore quando la macchina è in funzione.</p>
	<p><b>PERICOLO:</b></p>

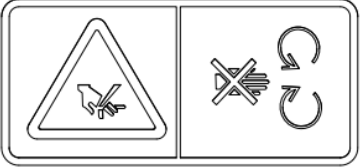
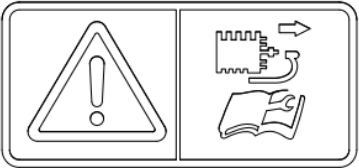
	<p><b>NOTEVOLE RISCHIO DI</b> Non toccare l'alloggiamento della taglierina con le mani:</p>
	<p><b>ATTENZIONE:</b> Togliere l'accensione e leggere le istruzioni prima di effettuare interventi di manutenzione o riparazione.</p>

## 37. Presentazione

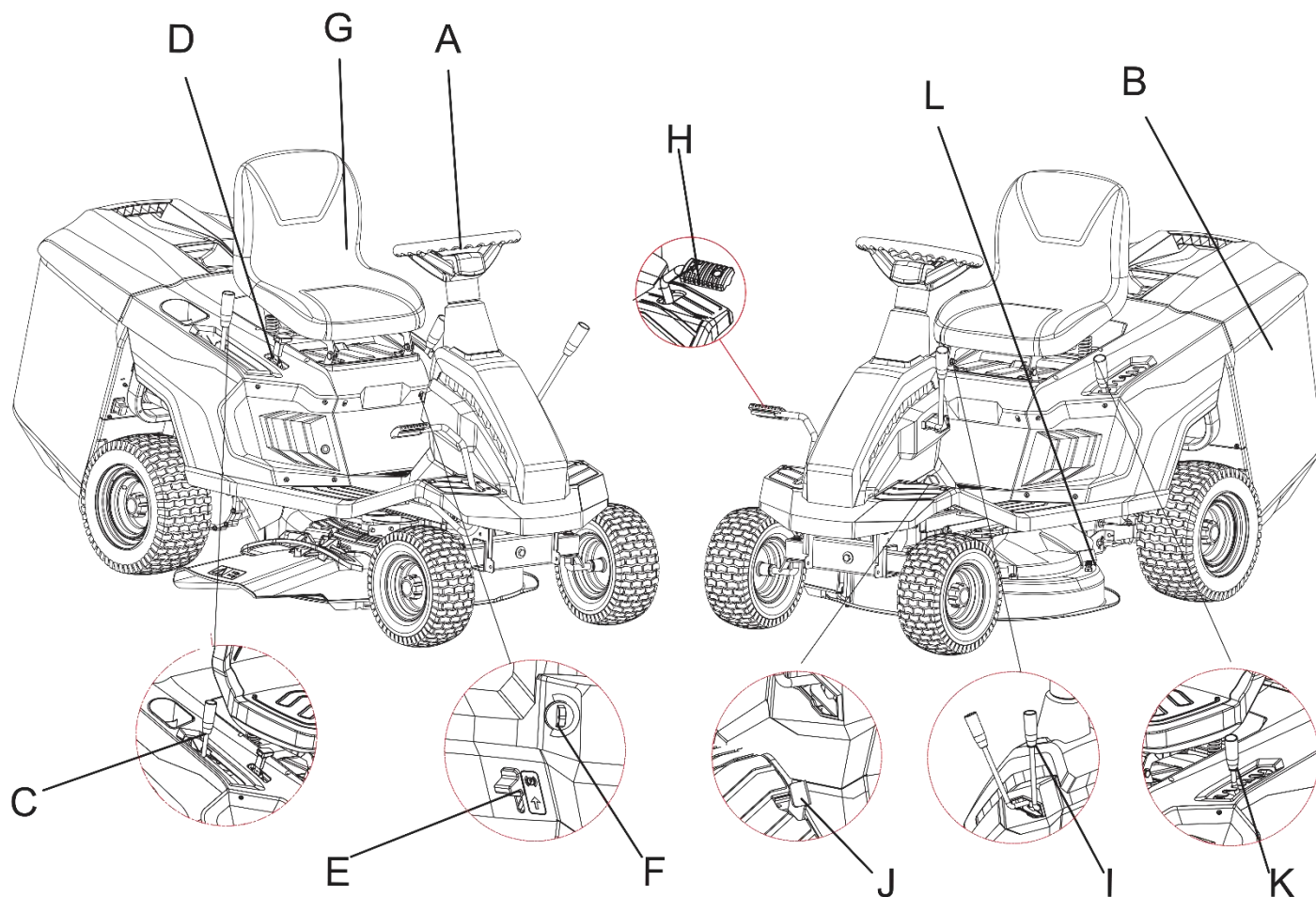

<b>A</b>	<b>Volante</b>	<b>G</b>	<b>Sedile</b>
<b>B</b>	<b>Cestino di raccolta</b>	<b>H</b>	<b>Pedale del freno</b>
<b>C</b>	<b>Leva del cambio Cambio</b>	<b>I</b>	<b>Leva del cambio della falciatrice</b>
<b>D</b>	<b>Leva del cambio Frizione</b>	<b>J</b>	<b>Pedale per il tosaerba in retromarcia</b>
<b>E</b>	<b>Freno di stazionamento</b>	<b>K</b>	<b>Leva di regolazione dell'altezza</b>
<b>F</b>	<b>Accensione</b>	<b>L</b>	<b>Collegamento Easy Clean</b>

## 38. Montaggio

















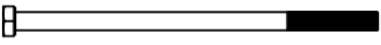



### Note importanti per il montaggio del tosaerba

Prima di montare e mettere in funzione il tosaerba a scoppio, leggere attentamente l'intero manuale d'uso e le istruzioni in esso contenute.

**INFORMAZIONE IMPORTANTE:** Il tosaerba viene fornito **SENZA CARBURANTE E OLIO** nel motore.

Il vostro nuovo tosaerba è stato testato nello stabilimento di produzione, quindi potrebbe esserci una piccola quantità di olio residuo nel motore o visibile sull'astina dell'olio!

Materiale di montaggio in dotazione:

<b>Materiale di montaggio per il raccoglierba</b>	 M6X30 C (X2)  M6X12 D (X2)  M6 E (X4)  ST5.0X35 A (X6)  ST5.0X16 B (X2)
<b>Materiale di montaggio per il sedile</b>	 M8X18 F (X2)  M8 L (X2)
<b>Materiale di montaggio per il volante</b>	 M8X160 I (X1)  8 H (X1)  Ø8XØ30X2.5 G (X1)
<b>Materiale di montaggio per la piastra posteriore</b>	 M6X12 D (X6)  M6 E (X2)  M8X25 M (X2)
<b>Materiale di montaggio per la leva del cambio frizione</b>	  M6X35 J (X1) 
<b>Materiale di montaggio per la leva di regolazione dell'altezza</b>	     M6X10 S (X2)

<p><b>Fusibili, caricabatterie e chiave di accensione</b></p>	
<p><b>Set di utensili e imbuti</b></p>	
<p><b>Scarico laterale della tramoggia</b></p>	

TOGLIERE IL TOSAERBA DALL'IMBALLAGGIO

1. Aprire con attenzione l'imballaggio e assicurarsi che nessun componente vada perso.
2. Controllare la documentazione contenuta nella confezione, comprese le presenti istruzioni.
3. Rimuovere tutte le parti dalla scatola.
4. Per rimuovere l'apparecchio dall'imballaggio, adottare le seguenti precauzioni:  
 il pallet su un terreno sicuro  
 - Dopo aver rimosso l'involucro esterno, sfilare con cautela la macchina dal pallet (se necessario, utilizzando tavole aggiuntive) per evitare di danneggiare il tosaerba.

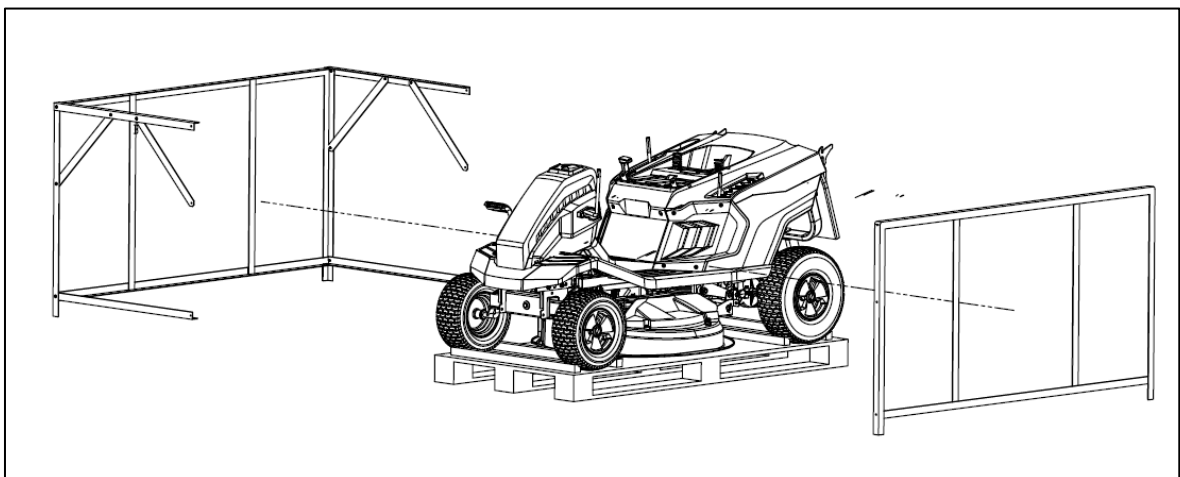
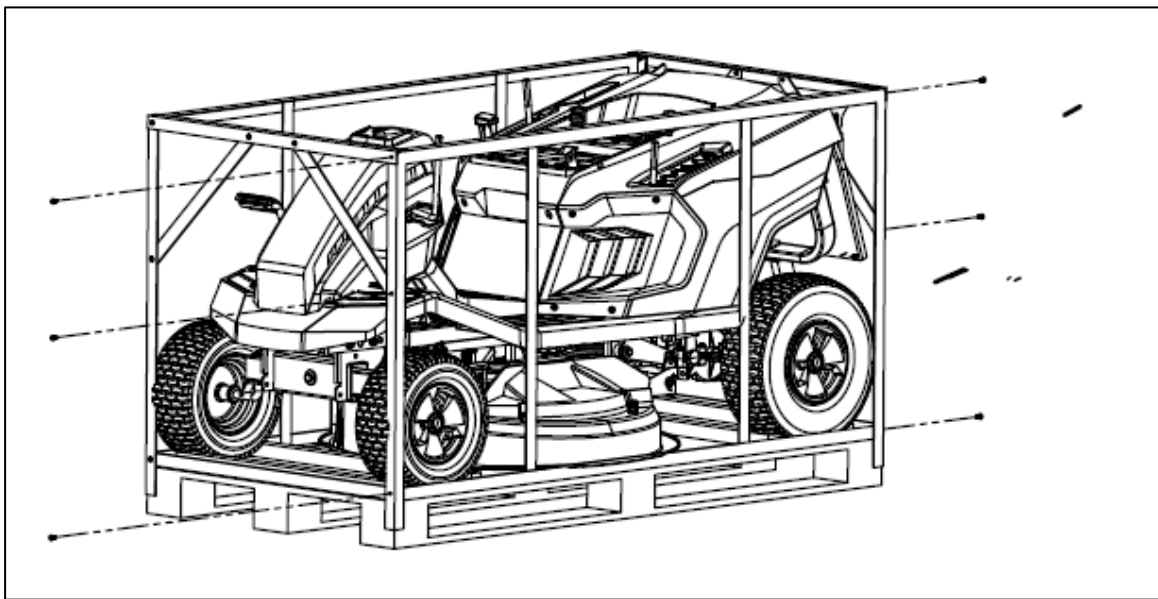
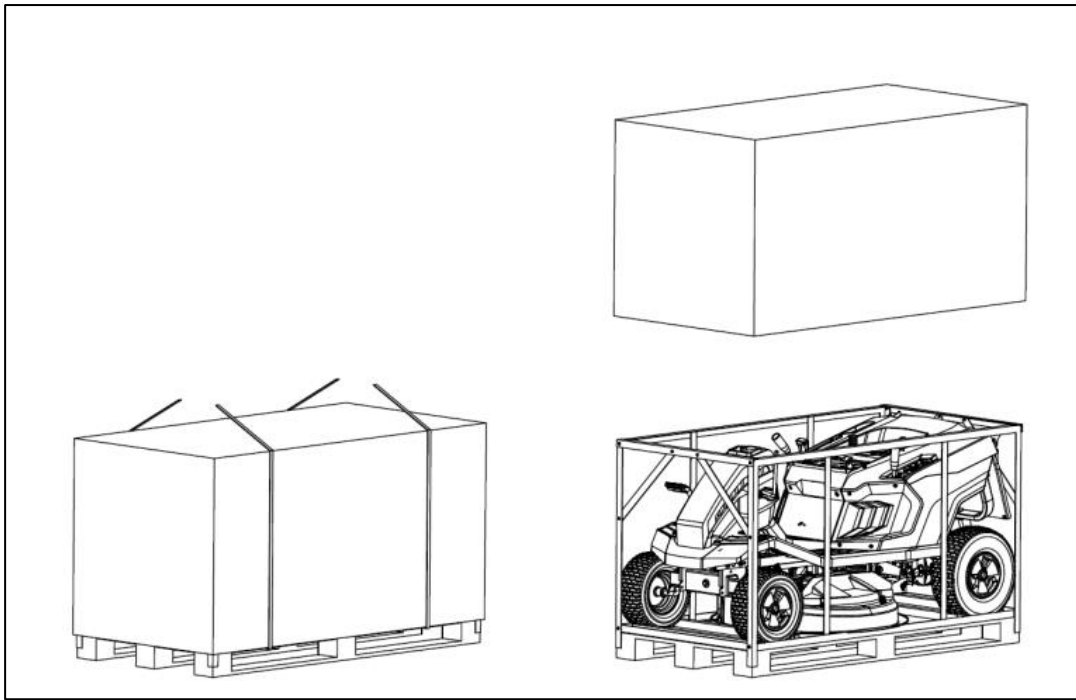

### Montaggio della piastra posteriore

Allineare i fori della piastra con i fori sul retro della macchina e serrare il dado (M6) e le viti (M6x12 e M8x25).

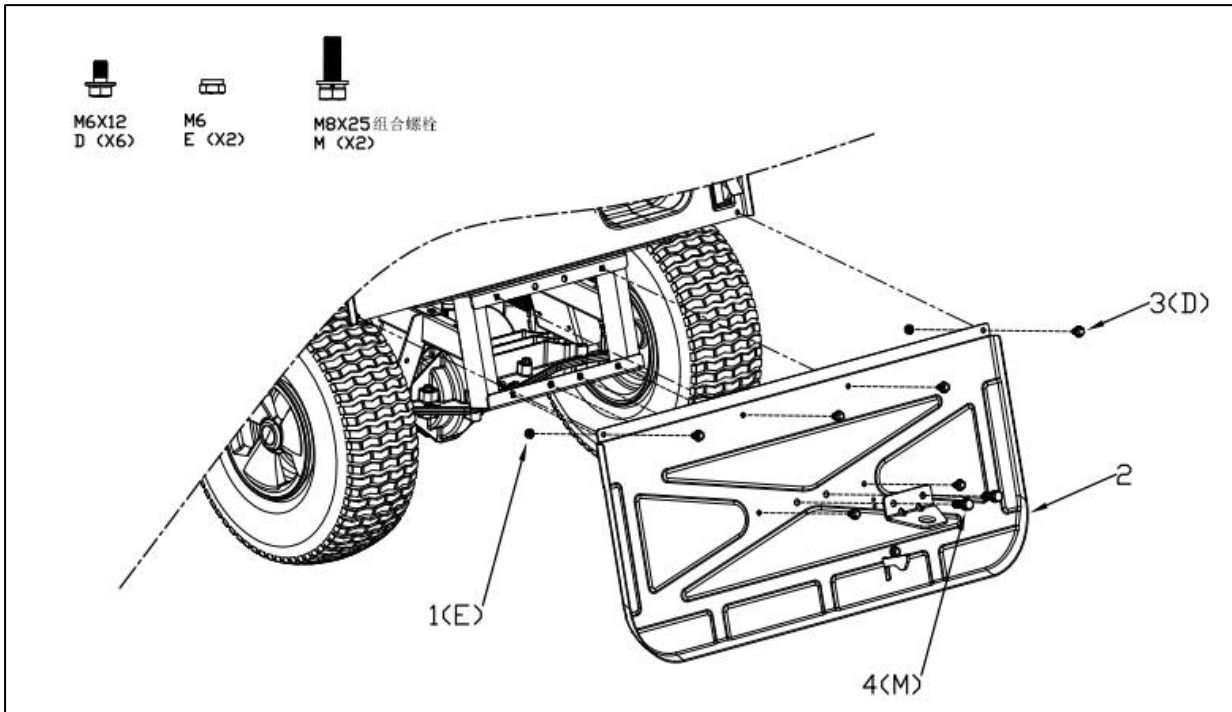

### Montaggio del volante

Inserire prima il manicotto nell'albero del volante (vedi n. 1), poi inserire il coperchio decorativo (vedi n. 2), inserire il volante e fissarlo con la vite (M8x160) e la rondella, installare il coperchio decorativo (vedi n. 3), come mostrato.

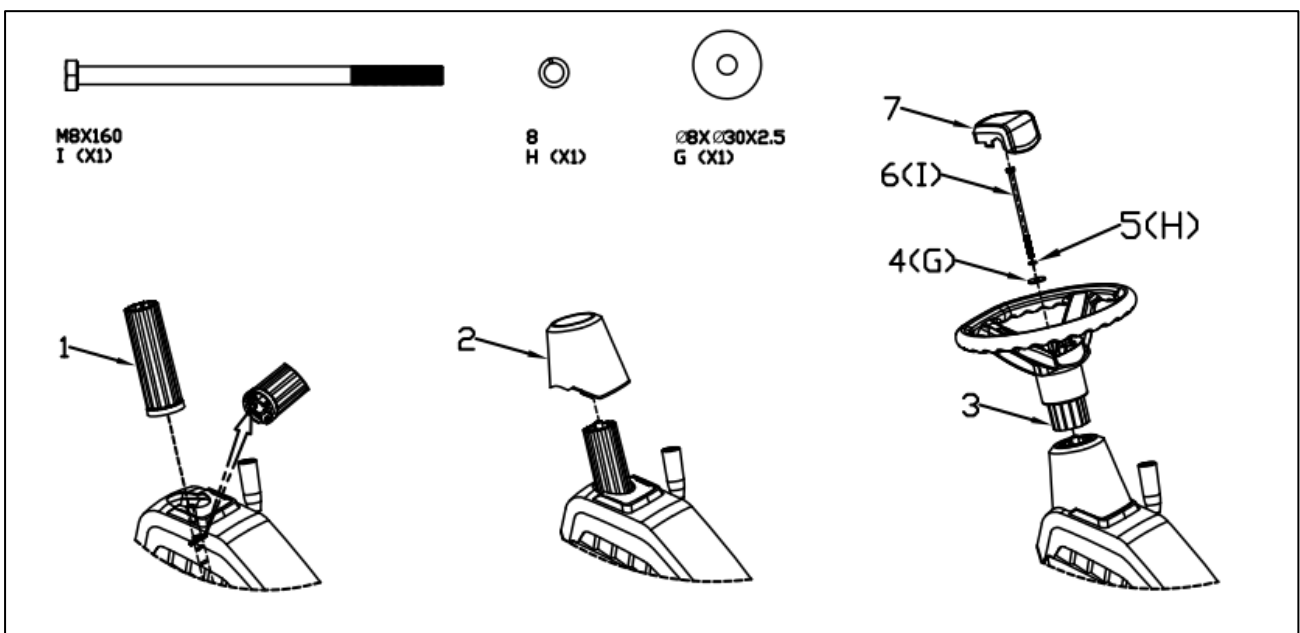

## Montaggio del sedile

Questo passo è preinstallato dal produttore, l'utente può regolare il sedile in avanti o indietro. (Allineare i fori del sedile con quelli della piastra di montaggio e fissare il sedile con viti (M8x20) e rondelle come mostrato nell'illustrazione sottostante). Le viti sul lato inferiore del sedile consentono di impostare la posizione più comoda.

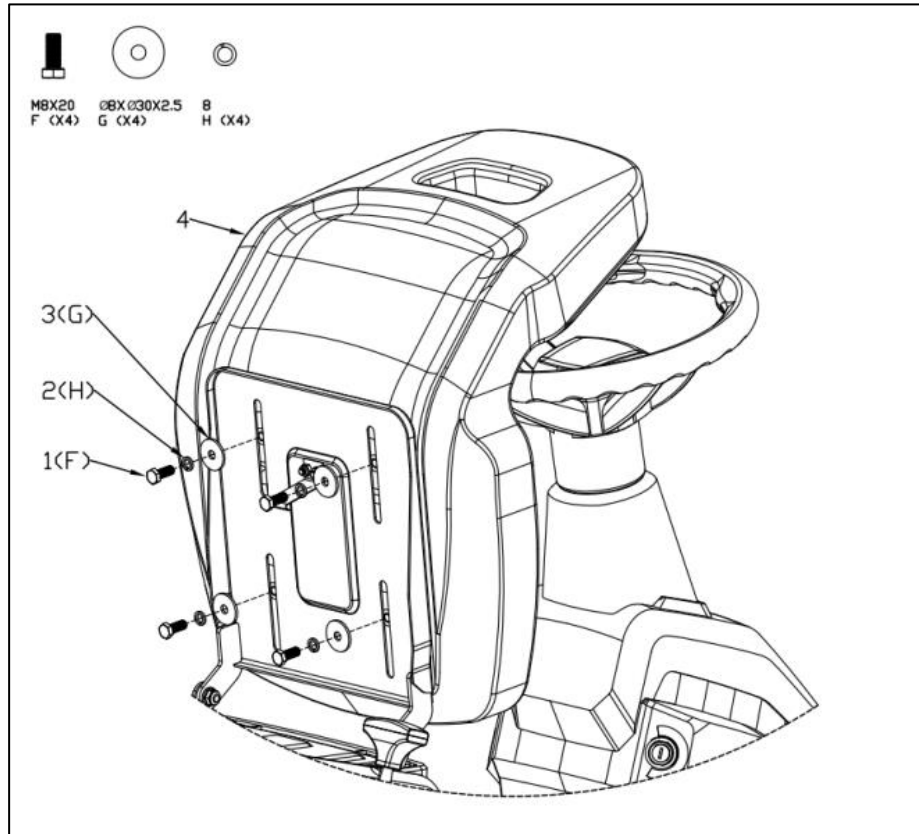

Fissare il sedile alla macchina utilizzando la vite (M8x18) e il dado (M8)

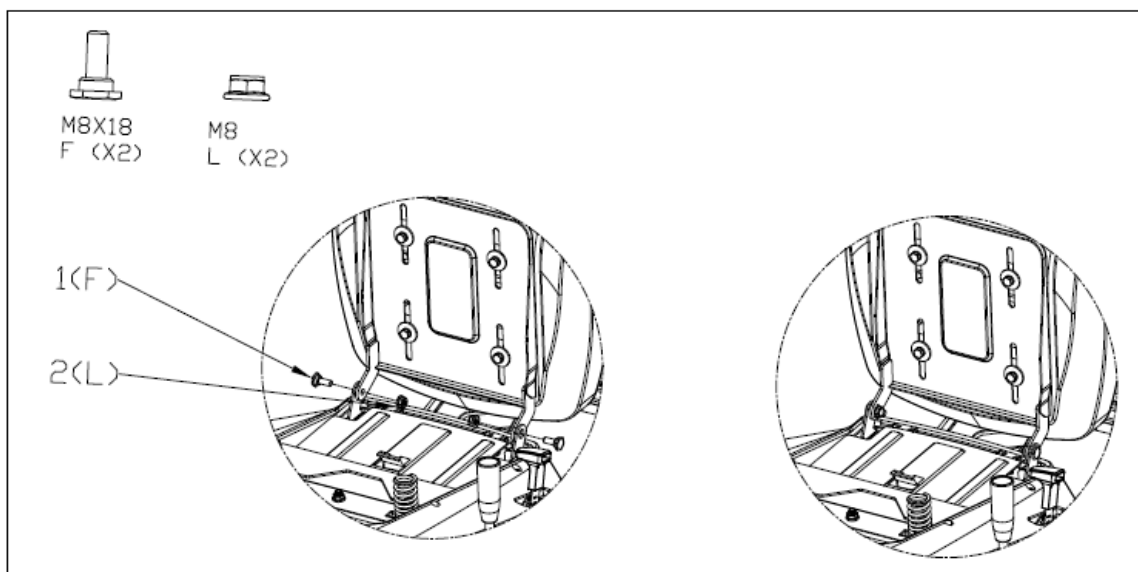

**ATTENZIONE:**

Assicurarsi che la spina sotto il sedile sia collegata correttamente (vedi figura seguente).

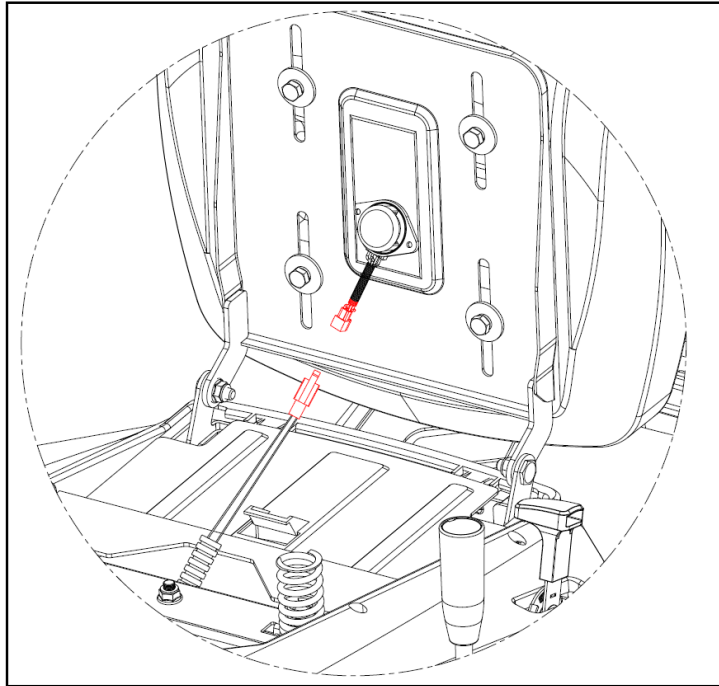

**Montaggio del raccogliërba**

1. Rimuovere il telaio metallico come illustrato.

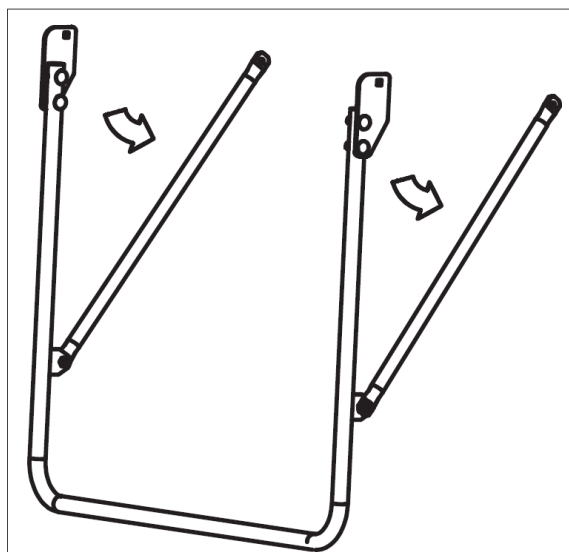

2. Collegare le parti del telaio come mostrato nella figura seguente.

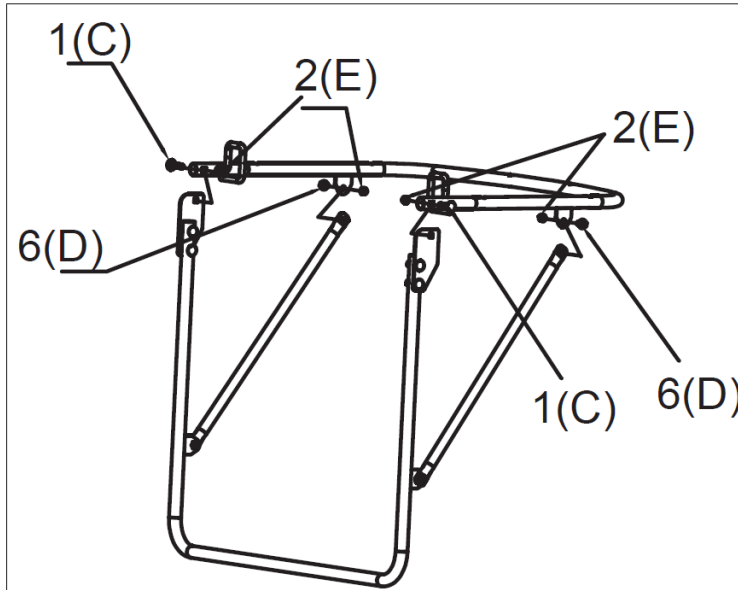

3. Unire il sacchetto di raccolta al telaio metallico come mostrato nella seguente figura.

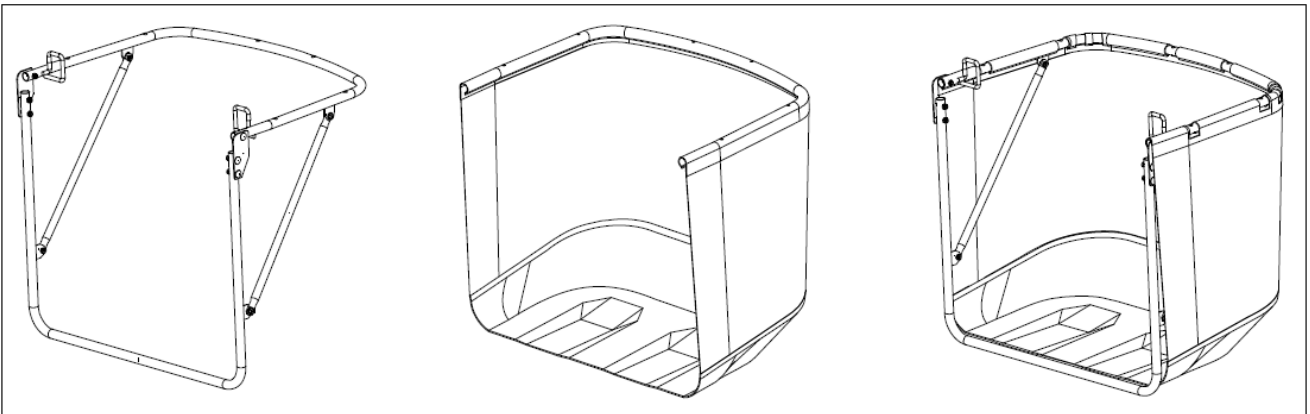

4. Collegare il raccoglierba e il coperchio superiore con le viti (ST5.0x16 e ST5.0X35).

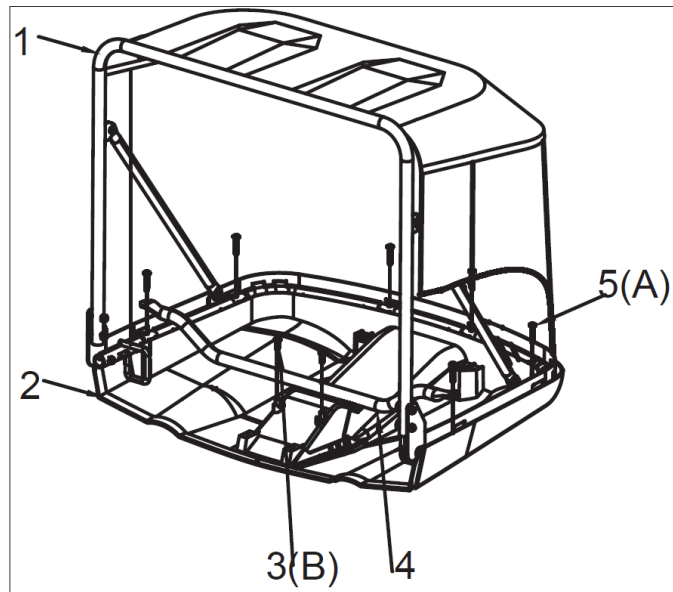

5. Sulla piastra posteriore è presente un interruttore di protezione contro le interruzioni. Indipendentemente dalla funzione utilizzata: Scarico laterale, mulching o scarico posteriore. Nota bene: il sacco dell'erba deve essere installato correttamente prima della rasatura, altrimenti il motore non può avviarsi.



6. Installare il raccogliërba sul tosaërba utilizzando gli appositi punti di sospensione.

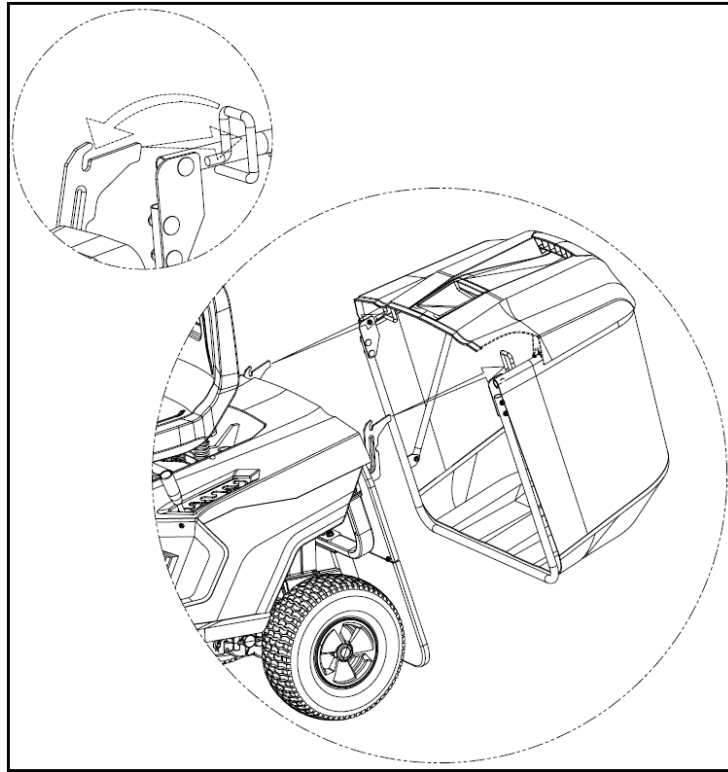

### Montaggio della leva

Fissare la maniglia come mostrato nelle seguenti illustrazioni.

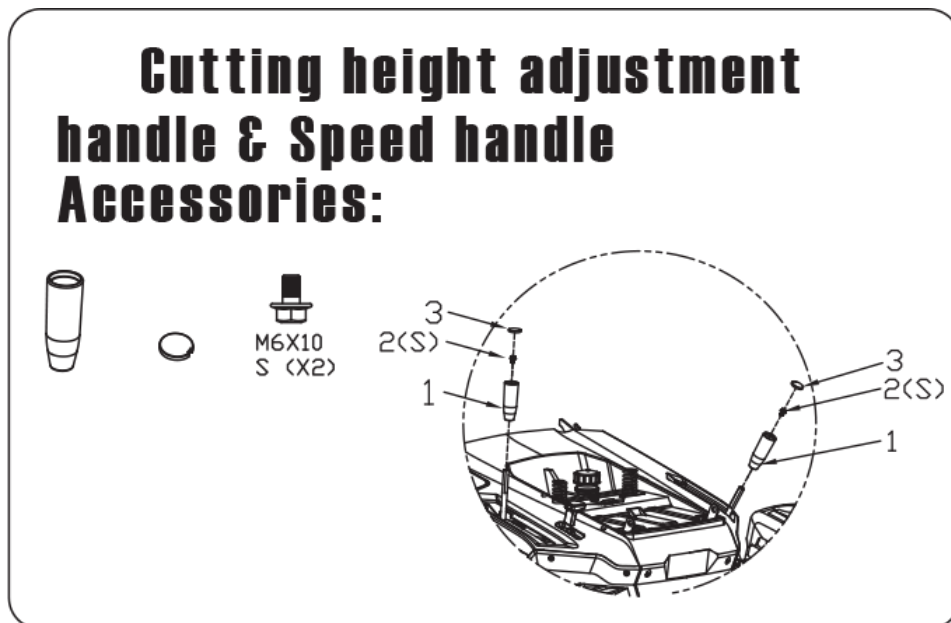

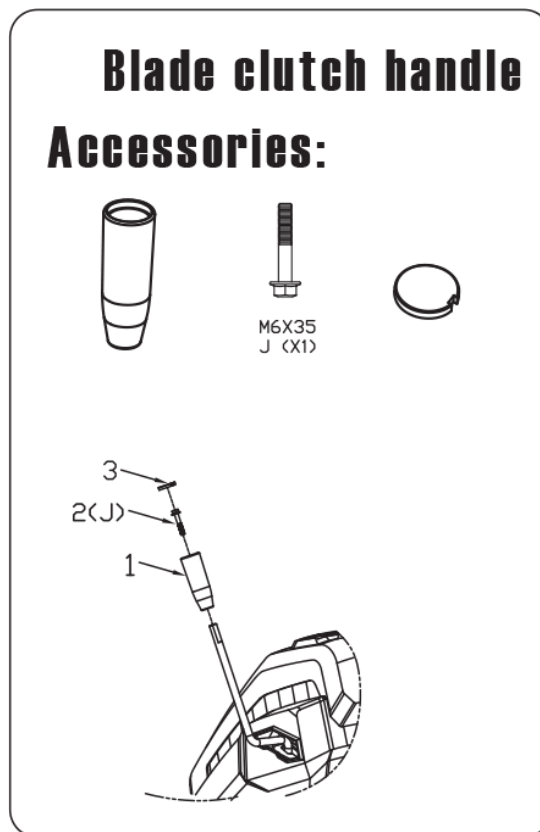

#### Installazione della batteria

Collegare la batteria all'impianto elettrico come mostrato nella figura seguente.

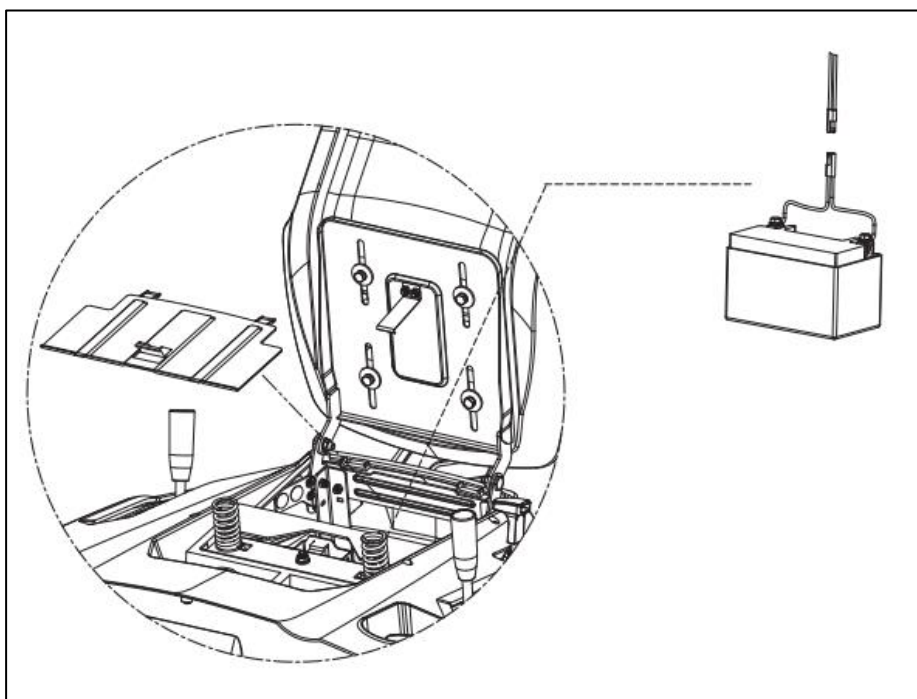

Riempire con olio e benzina

**ATTENZIONE:** Il tosaerba viene fornito senza olio nel motore.

Tutti i motori vengono testati in fabbrica prima dell'imballaggio. La maggior parte dell'olio viene rimossa prima della spedizione; tuttavia, una piccola quantità di olio rimane nel motore. Durante il trasporto, l'olio si sposta nel vano motore. È quindi possibile che sull'astina di livello dell'olio si veda una quantità sufficiente di olio. Tuttavia, non è questo il caso!

Il serbatoio dell'olio contiene 0,5 litri di olio motore. Il serbatoio della benzina contiene 2,5 litri di benzina.

- Rimuovere il tappo del serbatoio del carburante
- Riempire con carburante fino al bordo inferiore del limite di riempimento nel collo del serbatoio. Non riempire eccessivamente. Asciugare il carburante versato prima di avviare il motore.
- Serrare il tappo del serbatoio del carburante.

Olio motore consigliato: Fuxtec 4 tempi SAE 30

Benzina consigliata: Super 95

Se possibile, utilizzare carburante con un contenuto massimo di etanolo del 5% (E5) per garantire una maggiore durata del motore e prestazioni migliori.

La benzina è altamente infiammabile e i suoi vapori possono esplodere e causare gravi lesioni o morte. Prestare la massima attenzione quando si maneggia la benzina. Tenetela fuori dalla portata dei bambini.

Effettuare il rifornimento in un'area ben ventilata e a motore spento. Non fumare e non lasciare fiamme o scintille nell'area di rifornimento del motore o di stoccaggio della benzina. Evitare il contatto ripetuto o prolungato con la pelle o l'inalazione di vapori.

Dopo il rifornimento, serrare saldamente il tappo del serbatoio. In caso di versamento di carburante, accertarsi che la zona sia asciutta prima di avviare il motore.

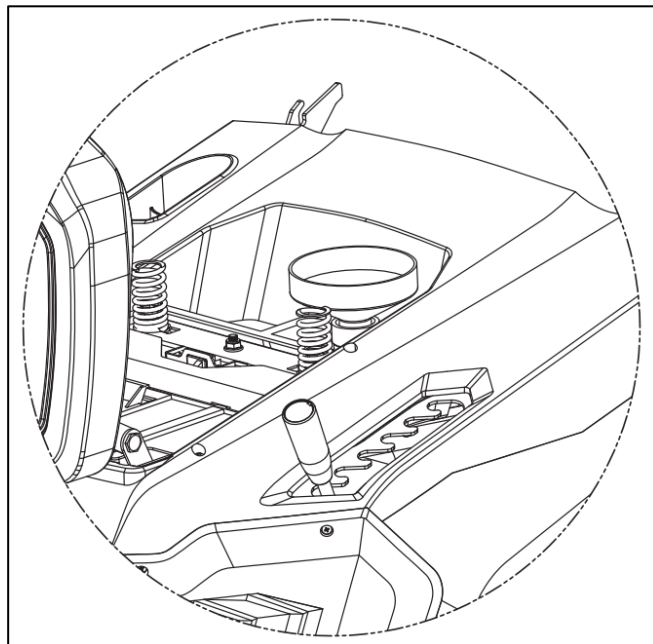

### 39. Lavorare con il tosaerba

#### Falciatura

La macchina può essere utilizzata per tagliare il prato in molti modi diversi. Prima di iniziare, preparate la macchina in base al tipo di taglio. Oltre a raccogliere l'erba nel sacco, è possibile scegliere tra le seguenti opzioni:

### Pacciamatura

Preparazione per la falciatura e la trinciatura dell'erba (funzione mulching) Installare il kit mulching come mostrato nella figura seguente:

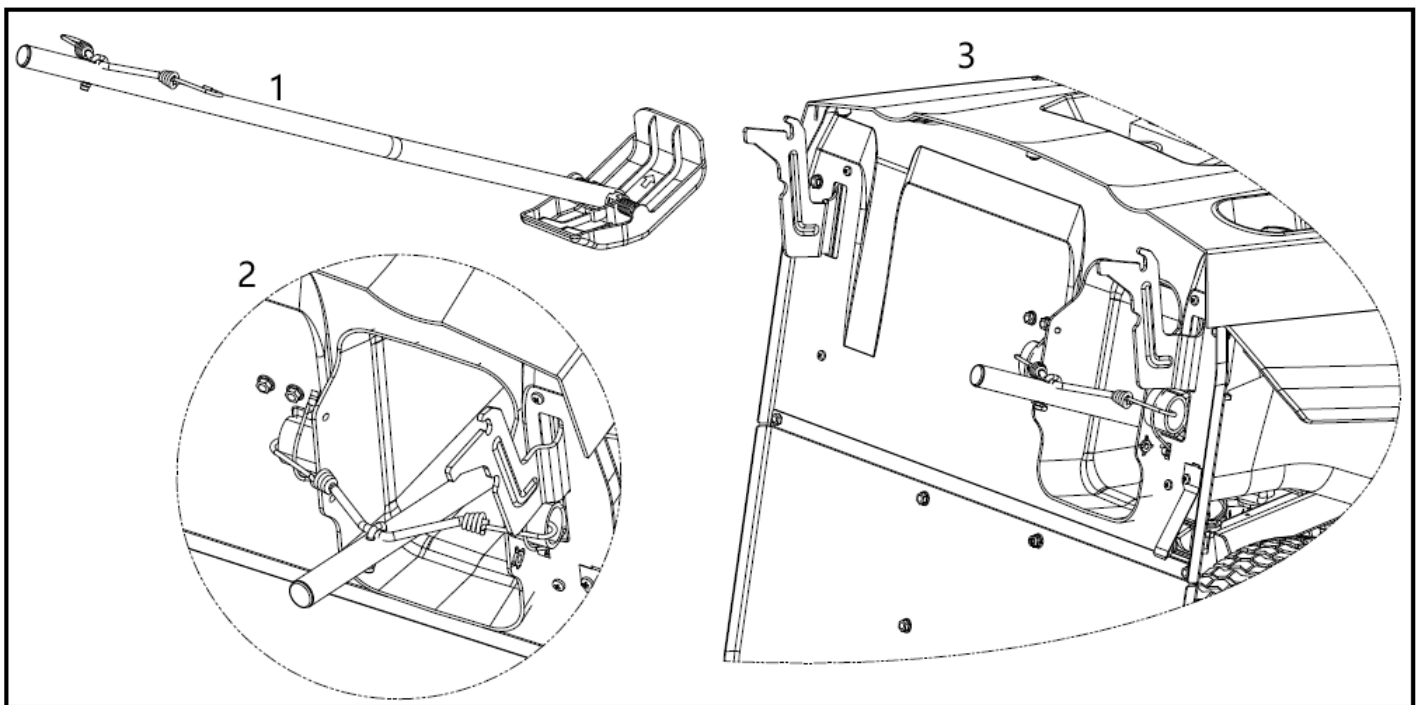

### Espulsione laterale

Sollevare il coperchio laterale come mostrato nell'illustrazione sottostante, quindi montare la tramoggia per lo scarico laterale. Fissarla come mostrato nell'illustrazione seguente.

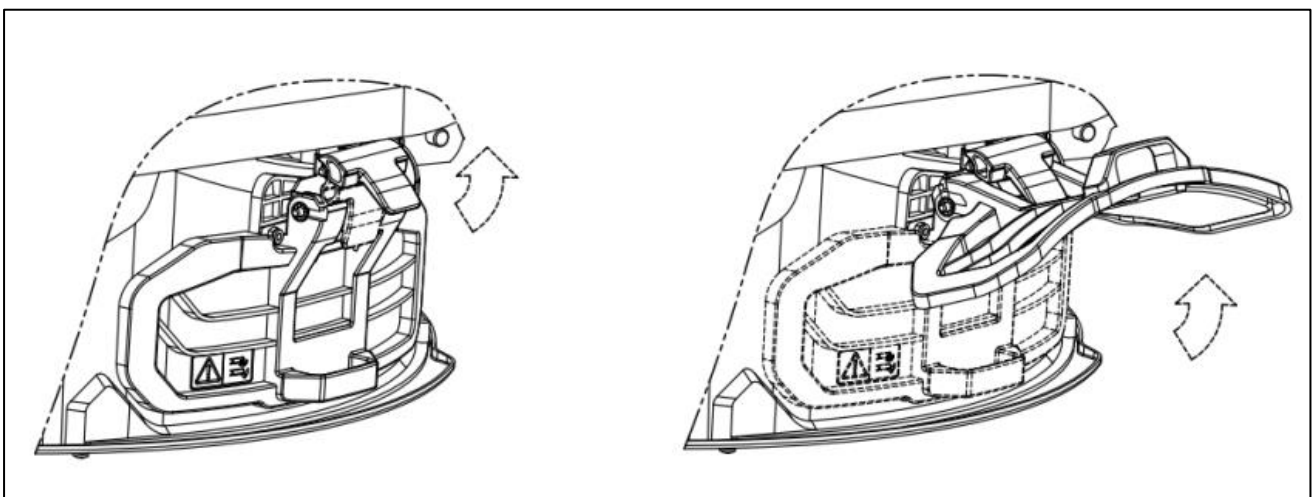

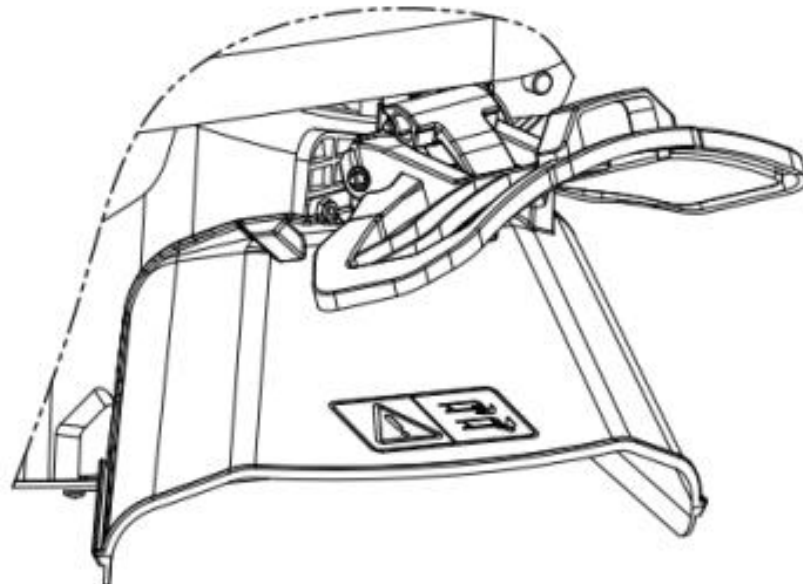
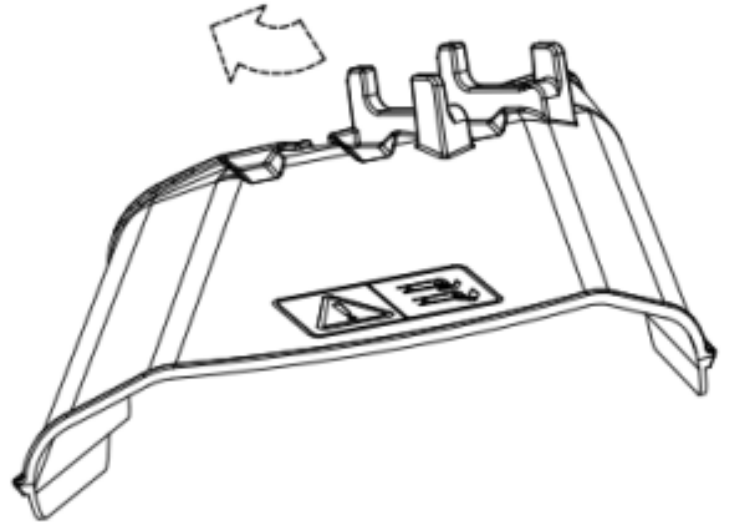
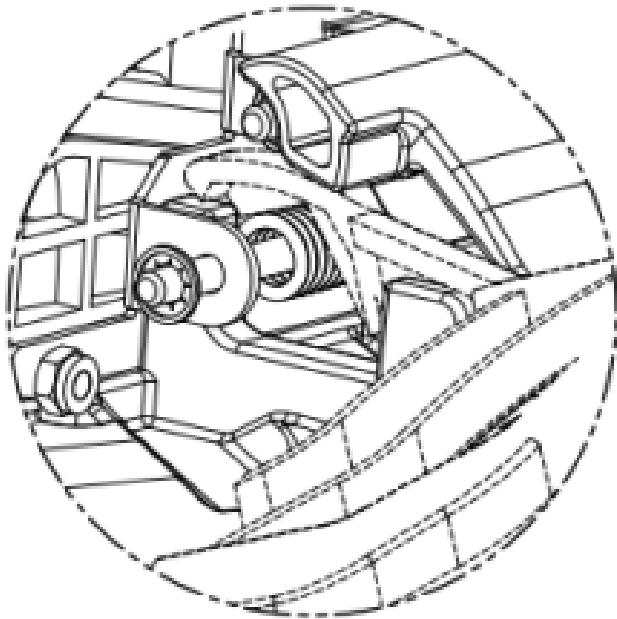

## Avvio del motore

1. Prendere posto sul sedile del conducente.  
Portare il cambio in folle,  
come mostrato nella seguente illustrazione.

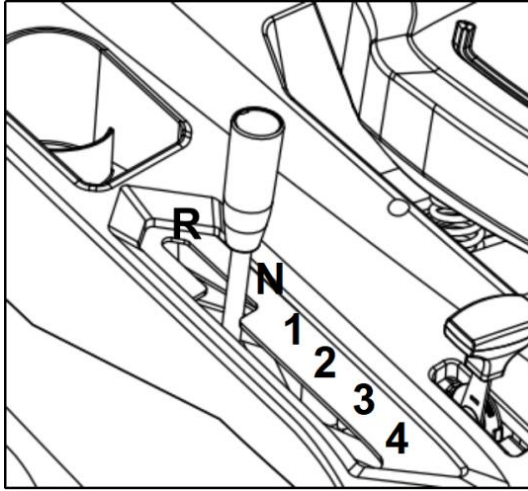

2. Spegner il tosaerba (vedi figura seguente).

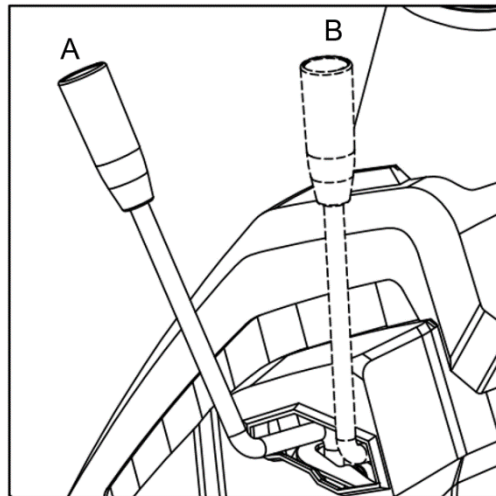

3. Azionare il freno

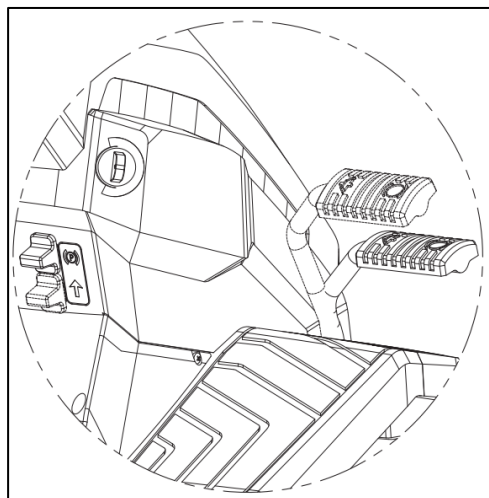

4. Portare la leva della frizione in posizione di partenza.

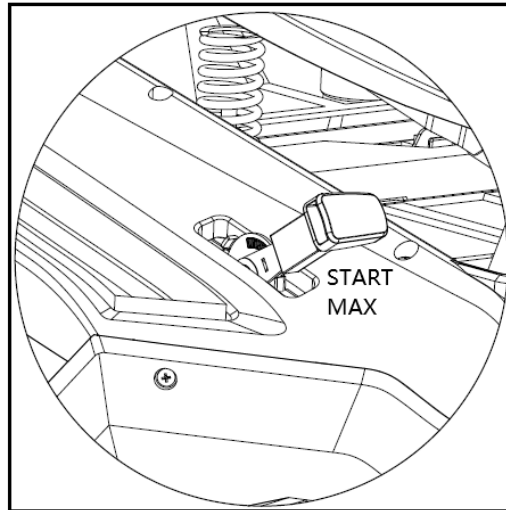

5. Inserire la chiave di accensione e ruotarla su ON per stabilire il contatto elettrico, quindi ruotarla per avviare il motore.
6. Rilasciare la chiave di accensione dopo l'avvio del motore.
7. Non appena il motore si avvia, portare la leva dell'acceleratore in posizione di minima velocità.

#### **Guidare senza usare il tosaerba**

1. Impostare l'altezza di taglio sulla posizione più alta.
2. Portare la maniglia della frizione in posizione di marcia.

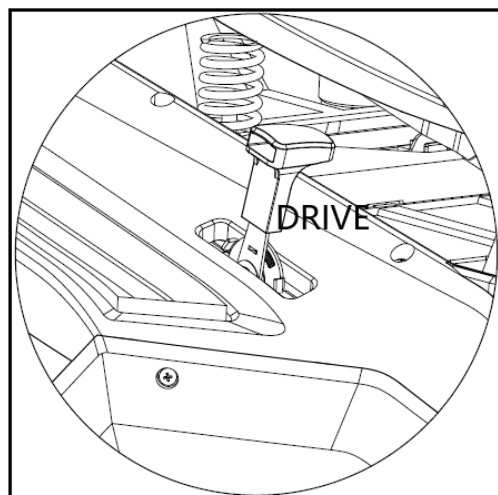

3. Premere a fondo il pedale del freno e portare la leva del cambio in prima posizione (per regolare la velocità in base alle diverse posizioni), quindi rilasciare lentamente il pedale del freno.

## Utilizzo della falciatrice

Nota bene: il sacco dell'erba deve essere montato correttamente prima del taglio.

1. Impostare l'altezza di taglio sulla posizione appropriata. L'altezza di taglio può essere impostata da 35 a 75 mm, in posizione da 1 a 6.

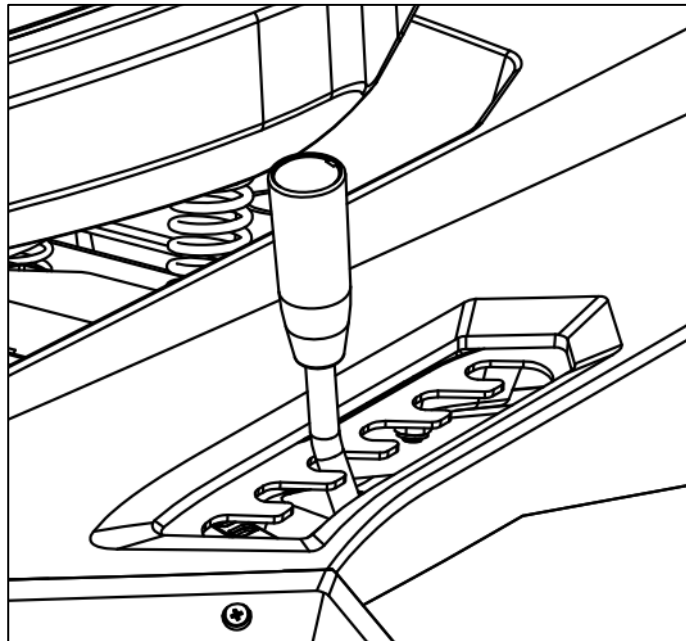

2. Portare la leva dell'acceleratore in posizione di massima velocità.
3. Accendere il tosaerba con la leva in posizione OPEN "B".

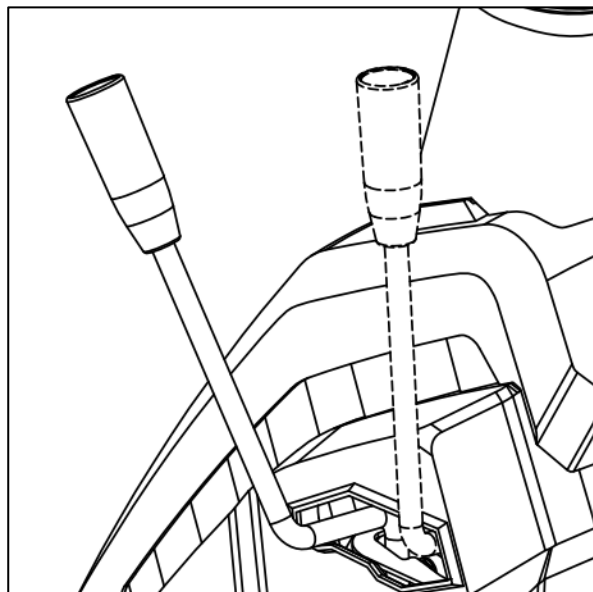

### Utilizzo del tosaerba in retromarcia

1. Premere il pedale del freno finché la macchina non si ferma;
2. Portare la leva del cambio in posizione "N".
3. Accendere il tosaerba con la leva in posizione OPEN "B".
4. Per tagliare all'indietro, premere il pedale "REVERSE CUT" (vedere l'illustrazione seguente); sul modello meccanico, portare la leva del cambio in posizione "R".

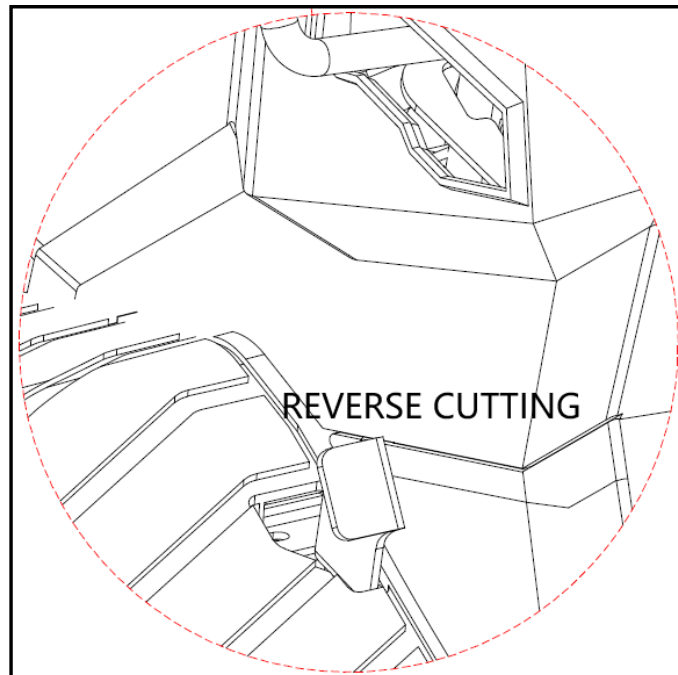

### Uso del freno di stazionamento

1. Portare la leva di azionamento in posizione "N".
2. Premere il pedale del freno per ridurre ulteriormente la velocità fino all'arresto della macchina.
3. Spegner l'apparato falciante (chiudere "A").
4. Spingere il pulsante in posizione "P" e rilasciare il pedale del freno.

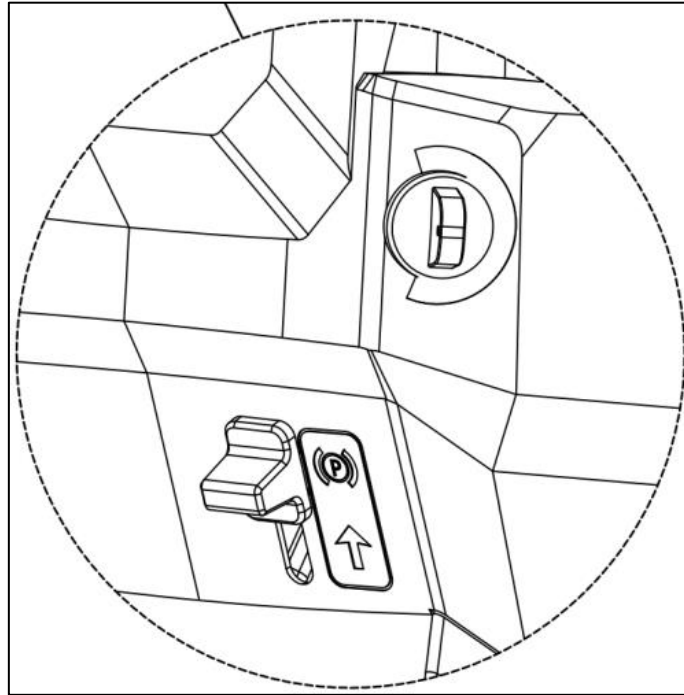

### **Svuotare il raccoglierba**

Il cesto di raccolta dell'erba può essere svuotato solo quando il gruppo di taglio è disinnestato; in caso contrario, il motore si arresta.

1. Ridurre il regime del motore
2. Attivare il freno di stazionamento, quando si è in pendenza
3. Afferrare la leva posteriore e inclinare il sacco dell'erba verso l'alto per svuotarlo.



## Arresto del motore

1. Portare la leva dell'acceleratore nella posizione di velocità minima.

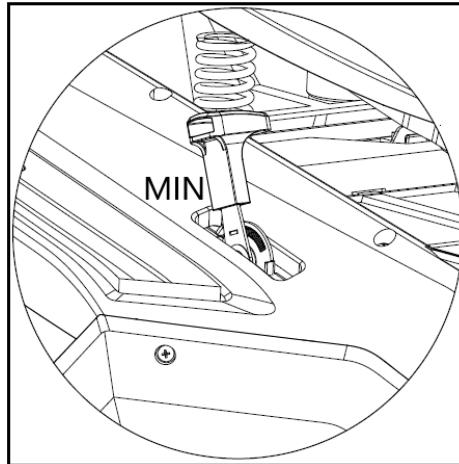

2. Mettere l'azionamento in folle, come mostrato nella figura seguente.

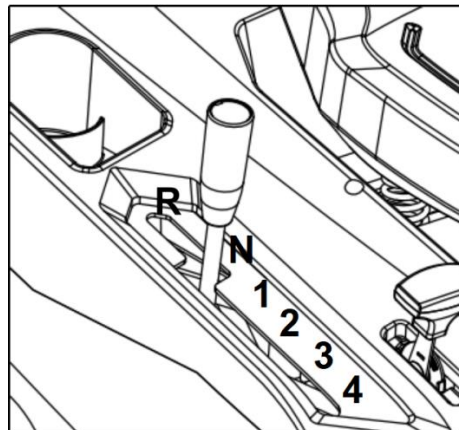

3. Spegner l'apparato falciante (chiudere "A").
4. Spegner il motore ruotando la chiave di accensione su Off.
5. Rimuovere la chiave.

## 40. Dispositivi di sicurezza

1. Se lascia il sedile mentre il motore è in funzione, il motore si spegne automaticamente.
2. Se si gira la chiave in posizione off mentre il motore è in funzione, il motore si spegne.
3. Se si rilascia il pedale della retromarcia durante la falciatura in retromarcia, il motore si spegne automaticamente.
4. Se si lascia il sedile del conducente in posizione di parcheggio mentre il motore è

acceso, il motore si spegne automaticamente.

5. Se si accende il tosaerba mentre il motore è in funzione in posizione di parcheggio, il motore si spegne automaticamente.
6. Se si ripiega il sacco dell'erba mentre il motore è in funzione e il tosaerba è acceso, il motore si spegne automaticamente.

## 41. Manutenzione e pulizia

### **Istruzioni generali per la manutenzione:**

Tutti i dadi, i bulloni e le viti devono essere serrati correttamente per garantire che la macchina sia in condizioni di sicurezza e di funzionamento. Una manutenzione regolare è un requisito fondamentale per la sicurezza dell'utente, il mantenimento delle condizioni operative e le prestazioni del tosaerba. Non conservare mai una macchina con benzina nel serbatoio in un edificio in cui i vapori possano entrare in contatto con fiamme libere, scintille o temperature elevate.

Lasciare raffreddare il motore prima di parcheggiarlo in un locale chiuso.

Per ridurre il rischio di incendio, assicurarsi che il tosaerba e in particolare il motore, il silenziatore di scarico e anche il luogo in cui è conservato il carburante di riserva siano privi di erba, foglie o quantità eccessive di lubrificanti.

Controllare regolarmente le condizioni del coperchio e del dispositivo di raccolta dell'erba e sostituirli se sono danneggiati.

Scaricare il carburante in un'area ben ventilata quando il motore si è raffreddato.

Durante la rimozione e l'installazione della lama di taglio, utilizzare guanti da lavoro spessi.

### **ATTENZIONE**

Spegnere il motore e togliere la candela prima di effettuare interventi di manutenzione o riparazione. Controllare regolarmente il tosaerba e assicurarsi che tutti i depositi di erba sulla parte inferiore del telaio siano rimossi.

Lubrificare regolarmente l'asse del telaio e i cuscinetti con un lubrificante adatto.

Controllate regolarmente le condizioni delle lame, che hanno un'influenza significativa sulle prestazioni del tosaerba. Le lame devono essere sempre affilate e bilanciate.

Controllare a intervalli regolari che tutti i dadi e i bulloni siano serrati. Bulloni e dadi usurati o non correttamente serrati possono causare gravi danni al motore o al telaio.

Se la lama urta violentemente un ostacolo, arrestare il tosaerba e contattare il servizio clienti FUXTEC.

### **ATTENZIONE**

Utilizzare sempre ricambi originali. Pezzi di ricambio di qualità inferiore possono danneggiare gravemente il tosaerba e costituire un rischio per la sicurezza.

### **Utilizzo della funzione Easy Clean**

Sul lato sinistro del piatto di taglio, in alcuni modelli, è presente un attacco per l'acqua per il lavaggio del piatto di taglio.

Quando si utilizza l'attacco dell'acqua, la macchina deve trovarsi nella posizione più bassa sul prato.

In questo modo si garantisce che l'acqua rimanga sotto il tosaerba durante la pulizia.

## **42. Istruzioni di sicurezza**

### **ISTRUZIONI GENERALI DI SICUREZZA**

- Questo prodotto è destinato esclusivamente alla falciatura. Non utilizzarlo per scopi diversi da quelli per cui è stato concepito. In caso contrario, sussiste il rischio di danni o lesioni.
- Non permettere mai ai bambini o a persone che non conoscono il contenuto di queste istruzioni per l'uso di lavorare con l'apparecchio.
- L'operatore del tosaerba è responsabile della sicurezza delle persone che si trovano nell'area di lavoro.
- Non utilizzare mai il tosaerba in prossimità di altre persone, bambini o animali liberi.
- Prima di iniziare la rasatura, controllare l'area in cui deve essere utilizzato il tosaerba e rimuovere pietre, fili, bastoni, schegge, ossa e altri oggetti estranei che potrebbero impigliarsi o essere deviati e causare lesioni.

### **ISTRUZIONI PER L'USO**

- Tutti i dadi, i perni e i bulloni devono essere serrati correttamente per garantire il perfetto funzionamento della macchina.
- Non utilizzare mai il tosaerba senza il coperchio di protezione.
- Non utilizzare mai il tosaerba con una lama di taglio allentata. Controllare sempre che tutte le viti associate siano ben strette.

- Le lame smussate devono essere sostituite.
- Quando si lavora con il tosaerba, è necessario assicurarsi di essere in piedi in modo sicuro.
- Non riporre mai il tosaerba in locali chiusi o poco ventilati, dove potrebbero accumularsi dei vapori. I fumi di scarico del motore contengono monossido di carbonio, pericoloso per la vita.
- Lavorare solo in condizioni di illuminazione adeguata (al crepuscolo o con sufficiente illuminazione artificiale).
- Non utilizzare il tosaerba quando piove o quando l'erba è bagnata.
- Prestare particolare attenzione durante la falciatura su terreni elevati (in pendenza). Falciare sempre perpendicolarmente al pendio, parallelamente al profilo e non direttamente in salita/discesa.
- Non lasciate mai il tosaerba in funzione senza sorveglianza; se lo lasciate in funzione, spegnete il motore.
- Non modificare mai l'impostazione della velocità del motore.
- Non trasportare mai il tosaerba con il motore acceso.
- Spegnerne il motore e scollegare la spina di accensione nei seguenti casi:  
se si lavora sotto il tosaerba o nello scivolo di scarico.  
se si eseguono lavori di manutenzione, riparazioni o ispezioni sulla macchina.  
prima di trasportare, sollevare o trasportare il tosaerba.  
se si lascia il tosaerba incustodito o se si vuole regolare l'altezza di taglio.  
l'altezza di taglio.  
prima di rimuovere e svuotare lo scivolo di scarico grosso.
- Se viene rilevato un oggetto estraneo, spegnere il motore e controllare accuratamente che non vi siano danni. In caso di danni, portare il tosaerba presso un centro di assistenza specializzato per la riparazione.

### **ATTENZIONE**

Il tosaerba continua a ruotare per alcuni secondi dopo lo spegnimento del motore.

Se il tosaerba vibra in modo anomalo, spegnere immediatamente il motore. Per garantire un funzionamento sicuro, controllare regolarmente che i bulloni, le viti e i dadi del tosaerba siano serrati.

### **ATTENZIONE: IL CARBURANTE È UN LIQUIDO ALTAMENTE INFIAMMABILE.**

- Conservare il carburante in un contenitore adatto.
- Effettuare il rifornimento di carburante solo in un'area aperta e ben ventilata. Non fumare o usare il telefono cellulare quando si maneggia il carburante.
- Effettuare il rifornimento di carburante solo a motore spento. Non aprire mai il serbatoio del carburante e non riempirlo quando il motore è caldo o in funzione.
- Se è stato versato del carburante, non avviare il motore. Allontanare il tosaerba dall'area in cui si è versato il carburante e fare attenzione a evitare possibili accensioni. Non continuare a lavorare finché il carburante versato non è evaporato e i vapori del carburante non si sono dissipati.
- Dopo il rifornimento di carburante, serrare il tappo di rifornimento e il tappo del serbatoio.

**ATTENZIONE:**

Spegnere il motore e togliere la candela prima di effettuare interventi di manutenzione o riparazione.

### 43. Immagazzinamento

Se non si utilizza l'apparecchio per un periodo di tempo prolungato, è necessario conservarlo secondo le seguenti istruzioni. In questo modo si prolunga la durata dell'apparecchio.

- La stessa benzina non deve rimanere nel serbatoio per più di un mese.
- Pulire accuratamente il tosaerba e riporlo in un luogo asciutto.
- Non riporre mai il tosaerba con il carburante nel serbatoio in un edificio in cui possano verificarsi fiamme libere o scintille.
- Per ridurre il rischio di incendio, tenere il motore, la marmitta, il vano batteria e l'area di stoccaggio del carburante liberi da erba, foglie o grasso eccessivo.
- Se è necessario svuotare il serbatoio del carburante, è necessario farlo all'aperto.
- Durante la regolazione della macchina, assicurarsi di non schiacciare le dita tra la lama in movimento e le parti fisse della macchina.
- Lasciare raffreddare il prodotto per almeno 30 minuti prima di conservarlo.
- La batteria deve essere sempre conservata all'asciutto e al caldo in inverno. Non esporla mai a basse temperature. Caricare completamente la batteria prima di riporla e poi collocare il tosaerba in un luogo non esposto al gelo. In alternativa, coprire la batteria con un tappeto spesso o simile se il tosaerba viene conservato in un capannone/garage dove potrebbe fare freddo. Caricare la batteria 1-2 volte durante l'inverno (almeno ogni 3 mesi), caricare la batteria una volta al mese durante le normali ore di funzionamento per garantire che la batteria mantenga la sua piena capacità. Uno stoccaggio improprio può danneggiare la batteria e non è coperto dalla garanzia.

## 44. Smaltimento dei rifiuti

### **i** NOTA

Per informazioni sulle possibilità di smaltimento, contattare le autorità locali,



**Riciclare le materie prime invece di smaltire i rifiuti.**

## 45. Dati tecnici

Motore	OHV, raffreddato ad aria, 4 tempi
Potenza nominale	4,5 kW
Velocità del motore	2800 giri/min.
Spostamento	224 cm <sup>3</sup>
Avviamento	eStart
Volume del serbatoio	2,5l
Volume del serbatoio dell'olio	0,5l
Altezze di taglio	30 mm-75 mm
Larghezza di taglio	651 mm
Diametro ruote	33 cm davanti / 38 cm dietro
Volume del raccoglitore d'erba	150l
Livello di potenza sonora	98dB
Peso	135 kg

## VERSION ESPANOLA

### 46. Introducción y seguridad

No permita nunca que niños o personas no familiarizadas con estas instrucciones utilicen el aparato para jardín. Los niños deben ser supervisados para asegurarse de que no juegan con el aparato.

#### Uso previsto

Este aparato está destinado exclusivamente al corte de césped privado.

El aparato debe utilizarse de acuerdo con las

El producto sólo debe utilizarse de acuerdo con las descripciones e instrucciones de seguridad proporcionadas. Cualquier otro uso no es conforme con el uso previsto. El uso inadecuado invalidará la garantía y dará lugar a la declinación de toda responsabilidad por parte del fabricante. El usuario es responsable de todos los daños causados a terceros y a sus bienes. Utilice el aparato únicamente en las condiciones técnicas especificadas y suministradas por el fabricante. Las modificaciones no autorizadas en el aparato excluyen la responsabilidad del fabricante por los daños resultantes.

#### Reducción de vibraciones y ruidos

Para minimizar el impacto de las vibraciones y el ruido, limite las horas de trabajo, utilice ajustes para reducir las emisiones de vibraciones y ruido y utilice equipos de protección individual.

Tenga en cuenta los siguientes puntos para minimizar la exposición a vibraciones y ruidos:

- Utilice el producto únicamente según lo previsto, de acuerdo con el diseño y las instrucciones.
- Asegúrese de que el producto está en perfectas condiciones y bien mantenido.
- Utiliza los accesorios adecuados y asegúrate de que estén en buen estado.
- Sujete el producto con firmeza pero sin tensarlo por las asas suministradas.
- Realice el mantenimiento del producto siguiendo estas instrucciones y manténgalo bien lubricado.
- Planifique sus horas de trabajo de acuerdo con estas instrucciones para repartir una mayor carga de trabajo en un periodo de tiempo más largo.

#### Emergencia

- Familiarícese con el uso del producto leyendo íntegramente el manual de instrucciones. Memorice las instrucciones de seguridad y sígalas al pie de la letra. Esto le ayudará a evitar riesgos y peligros.

- Preste siempre atención al utilizar el producto para poder reconocer y reaccionar a tiempo ante los peligros. Una intervención rápida puede evitar lesiones graves y daños materiales.

#### Riesgos residuales

Aunque usted maneje este cortacésped de acuerdo con las instrucciones, siempre existen riesgos residuales. Los siguientes peligros pueden surgir en relación con el diseño y la construcción de este

cortacésped:

1. Lesiones y daños materiales causados por piezas voladoras.
2. Daños auditivos si no lleva una protección auditiva adecuada o utiliza el cortacésped durante un periodo de tiempo prolongado.
3. Daños para la salud derivados de las vibraciones mano-brazo si el cortacésped se utiliza durante un largo periodo de tiempo o no se maneja y mantiene correctamente.

### **Instrucciones de seguridad para cortacéspedes manuales**

- Por su propia seguridad y la de los demás, lea este manual de instrucciones y sus indicaciones de seguridad antes de utilizar el aparato. Conserve el manual de instrucciones y sus instrucciones de seguridad para su uso posterior y guárdelas para futuras consultas. a mano para cada uso.

- Entregue el manual de instrucciones con el aparato si cambia de propietario.

- Las personas que manejen el dispositivo no deben estar bajo los efectos de sustancias tóxicas (por ejemplo, alcohol, drogas o medicamentos).

- Utilice el aparato sólo en el modo de funcionamiento prescrito y suministrado por el fabricante. condición técnica. Las modificaciones no autorizadas del aparato excluyen la responsabilidad del fabricante por los daños resultantes.

- Utilice el aparato sólo a la luz del día o bajo una buena iluminación artificial.

- Utilice el aparato sólo en tiempo seco. Manténgalo alejado de la lluvia o la humedad. La entrada de agua en el aparato aumenta el riesgo de descarga eléctrica.

- Apague el aparato y retire la batería en las siguientes condiciones:  
s si el aparato se deja desatendido;  
s si el aparato empieza a vibrar excesivamente.

### **Antes de usar**

- Familiarícese con el aparato y sus funciones y mandos antes de empezar a trabajar.

- Compruebe si el aparato presenta signos de desgaste o daños antes de la puesta en servicio y después de un impacto.

- No utilice un aparato cuyo interruptor esté defectuoso y ya no pueda encenderse o apagarse.

- Compruebe que todas las tuercas, pernos y tornillos estén apretados para garantizar que el aparato funcione de forma segura.

- No utilice nunca un aparato al que le falten piezas o estén dañadas. Hágalas reparar o, en caso necesario, sustituir por un especialista cualificado o un taller especializado.

- Cuando trabaje con o en el aparato, lleve siempre calzado resistente, pantalones largos y el equipo de protección individual adecuado (gafas protectoras, protección auditiva, guantes de trabajo con buen agarre, etc.). El uso de equipo de protección personal reduce el riesgo de lesiones.

### Cuando se utiliza

No encienda el aparato si hay personas (especialmente niños) o animales en las inmediaciones.

Asegúrese de que los niños no jueguen con el aparato.

Interrumpa el trabajo si observa que hay personas (especialmente niños) o animales domésticos cerca.

Trabajar en pendientes pronunciadas puede ser peligroso. Asegúrese de pisar con firmeza y siegue despacio. Siegue siempre a lo largo de la pendiente y no hacia arriba y hacia abajo. Ten especial cuidado al cambiar de dirección. Existe el riesgo de volcar.

No siegue en pendientes pronunciadas. Tenga especial cuidado al dar marcha atrás.

No incline el cortacésped al encender el motor.

Tenga especial cuidado en terrenos inclinados para evitar que la máquina vuelque o pierda el control.

Las principales causas de pérdida de control son

- Agarre insuficiente de las ruedas
- Velocidad demasiado alta
- Cambio brusco de dirección
- Frenado insuficiente
- Falta de comprensión de los efectos de las condiciones del suelo
- Utilización de la máquina para tirar

No utilice la máquina en pendientes con una inclinación longitudinal superior a 15° (27%). No utilice la máquina en pendientes con una inclinación lateral superior a 10° (18%).

Recuerde que no existe una pendiente "segura". Circular por zonas de hierba requiere un cuidado especial. Para evitar vuelcos:

- No se detenga ni arranque bruscamente cuando circule cuesta arriba o cuesta abajo;
- Accione la transmisión lentamente y mantenga siempre la máquina en marcha, especialmente al circular cuesta abajo;
- Mantenga baja la velocidad de la máquina en pendientes y curvas cerradas;
- Cuidado con las colinas, las hondonadas y otros peligros ocultos;
- Nunca siegue en diagonal a través de la pendiente.

Observe las siguientes instrucciones cuando utilice el cortacésped con conductor a bordo:

- Detenga las cuchillas antes de cruzar zonas que no sean césped.
- No utilice nunca la máquina con los dispositivos de seguridad dañados o sin ellos.
- No cambie el régimen del motor ni lo revolucione en exceso. El funcionamiento del motor a una velocidad excesiva puede aumentar el riesgo de lesiones personales.
- Antes de abandonar el asiento del conductor:
- Desacople las cuchillas y baje los accesorios;
- Ponga punto muerto y accione el freno de estacionamiento;
- Pare el motor y retire la llave de contacto.

- Desacople las cuchillas, pare el motor y retire la llave de contacto:
- Antes de eliminar obstrucciones o desatascar el conducto colector;
- Antes de limpiar, revisar o realizar el mantenimiento de la máquina;
- Después de golpear un objeto extraño. Compruebe si la máquina presenta daños y efectúe las reparaciones necesarias antes de volver a ponerla en marcha y hacerla funcionar;
- Si la máquina empieza a vibrar de forma anormal (compruebe inmediatamente las causas).
- Desconecte las cuchillas para el transporte o siempre que no estén en uso.
- Parar el motor y desconectar las cuchillas:
- Antes de repostar;
- Antes de ajustar la altura, a menos que el ajuste pueda realizarse desde la posición de trabajo.
- Reduzca el acelerador mientras se enfría el motor. Si el motor está equipado con una válvula de cierre, cierre el combustible cuando termine de segar.
- Ten cuidado con el tráfico cuando cruces carreteras o estés cerca de ellas.
- No apunte nunca el eyector de material en dirección a otras personas y no permita que nadie se acerque a la máquina mientras esté en funcionamiento.

Tenga cuidado y no introduzca la mano en la cuchilla de corte giratoria. Apague el cortacésped antes de inclinarlo o transportarlo, por ejemplo, de / a césped o por caminos. No circule nunca sobre grava con el motor en marcha. Existe el riesgo de ser golpeado por piedras.

Apague el motor antes de levantar o transportar el cortacésped.

hasta que la cuchilla de corte se haya detenido. No ajuste la altura de corte hasta que el motor se haya apagado y la cuchilla de corte se haya detenido. No abra nunca la tapa de descarga con el motor en marcha. Antes de desmontar el recogedor, apague el motor y espere a que se detenga la cuchilla. Después de vaciar el recogedor, vuelva a montarlo con cuidado y asegúrese de que el recogedor está bien sujeto al cortacésped. Si es posible, no corte hierba mojada. No trabaje con la herramienta para jardín en un entorno potencialmente explosivo donde haya líquidos, gases o polvo inflamables. Cuando interrumpa el trabajo, no deje nunca el aparato sin vigilancia y guárdelo en un lugar seguro.

### **Después del uso**

Apague el aparato y colóquelo en un lugar seguro.

No guarde el aparato al alcance de los niños. Asegúrese de que las ranuras de ventilación del aparato estén limpias.

Mantenga todas las tuercas, pernos y tornillos apretados para garantizar que el cortacésped esté en condiciones seguras de funcionamiento.

Compruebe con frecuencia si el recogedor de hierba está desgastado o dañado.

Utilice únicamente una cuchilla de corte adecuada para este cortacésped.

Siga las instrucciones de instalación suministradas

Encargue las reparaciones únicamente a un técnico cualificado o a un centro de servicio.

## 47. Información y advertencias

	<p><b>ATENCIÓN:</b></p> <p>Lea el manual de instrucciones original antes de utilizar el aparato.</p>
	<p><b>PRECAUCIÓN:</b></p> <p>Retire la llave y lea las instrucciones antes de realizar trabajos de mantenimiento o reparación.</p>
	<p><b>PELIGRO:</b></p> <p><b>PELIGRO POR OBJETOS EXPULSORES</b> Mantenga a todas las personas alejadas de la zona de trabajo mientras la máquina esté en funcionamiento.</p>
	<p><b>PELIGRO:</b></p> <p>Asegúrese de que los niños se mantienen a una distancia segura de la máquina mientras el motor está en marcha.</p>
	<p><b>PELIGRO:</b></p> <p><b>RIESGO DE VUELCO DE LA MÁQUINA</b> No utilice la máquina en pendientes con una inclinación superior a 10°.</p>
	<p><b>PELIGRO:</b></p> <p><b>RIESGO CONSIDERABLE DE</b> <b>Mantenga las manos y los pies alejados de las cuchillas giratorias</b></p>
	<p><b>PELIGRO:</b></p> <p><b>RIESGO DE EXPULSIÓN DE OBJETOS</b> Mantenga a todas las personas alejadas de la salida trasera mientras la máquina esté en funcionamiento.</p>
	<p><b>PELIGRO:</b></p>

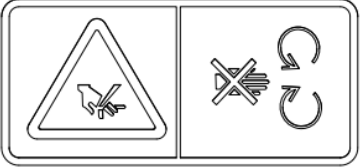
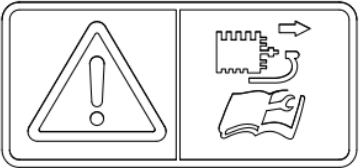
	<p><b>RIESGO CONSIDERABLE DE</b> No introduzca las manos en la carcasa de la cortadora:</p>
	<p><b>PRECAUCIÓN:</b> Retire el encendido y lea las instrucciones antes de realizar trabajos de mantenimiento o reparación.</p>

## 48. Presentación

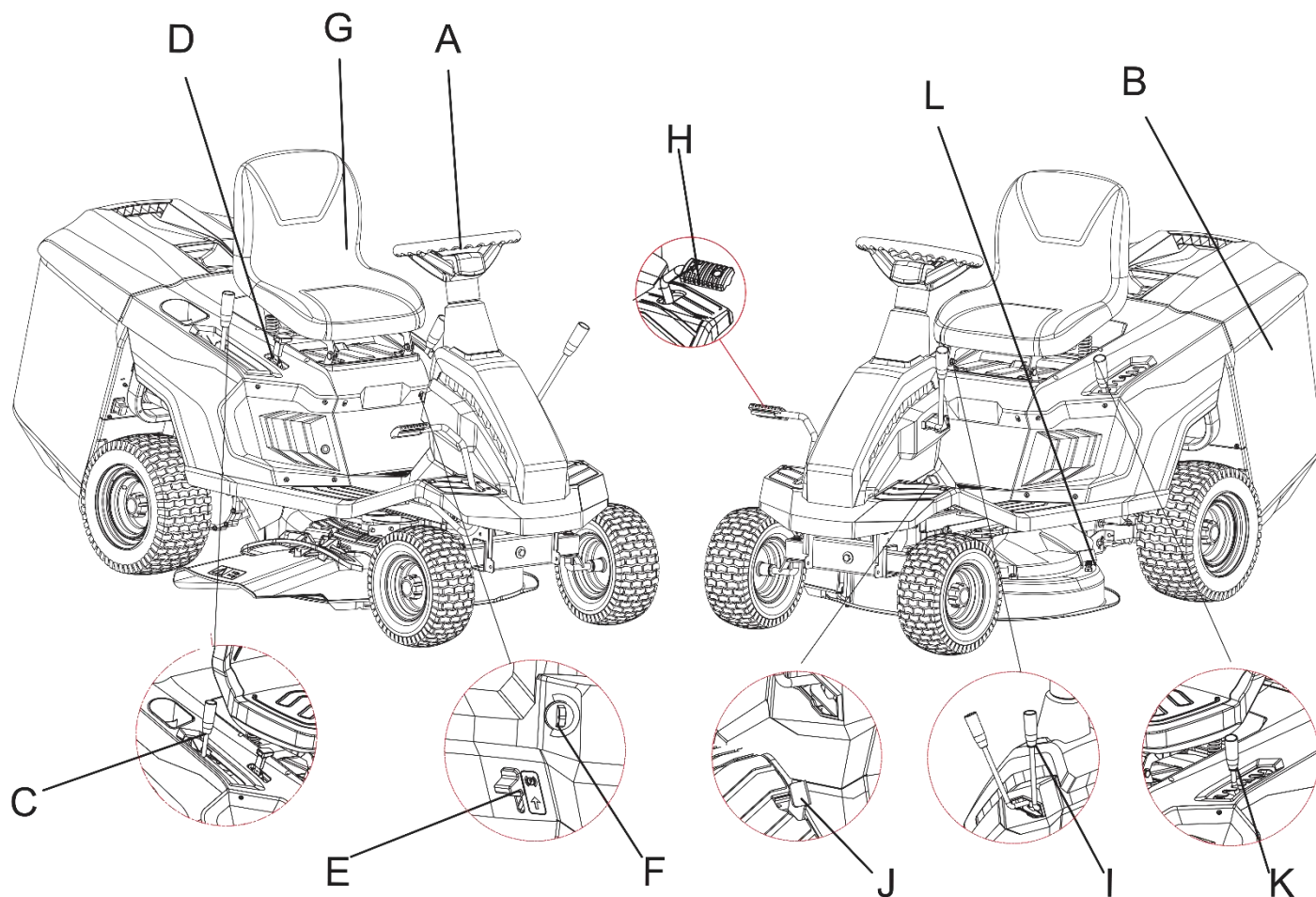

<b>A</b>	<b>Volante</b>	<b>G</b>	<b>Asiento</b>
<b>B</b>	<b>Cesta colectora</b>	<b>H</b>	<b>Pedal de freno</b>
<b>C</b>	<b>Palanca de cambios</b> <b>Palanca de cambios</b>	<b>I</b>	<b>Palanca de cambios de la segadora</b>
<b>D</b>	<b>Palanca de cambios</b> <b>Embrague</b>	<b>J</b>	<b>Pedal para el cortacésped en marcha atrás</b>
<b>E</b>	<b>Freno de estacionamiento</b>	<b>K</b>	<b>Palanca de ajuste de altura</b>
<b>F</b>	<b>Encendido</b>	<b>L</b>	<b>Conexión Easy Clean</b>

















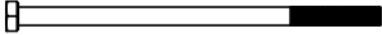

## 49. Montaje

### Indicaciones importantes para el montaje del cortacésped

Antes de montar y poner en funcionamiento el cortacésped de gasolina, lea atentamente todo el manual de instrucciones y las indicaciones contenidas en él.

**INFORMACIÓN IMPORTANTE:** El cortacésped se suministra SIN COMBUSTIBLE Y ACEITE en el motor. Su nuevo cortacésped ha sido probado en la planta de producción, es decir, ¡puede haber una pequeña cantidad de aceite residual en el motor o visible en la varilla de nivel de aceite!

#### Material de montaje suministrado:

<b>Material de montaje para el recogedor de hierba</b>	 M6X30 C (X2)  M6X12 D (X2)  M6 E (X4)  ST5.0X35 A (X6)  ST5.0X16 B (X2)
<b>Material de montaje del asiento</b>	 M8X18 F (X2)  M8 L (X2)
<b>Material de montaje para el volante</b>	 M8X160 I (X1)  8 H (X1)  Ø8XØ30X2.5 G (X1)
<b>Material de montaje de la placa trasera</b>	 M6X12 D (X6)  M6 E (X2)  M8X25 M (X2)
<b>Material de montaje de la palanca de cambio del embrague</b>	 M6X35 J (X1) 
<b>Material de fijación de la palanca de ajuste de altura</b>	 M6X10 S (X2)   M6X10 S (X2) 

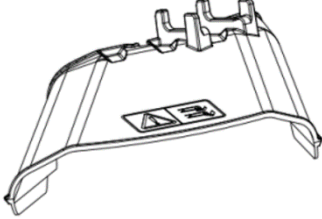
<b>Fusible, cargador y llave de contacto</b>	 <p>10A K (X1)</p>
<b>Juegos de herramientas y embudos</b>	
<b>Descarga lateral de la tolva</b>	

### SAQUE EL CORTACÉSPED DEL EMBALAJE

1. Abra el embalaje con cuidado y asegúrese de que no se pierde ninguna pieza.
2. Compruebe la documentación del embalaje, incluidas estas instrucciones.
3. Saque todas las piezas de la caja.
4. Tome las siguientes precauciones para sacar el aparato del embalaje:
  - el palé sobre un suelo seguro
  - Después de retirar la carcasa exterior, deslice con cuidado la máquina fuera del palé (utilizando tablas adicionales si es necesario) para evitar dañar el cortacésped.

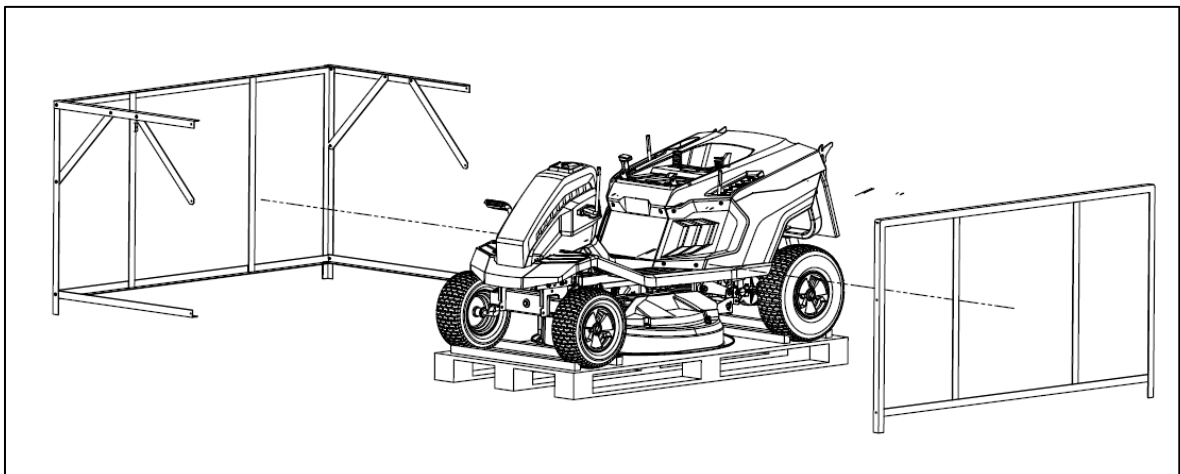
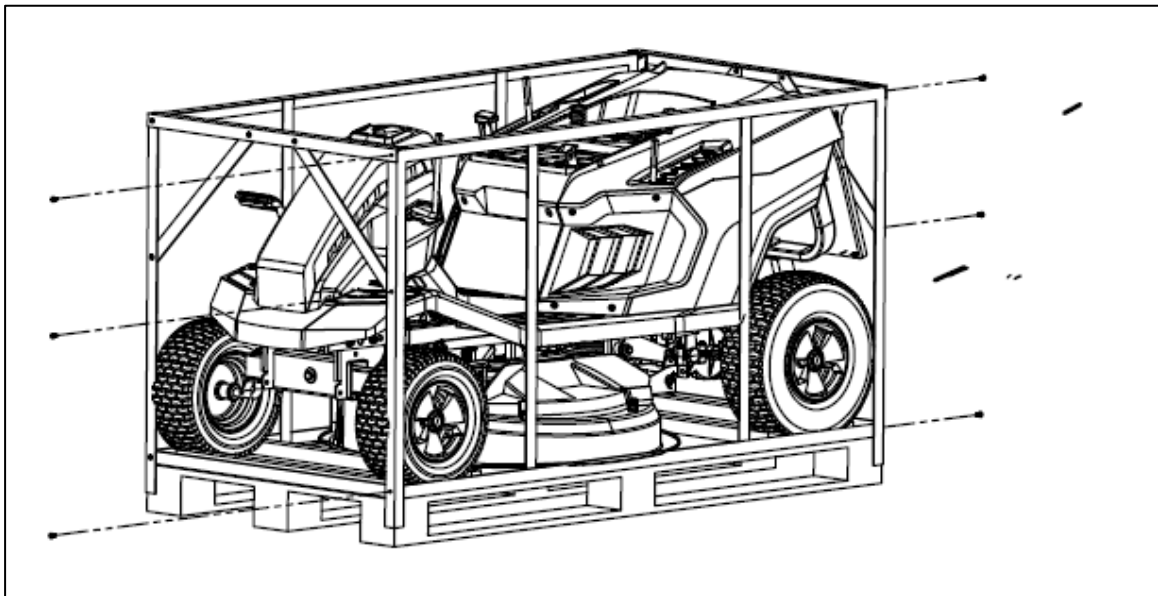
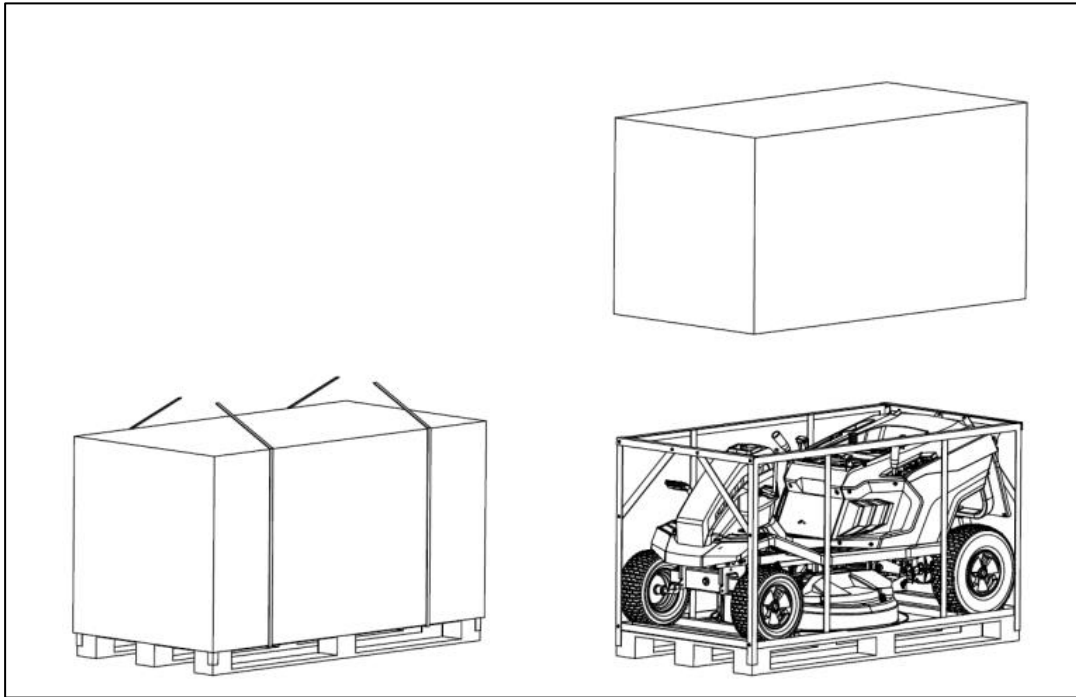

### Montaje de la placa trasera

Alinee los orificios de la placa con los de la parte posterior de la máquina y apriete la tuerca (M6) y los tornillos (M6x12 y M8x25).

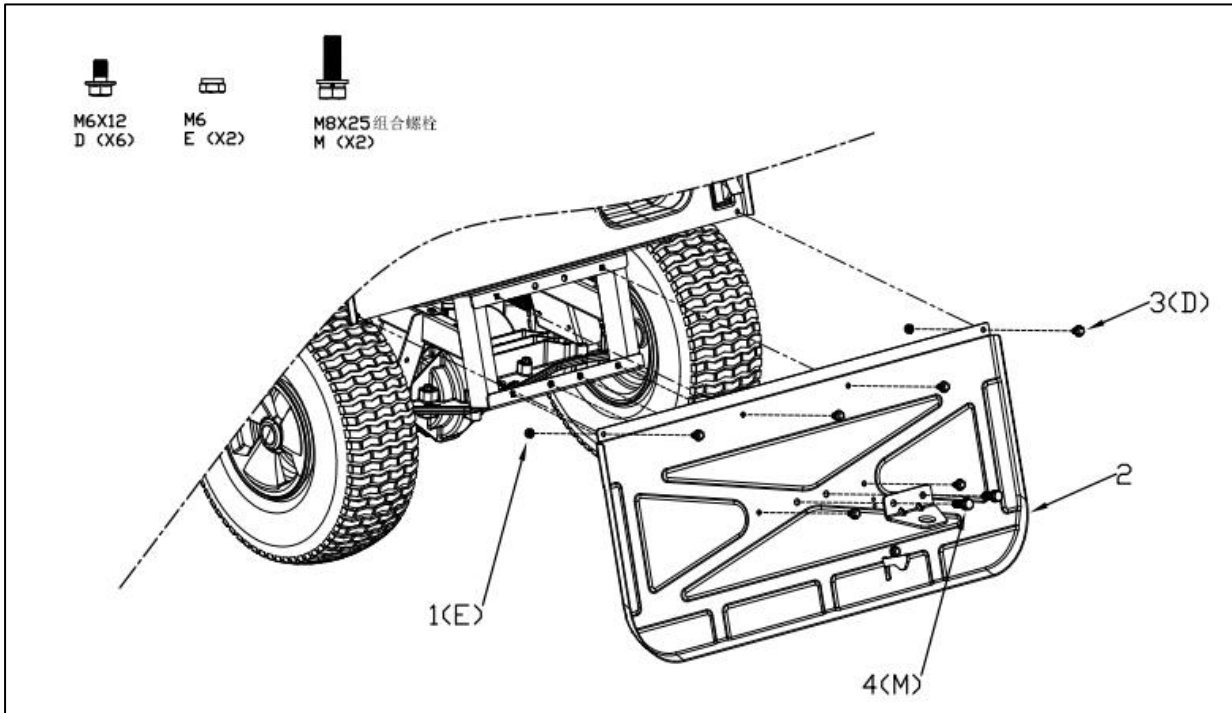

### Montaje del volante

Primero inserte el manguito en el eje del volante (véase el nº 1), luego inserte la tapa decorativa (véase el nº 2), inserte el volante y fíjelo con el tornillo (M8x160) y la arandela, instale la tapa decorativa (véase el nº 3), tal como se muestra.

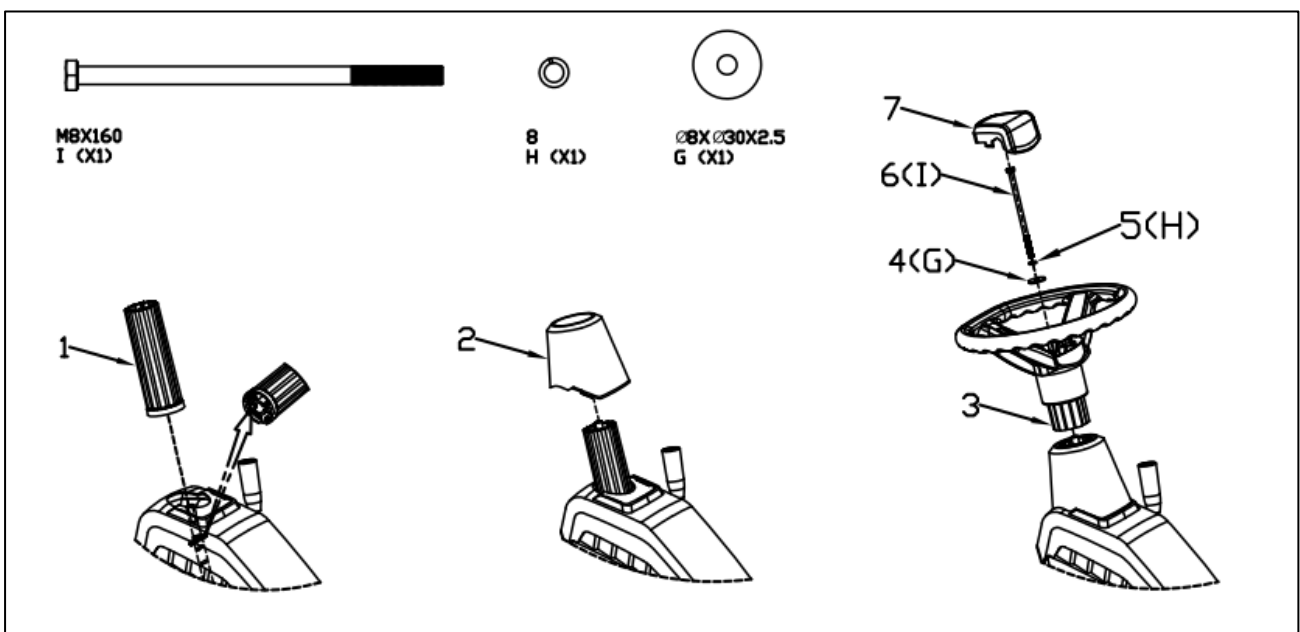

## Montaje del asiento

Este paso está preinstalado por el fabricante, el usuario puede ajustar el asiento hacia delante o hacia atrás. (Alinee los orificios del asiento con los orificios de la placa de montaje y fije el asiento con tornillos (M8x20) y arandelas como se muestra en la ilustración siguiente). Los tornillos de la parte inferior del asiento permiten ajustar la posición más cómoda.

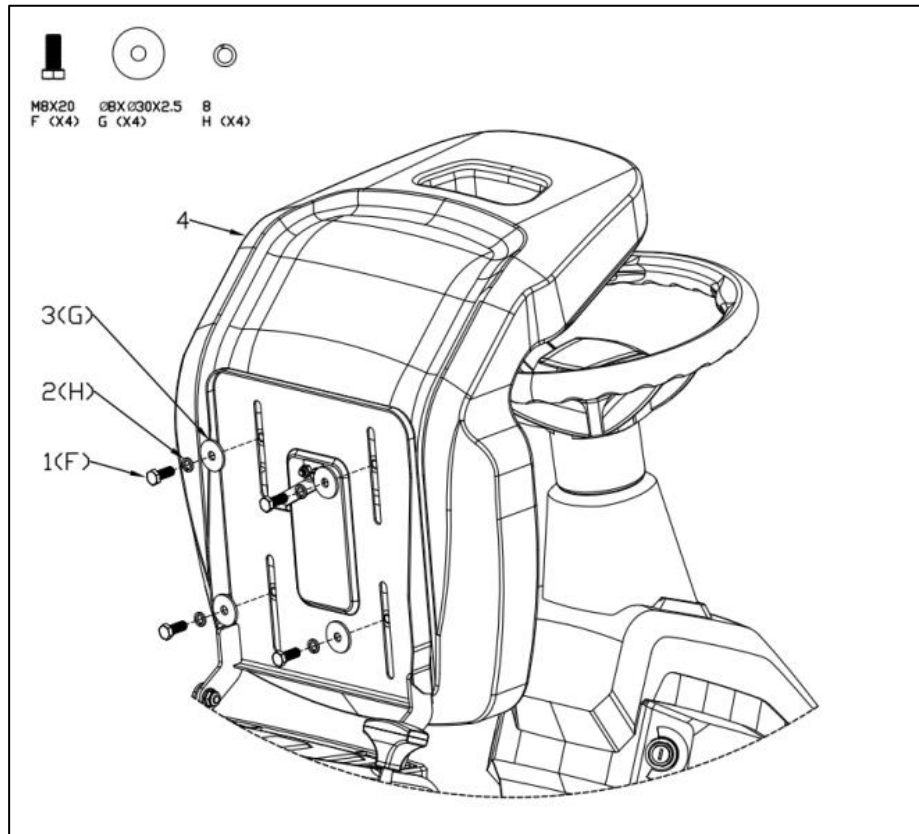

Fije el asiento a la máquina con el tornillo (M8x18) y la tuerca (M8)

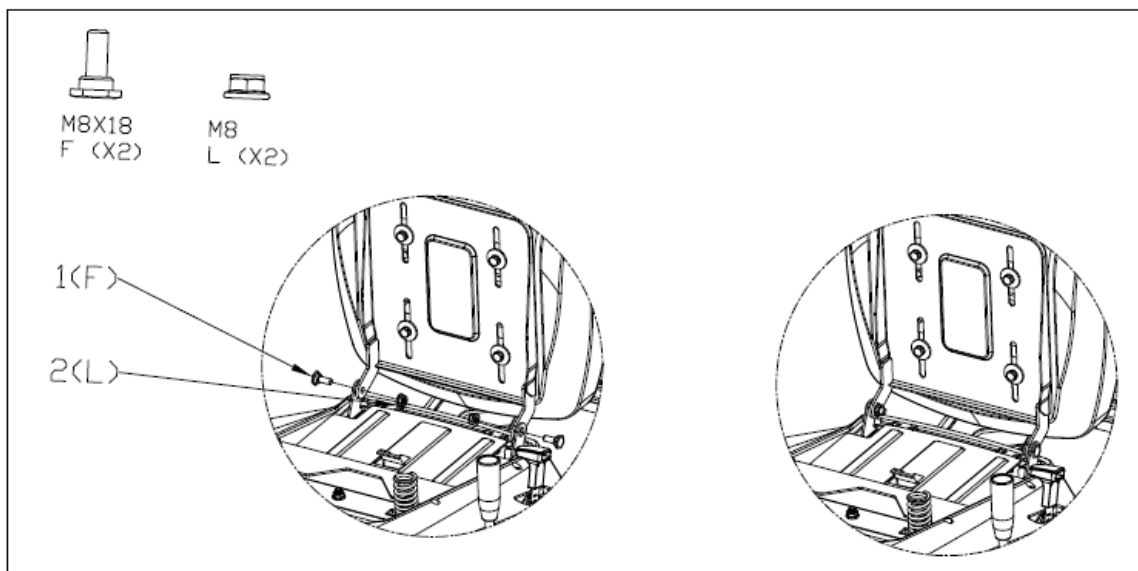

**ATENCIÓN:**

Asegúrese de que el enchufe situado debajo del asiento está conectado correctamente (véase la siguiente ilustración).

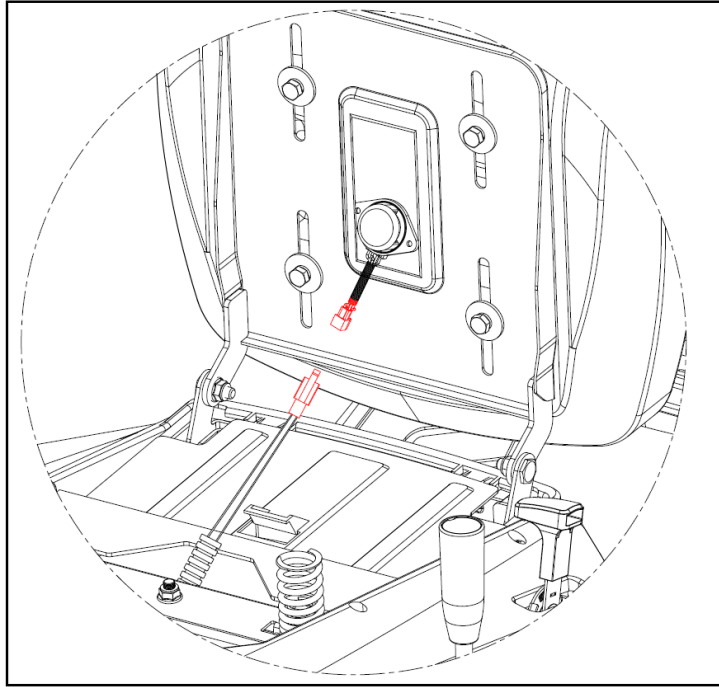

**Colocación del captador de hierba**

1. Retire el marco metálico como se muestra.

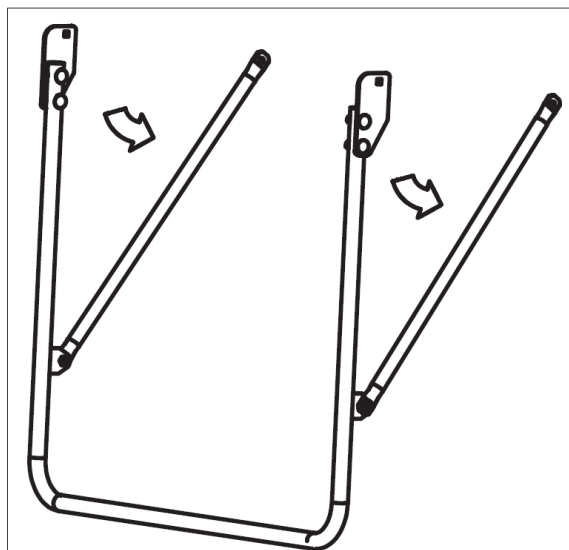

2. Une las piezas del bastidor como se muestra en la siguiente imagen.

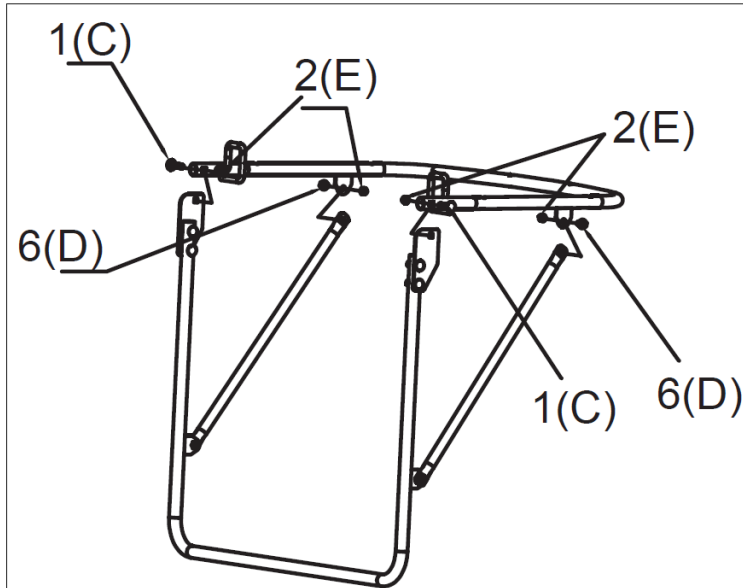

3. Combine la bolsa de recogida con el marco metálico como se muestra en la siguiente ilustración.

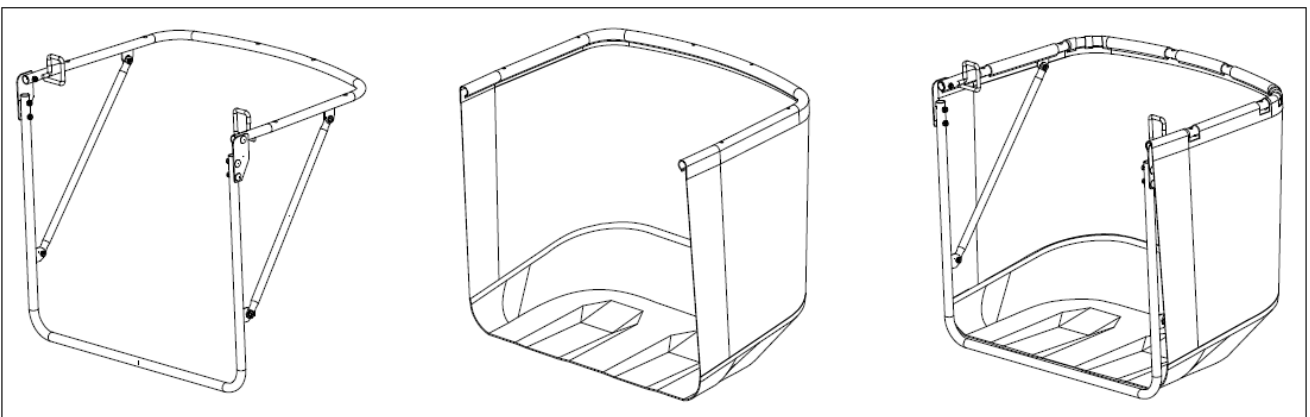

4. Conecte el recogedor de hierba y la cubierta superior con tornillos (ST5.0x16 y ST5.0X35).

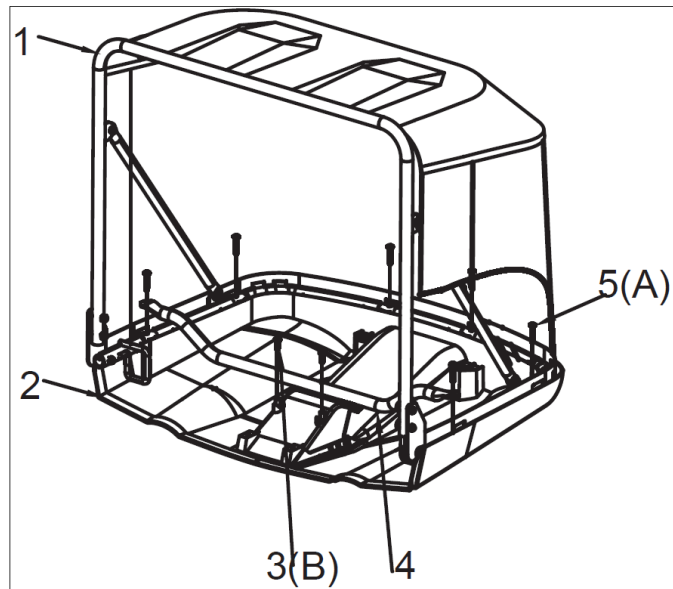

5. Hay un interruptor de protección contra cortes en la placa trasera. Independientemente de la función que utilice: Descarga lateral, mulching o descarga trasera. Nota: La bolsa de hierba debe estar correctamente instalada antes de cortar el césped, de lo contrario el motor no podrá arrancar.

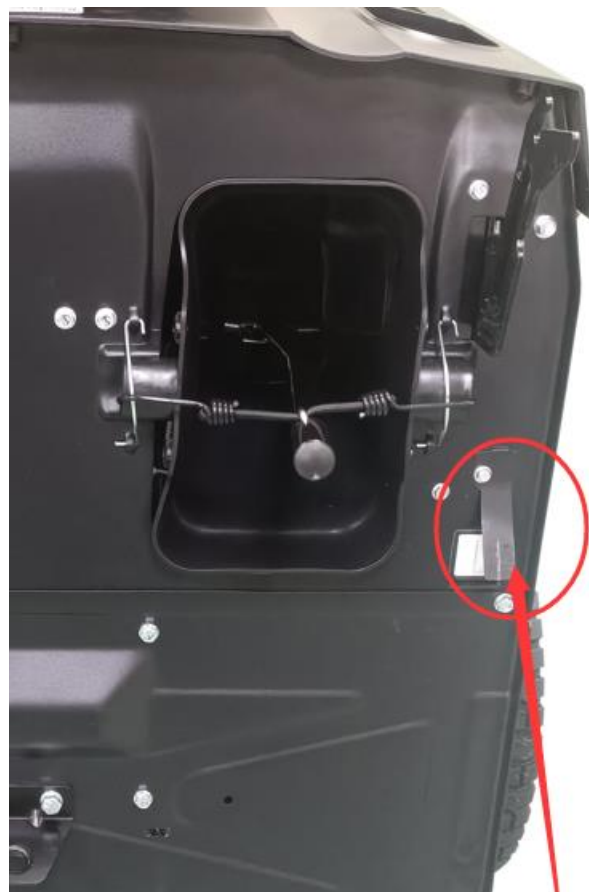

6. Instale el recogedor en el cortacésped utilizando los puntos de suspensión previstos para ello

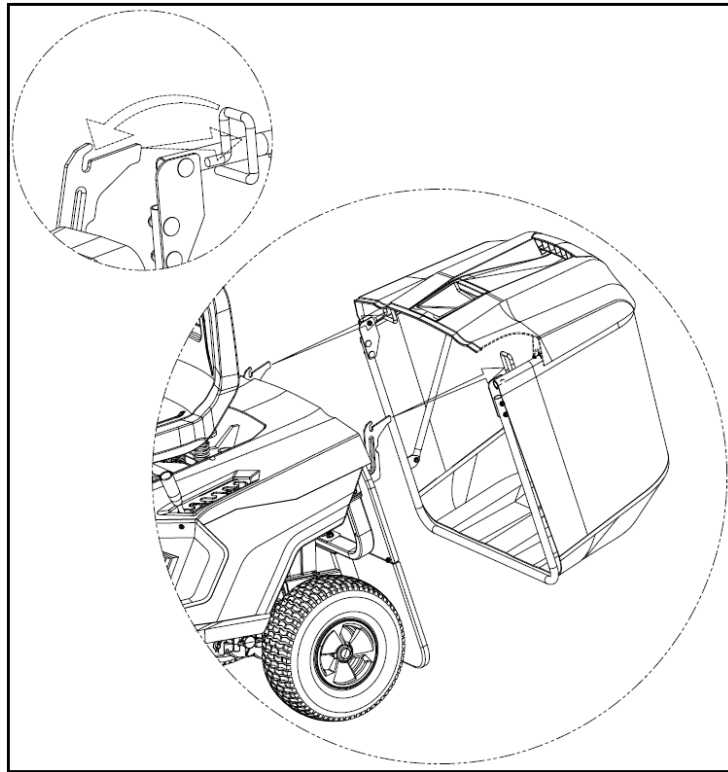

### Montaje de la palanca

Coloque el asa como se muestra en las siguientes ilustraciones.

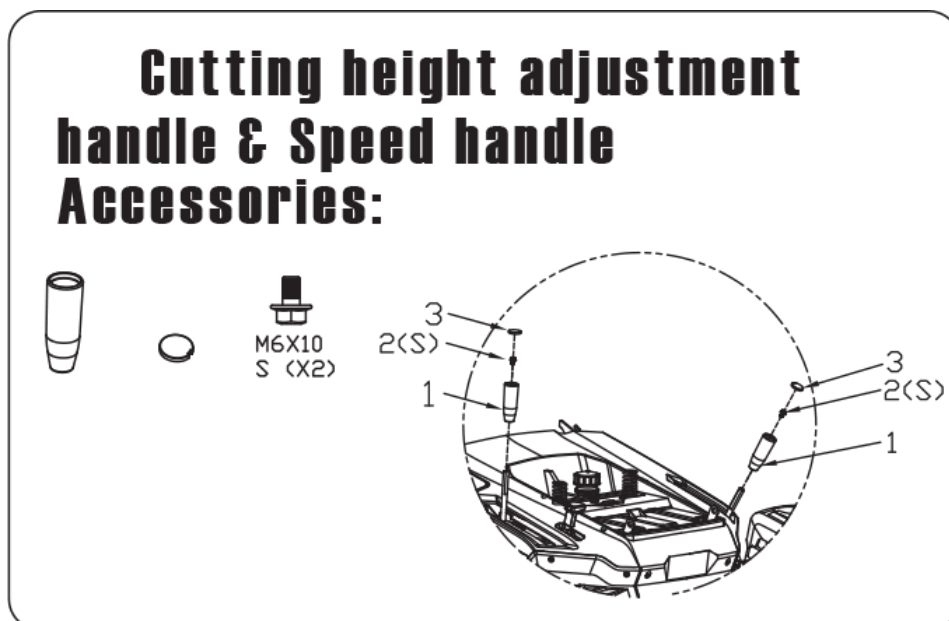

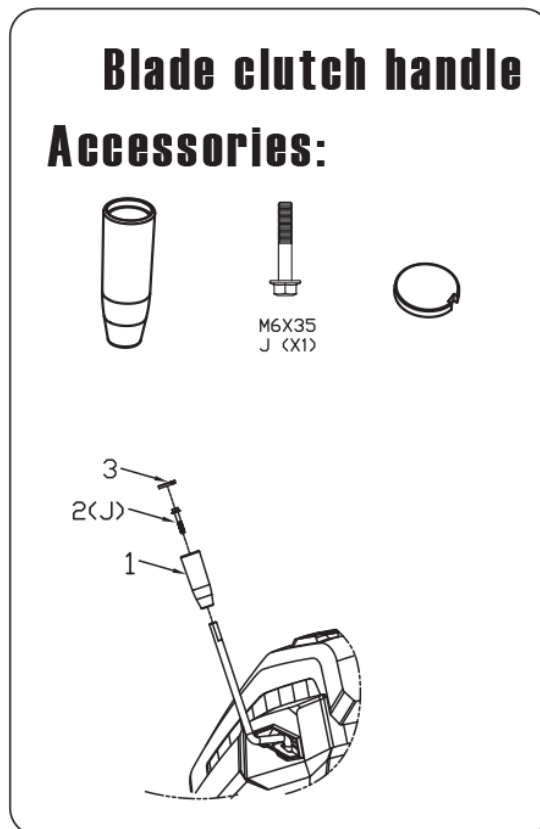

#### Instalación de la batería

Conecte la batería al sistema eléctrico como se muestra en la siguiente imagen.

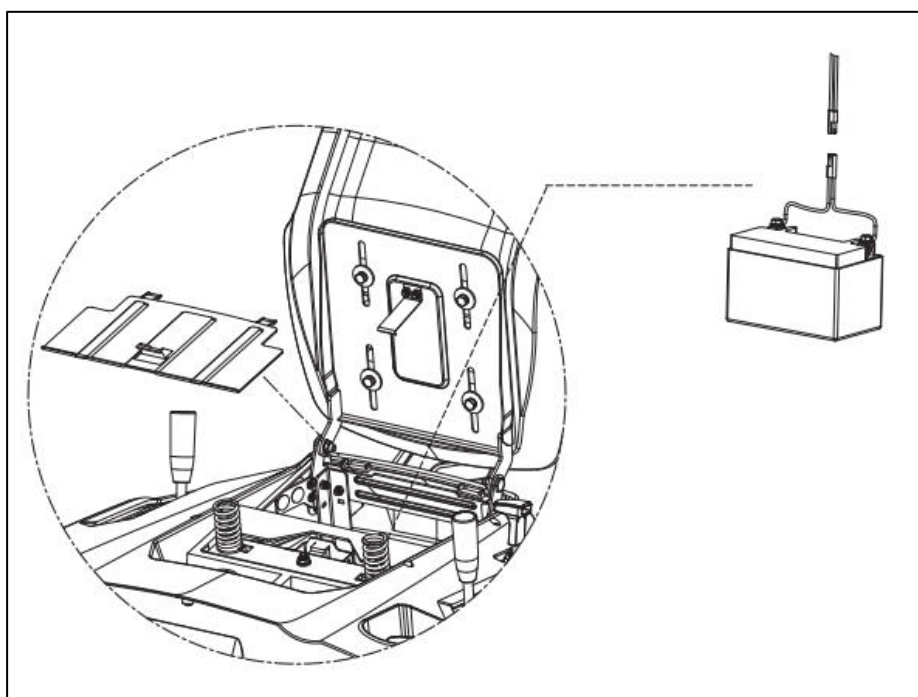

## Llenar con aceite y gasolina

**ATENCIÓN:** El cortacésped se suministra sin aceite en el motor.

Todos los motores se prueban en fábrica antes de embalarlos. La mayor parte del aceite se elimina antes del envío; sin embargo, una pequeña cantidad de aceite permanece en el motor. Durante el transporte, el aceite se mueve en el compartimento del motor. Por lo tanto, es posible que vea una cantidad suficiente de aceite en la varilla del nivel de aceite. Pero no es así.

El depósito de aceite contiene un total de 0,5 litros de aceite de motor. El depósito de gasolina contiene 2,5 litros de gasolina.

- Quitar el tapón del depósito
- Llene con combustible hasta el borde inferior del límite de nivel de llenado en el cuello del depósito de combustible. No llene en exceso. Limpie el combustible derramado antes de arrancar el motor.
- Apriete el tapón del depósito de combustible.

Aceite de motor recomendado: Fuxtec 4 tiempos SAE 30

Gasolina recomendada: Super 95

Si es posible, utilice combustible con un contenido máximo de etanol del 5 % (E5) para prolongar la vida útil del motor y mejorar su rendimiento.

La gasolina es muy inflamable y sus vapores pueden explotar y causar lesiones graves e incluso la muerte. Extreme las precauciones al manipular la gasolina. Manténgala fuera del alcance de los niños.

Reposte en un lugar bien ventilado y con el motor apagado. No fume ni permita la presencia de llamas o chispas en la zona donde se reposta el motor o donde se almacena la gasolina. Evite el contacto repetido o prolongado con la piel o la inhalación de vapores.

Apriete firmemente el tapón del depósito de combustible después de repostar. Si se ha derramado combustible, asegúrese de que la zona esté seca antes de arrancar el motor.

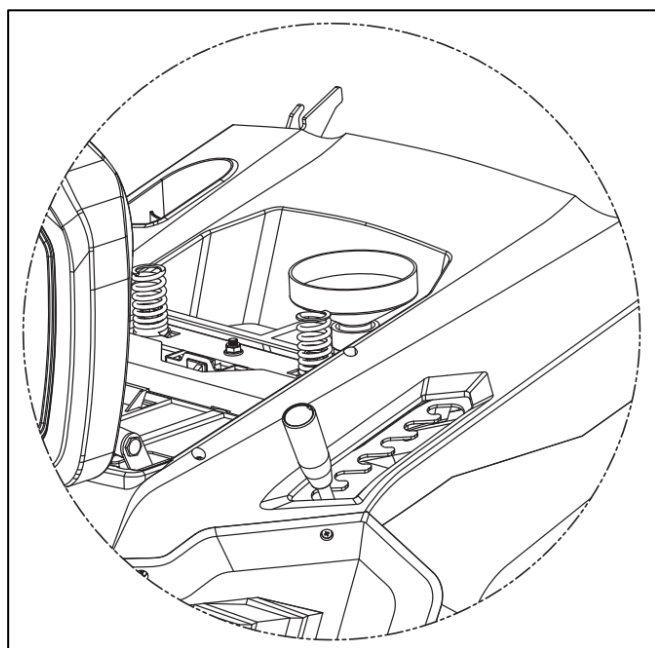

## 50. Trabajar con el cortacésped

### Siega

La máquina puede utilizarse para cortar el césped de muchas formas distintas. Antes de empezar, prepare la máquina según el tipo de siega. Además de recoger la hierba en la bolsa para hierba, también dispone de las siguientes opciones:

#### Mulching

Preparación para cortar y picar hierba (función mulching) Instale el kit mulching como se muestra en la siguiente imagen:

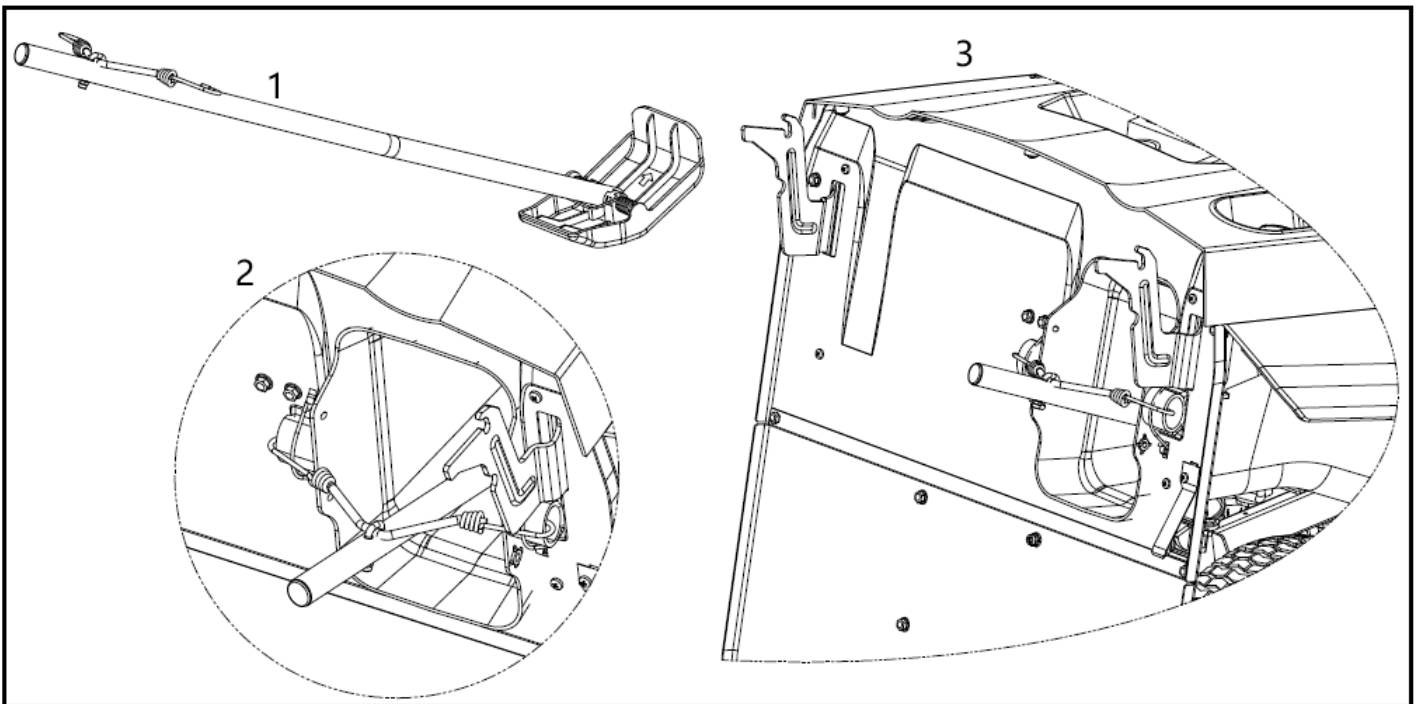

## Expulsión lateral

Levante la cubierta lateral como se muestra en la siguiente ilustración y, a continuación, coloque la tolva para la descarga lateral. Fíjela como se muestra en la ilustración siguiente.

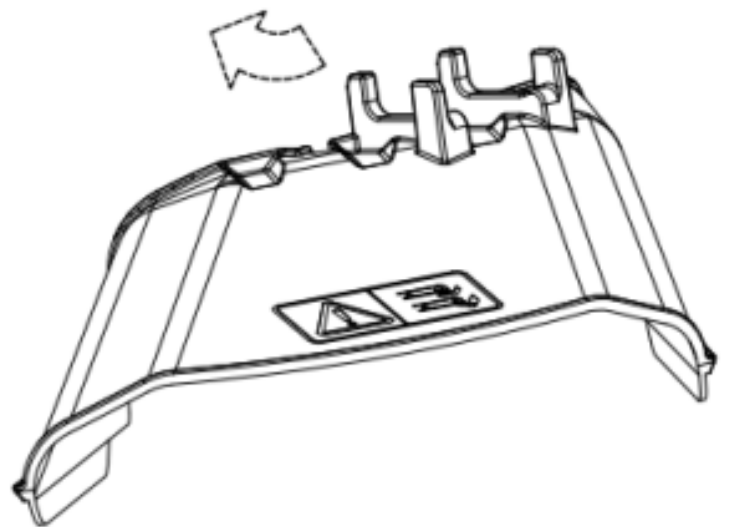
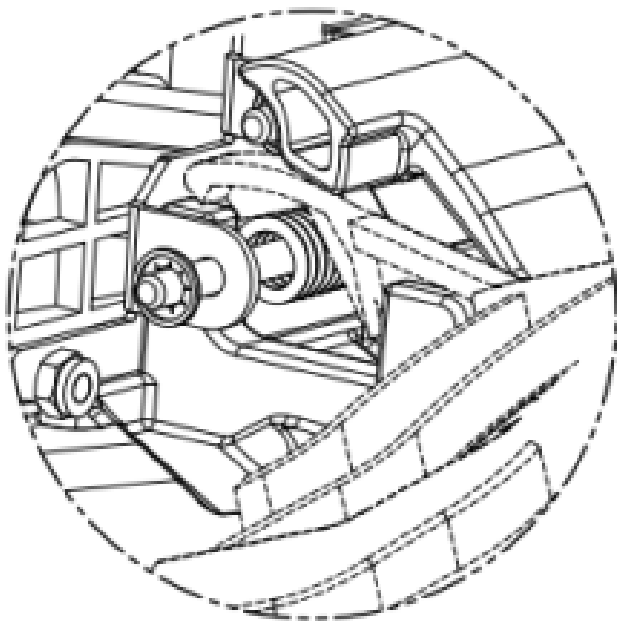
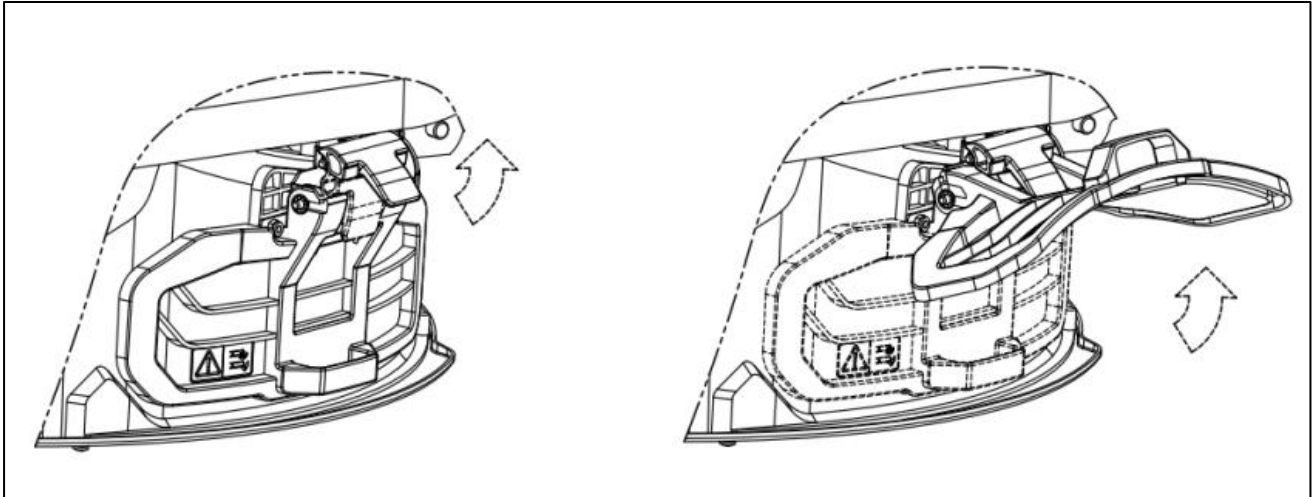

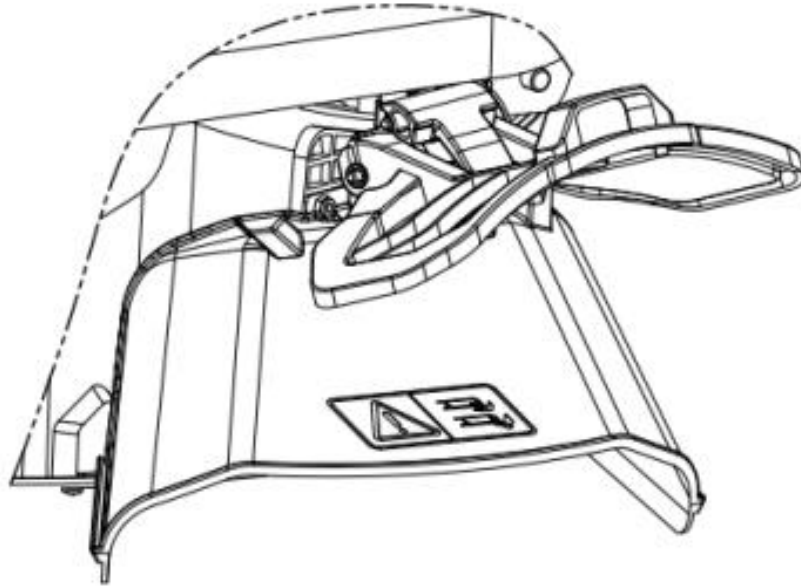

### Arranque del motor

1. Siéntese en el asiento del conductor. Ponga la transmisión en punto muerto como se muestra en la siguiente ilustración.

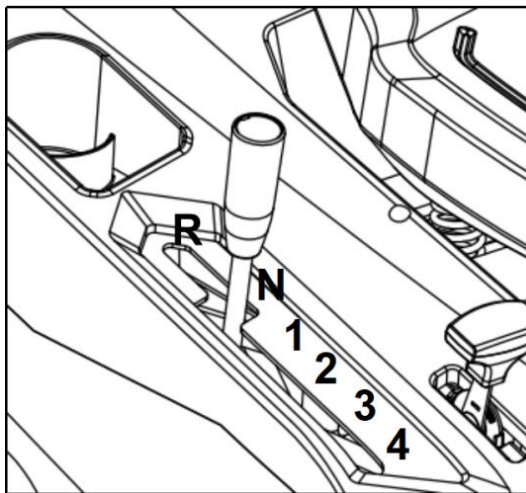

2. Apague el cortacésped (véase la siguiente ilustración).

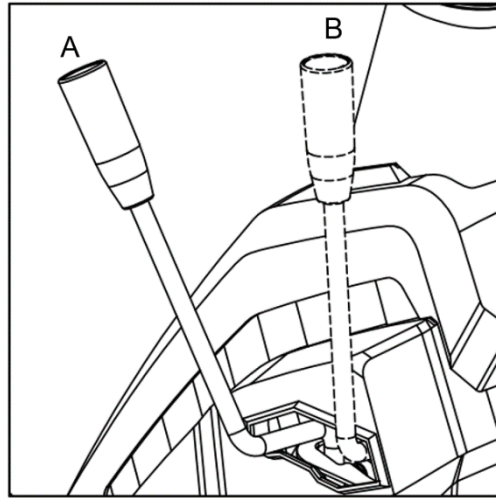

3. Pisa el freno

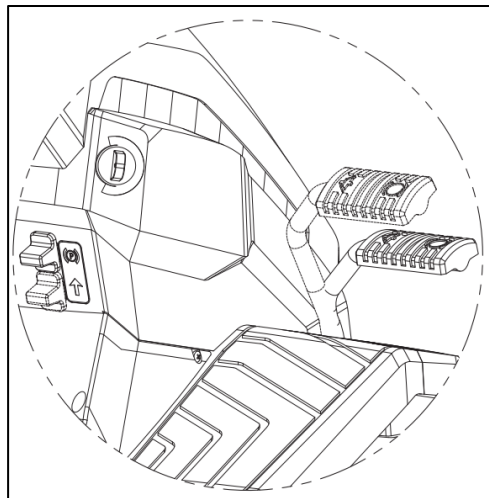

4. Mueva la palanca del embrague a la posición de arranque.

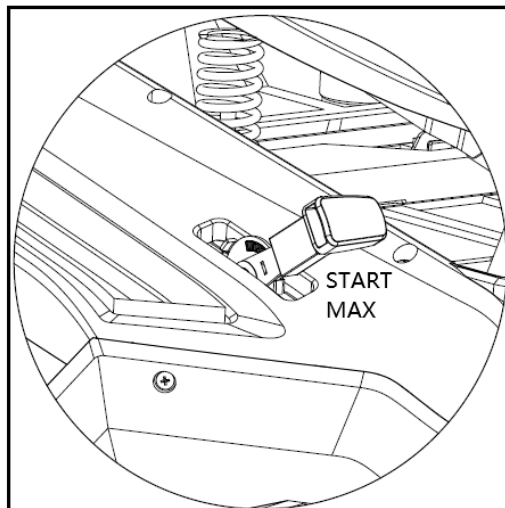

5. Inserte la llave de contacto y gírela a la posición ON para establecer el contacto eléctrico y, a continuación, gírela para arrancar el motor.
6. Suelte la llave de contacto después de arrancar el motor.
7. En cuanto arranque el motor, coloque la palanca del acelerador en la posición de velocidad mínima.

### Conducir sin utilizar el cortacésped

1. Ajuste la altura de corte a la posición más alta.
2. Coloque la maneta del embrague en la posición de conducción.

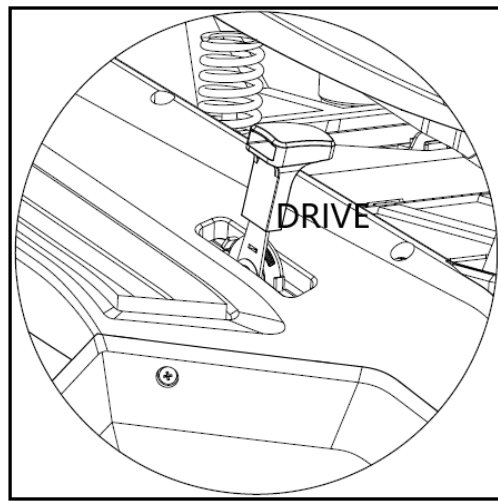

3. Pise a fondo el pedal del freno y coloque la palanca de cambios en la primera posición (para regular la velocidad en función de las distintas posiciones), luego suelte lentamente el pedal del freno.

## Utilización de la segadora

Nota: La bolsa de hierba debe colocarse correctamente antes de cortar.

1. Ajuste la altura de corte en la posición adecuada. La altura de corte puede ajustarse de 35-75 mm, posición 1 a 6.

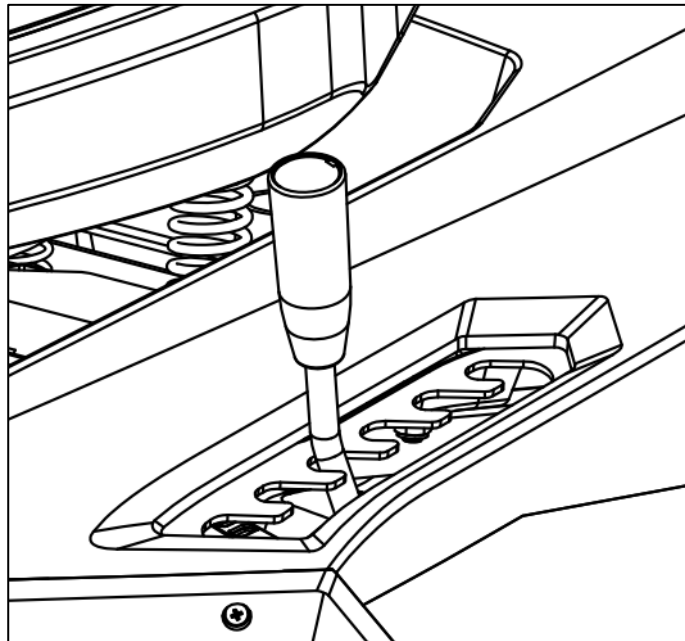

2. Coloque la palanca del acelerador en la posición de velocidad máxima.
3. Encienda el cortacésped con la palanca en posición ABIERTA "B".

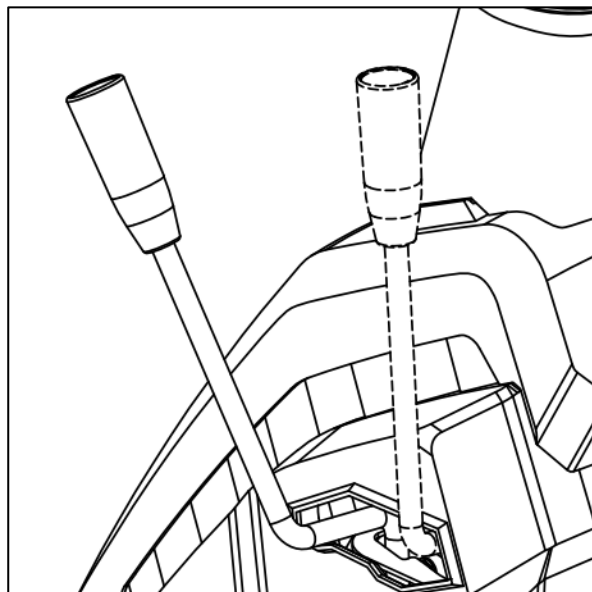

### Uso del cortacésped en marcha atrás

1. Pise el pedal de freno hasta que la máquina se detenga;
2. Mueva la palanca de cambios a la posición "N".
3. Encienda el cortacésped con la palanca en posición ABIERTA "B".
4. Para cortar en marcha atrás, pise el pedal de "CORTE EN MARCHA ATRÁS" (véase la siguiente ilustración); en el modelo mecánico, coloque la palanca de cambios en la posición "R".

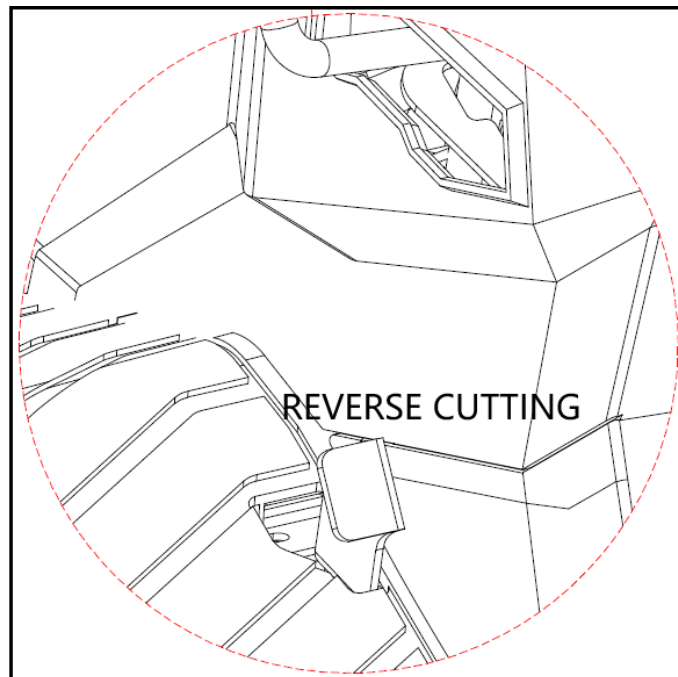

### Uso del freno de estacionamiento

1. Coloque la palanca de accionamiento en la posición "N".
2. Pise el pedal de freno para reducir aún más la velocidad hasta que la máquina se detenga.
3. Desconecte la plataforma de corte (CERRAR "A").
4. Ponga el botón en la posición "P" y suelte el pedal del freno.

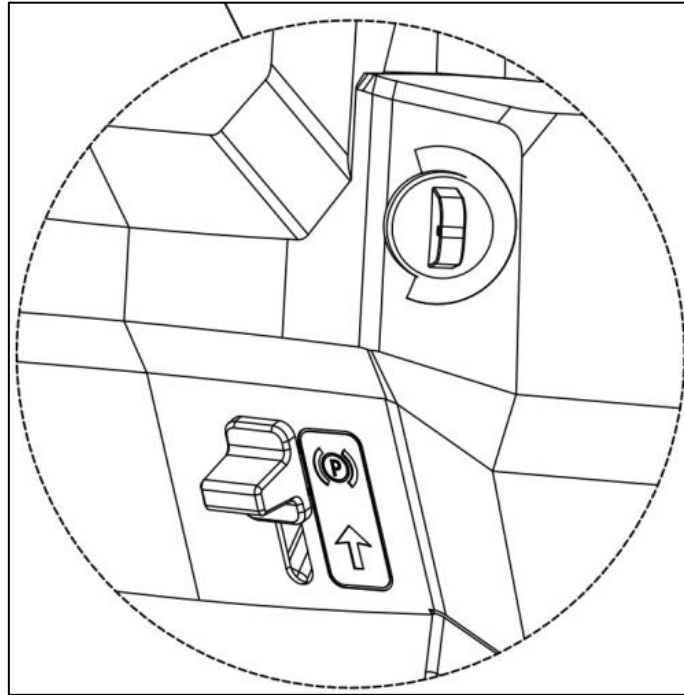

### Vaciar el recogedor de hierba

El recogedor sólo puede vaciarse cuando la unidad de corte está desconectada; de lo contrario, el motor se para.

1. Reducir el régimen del motor
2. Accione el freno de estacionamiento, cuando esté en pendientes
3. Sujete la palanca trasera e incline la bolsa de hierba hacia arriba para vaciarla.



## Parada del motor

1. Mueva la palanca del acelerador a la posición de velocidad mínima.

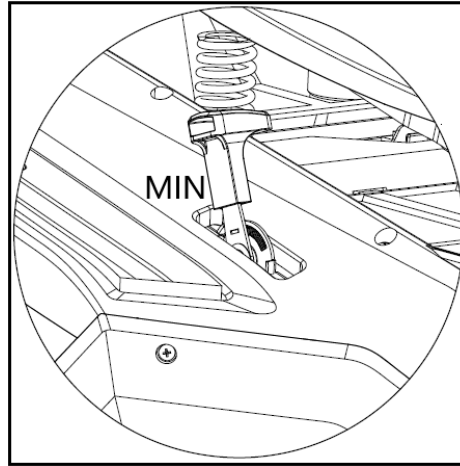

2. Ponga el accionamiento en punto muerto, como se muestra en la siguiente ilustración.

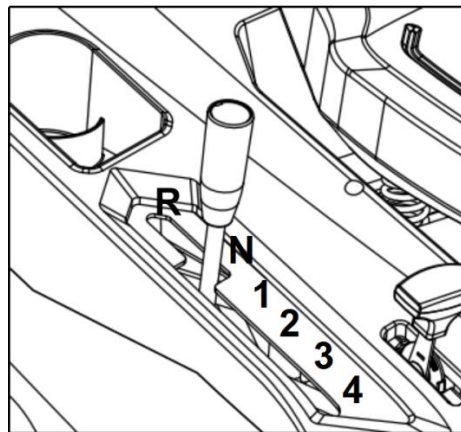

3. Desconecte la plataforma de corte (CERRAR "A").
4. Apague el motor girando la llave de contacto a la posición Off.
5. Quita la llave.

## 51. Equipamiento de seguridad

1. **abandonas el asiento con el motor en marcha, éste se desconecta automáticamente.**
2. **Si gira la llave a la posición de apagado con el motor en marcha, el motor se apaga.**

3. **Si suelta el pedal de marcha atrás al segar en marcha atrás, el motor se apaga automáticamente.**
4. **Si deja el asiento del conductor en la posición de estacionamiento mientras el motor está en marcha, el motor se apaga automáticamente.**
5. **Si enciende el cortacésped con el motor en marcha en la posición de estacionamiento, el motor se apaga automáticamente.**
6. **Si pliega la bolsa de hierba con el motor en marcha y el cortacésped encendido, el motor se apaga automáticamente.**

## 52. Mantenimiento y limpieza

### **Instrucciones generales de mantenimiento:**

Todas las tuercas, pernos y tornillos deben estar correctamente apretados para garantizar que la máquina se encuentra en condiciones seguras y operativas. El mantenimiento periódico es un requisito básico para la seguridad del usuario, el mantenimiento de las condiciones de funcionamiento y el rendimiento del cortacésped.

No almacene nunca una máquina con gasolina en el depósito en un edificio donde los vapores puedan entrar en contacto con llamas, chispas o altas temperaturas.  
Deje que el motor se enfríe antes de aparcarlo en un lugar cerrado.

Para reducir el riesgo de incendio, asegúrese de que el cortacésped y, en particular, el motor, el silenciador de escape y también el lugar donde se almacena el combustible de repuesto estén libres de hierba, hojas o cantidades excesivas de lubricantes.

Compruebe periódicamente el estado de la cubierta y del dispositivo de recogida de hierba y sustitúyalos si están dañados.

Vacíe el combustible en un lugar bien ventilado cuando el motor se haya enfriado.

Utilice guantes de trabajo gruesos para desmontar e instalar la cuchilla de corte.

## **ATENCIÓN**

Apague el motor y retire la bujía antes de realizar trabajos de mantenimiento o reparación. Compruebe el cortacésped con regularidad y asegúrese de eliminar todos los depósitos de hierba de la parte inferior del chasis.

Lubrique regularmente el eje del chasis y los cojinetes con un lubricante adecuado.

Compruebe regularmente el estado de las cuchillas, ya que influyen considerablemente en el rendimiento del cortacésped. Las cuchillas deben estar siempre afiladas y equilibradas.

Compruebe periódicamente que todos los tornillos y tuercas estén bien apretados. Los pernos y tuercas desgastados o mal apretados pueden causar graves daños al motor o al bastidor.

Si la cuchilla choca fuertemente contra un obstáculo, detenga el cortacésped y póngase en contacto con el servicio de atención al cliente de FUXTEC.

## **ATENCIÓN**

Utilice siempre piezas de repuesto originales. Las piezas de repuesto de calidad inferior pueden dañar gravemente el cortacésped y suponer un riesgo para la seguridad.

### **Uso de la función Easy Clean**

En el lado izquierdo de la plataforma de corte de algunos modelos encontrará una conexión de agua para lavar la plataforma de corte.

Al utilizar la toma de agua, la máquina debe estar en la posición de altura más baja sobre el césped. Así se garantiza que el agua permanezca debajo del cortacésped durante la limpieza.

## **53. Instrucciones de seguridad**

### **INSTRUCCIONES GENERALES DE SEGURIDAD**

- Este producto está destinado exclusivamente a la siega. No lo utilice para fines distintos de los previstos. De lo contrario, existe riesgo de daños o lesiones.
- No permita nunca que niños o personas no familiarizadas con el contenido de este manual de instrucciones trabajen con el aparato.
- La persona que maneja el cortacésped es responsable de la seguridad de las personas que se encuentran en la zona de trabajo.
- No utilice nunca el cortacésped cerca de otras personas, niños o animales sueltos.
- Antes de empezar a cortar el césped, compruebe la zona en la que se va a utilizar el cortacésped y retire piedras, alambres, palos, astillas, huesos y otros objetos extraños que puedan quedar atrapados o desviarse y causar lesiones.

### **INSTRUCCIONES DE USO**

- Todas las tuercas, pasadores y pernos deben estar bien apretados para garantizar el perfecto funcionamiento de la máquina.
- No utilice nunca el cortacésped sin la cubierta protectora.
- No utilice nunca el cortacésped con una cuchilla suelta. Compruebe siempre que todos los tornillos asociados estén

apretados.

- Las cuchillas desafiladas deben sustituirse.
- Cuando trabajes con el cortacésped, debes asegurarte de que estás bien parado.
- No guarde nunca el cortacésped en lugares cerrados o mal ventilados donde puedan acumularse vapores. Los gases de escape del motor contienen monóxido de carbono, que es mortal.
- Trabaje únicamente en condiciones de iluminación adecuadas (en el crepúsculo o con suficiente iluminación artificial).
- No utilice el cortacésped cuando esté lloviendo o cuando la hierba esté mojada.
- Tenga especial cuidado al segar en terrenos elevados (en pendiente). Siegue siempre en perpendicular a la pendiente, en paralelo a la curva de nivel y no directamente cuesta arriba/ cuesta abajo.
- No deje nunca el cortacésped en marcha sin vigilancia; si lo deja en marcha, apague el motor.
- No cambie nunca el ajuste de velocidad del motor.
- No transporte nunca el cortacésped con el motor en marcha.
- Apague el motor y desconecte el enchufe de encendido en los siguientes casos:  
si está trabajando debajo del cortacésped o en el canal de descarga.  
si está realizando trabajos de mantenimiento, reparaciones o inspecciones en la máquina.  
antes de cargar, levantar o transportar el cortacésped.  
si deja el cortacésped desatendido o si desea ajustar la altura de corte.  
la altura de corte.  
antes de desmontar y vaciar el canal de descarga gruesa.
- Si detecta un objeto extraño, apague el motor y compruebe minuciosamente si hay daños. En caso de daños, lleve el cortacésped a un centro de servicio especializado para su reparación.

## **ATENCIÓN**

El cortacésped sigue girando durante unos segundos después de apagar el motor.

Si el cortacésped vibra de forma anormal, apague inmediatamente el motor. Para garantizar un funcionamiento seguro, compruebe periódicamente que los pernos, tornillos y tuercas del cortacésped están bien apretados.

## **PRECAUCIÓN: EL COMBUSTIBLE ES UN LÍQUIDO ALTAMENTE INFLAMABLE.**

- Almacene el combustible en un recipiente adecuado.
- Llene el depósito de combustible únicamente en un lugar abierto y bien ventilado. No fume ni utilice el teléfono móvil mientras manipula el combustible.
- Llene el depósito de combustible únicamente con el motor parado. No abra nunca el depósito de combustible ni lo llene de combustible con el motor caliente o en marcha.
- Si se ha derramado combustible, no arranque el motor. Retire el cortacésped de la zona donde se ha derramado el combustible y tenga cuidado de evitar una posible ignición. No siga trabajando hasta que el combustible derramado

- se haya evaporado y los vapores del combustible se hayan disipado.
- Después de repostar, apriete el tapón del depósito y el tapón del bidón de combustible.

**ATENCIÓN:**

Apague el motor y retire la bujía antes de realizar trabajos de mantenimiento o reparación.

## 54. Almacenamiento

Si no va a utilizar el aparato durante un periodo prolongado de tiempo, debe almacenarlo siguiendo las instrucciones siguientes. Esto prolongará la vida útil del aparato.

- La misma gasolina no debe permanecer en el depósito más de un mes.
- Limpie bien el cortacésped y guárdelo en un lugar seco.
- No guarde nunca el cortacésped con combustible en el depósito en un edificio donde pueda producirse una llama abierta o una chispa.
- Para reducir el riesgo de incendio, mantenga el motor, el silenciador, el compartimento de la batería y la zona de almacenamiento de combustible libres de hierba, hojas o grasa excesiva.
- Si es necesario vaciar el depósito de combustible, hágalo al aire libre.
- Al ajustar la máquina, asegúrese de no pillarse los dedos entre la cuchilla en movimiento y las partes fijas de la máquina.
- Dejar enfriar el producto durante al menos 30 minutos antes de guardarlo.
- La batería debe guardarse siempre seca y caliente en invierno. No la exponga nunca a bajas temperaturas. Cargue completamente la batería antes de guardarla y, a continuación, coloque el cortacésped en un lugar donde no esté expuesto a las heladas. Como alternativa, cubra la batería con una alfombra gruesa o similar si el cortacésped se guarda en un cobertizo/garaje donde pueda hacer frío. Cargue la batería 1-2 veces durante el invierno (al menos cada 3 meses), cargue la batería una vez al mes durante las horas normales de funcionamiento para asegurarse de que la batería conserva toda su capacidad. Un almacenamiento inadecuado puede dañar la batería y no está cubierto por la garantía.

## 55. Eliminación de residuos

### **i** NOTA

Póngase en contacto con su ayuntamiento para obtener información sobre las opciones de eliminación,



**Reciclaje de materias primas en lugar de eliminación de residuos.**

## 56. Datos técnicos

Motor	OHV, refrigerado por aire, 4 tiempos
Potencia nominal	4,5 kW
Velocidad del motor	2800 rpm
Desplazamiento	224 cm <sup>3</sup>
Inicio	eStart
Volumen del depósito	2,5l
Volumen del depósito de aceite	0,5l
Alturas de corte	30 mm-75 mm
Anchura de corte	651 mm
Diámetro ruedas	33 cm delante / 38 cm detrás
Volumen del recogedor de hierba	150l
Nivel de potencia acústica	98 dB
Peso	135 kg

## VERSAO PORTUGUESA

### 57. Introdução e segurança

Nunca permita que crianças ou pessoas que não estejam familiarizadas com estas instruções utilizem a ferramenta de jardim. As crianças devem ser vigiadas para garantir que não brincam com o aparelho.

#### Utilização prevista

Este aparelho destina-se exclusivamente ao corte de relva para uso privado.

O aparelho deve ser utilizado de acordo com as

O produto só pode ser utilizado de acordo com as descrições e instruções de segurança fornecidas. Qualquer outra utilização não está de acordo com a utilização prevista. A utilização incorrecta invalida a garantia e implica a exclusão de qualquer responsabilidade por parte do fabricante. O utilizador é responsável por todos os danos causados a terceiros e aos seus bens. Utilizar o aparelho apenas nas condições técnicas especificadas e fornecidas pelo fabricante. As alterações não autorizadas no aparelho excluem a responsabilidade do fabricante por quaisquer danos daí resultantes.

#### Redução das vibrações e do ruído

Para minimizar o impacto das vibrações e do ruído, limite as horas de trabalho, utilize regulações para reduzir as emissões de vibrações e de ruído e use equipamento de proteção individual.

Respeitar os seguintes pontos para minimizar a exposição a vibrações e ruídos:

- Utilizar o produto apenas para o fim a que se destina, de acordo com o projeto e as instruções.
- Certificar-se de que o produto está em perfeitas condições e bem conservado.
- Utilize os acessórios corretos e certifique-se de que estão em boas condições.
- Segurar o produto com firmeza, mas não de forma tensa, pelas pegadas fornecidas.
- Efetuar a manutenção do produto de acordo com estas instruções e mantê-lo bem lubrificado.
- Planeie o seu horário de trabalho de acordo com estas instruções, de modo a distribuir uma carga de trabalho mais elevada por um período de tempo mais longo.

#### Emergência

- Familiarize-se com a utilização do produto, lendo o manual de instruções na íntegra. Memorize as instruções de segurança e siga-as à risca. Isto ajudá-lo-á a evitar riscos e perigos.

- Preste sempre atenção quando utilizar o produto, para que possa reconhecer e reagir aos perigos numa fase precoce. Uma intervenção rápida pode evitar ferimentos graves e danos materiais.

#### Riscos residuais

Mesmo que este cortador de relva seja utilizado de acordo com as instruções, existem sempre riscos residuais. Os seguintes perigos podem estar relacionados com a concepção e a construção deste cortador de relva:

7. **Ferimentos e danos materiais provocados por peças voadoras.**
8. **Danos auditivos se não usar proteção auditiva adequada ou se utilizar o cortador de relva durante um longo período de tempo.**
9. **Danos para a saúde resultantes das vibrações mão-braço se o cortador de relva for utilizado durante um longo período de tempo ou se não for corretamente utilizado e mantido.**

### **Instruções de segurança para cortadores de relva**

- Para sua própria segurança e para a segurança de terceiros, leia este manual de instruções e as respectivas instruções de segurança antes de utilizar o aparelho. Guarde o manual de instruções e as suas instruções de segurança para utilização posterior e mantê-las seguras para referência futura. pronto a usar para qualquer utilização.

- Entregar o manual de instruções juntamente com o aparelho, caso este mude de mãos.

- As pessoas que operam o aparelho não devem estar sob a influência de substâncias tóxicas (por exemplo, álcool, drogas ou medicamentos).

- Utilizar o aparelho apenas no modo de funcionamento prescrito e fornecido pelo fabricante. condição técnica. As modificações não autorizadas no aparelho excluem a responsabilidade do fabricante por eventuais danos daí resultantes.

- Utilizar o aparelho apenas à luz do dia ou sob boa iluminação artificial.

- Utilizar o aparelho apenas em condições climatéricas secas. Mantenha-o afastado da chuva ou de condições de humidade. A entrada de água no aparelho aumenta o risco de choque elétrico.

- Desligue o aparelho e retire a bateria nas seguintes condições:

- s se o aparelho for deixado sem vigilância;
- s se o aparelho começar a vibrar excessivamente.

### **Antes da utilização**

- Familiarize-se com o aparelho e com as suas funções e comandos antes de iniciar os trabalhos.

- Verificar se o aparelho apresenta sinais de desgaste ou danos antes da colocação em funcionamento e após um impacto.

- Não utilizar um aparelho cujo interruptor esteja defeituoso e já não possa ser ligado ou desligado.

- Verificar se todas as porcas, parafusos e parafusos estão bem apertados para garantir o funcionamento seguro do aparelho.
- Nunca utilize um aparelho com peças danificadas ou em falta. Mandar repará-las ou, se necessário, substituí-las por um especialista qualificado ou por uma oficina especializada.
- Ao trabalhar com ou no aparelho, use sempre sapatos resistentes, calças compridas e o equipamento de proteção individual adequado (óculos de proteção, proteção auditiva, luvas de trabalho com boa aderência, etc.). O uso de equipamento de proteção individual reduz o risco de ferimentos.

### Quando utilizado

Não ligue o aparelho se houver pessoas (especialmente crianças) ou animais nas imediações. Assegurar que as crianças não brincom com o aparelho.

Interrompa o trabalho se verificar que há pessoas (especialmente crianças) ou animais de estimação nas proximidades.

Trabalhar em declives acentuados pode ser perigoso. Certifique-se de que tem um pé firme e corte a relva lentamente. Corte sempre ao longo do declive e não para cima e para baixo. Tenha especial cuidado ao mudar de direção. Existe o risco de tombar!

Não cortar a relva em declives acentuados. Tenha especial cuidado ao fazer marcha-atrás.

Não inclinar o cortador de relva quando ligar o motor.

Tenha especial cuidado em terrenos inclinados para evitar que a máquina tombe ou perca o controlo. As principais razões para perder o controlo são

- Aderência insuficiente das rodas
- Velocidade demasiado elevada
- Mudança brusca de direção
- Travagem insuficiente
- Falta de compreensão dos efeitos das condições do solo
- Utilizar a máquina para puxar

Não utilizar a máquina em declives com uma inclinação longitudinal superior a 15° (27%). Não utilizar a máquina em declives com uma inclinação lateral superior a 10° (18%).

Lembre-se que não existe um declive "seguro". A condução em zonas relvadas requer cuidados especiais. Para evitar a queda:

- Não parar ou arrancar bruscamente em subidas ou descidas;
- Ativar o acionamento lentamente e manter sempre a máquina engrenada, especialmente em descidas;
- Mantenha a velocidade da máquina baixa em declives e curvas apertadas;
- Cuidado com as colinas, os buracos e outros perigos escondidos;
- Nunca cortar a relva na diagonal do declive.

Respeitar as instruções seguintes aquando da utilização do cortador de relva:

- Parar as lâminas antes de atravessar zonas que não sejam relvadas.
- Nunca utilizar a máquina com dispositivos de segurança danificados ou sem dispositivos de segurança.

- Não altere a velocidade do motor nem o faça acelerar demasiado. O funcionamento do motor a uma velocidade excessiva pode aumentar o risco de ferimentos pessoais.
- Antes de deixar o lugar do condutor:
- Desacoplar as lâminas e baixar os acessórios;
- Colocar a alavanca de velocidades em ponto morto e acionar o travão de estacionamento;
- Parar o motor e retirar a chave da ignição.
- Desacoplar as lâminas, parar o motor e retirar a chave da ignição:
- Antes de eliminar os bloqueios ou de desobstruir a conduta coletora;
- Antes da limpeza, controlo ou manutenção da máquina;
- Em caso de choque com um objeto estranho. Verificar a máquina quanto a danos e efetuar reparações antes de a colocar novamente em funcionamento;
- Se a máquina começar a vibrar de forma anormal (verificar imediatamente as causas).
- Desligar as lâminas para transporte ou sempre que não estejam a ser utilizadas.
- Parar o motor e desligar as lâminas:
- Antes de reabastecer;
- Antes da regulação em altura, a menos que a regulação possa ser efectuada a partir da posição de funcionamento.
- Reduzir o acelerador enquanto o motor está a arrefecer. Se o motor estiver equipado com uma válvula de corte, desligar o combustível quando o corte estiver concluído.
- Cuidado com o trânsito ao atravessar estradas ou perto delas.
- Nunca apontar o ejetor de material na direção de pessoas que se encontrem nas proximidades e nunca permitir que alguém se aproxime da máquina enquanto esta estiver em funcionamento.

Ter cuidado e não tocar na lâmina de corte em rotação. Desligue o cortador de relva antes de o inclinar ou de o transportar, por exemplo, de/para o relvado ou sobre caminhos. Nunca conduza sobre cascalho com o motor em funcionamento. Existe o risco de ser atingido por pedras! Desligar o motor antes de levantar ou transportar o cortador de relva até que a lâmina de corte esteja parada. Não regular a altura de corte enquanto o motor não estiver desligado e a lâmina de corte não estiver parada. Nunca abrir a tampa de descarga com o motor em funcionamento. Antes de retirar o dispositivo de recolha de relva, desligar o motor e esperar até que a lâmina de corte esteja parada. Depois de esvaziar o dispositivo de captação de relva, voltar a colocá-lo cuidadosamente e certificar-se de que o dispositivo de captação de relva está bem fixo ao cortador de relva. Se possível, não cortar a relva molhada. Não trabalhar com a ferramenta de jardim num ambiente potencialmente explosivo onde existam líquidos, gases ou poeiras inflamáveis. Quando interromper o trabalho, nunca deixe o aparelho sem vigilância e guarde-o num local seguro.

### **Após a utilização**

Desligar o aparelho e só depois colocar o aparelho num local seguro.

Não guardar o aparelho ao alcance das crianças. Assegurar-se de que as ranhuras de ventilação do aparelho estão limpas.

Mantenha todas as porcas, parafusos e parafusos apertados para garantir que o cortador de relva está em condições de funcionamento seguras.

Controlar frequentemente o dispositivo de captação de relva quanto a desgaste ou danos.

Utilizar apenas uma lâmina de corte destinada a este cortador de relva.

Siga as instruções de instalação fornecidas

As reparações só podem ser efectuadas por um técnico qualificado ou por um centro de assistência técnica.

## 58. Informações e avisos

	<p><b>ATENÇÃO:</b></p> <p>Ler o manual de instruções original antes da utilização.</p>
	<p><b>CUIDADO:</b></p> <p>Retirar a chave e ler as instruções antes de efetuar trabalhos de manutenção ou reparação.</p>
	<p><b>PERIGO:</b></p> <p><b>PERIGO DE OBJECTOS EM EXAUSTÃO</b> Mantenha todas as pessoas afastadas da área de trabalho enquanto a máquina estiver em funcionamento.</p>
	<p><b>PERIGO:</b></p> <p>Assegurar que as crianças são mantidas a uma distância segura da máquina enquanto o motor estiver a funcionar.</p>
	<p><b>PERIGO:</b></p> <p><b>RISCO DE TOMBAMENTO DA MÁQUINA</b> Não utilizar a máquina em declives com uma inclinação superior a 10°.</p>
	<p><b>PERIGO:</b></p> <p><b>RISCO CONSIDERÁVEL DE</b> <b>Manter as mãos e os pés afastados das lâminas rotativas</b></p>
	<p><b>PERIGO:</b></p> <p><b>RISCO DE EJECCÃO DE OBJECTOS</b> Mantenha todas as pessoas afastadas da saída traseira enquanto a máquina estiver em funcionamento.</p>

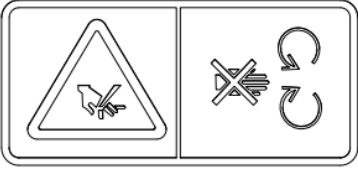
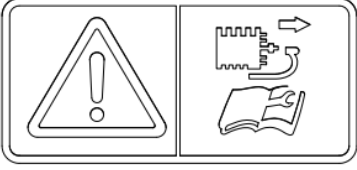
	<p><b>PERIGO:</b></p> <p><b>RISCO CONSIDERÁVEL DE</b> Não tocar na caixa do cortador com as mãos:</p>
	<p><b>CUIDADO:</b></p> <p>Retirar a ignição e ler as instruções antes de efetuar trabalhos de manutenção ou reparação.</p>

## 59. Apresentação

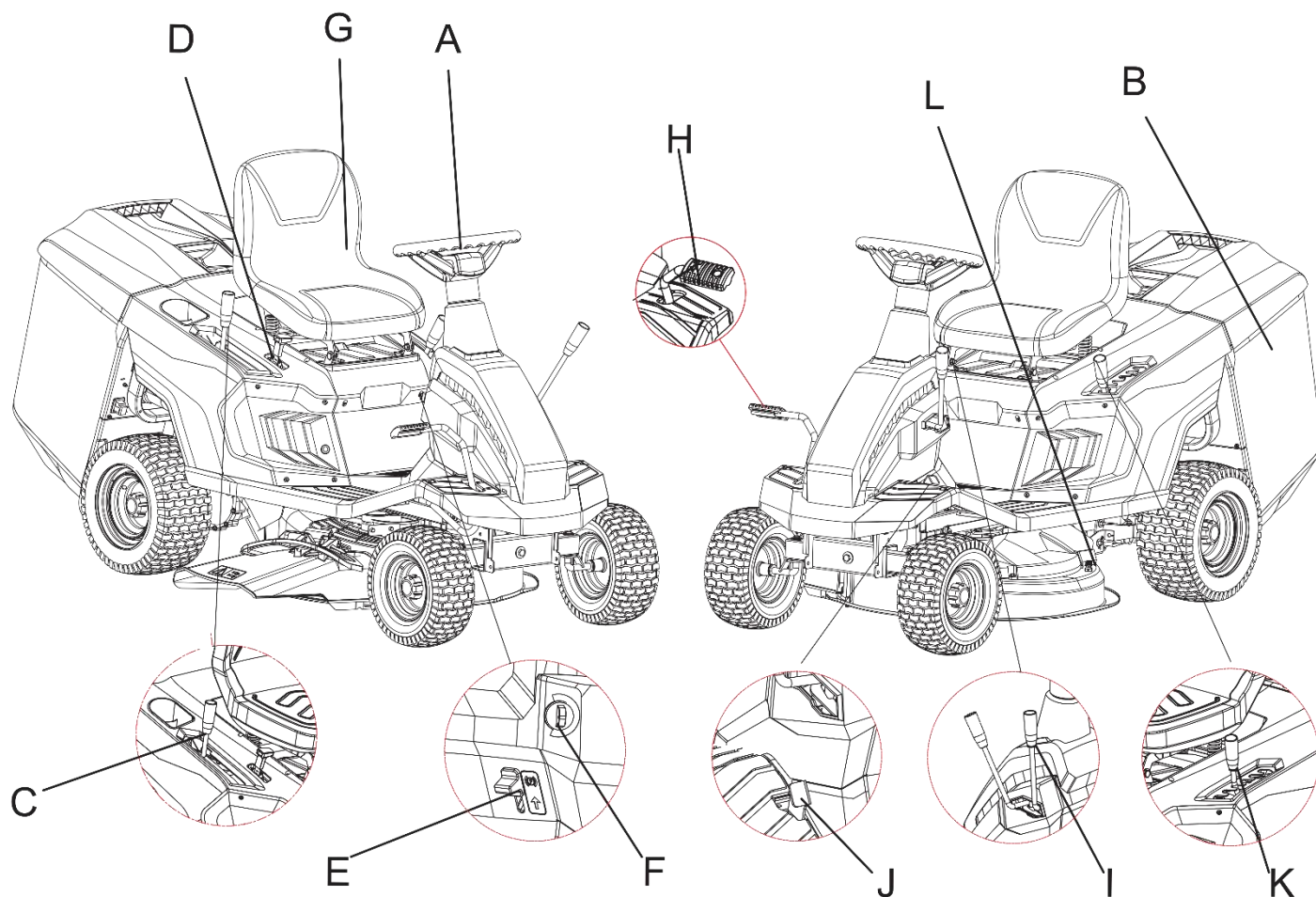

<b>A</b>	<b>Volante</b>	<b>G</b>	<b>Assento</b>
<b>B</b>	<b>Cesto de recolha</b>	<b>H</b>	<b>Pedal do travão</b>
<b>C</b>	<b>Alavanca de mudanças</b> <b>Mudança de velocidades</b>	<b>I</b>	<b>Alavanca de velocidades do</b> <b>cortador</b>
<b>D</b>	<b>Alavanca de velocidades</b> <b>Embraiagem</b>	<b>J</b>	<b>Pedal para o cortador de relva em</b> <b>marcha atrás</b>
<b>E</b>	<b>Travão de estacionamento</b>	<b>K</b>	<b>Alavanca de regulação da altura</b>
<b>F</b>	<b>Ignição</b>	<b>L</b>	<b>Ligação Easy Clean</b>















## 60. Montagem

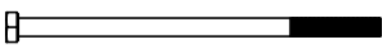

### Notas importantes sobre a montagem do corta-relva

Antes de montar e utilizar o cortador de relva a gasolina, leia atentamente todo o manual de instruções e as instruções nele contidas.

**INFORMAÇÃO IMPORTANTE:** O cortador de relva é fornecido SEM COMBUSTÍVEL E ÓLEO no motor. O seu novo corta-relva foi testado nas instalações de produção, ou seja, pode haver uma pequena quantidade de óleo residual no motor ou visível na vareta de óleo!

#### Material de montagem fornecido:

<b>Material de fixação do dispositivo de recolha de relva</b>	 M6X30 C (X2)  M6X12 D (X2)  M6 E (X4)  ST5.0X35 A (X6)  ST5.0X16 B (X2)
<b>Material de montagem do assento</b>	 M8X18 F (X2)  M8 L (X2)
<b>Material de fixação do volante</b>	 M8X160 I (X1)  8 H (X1)  Ø8XØ30X2.5 G (X1)
<b>Material de montagem da placa posterior</b>	 M6X12 D (X6)  M6 E (X2)  M8X25 M (X2)
<b>Material de montagem da alavanca da embraiagem</b>	 M6X35 J (X1) 
<b>Material de fixação da alavanca de regulação da altura</b>	 M6X10 S (X2)

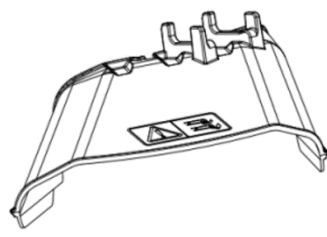
<p>Fusível, carregador e chave de ignição</p>	
<p>Conjuntos de ferramentas e funis</p>	
<p>Descarga lateral da tremonha</p>	

RETIRAR O CORTADOR DE RELVA DA EMBALAGEM

1. **Abrir a embalagem com cuidado e certificar-se de que não há peças perdidas.**
2. **Verificar a documentação na embalagem, incluindo estas instruções.**
3. **Retirar todas as peças da caixa.**
4. **Tomar as seguintes precauções para retirar o aparelho da embalagem:**  
 a palete num terreno seguro  
 - Depois de retirar o invólucro exterior, deslize cuidadosamente a máquina para fora da palete (utilizando tábuas adicionais, se necessário) para evitar danificar o cortador.

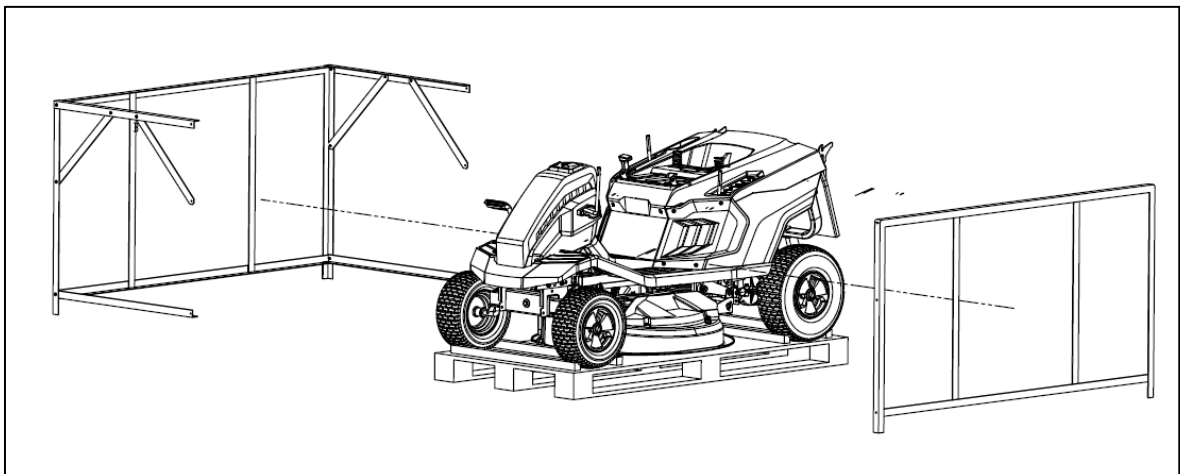
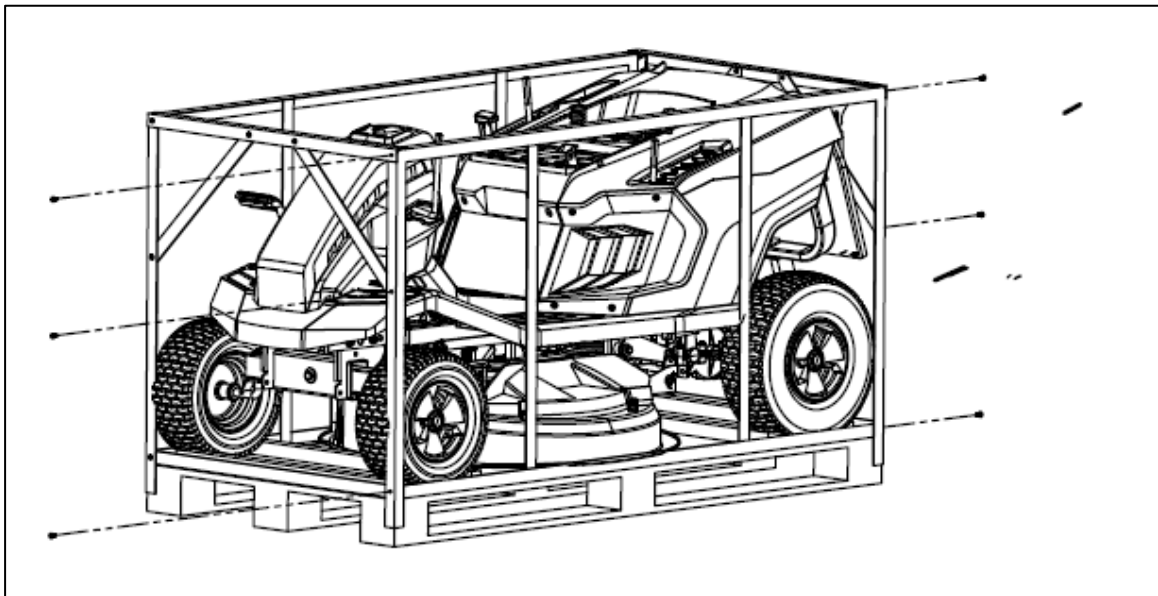
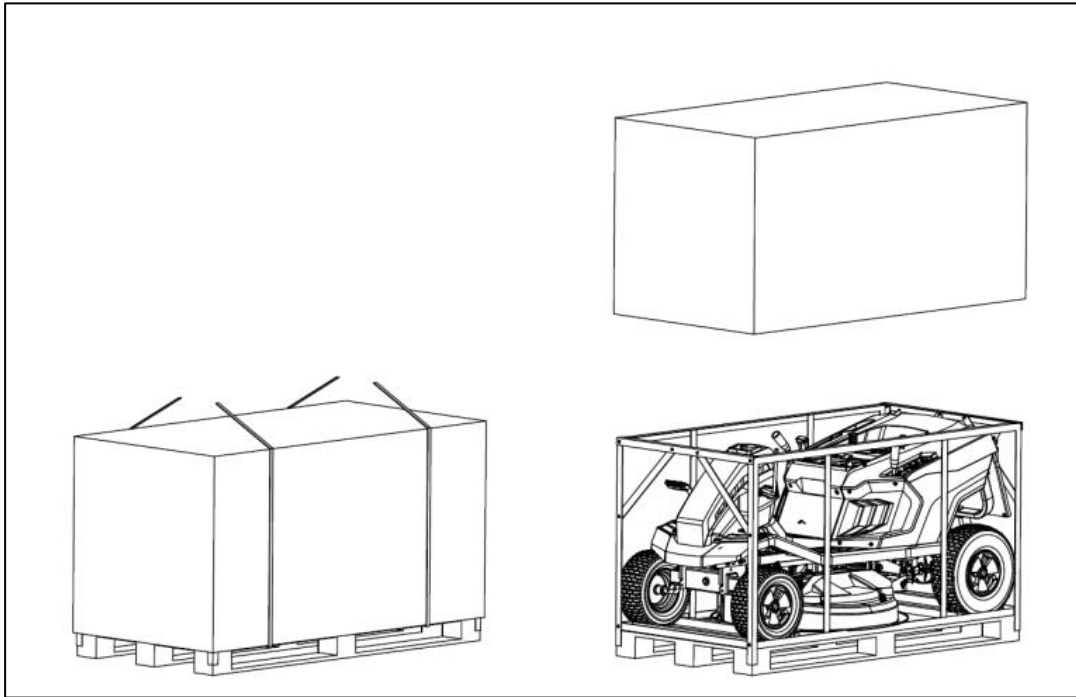

### Montagem da placa posterior

Alinhar os furos da placa com os furos da parte de trás da máquina e apertar a porca (M6) e os parafusos (M6x12 e M8x25).

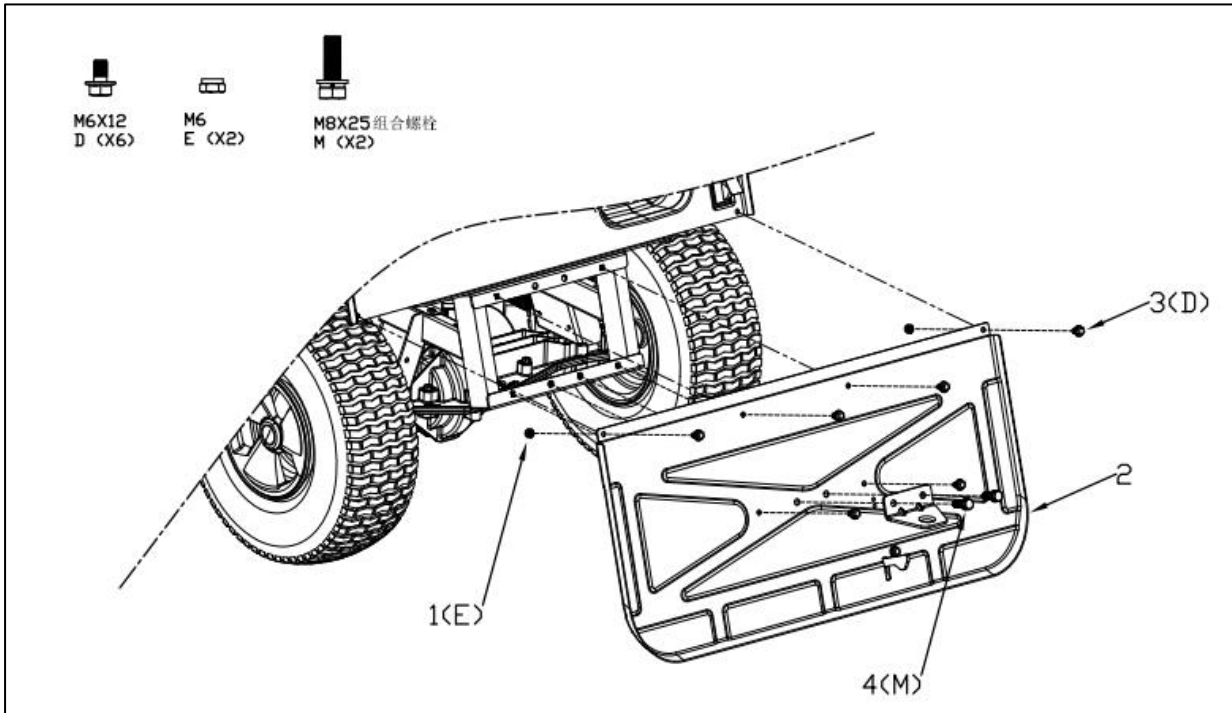

### Montagem do volante

Primeiro, insira a manga no eixo do volante (ver n.º 1), depois insira a cobertura decorativa (ver n.º 2), insira o volante e fixe-o com o parafuso (M8x160) e a anilha, instale a cobertura decorativa (ver n.º 3), conforme ilustrado.

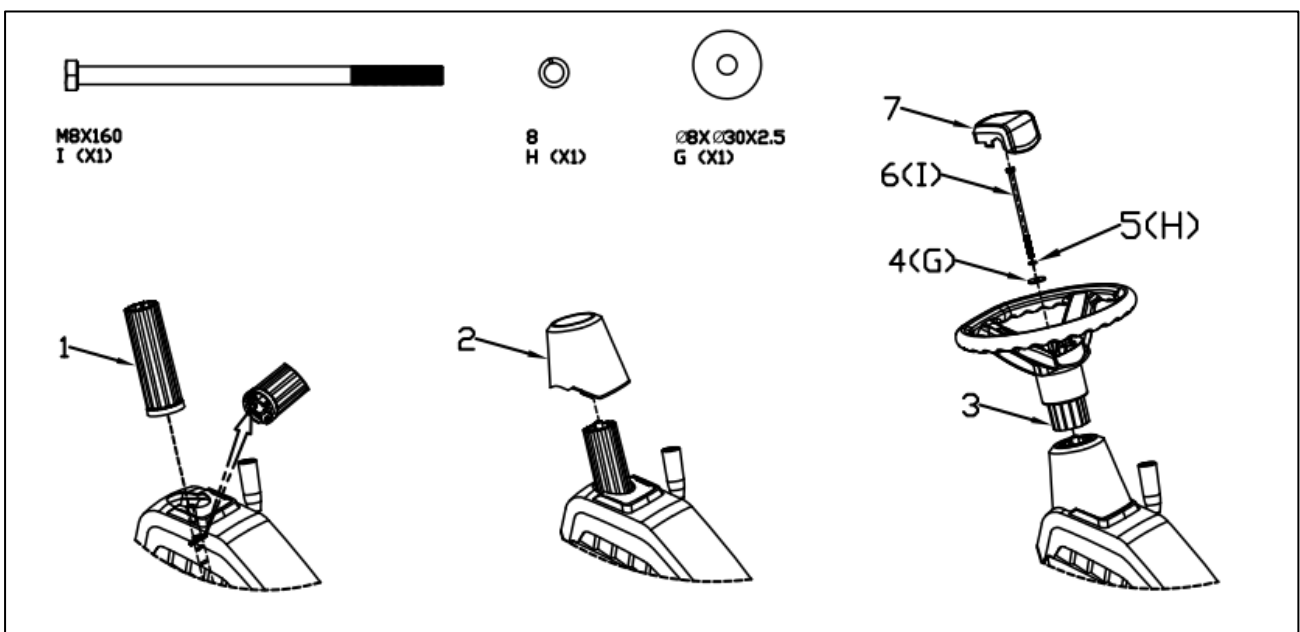

## Montagem do assento

Este passo é pré-instalado pelo fabricante, o utilizador pode ajustar o banco para a frente ou para trás. (Alinhe os orifícios do assento com os orifícios da placa de montagem e fixe o assento com parafusos (M8x20) e anilhas, como mostra a ilustração abaixo). Os parafusos na parte inferior do assento permitem-lhe definir a posição mais confortável.

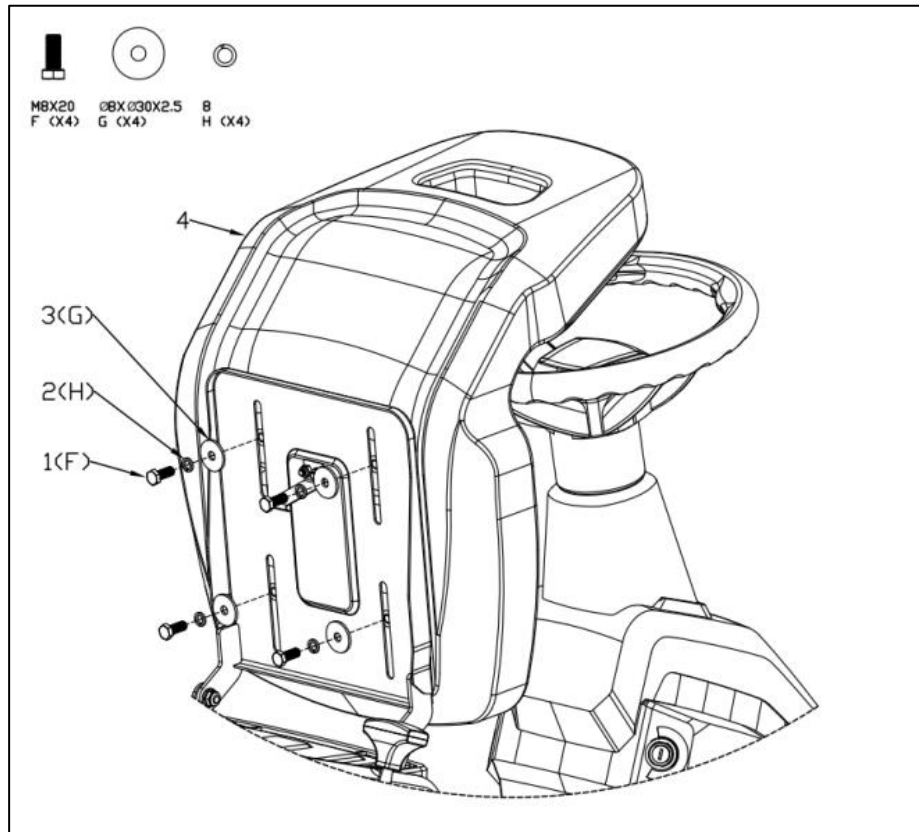

Fixar o assento à máquina com o parafuso (M8x18) e a porca (M8)

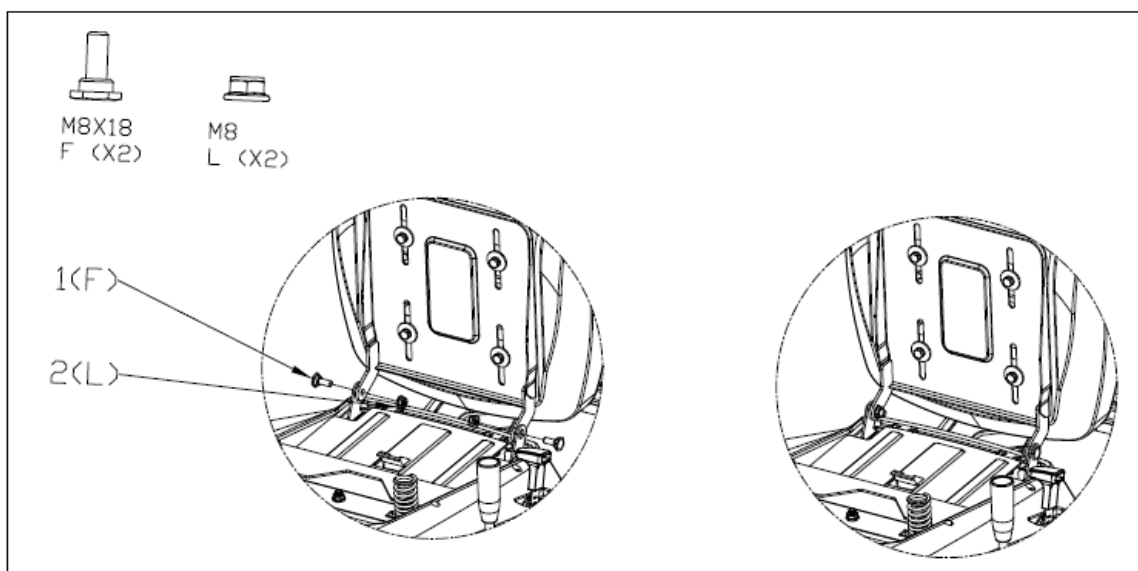

**ATENÇÃO:**

Certifique-se de que a ficha por baixo do banco está ligada corretamente (ver ilustração seguinte).

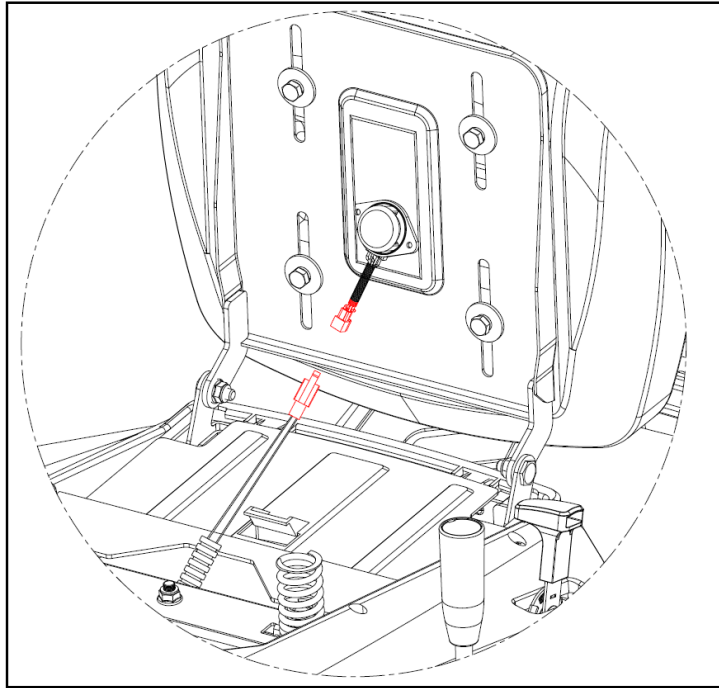

**Montagem do apanhador de relva**

1. Retirar a armação metálica como indicado.

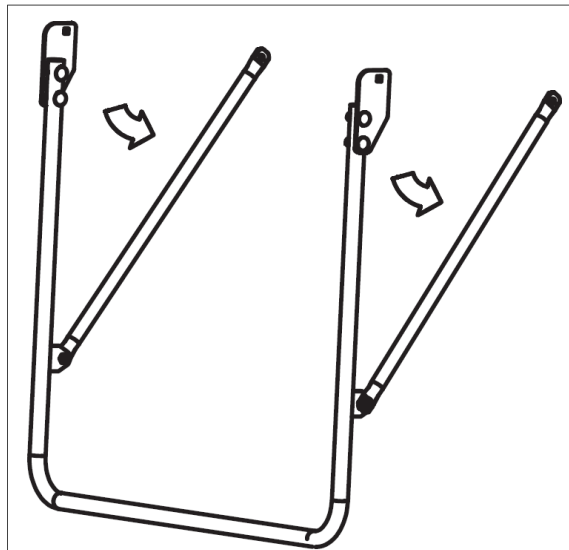

2. Ligue as partes da estrutura como mostra a figura seguinte.

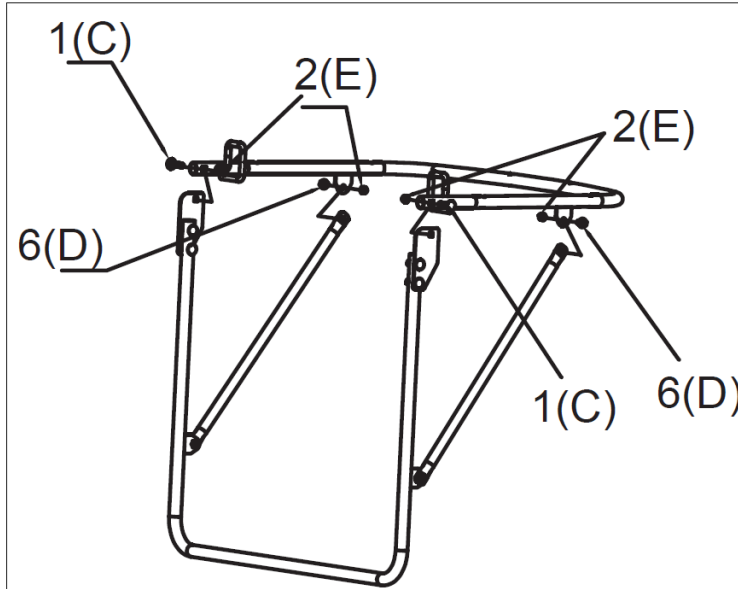

3. Combinar o saco coletor com a armação metálica, como mostra a figura seguinte.

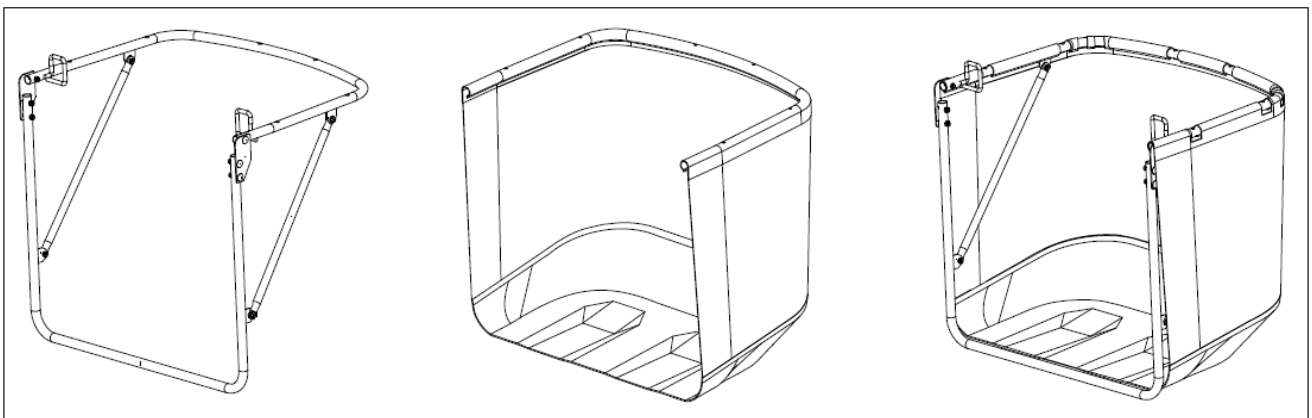

4. Ligar o dispositivo de captação de relva e a tampa superior com parafusos (ST5.0x16 e ST5.0X35).

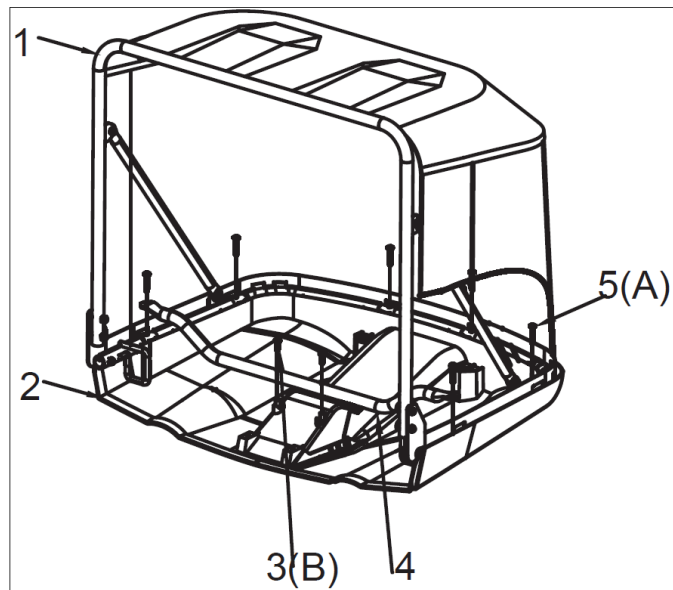

5. Existe um interruptor de proteção contra cortes na placa posterior. Independentemente da função utilizada: Descarga lateral, mulching ou descarga traseira. Atenção: O saco de recolha de relva deve estar corretamente instalado antes de cortar a relva, caso contrário o motor não pode arrancar.



6. Instalar o dispositivo de captação de relva no cortador de relva utilizando os pontos de suspensão previstos para o efeito

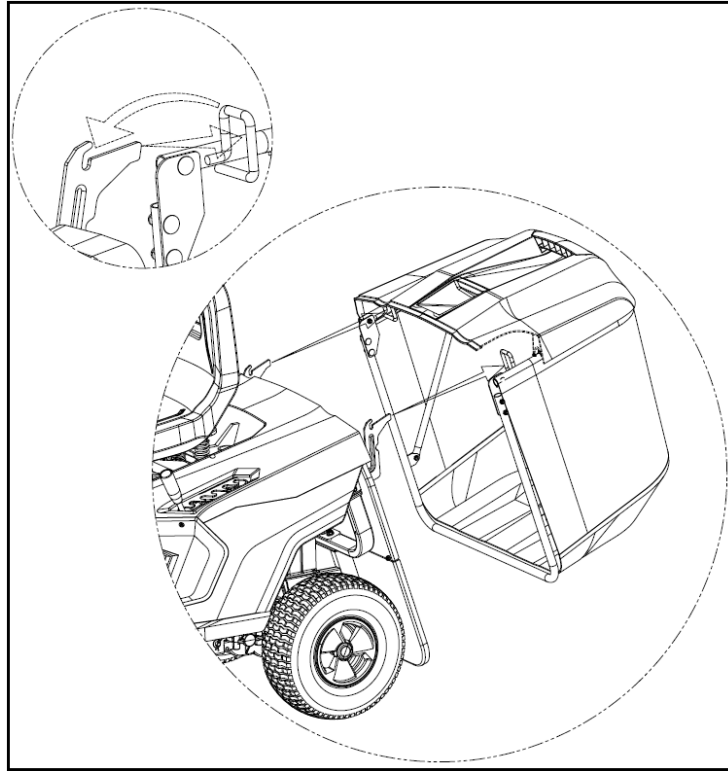

### Montagem da alavanca

Fixar o punho como indicado nas ilustrações seguintes.

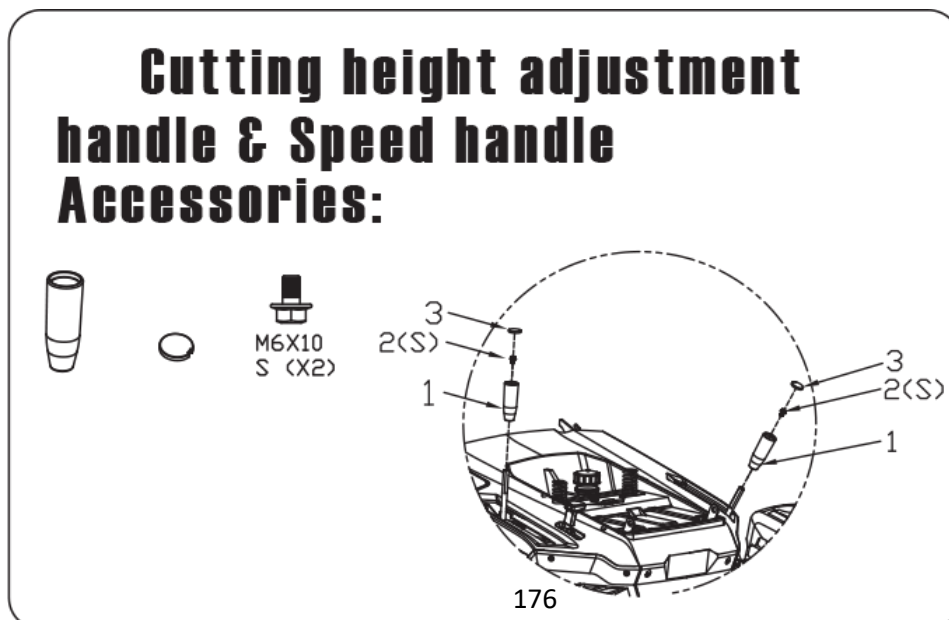

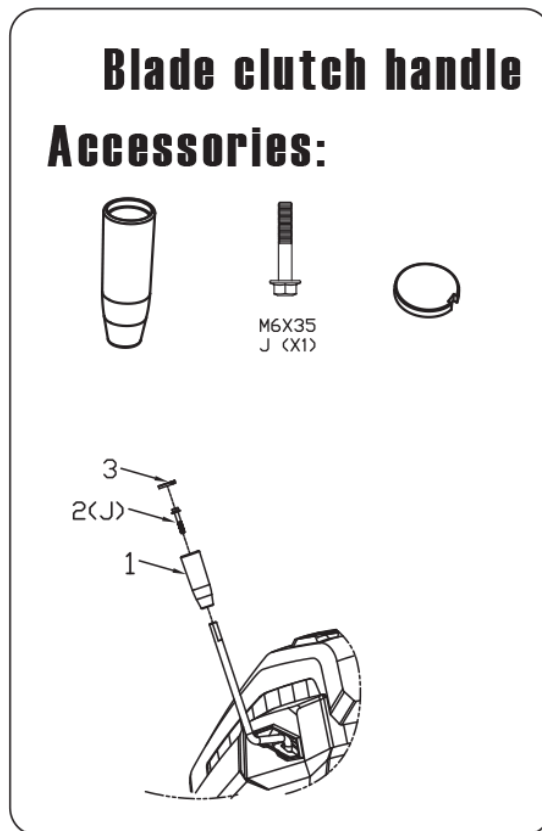

#### Instalar a bateria

Ligue a bateria ao sistema elétrico, como mostra a figura seguinte.

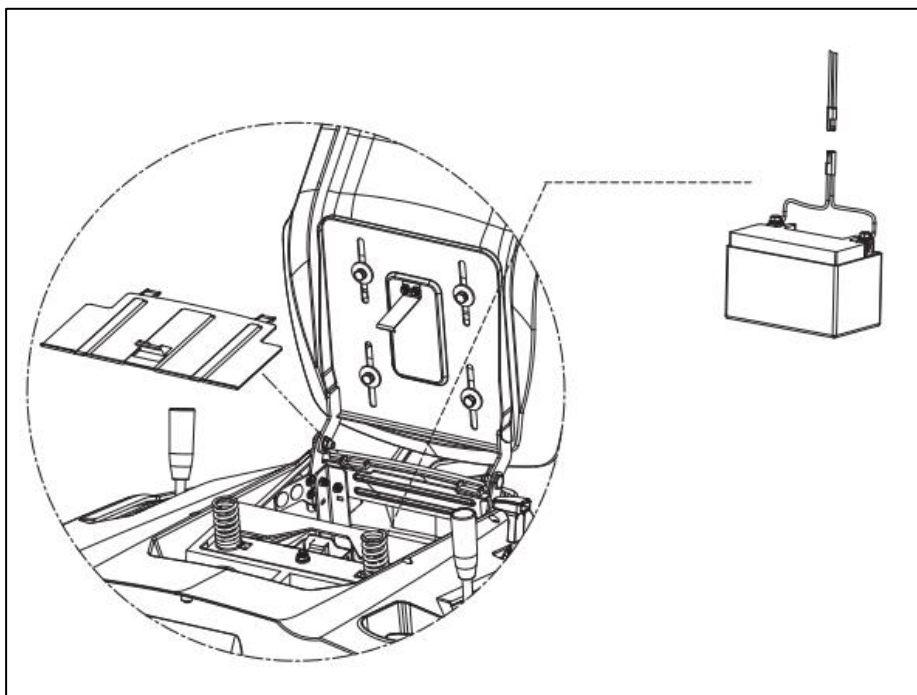

## Encher com óleo e gasolina

**ATENÇÃO:** O corta-relva é fornecido sem óleo no motor.

Todos os motores são testados na fábrica antes de serem embalados. A maior parte do óleo é removida antes da expedição; no entanto, uma pequena quantidade de óleo permanece no motor. Durante o transporte, o óleo desloca-se no compartimento do motor. Por isso, é possível que se veja uma quantidade suficiente de óleo na vareta de medição do óleo. No entanto, tal não é o caso! O depósito de óleo contém um total de 0,5 litros de óleo de motor. O depósito de gasolina tem capacidade para 2,5 litros de gasolina de qualidade.

- Retirar o tampão do depósito de combustível
- Encher com combustível até à extremidade inferior do limite do nível de enchimento no gargalo do depósito de combustível. Não encher demasiado. Limpe qualquer combustível derramado antes de ligar o motor.
- Apertar o tampão do depósito de combustível.

Óleo de motor recomendado: Fuxtec 4 tempos SAE 30

Gasolina recomendada: Super 95

Se possível, utilize combustível com um teor máximo de etanol de 5 % (E5) para prolongar a vida útil do motor e obter um melhor desempenho.

A gasolina é altamente inflamável e os vapores de gasolina podem explodir e causar ferimentos graves ou morte. Tenha muito cuidado ao manusear gasolina. Mantenha-a fora do alcance das crianças.

Reabastecer o veículo num local bem ventilado e com o motor desligado. Não fumar nem permitir a presença de chamas ou faíscas no local onde o motor é reabastecido ou onde a gasolina é armazenada. Evitar o contacto repetido ou prolongado com a pele ou a inalação de vapores. Aperte firmemente a tampa do depósito de combustível após o reabastecimento. Se tiver sido derramado combustível, certifique-se de que a área está seca antes de ligar o motor.

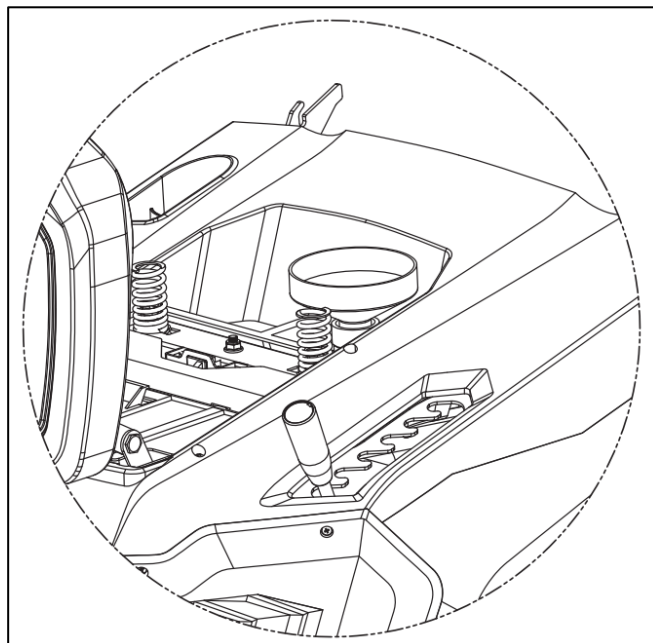

## 61. Trabalhar com o cortador de relva

### Corte de relva

A máquina pode ser utilizada para cortar a relva de muitas maneiras diferentes. Antes de começar, prepare a sua máquina de acordo com o tipo de corte. Para além de recolher a relva no saco de relva, tem também as seguintes opções:

### Mulching

Preparação para cortar e aparar a relva (função mulching) Instale o kit mulching como mostra a figura seguinte:

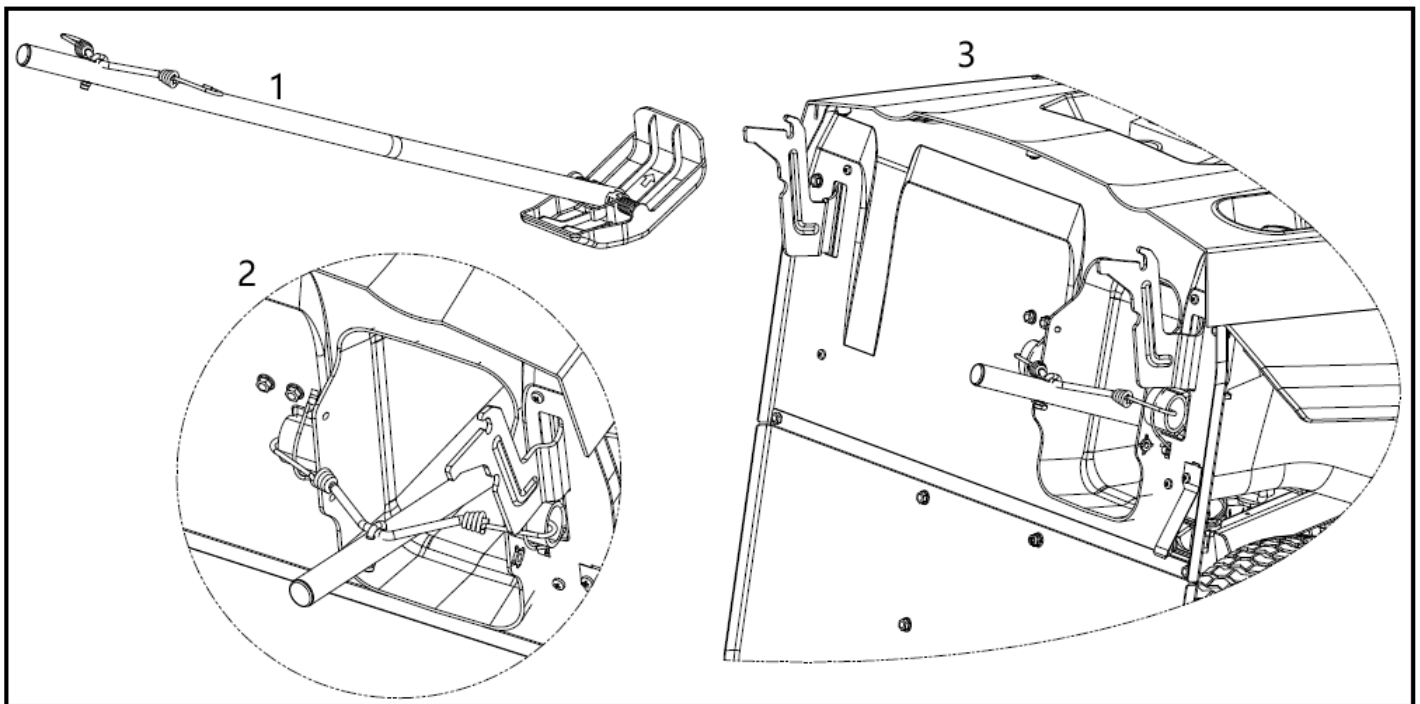

### Ejeção lateral

Levante a tampa lateral como mostra a ilustração abaixo e, em seguida, coloque a tremonha para a descarga lateral. Fixe-o como indicado na figura abaixo.

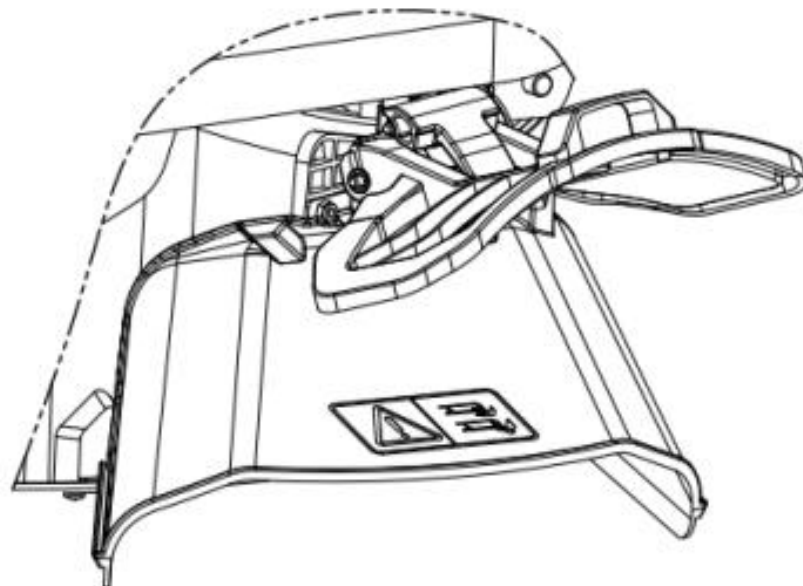
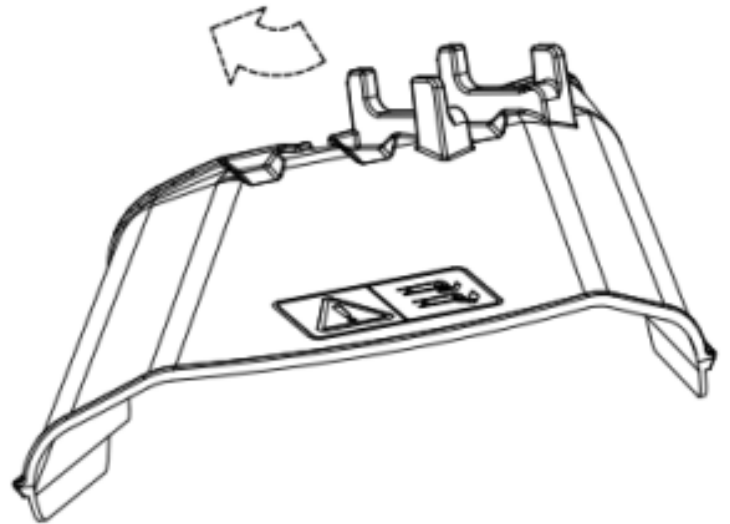
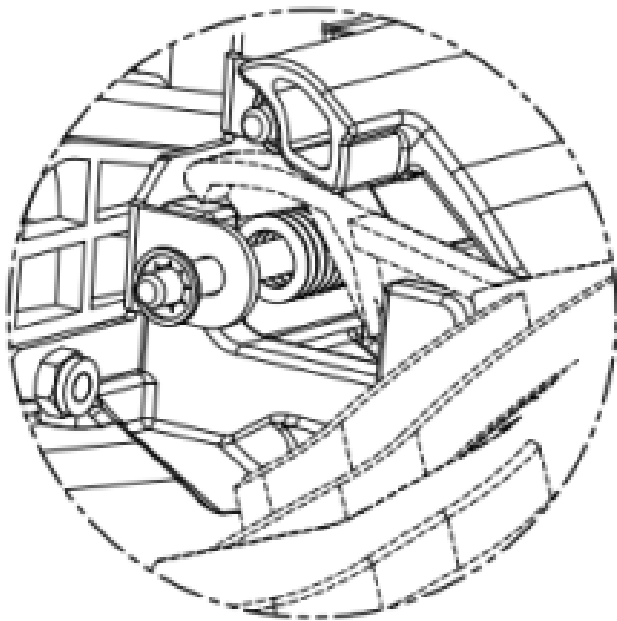
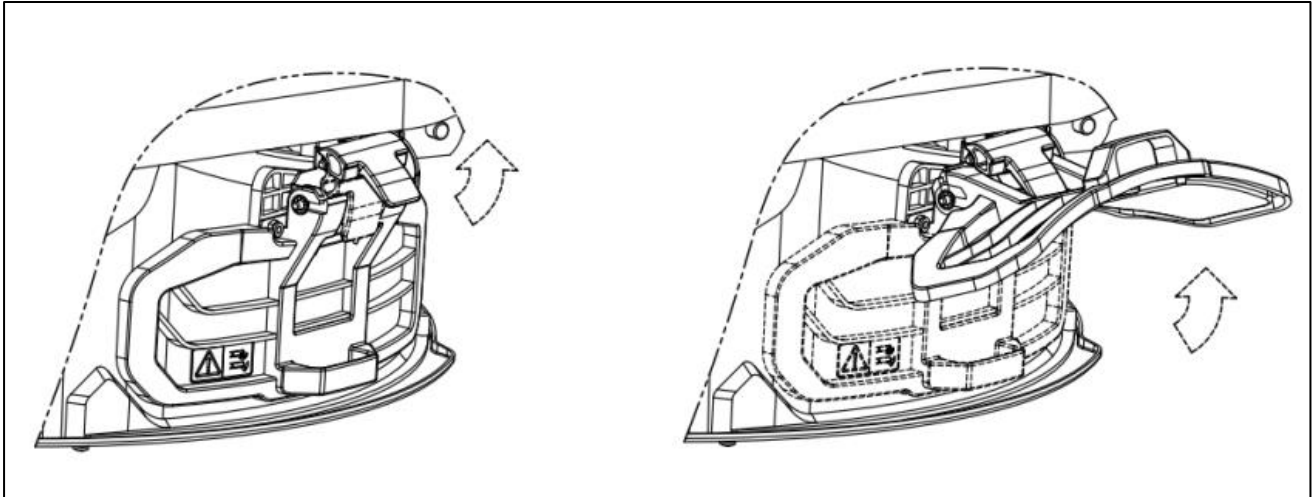

### Arranque do motor

1. Sente-se no banco do condutor.  
Colocar o motor em ponto morto, como mostra a ilustração seguinte.

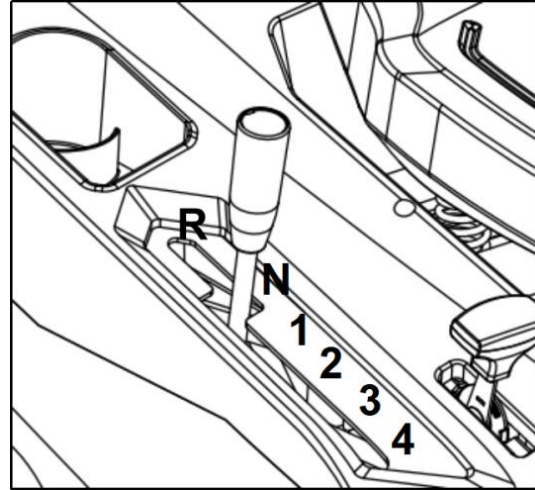

2. Desligar o cortador de relva (ver figura seguinte).

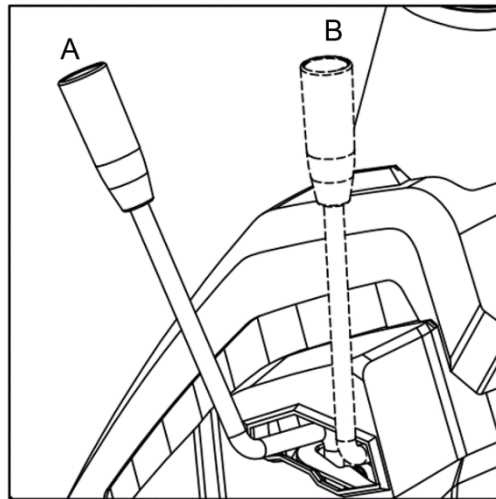

3. Acionar o travão

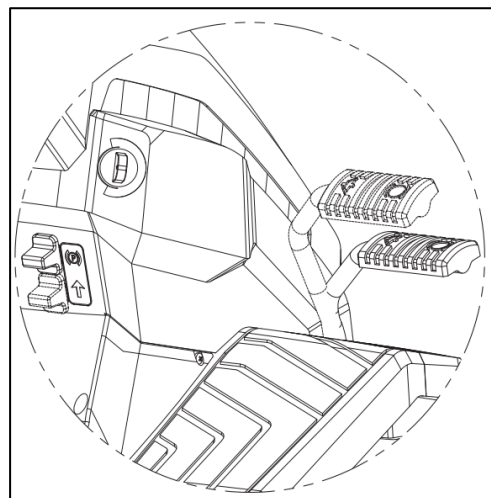

4. Mova a alavanca da embraiagem para a posição de arranque.

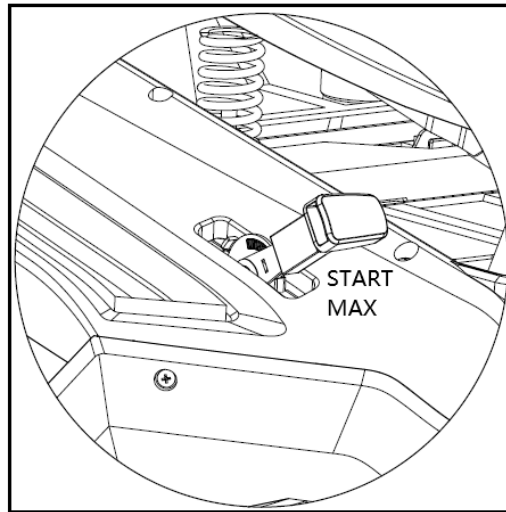

5. Introduza a chave da ignição e rode-a para ON para estabelecer o contacto elétrico e, em seguida, rode-a para ligar o motor.
6. Soltar a chave da ignição depois de o motor ter arrancado.
7. Logo que o motor arranque, colocar a alavanca do acelerador na posição de velocidade mínima.

### **Conduzir sem utilizar o corta-relva**

1. Colocar a altura de corte na posição mais elevada.
2. Colocar o manípulo da embraiagem na posição de condução.

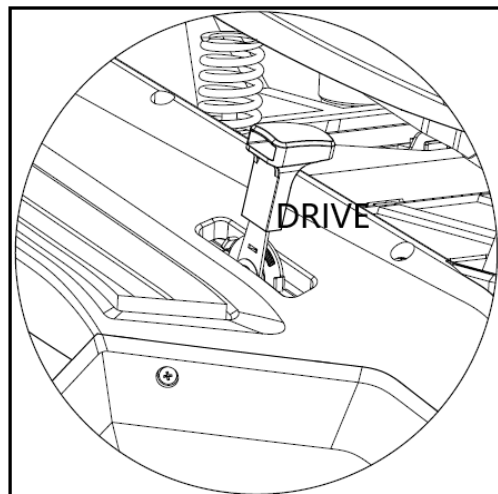

3. Carregue no pedal do travão a fundo e coloque a alavanca das mudanças na primeira posição (para regular a velocidade de acordo com as diferentes posições), depois solte lentamente o pedal do travão

### Utilização do corta-relva

Atenção: O saco de relva deve ser colocado corretamente antes do corte.

1. Regular a altura de corte para a posição adequada. A altura de corte pode ser regulada entre 35-75 mm, posição 1 a 6.

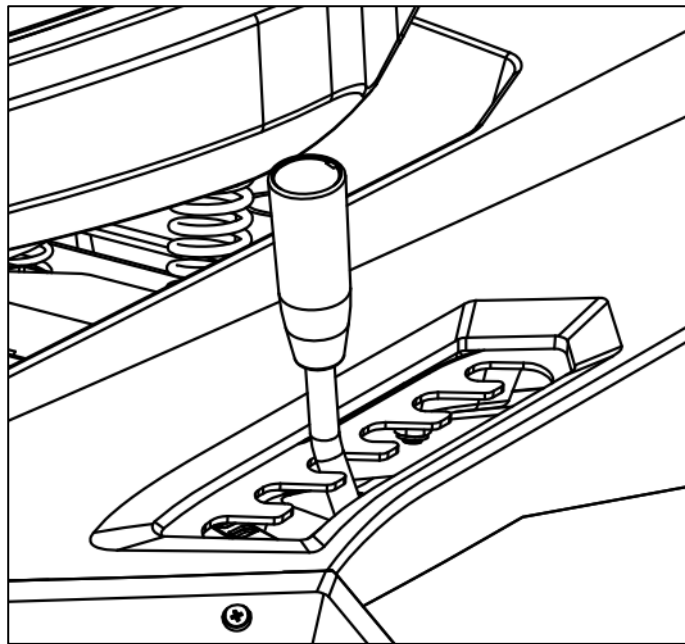

2. Colocar a alavanca do acelerador na posição de velocidade máxima.
3. Ligar o cortador de relva com a alavanca na posição ABERTO "B".

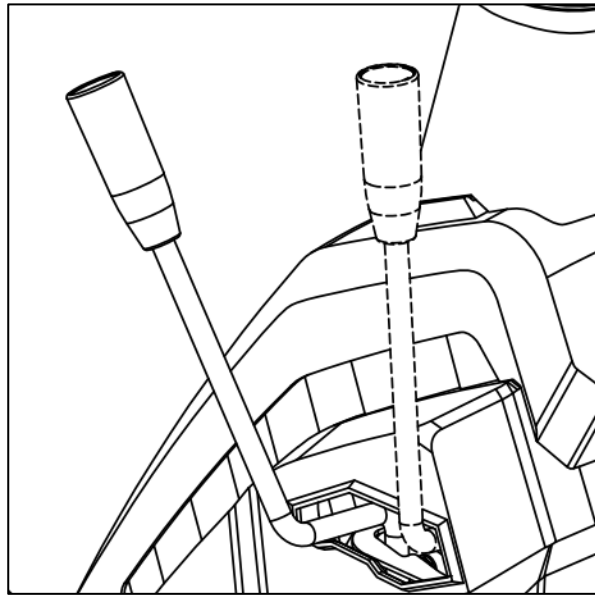

#### Utilizar o cortador em marcha-atrás

1. Carregue no pedal do travão até a máquina parar;
2. Colocar a alavanca de velocidades na posição "N"
3. Ligar o corta-relva com a alavanca na posição ABERTO "B".
4. Para cortar para trás, premir o pedal "REVERSE CUT" (ver figura seguinte); no modelo mecânico, colocar a alavanca de velocidades na posição "R".

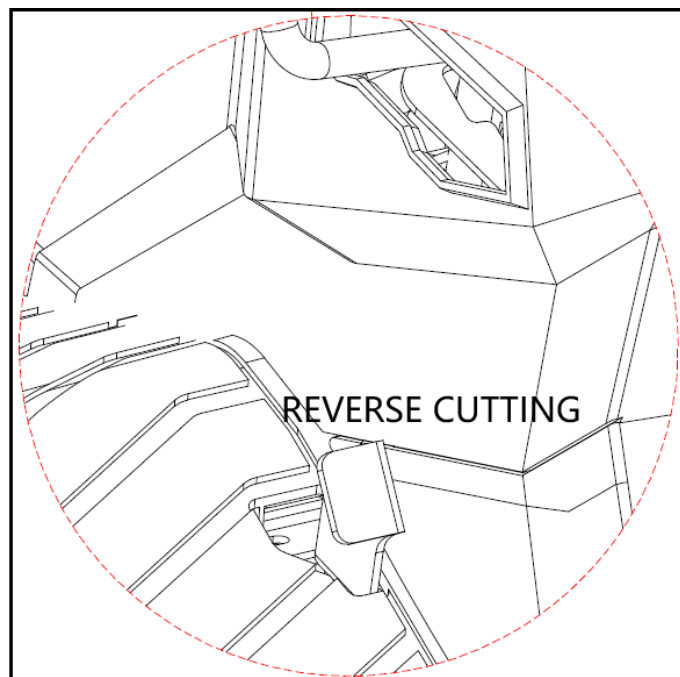

## Utilizar o travão de estacionamento

- 1) Colocar a alavanca de acionamento na posição "N".
- 2) Premir o pedal do travão para reduzir ainda mais a velocidade até a máquina parar.
- 3) Desligar a plataforma de corte (FECHAR "A").
- 4) Mova o botão para a posição "P" e, em seguida, solte o pedal do travão.

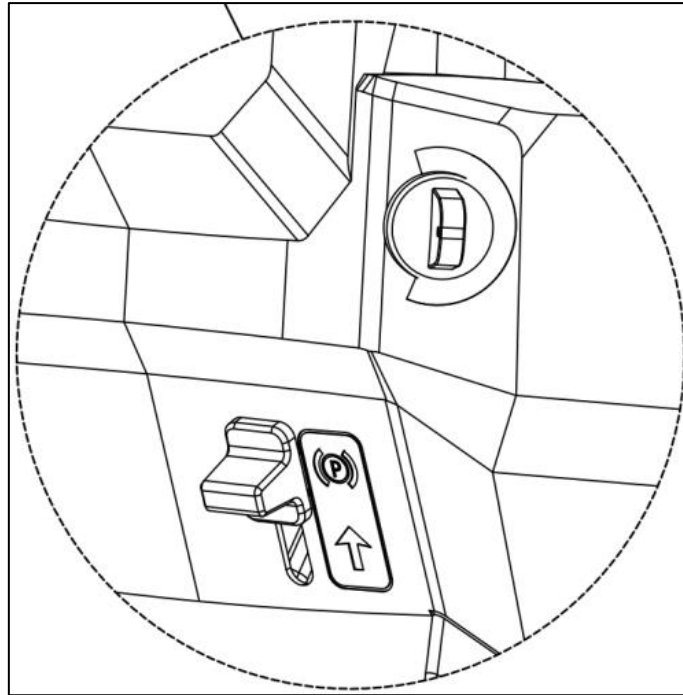

## Esvaziar o apanha-gramas

O esvaziamento do dispositivo de recolha de relva só pode ser efectuado com o grupo de corte desengatado, caso contrário o motor pára.

- 1) Reduzir a velocidade do motor
- 2) Ativar o travão de mão, quando estiver em declives
- 3) Agarrar a alavanca traseira e inclinar o saco de relva para cima o saco de relva para cima para o esvaziar.



## Paragem do motor

- 1) Mova a alavanca do acelerador para a posição de velocidade mínima.

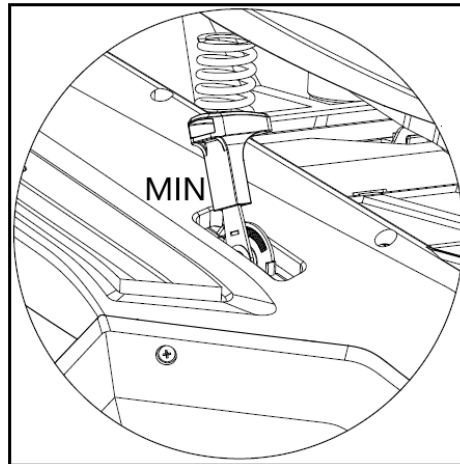

- 2) Colocar o acionamento em ponto morto, como mostra a figura seguinte.

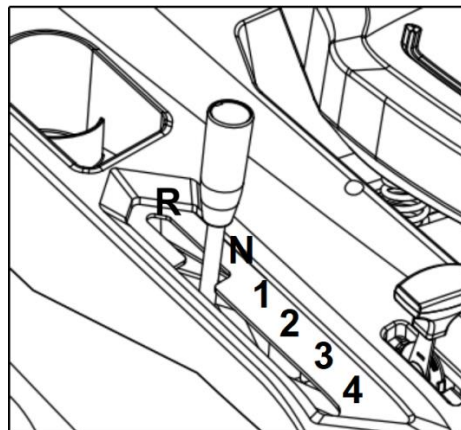

- 3) Desligar a plataforma de corte (FECHAR "A").
- 4) Desligar o motor, rodando a chave da ignição para Off
- 5) Retirar a chave.

## 62. Equipamento de segurança

- 1) Se do banco enquanto o motor estiver a funcionar, o motor desliga-se automaticamente.
- 2) Se rodar a chave para a posição "off" com o motor em funcionamento, o motor desliga-se.
- 3) Se soltar o pedal de marcha-atrás quando estiver a cortar a relva em marcha-atrás, o motor desliga-se automaticamente.
- 4) Se deixar o banco do condutor na posição de estacionamento enquanto o motor estiver a funcionar, o motor desliga-se automaticamente.

- 5) Se ligar o cortador enquanto o motor estiver a trabalhar na posição de parque, o motor desliga-se automaticamente.
- 6) Se dobrar o saco de recolha de relva com o motor em funcionamento e o cortador ligado, o motor desliga-se automaticamente.

## 63. Manutenção e limpeza

### **Instruções gerais de manutenção:**

Todas as porcas, parafusos e parafusos devem ser corretamente apertados para garantir que a máquina se encontra em condições de segurança e de funcionamento. A manutenção regular é um requisito básico para a segurança do utilizador, a manutenção do estado de funcionamento e o desempenho do cortador de relva.

Nunca guarde uma máquina com gasolina no depósito num edifício onde os vapores possam entrar em contacto com chamas abertas, faíscas ou temperaturas elevadas.

Deixar arrefecer o motor antes de o estacionar num local fechado.

Para reduzir o risco de incêndio, certifique-se de que o cortador de relva e, em particular, o motor, o silenciador de escape e também o local onde o combustível sobresselente é armazenado estão livres de relva, folhas ou quantidades excessivas de lubrificantes.

Verificar regularmente o estado da cobertura do dispositivo de captação de relva e do dispositivo de captação de relva e substituí-los se estiverem danificados.

Esvazie o combustível numa área bem ventilada quando o motor tiver arrefecido.

Utilizar luvas de trabalho grossas para retirar e montar a lâmina de corte.

### **ATENÇÃO**

Desligar o motor e retirar a vela de ignição antes de efetuar trabalhos de manutenção ou reparação. Verifique regularmente o cortador de relva e assegure-se de que todos os depósitos de relva na parte inferior do chassis são removidos.

Lubrificar regularmente o eixo do chassis e as chumaceiras com um lubrificante adequado.

Verificar regularmente o estado das lâminas, pois estas têm uma influência significativa no desempenho do cortador de relva. As lâminas devem estar sempre afiadas e equilibradas.

Verifique regularmente se todas as porcas e parafusos estão apertados. Os parafusos e porcas gastos ou mal apertados podem causar danos graves no motor ou na estrutura.

Se a lâmina bater com força num obstáculo, pare o cortador de relva e contacte o serviço de apoio ao cliente da FUXTEC.

### **ATENÇÃO**

Utilizar sempre peças de substituição originais. As peças de substituição de qualidade inferior podem danificar gravemente o cortador de relva e constituir um risco para a segurança.

### **Utilizar a função Easy Clean**

No lado esquerdo da plataforma do cortador, em alguns modelos, encontra-se uma ligação de água para lavar a plataforma do cortador.

Quando se utiliza a ligação de água, a máquina deve estar na posição de altura mais baixa no relvado. Isto garante que a água permanece debaixo do cortador durante a limpeza.

## **64. Instruções de segurança**

### **INSTRUÇÕES GERAIS DE SEGURANÇA**

- Este produto destina-se exclusivamente ao corte de relva. Não o utilize para outros fins que não aqueles a que se destina. Caso contrário, existe o risco de danos ou ferimentos.
- Nunca permita que crianças ou pessoas que não estejam familiarizadas com o conteúdo deste manual de instruções trabalhem com o aparelho.
- A pessoa que opera o cortador de relva é responsável pela segurança das pessoas na área de trabalho.
- Nunca utilize o cortador de relva na proximidade de outras pessoas, crianças ou animais soltos.
- Antes de começar a cortar a relva, verifique a área onde o cortador vai ser utilizado e retire pedras, fios, paus, lascas, ossos e outros objectos estranhos que possam ficar presos ou ser desviados e causar ferimentos.

### **INSTRUÇÕES DE UTILIZAÇÃO**

- Todas as porcas, pinos e parafusos devem ser corretamente apertados para garantir o perfeito funcionamento da máquina.
- Nunca utilizar o cortador de relva sem a cobertura de proteção.
- Nunca utilizar o cortador de relva com uma lâmina de corte solta. Verificar sempre se todos os parafusos associados estão bem apertados.

- As lâminas afiadas devem ser substituídas.
- Ao trabalhar com o cortador de relva, deve certificar-se de que está de pé de forma segura.
- Nunca guarde o cortador de relva em locais fechados ou mal ventilados onde se possam acumular vapores. Os gases de escape do motor contêm monóxido de carbono, que pode ser fatal.
- Trabalhar apenas em condições de iluminação adequadas (ao crepúsculo ou com iluminação artificial suficiente).
- Não utilizar o cortador de relva quando está a chover ou quando a relva está molhada.
- Tenha especial cuidado ao cortar a relva em terrenos elevados (em declives). Cortar sempre perpendicularmente ao declive, paralelamente ao contorno e não diretamente para cima ou para baixo.
- Nunca deixar o cortador de relva em funcionamento sem vigilância; se deixar o cortador de relva em funcionamento, desligar o motor.
- Nunca alterar a regulação da velocidade do motor.
- Nunca transportar o cortador de relva com o motor em funcionamento.
- Desligar o motor e desligar a vela de ignição nos seguintes casos:
  - se estiver a trabalhar debaixo do cortador ou na calha de descarga.
  - se estiver a efetuar trabalhos de manutenção, de reparação ou de inspeção da máquina.
  - antes de carregar, levantar ou transportar o cortador de relva.
  - se deixar o cortador de relva sem vigilância ou se pretender regular a altura de corte.
  - a altura de corte.
  - antes de retirar e esvaziar a calha de descarga de resíduos grosseiros.
- Se for detectado um objeto estranho, desligue o motor e verifique cuidadosamente se existem danos. Em caso de danos, leve o cortador de relva a um centro de assistência técnica especializado para reparação.

## **ATENÇÃO**

O cortador continua a rodar durante alguns segundos depois de o motor ser desligado.

Se o cortador de relva vibrar de forma anormal, desligar imediatamente o motor. Para garantir um funcionamento seguro, verifique regularmente se os parafusos e as porcas do cortador de relva estão bem apertados.

## **ATENÇÃO: O COMBUSTÍVEL É UM LÍQUIDO ALTAMENTE INFLAMÁVEL.**

- Armazenar o combustível num recipiente adequado.
- Encher de combustível apenas num local aberto e bem ventilado. Não fumar nem utilizar o telemóvel durante o manuseamento do combustível.
- Encher de combustível apenas quando o motor estiver desligado. Nunca abrir o depósito de combustível e não encher com combustível quando o motor estiver quente ou em funcionamento.
- Se o combustível tiver sido derramado, não ligar o motor. Retirar o cortador de relva da zona onde o combustível foi derramado e ter o cuidado de evitar uma possível ignição. Não continuar a trabalhar até que o combustível derramado se tenha evaporado e os vapores de combustível se tenham dissipado.
- Depois de abastecer com combustível, aperte o tampão de enchimento de combustível e a tampa do reservatório

de combustível.

**ATENÇÃO:**

Desligar o motor e retirar a vela de ignição antes de efetuar trabalhos de manutenção ou reparação.

## 65. Armazenamento

Se não utilizar o aparelho durante um longo período de tempo, deve guardá-lo de acordo com as instruções que se seguem. Desta forma, a vida útil do aparelho será prolongada.

- A mesma gasolina não deve permanecer no depósito durante mais de um mês.
- Limpe bem o cortador de relva e guarde-o num local seco.
- Nunca guarde o cortador de relva com combustível no depósito num edifício onde possa ocorrer uma chama aberta ou faísca.
- Para reduzir o risco de incêndio, mantenha o motor, o silenciador, o compartimento da bateria e a área de armazenamento de combustível livres de relva, folhas ou gordura excessiva.
- Se for necessário esvaziar o depósito de combustível, isso deve ser feito ao ar livre.
- Durante a regulação da máquina, não entalar os dedos entre a lâmina em movimento e as partes fixas da máquina.
- Deixar arrefecer o produto durante pelo menos 30 minutos antes de o guardar.
- A bateria deve ser sempre guardada em local seco e quente no inverno. Nunca a exponha a baixas temperaturas. Carregue completamente a bateria antes de a guardar e, em seguida, coloque o cortador de relva num local onde não esteja exposto ao gelo. Em alternativa, cubra a bateria com um tapete grosso ou algo semelhante, se o cortador de relva for guardado num barracão/garagem onde possa estar frio. Carregue a bateria 1-2 vezes durante o inverno (pelo menos a cada 3 meses), carregue a bateria uma vez por mês durante as horas normais de funcionamento para garantir que a bateria mantém a sua capacidade total. O armazenamento incorreto pode danificar a bateria e não está coberto pela garantia.

## 66. Eliminação de resíduos



**NOTA**

Para obter informações sobre as opções de eliminação, contacte a sua autoridade local/cidade,



**Reciclagem de matérias-primas em vez de eliminação de resíduos.**

## 67. Dados técnicos

Motor	OHV, arrefecido a ar, a 4 tempos
Potência nominal	4,5 kW
Velocidade do motor	2800 rpm
Deslocação	224 cm <sup>3</sup>
Arranque	eStart
Volume do depósito	2,5l
Volume do depósito de óleo	0,5l
Alturas de corte	30mm-75mm
Largura de corte	651 mm
Diâmetro das rodas	33 cm à frente / 38 cm atrás
Volume do apanhador de relva	150l
Nível de potência sonora	98dB
Peso	135 kg

## NEDERLANDSE VERSIE

### 68. Introductie en beveiliging

Laat het tuingereedschap nooit gebruiken door kinderen of personen die niet bekend zijn met deze instructies. Kinderen moeten onder toezicht staan om ervoor te zorgen dat ze niet met het apparaat spelen.

#### Beoogd gebruik

Dit apparaat is uitsluitend bedoeld voor het maaien van particuliere gazons.

Het apparaat moet worden gebruikt in overeenstemming met de  
Het product mag alleen worden gebruikt in overeenstemming met de meegeleverde beschrijvingen en veiligheidsinstructies. Elk ander gebruik is niet in overeenstemming met het bedoelde gebruik. Bij onjuist gebruik vervalt de garantie en wijst de fabrikant alle verantwoordelijkheid af. De gebruiker is aansprakelijk voor alle schade aan derden en hun eigendommen. Gebruik het apparaat alleen in de technische staat die door de fabrikant is gespecificeerd en geleverd. Ongeoorloofde wijzigingen aan het apparaat sluiten de aansprakelijkheid van de fabrikant voor daaruit voortvloeiende schade uit.

#### Trillings- en geluidsreductie

Om de impact van trillingen en geluid te minimaliseren, beperkt u de werktijden, gebruikt u instellingen voor lagere trillings- en geluidsemisies en draagt u persoonlijke beschermingsmiddelen.

Neem de volgende punten in acht om blootstelling aan trillingen en geluid tot een minimum te beperken:

- Gebruik het product alleen zoals bedoeld en in overeenstemming met het ontwerp en de instructies.
- Zorg ervoor dat het product in perfecte staat en goed onderhouden is.
- Gebruik de juiste accessoires en zorg ervoor dat ze in goede staat zijn.
- Houd het product stevig maar niet gespannen vast aan de bijgeleverde handgrepen.
- Onderhoud het product volgens deze instructies en houd het goed gesmeerd.
- Plan je werktijden volgens deze instructies om een hogere werklast over een langere periode te spreiden.

#### Noodgevallen

- Maak uzelf vertrouwd met het gebruik van het product door de gebruiksaanwijzing volledig te lezen. Leer de veiligheidsinstructies uit het hoofd en volg ze nauwkeurig op. Zo voorkomt u risico's en gevaren.

- Let altijd goed op wanneer u het product gebruikt, zodat u gevaren in een vroeg stadium kunt herkennen en erop kunt reageren. Snel ingrijpen kan ernstig letsel en schade aan eigendommen voorkomen.

## Overblijvende risico's

Zelfs als u deze grasmaaier volgens de instructies gebruikt, zijn er altijd restryco's. De volgende gevaren kunnen ontstaan in verband met het ontwerp en de constructie van deze grasmaaier:

1. Verwondingen en materiële schade door rondvliegende onderdelen.
2. Gehoorschade als u geen geschikte gehoorbescherming draagt of de grasmaaier gedurende langere tijd gebruikt.
3. Schade aan de gezondheid als gevolg van hand-armtrillingen als de grasmaaier gedurende langere tijd wordt gebruikt of niet goed wordt bediend en onderhouden.

## Veiligheidsinstructies voor zitmaaiers

- Lees voor uw eigen veiligheid en die van anderen deze gebruiksaanwijzing en de bijbehorende veiligheidsvoorschriften voordat u het apparaat in gebruik neemt. Bewaar de gebruiksaanwijzing en de veiligheidsinstructies voor later gebruik en bewaar ze voor toekomstig gebruik. bij de hand voor elk gebruik.

- Geef de gebruiksaanwijzing samen met het apparaat door als het in andere handen overgaat.

- Personen die het apparaat bedienen mogen niet onder invloed zijn van bedwelmende middelen (bijv. alcohol, drugs of medicijnen).

- Gebruik het apparaat alleen in de door de fabrikant voorgeschreven en geleverde bedrijfsmodus. technische voorwaarde. Ongeoorloofde wijzigingen aan het apparaat sluiten de aansprakelijkheid van de fabrikant voor daaruit voortvloeiende schade uit.

- Gebruik het apparaat alleen bij daglicht of goed kunstlicht.

- Gebruik het apparaat alleen bij droog weer. Houd het uit de buurt van regen of natte omstandigheden. Als er water in het apparaat komt, neemt het risico op elektrische schokken toe.

- Schakel het apparaat uit en verwijder de batterij onder de volgende omstandigheden:  
s als het apparaat onbeheerd wordt achtergelaten;  
s als het apparaat overmatig begint te trillen.

## Voor gebruik

- Maak uzelf vertrouwd met het apparaat en de functies en bedieningselementen voordat u met de werkzaamheden begint.

- Controleer het apparaat op tekenen van slijtage of schade voor ingebruikname en na een botsing.

- Gebruik geen apparaten waarvan de schakelaar defect is en niet meer kan worden in- of uitgeschakeld.

- Controleer of alle moeren, bouten en schroeven goed vastzitten, zodat het apparaat veilig kan worden gebruikt.

- Gebruik nooit een apparaat met beschadigde of ontbrekende onderdelen. Laat ze repareren of, indien nodig, vervangen door een gekwalificeerde specialist of gespecialiseerde werkplaats.

- Draag bij het werken met of aan het apparaat altijd stevige schoenen, een lange broek en de juiste persoonlijke beschermingsmiddelen (veiligheidsbril, gehoorbescherming, werkhandschoenen met een goede grip, enz.) Het dragen van persoonlijke beschermingsmiddelen vermindert het risico op letsel.

### **Bij gebruik**

Schakel het apparaat niet in als er mensen (vooral kinderen) of dieren in de buurt zijn. Zorg ervoor dat kinderen niet met het apparaat spelen.

Onderbreek het werk als je merkt dat er mensen (vooral kinderen) of huisdieren in de buurt zijn.

Werken op steile hellingen kan gevaarlijk zijn. Zorg dat je stevig staat en maai langzaam. Maai altijd dwars op de helling en niet op en neer. Wees vooral voorzichtig als je van richting verandert. Het risico bestaat dat je omkantelt!

Maai niet op steile hellingen. Wees vooral voorzichtig bij het achteruitrijden.

Kantel de grasmaaier niet wanneer u de motor inschakelt.

Wees vooral voorzichtig op hellend terrein om te voorkomen dat de machine kantelt of de controle verliest. De belangrijkste redenen om de controle te verliezen zijn

- Onvoldoende grip van de wielen
- Te hoge snelheid
- Scherpe verandering van richting
- Onvoldoende remmen
- Gebrek aan inzicht in de effecten van bodemomstandigheden
- De machine gebruiken om te trekken

Gebruik de machine niet op hellingen met een helling in de lengterichting van meer dan 15° (27%).

Gebruik de machine niet op hellingen met een zijwaartse helling van meer dan 10° (18%).

Denk eraan dat er niet zoiets bestaat als een "veilige" helling. Rijden op gras vereist speciale voorzichtigheid. Om kantelen te voorkomen:

- Stop of start niet plotseling wanneer u bergopwaarts of bergafwaarts rijdt;
- Activeer de aandrijving langzaam en houd de machine altijd in de versnelling, vooral wanneer u bergafwaarts rijdt;
- Houd de snelheid van de machine laag op hellingen en in scherpe bochten;
- Kijk uit voor heuvels, holtes en andere verborgen gevaren;
- Maai nooit diagonaal over de helling.

Neem de volgende instructies in acht bij het gebruik van de zitmaaier:

- Stop de messen voordat u gebieden doorkruist die geen gras zijn.
- Gebruik de machine nooit met beschadigde veiligheidsvoorzieningen of zonder veiligheidsvoorzieningen.

- Verander het motortoerental niet en verhoog het toerental niet. Als u de motor met een te hoog toerental laat draaien, neemt de kans op persoonlijk letsel toe.
- Voordat je de bestuurdersstoel verlaat:
- Ontkoppel de messen en laat de hulpstukken zakken;
- Schakel naar neutraal en trek de parkeerrem aan;
- Stop de motor en verwijder de contactsleutel.
- Ontkoppel de messen, stop de motor en verwijder de contactsleutel:
- Voordat u verstoppingen verwijdert of het opvangkanaal ontstopt;
- Voordat u het apparaat reinigt, controleert of onderhoudt;
- Na het raken van een vreemd voorwerp. Controleer de machine op schade en voer reparaties uit voordat u de machine opnieuw start en in gebruik neemt;
- Als de machine abnormaal begint te trillen (controleer onmiddellijk de oorzaken).
- Ontkoppel de messen voor transport of wanneer ze niet in gebruik zijn.
- Stop de motor en koppel de messen los:
- Voor het tanken;
- Voordat de hoogte wordt aangepast, tenzij de aanpassing kan worden uitgevoerd vanuit de werkpositie.
- Verminder het gas terwijl de motor afkoelt. Als de motor is uitgerust met een afsluitklep, schakelt u de brandstof uit als u klaar bent met maaien.
- Let op het verkeer als je een weg oversteekt of in de buurt van een weg bent.
- Richt de materiaaluitwerper nooit in de richting van omstanders en laat nooit iemand in de buurt van het apparaat komen terwijl het in werking is.

Wees voorzichtig en reik niet in het draaiende maaimes. Schakel de grasmaaier uit voordat u hem kantelt of transporteert, bijv. van / naar het gazon of over paden. Rij nooit over grind terwijl de motor draait. Er bestaat een risico om door stenen geraakt te worden!

Schakel de motor uit voordat u de grasmaaier optilt of vervoert.

tot het maaimes tot stilstand is gekomen. Stel de maaihoogte pas in als de motor is uitgeschakeld en het maaimes tot stilstand is gekomen. Open de uitwerpklep nooit terwijl de motor draait. Voordat u de grasvanger verwijdert, schakelt u de motor uit en wacht u tot het snijblad tot stilstand is gekomen. Nadat u de grasvanger heeft geleegd, bevestigt u deze weer voorzichtig en zorgt u ervoor dat de grasvanger stevig aan de grasmaaier is bevestigd. Maai indien mogelijk geen nat gras. Werk niet met het tuingereedschap in een explosiegevaarlijke omgeving met ontvlambare vloeistoffen, gassen of stof. Laat het apparaat nooit onbeheerd achter wanneer u het werk onderbreekt en berg het op een veilige plaats op.

## Na gebruik

Schakel het apparaat uit en plaats het pas daarna op een veilige plaats.

Bewaar het apparaat niet binnen het bereik van kinderen. Zorg ervoor dat de ventilatiesleuven in het apparaat schoon zijn.

Houd alle moeren, bouten en schroeven aangedraaid om ervoor te zorgen dat de grasmaaier in veilige staat is.





Controleer de grasvanger regelmatig op slijtage of schade.

Gebruik alleen een maaimes dat bedoeld is voor deze grasmaaier.

Volg de meegeleverde installatie-instructies

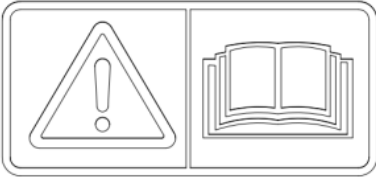
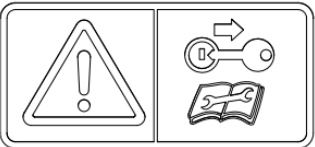
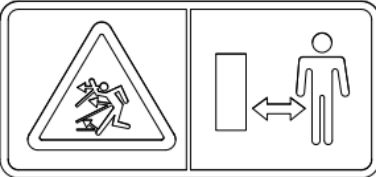
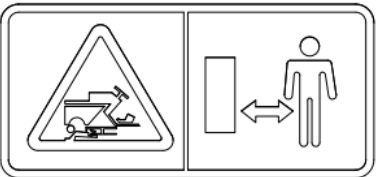
Laat reparaties alleen uitvoeren door een gekwalificeerde technicus of een servicecentrum.

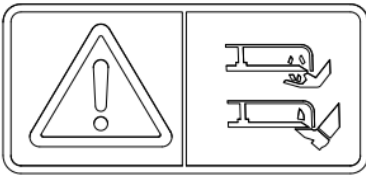
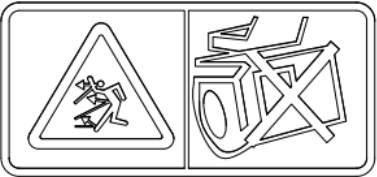
69. Informatie en waarschuwingen

	<p><b>LET OP:</b></p> <p>Lees voor gebruik de originele gebruiksaanwijzing.</p>
	<p><b>LET OP:</b></p> <p>Verwijder de sleutel en lees de instructies voordat u onderhoud of reparaties uitvoert.</p>
	<p><b>GEVAAR:</b></p> <p><b>GEVAAR VOOR UITSTORMENDE OBJECTEN</b> Houd alle personen uit de buurt van het werkgebied terwijl de machine in werking is.</p>
	<p><b>GEVAAR:</b></p> <p>Zorg ervoor dat kinderen op een veilige afstand van de machine blijven terwijl de motor draait.</p>
	<p><b>GEVAAR:</b></p> <p><b>RISICO DAT DE MACHINE KANTELT</b> Gebruik de machine niet op hellingen met een hellingshoek van meer dan 10°.</p>
	<p><b>GEVAAR:</b></p> <p><b>AANZIENLIJK RISICO OP</b> Houd uw handen en voeten uit de buurt van de draaiende messen</p>
	<p><b>GEVAAR:</b></p> <p>Houd alle personen uit de buurt van de uitlaat aan de achterkant wanneer het apparaat in werking is.</p>
	

	<p><b>GEVAAR:</b></p> <p><b>AANZIENLIJK RISICO OP</b> Grijp niet met uw handen in de behuizing van de snijplotter:</p>
	<p><b>LET OP:</b></p> <p>Verwijder de ontsteking en lees de instructies voordat u onderhouds- of reparatiewerkzaamheden uitvoert.</p>

## 70. Presentatie

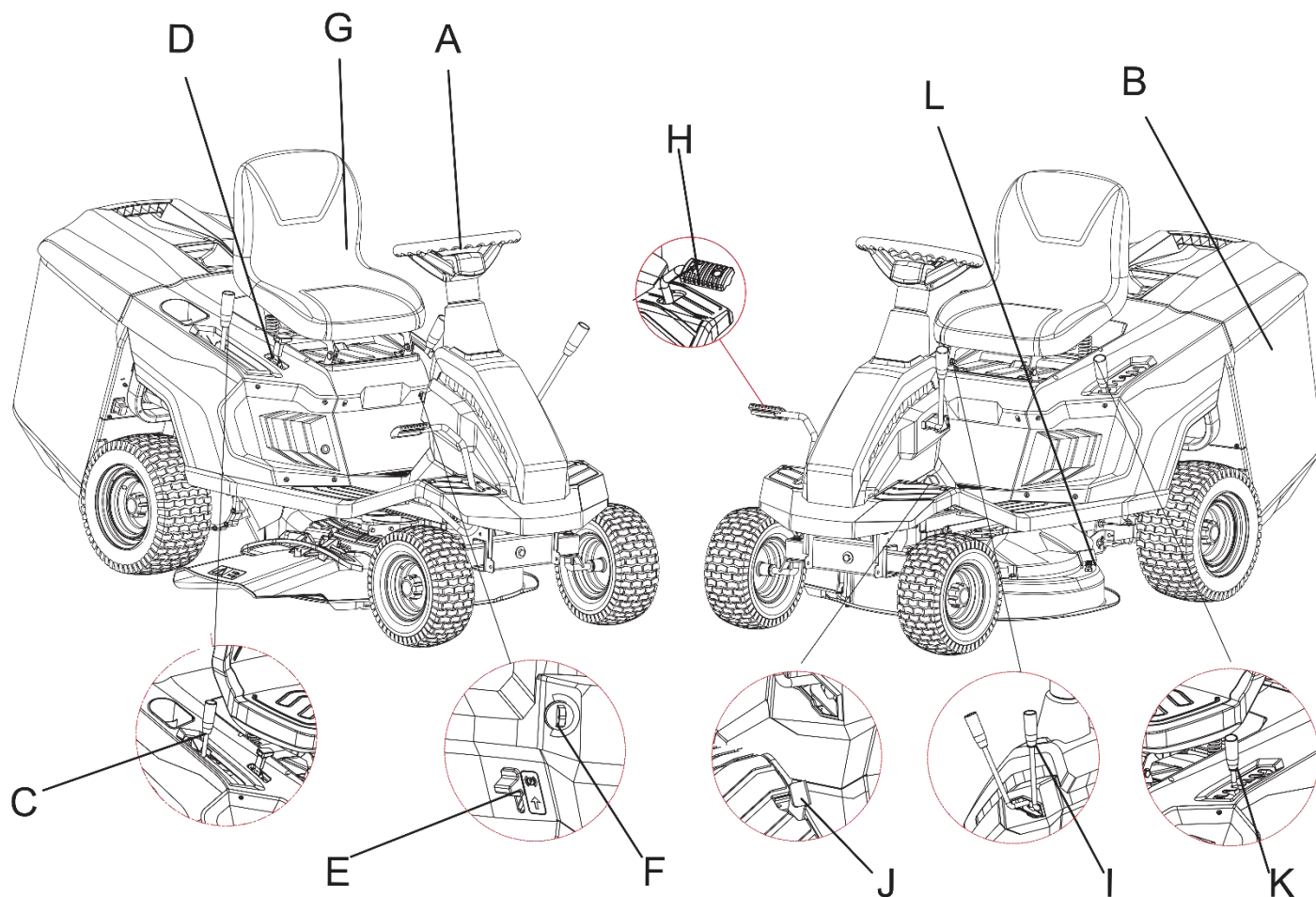

<b>A</b>	<b>Stuur</b>	<b>G</b>	<b>Stoel</b>
<b>B</b>	<b>Mand verzamelen</b>	<b>H</b>	<b>Rempedaal</b>
<b>C</b>	<b>Versnellingshendel Versnellingspook</b>	<b>I</b>	<b>Versnellingshendel maaier</b>
<b>D</b>	<b>Versnellingspook Koppeling</b>	<b>J</b>	<b>Pedaal voor de maaier bij achteruitrijden</b>
<b>E</b>	<b>Parkeerrem</b>	<b>K</b>	<b>Hendel voor hoogteaanpassing</b>
<b>F</b>	<b>Ontsteking</b>	<b>L</b>	<b>Gemakkelijk schoon te maken aansluiting</b>







## 71. Montage

### Belangrijke opmerkingen over het monteren van de maaier

Lees voordat u de benzinegrasmaaier monteert en in gebruik neemt de volledige gebruiksaanwijzing en de instructies daarin zorgvuldig door.

**BELANGRIJKE INFORMATIE:** De grasmaaier wordt geleverd ZONDER BRANDSTOF EN OLIE in de motor. Uw nieuwe grasmaaier is getest in de productiefaciliteit, d.w.z. er kan een kleine hoeveelheid restolie in de motor zitten of zichtbaar zijn op de oliepeilstok!

#### Bevestigingsmateriaal meegeleverd:

<p><b>Bevestigingsmateriaal voor de grasvanger</b></p>	 <p>M6X30 C (X2)      M6X12 D (X2)      M6 E (X4)      ST5.0X35 A (X6)      ST5.0X16 B (X2)</p>
<p><b>Montagemateriaal voor de zitting</b></p>	 <p>M8X18 F (X2)      M8 L (X2)</p>
<p><b>Bevestigingsmateriaal voor het stuur</b></p>	 <p>M8X160 I (X1)      8 H (X1)      Ø8XØ30X2.5 G (X1)</p>
<p><b>Montagemateriaal voor de achterplaat</b></p>	 <p>M6X12 D (X6)      M6 E (X2)      M8X25 M (X2)</p>
<p><b>Bevestigingsmateriaal voor de koppelingshendel</b></p>	 <p>M6X35 J (X1)</p>
<p><b>Bevestigingsmateriaal voor de hendel voor hoogteverstelling</b></p>	 <p>M6X10 S (X2)</p>

<p><b>Zekering, oplader en contactsleutel</b></p>	 <p>10A K (X1)</p>
<p><b>Gereedschapssets en trechters</b></p>	
<p><b>Hopper zijuitworp</b></p>	

**HAAL DE GRASMAAIER UIT DE VERPAKKING**

- 1) Open de verpakking zorgvuldig en zorg ervoor dat er geen onderdelen verloren gaan.
- 2) Controleer de documentatie in de verpakking, inclusief deze instructies.
- 3) Haal alle onderdelen uit de doos.
- 4) Neem de volgende voorzorgsmaatregelen om het apparaat uit de verpakking te halen:
  - de pallet op een veilige ondergrond
  - Nadat u de buitenmantel hebt verwijderd, schuift u de machine voorzichtig van de pallet (indien nodig met behulp van extra planken) om schade aan de maaier te voorkomen.

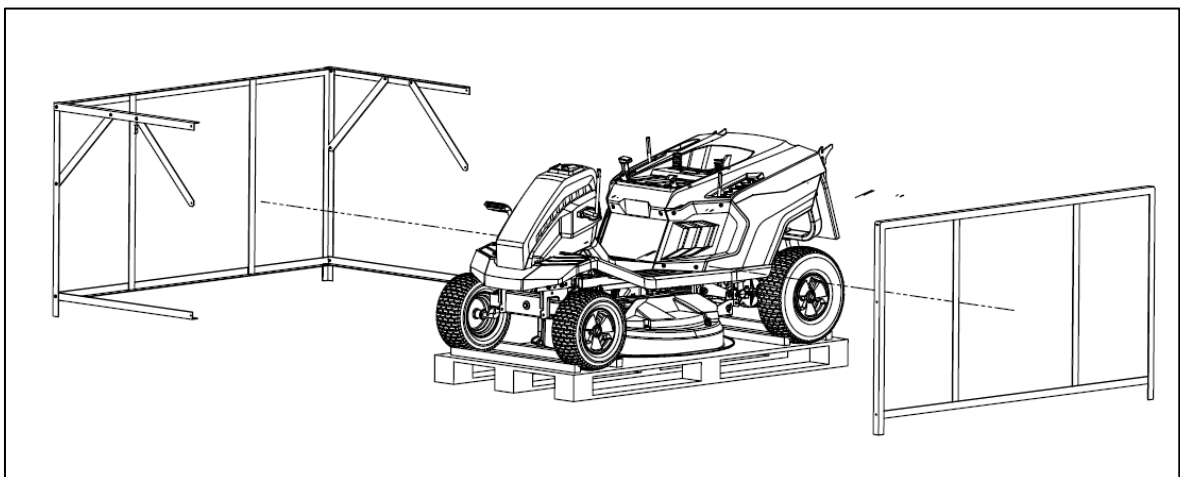
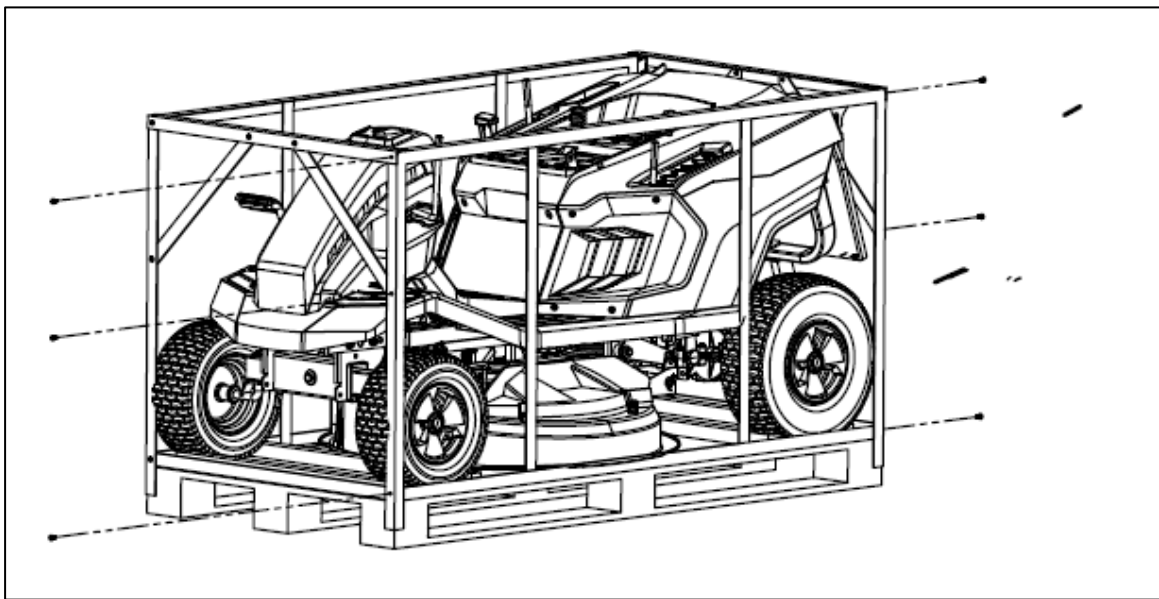
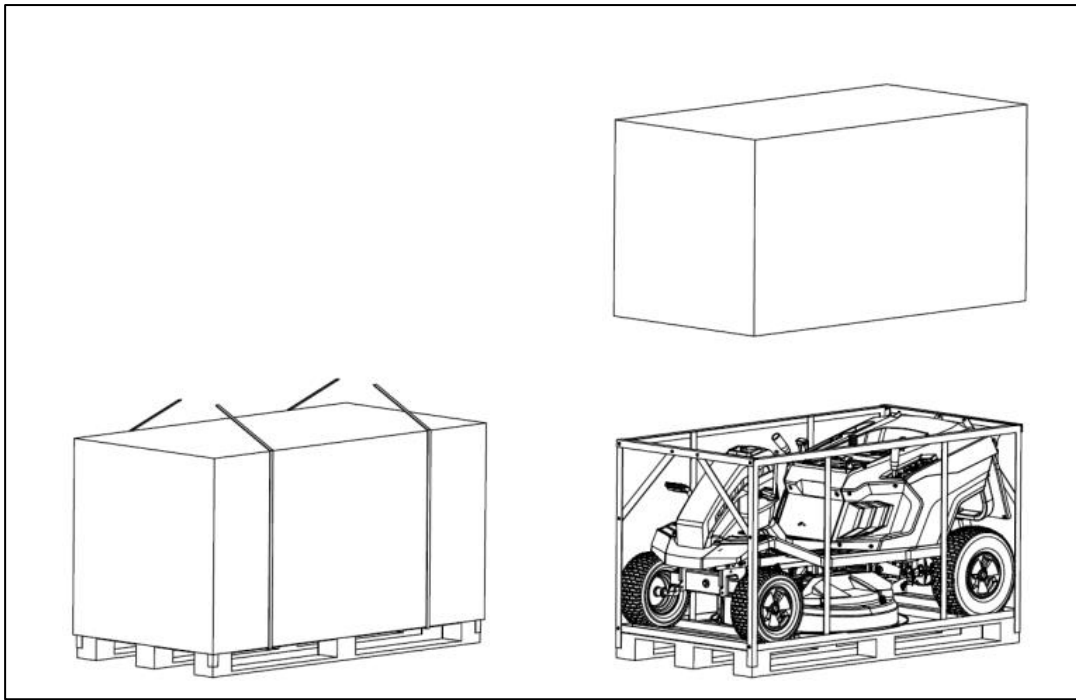

### Montage van de achterplaat

Lijn de gaten van de plaat uit met de gaten aan de achterkant van de machine en draai de moer (M6) en de schroeven (M6x12 & M8x25) vast.

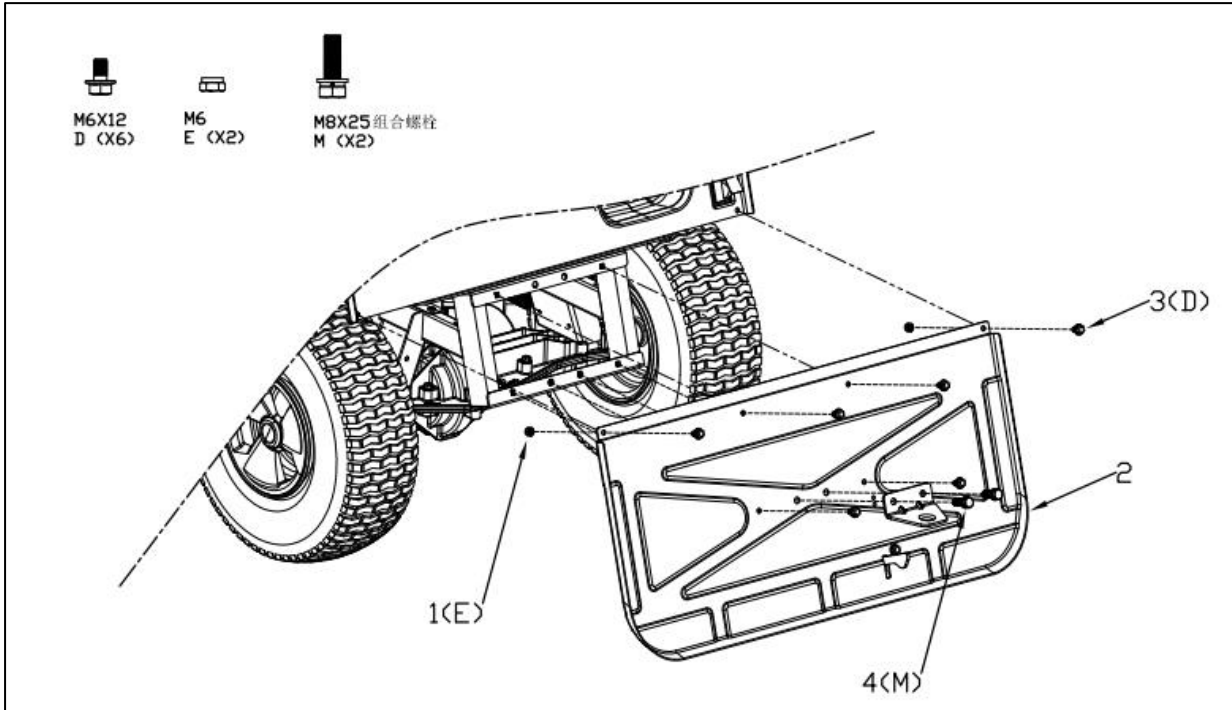

### Het stuurwiel monteren

Steek eerst de huls in de as van het stuurwiel (zie nr. 1), steek dan de sierafdekking (zie nr. 2) erin, steek het stuurwiel erin en zet het vast met de schroef (M8x160) en de sluitring, installeer de sierafdekking (zie nr. 3), zoals afgebeeld.

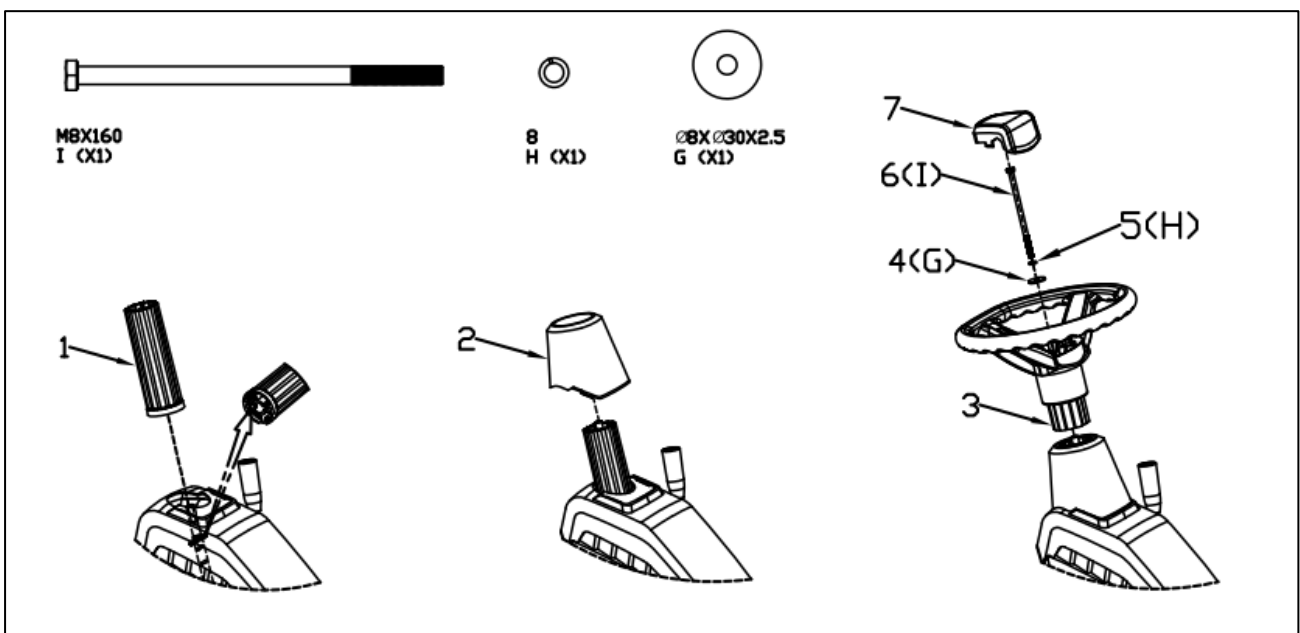

## De stoel monteren

Deze stap is vooraf geïnstalleerd door de fabrikant, de gebruiker kan de stoel naar voren of naar achteren verstellen. (Lijn de gaten op de zitting uit met de gaten op de montageplaat en zet de zitting vast met schroeven (M8x20) en sluitringen zoals aangegeven in de onderstaande afbeelding). Met de schroeven aan de onderkant van de stoel kun je de meest comfortabele positie instellen.

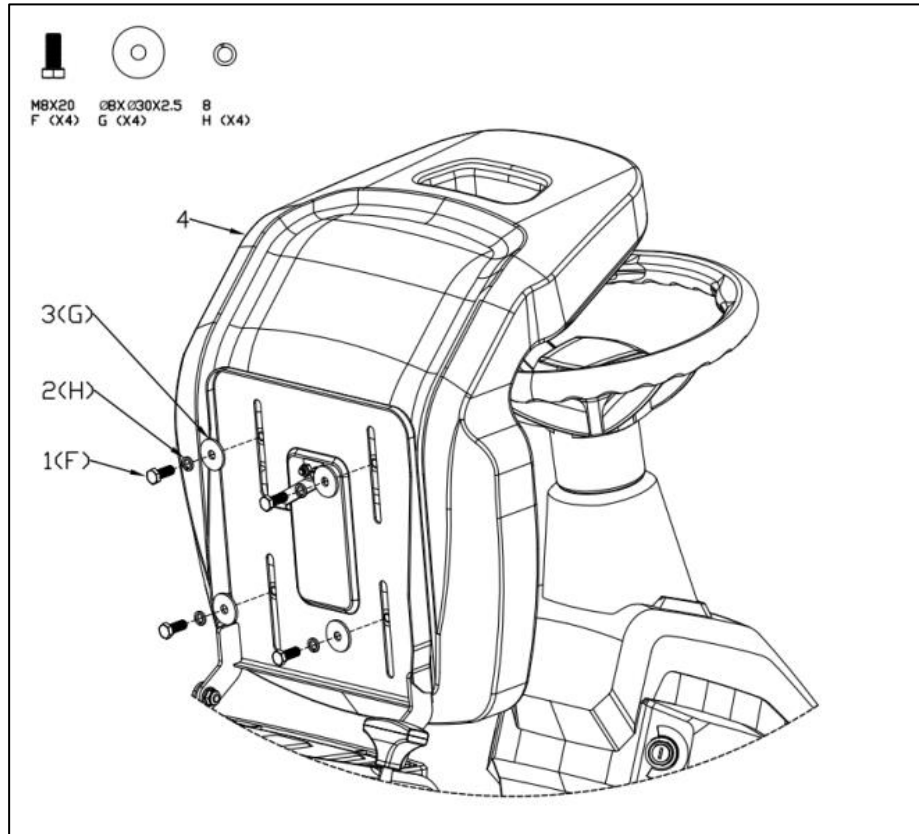

Bevestig de stoel aan de machine met de schroef (M8x18) en moer (M8)

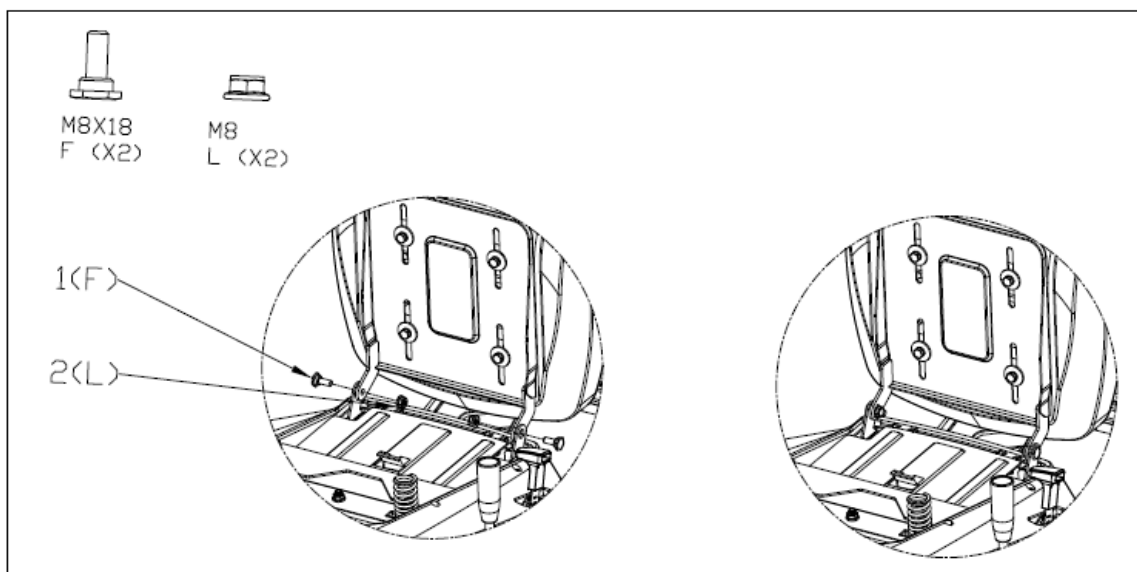

**LET OP:**

Zorg ervoor dat de stekker onder het zadel correct is aangesloten (zie volgende afbeelding).

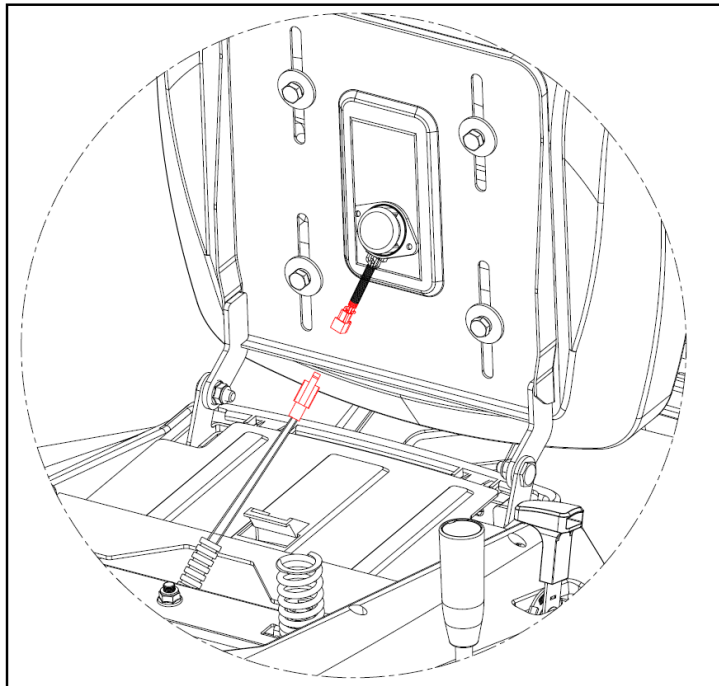

**De grasvanger monteren**

1. Verwijder het metalen frame zoals afgebeeld.

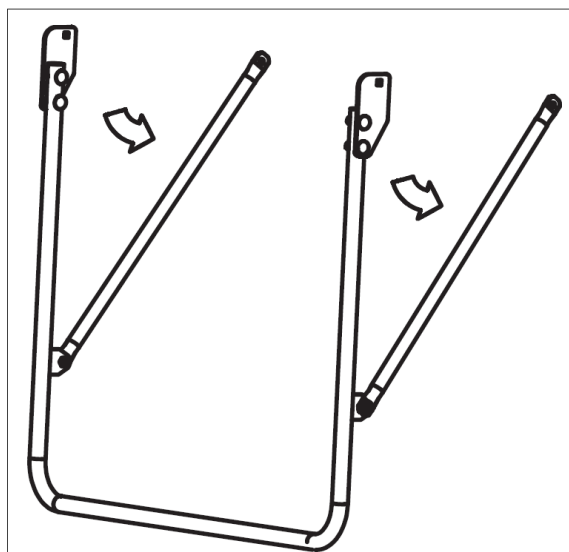

2. Verbind de framedelen met elkaar zoals weergegeven in de volgende afbeelding.

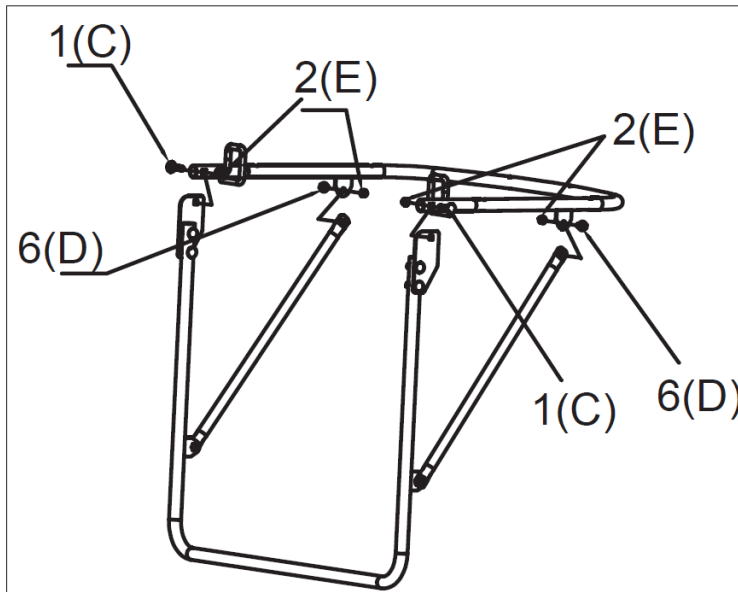

3. Combineer de opvangzak met het metalen frame zoals op de volgende afbeelding.

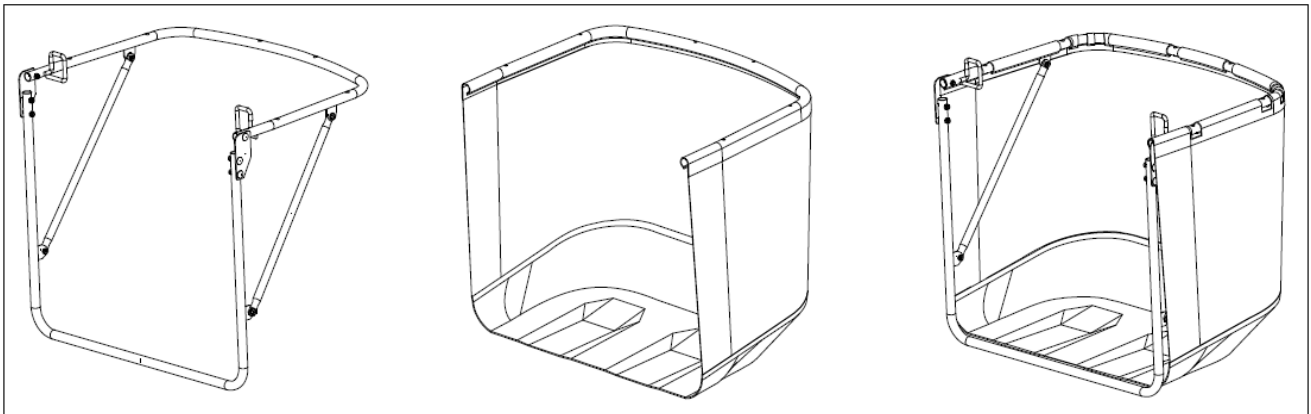

4. Verbind de grasvanger en de bovenkap met schroeven (ST5.0x16 en ST5.0X35).

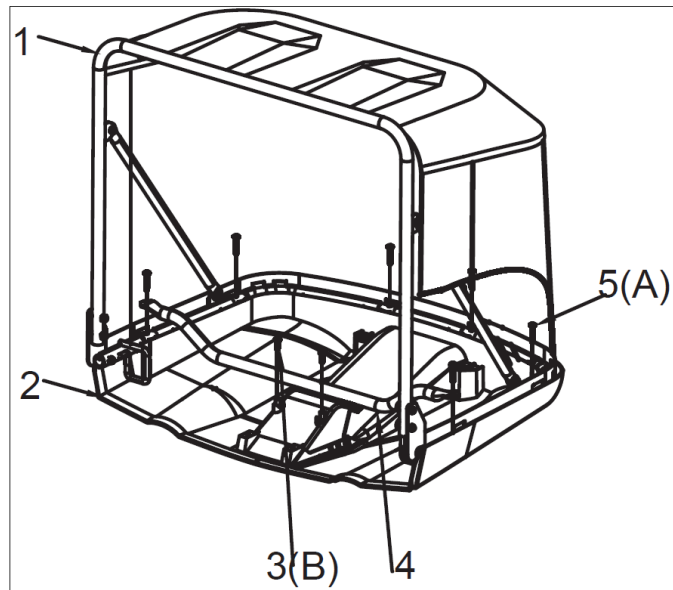

5. Er zit een schakelaar voor snijbeveiliging op de achterplaat. Ongeacht welke functie je gebruikt: Zij-uitworp, mulchen of achter-uitworp. Let op: De graszak moet goed geïnstalleerd zijn voordat u gaat maaien, anders kan de motor niet starten.



6. Installeer de grasvanger op de maaier met behulp van de daarvoor bestemde ophangpunten

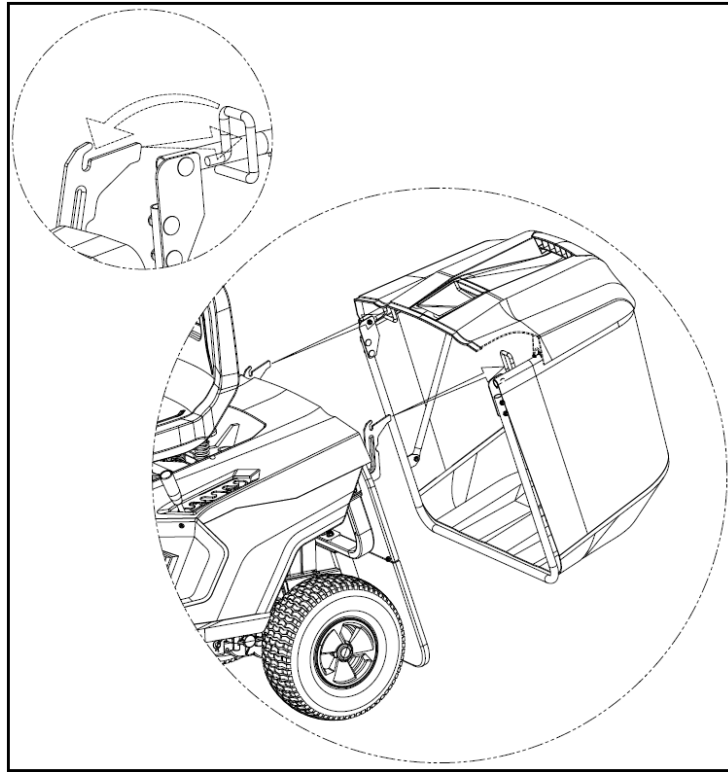

### De hendel monteren

Bevestig de handgreep zoals aangegeven in de volgende afbeeldingen.

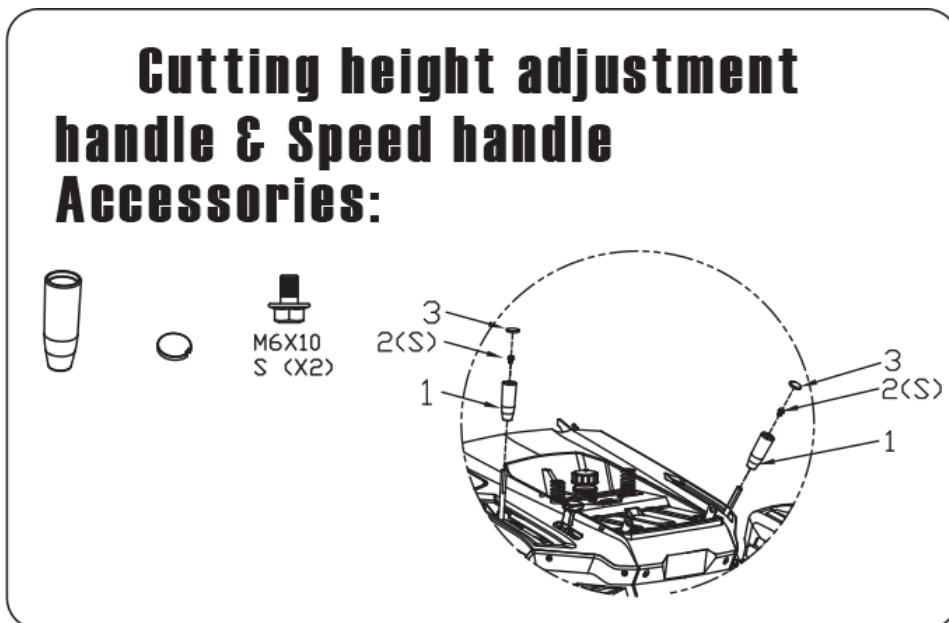

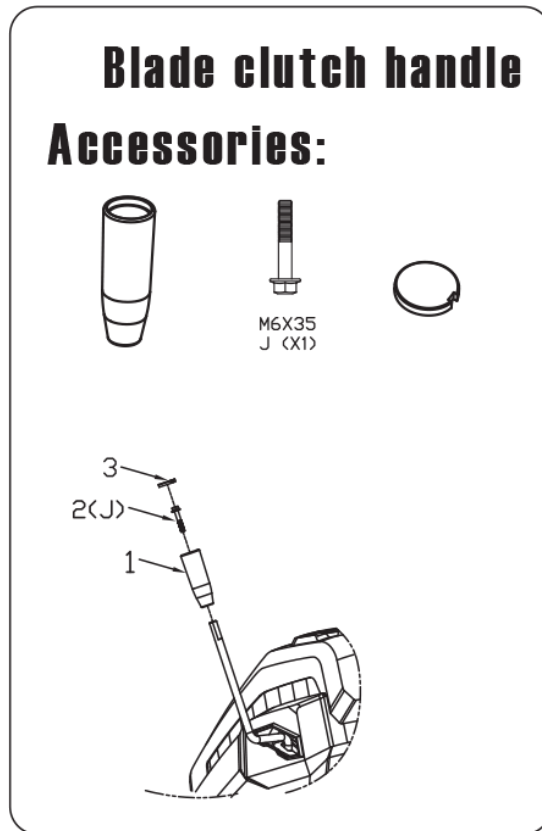

#### De batterij installeren

Sluit de accu aan op het elektrische systeem zoals in de volgende afbeelding.

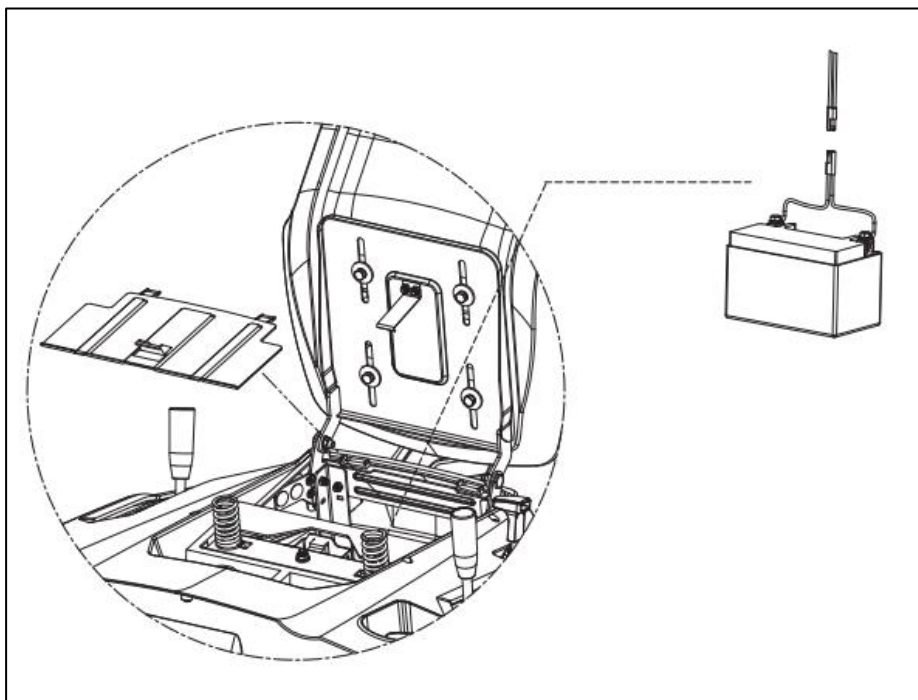

## Vullen met olie en benzine

LET OP: De maaier wordt geleverd zonder olie in de motor.

Alle motoren worden in de fabriek getest voordat ze worden verpakt. De meeste olie wordt voor verzending verwijderd, maar er blijft een kleine hoeveelheid olie achter in de motor. Tijdens het transport verplaatst de olie zich in de motorruimte. Het kan daarom zijn dat er voldoende olie op de oliepeilstok te zien is. Dit is echter niet het geval!

De olietank bevat in totaal 0,5 liter motorolie. De benzinetank bevat 2,5 liter benzine.

- Verwijder de tankdop
- Vul met brandstof tot aan de onderrand van de vulpeilgrens in de hals van de brandstoftank. Vul niet te veel. Veeg gemorste brandstof op voordat u de motor start.
- Draai de tankdop vast.

Aanbevolen motorolie: Fuxtec 4-taktolie SAE 30

Aanbevolen benzine: Super 95

Gebruik indien mogelijk brandstof met een ethanolgehalte van maximaal 5% (E5) voor een langere levensduur van de motor en betere prestaties.

Benzine is licht ontvlambaar en benzinedampen kunnen exploderen en ernstig of dodelijk letsel veroorzaken. Wees uiterst voorzichtig bij het omgaan met benzine. Houd het buiten het bereik van kinderen.

Bijtanken in een goed geventileerde ruimte met uitgeschakelde motor. Rook niet en sta geen vlammen of vonken toe in de omgeving waar de motor wordt getankt of waar benzine wordt opgeslagen. Vermijd herhaald of langdurig contact met de huid of inademing van dampen.

Draai de tankdop na het tanken stevig vast. Indien brandstof is gemorst, controleert u of het gebied droog is voordat u de motor start.

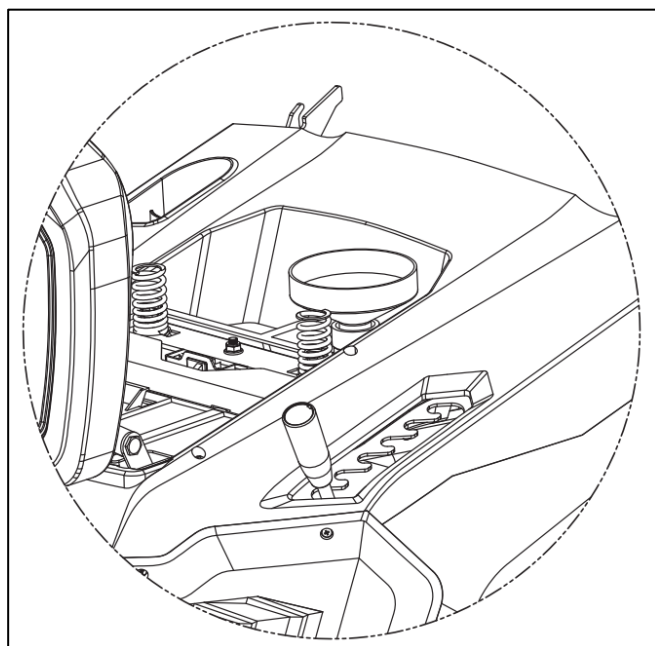

## 72. Werken met de maaier

### Maaien

De machine kan op veel verschillende manieren worden gebruikt om gazons te maaien. Voordat u begint, moet u uw machine voorbereiden op het soort maaien. Naast het opvangen van het gras in de graszak, heb je ook de volgende opties:

### Mulchen

Vorbereiding voor het maaien en hakselen van gras (mulchfunctie) Installeer de mulchkit zoals weergegeven in de volgende afbeelding:

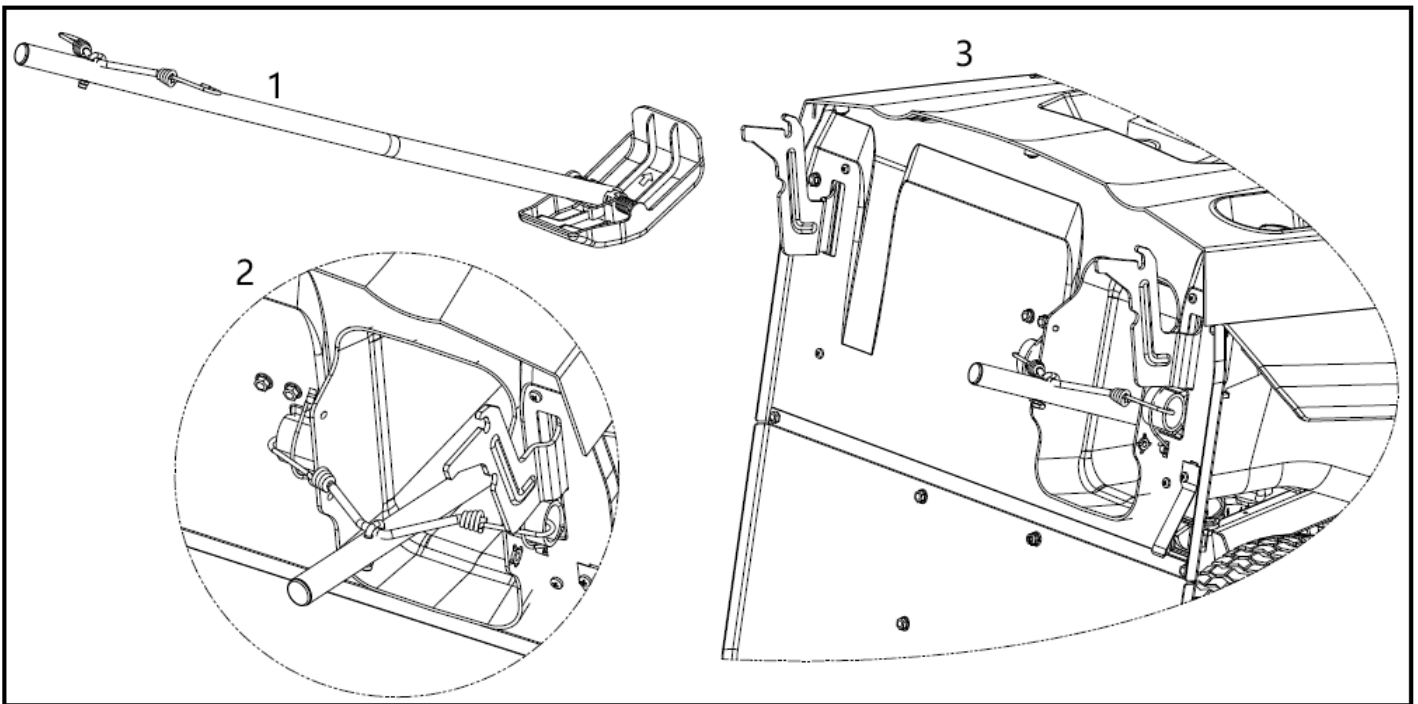

### Zijuitwerping

Til de zijafdekking op zoals aangegeven in de onderstaande illustratie en bevestig vervolgens de trechter voor de zijafvoer. Bevestig hem zoals aangegeven in de onderstaande illustratie.

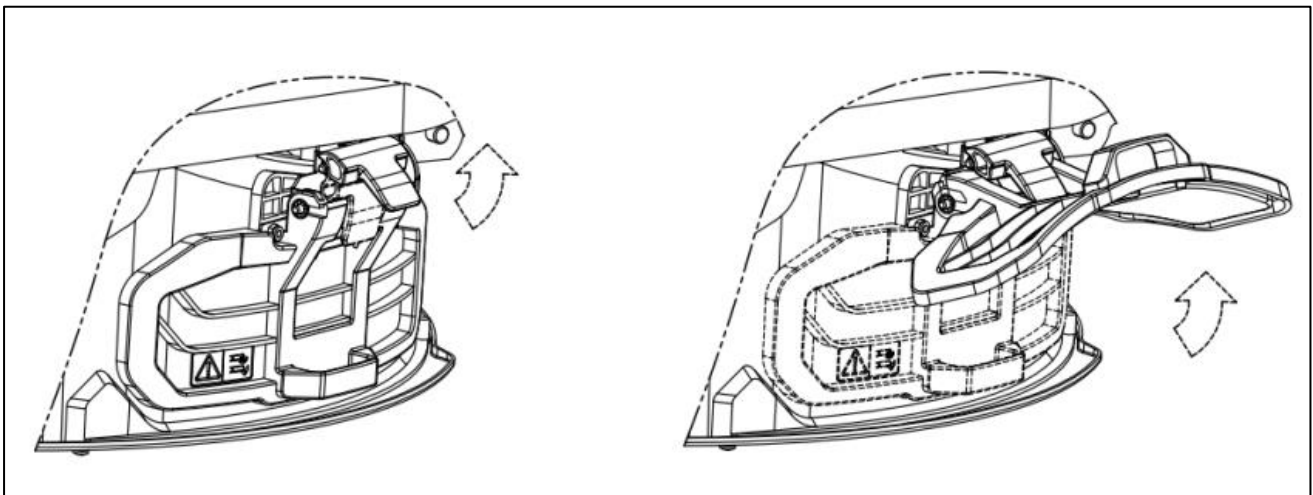

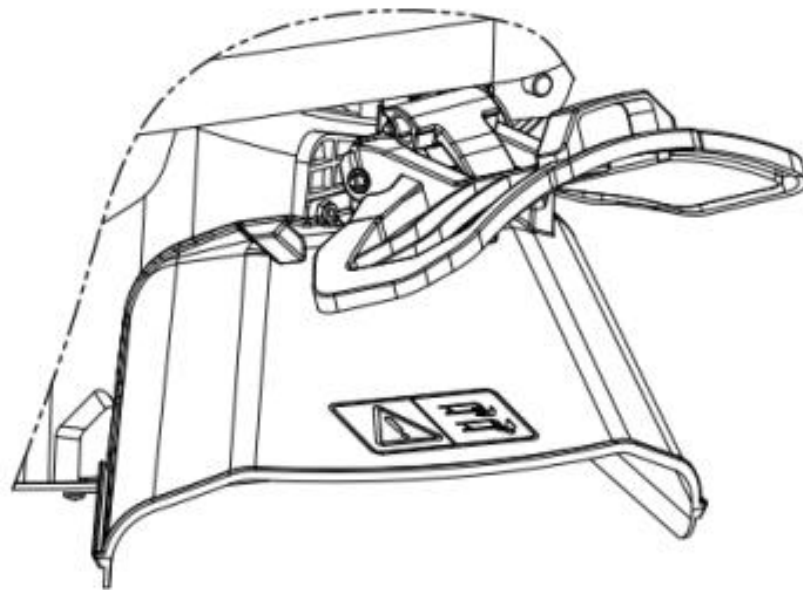
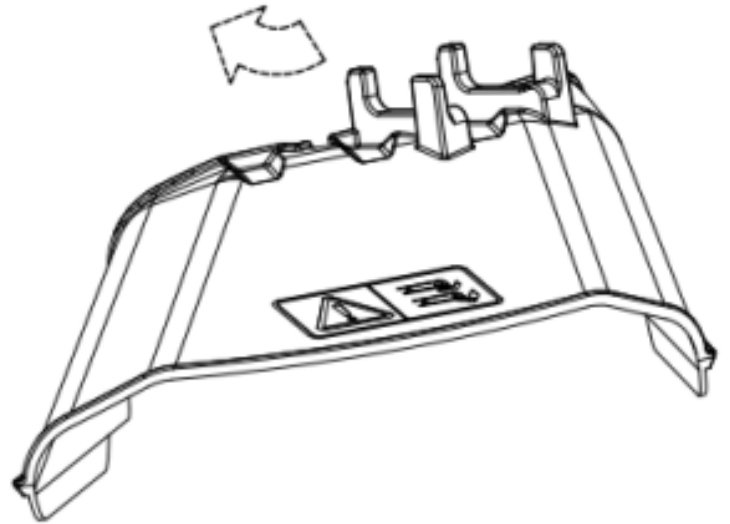
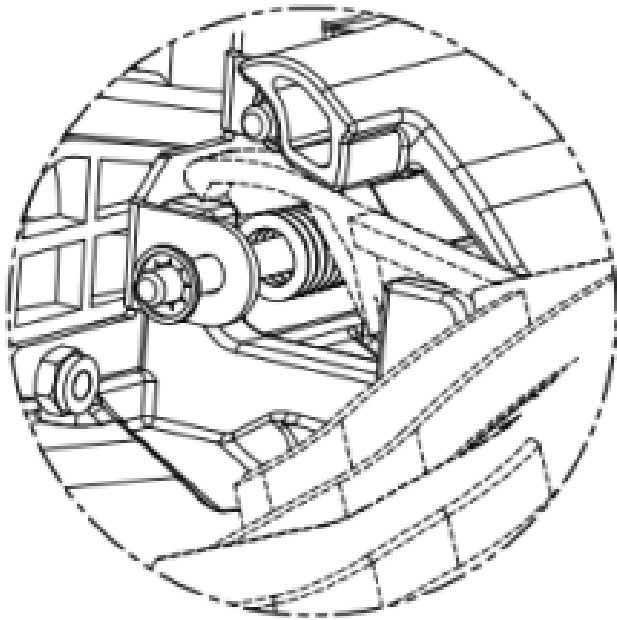

## De motor starten

1. Neem plaats op de bestuurdersstoel.  
Zet de aandrijving in neutraal,  
zoals op de volgende afbeelding.

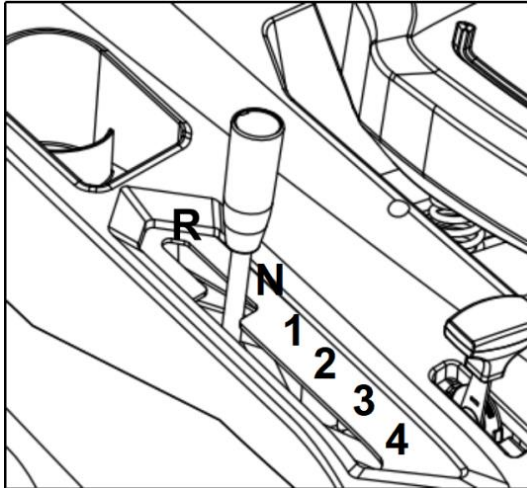

2. Schakel de maaier uit (zie volgende afbeelding).

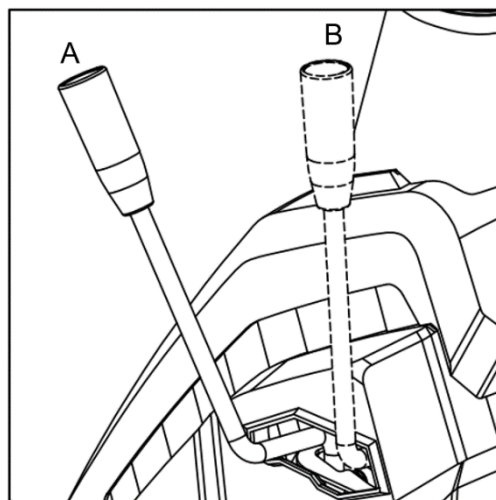

3. Zet de rem op

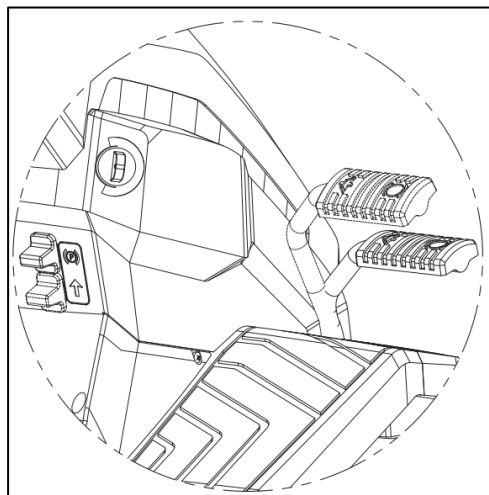

4. Zet de koppelingshendel in de startstand.

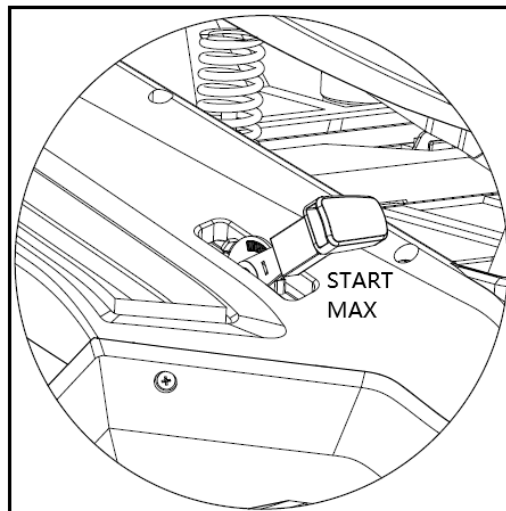

5. Steek de contactsleutel in de elektrische contact tot stand te brengen, draai hem vervolgens naar ON om de motor te starten.
6. Laat de contactsleutel los nadat de motor is gestart.
7. Zodra de motor start, zet u de gashendel in de stand voor het minimumtoerental.

### Rijden zonder de maaier te gebruiken

1. Stel de maaihoogte in op de hoogste stand.
2. Zet de koppelingshendel in de rijstand.

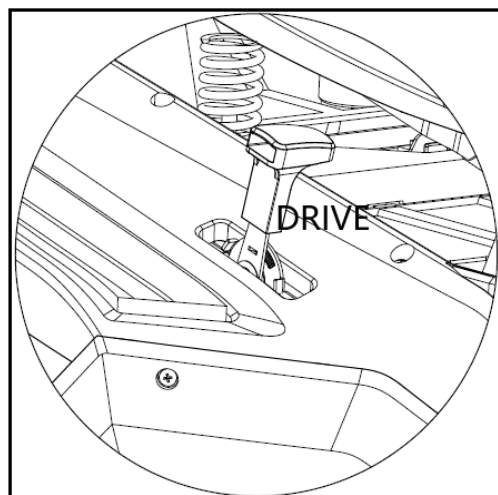

3. Trap het rempedaal volledig in en zet de versnellingspook in de eerste stand (om de snelheid volgens de verschillende standen te regelen), laat dan het rempedaal langzaam los.

## Gebruik van de maaier

Let op: de graszak moet correct worden aangebracht voordat u gaat maaien.

1. Stel de maaihoogte in op de juiste positie. De maaihoogte kan worden ingesteld van 35-75 mm, positie 1 tot 6.

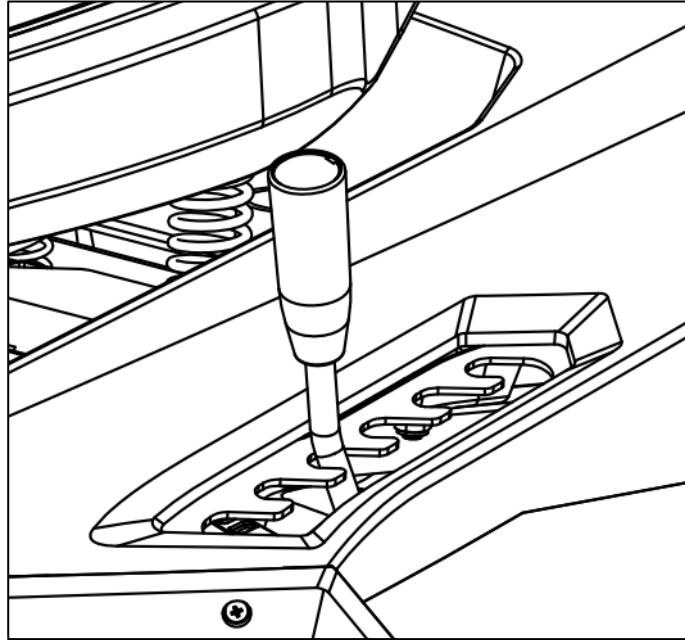

2. Zet de gashendel in de stand voor maximale snelheid.
3. Schakel de maaier in met de hendel in de stand OPEN "B".

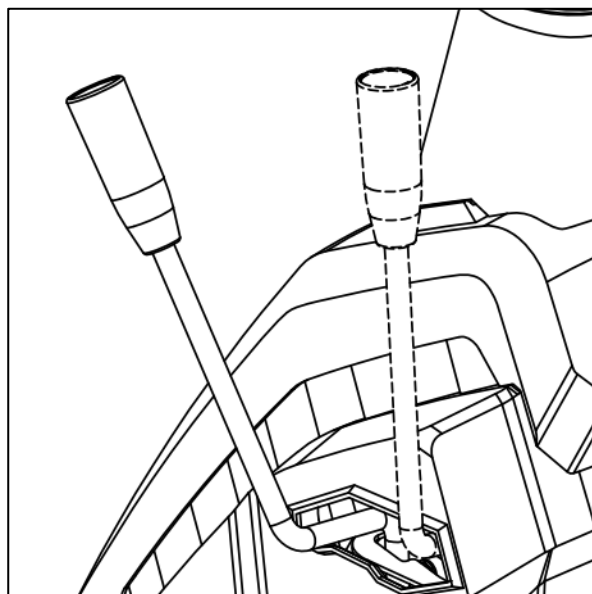

### De maaier achteruitrijdend gebruiken

1. Trap het rempedaal in totdat de machine stopt;
2. Zet de versnellingspook in de stand "N".
3. Schakel de maaier in met de hendel in de stand OPEN "B".
4. Als u achteruit wilt maaien, drukt u op het pedaal voor "achteruitknippen" (zie volgende afbeelding); bij het mechanische model zet u de versnellingshendel in de stand "R".

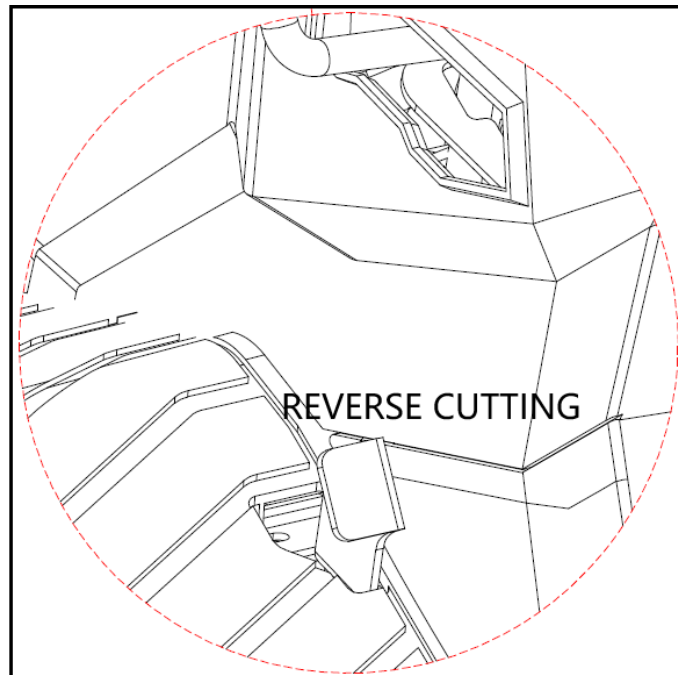

### De parkeerrem gebruiken

- 1) Zet de rijhendel in de stand "N".
- 2) Trap het rempedaal in om de snelheid verder te verlagen totdat de machine tot stilstand komt.
- 3) Schakel het maaidek uit (DICT "A").
- 4) Zet de knop in de stand "P" en laat het rempedaal los.

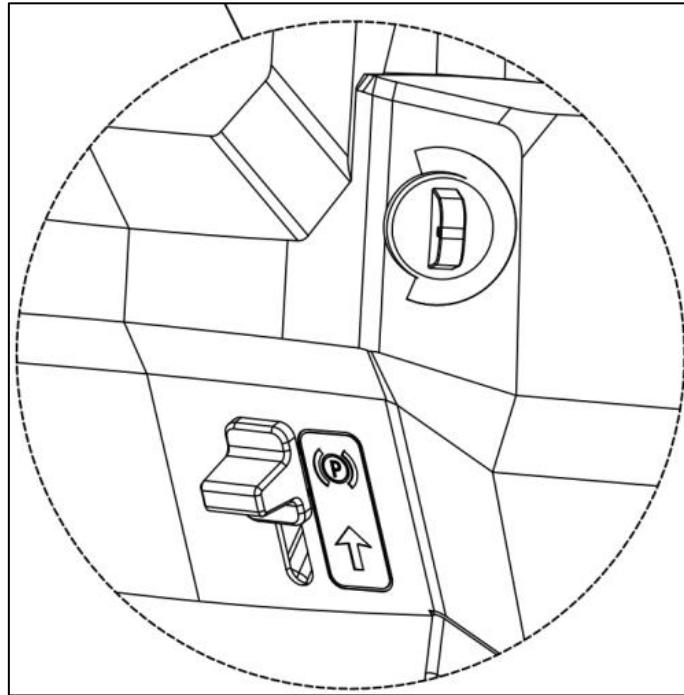

### De grasvanger legen

De grasvanger kan alleen worden geleegd als de maai-eenheid is uitgeschakeld, anders stopt de motor.

1. Verlaag het motortoerental
2. Activeer de parkeerrem, wanneer u zich op hellingen bevindt
3. Pak de achterste hendel vast en kantel de graszak omhoog de graszak omhoog om hem te legen.



## De motor stoppen

1. Zet de gashendel in de stand voor minimale snelheid.

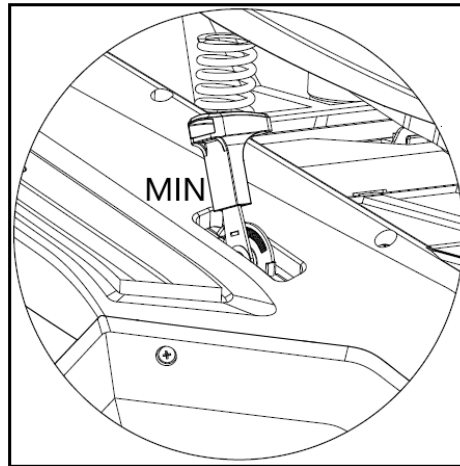

2. Zet de aandrijving in neutraal, zoals op de volgende afbeelding.

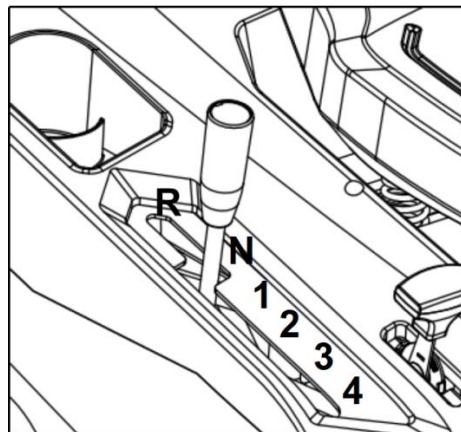

3. Schakel het maaidek uit (DICHT "A").
4. Schakel de motor uit door de contactsleutel in de stand Uit te draaien.
5. Verwijder de sleutel.

## 73. Veiligheidsvoorzieningen

1. Als de stoel verlaat terwijl de motor draait, schakelt de motor automatisch uit.
2. Als u de sleutel in de uit-stand draait terwijl de motor draait, wordt de motor uitgeschakeld.

3. Als u het achteruitpedaal loslaat tijdens het achteruit maaien, wordt de motor automatisch uitgeschakeld.
4. Als u de bestuurdersstoel in de parkeerstand zet terwijl de motor draait, wordt de motor automatisch uitgeschakeld.
5. Als u de maaier inschakelt terwijl de motor draait in de parkeerstand, wordt de motor automatisch uitgeschakeld.
6. Als u de graszak opvouwt terwijl de motor draait en de maaier is ingeschakeld, wordt de motor automatisch uitgeschakeld.

## 74. Onderhoud en reiniging

### **Algemene onderhoudsinstructies:**

Alle moeren, bouten en schroeven moeten goed worden aangedraaid om ervoor te zorgen dat de machine zich in een veilige en operationele staat bevindt. Regelmatig onderhoud is een basisvereiste voor de veiligheid van de gebruiker, het behoud van de bedrijfstoestand en de prestaties van de grasmaaier.

Bewaar een machine met benzine in de tank nooit in een gebouw waar de dampen in contact kunnen komen met open vuur, vonken of hoge temperaturen.

Laat de motor afkoelen voordat je hem in een gesloten ruimte parkeert.

Om het risico op brand te verminderen, moet u ervoor zorgen dat de grasmaaier en in het bijzonder de motor, de uitlaatdemper en ook de plaats waar de reservebrandstof is opgeslagen, vrij zijn van gras, bladeren of overmatige hoeveelheden smeermiddelen.

Controleer regelmatig de toestand van de grasvangafdekking en de grasvangvoorziening en vervang ze als ze beschadigd zijn.

Tap de brandstof af in een goed geventileerde ruimte wanneer de motor is afgekoeld.

Gebruik dikke werkhandschoenen bij het verwijderen en installeren van het snijblad.

### **LET OP**

Schakel de motor uit en verwijder de bougie voordat u onderhoud of reparaties uitvoert. Controleer de grasmaaier regelmatig en zorg ervoor dat alle grasafzettingen aan de onderkant van het chassis worden verwijderd.

Smeer de as van het chassis en de lagers regelmatig met een geschikt smeermiddel.

Controleer de staat van de messen regelmatig, want ze hebben een grote invloed op de prestaties van de grasmaaier. De messen moeten altijd scherp en uitgebalanceerd zijn.

Controleer regelmatig of alle bouten en moeren goed vastzitten. Versleten of verkeerd aangedraaide bouten en moeren kunnen ernstige schade aan de motor of het frame veroorzaken.

Als het mes een obstakel hard raakt, stop dan de grasmaaier en neem contact op met de FUXTEC klantenservice.

### **LET OP**

Gebruik altijd originele reserveonderdelen. Vervangende onderdelen van inferieure kwaliteit kunnen de grasmaaier ernstig beschadigen en een veiligheidsrisico vormen.

### **De functie Easy Clean gebruiken**

Aan de linkerkant van het maaidek vind je bij sommige modellen een wateraansluiting om het maaidek te wassen.

Bij gebruik van de wateraansluiting moet de machine in de laagste hoogtepositie op het gazon staan. Dit zorgt ervoor dat het water onder de maaier blijft tijdens het reinigen.

## **75. Veiligheidsinstructies**

### **ALGEMENE VEILIGHEIDSINSTRUCTIES**

- Dit product is uitsluitend bedoeld voor maaien. Gebruik het niet voor andere doeleinden dan waarvoor het bedoeld is. Anders bestaat het risico op schade of letsel.
- Laat kinderen of personen die niet bekend zijn met de inhoud van deze gebruiksaanwijzing nooit met het apparaat werken.
- De persoon die de grasmaaier bedient is verantwoordelijk voor de veiligheid van mensen in het werkgebied.
- Gebruik de grasmaaier nooit in de buurt van andere mensen, kinderen of loslopende dieren.
- Controleer voordat u begint met maaien het gebied waar de maaier gebruikt gaat worden en verwijder stenen, draden, stokken, splinters, botten en andere vreemde voorwerpen die vast kunnen komen te zitten of afgebogen kunnen worden en letsel kunnen veroorzaken.

### **GEBRUIKSAANWIJZING**

- Alle moeren, pennen en bouten moeten goed vastzitten om ervoor te zorgen dat de machine perfect werkt.
- Gebruik de grasmaaier nooit zonder de beschermhoes.
- Gebruik de grasmaaier nooit met een los maaimes. Controleer altijd of alle bijbehorende schroeven vastzitten.
- Botte messen moeten worden vervangen.

- Wanneer je met de grasmaaier werkt, moet je ervoor zorgen dat je stevig staat.
- Berg de grasmaaier nooit op in gesloten of slecht geventileerde ruimtes waar dampen zich kunnen ophopen. De uitlaatgassen van de motor bevatten koolmonoxide, wat levensgevaarlijk is.
- Werk alleen bij voldoende verlichting (in de schemering of met voldoende kunstlicht).
- Gebruik de grasmaaier niet als het regent of als het gras nat is.
- Wees vooral voorzichtig bij het maaien op hoger gelegen terrein (op hellingen). Maai altijd loodrecht op de helling, parallel aan de contour en niet direct bergopwaarts/ bergafwaarts.
- Laat de grasmaaier nooit zonder toezicht draaien; als u de grasmaaier laat draaien, zet de motor dan uit.
- Verander nooit de snelheidsinstelling van de motor.
- Vervoer de grasmaaier nooit met draaiende motor.
- Schakel de motor uit en trek de stekker uit het contact in de volgende gevallen:
  - als u onder de maaier of in de uitwerpopening werkt.
  - als u onderhoudswerkzaamheden, reparaties of inspecties aan de machine uitvoert.
  - voordat u de grasmaaier draagt, optilt of vervoert.
  - als u de grasmaaier onbeheerd achterlaat of als u de maaihoogte wilt aanpassen.
  - de maaihoogte.
  - voordat u de grove uitwerpopening verwijdert en leegmaakt.
- Als een vreemd voorwerp wordt gedetecteerd, schakelt u de motor uit en controleert u deze grondig op schade. Breng de grasmaaier in geval van schade naar een gespecialiseerd servicecentrum voor reparatie.

## **LET OP**

De maaier blijft nog enkele seconden draaien nadat de motor is uitgeschakeld.

Schakel de motor onmiddellijk uit als de grasmaaier abnormaal trilt. Controleer voor een veilige werking regelmatig of de bouten, schroeven en moeren van de grasmaaier goed vastzitten.

## **LET OP: BRANDSTOF IS EEN LICHT ONTVLAMBARE VLOEISTOF.**

- Bewaar de brandstof in een geschikte houder.
- Vul alleen brandstof in een open en goed geventileerde ruimte. Rook niet en gebruik geen mobiele telefoon tijdens het tanken.
- Vul alleen brandstof bij als de motor is uitgeschakeld. Open de brandstoftank nooit en vul geen brandstof bij als de motor heet is of loopt.
- Start de motor niet als er brandstof is gemorst. Verwijder de grasmaaier uit de buurt van de gemorste brandstof en voorkom mogelijke ontsteking. Ga niet verder met werken totdat de gemorste brandstof is verdampt en de benzinedampen zijn vervlogen.
- Draai na het tanken de tankdop en de dop op de jerrycan vast.

**LET OP:**

Schakel de motor uit en verwijder de bougie voordat u onderhoud of reparaties uitvoert.

## 76. Opslag

Als u het apparaat langere tijd niet gebruikt, moet u het opslaan volgens de volgende instructies. Dit verlengt de levensduur van het apparaat.

- Dezelfde benzine mag niet langer dan een maand in de tank blijven.
- Maak de maaier grondig schoon en bewaar hem in een droge ruimte.
- Bewaar de grasmaaier nooit met brandstof in de tank in een gebouw waar een open vlam of vonk kan ontstaan.
- Om het risico op brand te verminderen, dient u de motor, de uitlaatdemper, het accucompartiment en de brandstofopslagruimte vrij te houden van gras, bladeren of overmatig vet.
- Als de brandstoftank moet worden geleegd, moet dit buiten gebeuren.
- Zorg er bij het afstellen van de machine voor dat uw vingers niet bekneld raken tussen het bewegende mes en de vaste delen van de machine.
- Laat het product minstens 30 minuten afkoelen voordat je het opbergt.
- De batterij moet in de winter altijd droog en warm worden bewaard. Stel de accu nooit bloot aan lage temperaturen. Laad de accu volledig op voordat u deze opbergt en plaats de grasmaaier vervolgens op een plaats waar deze niet wordt blootgesteld aan vorst. Als alternatief kunt u de accu bedekken met een dik tapijt of iets dergelijks als de grasmaaier wordt opgeslagen in een schuur/garage waar het koud kan zijn. Laad de accu 1-2 keer op tijdens de winter (ten minste elke 3e maand), laad de accu één keer per maand op tijdens normale bedrijfsuren om ervoor te zorgen dat de accu zijn volledige capaciteit behoudt. Onjuiste opslag kan de accu beschadigen en valt niet onder de garantie.

## 77. Afvalverwijdering

### **i** OPMERKING

Neem contact op met uw gemeente voor informatie over verwijderingsopties,



**Recycling van grondstoffen in plaats van afvalverwerking.**

## 78. Technische gegevens

Motor	Kopklepper, luchtgekoeld, 4-takt
Nominaal vermogen	4,5 kW
Motortoerental	2800 tpm
Verplaatsing	224 cm <sup>3</sup>
Starter	eStart
Tankinhoud	2,5l
Volume olietank	0,5l
Snijhoogtes	30mm-75mm
Snijbreedte	651 mm
Diameter wielen	33cm voor / 38cm achter
Volume grasvanger	150l
Geluidsvermogen	98 dB
Gewicht	135 kg

## SVENSK VERSION

### 79. Introduktion och säkerhet

Låt aldrig barn eller någon som inte känner till dessa instruktioner använda trädgårdsredskapet. Barn bör övervakas för att säkerställa att de inte leker med enheten.

#### Avsedd användning

Denna enhet är endast avsedd för gräsklippning i privata områden.

Enheten är i enlighet med instruktionerna i denna bruksanvisning att använda beskrivningarna och säkerhetsinstruktionerna som tillhandahålls. Någon annan användning är inte avsedd. Felaktig användning upphäver garantin och tillverkaren frånsäger sig allt ansvar. Användaren är ansvarig för eventuella skador på tredje part och deras egendom. Använd endast enheten i det tekniska skick som specificerats och levererats av tillverkaren. Otillåtna ändringar av enheten utesluter tillverkaren från ansvar för eventuella skador.

#### Vibrations- och brusreducering

För att minska påverkan av vibrationer och buller, begränsa arbetstiden, använd inställningar för lägre vibrationer och buller och bär personlig skyddsutrustning.

Observera följande punkter för att hålla vibrationer och ljudnivåer låga:

- Använd produkten endast som avsett enligt design och instruktioner.
- Se till att produkten är i perfekt skick och väl underhållen.
- Använd rätt tillbehör och se till att de är i gott skick.
- Håll produkten stadigt men inte spänt i de medföljande handtagen.
- Underhåll produkten enligt dessa instruktioner och håll den väl smord.
- Planera din arbetstid enligt dessa instruktioner för att fördela större arbetsbelastning över en längre tidsperiod.

#### Nödsituation

- Bekanta dig med användningen av produkten genom att läsa hela användarmanualen. Kom ihåg säkerhetsinstruktionerna och följ dem noggrant. Detta hjälper dig att förebygga risker och faror.

- Var alltid uppmärksam när du använder produkten så att du kan upptäcka faror tidigt och reagera på dem. Snabbt ingripande kan förhindra allvarliga skador och egendomsskador.

#### Kvarstående risker

Även om du använder denna gräsklippare korrekt finns det alltid kvarstående risker. Följande faror kan uppstå i samband med konstruktionen och konstruktionen av denna gräsklippare:

7. Skador och materiella skador orsakade av flygande delar.
8. Hörselskador om du inte använder lämpliga hörselskydd eller använder gräsklipparen under en längre tid.
9. Hälsoskador till följd av hand-armvibrationer om gräsklipparen används under en längre tid eller inte används och underhålls på rätt sätt.

### **Säkerhetsanvisningar för åkgräsklippare**

- För din och andras säkerhet, läs denna bruksanvisning och dess säkerhetsinstruktioner innan du använder enheten. Behåll bruksanvisningen och förvara dina säkerhetsinstruktioner säkert för senare användning varje användning till hands.
- Lämna vidare bruksanvisningen med enheten om ägaren ändras.
- Personer som använder apparaten får inte vara påverkade av berusningsmedel (t.ex. alkohol, droger eller mediciner).
- Använd endast enheten på det sätt som föreskrivs och levereras av tillverkaren tekniskt skick. Otillåtna ändringar av enheten utesluter tillverkaren från ansvar för eventuella skador.
- Använd endast enheten i dagsljus eller under god artificiell belysning.
- Använd endast enheten i torra väderförhållanden. Håll den borta från regn eller blöt. Att tillåta vatten att komma in i enheten ökar risken för elektriska stötar.
- Stäng av enheten och ta ur batteriet under följande förhållanden:
  - s om enheten lämnas obevakad;
  - s om enheten börjar vibrera för mycket.

### **Före användning**

- Innan du börjar arbeta ska du bekanta dig med enheten och dess funktioner och kontroller.
- Kontrollera enheten för tecken på slitage eller skador före användning och efter en kollision.
- Använd inte en enhet vars strömbrytare är defekt och inte längre kan slås på eller av.
- Kontrollera att alla muttrar, bultar och skruvar är åtdragna för att säkerställa att enheten fungerar säkert.
- Använd aldrig en enhet med skadade eller saknade delar. Låt en kvalificerad specialist eller fackverkstad reparera eller byta ut dem vid behov.

- När du arbetar med eller på enheten, använd alltid stadiga skor, långbyxor och lämplig personlig skyddsutrustning (skyddsglasögon, hörselskydd, halkfria arbetshandskar, etc.). Att bära personlig skyddsutrustning minskar risken för skador.

## När utplacerad

Slå inte på enheten när människor (särskilt barn) eller djur befinner sig i omedelbar närhet. Se till att barn inte leker med enheten.

Sluta arbeta om du märker att människor (särskilt barn) eller husdjur finns i närheten.

Att arbeta i branta sluttningar kan vara farligt. Se till att du har stadigt fotfäste och klipp långsamt.

Klipp alltid tvärs över sluttningen och inte upp och ner. Var särskilt försiktig när du byter riktning. Det finns risk att välta!

Klipp inte i branta sluttningar. Var särskilt försiktig vid backning.

Luta inte gräsklipparen när du startar motorn.

Var extra försiktig i sluttande terräng för att förhindra att maskinen välter eller tappar kontrollen. De främsta orsakerna till förlust av kontroll är:

- Otillräckligt grepp på hjulen
- Hastigheten för hög
- Kraftig riktningsändring
- Otillräcklig bromsning
- Bristande förståelse för effekterna av markförhållandena
- Använda maskinen för att dra

Använd inte maskinen i sluttningar med en längd lutning på mer än 15° (27%). Använd inte maskinen på sluttningar med sidolutningar större än 10° (18%).

Kom ihåg att det inte finns något som heter en "säker" sluttning. Att köra på gräsytor kräver särskild försiktighet. För att förhindra dricks:

- Stanna inte eller starta inte plötsligt när du kör uppför eller nedför.
- Aktivera drivningen långsamt och håll alltid maskinen i växel, speciellt vid körning i nedförsbacke;
- Håll maskinens hastighet låg i sluttningar och snäva svängar;
- Se upp för kullar, sänkor och andra dolda faror;
- Klipp aldrig diagonalt över sluttningen.

Observera följande instruktioner när du använder åkgräsklipparen:

- Stoppa knivarna innan du korsar områden som inte är gräs.
- Använd aldrig maskinen med skadade skydd eller utan säkerhetsanordningar.
- Ändra inte motorns varvtal eller övervarva motorn. Att köra motorn med för höga varvtal kan öka risken för personsador.
- Innan du lämnar förarsätet:
- Koppla bort bladen och sänk ned tillbehören;
- Växla till neutralläge och dra åt parkeringsbromsen;
- Stanna motorn och ta ur tändningsnyckeln.
- Koppla loss knivarna, stoppa motorn och ta ur tändningsnyckeln:
- Innan du tar bort blockeringar eller rengör uppsamlingskanalen;
- Innan du rengör, kontrollerar eller servar maskinen;

- Efter att ha träffat en främmande kropp. Kontrollera om maskinen är skadad och utför reparationer innan du startar och använder den igen;
- Om maskinen börjar vibrera onormalt (kontrollera omedelbart orsakerna).
- Koppla loss knivarna för transport eller när de inte används.
- Stanna motorn och koppla loss knivarna:
- Innan tankning;
- Före höjdjustering, såvida inte justering kan göras från arbetsposition.
- Minska gasen medan motorn svalnar. Om motorn är utrustad med en avstängningsventil, stäng av bränslet när klippningen är klar.
- Var uppmärksam på trafiken när du korsar eller nära vägar.
- Rikta aldrig materialutsläppet mot åskådare och låt aldrig någon komma nära maskinen medan den är i drift.

Var försiktig och sträck dig inte in i det roterande skärbladet. Stäng av gräsklipparen innan du tippar eller transporterar den, till exempel till/från gräsmattor eller över stigar. Kör aldrig över grus medan motorn är igång. Det finns risk att bli träffad av sten!

Stäng av motorn innan du lyfter eller transporterar gräsklipparen tills skärbladet stannar. Justera inte klipphöjden förrän motorn är avstängd och klippbladet har stannat. Öppna aldrig avlastningsluckan när motorn är igång. Innan du tar bort gräsuppsamlaren, stäng av motorn och vänta tills klippbladet har stannat. Efter att ha tömt gräsuppsamlaren, sätt tillbaka den försiktigt och se till att gräsuppsamlaren är ordentligt fastsatt på gräsklipparen. Om möjligt, klipp inte vått gräs. Arbeta inte med trädgårdsredskapet i en explosiv miljö där det finns brandfarliga vätskor, gaser eller damm. När du slutar arbeta, lämna aldrig enheten utan uppsikt och förvara den på en säker plats.

### **Efter användning**

Stäng av enheten och placera först därefter enheten på en säker plats.

Förvara inte enheten inom räckhåll för barn. Se till att ventilationsöppningarna i enheten är rena. Håll alla muttrar, bultar och skruvar åtdragna för att säkerställa att gräsklipparen är i säkert arbetskick.





Kontrollera gräsuppsamlaren ofta för slitage eller skador.

Använd endast ett klippblad avsett för denna gräsklippare.

Följ de medföljande installationsanvisningarna.

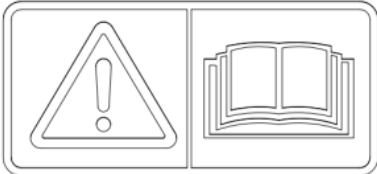
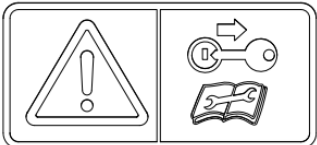
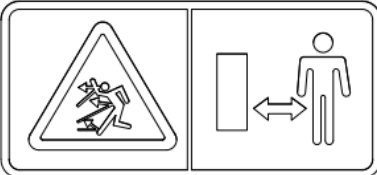
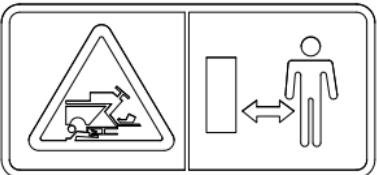
Låt endast en kvalificerad tekniker eller ett servicecenter utföra reparationer.

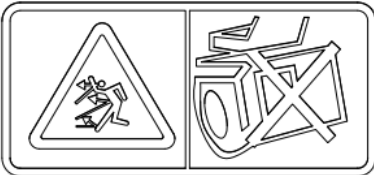
80. Information och varningar

	<p><b>OBSERVERA:</b></p> <p>Läs den ursprungliga bruksanvisningen före användning.</p>
	<p><b>VARNING:</b></p> <p>Ta ur nyckeln och läs instruktionerna innan du utför underhåll eller reparationer.</p>
	<p><b>FARA:</b></p> <p><b>RISK FÖR ELEKTRISK OBJEKT</b> Håll alla borta från arbetsområdet medan maskinen är i drift .</p>
	<p><b>FARA:</b></p> <p>Se till att barn håller sig på säkert avstånd från maskinen när motorn är igång.</p>
	<p><b>FARA:</b></p> <p><b>RISK FÖR ATT MASKIN VÄLTER</b> Använd inte maskinen i sluttningar med en lutning på mer än 10°.</p>
	<p><b>FARA:</b></p> <p><b>BETYDLIG RISK FÖR SKADA</b> Håll händer och fötter borta från roterande knivar</p>
	<p><b>FARA:</b></p> <p><b>RISK FÖR UTÖDNING AV OBJEKT</b> Håll alla borta från det bakre uttaget medan maskinen är i drift.</p>
	

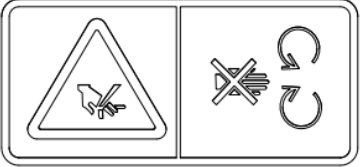
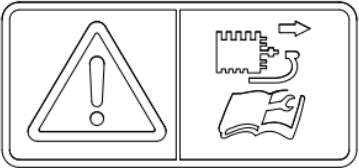
	<p><b>FARA:</b></p> <p><b>BETYDLIG RISK FÖR SKADA</b> Stick inte in händerna i skäranordningens hölje:</p>
	<p><b>VARNING:</b></p> <p>Ta bort tändningen och läs instruktionerna innan du utför underhåll eller reparationer.</p>

## 81. presentation

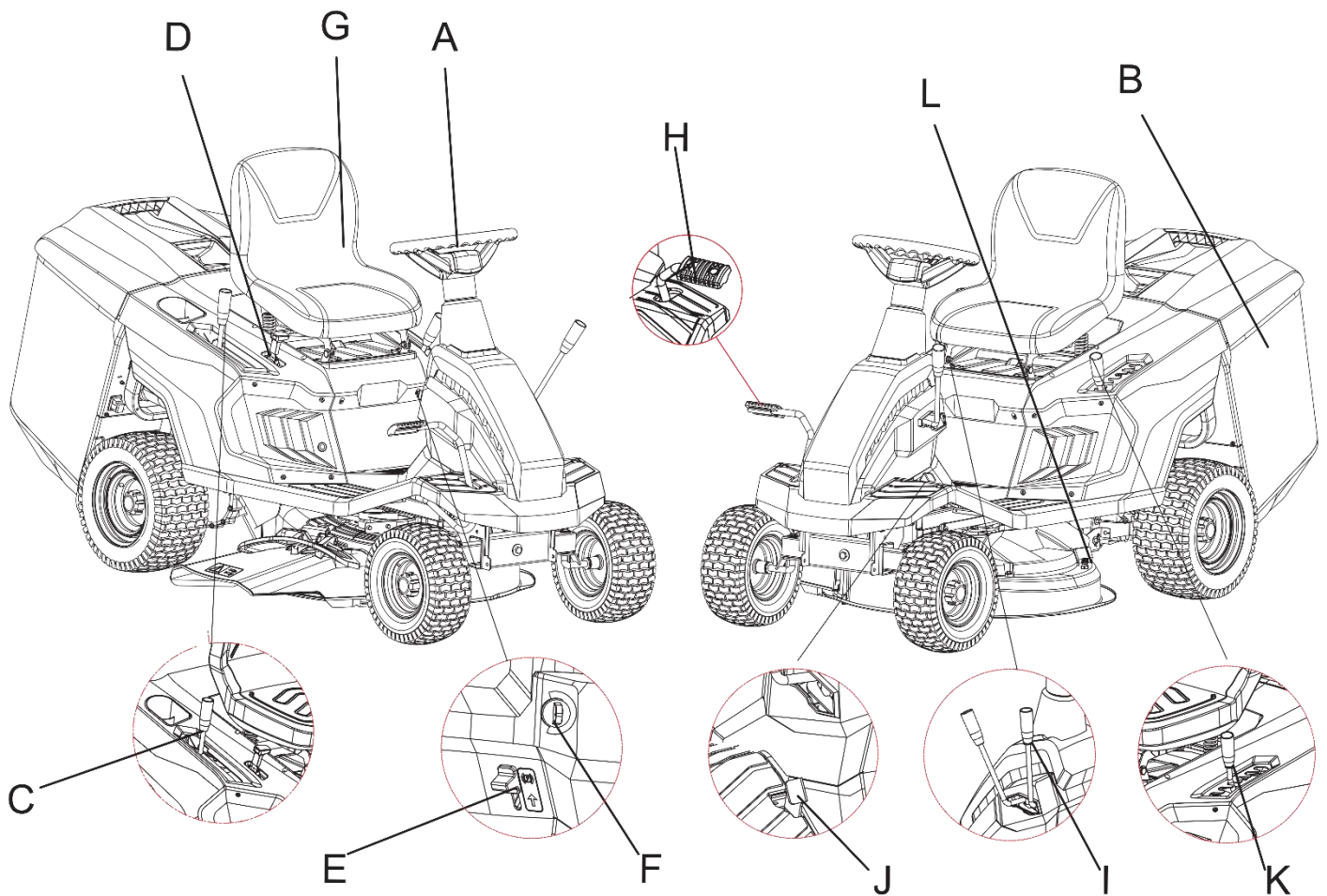

<b>A</b>	<b>ratt</b>	<b>G</b>	<b>S itt</b>
<b>b</b>	<b>insamlingskorg</b>	<b>H</b>	<b>Bromspedal</b>
<b>C</b>	<b>Växelspak</b>	<b>jag</b>	<b>Klipparens växelspak</b>
<b>D</b>	<b>Växelspakskoppling</b>	<b>J</b>	<b>Pedal för klipparen vid backning</b>
<b>E</b>	<b>Parkeringsbroms</b>	<b>K</b>	<b>Höjdjusteringsspak</b>
<b>F</b>	<b>tändning</b>	<b>L</b>	<b>Lätt att rengöra anslutning</b>

## 82. Montering

















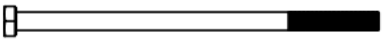



### Viktig information om montering av gräsklipparen

Innan du monterar och använder bensingräsklipparen, läs först hela bruksanvisningen och instruktionerna i den noggrant.

**VIKTIG INFORMATION:** Gräsklipparen levereras UTAN BRÄNSLE OCH OLJA i motorn.

Din nya gräsklippare har testats på produktionsanläggningen, vilket innebär att det kan finnas en liten mängd olja kvar i motorn eller synligt på oljestickan!

Monteringsmaterial ingår:

<b>Monteringsmaterial för gräsupsamlaren</b>	 M6X30 C (X2)  M6X12 D (X2)  M6 E (X4)  ST5.0X35 A (X6)  ST5.0X16 B (X2)
<b>Monteringsmaterial för sitsen</b>	 M8X18 F (X2)  M8 L (X2)
<b>Monteringsmaterial för ratten</b>	 M8X160 I (X1)  8 H (X1)  Ø8XØ30X2.5 G (X1)
<b>Monteringsmaterial för bakpanelen</b>	 M6X12 D (X6)  M6 E (X2)  M8X25 M (X2)
<b>Monteringsmaterial för kopplingsväxelspaken</b>	  M6X35 J (X1) 
<b>Monteringsmaterial för höjjusteringsspaken</b>	     M6X10 S (X2)

<p><b>Säkring, laddare och tändningsnyckel</b></p>	 <p>10A K (X1)</p>
<p><b>Verktygssatser och trattar</b></p>	
<p><b>Sidotömning från behållaren</b></p>	

**TA UT Gräsklipparen ur FÖRPACKNINGEN**

1. Öppna förpackningen försiktigt och var försiktig så att du inte tappar några delar.
2. Kontrollera dokumentationen i förpackningen, inklusive dessa instruktioner.
3. Ta ut alla delar ur kartongen.
4. Ta följande försiktighetsåtgärder för att ta bort maskinen ur förpackningen:
  - Placera pallen på säker mark
  - Efter att den yttre panelen har tagits bort, skjut försiktigt av maskinen från pallen (använd eventuellt extra brädor) för att undvika skador på gräsklipparen.

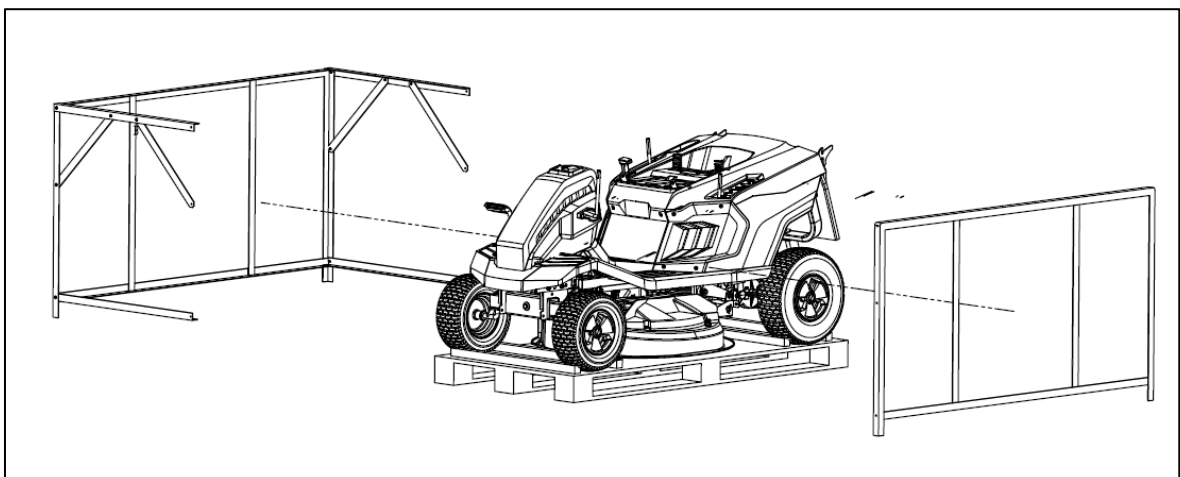
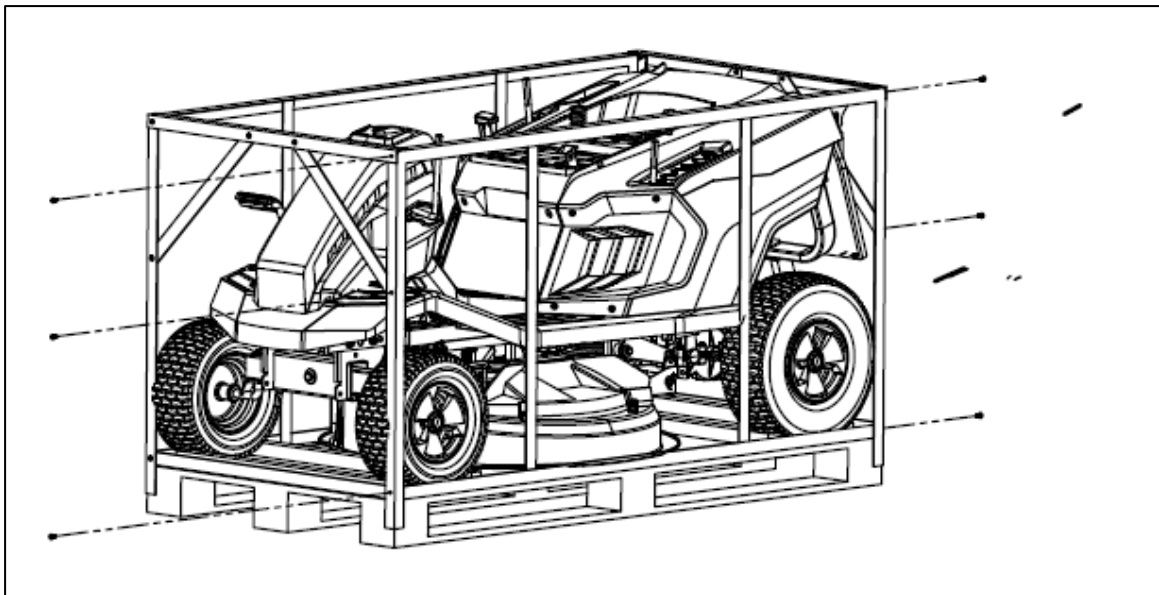
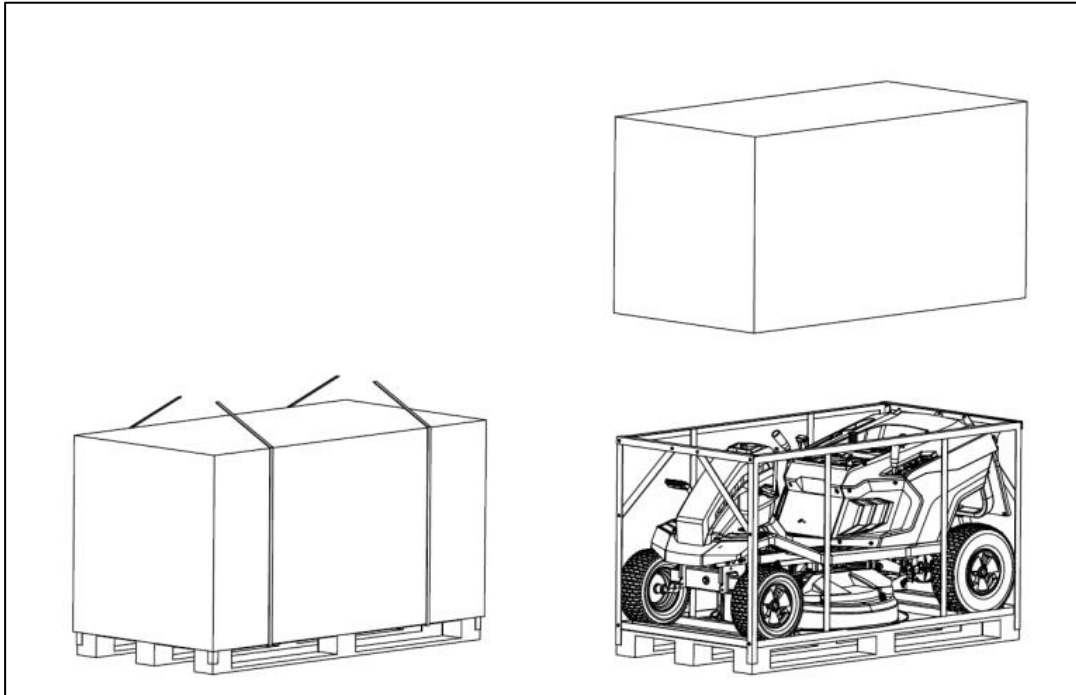

### Montering av bakpanelen

Rikta in hålen på plattan med hålen på baksidan av maskinen och dra åt muttern (M6) och skruvarna (M6x12 & M8x25).

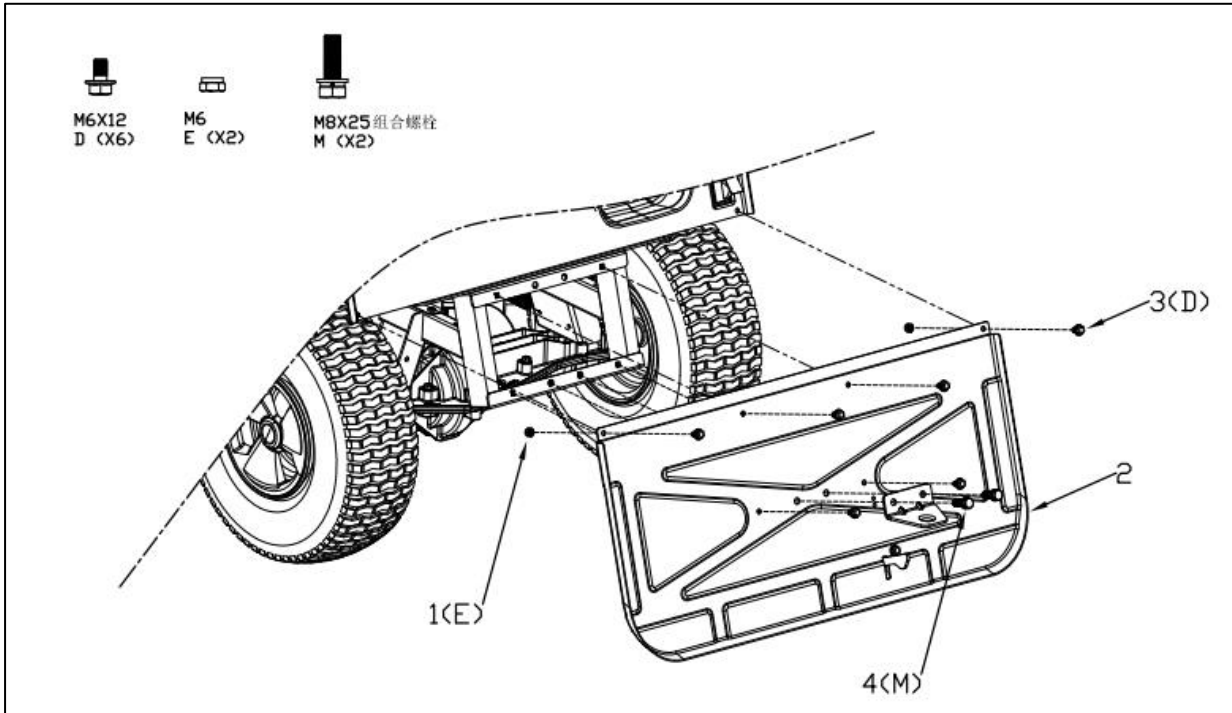

### Montering av ratten

Sätt först in hylsan i rattaxeln (se nr 1), sätt sedan in den dekorativa kåpan (se nr 2), sätt in ratten och fixera den med skruven (M8x160) och bricka, montera den dekorativa kåpan (se nr 3), visas.

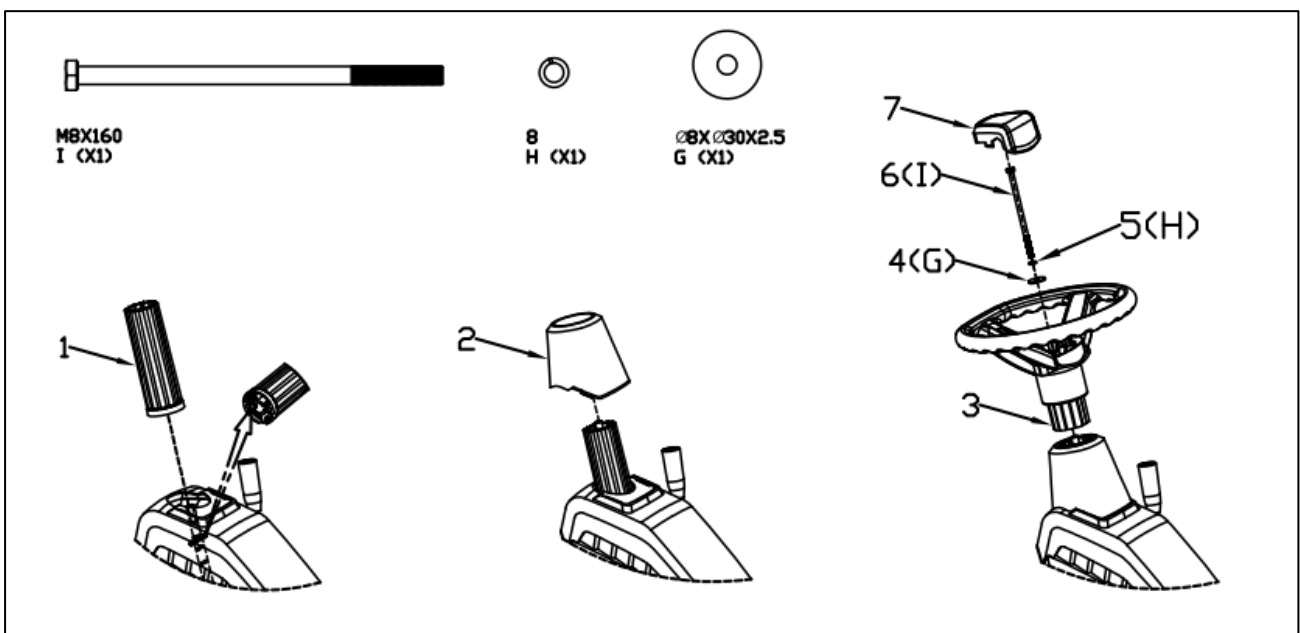

## Montering av sätet

Detta steg är förinstallerat av tillverkaren, användaren kan justera sätet framåt eller bakåt. (Rikta in hålen på sitsen med hålen på monteringsplattan och fäst sitsen med skruvar (M8x20) och brickor som visas på bilden nedan). Skruvarna på botten av sätet gör att du kan justera den mest bekväma positionen.

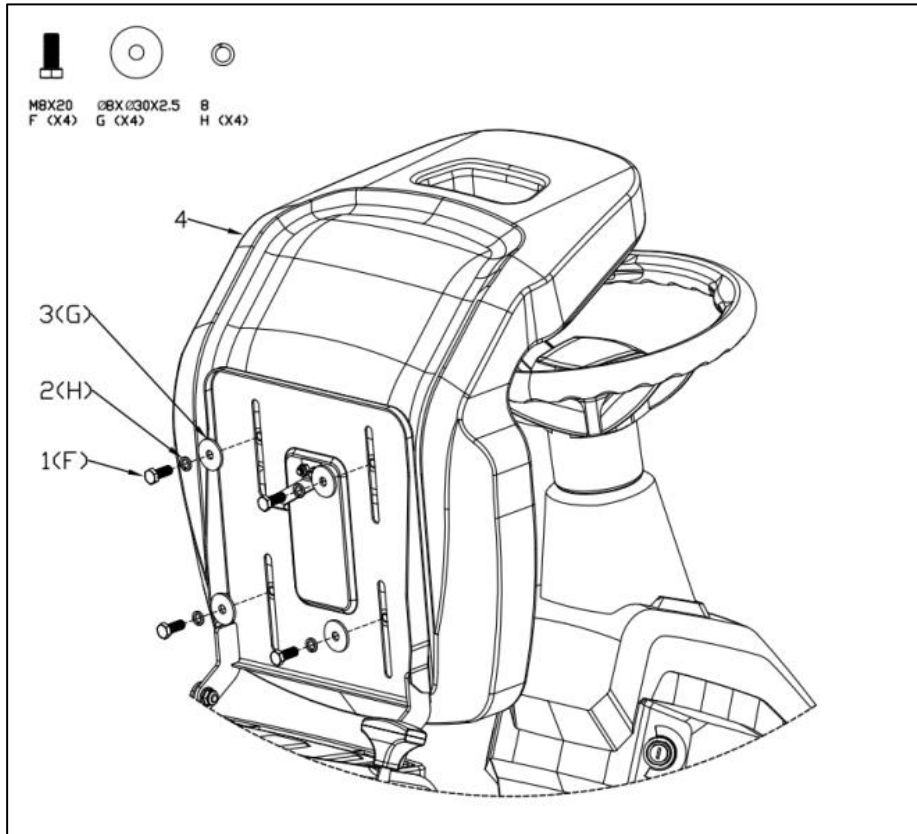

Fäst sitsen på maskinen med skruv (M8x18) och mutter (M8).

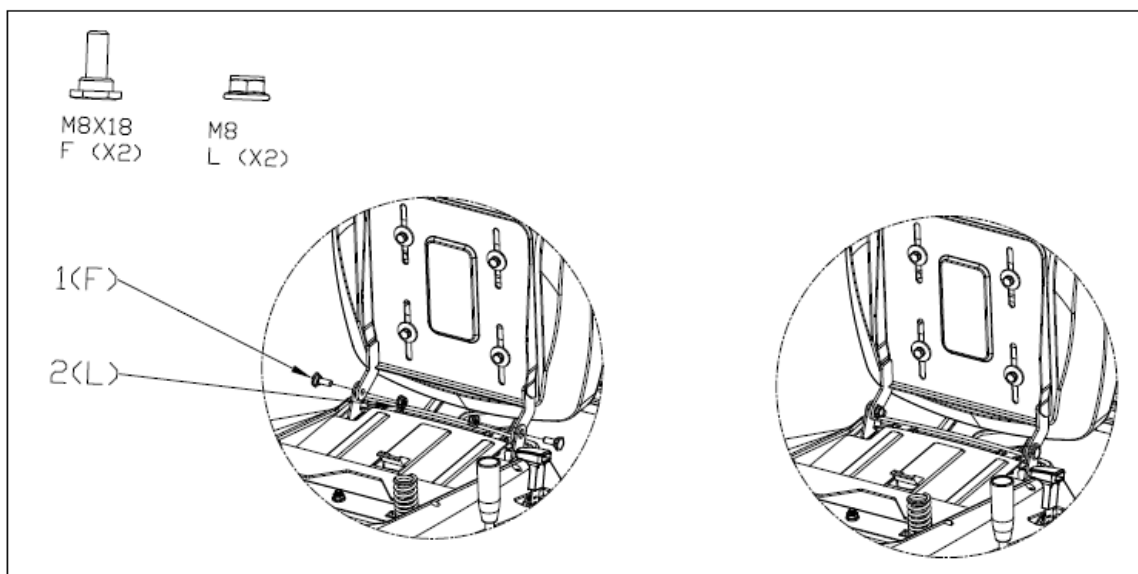

**OBSERVERA:**

Var uppmärksam på korrekt anslutning av kontakten under sätet (se följande bild).

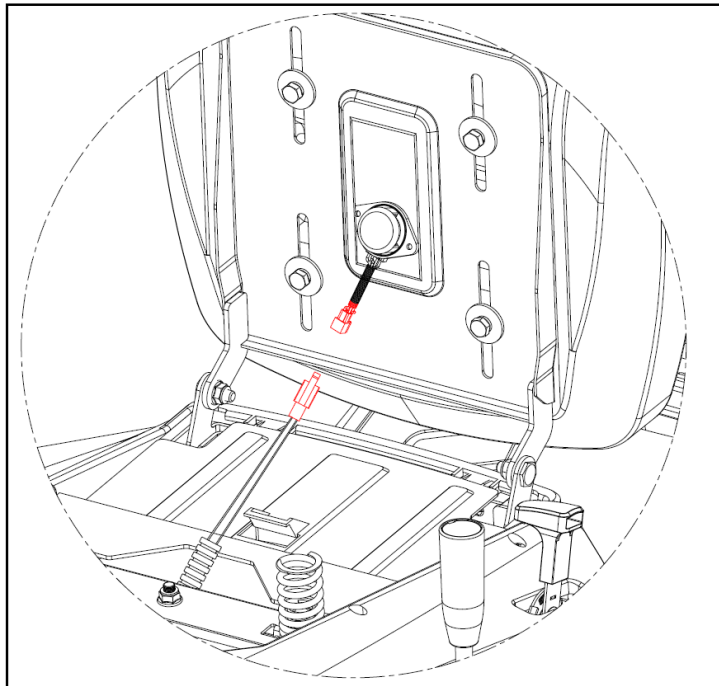

**Montering av gräsuppsamlarkorgen**

1. Ta ut metallramen enligt bilden.

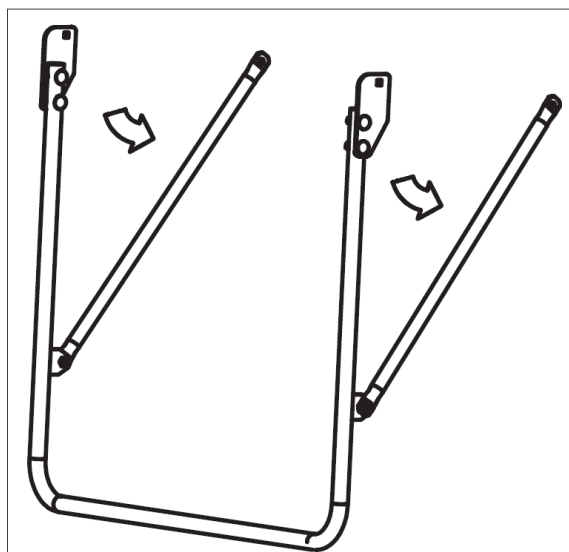

2. Koppla ihop ramdelarna som visas i följande bild.

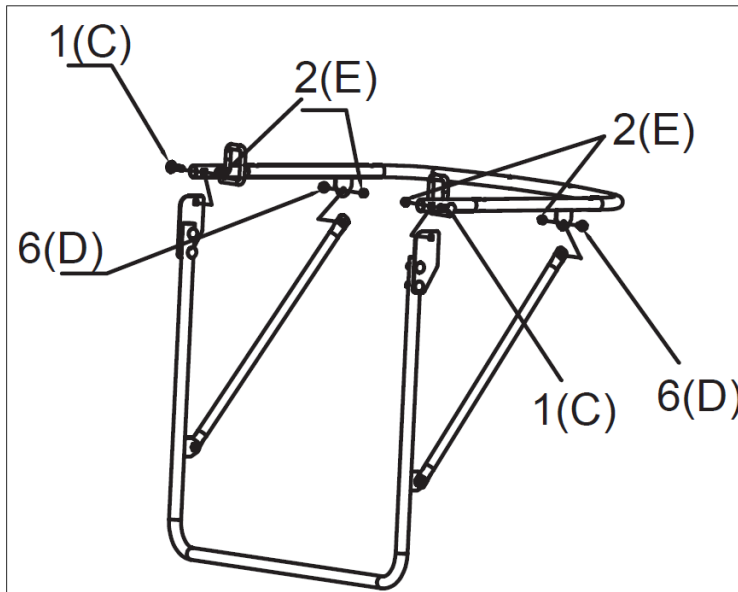

3. Kombinera uppsamlingspåsen med metallramen som visas i följande bild.

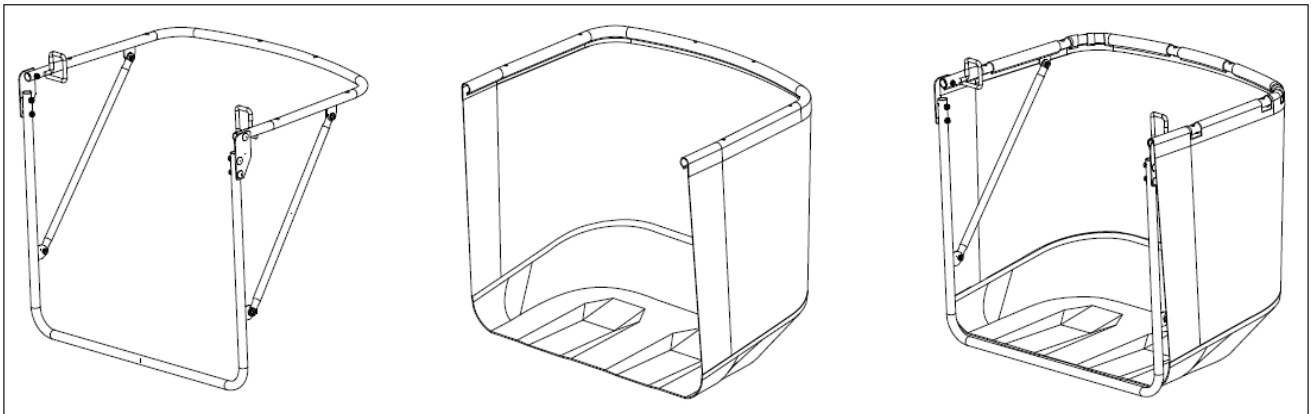

4. Anslut gräsuppsamlaren och topplocket med skruvar (ST5.0x16 och ST5.0X35).

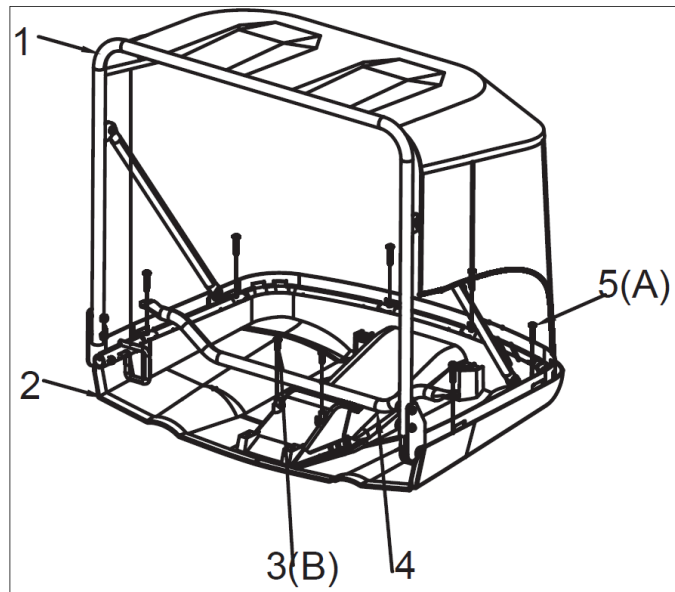

5. Det finns en skärskyddsbrytare på bakpanelen. Oavsett vilken funktion du använder: sidotömning, mulching eller bakutkast. Observera: Gräsuppsamlaren måste vara korrekt installerad innan klippning, annars startar inte motorn.



6. Installera gräsupsamlaren på gräsklipparens avsedda monteringsfästen

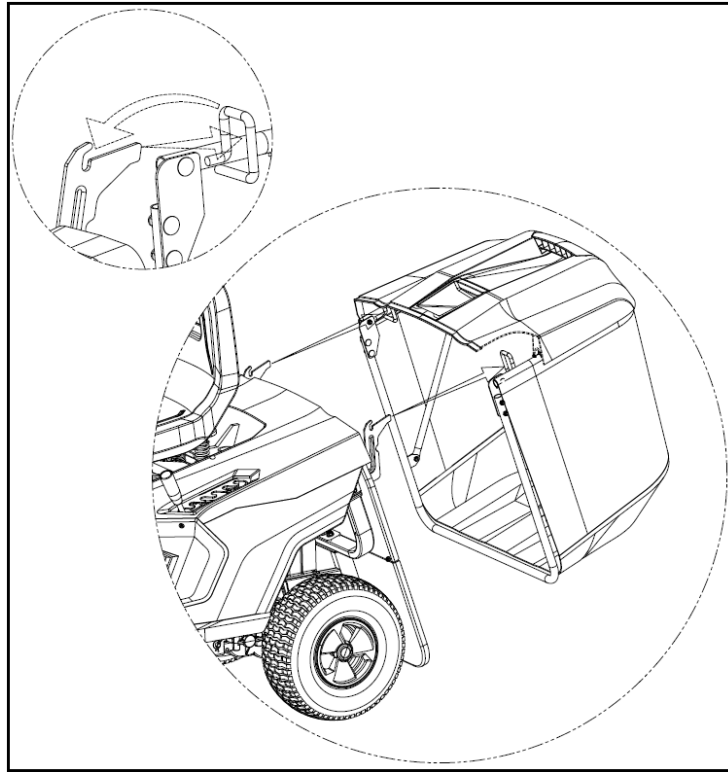

### Montering av spakarna

Fäst handtaget som visas på följande bilder.

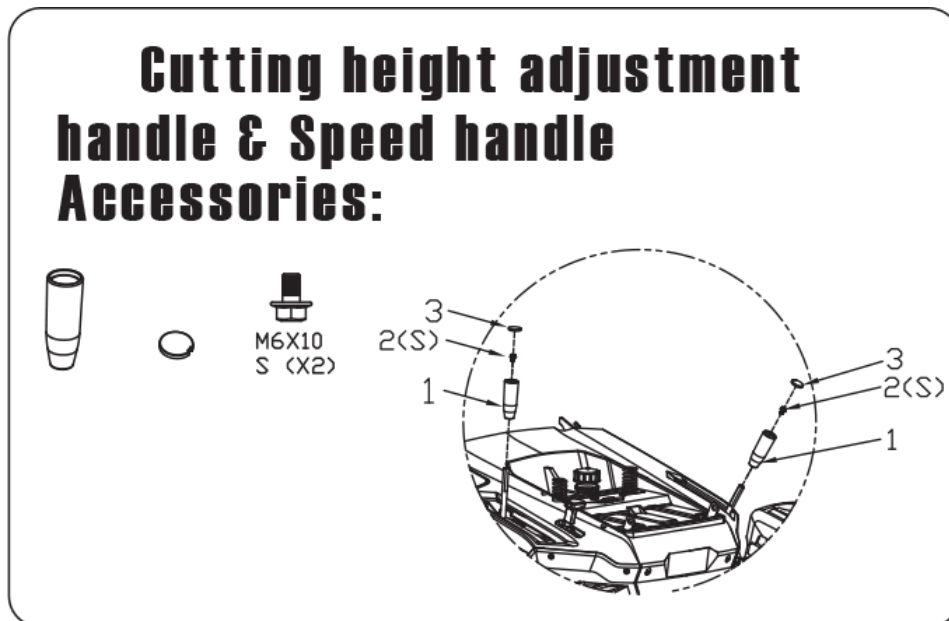

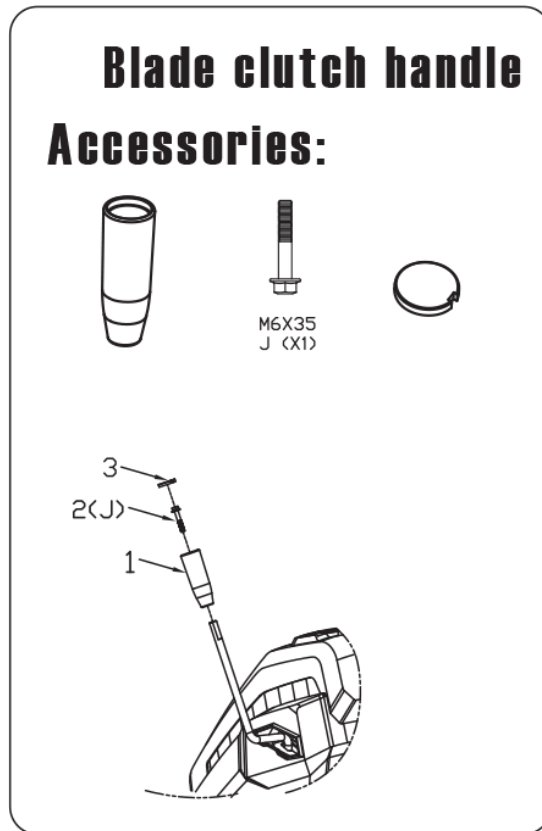

### Batteriinstallation

Anslut batteriet till det elektriska systemet som visas på följande bild.

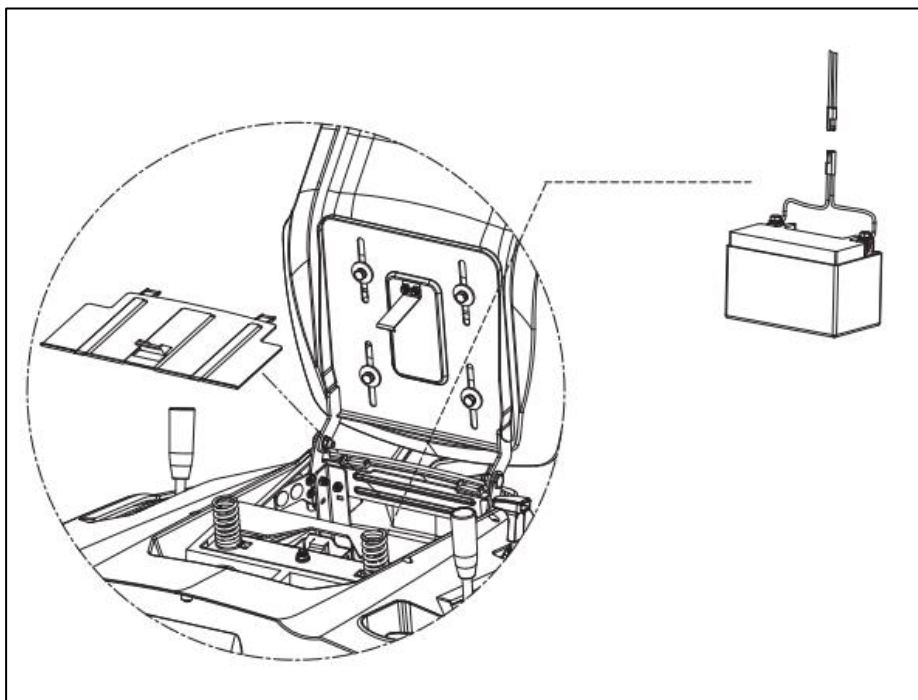

## Fyll på olja och bensin

OBS: Gräsklipparen levereras utan olja i motorn.

Alla motorer testas på fabrik innan de packas. Det mesta av oljan avlägsnas före frakt; dock finns en liten del av oljan kvar i motorn. Under transporten rör sig oljan i motorrummet. Därför kan du se en tillräcklig mängd olja på oljestickan. Men så är inte fallet!

Oljetanken rymmer totalt 0,5 liter motorolja. Bensintanken har 2,5 liter bensin.

- Ta bort tanklocket
- Fyll på bränsle till botten av nivågränsen i bränsletankens hals. Överfyll inte. Torka upp eventuellt utspillt bränsle innan du startar motorn.
- Dra åt tanklocket.

Rekommenderat motorolja: Fuxtec 4-taktsolja SAE 30

Rekommenderad bensin: Super 95

Använd om möjligt bränsle med en etanolhalt på högst 5 % (E5) för att förlänga motorns livslängd och förbättra prestandan.

Bensin är mycket brandfarligt och bensinångor kan explodera och orsaka allvarliga skador eller dödsfall. Var ytterst försiktig när du hanterar bensin. Förvara den utom räckhåll för barn.

Tanka i ett välventilerat utrymme med motorn avstängd. Rök inte och tillåt inte lågor eller gnistor i området där motorn drivs eller där bensin förvaras. Undvik upprepad eller långvarig hudkontakt eller inandning av ångor.

Efter tankning, dra åt tanklocket ordentligt. Om bränsle har spillts ut, se till att området är torrt innan du startar motorn.

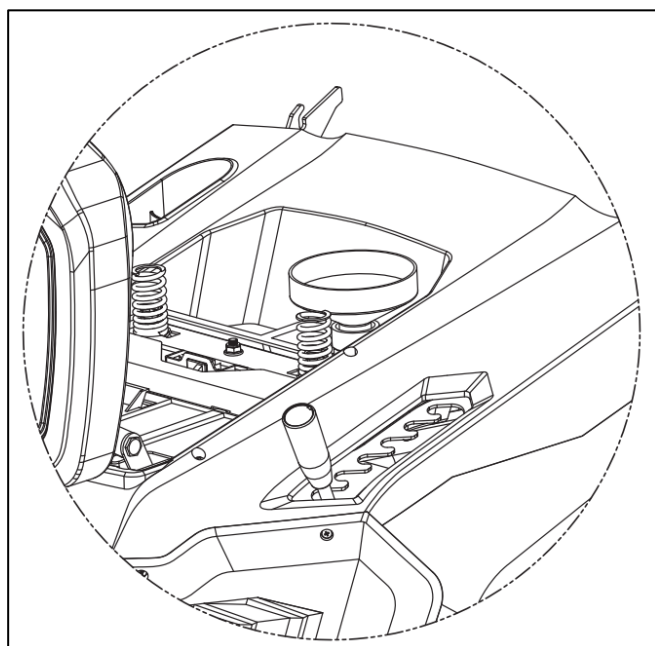

## 83. Arbeta med gräsklipparen

### gräsklippning

Maskinen kan användas för att klippa gräsmattor på många olika sätt. Innan du börjar, förbered din maskin enligt typen av klippning. Förutom att samla det i gräsuppsamlingspåsen har du även följande alternativ:

#### Kompost

Förberedelse för klippning och rivning av gräs (mulching-funktion) Installera mulching-satsen som visas på följande bild:

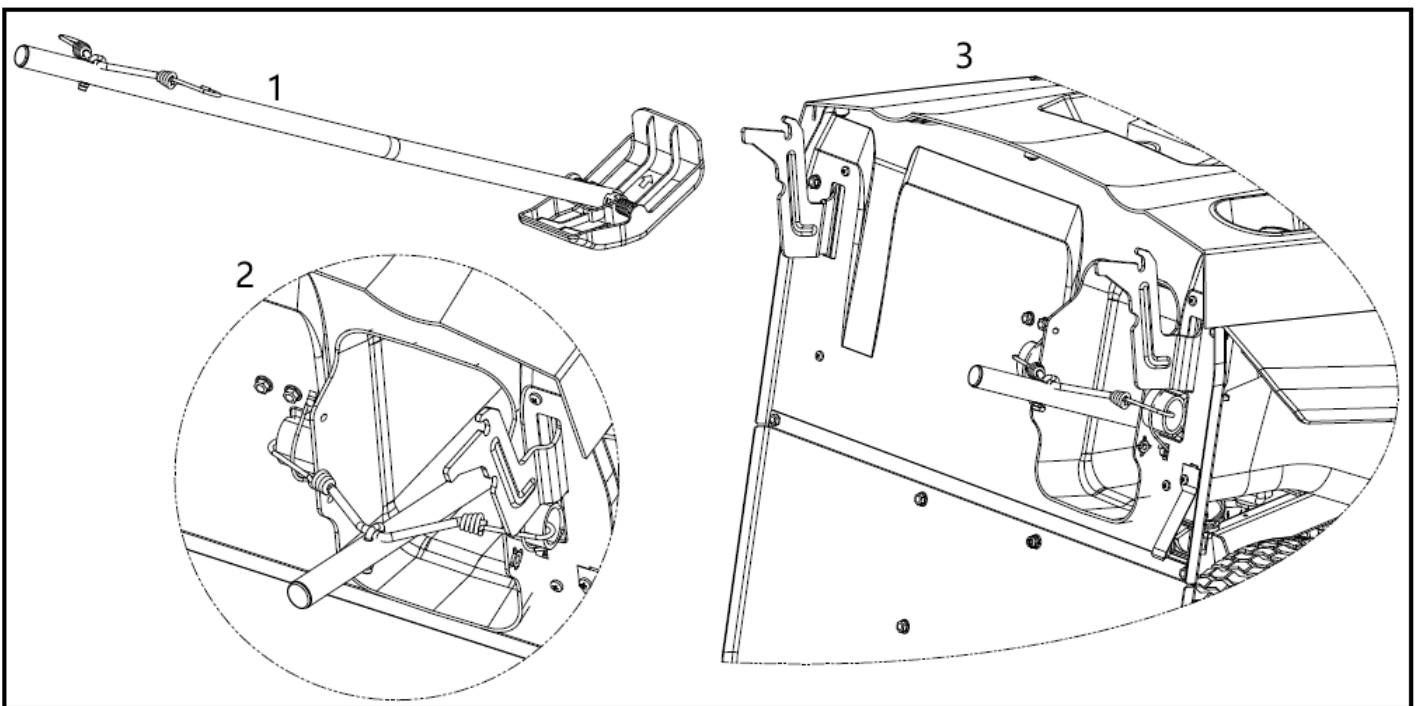

#### Sidoutkast

Lyft sidokåpan enligt bilden nedan, och sätt sedan på sidotömningsbehållaren. Fäst denna som visas på bilden nedan.

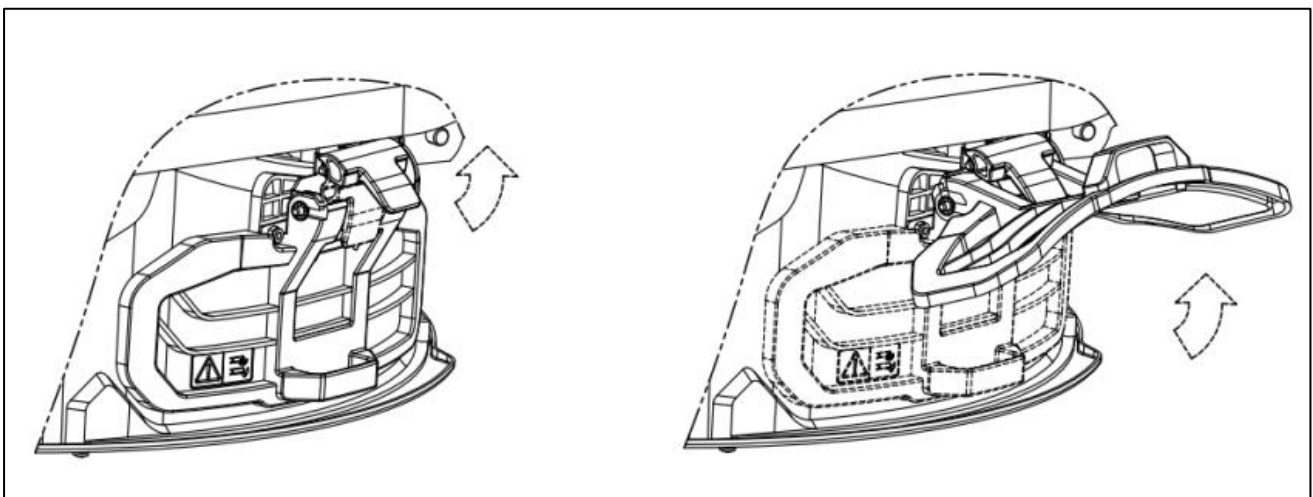

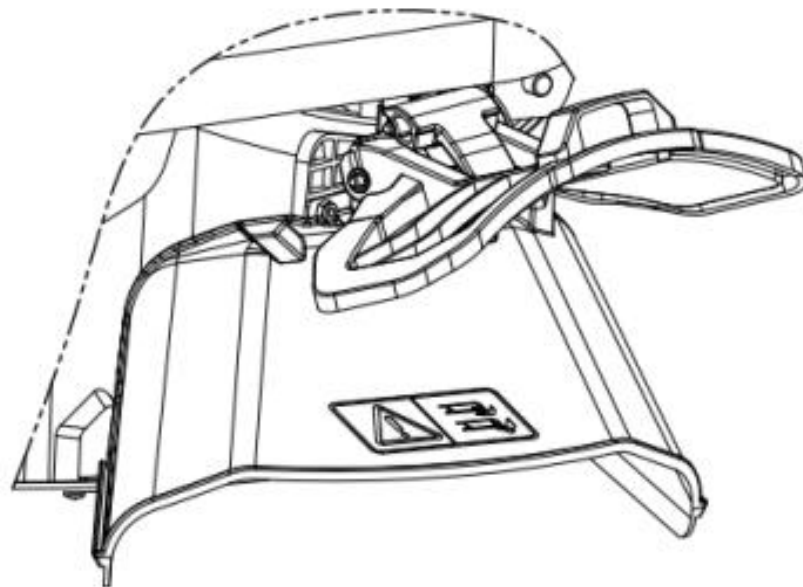
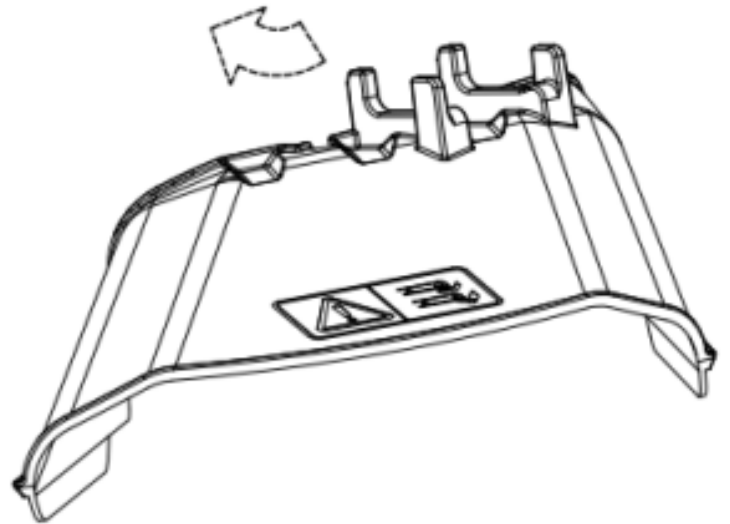
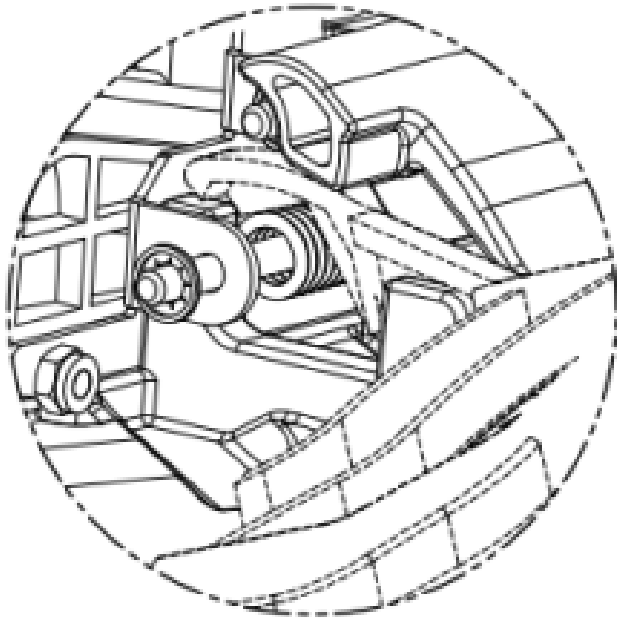

## Startar motorn

- 1) Sitt i förarsätet.  
Sätt frekvensomriktaren i neutralläge  
som visas i följande bild.

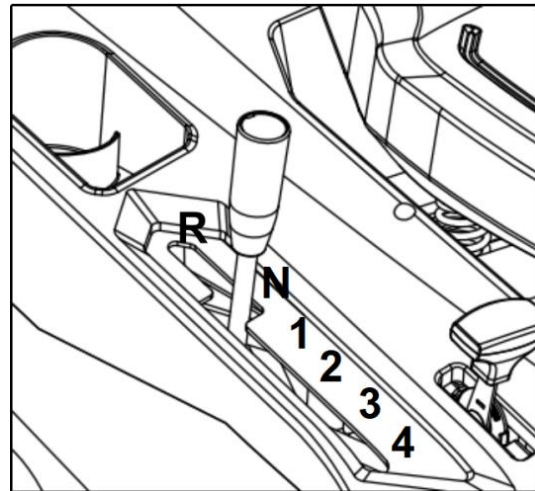

- 2) Stäng av klippaggregatet (se bilden nedan).

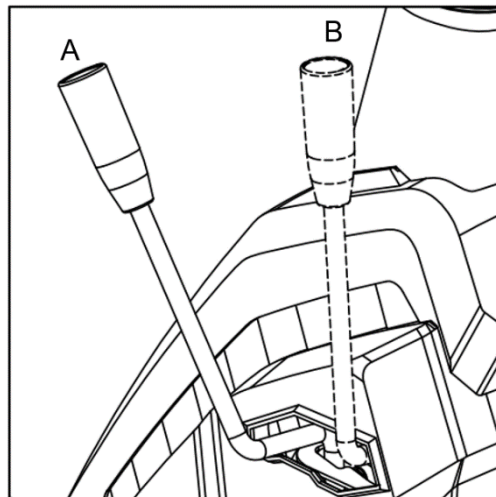

- 3) Dra åt bromsen

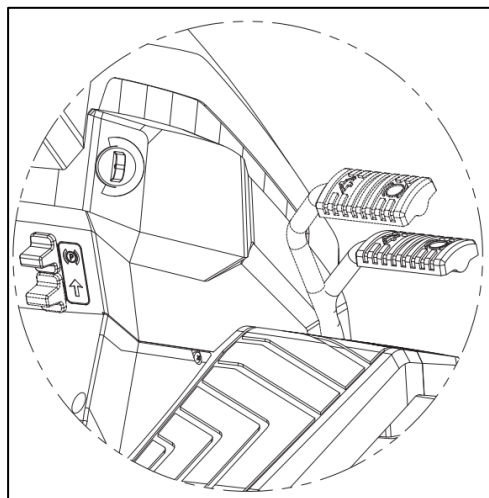

- 4) Placera kopplingsspaken i startläget.

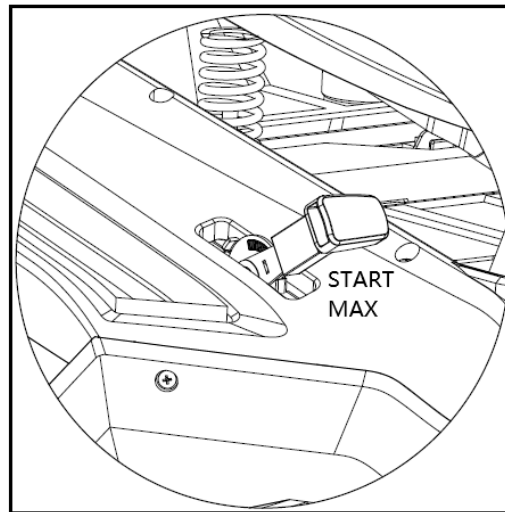

- 5) Sätt i tändningsnyckeln och vrid den till ON för att få elektrisk kontakt, vrid sedan den för att starta motorn.
- 6) Släpp tändningsnyckeln efter att motorn har startat.
- 7) Så snart motorn startar, flytta gasreglaget till lägsta hastighetsläget.

### Köra utan att använda gräsklipparen

- 1) Justera klipphöjden till det högsta läget.
- 2) Flytta kopplingshandtaget till körläge.

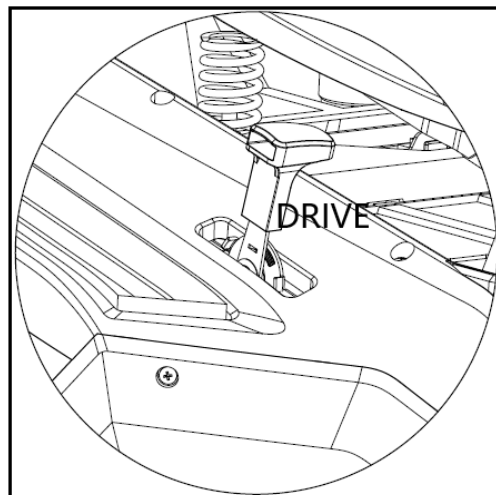

- 3) Trampa ner bromspedalen helt och flytta växelspaken till det första läget (för att reglera hastigheten enligt olika lägen), släpp sedan långsamt bromspedalen

## Använda gräsklipparen

Observera: Gräsuppsamlingspåsen måste fästas korrekt innan du klipper.

- 1) Justera klipphöjden till lämplig position. Klipphöjden kan justeras från 35-75 mm, position 1 till 6.

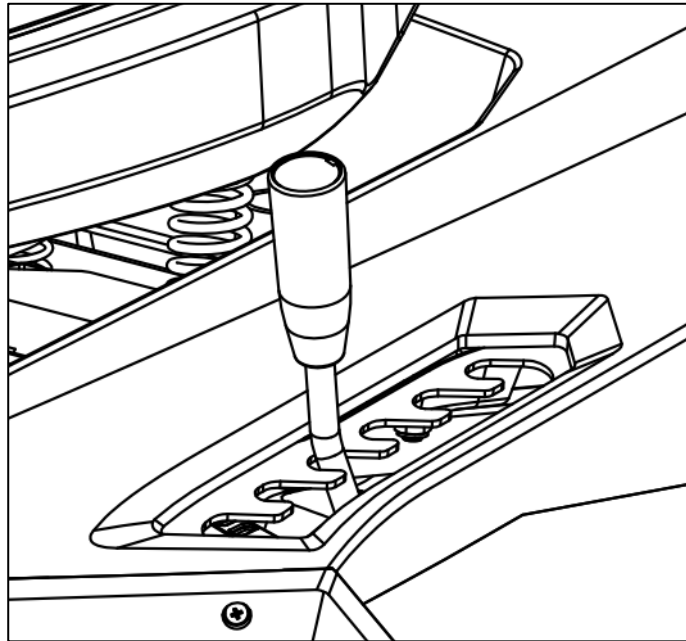

- 2) Växla gasreglaget till läget för maximal hastighet.
- 3) Slå på klippaggregatet med spaken i ÖPPET "B"-läge.

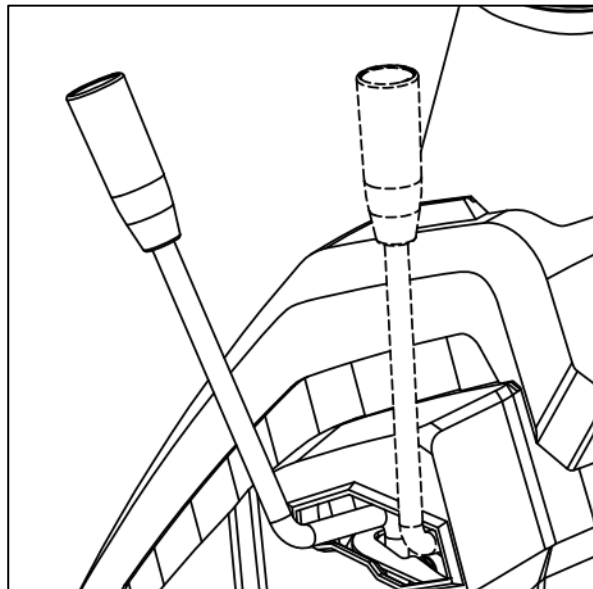

### Använda klippaggregatet vid backning

- 1) Tryck på bromspedalen tills maskinen stannar;
- 2) Flytta växelspaken till "N"-läget
- 3) Slå på klippaggregatet med spaken i ÖPPET "B"-läge.
- 4) När du klipper bakåt, tryck på "REVERSE CUT"-pedalen (se följande bild), för den mekaniska modellen, ställ omkopplarspaken i "R"-läget.

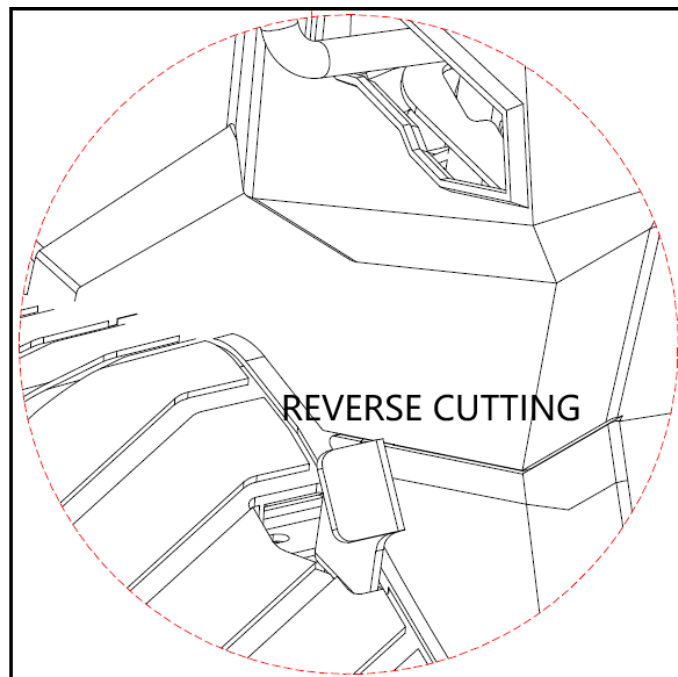

### Använda parkeringsbromsen

- 1) Ställ körspaken i läge "N".
- 2) Tryck ned bromspedalen för att minska hastigheten ytterligare tills maskinen stannar.
- 3) Stäng av klippaggregatet (STÄNG "A").
- 4) Skjut knappen till "P"-läget och släpp sedan bromspedalen.

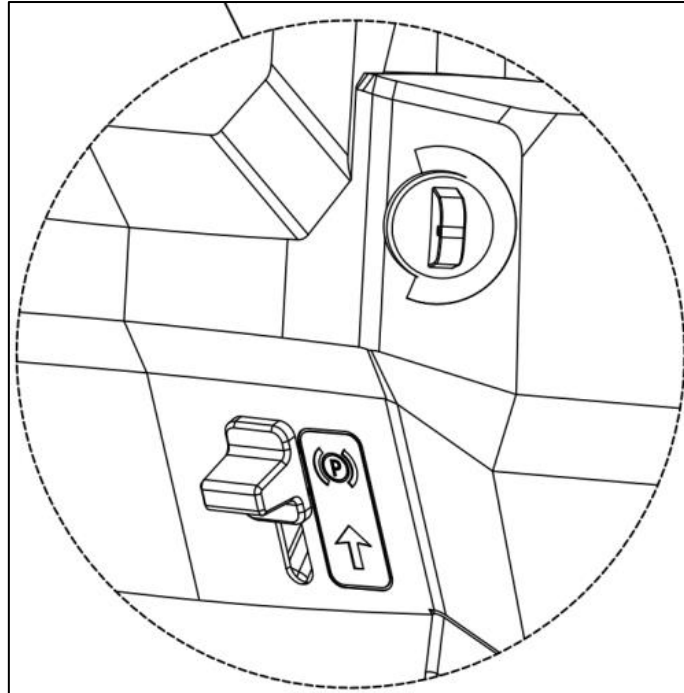

### Tömning av gräsupsamlaren

Gräsupsamlaren kan endast tömmas när klippenheten är urkopplad; annars stannar motorn.

- 1) Minska motorvarvtalet
- 2) Aktivera parkeringsbromsen i sluttningar
- 3) Ta tag i den bakre spaken och luta upp gräsposen för att tömma den.



### Stoppar motorn

- 1) Flytta gasreglaget till lägsta hastighetsläget.

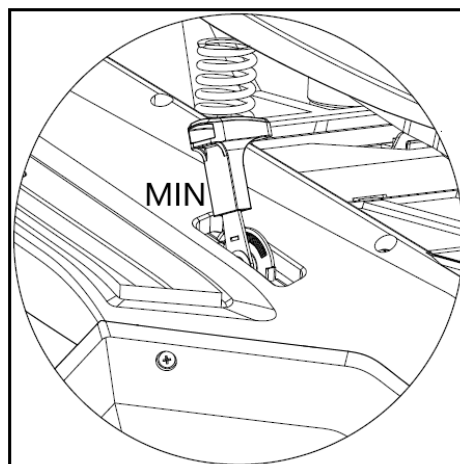

- 2) Sätt frekvensomriktaren i neutralläge som visas i följande bild.

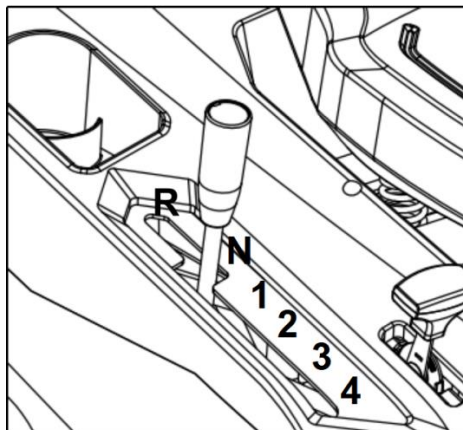

- 3) Stäng av klippaggregatet (STÄNG "A").
- 4) Stanna motorn genom att vrida tändningsnyckeln till av
- 5) Ta bort nyckeln.

## 84. Säkerhetsanordningar

- 1) Om du lämnar sätet medan motorn är igång stängs motorn av automatiskt.
- 2) Om du vrider nyckeln till avstängt läge medan motorn är igång, stängs motorn av.
- 3) Om du släpper backpedalen medan du klipper bakåt, stängs motorn av automatiskt.
- 4) Om du lämnar förarsätet i parkeringsläge med motorn igång, stängs motorn av automatiskt.
- 5) Om du slår på gräsklipparen i parkeringsläge med motorn igång, stängs motorn av automatiskt.
- 6) Om du fäller ihop gräsuppsamlarsäcken med motorn igång och klipparen påslagen stängs motorn av automatiskt.

## 85. Underhåll och rengöring

### Allmänna underhållsinstruktioner:

Alla muttrar, bultar och skruvar måste vara ordentligt åtdragna för att hålla maskinen i ett säkert och funktionsdugligt skick. Regelbundet underhåll är det grundläggande kravet för användarens säkerhet och för att upprätthålla gräsklipparens drifttillstånd och prestanda.

Förvara aldrig en maskin med bensin i tanken i en byggnad där ångorna kan komma nära öppna lågor, gnistor eller höga temperaturer.

Låt motorn svalna innan den förvaras inomhus.

För att minska risken för brand, se till att gräsklipparen, och särskilt motorn, ljuddämparen och även platsen där ersättningsbränslet förvaras, är fria från gräs, löv eller stora mängder smörjmedel. Kontrollera regelbundet skicket på gräsuppsamlarlocket och gräsuppsamlaren och byt ut dem om de är skadade.

När motorn har svalnat, töm bränslet i ett välventilerat utrymme.

Använd tjocka arbetshandskar när du tar bort och monterar skärbladet.

**FARA:**

Innan du utför något underhålls- eller reparationsarbete, stoppa motorn och ta bort tändstiftet. Kontrollera klipparen regelbundet och se till att alla gräsavlagringar tas bort från undersidan av chassit.

Smörj regelbundet chassi-axel och lager med lämpligt smörjmedel.

Kontrollera knivarnas skick regelbundet eftersom de har en betydande inverkan på gräsklipparens prestanda. Bladen ska alltid vara vassa och balanserade.

Kontrollera med jämna mellanrum om alla skruvar och muttrar är åtdragna. Slitna eller felaktigt åtdragna muttrar och bultar kan orsaka allvarliga skador på motorn eller ramen.

Om bladet träffar ett hinder, stoppa gräsklipparen och kontakta FUXTEC kundtjänst.

**FARA:**

Använd alltid endast originalreservdelar. Reservdelar av dålig kvalitet kan allvarligt skada gräsklipparen och utgöra en säkerhetsrisk.

**Använd funktionen Easy Clean**

På vissa modeller hittar du en vattenanslutning för att tvätta gräsklipparen på vänster sida av gräsklipparen.

Vid användning av vattenanslutningen måste maskinen vara i lägsta höjdläge på gräsmattan. Detta säkerställer att vattnet stannar under klippdäcket under rengöringen.

## 86. Säkerhetsinstruktioner

### ALLMÄNNA SÄKERHETSINSTRUKTIONER

- Denna produkt är endast avsedd för klippning. Använd den inte för andra ändamål än de avsedda. Annars finns det risk att den skadas eller orsakar skador.
- Låt aldrig barn eller personer som inte är bekanta med innehållet i denna bruksanvisning arbeta med enheten.
- Den som använder gräsklipparen är ansvarig för säkerheten för dem som befinner sig på arbetsområdet.
- Använd aldrig gräsklipparen nära andra människor, barn eller lösa djur.
- Innan du börjar klippa, inspektera området där gräsklipparen ska användas och ta bort stenar, trådar, pinnar, splinter, ben och andra främmande föremål som kan fastna eller böjas och som kan orsaka skada.

### BRUKSANVISNING

- Alla muttrar, stift och bultar måste vara ordentligt åtdragna för att säkerställa att maskinen är i perfekt skick.
- Använd aldrig gräsklipparen utan skyddskåpan.
- Använd aldrig gräsklipparen med ett löst klippblad. Kontrollera alltid att alla tillhörande skruvar är åtdragna.
- Trubbiga knivar bör bytas ut.
- När du arbetar med gräsklipparen måste du se till att du har ett säkert fotfäste.

- Förvara aldrig gräsklipparen i stängda eller dåligt ventilerade utrymmen där ångor kan samlas. Motorns avgaser innehåller kolmonoxid, vilket är livsfarligt.
- Arbeta endast under tillräckliga ljusförhållanden (i skymning eller med tillräcklig artificiell belysning).
- Använd inte gräsklipparen när det regnar eller när gräset är blött.
- Var särskilt försiktig när du klipper i upphöjd terräng (sluttningar). Klipp alltid vinkelrätt mot sluttningen, parallellt med konturen och inte direkt uppför/nedför.
- Under inga omständigheter bör du lämna gräsklipparen igång utan uppsikt; Stäng av motorn när du lämnar gräsklipparen igång.
- Ändra aldrig motorvarvtalsinställningen.
- Transportera aldrig gräsklipparen med motorn igång.
- Stanna motorn och ta bort tändningskontakten i följande fall:

när du utför arbete under klippdäcket eller i utkastaren.

när du utför underhållsarbete, reparationer eller inspektioner på maskinen.

innan du bär, lyfter eller transporterar gräsklipparen.

när du lämnar gräsklipparen utan uppsikt eller när du justerar klipphöjden  
brist.

innan du tar bort och tömmer grovutloppskanalen.

- Om ett främmande föremål uppstår, stoppa motorn och inspektera noggrant för skador. I händelse av skada, ta med gräsklipparen till ett specialiserat servicecenter för reparation.

#### **FARA:**

Klippaggregatet fortsätter att rotera i några sekunder efter att motorn stängts av.

Om gräsklipparen vibrerar onormalt, stoppa motorn omedelbart. För att säkerställa säker drift, kontrollera regelbundet att gräsklipparens bultar, skruvar och muttrar är åtdragna.

#### **FÖRSIKTIGHET: BRÄNSLE ÄR EN MYCKET BRANDFARLIG VÄTSKA.**

- Förvara bränsle i en lämplig behållare.
- Fyll endast på bränsle på en öppen och väl ventilerad plats. Rök inte och använd inte en mobiltelefon när du hanterar bränsle.
- Fyll bara på bränsle när motorn är avstängd. Öppna aldrig bränsletanken eller fyll på bränsle när motorn är varm eller igång.
- Om bränsle har spillts, starta inte motorn. Flytta gräsklipparen bort från området där bränslet spilldes ut, var försiktig så att du undviker eventuell antändning. Fortsätt inte arbetet förrän det spillda bränslet har avdunstat och bränsleångorna har försvunnit.
- Efter att ha fyllt på bränsle, dra åt bränsletanklocket och bränslebehållarens lock ordentligt.

#### **FARA :**

Innan du utför något underhålls- eller reparationsarbete, stoppa motorn och ta bort tändstiftet.

## 87. lagring

Om du inte ska använda enheten under en längre tid bör du förvara den enligt följande instruktioner. Detta förlänger maskinens livslängd.

- Samma bensen kan inte ligga kvar i tanken i mer än en månad.
- Rengör gräsklipparen noggrant och förvara den i ett torrt rum.
- Förvara aldrig gräsklipparen med bränsle i tanken i en byggnad där öppen låga eller gnistor kan uppstå.
- För att minska risken för brand, håll motorn, ljuddämparen, batterifacket och bränsleförvaringsutrymmet fria från gräs, löv eller överflödigt fett.
- Om bränsletanken behöver tömmas ska det göras utomhus.
- När du justerar maskinen, var försiktig så att du inte klämmer fingrarna mellan det rörliga bladet och maskinens fasta delar.
- Låt produkten svalna i minst 30 minuter innan den förvaras.
- Batteriet ska alltid förvaras torrt och varmt på vintern. Utsätt den aldrig för låga temperaturer. Innan förvaring, ladda batteriet helt och placera sedan gräsklipparen på en plats där den inte utsätts för frost. Alternativt täck över batteriet med en tjock matta eller liknande om gräsklipparen står i ett skjul/garage där det kan bli kallt. Ladda batteriet 1-2 gånger under vintern (minst var 3:e månad), ladda batteriet 1 gång per månad vid normal drifttid för att säkerställa att batteriet bibehåller sin fulla kapacitet. Felaktig förvaring kan skada batteriet och täcks inte av garantin.

## 88. Förfogande



### ETT MEDDELANDE

Kontakta din kommun/stad för information om deponeringsmöjligheter.



**Återvinning av råvaror istället för avfallshantering.**

## 89. Tekniska data

Motor	OHV, luftkyld, 4-takt
Märkeffekt	4,5 kW
Motorvarvtal	2800 rpm
förflyttning	224 cm <sup>3</sup>
starter	eStart
Tankvolym	2,5 l
Oljetankens volym	0,5 l
Klipphöjder	30 mm-75 mm
skärbredd	651 mm
Diameter hjul	33cm fram / 38cm bak
Volym gräsuppsamlare	150 l
Ljudeffektnivå	98dB
Vikt	135 kg

## POLSKA WERSJA JEZYKOWA

### 90. Wprowadzenie i bezpieczeństwo

Nigdy nie pozwalaj dzieciom ani osobom niezaznajomionym z tą instrukcją na korzystanie z narzędzia ogrodowego. Dzieci należy nadzorować, aby mieć pewność, że nie bawią się urządzeniem.

#### Przeznaczenie

Urządzenie to przeznaczone jest wyłącznie do koszenia trawników na terenach prywatnych.

Urządzenie jest zgodne z zaleceniami zawartymi w niniejszej instrukcji obsługi korzystania z dostarczonych opisów i instrukcji bezpieczeństwa. Wszelkie inne zastosowania nie są zamierzone. Niewłaściwe użycie spowoduje utratę gwarancji, a producent zrzeknie się wszelkiej odpowiedzialności. Użytkownik ponosi odpowiedzialność za wszelkie szkody wyrządzone osobom trzecim i ich mieniu. Urządzenie użytkować wyłącznie w stanie technicznym określonym i dostarczonym przez producenta. Nieautoryzowane zmiany w urządzeniu wyłączaają odpowiedzialność producenta za powstałe z tego powodu szkody.

#### Redukcja wibracji i hałasu

Aby ograniczyć wpływ wibracji i hałasu, należy ograniczyć godziny pracy, stosować ustawienia zmniejszające emisję wibracji i hałasu oraz nosić środki ochrony osobistej.

Aby utrzymać niski poziom wibracji i hałasu, należy przestrzegać następujących punktów:

- Używaj produktu wyłącznie zgodnie z jego przeznaczeniem, projektem i instrukcją.
- Upewnij się, że produkt jest w idealnym stanie i dobrze konserwowany.
- Używaj odpowiednich akcesoriów i upewnij się, że są w dobrym stanie.
- Trzymaj produkt mocno, ale nie naprężając, za dostarczone uchwyty.
- Konserwuj produkt zgodnie z tymi instrukcjami i dbaj o jego dobre smarowanie.
- Zaplanuj godziny pracy zgodnie z tymi instrukcjami, aby rozłożyć większe obciążenie pracą na dłuższy okres czasu.

#### Nagły wypadek

- Zapoznaj się z użytkowaniem produktu, czytając w całości instrukcję obsługi. Należy pamiętać o instrukcjach bezpieczeństwa i ściśle ich przestrzegać. Pomoże to zapobiec ryzyku i niebezpieczeństwom.

- Podczas korzystania z produktu należy zawsze zachować ostrożność, aby móc wcześniej rozpoznać zagrożenia i zareagować. Szybka interwencja może zapobiec poważnym obrażeniom i uszkodzeniom mienia.

## Ryzyko resztkowe

Nawet jeśli kosiarka jest obsługiwana prawidłowo, zawsze istnieje ryzyko szczątkowe. W związku z konstrukcją i konstrukcją tej kosiarki mogą wystąpić następujące zagrożenia:

1. Obrażenia i szkody materialne spowodowane przez latające części.
2. Uszkodzenie słuchu, jeśli nie nosisz odpowiednich środków ochrony słuchu lub nie używasz kosiarki przez dłuższy czas.
3. Zagrożenie zdrowia spowodowane wibracjami przenoszonymi na ręce i ramiona w przypadku długotrwałego użytkowania kosiarki lub nieprawidłowej obsługi i konserwacji.

## Instrukcje bezpieczeństwa dotyczące kosiarek samojezdnych

- Dla własnego bezpieczeństwa i bezpieczeństwa innych osób, przed użyciem urządzenia przeczytaj niniejszą instrukcję obsługi i zawarte w niej wskazówki dotyczące bezpieczeństwa. Proszę zachować instrukcję obsługi i zachowaj instrukcje bezpieczeństwa do późniejszego wykorzystania każde zastosowanie pod ręką.

- Przekazać instrukcję obsługi wraz z urządzeniem w przypadku zmiany właściciela.

- Osoby obsługujące urządzenie nie mogą znajdować się pod wpływem środków odurzających (np. alkoholu, narkotyków lub leków).

- Urządzenie należy obsługiwać wyłącznie w sposób zalecany i dostarczony przez producenta stan techniczny. Nieautoryzowane zmiany w urządzeniu wyłączają odpowiedzialność producenta za powstałe z tego powodu szkody.

- Używaj urządzenia wyłącznie przy świetle dziennym lub przy dobrym sztucznym oświetleniu.

- Używaj urządzenia wyłącznie przy suchej pogodzie. Trzymaj go z dala od deszczu i wilgoci. Dostanie się wody do urządzenia zwiększa ryzyko porażenia prądem.

- Wyłącz urządzenie i wyjmij baterię w następujących sytuacjach:  
s, jeśli urządzenie zostanie pozostawione bez nadzoru;  
s, jeśli urządzenie zacznie nadmiernie wibrować.

## Przed użyciem

- Przed rozpoczęciem pracy należy zapoznać się z urządzeniem, jego funkcjami i elementami sterującymi.

- Przed użyciem i po uderzeniu sprawdź urządzenie pod kątem oznak zużycia lub uszkodzeń.

- Nie używaj urządzenia, którego włącznik jest uszkodzony i nie można go już włączyć ani wyłączyć.

- Sprawdź, czy wszystkie nakrętki, śruby i wkręty są dokręcone, aby zapewnić bezpieczne działanie urządzenia.
- Nigdy nie używaj urządzenia z uszkodzonymi lub brakującymi częściami. Zleć ich naprawę lub w razie potrzeby wymianę wykwalifikowanemu specjalście lub specjalistycznemu warsztatowi.
- Podczas pracy z urządzeniem lub na nim należy zawsze nosić solidne buty, długie spodnie i odpowiedni sprzęt ochrony osobistej (okulary ochronne, ochronniki słuchu, antypoślizgowe rękawice robocze itp.). Noszenie środków ochrony osobistej zmniejsza ryzyko obrażeń.

## Po wdrożeniu

Nie włączaj urządzenia, gdy w bezpośrednim sąsiedztwie znajdują się ludzie (zwłaszcza dzieci) lub zwierzęta. Upewnij się, że dzieci nie bawią się urządzeniem.

Jeśli zauważysz, że w pobliżu znajdują się ludzie (zwłaszcza dzieci) lub zwierzęta, przerwij pracę. Praca na stromych zboczach może być niebezpieczna. Upewnij się, że masz stabilną stopę i koś powoli. Zawsze koś w poprzek zbocza, a nie w górę i w dół. Zachowaj szczególną ostrożność podczas zmiany kierunku. Istnieje ryzyko przewrócenia się!

Nie kosić na stromych zboczach. Zachowaj szczególną ostrożność podczas cofania.

Nie przechylaj kosiarki podczas włączania silnika.

Na pochyłym terenie należy zachować szczególną ostrożność, aby zapobiec przewróceniu się maszyny lub utracie kontroli. Głównymi przyczynami utraty kontroli są:

- Niewystarczająca przyczepność kół
- Zbyt duża prędkość
- Ostra zmiana kierunku
- Niewystarczające hamowanie
- Brak zrozumienia wpływu warunków glebowych
- Używanie maszyny do ciągnięcia

Nie używaj maszyny na zboczach o nachyleniu wzdłużnym większym niż 15° (27%). Nie używaj maszyny na zboczach o nachyleniu bocznym większym niż 10° (18%).

Pamiętaj, że nie ma czegoś takiego jak „bezpieczne” nachylenie. Jazda po terenach trawiastych wymaga szczególnej ostrożności. Aby zapobiec przewróceniu:

- Nie zatrzymuj się ani nie ruszaj nagle podczas jazdy pod górę lub w dół;
- Włączaj napęd powoli i zawsze utrzymuj bieg maszyny, zwłaszcza podczas zjazdu ze wzniesienia;
- Utrzymuj niską prędkość maszyny na pochyłościach i ostrych zakrętach;
- Uważaj na wzgórza, zagłębienia i inne ukryte niebezpieczeństwa;
- Nigdy nie koś po przekątnej w poprzek zbocza.

Podczas korzystania z kosiarki samojezdnej należy przestrzegać następujących instrukcji:

- Zatrzymaj ostrza przed przekroczeniem obszarów nie porośniętych trawą.
- używaj maszyny z uszkodzonymi osłonami lub bez urządzeń zabezpieczających.
- Nie zmieniaj prędkości obrotowej silnika ani nie przekraczaj jego obrotów. Praca silnika przy nadmiernych

prędkościach może zwiększyć ryzyko obrażeń ciała.

- Przed opuszczeniem siedzenia kierowcy:
- Odłącz ostrza i opuść osprzęt;
- Zmień bieg na neutralny i zaciągnij hamulec postojowy;
- Zatrzymaj silnik i wyjmij kluczyk ze stacyjki.
- Odłącz ostrza, zatrzymaj silnik i wyjmij kluczyk ze stacyjki:
- Przed usunięciem zatorów lub udrożnieniem przewodu zbiorczego;
- Przed czyszczeniem, sprawdzaniem lub serwisowaniem maszyny;
- Po uderzeniu w ciało obce. Przed uruchomieniem i ponownym uruchomieniem sprawdzić maszynę pod kątem uszkodzeń i dokonać napraw;
- Jeśli maszyna zacznie nienormalnie wibrować (natychmiast sprawdź przyczynę).
- Odłącz ostrza na czas transportu lub gdy nie są używane.
- Zatrzymaj silnik i odłącz noże:
- Przed tankowaniem;
- Przed regulacją wysokości, chyba że regulacji można dokonać z pozycji roboczej.
- Zmniejsz przepustnicę, gdy silnik ostygnie. Jeżeli silnik jest wyposażony w zawór odcinający, po zakończeniu koszenia zakręć dopływ paliwa.
- Należy zwracać uwagę na ruch uliczny podczas przechodzenia przez drogi lub w ich pobliżu.
- Nigdy nie kieruj wylotu materiału w stronę osób postronnych ani nie pozwalaj nikomu przebywać w pobliżu maszyny podczas jej pracy.

Zachowaj ostrożność i nie sięgaj do obracającego się ostrza tnącego. Wyłącz kosiarkę przed przewróceniem lub transportem, na przykład na trawnik lub po ścieżce. Nigdy nie przejeżdżaj po żwirze, gdy silnik jest uruchomiony. Istnieje ryzyko uderzenia kamieniami!

Przed podniesieniem lub transportem kosiarki wyłącz silnik

aż ostrze tnące się zatrzyma. Nie reguluj wysokości koszenia, dopóki silnik nie zostanie wyłączony, a ostrze tnące się nie zatrzyma. Nigdy nie otwieraj klapy rozładunkowej przy pracującym silniku. Przed zdjęciem kosza na trawę wyłącz silnik i poczekaj, aż ostrze tnące zatrzyma się. Po opróżnieniu kosza na trawę ostrożnie zamocuj go ponownie i upewnij się, że kosz na trawę jest dobrze przymocowany do kosiarki. Jeśli to możliwe, nie koś mokrej trawy. Nie pracuj narzędziem ogrodowym w środowisku zagrożonym wybuchem, w którym występują łatwopalne ciecze, gazy lub pyły. Przerwywając pracę, nigdy nie zostawiaj urządzenia bez nadzoru i przechowuj je w bezpiecznym miejscu.

### Po użyciu

Wyłącz urządzenie i dopiero wtedy odłóż je w bezpieczne miejsce.

Nie przechowuj urządzenia w zasięgu dzieci. Upewnij się, że szczeliny wentylacyjne w urządzeniu są czyste.

Aby mieć pewność, że kosiarka jest w bezpiecznym stanie, należy dokręcić wszystkie nakrętki, śruby i wkręty.



Często sprawdzaj kosz na trawę pod kątem zużycia i uszkodzeń.

Używaj wyłącznie ostrza tnącego przeznaczonego dla tej kosiarki.

Postępuj zgodnie z dołączoną instrukcją instalacji.

Naprawy zlecaj wyłącznie wykwalifikowanemu technikowi lub centrum serwisowemu.

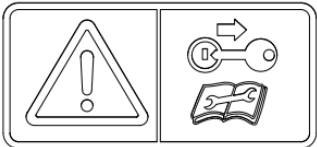
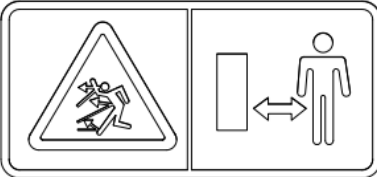
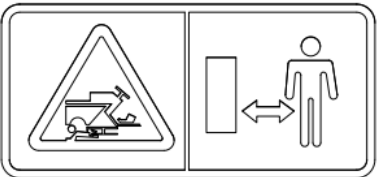
## 91. Informacje i ostrzeżenia

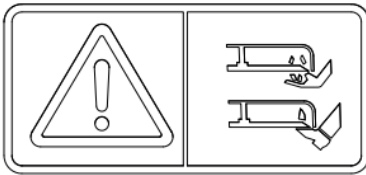
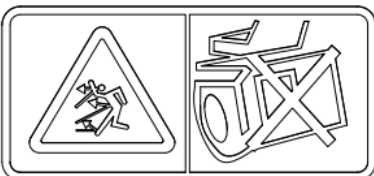
	<p><b>UWAGA:</b></p> <p>Przed użyciem przeczytaj oryginalną instrukcję obsługi.</p>
	<p><b>UWAGA:</b></p> <p>Przed przystąpieniem do jakichkolwiek prac konserwacyjnych lub napraw należy wyjąć kluczyk i zapoznać się z instrukcją.</p>
	<p><b>NIEBEZPIECZEŃSTWO:</b></p> <p><b>ZAGROŻENIE PRZEDMIOTAMI ELEKTRYCZNYMI</b> Podczas pracy maszyny nie zbliżać się do obszaru roboczego .</p>
	<p><b>NIEBEZPIECZEŃSTWO:</b></p> <p>Upewnij się, że dzieci pozostają w bezpiecznej odległości od maszyny, gdy silnik pracuje.</p>
	<p><b>NIEBEZPIECZEŃSTWO:</b></p> <p><b>RYZIKO PRZEWRÓCENIA MASZINY</b> Nie używaj maszyny na zboczach o nachyleniu większym niż 10°.</p>
	<p><b>NIEBEZPIECZEŃSTWO:</b></p> <p><b>ZNACZNE RYZYKO OBRAŻEŃ</b> Trzymaj dłonie i stopy z dala od obracających się ostrzy</p>
	<p><b>NIEBEZPIECZEŃSTWO:</b></p> <p><b>RYZIKO WYŁADOWANIA PRZEDMIOTÓW</b> Podczas pracy maszyny nie zbliżać się do tylnego wylotu.</p>

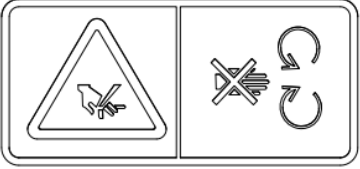
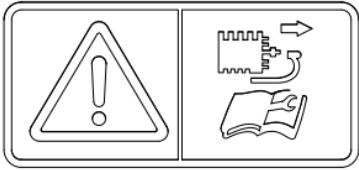
	<p><b>NIEBEZPIECZEŃSTWO:</b></p> <p><b>ZNACZNE RYZYKO OBRAŻEŃ</b> Nie wkładać rąk do obudowy urządzenia tnącego:</p>
	<p><b>PRZESTROGA:</b></p> <p>Przed przystąpieniem do jakichkolwiek prac konserwacyjnych lub napraw należy wyłączyć zapłon i przeczytać instrukcje.</p>

## 92. prezentacja

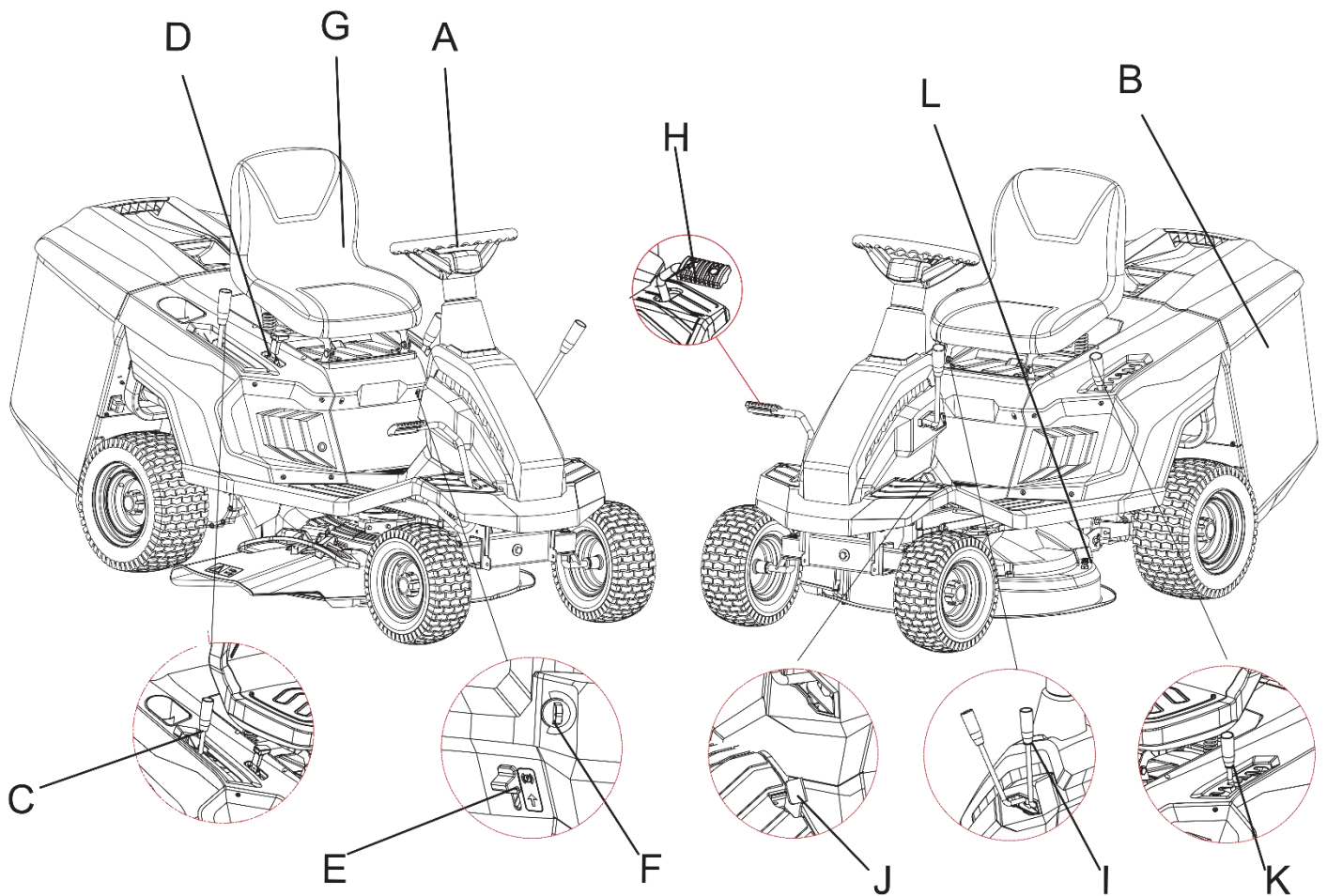

<b>A</b>	<b>kierownica</b>	<b>G</b>	<b>S to</b>
<b>B</b>	<b>kosz kolekcjonerski</b>	<b>H</b>	<b>Pedał hamulca</b>
<b>C</b>	<b>Dźwignia zmiany biegów</b>	<b>I</b>	<b>Dźwignia zmiany biegów kosiarki</b>
<b>D</b>	<b>Sprzęgło dźwigni zmiany biegów</b>	<b>J</b>	<b>Pedał kosiarki podczas cofania</b>
<b>mi</b>	<b>Hamulec postojowy</b>	<b>K</b>	<b>Dźwignia regulacji wysokości</b>
<b>F</b>	<b>zapłon</b>	<b>L</b>	<b>łatwe w czyszczeniu połączenie</b>

## 93. Montaż

















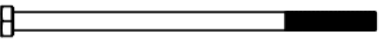

### Ważne informacje dotyczące montażu kosiarki



Przed złożeniem i użytkowaniem kosiarki spalinowej należy najpierw dokładnie zapoznać się z całą instrukcją obsługi i zawartymi w niej wskazówkami.

**WAŻNA INFORMACJA:** Kosiarka dostarczana jest BEZ PALIWA I OLEJU w silniku.

Twoja nowa kosiarka została przetestowana w zakładzie produkcyjnym, co oznacza, że w silniku lub na bagnecie może znajdować się niewielka ilość oleju resztkowego!

W komplecie materiał montażowy:

<p><b>Materiał montażowy kosza na trawę</b></p>	 M6X30 C (X2)  M6X12 D (X2)  M6 E (X4)  ST5.0X35 A (X6)  ST5.0X16 B (X2)
<p><b>Materiał montażowy do siedziska</b></p>	 M8X18 F (X2)  M8 L (X2)
<p><b>Materiał montażowy do kierownicy</b></p>	 M8X160 I (X1)  8 H (X1)  Ø8XØ30X2.5 G (X1)
<p><b>Materiał montażowy do panelu tylnego</b></p>	 M6X12 D (X6)  M6 E (X2)  M8X25 M (X2)
<p><b>Materiał montażowy dźwigni zmiany biegów sprzęgła</b></p>	 M6X35 J (X1) 
<p><b>Materiał montażowy dźwigni regulacji wysokości</b></p>	 M6X10 S (X2)   

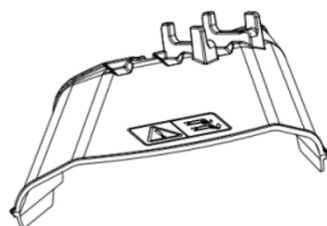
<b>Bezpiecznik, ładowarka i kluczyk zapłonu</b>	 <p>10A K (X1)</p>
<b>Zestawy narzędzi i lejki</b>	
<b>Wyładunek po stronie leja</b>	

### WYJMIJ KOSIARKĘ Z OPAKOWANIA

1. Ostrożnie otwieraj opakowanie i uważaj, aby nie zgubić żadnej części.
2. Sprawdź dokumentację zawartą w opakowaniu, w tym niniejszą instrukcję.
3. Wyjmij wszystkie części z pudełka.
4. Przy wyjmowaniu maszyny z opakowania należy zachować następujące środki ostrożności:
  - Umieść paletę na bezpiecznym podłożu
  - Po zdjęciu panelu zewnętrznego ostrożnie zsuń maszynę z palety (w razie potrzeby używając dodatkowych desek), aby uniknąć uszkodzenia kosiarki.

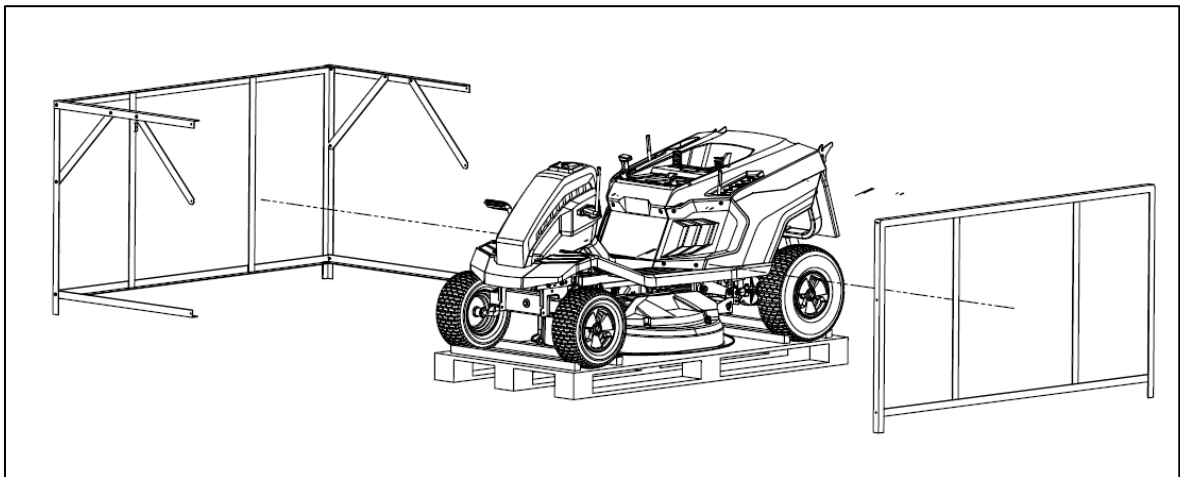
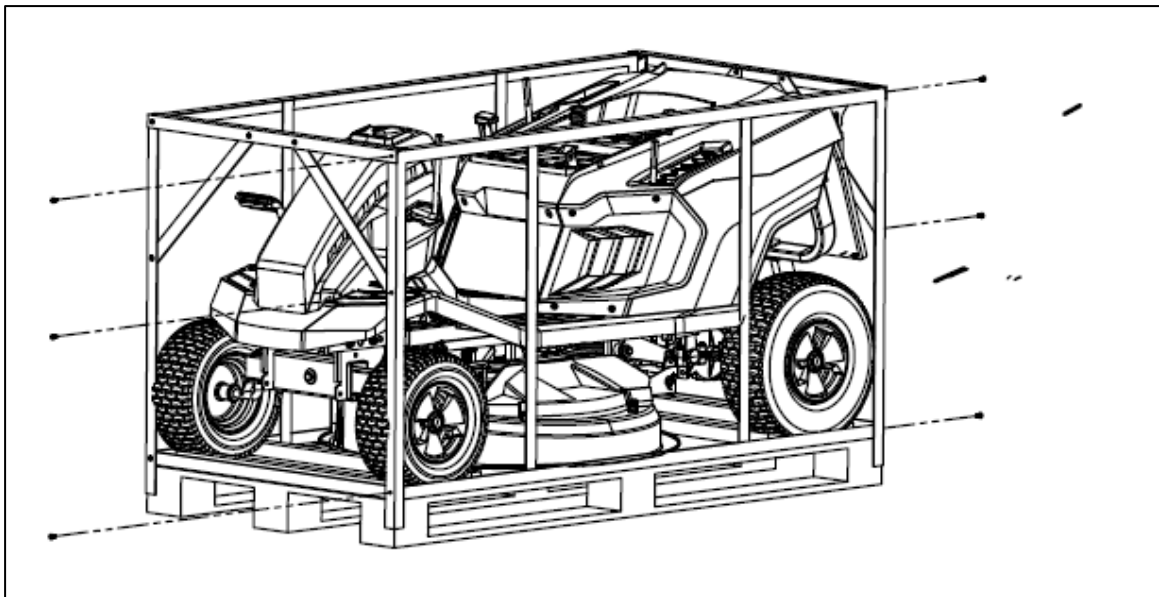
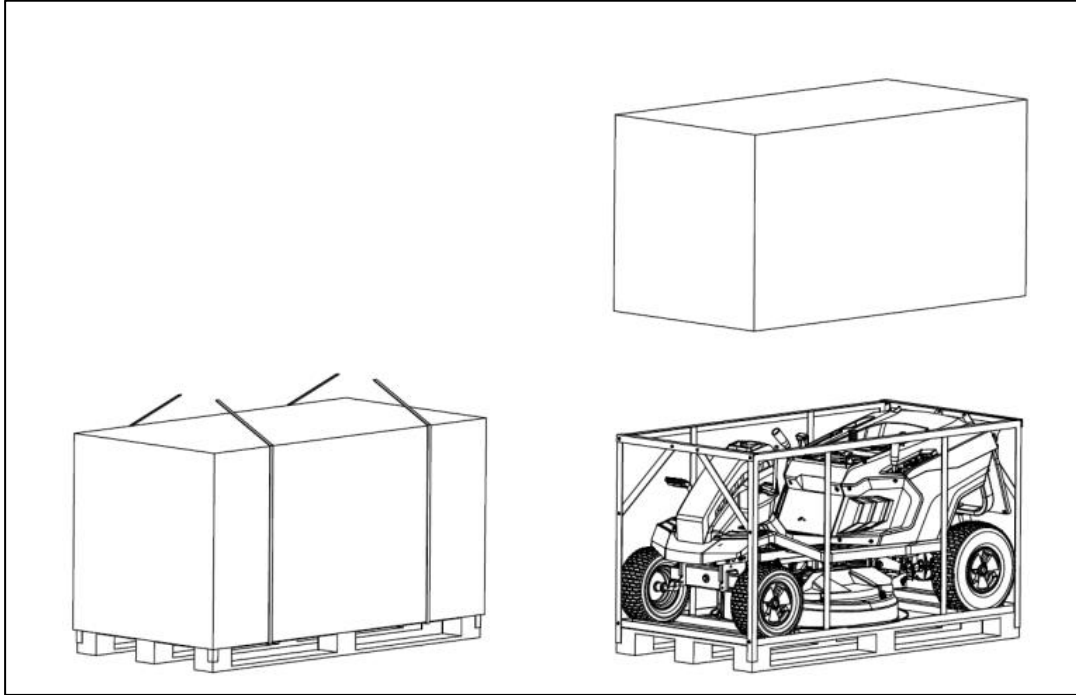

### Montaż panelu tylnego

Wyrównaj otwory w płycie z otworami z tyłu maszyny i dokręć nakrętkę (M6) i śruby (M6x12 i M8x25).

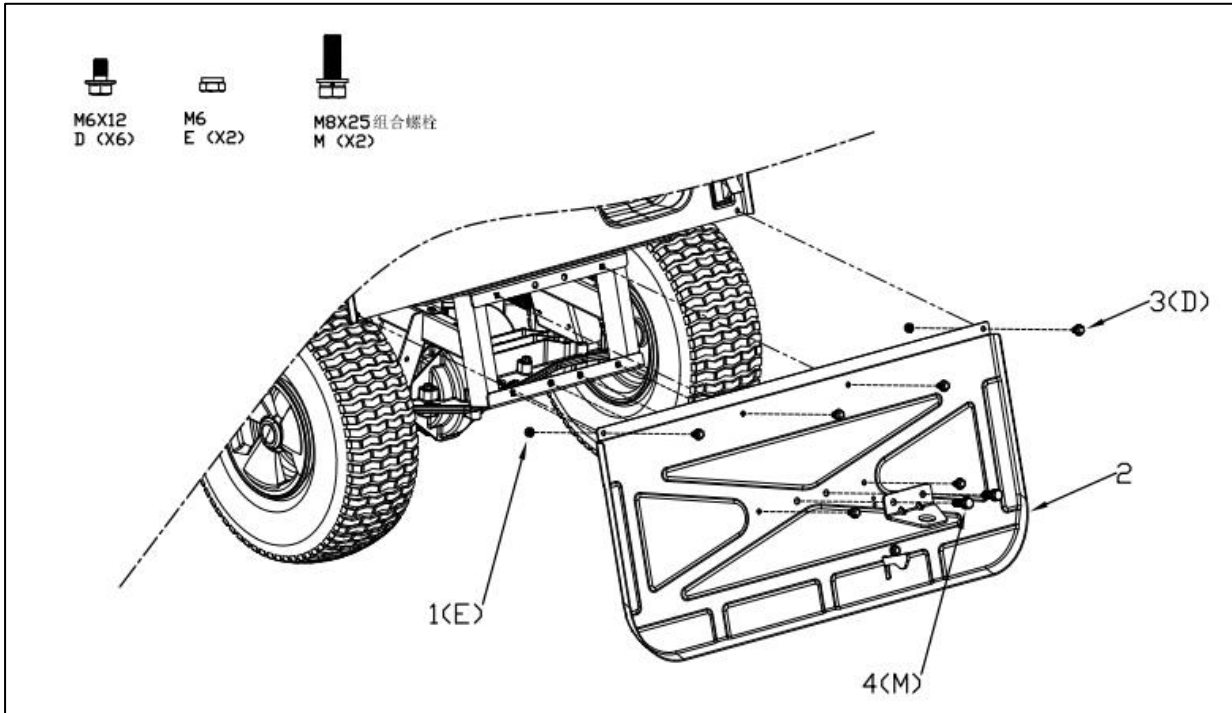

### Montaż kierownicy

Najpierw włóż tuleję w wał kierownicy (patrz nr 1), następnie włóż osłonę ozdobną (patrz nr 2), włóż kierownicę i skręć ją śrubą (M8x160) z podkładką, zamontuj osłonę ozdobną (patrz nr 2) nr 3), pokazane.

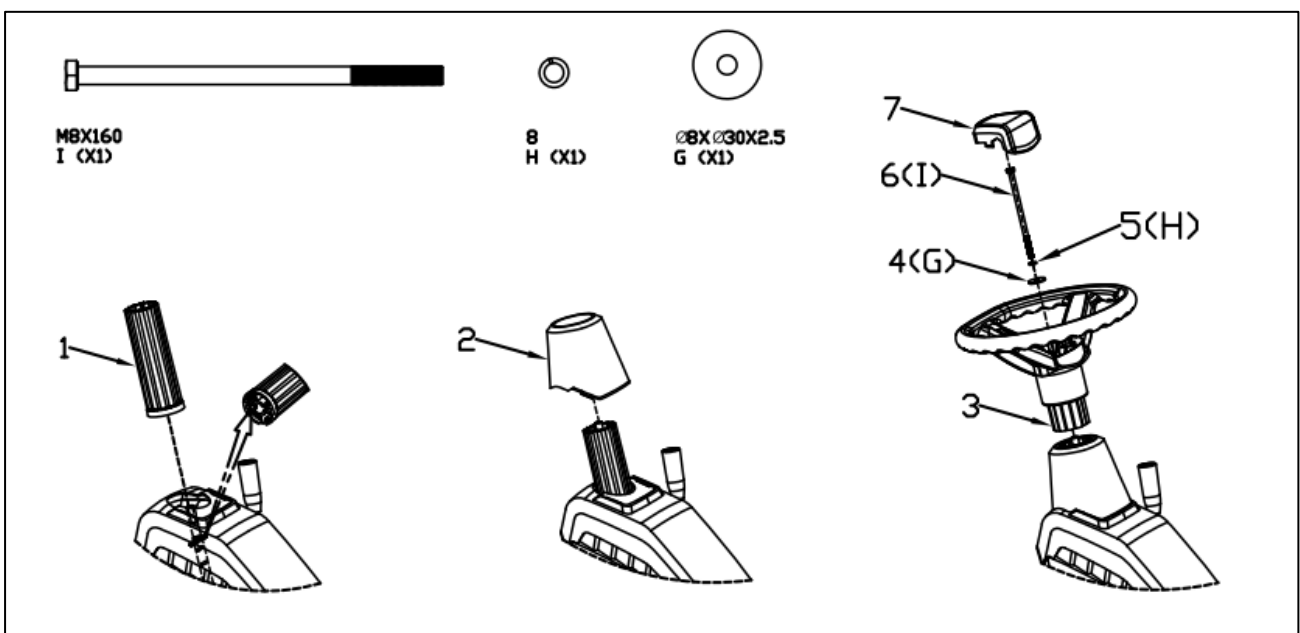

## Montaż siedziska

Ten stopień jest fabrycznie zainstalowany przez producenta, użytkownik może przesunąć siedzisko do przodu lub do tyłu. (Wyrównaj otwory w gnieździe z otworami w płycie montażowej i przymocuj siedzisko za pomocą śrub (M8x20) i podkładek, jak pokazano na poniższym rysunku). Śruby znajdujące się w dolnej części siedziska umożliwiają ustawienie najwygodniejszej pozycji.

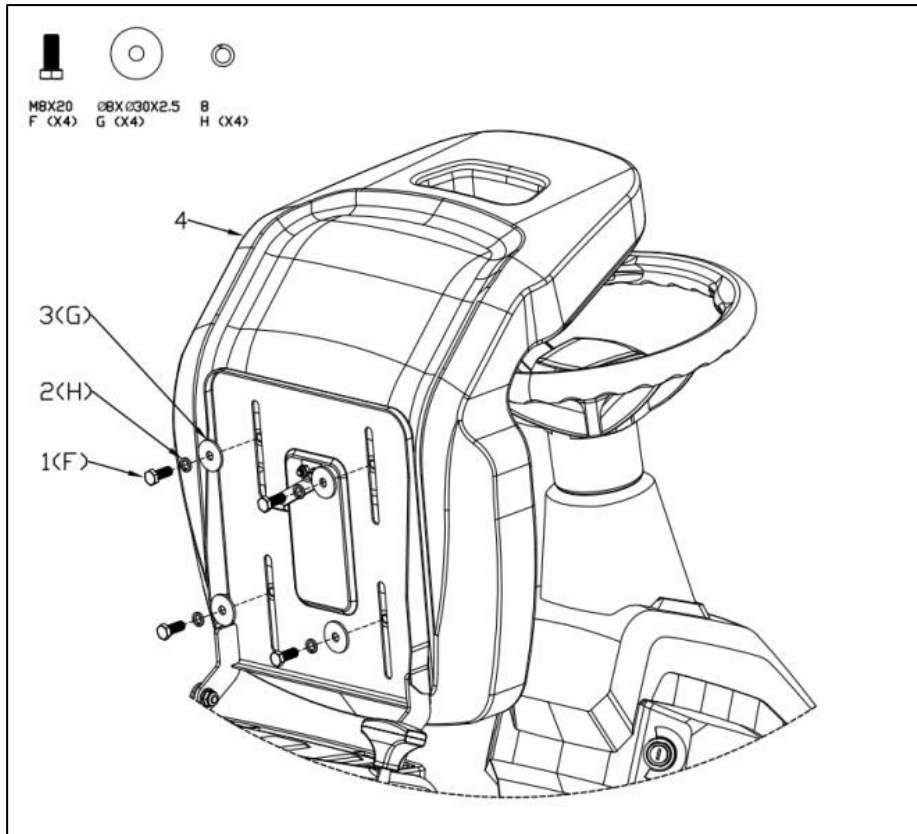

Przymocuj siedzisko do maszyny za pomocą śruby (M8x18) i nakrętki (M8).

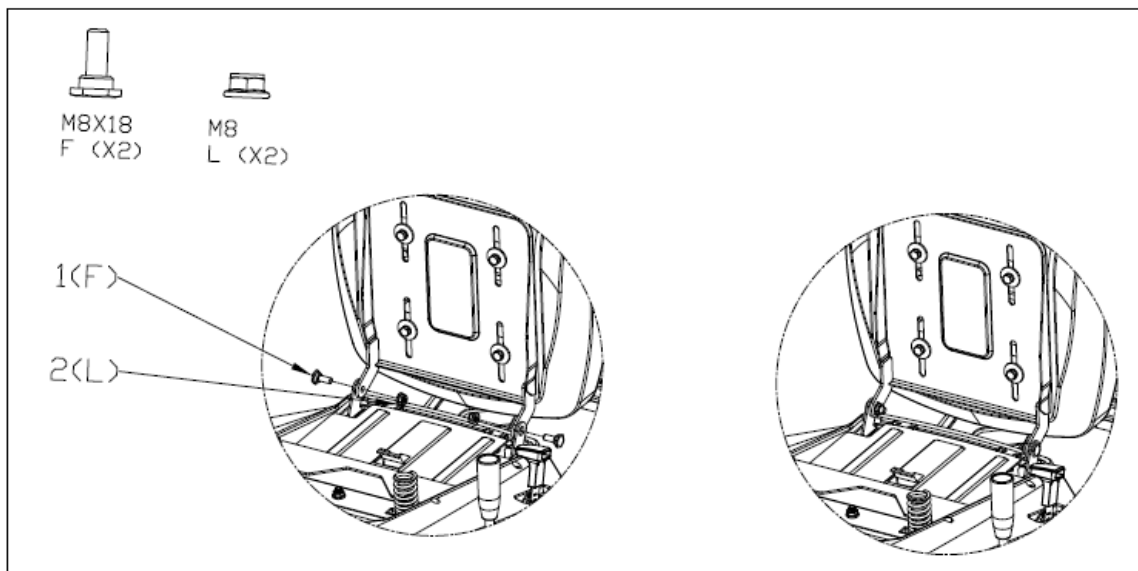

**UWAGA:**

Należy zwrócić uwagę na prawidłowe podłączenie złącza pod siedzeniem (patrz poniższy rysunek).

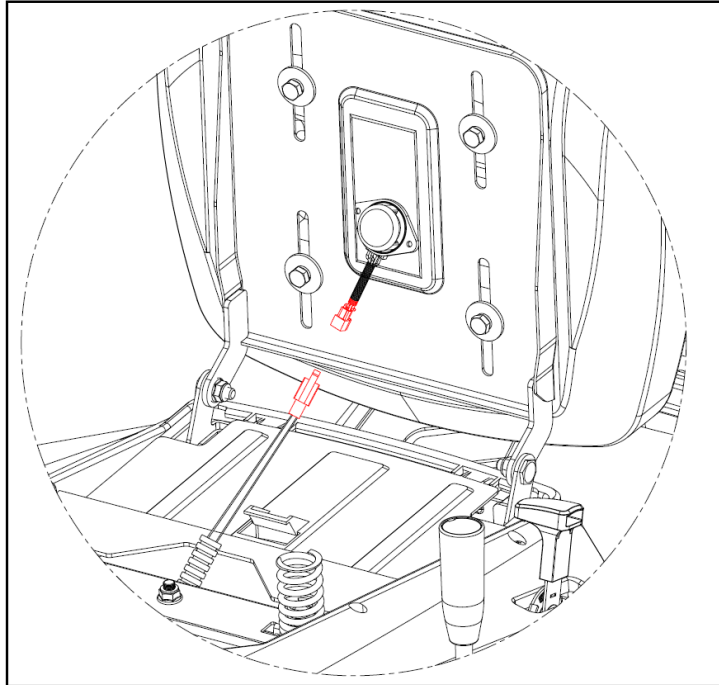

**Montaż kosza na trawę**

1. Wyjmij metalową ramę, jak pokazano.

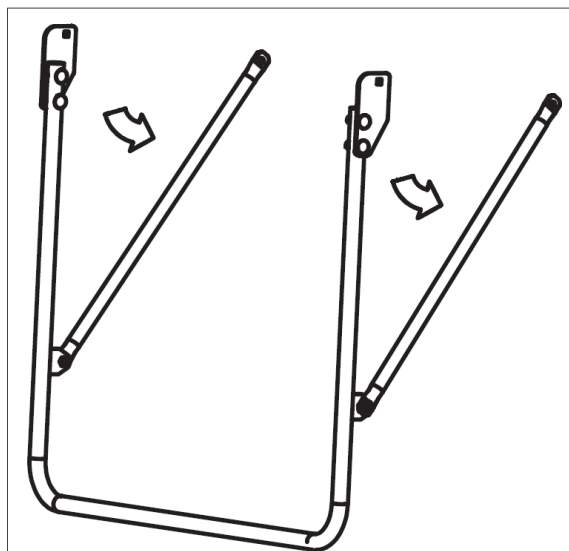

2. Połącz ze sobą części ramy, jak pokazano na poniższym obrazku.

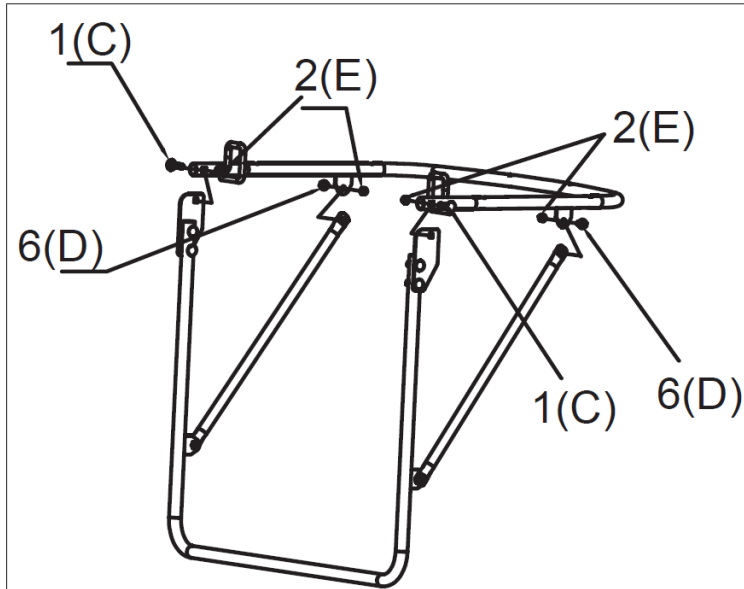

3. Połącz worek na śmieci z metalową ramą, jak pokazano na poniższym rysunku.

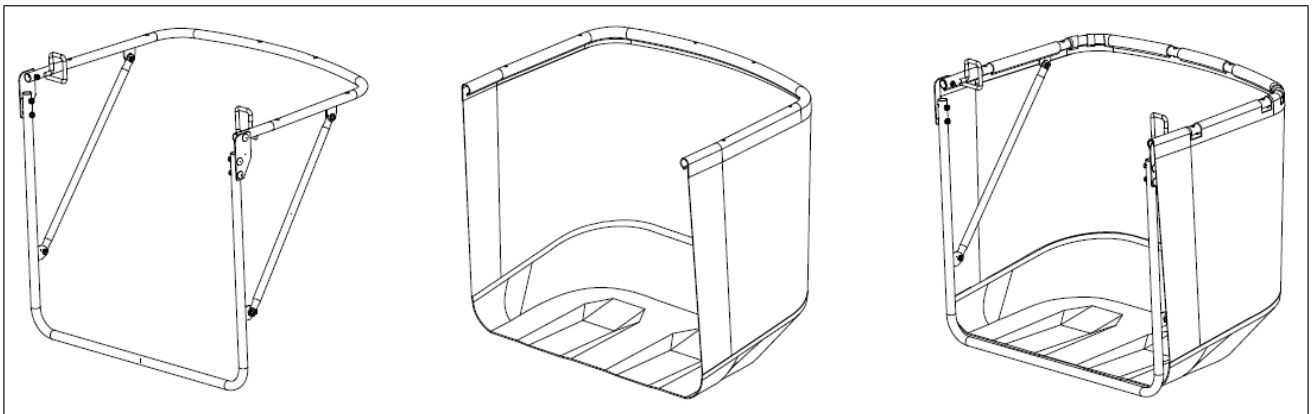

4. Połącz kosz na trawę i pokrywę górną za pomocą śrub (ST5.0x16 i ST5.0X35).

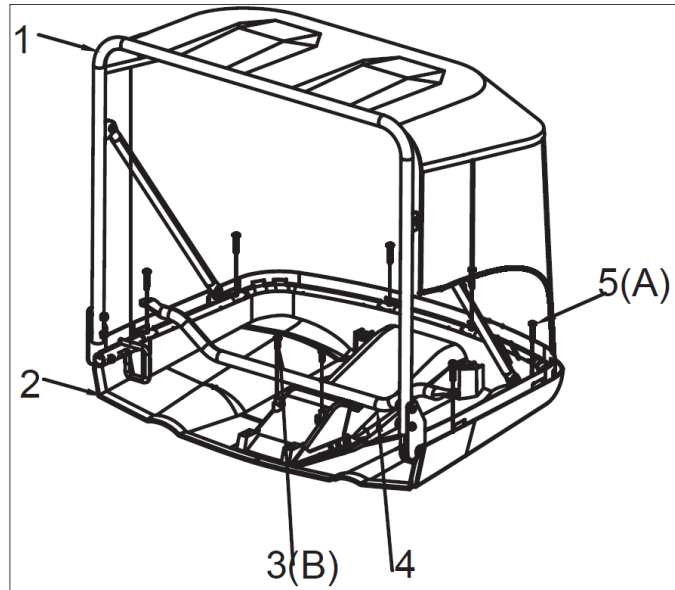

5. Na tylnym panelu znajduje się wyłącznik zabezpieczający przed przecięciem. Niezależnie od tego, z której funkcji korzystasz: wyrzutu bocznego, mulczowania czy wyrzutu tylnego. Uwaga: Przed koszeniem należy prawidłowo zamontować kosz na trawę, w przeciwnym razie silnik nie uruchomi się.



6. Zamontuj kosz na trawę na przeznaczonych do tego wspornikach montażowych kosiarki

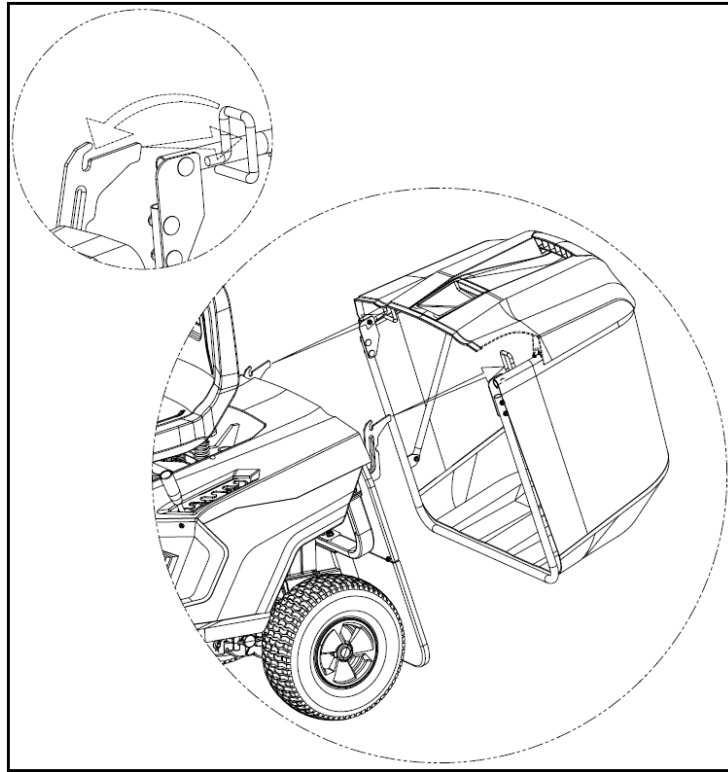

### Montaż dźwigni

Zamocuj uchwyt w sposób pokazany na poniższych ilustracjach.

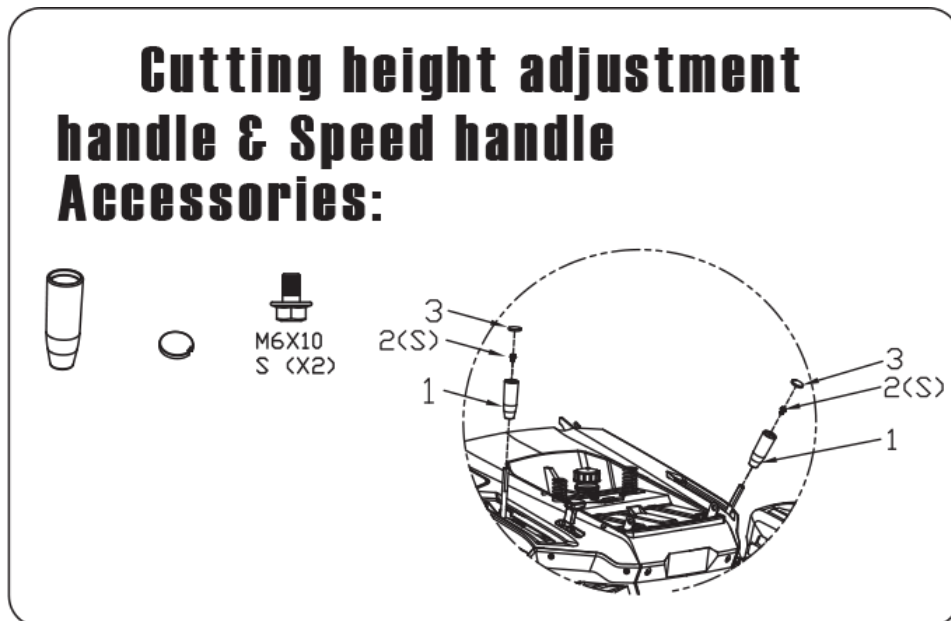

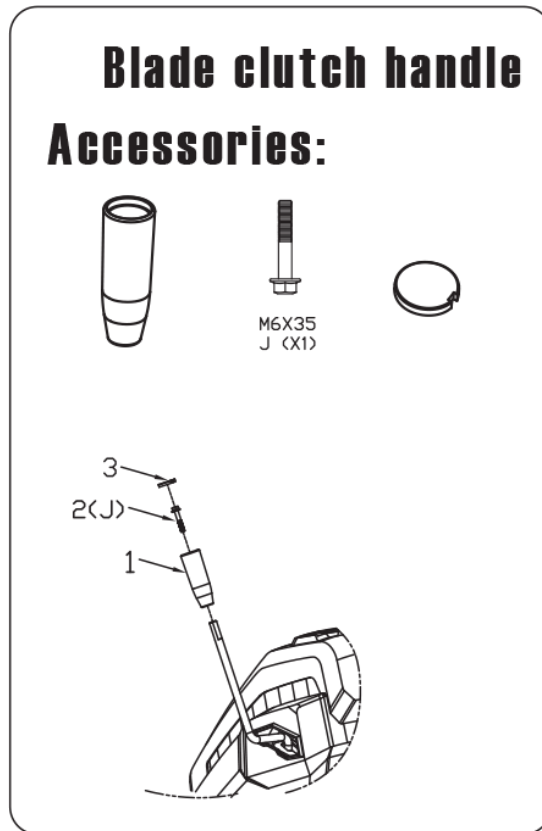

### Instalacja baterii

Podłącz akumulator do instalacji elektrycznej jak pokazano na poniższym rysunku.

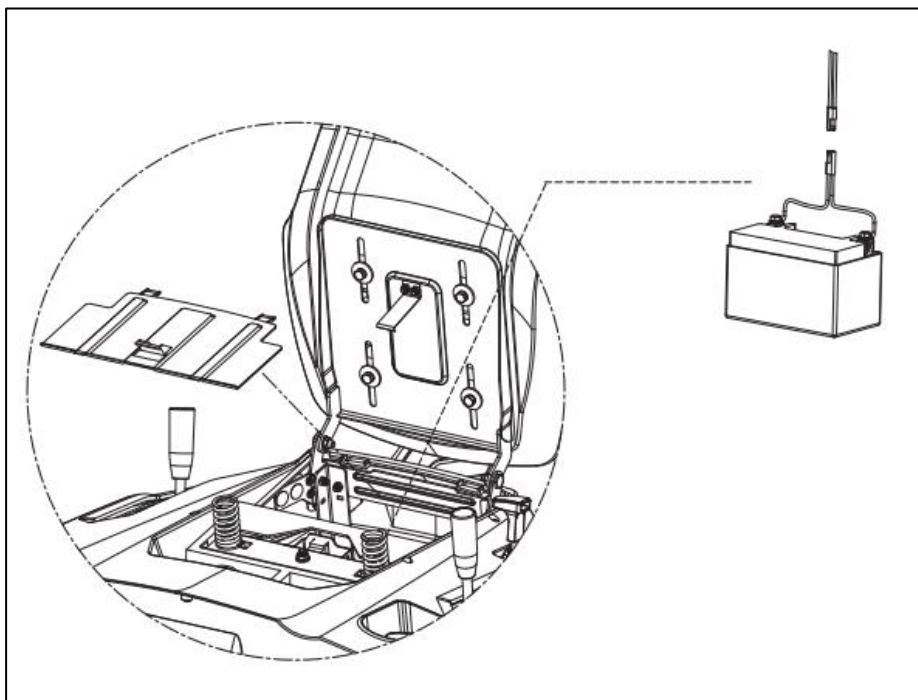

## Uzupełnij olej i benzynę

UWAGA: Kosiarka dostarczana jest bez oleju w silniku.

Wszystkie silniki są testowane w fabryce przed zapakowaniem. Większość oleju jest usuwana przed wysyłką; jednakże niewielka część oleju pozostaje w silniku. Podczas transportu olej przemieszcza się w komorze silnika. Dlatego na bagnecie może być widoczna wystarczająca ilość oleju. Ale tak nie jest! Zbiornik oleju mieści łącznie 0,5 litra oleju silnikowego. W zbiorniku benzyny mieści się 2,5 litra benzyny.

- Zdejmij korek wlewu paliwa
- Dolać paliwa do dolnej granicy poziomu napętnienia w szyjce zbiornika paliwa. Nie przepetniaj. Przed uruchomieniem silnika wytrzyj rozlane paliwo.
- Dokręć korek zbiornika.

Zalecany olej silnikowy: Fuxtec 4-suwowy SAE 30

Zalecana benzyna: Super 95

W miarę możliwości należy stosować paliwo o zawartości etanolu maksymalnie 5% (E5), aby zapewnić dłuższą żywotność silnika i lepszą wydajność.

Benzyna jest wysoce łatwopalna, a jej opary mogą eksplodować i spowodować poważne obrażenia lub śmierć. Podczas obchodzenia się z benzyną należy zachować szczególną ostrożność. Trzymaj go poza zasięgiem dzieci.

Tankuj w dobrze wentylowanym pomieszczeniu przy wyłączonym silniku. Nie pal i nie dopuszczaj płomieni ani iskier do miejsca, w którym zasilany jest silnik lub w którym przechowywana jest benzyna. Unikać powtarzającego się lub długotrwałego kontaktu ze skórą lub wdychania oparów. Po zatankowaniu mocno dokręć korek zbiornika. Jeżeli rozlało się paliwo, przed uruchomieniem silnika upewnij się, że miejsce jest suche.

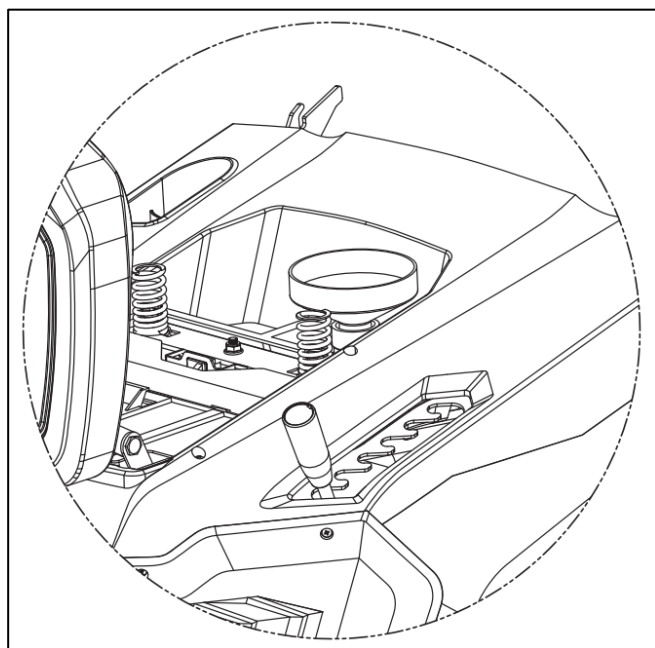

## 94. Praca z kosiarką

## kośba

Maszyną można kosić trawniki na wiele różnych sposobów. Przed rozpoczęciem należy przygotować maszynę odpowiednio do rodzaju koszenia. Oprócz zbierania trawy do worka na trawę, masz również następujące możliwości:

### Chochoł

Przygotowanie do koszenia i rozdrabniania trawy (funkcja mulczowania) Zamontuj zestaw do mulczowania w sposób pokazany na poniższym rysunku:

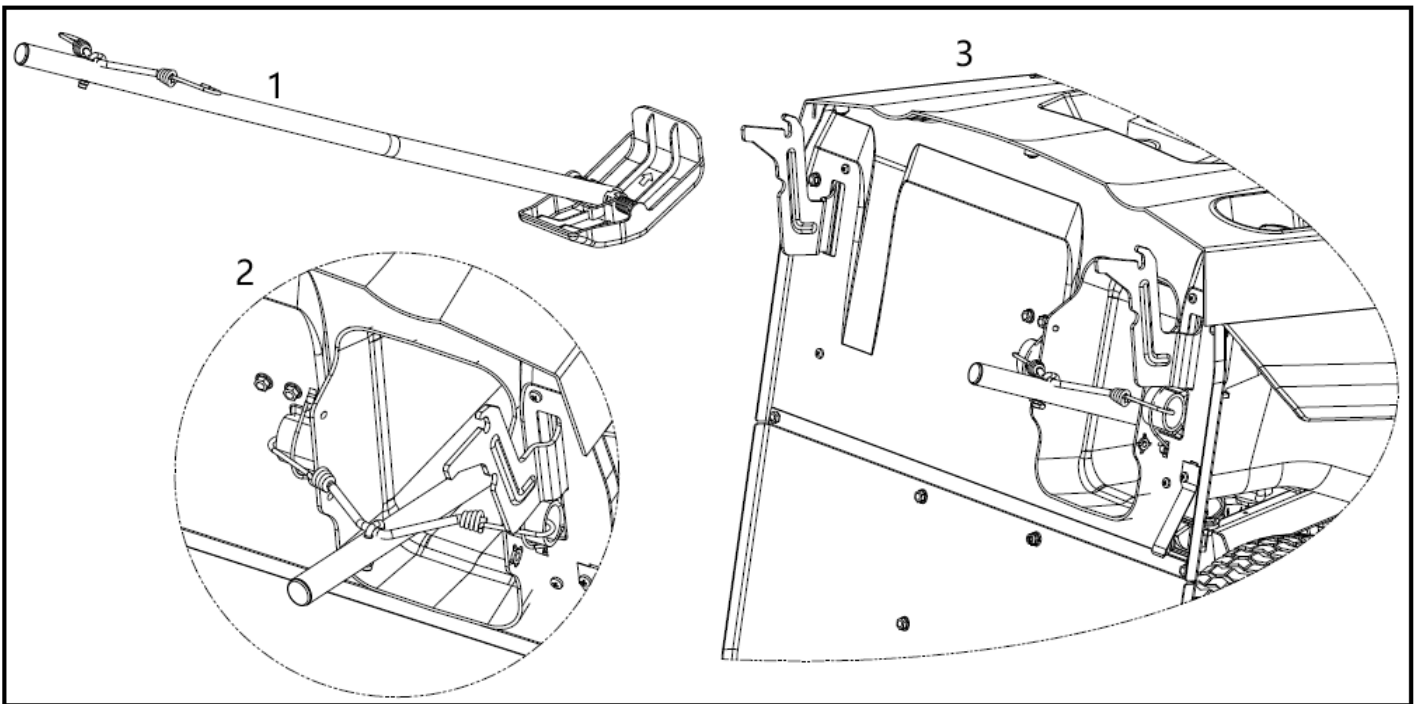

### Wyrzut boczny

Podnieś pokrywę boczną, jak pokazano na poniższym rysunku, a następnie zamocuj boczny kosz wyrzutowy. Dołącz to, jak pokazano na obrazku poniżej.

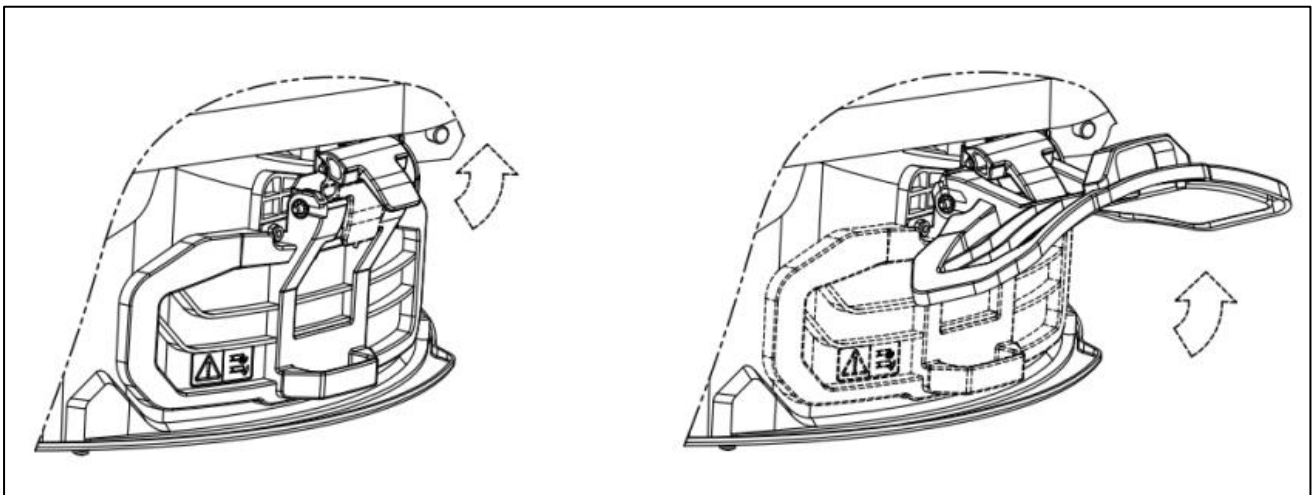

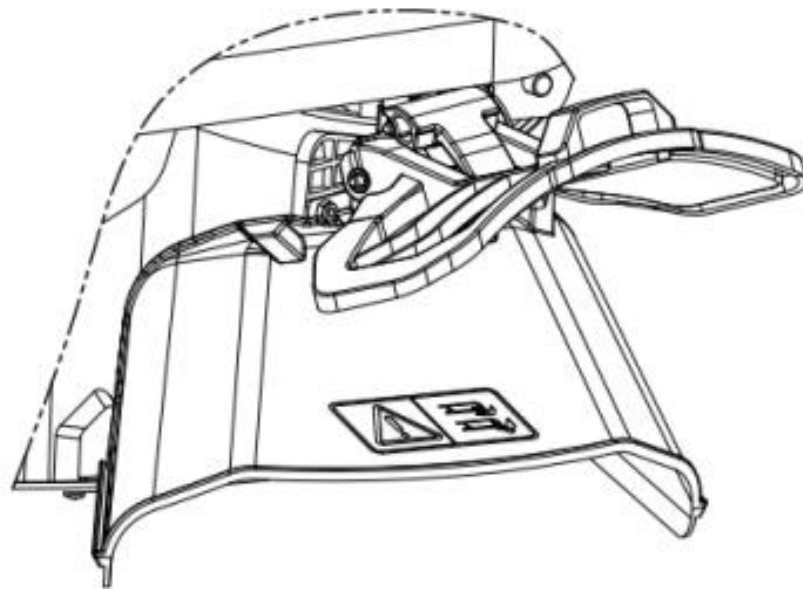
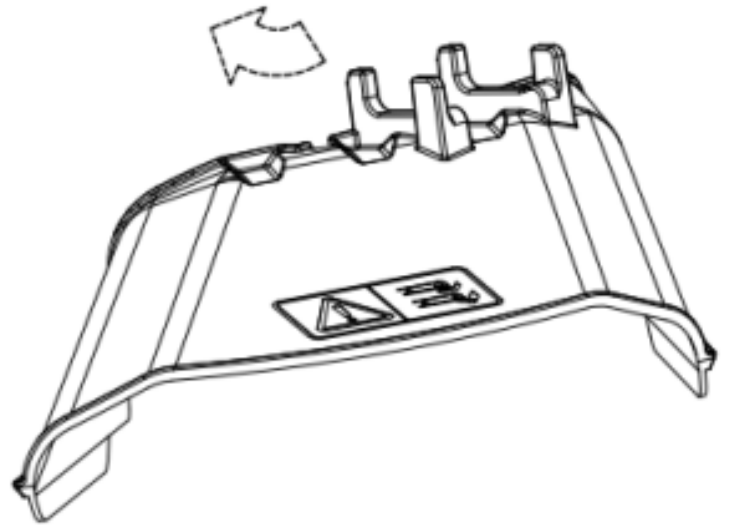
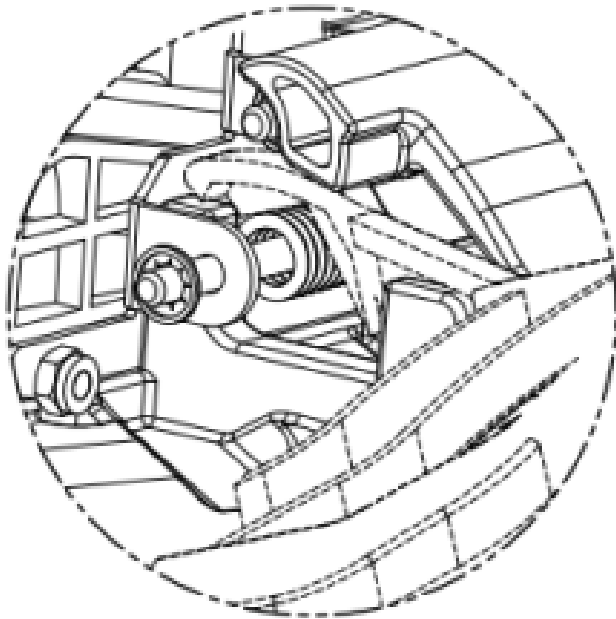

### Uruchomienie silnika

- 1) Usiądź na miejscu kierowcy.  
Ustaw napęd w położeniu neutralnym,  
jak pokazano na poniższym rysunku.

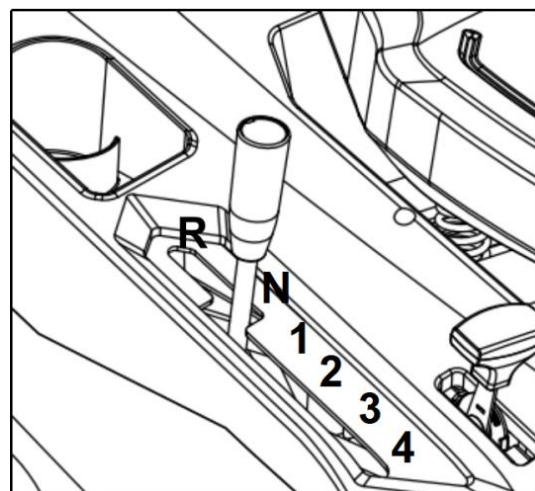

- 2) Wyłącz podwozie kosiarki (patrz ilustracja poniżej).

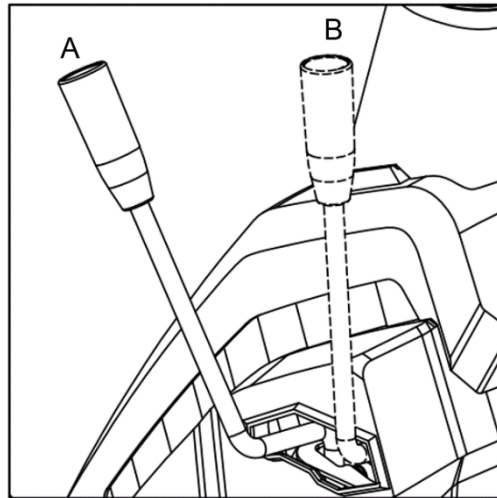

- 3) Zaciągnij hamulec

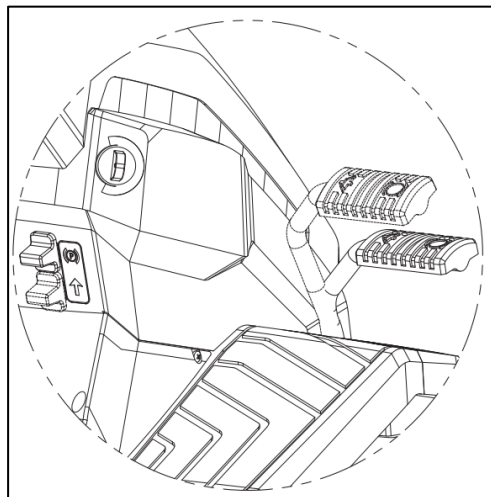

- 4) Ustaw dźwignię sprzęgła w pozycji startowej.

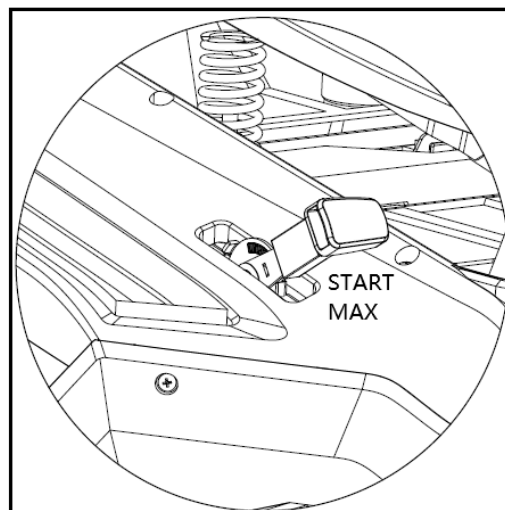

- 5) Włóż kluczyk zapłonu i przekręć go do pozycji ON, aby uzyskać kontakt elektryczny, a następnie przekręć go, aby uruchomić silnik.
- 6) Zwolnić kluczyk zapłonu po uruchomieniu silnika.
- 7) Gdy tylko silnik się uruchomi, przesunąć dźwignię przepustnicy do pozycji minimalnej prędkości.

### Jazda bez użycia kosiarki

- 1) Ustaw wysokość koszenia na najwyższą pozycję.
- 2) Ustaw dźwignię sprzęgła w położeniu jazdy.

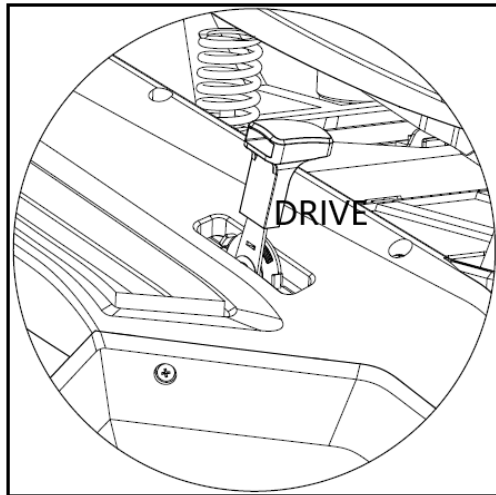

- 3) Wciśnij całkowicie pedał hamulca i przesunąć dźwignię zmiany biegów do pierwszego położenia (w celu regulacji prędkości w zależności od różnych położeń), a następnie powoli zwolnij pedał hamulca

### Korzystanie z kosiarki

Uwaga: przed koszeniem należy prawidłowo założyć worek na trawę.

- 1) Ustaw wysokość koszenia w odpowiedniej pozycji. Wysokość koszenia można regulować w zakresie 35-75 mm, pozycja 1 do 6.

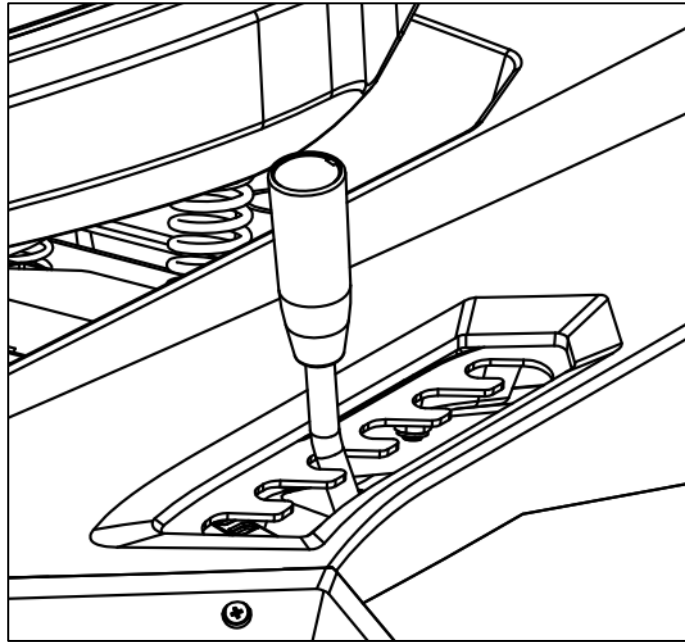

- 2) Przełącz przepustnicę w położenie maksymalnej prędkości.
- 3) Włącz agregat koszący, ustawiając dźwignię w pozycji OTWARTE „B”.

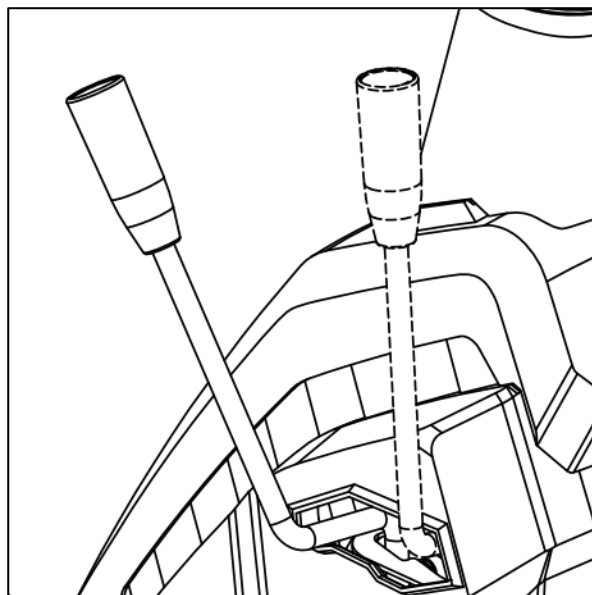

### Korzystanie z agregatu koszącego podczas cofania

- 1) Naciśnij pedał hamulca, aż maszyna się zatrzyma;
- 2) Przesuń dźwignię zmiany biegów w położenie „N”.
- 3) Włącz agregat koszący, ustawiając dźwignię w pozycji OTWARTE „B”.
- 4) Podczas cięcia do tyłu naciśnij pedał „REVERSE CUT” (patrz poniższy rysunek), w przypadku modelu

mechanicznego ustaw dźwignię przełącznika w pozycji „R”.

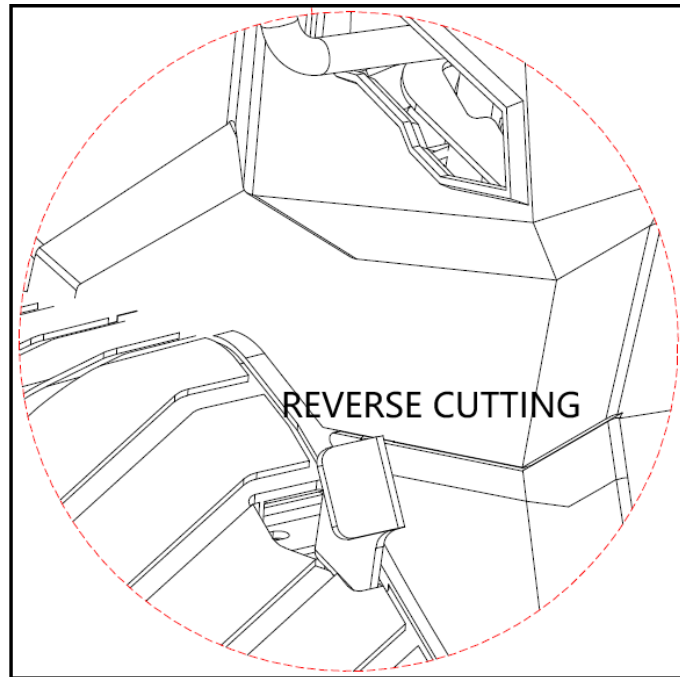

### Korzystanie z hamulca postojowego

- 1) Ustaw dźwignię jazdy w pozycji „N”.
- 2) Naciśnij pedał hamulca, aby jeszcze bardziej zmniejszyć prędkość, aż maszyna się zatrzyma.
- 3) Wyłącz podwozie kosiarki (ZAMKNIJ „A”).
- 4) Przesuń przycisk do pozycji „P”, a następnie zwolnij pedał hamulca.

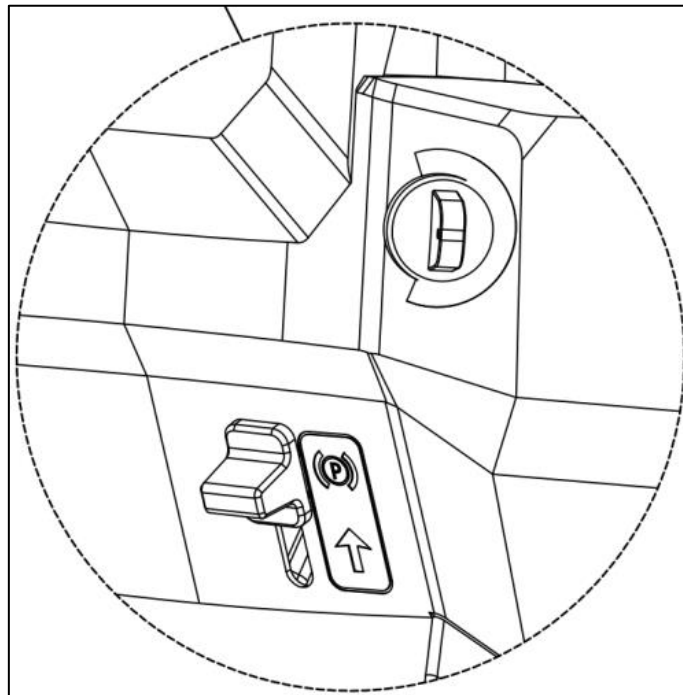

## Opróżnianie kosza na trawę

Kosz na trawę można opróżnić tylko wtedy, gdy zespół tnący jest wyłączony; w przeciwnym razie silnik się zatrzyma.

- 1) Zmniejsz prędkość silnika
- 2) Włącz hamulec postojowy na pochyłościach
- 3) Chwyć tylną dźwignię i przechyl kosz na trawę, aby go opróżnić.



## Zatrzymanie silnika

- 1) Przesuń dźwignię przepustnicy do pozycji minimalnej prędkości.

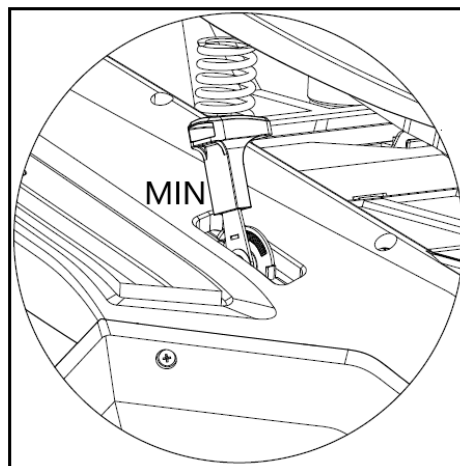

- 2) Ustaw napęd w położeniu neutralnym, jak pokazano na poniższym rysunku.

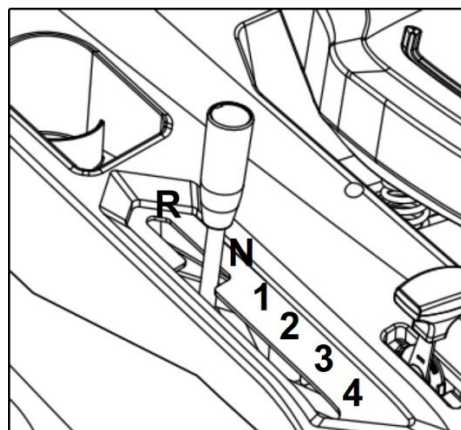

- 3) Wyłącz podwozie kosiarki (ZAMKNIJ „A”).
- 4) Zatrzymaj silnik, przekręcając kluczyk zapłonu do pozycji wyłączonej
- 5) Wyjmij klucz.

## 95. Urządzenia zabezpieczające

- 1) Jeżeli opuścisz fotel przy pracującym silniku, silnik wyłączy się automatycznie.
- 2) Jeśli przekręcisz kluczyk do pozycji wyłączonej, gdy silnik pracuje, silnik się wyłączy.
- 3) Jeśli zwolnisz pedał jazdy do tyłu podczas koszenia do tyłu, silnik wyłączy się automatycznie.
- 4) Jeśli pozostawisz fotel kierowcy w pozycji parkowania przy pracującym silniku, silnik wyłączy się automatycznie.
- 5) Jeżeli włączysz kosiarkę w pozycji parkowania przy pracującym silniku, silnik wyłączy się automatycznie.
- 6) Jeżeli złożysz kosz na trawę przy pracującym silniku i włączonej kosiarce, silnik wyłączy się automatycznie.

## 96. Konserwacja i czyszczenie

### **Ogólne instrukcje konserwacji:**

Wszystkie nakrętki, śruby i wkręty muszą być odpowiednio dokręcone, aby utrzymać maszynę w bezpiecznym i sprawnym stanie. Regularna konserwacja jest podstawowym wymogiem zapewniającym bezpieczeństwo użytkownika oraz utrzymanie sprawności i wydajności kosiarki. Nigdy nie przechowuj maszyny z benzyną w zbiorniku w budynku, w którym opary mogłyby znaleźć się w pobliżu otwartego ognia, iskier lub wysokich temperatur.

Przed przechowywaniem w pomieszczeniu poczekaj, aż silnik ostygnie.

Aby zmniejszyć ryzyko pożaru, należy upewnić się, że kosiarka, a w szczególności silnik, tłumik, a także miejsce przechowywania paliwa zastępczego, są wolne od trawy, liści lub nadmiernej ilości smarów.

Regularnie sprawdzaj stan osłony kosza na trawę i kosza na trawę i wymieniaj je, jeśli są uszkodzone. Gdy silnik ostygnie, spuść paliwo w dobrze wentylowanym miejscu.

Podczas demontażu i montażu ostrza tnącego należy używać grubych rękawic roboczych.

### **NIEBEZPIECZEŃSTWO:**

Przed wykonaniem jakichkolwiek prac konserwacyjnych lub naprawczych zatrzymaj silnik i wyjmij świecę zapłonową.

Regularnie sprawdzaj kosiarkę i upewnij się, że ze spodu podwozia usunięto wszelkie pozostałości trawy.

Regularnie smaruj oś podwozia i łożyska odpowiednim smarem.

Regularnie sprawdzaj stan ostrzy, ponieważ mają one znaczący wpływ na wydajność kosiarki. Ostrza powinny być zawsze ostre i wyważone.

Regularnie sprawdzaj, czy wszystkie śruby i nakrętki są dokręcone. Zużyte lub nieprawidłowo dokręcone nakrętki i śruby mogą spowodować poważne uszkodzenie silnika lub ramy.

Jeśli ostrze uderzy w przeszkodę, zatrzymaj kosiarkę i skontaktuj się z obsługą klienta FUXTEC.

### **NIEBEZPIECZEŃSTWO:**

Zawsze używaj wyłącznie oryginalnych części zamiennych. Części zamienne niskiej jakości mogą poważnie uszkodzić kosiarkę i stanowić zagrożenie dla bezpieczeństwa.

### **Skorzystaj z funkcji Easy Clean**

W niektórych modelach przyłączy wody do mycia kosiarki znajduje się po lewej stronie kosiarki. Podczas korzystania z przyłącza wody maszyna musi znajdować się w najniższej pozycji na trawniku. Dzięki temu podczas czyszczenia woda pozostanie pod agregatem koszącym.

## **97. Instrukcje bezpieczeństwa**

### **OGÓLNE INSTRUKCJE BEZPIECZEŃSTWA**

- Ten produkt jest przeznaczony wyłącznie do koszenia. Nie używaj go do celów innych niż te, do których jest przeznaczony. W przeciwnym razie istnieje ryzyko, że zostanie uszkodzony lub spowoduje obrażenia.
- Nigdy nie pozwalaj dzieciom ani osobom niezaznajomionym z treścią niniejszej instrukcji obsługi na pracę z urządzeniem.
- Osoba obsługująca kosiarkę jest odpowiedzialna za bezpieczeństwo osób znajdujących się w miejscu pracy.
- Nigdy nie używaj kosiarki w pobliżu innych osób, dzieci lub luźnych zwierząt.
- Przed rozpoczęciem koszenia sprawdź teren, na którym kosiarka będzie używana i usuń kamienie, druty, patyki, drzazgi, kości i inne ciała obce, które mogą zostać uchwycone lub odbite i spowodować obrażenia.

### **INSTRUKCJA UŻYCIA**

- Wszystkie nakrętki, sworznie i śruby muszą być odpowiednio dokręcone, aby zapewnić doskonałe działanie maszyny.
- Nigdy nie używaj kosiarki bez osłony ochronnej.
- Nigdy nie używaj kosiarki z luźnym ostrzem tnącym. Zawsze sprawdzaj, czy wszystkie powiązane śruby są dokręcone.
- Tępe noże należy wymienić.
- Podczas pracy z kosiarką należy zadbać o bezpieczną postawę.

- Nigdy nie przechowuj kosiarki w zamkniętych lub słabo wentylowanych pomieszczeniach, gdzie mogą gromadzić się opary. Spaliny silnika zawierają tlenek węgla, który zagraża życiu.
- Pracować wyłącznie przy wystarczającym oświetleniu (o zmierzchu lub przy wystarczającym oświetleniu sztucznym).
- Nie używaj kosiarki podczas deszczu lub gdy trawa jest mokra.
- Zachowaj szczególną ostrożność podczas koszenia na wzniesieniach (zbozczach). Zawsze koś prostopadle do zbocza, równoległe do konturu, a nie bezpośrednio pod górę/w dół.
- W żadnym wypadku nie należy pozostawiać pracującej kosiarki bez nadzoru; Pozostawiając kosiarkę działającą, wyłącz silnik.
- Nigdy nie zmieniaj ustawienia prędkości obrotowej silnika.
- Nigdy nie transportuj kosiarki z pracującym silnikiem.

- Zatrzymaj silnik i odłącz złącze zapłonu w następujących przypadkach:

podczas prac pod agregatem koszącym lub w kanale wyrzutowym.

podczas wykonywania prac konserwacyjnych, napraw lub przeglądów maszyny.

przed przenoszeniem, podnoszeniem lub transportowaniem kosiarki.

gdy zostawiasz kosiarkę bez nadzoru lub gdy regulujesz wysokość koszenia

chcieć.

przed wyjęciem i opróżnieniem kanału zgrubnego.

- Jeżeli pojawi się ciało obce, zatrzymaj silnik i dokładnie sprawdź, czy nie ma uszkodzeń. W przypadku uszkodzenia kosiarkę należy oddać do specjalistycznego serwisu w celu naprawy.

### **NIEBEZPIECZEŃSTWO:**

Po wyłączeniu silnika zespół tnący nadal się obraca przez kilka sekund.

Jeśli kosiarka wibruje nieprawidłowo, natychmiast wyłącz silnik. Aby zapewnić bezpieczną pracę, regularnie sprawdzaj dokręcenie śrub, wkrętów i nakrętek kosiarki.

### **UWAGA: PALIWO JEST WYSOCE ŁATWOPALNĄ CIECZĄ.**

- Przechowuj paliwo w odpowiednim pojemniku.
- Paliwo napełniaj wyłącznie w otwartym i dobrze wentylowanym miejscu. Podczas obchodzenia się z paliwem nie pal i nie używaj telefonu komórkowego.
- Paliwo uzupełniaj wyłącznie przy wyłączonym silniku. Nigdy nie otwieraj zbiornika paliwa ani nie dolewaj paliwa, gdy silnik jest gorący lub pracuje.
- Jeżeli rozlało się paliwo, nie uruchamiaj silnika. Odsuń kosiarkę od miejsca rozlania paliwa, uważając, aby uniknąć możliwego zapłonu. Nie kontynuować pracy do czasu odparowania rozlanego paliwa i rozproszenia oparów paliwa.
- Po dodaniu paliwa mocno dokręć korek wlewu paliwa i korek kanistra paliwa.

### **NIEBEZPIECZEŃSTWO :**

Przed wykonaniem jakichkolwiek prac konserwacyjnych lub naprawczych zatrzymaj silnik i wyjmij świecę zapłonową.

## 98. składowanie

Jeśli nie zamierzasz używać urządzenia przez dłuższy czas, powinieneś je przechowywać zgodnie z poniższymi instrukcjami. Wydłuża to żywotność maszyny.

- Ta sama benzyna nie może pozostać w zbiorniku dłużej niż miesiąc.
- Dokładnie wyczyść kosiarkę i przechowuj ją w suchym pomieszczeniu.
- Nigdy nie przechowuj kosiarki z paliwem w zbiorniku w budynku, w którym może wystąpić otwarty ogień lub iskra.
- Aby zmniejszyć ryzyko pożaru, należy utrzymywać silnik, tłumik, komorę akumulatora i miejsce przechowywania paliwa wolne od trawy, liści lub nadmiernej ilości smaru.
- Jeśli konieczne jest opróżnienie zbiornika paliwa, należy to zrobić na zewnątrz.
- Podczas regulacji maszyny należy uważać, aby nie przytrzasnąć palców pomiędzy ruchomym ostrzem a nieruchomymi częściami maszyny.
- Przed przechowywaniem produkt należy pozostawić do ostygnięcia na co najmniej 30 minut.
- Zimą akumulator należy zawsze przechowywać w suchym i ciepłym miejscu. Nigdy nie wystawiaj go na działanie niskich temperatur. Przed przechowywaniem należy całkowicie naładować akumulator, a następnie ustawić kosiarkę w miejscu, w którym nie będzie narażona na działanie mrozu. Ewentualnie przykryj akumulator grubym dywanem lub podobnym materiałem, jeśli kosiarka znajduje się w szopie/garażu, gdzie może być zimno. Ładuj akumulator 1-2 razy w okresie zimowym (przynajmniej co 3 miesiące), ładuj akumulator 1 raz w miesiącu w normalnym czasie pracy, aby mieć pewność, że akumulator utrzyma pełną pojemność. Niewłaściwe przechowywanie może spowodować uszkodzenie baterii i nie jest objęte gwarancją.

## 99. Sprzedaż

### UWAGA

Aby uzyskać informacje na temat możliwości utylizacji, należy skontaktować się z gminą/miastem.



**Recykling surowców zamiast utylizacji odpadów.**

## 100. Dane techniczne

Silnik	OHV, chłodzony powietrzem, 4-suwowy
Moc znamionowa	4,5 kW
Prędkość silnika	2800 obr./min
przemieszczenie	224 cm <sup>3</sup>
rozrusznik	eStart
Objętość zbiornika	2,5 l
Objętość zbiornika oleju	0,5 l
Wysokości cięcia	30mm-75mm
szerokość cięcia	651 mm
Koła o średnicy	Przód 33 cm, tył 38 cm
Objętościowy kosz na trawę	150l
Poziom mocy akustycznej	98dB
Waga	135 kg



FUXTEC GmbH  
Kappstraße 69  
71083 Herrenberg | Germany  
[www.FUXTEC.com](http://www.FUXTEC.com) | [info@FUXTEC.com](mailto:info@FUXTEC.com)



[www.FUXTEC.com](http://www.FUXTEC.com)