

- FR Notice de montage
- ES Instrucciones de montaje
- IT Istruzioni per il montaggio
- PT Instruções de montagem
- NL Montagehandleiding
- EN Assembly instruction
- DE Montageanleitung

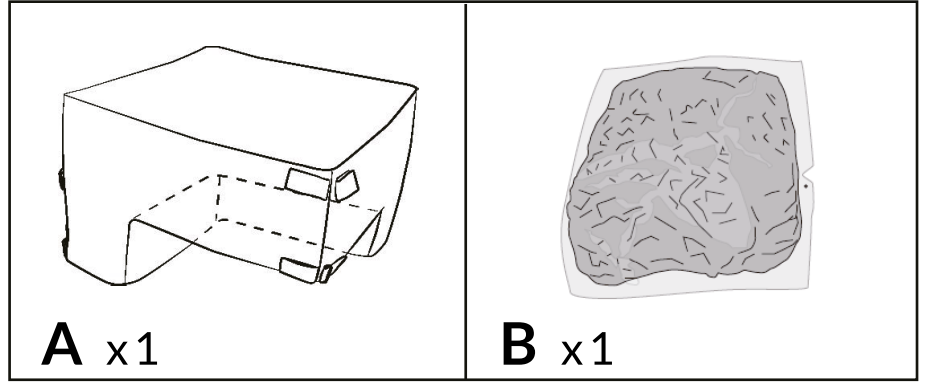

FR  
DONNEZ  
OU  
RECYCLEZ

ASSOCIATION  
OU  
MAGASIN  
OU  
LIVRAISON  
OU  
DÉCHÈTERIE

Adresses sur [quefairede mesdechets.fr](http://quefairede mesdechets.fr)

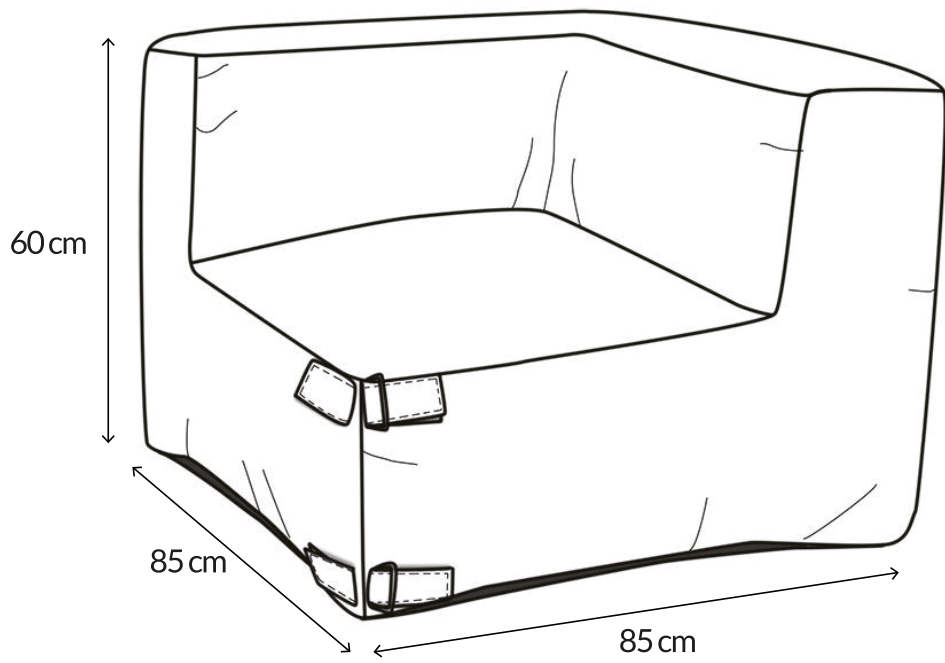

- FR Les jours de pluie ou de neige, veuillez emporter le produit à l'intérieur de la maison pour une meilleure protection.
- ES En días lluviosos o nevados, lleve el producto dentro de la casa para una mejor protección.
- IT Nei giorni di pioggia o neve, portare il prodotto all'interno della casa per una migliore protezione.
- PT Em dias de chuva ou neve, leve o produto para dentro de casa para melhor proteção.
- NL Neem het product op regenachtige of besneeuwde dagen mee naar binnen voor een betere bescherming.
- EN On rainy days or snowy days, please take the product inside the house for better protection.
- DE An regnerischen oder verschneiten Tagen nehmen Sie das Produkt zum besseren Schutz bitte mit ins Haus.

**3**  
MIN

GARANTIE: 2 ANS  
 GARANTÍA: 2 AÑOS  
 GARANZIA: 2 ANNI  
 GARANTIE: 2 ANOS  
 WARRANTY: 2 YEARS  
 GARANTIE: 2 JAHRE

SERVICE CLIENT  
 SERVICIO AL CLIENTE  
 SERVIZIO CLIENTI  
 SERVIÇO AO CLIENTE  
 KLANTENDIENST  
 CUSTOMER SERVICE  
 KUNDENSERVICE

[contact@oviala.com](mailto:contact@oviala.com)

1

- FR** Si vous n'êtes pas pressé de l'utiliser, veuillez prendre jusqu'à 48 heures pour que la mousse se dilate complètement.
- ES** Si no tiene prisa por usarlo, la espuma tardará hasta 48 horas en expandirse por completo.
- IT** Se non hai fretta di usarlo, impiega fino a 48 ore affinché la schiuma si espanda completamente.
- PT** Se você não tiver pressa em usá-lo, leve até 48 horas para que a espuma se expanda totalmente.
- NL** Als je geen haast hebt om het te gebruiken, duurt het maximaal 48 uur voordat het schuim volledig is uitgezet.
- EN** If you're not in a hurry to use it, please take up to 48 hours for the foam to fully expand.
- DE** Wenn Sie es nicht eilig haben, es zu verwenden, lassen Sie sich bitte bis zu 48 Stunden Zeit, bis sich der Schaum vollständig ausgedehnt hat.

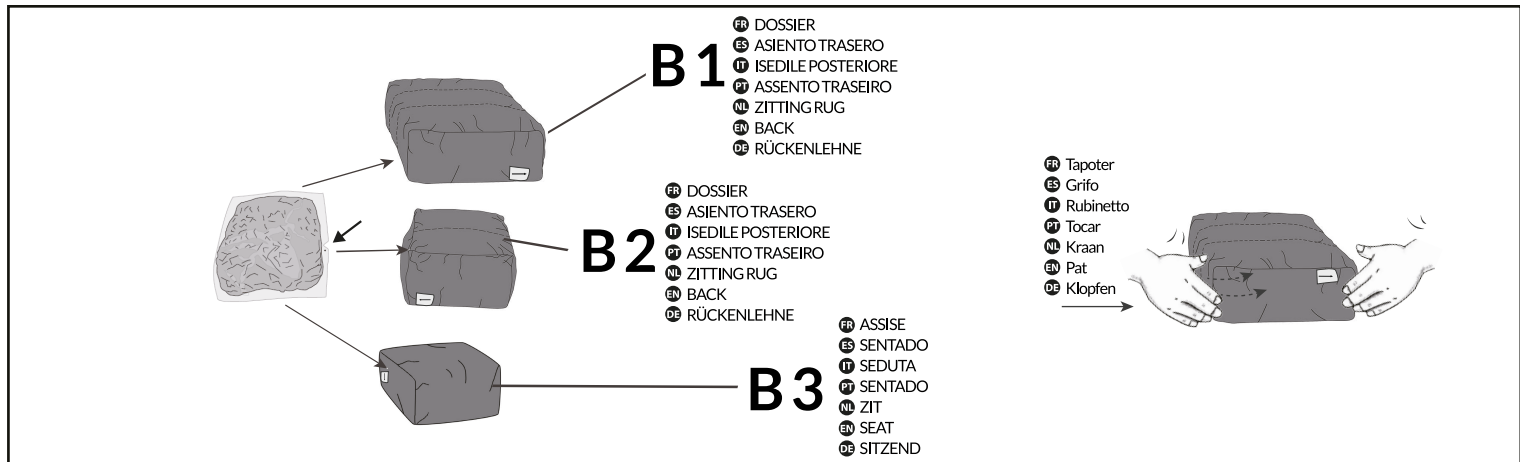

**FR** Regardez la découpe en « V », indiquée par un autocollant point rouge, pour déchirer et ouvrir le sac en plastique. Retirez le plastique de ce paquet rétréci. Secouez et tapotez pendant 10 minutes pour répartir la mousse. Il devrait commencer à se développer lentement. Si la mousse ne se dilate pas, saisissez des parties du coussin et desserrez-les car des morceaux de mousse pourraient s'accumuler à l'intérieur. Secouez bien le coussin pour aider la mousse à mieux se dilater et à se répartir uniformément. Plus vous secouez, plus la mousse se dilatera.

**ES** Fijate en el corte en "V", indicado con una pegatina de punto rojo, para rasgar y abrir la bolsa de plástico. Retire el plástico de este paquete encogido. Agítelo y déle palmaditas durante 10 minutos para romper la espuma. Debería comenzar a expandirse lentamente. Si la espuma no se expande, agarre partes del cojín y aflójelas porque se pueden acumular grumos de espuma en el interior. Agite bien el cojín para ayudar a que la espuma se expanda mejor y se distribuya uniformemente. Cuanto más agite, mejor se expandirá la espuma.

**IT** Osserva il taglio a "V", indicato da un adesivo a punto rosso, per strappare e aprire il sacchetto di plastica. Rimuovi la plastica da questo pacchetto rimpicciolito. Agitare e picchiettare per 10 minuti per rompere la schiuma. Dovrebbe iniziare ad espandersi lentamente. Se la schiuma non si espande, afferrare le parti del cuscino e allentarle perché all'interno potrebbero accumularsi grumi di schiuma. Dare una buona scossa al cuscino per aiutare la schiuma ad espandersi meglio e a distribuirsi in modo uniforme. Più si agita, migliore sarà l'espansione della schiuma.

**PT** Observe o corte em "V", indicado por um adesivo com ponto vermelho, para rasgar e abrir o saco plástico. Remova o plástico desta embalagem encolhida. Agite e dê tapinhas por 10 minutos para quebrar a espuma. Deve começar a se expandir lentamente. Se a espuma não se expandir, segure partes da almofada e solte-as, pois podem acumular-se pedaços de espuma no seu interior. Agite bem a almofada para ajudar a espuma a se expandir melhor e a se distribuir uniformemente. Quanto mais você agitar, melhor a espuma se expandirá.

**NL** Kijk naar de "V"-uitsnijding, aangegeven door een rode stip-sticker, om de plastic zak te scheuren en te openen. Verwijder het plastic uit deze gekrompen verpakking. Schud en dep het gedurende 10 minuten om het schuim te breken. Het zou langzaam moeten beginnen uit te breiden.

Als het schuim niet uitzet, pak dan delen van het kussen vast en maak het los, want er kunnen zich binnenin klonten schuim ophopen. Schud het kussen goed, zodat het schuim beter uitzet en zich gelijkmatig verdeelt. Hoe meer je schudt, hoe beter het schuim uitzet.

Look at the "V" cut, indicated by a red dot sticker, to tear and open the plastic bag. Remove the plastic from this shrunken pack. Shake and pat it for 10 minutes to break up the foam. It should start to expand slowly.

If the foam does not expand, grab parts of the cushion and loosen because lumps of foam may be gathered inside. Give the cushion a good shake to help the foam expand better and distribute uniformly. The more you shake, the better the foam will expand.

Schauen Sie sich den „V“-Schnitt an, der durch einen roten Punktaufkleber gekennzeichnet ist, um die Plastiktüte aufzureißen und zu öffnen. Entfernen Sie den Kunststoff von dieser geschrumpften Packung. Schütteln und tupfen Sie es 10 Minuten lang, um den Schaum aufzulösen. Es sollte beginnen, sich langsam auszudehnen.

Wenn sich der Schaum nicht ausdehnt, greifen Sie Teile des Kissens und lösen Sie es, da sich darin möglicherweise Schaumklumpen ansammeln. Schütteln Sie das Kissen gut, damit sich der Schaum besser ausdehnt und gleichmäßig verteilt. Je mehr Sie schütteln, desto besser dehnt sich der Schaum aus.

2

- FR Mettez B3 dans la housse.
- ES Pon B3 en la funda.
- IT Metti B3 nella copertura.
- PT Coloque B3 na capa.
- NL Plaats B3 in het deksel.
- EN Put B3 into the cover.
- DE Setzen Sie B3 in die Abdeckung ein.

- FR Le dessous de la housse
- ES La parte inferior de la cubierta
- IT La parte inferiore della copertina
- PT A parte inferior da capa
- NL De onderkant van het deksel
- EN The underside of the cover
- DE Die Unterseite der Abdeckung

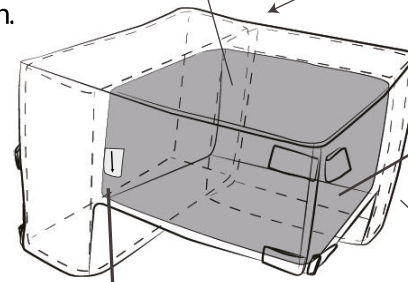

**B3**

- FR ASSISE
- ES SENTADO
- IT SEDUTA
- PT SENTADO
- NL ZIT
- EN SEAT
- DE SITZEND

- FR Etiquette B3
- ES Etiqueta B3
- IT Etichetta B3
- PT Etiqueta B3
- NL Etiquette B3
- EN B3 Label
- DE Etikette B3

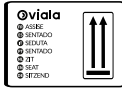

- FR Veuillez mettre B3 selon la flèche
- ES Por favor ponga B3 según el signo de la flecha.
- IT Si prega di inserire B3 in base al segno della freccia
- PT Por favor coloque B3 de acordo com o sinal de seta
- NL Plaats B3 volgens het pijlteken
- EN Please put B3 according to the arrow sign
- DE Bitte platzieren Sie B3 entsprechend dem Pfeilzeichen

Velcro

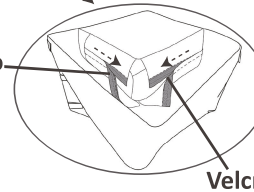

Velcro

- FR Fixer B3 avec le velcro
- ES Fijar B3 con el velcro
- IT Fissare B3 con il velcro
- PT Fixe B3 com o velcro
- NL Bevestig B3 met klittenband
- EN Fix B3 with the velcro
- DE Befestigen Sie B3 mit dem Klettverschluss

3

- FR Mettez B1 dans la housse.
- ES Pon B1 en la funda.
- IT Metti B1 nella copertura.
- PT Coloque B1 na capa.
- NL Plaats B1 in het deksel.
- EN Put B1 into the cover.
- DE Setzen Sie B1 in die Abdeckung ein.



**B1**

- FR DOSSIER
- ES ASIENTO TRASERO
- IT ISEDILE POSTERIORE
- PT ASSENTO TRASEIRO
- NL ZITTING RUG
- EN BACK
- DE RÜCKENLEHNE

- FR Etiquette B1
- ES Etiqueta B1
- IT Etichetta B1
- PT Etiqueta B1
- NL Etiquette B1
- EN B1 Label
- DE Etikette B1



- FR Veuillez mettre B1 selon la flèche
- ES Por favor ponga B1 según el signo de la flecha.
- IT Si prega di inserire B1 in base al segno della freccia
- PT Por favor coloque B1 de acordo com o sinal de seta
- NL Plaats B1 volgens het pijlteken
- EN Please put B1 according to the arrow sign
- DE Bitte platzieren Sie B1 entsprechend dem Pfeilzeichen

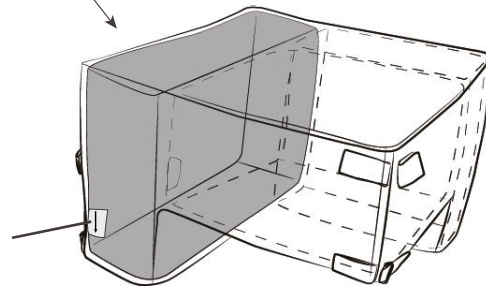

4

- FR Mettez B2 dans la housse.
- ES Pon B2 en la funda.
- IT Metti B2 nella copertura.
- PT Coloque B2 na capa.
- NL Plaats B2 in het deksel.
- EN Put B2 into the cover.
- DE Setzen Sie B2 in die Abdeckung ein.



- FR Etiquette B2
- ES Etiqueta B2
- IT Etichetta B2
- PT Etiqueta B2
- NL Etiquette B2
- EN B2 Label
- DE Etikette B2



- FR Veuillez mettre B2 selon la flèche
- ES Por favor ponga B2 según el signo de la flecha.
- IT Si prega di inserire B2 in base al segno della freccia
- PT Por favor coloque B2 de acordo com o sinal de seta
- NL Plaats B2 volgens het pijlteken
- EN Please put B2 according to the arrow sign
- DE Bitte platzieren Sie B2 entsprechend dem Pfeilzeichen

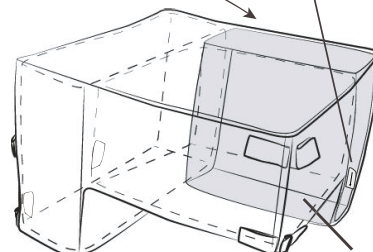

**B2**

- FR DOSSIER
- ES ASIENTO TRASERO
- IT ISEDILE POSTERIORE
- PT ASSENTO TRASEIRO
- NL ZITTING RUG
- EN BACK
- DE RÜCKENLEHNE

**5**

- FR Fermeture à glissière avec double curseurs.
- ES Cremallera con doble cursor.
- IT Cerniera con doppi cursori.
- PT Zíper com controles deslizantes duplos.
- NL Rits met dubbele sliders.
- EN Zipper with double sliders.
- DE Reißverschluss mit Doppelschiebern.

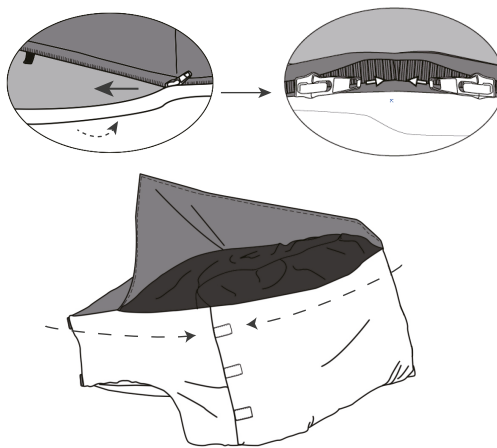
**6**

- FR Passez le velcro dans l'anneau métallique puis fermez-le.
- ES Pasa el velcro por el aro metálico y luego ciérralo.
- IT Metti il velcro attraverso l'anello di metallo e poi chiudilo.
- PT Passe o velcro pelo anel de metal e feche-o.
- NL Steek het klittenband door de metalen ring en sluit deze vervolgens.
- EN Put the velcro through the metal ring and then close it.
- DE Führen Sie den Klettverschluss durch den Metallring und schließen Sie ihn.

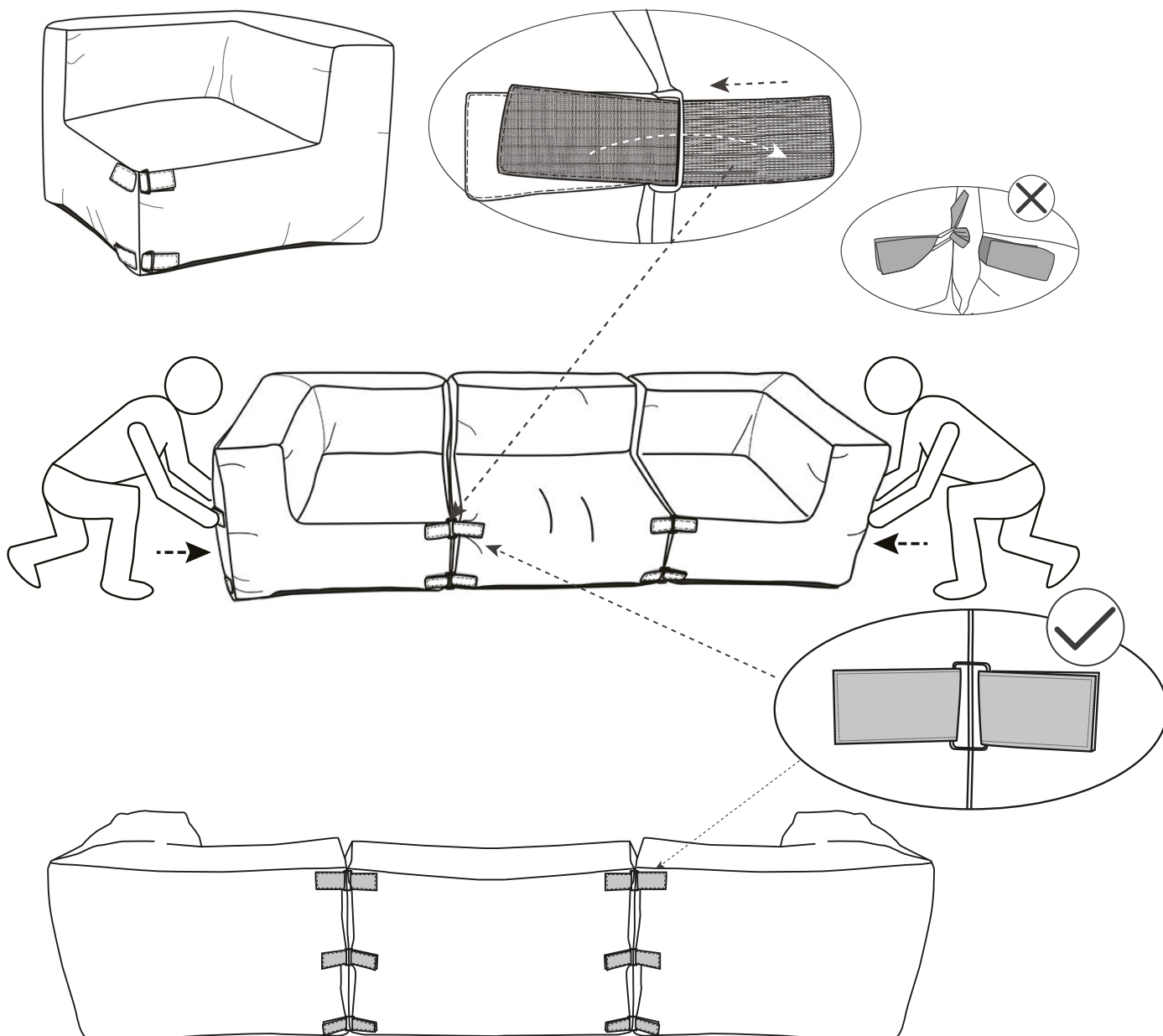



Charge maximum supportée: 120 kg  
Carga máxima soportada: 120 kg  
Carico massimo supportato: 120 kg  
Carga máxima suportada: 120 kg  
Maximaal ondersteunde belasting: 120 kg  
Maximum supported load: 120 kg  
Maximale Belastung: 120 kg



Usage domestique  
Uso doméstico  
Uso domestico  
Uso doméstico  
Huishoudelijk gebruik  
Domestic use  
Hausgebrauch



À monter soi-même  
Para ensamblar usted mismo  
Per assemblare se stessi  
Para se montar  
Zelf in elkaar zetten  
To assemble yourself  
Zum Selberbauen

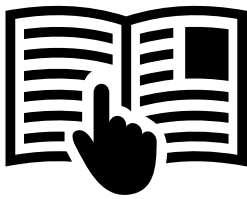

**FR** IMPORTANT À CONSERVER POUR DE FUTURS BESOINS DE RÉFÉRENCE : À LIRE SOIGNEUSEMENT

**ES** IMPORTANTE CONSERVAR PARA FUTURAS NECESIDADES DE REFERENCIA: LEA DETENIDAMENTE

**IT** IMPORTANTE DA CONSERVARE PER NECESSITÀ DI RIFERIMENTO FUTURO: LEGGERE ATTENTAMENTE

**PT** IMPORTANTE PARA MANTER PARA NECESSIDADES DE REFERÊNCIA FUTURAS: LEIA COM ATENÇÃO

**NL** BELANGRIJK OM TE HOUDEN VOORTOEKOMSTIGE REFERENTIEBEHOEFTE: ZORGVULDIG LEZEN

**EN** IMPORTANT TO KEEP FOR FUTURE REFERENCE NEEDS: READ CAREFULLY

**DE** WICHTIG, FÜR ZUKÜNFTIGE REFERENZZWECKE AUFZUBEWAHREN: SORGFÄLTIG LESEN

## FR COMPOSITION Tissu Olefin / Mousse en éponge ENTRETIEN

1. Pour la housse :
  - il suffit de frotter la poussière.
  - Nettoyer les taches avec un chiffon doux, du savon doux et de l'eau froide. Testez sur une petite tache, puis appliquez sur le reste de la tache.
  - Les taches humides doivent être enlevées/séchées avec un chiffon sec.
  - Lavage à la main avec une température de l'eau < 40°C, avec une lessive douce tout usage.
  - Séchez nos produits uniquement à l'extérieur, à l'air libre.
  - Ne pas javelliser
  - Ne pas tremper
  - Ne pas laisser enroulé
  - Ne pas sécher en machine
  - Ne pas nettoyer à sec
  - Ne pas utiliser d'assouplissant
  - Ne pas brosser le tissu
  - Ne pas essorer
  - Ne pas repasser
2. Pour l'ensemble du produit :

Tapotez et secouez le produit régulièrement pour garder l'éponge de remplissage moelleuse, qui peut être plus douce et plus confortable.

  - Déplacez le produit à l'intérieur lorsqu'il pleut ou qu'il neige
  - Ne mettez pas le produit dans l'eau.

## ES COMPOSICIÓN Tejido de olefina/relleno de esponja INSTRUCCIÓN DE CUIDADO

1. Para la portada:
  - simplemente frote el polvo suelto.
  - Limpiar las manchas con un paño suave, jabón suave y agua fría. Pruebe en una mancha pequeña y luego aplique sobre la mancha restante.
  - Las manchas de humedad deben eliminarse/secarse con un paño seco.
  - Lavar a mano con agua a temperatura < 40°C y con un detergente suave multiusos.
  - Secar nuestros productos únicamente al aire libre.
  - No usa blanqueador
  - No remojar
  - No dejar enrollado
  - No secar en secadora
  - No lavar en seco
  - No utilizar suavizante
  - No cepillar la tela
  - No centrifugar
  - No planchar
2. Para todo el producto:

Dale palmaditas y agita el producto regularmente para mantener la esponja de relleno esponjosa, lo que puede ser más suave y cómoda.

  - Mueva el producto al interior cuando llueva o nieva.
  - No sumergir el producto en el agua.

## IT COMPOSIZIONE Tessuto olefinico/imbottitura in spugna ISTRUZIONI PER LA CURA

1. Per la copertina:
  - rimuovere semplicemente la polvere sciolta.
  - Pulisci le macchie con un panno morbido, sapone neutro e acqua fredda. Prova su una piccola macchia, quindi applica sulla macchia rimanente.
  - Le macchie umide devono essere rimosse/asciugate con un panno asciutto.
  - Lavare a mano con temperatura dell'acqua < 40°C, con detersivo delicato multiuso.
  - Asciugare i nostri prodotti solo all'aria aperta.
  - Non usare la candeggina
  - Non immergere
  - Non lasciare arrotolato
  - Non asciugare in asciugatrice
  - Non lavare a secco
  - Non utilizzare ammorbidente
  - Non spazzolare il tessuto
  - Non centrifugare
  - Non stirare
2. Per l'intero prodotto:

Picchietta e agita regolarmente il prodotto per mantenere soffice la spugna di riempimento, che può risultare più morbida e confortevole.

  - Spostare il prodotto all'interno quando piove o nevica
  - Non mettere il prodotto in acqua.

## PT COMPOSIÇÃO Tecido de olefina / enchimento de esponja INSTRUÇÃO DE CUIDADOS

1. Para a capa:
  - simplesmente esfregue a poeira solta.
  - Limpe com pano macio, sabão neutro e água fria. Teste em uma mancha pequena e aplique na mancha restante.
  - As manchas húmidas devem ser removidas/secas com pano seco.
  - Lavar à mão com água em temperatura < 40°C, com detergente neutro neutro.
  - Seque nossos produtos apenas ao ar livre.
  - Não utilizar alvejante
  - Não molhe
  - Não deixe enrolado
  - Não lavar a seco
  - Não lavar a seco
  - Não use amaciante
  - Não escove o tecido
  - Não centrifugue
  - Não engomar
2. Para todo o produto:

Dê tapinhas e agite o produto regularmente para manter a esponja de recheio fofa, que pode ser mais macia e confortável.

  - Mova o produto para dentro quando chover ou nevar
  - Não coloque o produto na água.

## **NL** SAMENSTELLING Olefin stof/sponsvulling ZORGINSTRUCTIE

### 1. Voor de hoes:

- gewoon los stof wegwrijven.
  - Maak het oppervlak schoon met een zachte doek, milde zeep en koud water. Test op een kleine vlek en breng vervolgens aan op de rest van de vlek.
  - Vochtige plekken dienen met een droge doek verwijderd/gedroogd te worden.
  - Handwas met watertemperatuur < 40°C, met een mild universeel wasmiddel.
  - Droog onze producten uitsluitend buiten aan de lucht.
  - Niet bleken
  - Niet laten weken
  - Niet opgerold achterlaten
  - Niet in de droger
  - Niet chemisch reinigen
  - Gebruik geen wasverzachter
  - Borstel de stof niet
  - Niet centrifugeren
  - Niet strijken
- ### 2. Voor het hele product:
- Dep en schud het product regelmatig om de vulspons luchtig te houden, wat zachter en comfortabeler kan zijn.
- Verplaats het product naar binnen als het regent of sneeuwt
  - Doe het product niet in het water.

## **EN** COMPOSITION Olefin fabric / Sponge filling CARE INSTRUCTION

### 1. For the cover:

- simply rub off loose dust.
  - Spot clean with soft cloth, mild soap, and cold water. Test on a small stain, then apply on the rest stain.
  - Damp spots should be removed/dried with a dry cloth.
  - Hand wash with water temperature < 40°C, with all-purpose mild detergent.
  - Only dry our products outside in the air.
  - Do not bleach
  - Do not soak
  - Do not leave rolled up
  - Do not tumble dry
  - Do not dry clean
  - Do not use fabric softener
  - Do not brush fabric
  - Do not spin-dry
  - Do not iron
- ### 2. For the whole product:
- Pat and shake the product regularly to keep the filling sponge fluffy, which can be softer and more comfortable.
- Move the product inside when it rains or snows
  - Don't put the product in the water.

## **DE** ZUSAMMENSETZUNG Olefinstoff / Schwammfüllung PFLEGEANLEITUNG

### 1. Für das Cover:

- losen Staub einfach abreiben.
  - Mit einem weichen Tuch, milder Seife und kaltem Wasser punktuell reinigen. Testen Sie es an einem kleinen Fleck und tragen Sie es dann auf den restlichen Fleck auf.
  - Feuchte Stellen sollten mit einem trockenen Tuch entfernt/getrocknet werden.
  - Handwäsche mit Wassertemperatur < 40 °C und Allzweck-Feinwaschmittel.
  - Trocknen Sie unsere Produkte ausschließlich draußen an der Luft.
  - Nicht bleichen
  - Nicht einweichen
  - Nicht aufgerollt liegen lassen
  - Nicht im Trockner trocknen
  - Reinige chemisch nicht
  - Verwenden Sie keinen Weichspüler
  - Stoff nicht bürsten
  - Nicht schleudern
  - Kein Bügeln
- ### 2. Für das gesamte Produkt:
- Klopfen und schütteln Sie das Produkt regelmäßig, damit der Füllschwamm locker bleibt, was weicher und angenehmer sein kann.
- Stellen Sie das Produkt ins Innere, wenn es regnet oder schneit
  - Geben Sie das Produkt nicht ins Wasser.

- FR Notice de montage
- ES Instrucciones de montaje
- IT Istruzioni per il montaggio
- PT Instruções de montagem
- NL Montagehandleiding
- EN Assembly instruction
- DE Montageanleitung

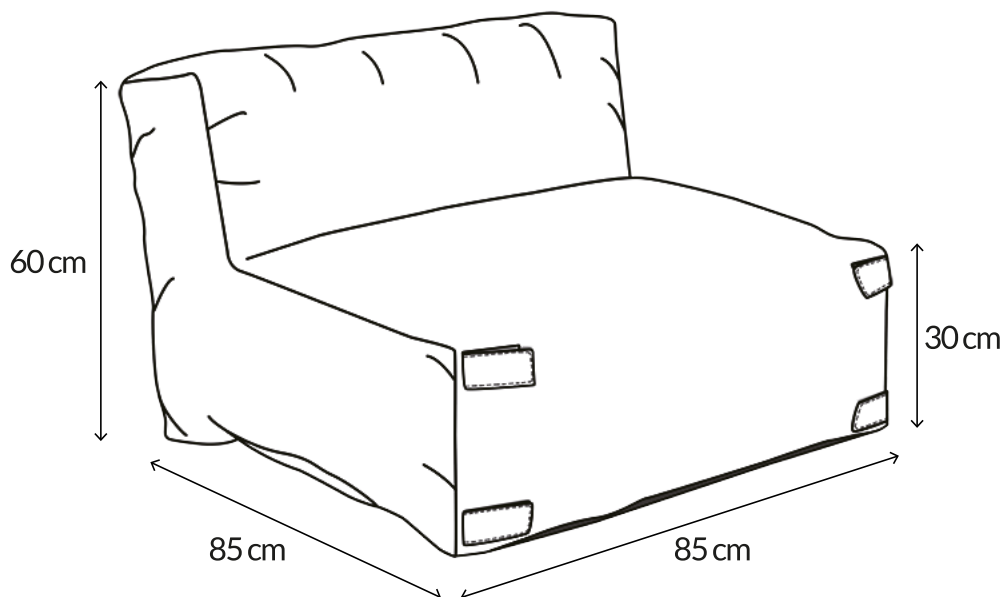
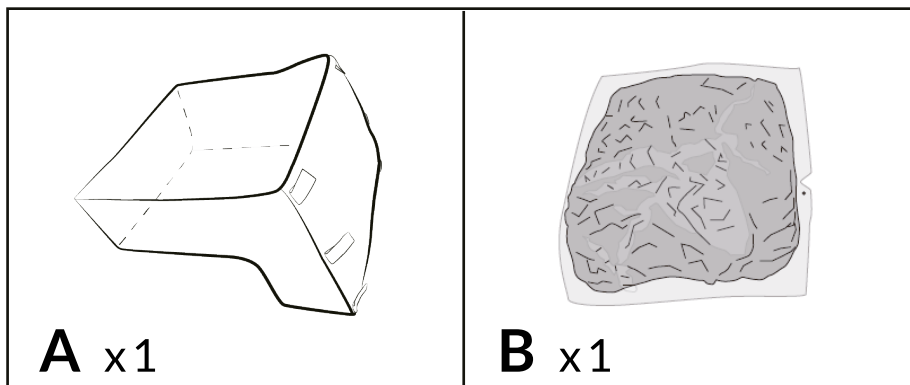

- FR Les jours de pluie ou de neige, veuillez emporter le produit à l'intérieur de la maison pour une meilleure protection.
- ES En días lluviosos o nevados, lleve el producto dentro de la casa para una mejor protección.
- IT Nei giorni di pioggia o neve, portare il prodotto all'interno della casa per una migliore protezione.
- PT Em dias de chuva ou neve, leve o produto para dentro de casa para melhor proteção.
- NL Neem het product op regenachtige of besneeuwde dagen mee naar binnen voor een betere bescherming.
- EN On rainy days or snowy days, please take the product inside the house for better protection.
- DE An regnerischen oder verschneiten Tagen nehmen Sie das Produkt zum besseren Schutz bitte mit ins Haus.

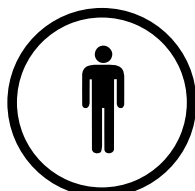

GARANTIE: 2 ANS  
 GARANTÍA: 2 AÑOS  
 GARANZIA: 2 ANNI  
 GARANTIE: 2 ANOS  
 GARANTIE: 2 JAAR  
 WARRANTY: 2 YEARS  
 GARANTIE: 2 JAHRE



SERVICE CLIENT  
 SERVICIO AL CLIENTE  
 SERVIZIO CLIENTI  
 SERVIÇO AO CLIENTE  
 KLANTENDIENST  
 CUSTOMER SERVICE  
 KUNDENSERVICE  
[contact@oviala.com](mailto:contact@oviala.com)

**1**

- FR** Si vous n'êtes pas pressé de l'utiliser, veuillez prendre jusqu'à 48 heures pour que la mousse se dilate complètement.
- ES** Si no tiene prisa por usarlo, la espuma tardará hasta 48 horas en expandirse por completo.
- IT** Se non hai fretta di usarlo, impiegala fino a 48 ore affinché la schiuma si espanda completamente.
- PT** Se você não tiver pressa em usá-lo, leve até 48 horas para que a espuma se expanda totalmente.
- NL** Als je geen haast hebt om het te gebruiken, duurt het maximaal 48 uur voordat het schuim volledig is uitgezet.
- EN** If you're not in a hurry to use it, please take up to 48 hours for the foam to fully expand.
- DE** Wenn Sie es nicht eilig haben, es zu verwenden, lassen Sie sich bitte bis zu 48 Stunden Zeit, bis sich der Schaum vollständig ausgedehnt hat.

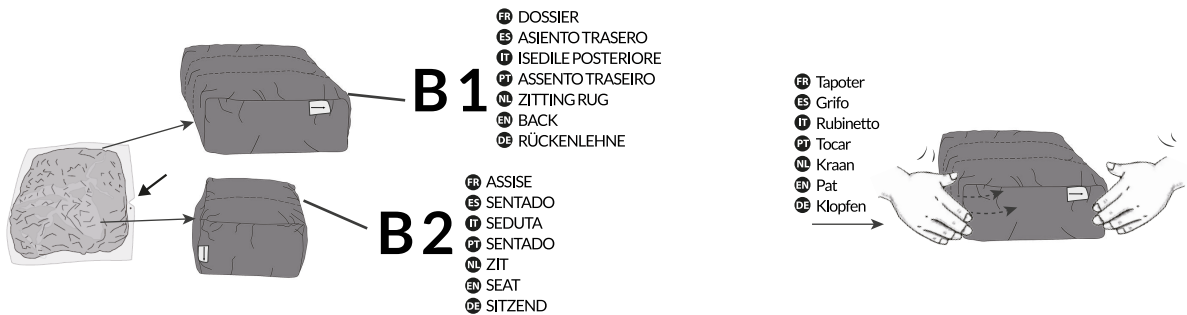

- FR** Regardez la découpe en « V », indiquée par un autocollant point rouge, pour déchirer et ouvrir le sac en plastique. Retirez le plastique de ce paquet rétréci. Secouez et tapotez pendant 10 minutes pour répartir la mousse. Il devrait commencer à se développer lentement. Si la mousse ne se dilate pas, saisissez des parties du coussin et desserrez-les car des morceaux de mousse pourraient s'accumuler à l'intérieur. Secouez bien le coussin pour aider la mousse à mieux se dilater et à se répartir uniformément. Plus vous secouez, plus la mousse se dilatera.
- ES** Fíjate en el corte en "V", indicado con una pegatina de punto rojo, para rasgar y abrir la bolsa de plástico. Retire el plástico de este paquete encogido. Agítelo y déle palmaditas durante 10 minutos para romper la espuma. Debería comenzar a expandirse lentamente. Si la espuma no se expande, agarre partes del cojín y aflójelas porque se pueden acumular grumos de espuma en el interior. Agite bien el cojín para ayudar a que la espuma se expanda mejor y se distribuya uniformemente. Cuanto más agite, mejor se expandirá la espuma.
- IT** Osserva il taglio a "V", indicato da un adesivo a punto rosso, per strappare e aprire il sacchetto di plastica. Rimuovi la plastica da questo pacchetto rimpicciolito. Agitare e picchiettare per 10 minuti per rompere la schiuma. Dovrebbe iniziare ad espandersi lentamente. Se la schiuma non si espande, afferrare le parti del cuscino e allentarle perché all'interno potrebbero accumularsi grumi di schiuma. Dare una buona scossa al cuscino per aiutare la schiuma ad espandersi meglio e a distribuirsi in modo uniforme. Più si agita, migliore sarà l'espansione della schiuma.
- PT** Observe o corte em "V", indicado por um adesivo com ponto vermelho, para rasgar e abrir o saco plástico. Remova o plástico desta embalagem encolhida. Agite e dê tapinhas por 10 minutos para quebrar a espuma. Deve começar a se expandir lentamente. Se a espuma não se expandir, segure partes da almofada e solte-as, pois podem acumular-se pedaços de espuma no seu interior. Agite bem a almofada para ajudar a espuma a se expandir melhor e a se distribuir uniformemente. Quanto mais você agitar, melhor a espuma se expandirá.
- NL** Kijk naar de "V"-uitsnijding, aangegeven door een rode stip-sticker, om de plastic zak te scheuren en te openen. Verwijder het plastic uit deze gekrompen verpakking. Schud en dep het gedurende 10 minuten om het schuim te breken. Het zou langzaam moeten beginnen uit te breiden. Als het schuim niet uitzet, pak dan delen van het kussen vast en maak het los, want er kunnen zich binnenin klonten schuim ophopen. Schud het kussen goed, zodat het schuim beter uitzet en zich gelijkmatig verdeelt. Hoe meer je schudt, hoe beter het schuim uitzet.
- Look at the "V" cut, indicated by a red dot sticker, to tear and open the plastic bag. Remove the plastic from this shrunken pack. Shake and pat it for 10 minutes to break up the foam. It should start to expand slowly.
- EN** If the foam does not expand, grab parts of the cushion and loosen because lumps of foam may be gathered inside. Give the cushion a good shake to help the foam expand better and distribute uniformly. The more you shake, the better the foam will expand.
- Schauen Sie sich den „V“-Schnitt an, der durch einen roten Punktaufkleber gekennzeichnet ist, um die Plastiktüte aufzureißen und zu öffnen. Entfernen Sie den Kunststoff von dieser geschrumpften Packung. Schütteln und tupfen Sie es 10 Minuten lang, um den Schaum aufzulösen. Es sollte beginnen, sich langsam auszudehnen. Wenn sich der Schaum nicht ausdehnt, greifen Sie Teile des Kissens und lösen Sie es, da sich darin möglicherweise Schaumklumpen ansammeln. Schütteln Sie das Kissen gut, damit sich der Schaum besser ausdehnt und gleichmäßig verteilt. Je mehr Sie schütteln, desto besser dehnt sich der Schaum aus.

**2**

- FR Mettez B2 dans la housse.
- ES Pon B2 en la funda.
- IT Metti B2 nella copertura.
- PT Coloque B2 na capa.
- NL Plaats B2 in het deksel.
- EN Put B2 into the cover.
- DE Setzen Sie B2 in die Abdeckung ein.

- FR Le dessous de la housse
- ES La parte inferior de la cubierta
- IT La parte inferiore della copertina
- PT A parte inferior da capa
- NL De onderkant van het deksel
- EN The underside of the cover
- DE Die Unterseite der Abdeckung

- FR ASSISE
- ES SENTADO
- IT SEDUTA
- PT SENTADO
- NL ZIT
- EN SEAT
- DE SITZEND

- FR Etiquette B2
- ES Etiqueta B2
- IT Etichetta B2
- PT Etiqueta B2
- NL Etiquette B2
- EN B2 Label
- DE Etiketie B2



- FR Veuillez mettre B2 selon la flèche
- ES Por favor ponga B2 según el signo de la flecha.
- IT Si prega di inserire B2 in base al segno della freccia
- PT Por favor coloque B2 de acordo com o sinal de seta
- NL Plaats B2 volgens het pijlteken
- EN Please put B2 according to the arrow sign
- DE Bitte platzieren Sie B2 entsprechend dem Pfeilzeichen

- FR Fixer B2 avec le velcro
- ES Fijar B2 con el velcro
- IT Fissare B2 con il velcro
- PT Fixe B2 com o velcro
- NL Bevestig B2 met klittenband
- EN Fix B2 with the velcro
- DE Befestigen Sie B2 mit dem Klettverschluss

**Velcro****3**

- FR Mettez B1 dans la housse.
- ES Pon B1 en la funda.
- IT Metti B1 nella copertura.
- PT Coloque B1 na capa.
- NL Plaats B1 in het deksel.
- EN Put B1 into the cover.
- DE Setzen Sie B1 in die Abdeckung ein.

- FR DOSSIER
- ES ASIENTO TRASERO
- IT ISEDILE POSTERIORE
- PT ASSENTO TRASEIRO
- NL ZITTING RUG
- EN BACK
- DE RÜCKENLEHNE

**B1**

- FR Etiquette B1
- ES Etiqueta B1
- IT Etichetta B1
- PT Etiqueta B1
- NL Etiquette B1
- EN B1 Label
- DE Etiketie B1



- FR Veuillez mettre B1 selon la flèche
- ES Por favor ponga B1 según el signo de la flecha.
- IT Si prega di inserire B1 in base al segno della freccia
- PT Por favor coloque B1 de acordo com o sinal de seta
- NL Plaats B1 volgens het pijlteken
- EN Please put B1 according to the arrow sign
- DE Bitte platzieren Sie B1 entsprechend dem Pfeilzeichen

**4**

- FR Fermeture à glissière avec double curseurs.
- ES Cremallera con doble cursor.
- IT Cerniera con doppi cursori.
- PT Zíper com controles deslizantes duplos.
- NL Rits met dubbele sliders.
- EN Zipper with double sliders.
- DE Reißverschluss mit Doppelschiebern.

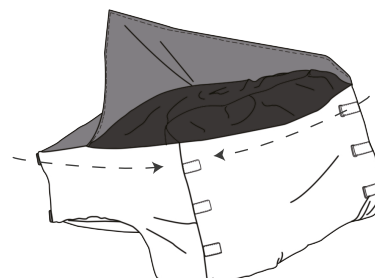
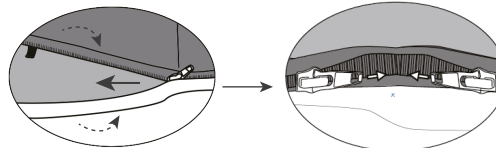

**5**

- FR Passez le velcro dans l'anneau métallique puis fermez-le.
- ES Pasa el velcro por el aro metálico y luego ciérralo.
- IT Metti il velcro attraverso l'anello di metallo e poi chiudilo.
- PT Passe o velcro pelo anel de metal e feche-o.
- NL Steek het klittenband door de metalen ring en sluit deze vervolgens.
- EN Put the velcro through the metal ring and then close it.
- DE Führen Sie den Klettverschluss durch den Metallring und schließen Sie ihn.

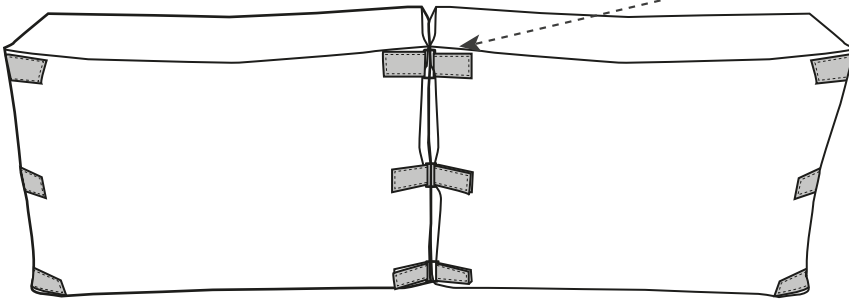
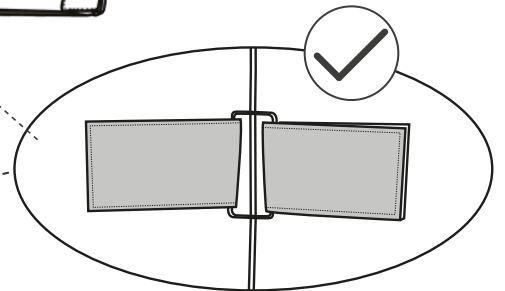
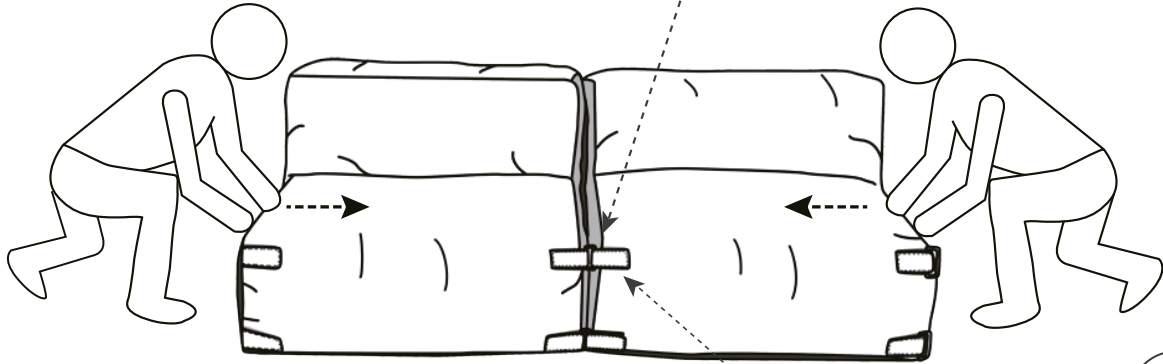
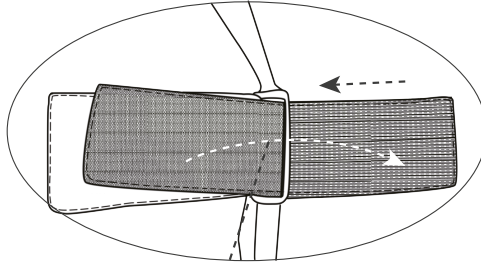
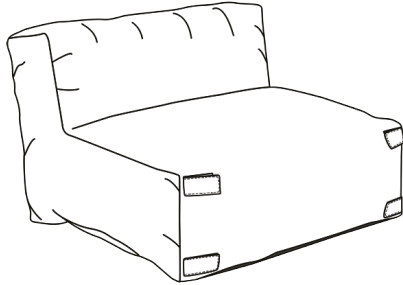



Charge maximum supportée: 120 kg  
Carga máxima soportada: 120 kg  
Carico massimo supportato: 120 kg  
Carga máxima suportada: 120 kg  
Maximaal ondersteunde belasting: 120 kg  
Maximum supported load: 120 kg  
Maximale Belastung: 120 kg



Usage domestique  
Uso doméstico  
Uso domestico  
Uso doméstico  
Huishoudelijk gebruik  
Domestic use  
Hausgebrauch



À monter soi-même  
Para ensamblar usted mismo  
Per assemblare se stessi  
Para se montar  
Zelf in elkaar zetten  
To assemble yourself  
Zum Selberbauen

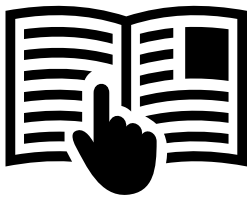

**FR** IMPORTANT À CONSERVER POUR DE FUTURS BESOINS DE RÉFÉRENCE : À LIRE SOIGNEUSEMENT

**ES** IMPORTANTE CONSERVAR PARA FUTURAS NECESIDADES DE REFERENCIA: LEA DETENIDAMENTE

**IT** IMPORTANTE DA CONSERVARE PER NECESSITÀ DI RIFERIMENTO FUTURO: LEGGERE ATTENTAMENTE

**PT** IMPORTANTE PARA MANTER PARA NECESSIDADES DE REFERÊNCIA FUTURAS: LEIA COM ATENÇÃO

**NL** BELANGRIJK OM TE HOUDEN VOORTOEKOMSTIGE REFERENTIEBEHOEFTE: ZORGVULDIG LEZEN

**EN** IMPORTANT TO KEEP FOR FUTURE REFERENCE NEEDS: READ CAREFULLY

**DE** WICHTIG, FÜR ZUKÜNFTIGE REFERENZZWECKE AUFZUBEWAHREN: SORGFÄLTIG LESEN

## FR COMPOSITION Tissu Olefin / Mousse en éponge ENTRETIEN

1. Pour la housse :
  - il suffit de frotter la poussière.
  - Nettoyer les taches avec un chiffon doux, du savon doux et de l'eau froide. Testez sur une petite tache, puis appliquez sur le reste de la tache.
  - Les taches humides doivent être enlevées/séchées avec un chiffon sec.
  - Lavage à la main avec une température de l'eau < 40°C, avec une lessive douce tout usage.
  - Séchez nos produits uniquement à l'extérieur, à l'air libre.
  - Ne pas javelliser
  - Ne pas tremper
  - Ne pas laisser enroulé
  - Ne pas sécher en machine
  - Ne pas nettoyer à sec
  - Ne pas utiliser d'assouplissant
  - Ne pas brosser le tissu
  - Ne pas essorer
  - Ne pas repasser
2. Pour l'ensemble du produit :

Tapotez et secouez le produit régulièrement pour garder l'éponge de remplissage moelleuse, qui peut être plus douce et plus confortable.

  - Déplacez le produit à l'intérieur lorsqu'il pleut ou qu'il neige
  - Ne mettez pas le produit dans l'eau.

## ES COMPOSICIÓN Tejido de olefina/relleno de esponja INSTRUCCIÓN DE CUIDADO

1. Para la portada:
  - simplemente frote el polvo suelto.
  - Limpiar las manchas con un paño suave, jabón suave y agua fría. Pruebe en una mancha pequeña y luego aplique sobre la mancha restante.
  - Las manchas de humedad deben eliminarse/secarse con un paño seco.
  - Lavar a mano con agua a temperatura < 40°C y con un detergente suave multiusos.
  - Secar nuestros productos únicamente al aire libre.
  - No usa blanqueador
  - No remojar
  - No dejar enrollado
  - No secar en secadora
  - No lavar en seco
  - No utilizar suavizante
  - No cepillar la tela
  - No centrifugar
  - No planchar
2. Para todo el producto:

Dale palmaditas y agita el producto regularmente para mantener la esponja de relleno esponjosa, lo que puede ser más suave y cómoda.

  - Mueva el producto al interior cuando llueva o nieva.
  - No sumergir el producto en el agua.

## IT COMPOSIZIONE Tessuto olefinico/imbottitura in spugna ISTRUZIONI PER LA CURA

1. Per la copertina:
  - rimuovere semplicemente la polvere sciolta.
  - Pulisci le macchie con un panno morbido, sapone neutro e acqua fredda. Prova su una piccola macchia, quindi applica sulla macchia rimanente.
  - Le macchie umide devono essere rimosse/asciugate con un panno asciutto.
  - Lavare a mano con temperatura dell'acqua < 40°C, con detersivo delicato multiuso.
  - Asciugare i nostri prodotti solo all'aria aperta.
  - Non usare la candeggina
  - Non immergere
  - Non lasciare arrotolato
  - Non asciugare in asciugatrice
  - Non lavare a secco
  - Non utilizzare ammorbidente
  - Non spazzolare il tessuto
  - Non centrifugare
  - Non stirare
2. Per l'intero prodotto:

Picchietta e agita regolarmente il prodotto per mantenere soffice la spugna di riempimento, che può risultare più morbida e confortevole.

  - Spostare il prodotto all'interno quando piove o nevica
  - Non mettere il prodotto in acqua.

## PT COMPOSIÇÃO Tecido de olefina / enchimento de esponja INSTRUÇÃO DE CUIDADOS

1. Para a capa:
  - simplesmente esfregue a poeira solta.
  - Limpe com pano macio, sabão neutro e água fria. Teste em uma mancha pequena e aplique na mancha restante.
  - As manchas húmidas devem ser removidas/secas com pano seco.
  - Lavar à mão com água em temperatura < 40°C, com detergente neutro neutro.
  - Seque nossos produtos apenas ao ar livre.
  - Não utilizar alvejante
  - Não molhe
  - Não deixe enrolado
  - Não lavar a seco
  - Não lavar a seco
  - Não use amaciante
  - Não escove o tecido
  - Não centrifugue
  - Não engomar
2. Para todo o produto:

Dê tapinhas e agite o produto regularmente para manter a esponja de recheio fofa, que pode ser mais macia e confortável.

  - Mova o produto para dentro quando chover ou nevar
  - Não coloque o produto na água.

## **NL** SAMENSTELLING Olefin stof/sponsvulling ZORGINSTRUCTIE

### 1. Voor de hoes:

- gewoon los stof wegwrijven.
  - Maak het oppervlak schoon met een zachte doek, milde zeep en koud water. Test op een kleine vlek en breng vervolgens aan op de rest van de vlek.
  - Vochtige plekken dienen met een droge doek verwijderd/gedroogd te worden.
  - Handwas met watertemperatuur < 40°C, met een mild universeel wasmiddel.
  - Droog onze producten uitsluitend buiten aan de lucht.
  - Niet bleken
  - Niet laten weken
  - Niet opgerold achterlaten
  - Niet in de droger
  - Niet chemisch reinigen
  - Gebruik geen wasverzachter
  - Borstel de stof niet
  - Niet centrifugeren
  - Niet strijken
- ### 2. Voor het hele product:
- Dep en schud het product regelmatig om de vulspons luchtig te houden, wat zachter en comfortabeler kan zijn.
- Verplaats het product naar binnen als het regent of sneeuwt
  - Doe het product niet in het water.

## **EN** COMPOSITION Olefin fabric / Sponge filling CARE INSTRUCTION

### 1. For the cover:

- simply rub off loose dust.
  - Spot clean with soft cloth, mild soap, and cold water. Test on a small stain, then apply on the rest stain.
  - Damp spots should be removed/dried with a dry cloth.
  - Hand wash with water temperature < 40°C, with all-purpose mild detergent.
  - Only dry our products outside in the air.
  - Do not bleach
  - Do not soak
  - Do not leave rolled up
  - Do not tumble dry
  - Do not dry clean
  - Do not use fabric softener
  - Do not brush fabric
  - Do not spin-dry
  - Do not iron
- ### 2. For the whole product:
- Pat and shake the product regularly to keep the filling sponge fluffy, which can be softer and more comfortable.
- Move the product inside when it rains or snows
  - Don't put the product in the water.

## **DE** ZUSAMMENSETZUNG Olefinstoff / Schwammfüllung PFLEGEANLEITUNG

### 1. Für das Cover:

- losen Staub einfach abreiben.
  - Mit einem weichen Tuch, milder Seife und kaltem Wasser punktuell reinigen. Testen Sie es an einem kleinen Fleck und tragen Sie es dann auf den restlichen Fleck auf.
  - Feuchte Stellen sollten mit einem trockenen Tuch entfernt/getrocknet werden.
  - Handwäsche mit Wassertemperatur < 40 °C und Allzweck-Feinwaschmittel.
  - Trocknen Sie unsere Produkte ausschließlich draußen an der Luft.
  - Nicht bleichen
  - Nicht einweichen
  - Nicht aufgerollt liegen lassen
  - Nicht im Trockner trocknen
  - Reinige chemisch nicht
  - Verwenden Sie keinen Weichspüler
  - Stoff nicht bürsten
  - Nicht schleudern
  - Kein Bügeln
- ### 2. Für das gesamte Produkt:
- Klopfen und schütteln Sie das Produkt regelmäßig, damit der Füllschwamm locker bleibt, was weicher und angenehmer sein kann.
- Stellen Sie das Produkt ins Innere, wenn es regnet oder schneit
  - Geben Sie das Produkt nicht ins Wasser.

- FR Notice de montage
- ES Instrucciones de montaje
- IT Istruzioni per il montaggio
- PT Instruções de montagem
- NL Montagehandleiding
- EN Assembly instruction
- DE Montageanleitung

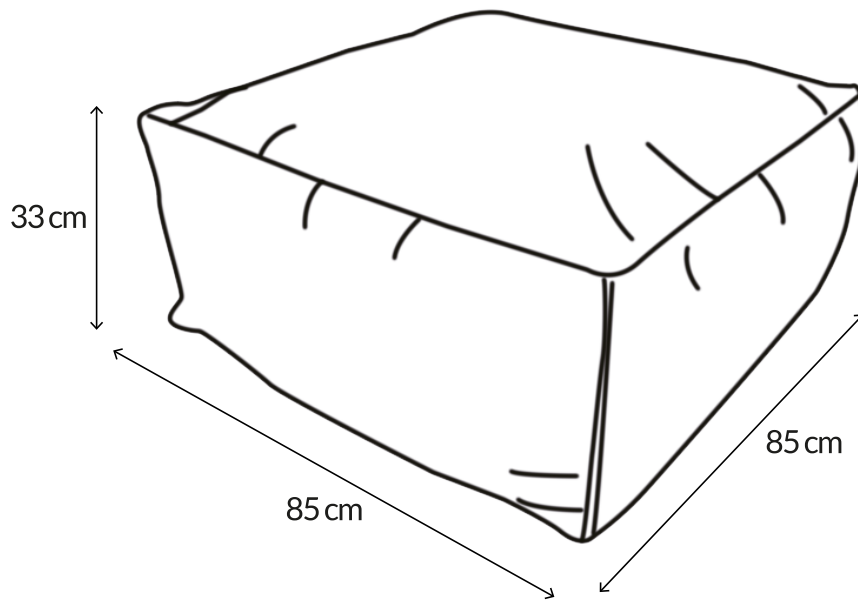
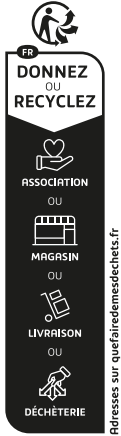
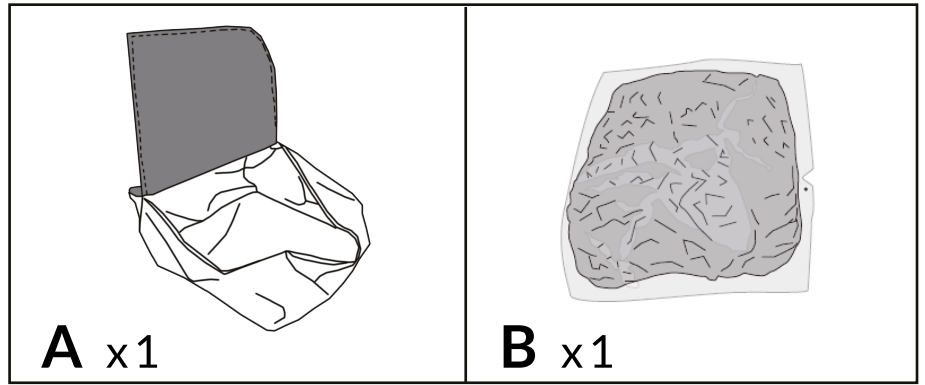

- FR Les jours de pluie ou de neige, veuillez emporter le produit à l'intérieur de la maison pour une meilleure protection.
- ES En días lluviosos o nevados, lleve el producto dentro de la casa para una mejor protección.
- IT Nei giorni di pioggia o neve, portare il prodotto all'interno della casa per una migliore protezione.
- PT Em dias de chuva ou neve, leve o produto para dentro de casa para melhor proteção.
- NL Neem het product op regenachtige of besneeuwde dagen mee naar binnen voor een betere bescherming.
- EN On rainy days or snowy days, please take the product inside the house for better protection.
- DE An regnerischen oder verschneiten Tagen nehmen Sie das Produkt zum besseren Schutz bitte mit ins Haus.

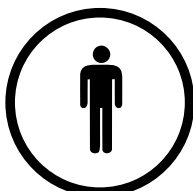

GARANTIE: 2 ANS  
 GARANTÍA: 2 AÑOS  
 GARANZIA: 2 ANNI  
 GARANTIA: 2 ANOS  
 GARANTIE: 2 JAAR  
 WARRANTY: 2 YEARS  
 GARANTIE: 2 JAHRE



SERVICE CLIENT  
 SERVICIO AL CLIENTE  
 SERVIZIO CLIENTI  
 SERVIÇO AO CLIENTE  
 KLANTENDIENST  
 CUSTOMER SERVICE  
 KUNDENSERVICE  
[contact@oviala.com](mailto:contact@oviala.com)

**1**

- FR** Si vous n'êtes pas pressé de l'utiliser, veuillez prendre jusqu'à 48 heures pour que la mousse se dilate complètement.
- ES** Si no tiene prisa por usarlo, la espuma tardará hasta 48 horas en expandirse por completo.
- IT** Se non hai fretta di usarlo, impiega fino a 48 ore affinché la schiuma si espanda completamente.
- PT** Se você não tiver pressa em usá-lo, leve até 48 horas para que a espuma se expanda totalmente.
- NL** Als je geen haast hebt om het te gebruiken, duurt het maximaal 48 uur voordat het schuim volledig is uitgezet.
- EN** If you're not in a hurry to use it, please take up to 48 hours for the foam to fully expand.
- DE** Wenn Sie es nicht eilig haben, es zu verwenden, lassen Sie sich bitte bis zu 48 Stunden Zeit, bis sich der Schaum vollständig ausgedehnt hat.

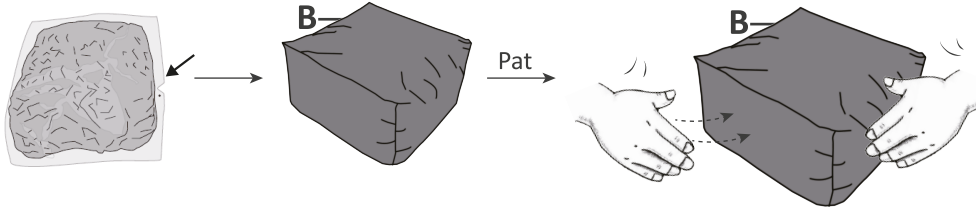

- FR** Regardez la découpe en « V », indiquée par un autocollant point rouge, pour déchirer et ouvrir le sac en plastique. Retirez le plastique de ce paquet rétréci. Secouez et tapotez pendant 10 minutes pour répartir la mousse. Il devrait commencer à se développer lentement.
- ES** Fijate en el corte en "V", indicado con una pegatina de punto rojo, para rasgar y abrir la bolsa de plástico. Retire el plástico de este paquete encogido. Agítelo y déle palmaditas durante 10 minutos para romper la espuma. Debería comenzar a expandirse lentamente.
- IT** Osserva il taglio a "V", indicato da un adesivo a punto rosso, per strappare e aprire il sacchetto di plastica. Rimuovi la plastica da questo pacchetto rimpicciolito. Agitare e picchiettare per 10 minuti per rompere la schiuma. Dovrebbe iniziare ad espandersi lentamente.
- PT** Observe o corte em "V", indicado por um adesivo com ponto vermelho, para rasgar e abrir o saco plástico. Remova o plástico desta embalagem encolhida. Agite e dê tapinhas por 10 minutos para quebrar a espuma. Deve começar a se expandir lentamente.
- NL** Kijk naar de "V"-uitsnijding, aangegeven door een rode stip-sticker, om de plastic zak te scheuren en te openen. Verwijder het plastic uit deze gekrompen verpakking. Schud en dep het gedurende 10 minuten om het schuim te breken. Het zou langzaam moeten beginnen uit te breiden.
- EN** Look at the "V" cut, indicated by a red dot sticker, to tear and open the plastic bag. Remove the plastic from this shrunken pack. Shake and pat it for 10 minutes to break up the foam. It should start to expand slowly.
- DE** Schauen Sie sich den „V“-Schnitt an, der durch einen roten Punktaufkleber gekennzeichnet ist, um die Plastiktüte aufzureißen und zu öffnen. Entfernen Sie den Kunststoff von dieser geschrumpften Packung. Schütteln und tupfen Sie es 10 Minuten lang, um den Schaum aufzulösen. Es sollte beginnen, sich langsam auszudehnen.

**2**

- FR** Mettez la mousse dans la housse.
- ES** Pon la espuma en la funda.
- IT** Metti la schiuma nella copertura.
- PT** Coloque a espuma na capa.
- NL** Plaats het schuim in de hoes.
- EN** Put the foam into the cover.
- DE** Geben Sie den Schaumstoff in den Bezug.

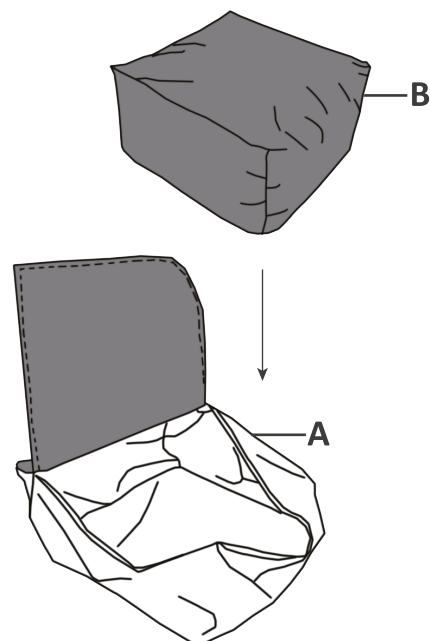

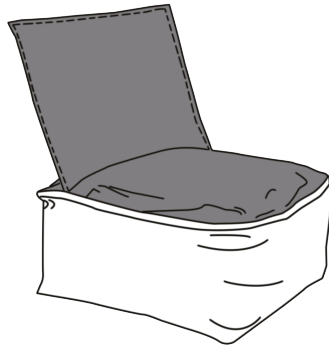
**3**

- FR** Si la mousse ne se dilate pas, saisissez des parties du coussin et desserrez-les car des morceaux de mousse pourraient s'accumuler à l'intérieur. Secouez bien le coussin pour aider la mousse à mieux se dilater et à se répartir uniformément. Plus vous secouez, plus la mousse se dilatera.
- ES** Si la espuma no se expande, agarre partes del cojín y aflójelas porque se pueden acumular grumos de espuma en el interior. Agite bien el cojín para ayudar a que la espuma se expanda mejor y se distribuya uniformemente. Cuanto más agite, mejor se expandirá la espuma.
- IT** Se la schiuma non si espande, afferrare le parti del cuscino e allentarle perché all'interno potrebbero accumularsi grumi di schiuma. Dare una buona scossa al cuscino per aiutare la schiuma ad espandersi meglio e a distribuirsi in modo uniforme. Più si agita, migliore sarà l'espansione della schiuma.
- PT** Se a espuma não se expandir, segure partes da almofada e solte-as, pois podem acumular-se pedaços de espuma no seu interior. Agite bem a almofada para ajudar a espuma a se expandir melhor e a se distribuir uniformemente. Quanto mais você agitar, melhor a espuma se expandirá.
- NL** Als het schuim niet uitzet, pak dan delen van het kussen vast en maak het los, want er kunnen zich binnenin klonten schuim ophopen. Schud het kussen goed, zodat het schuim beter uitzet en zich gelijkmatig verdeelt. Hoe meer je schudt, hoe beter het schuim uitzet.
- EN** If the foam does not expand, grab parts of the cushion and loosen because lumps of foam may be gathered inside. Give the cushion a good shake to help the foam expand better and distribute uniformly. The more you shake, the better the foam will expand.
- DE** Wenn sich der Schaum nicht ausdehnt, greifen Sie Teile des Kissens und lösen Sie es, da sich darin möglicherweise Schaumklumpen ansammeln. Schütteln Sie das Kissen gut, damit sich der Schaum besser ausdehnt und gleichmäßig verteilt. Je mehr Sie schütteln, desto besser dehnt sich der Schaum aus.

**4**

- FR** Fermeture à glissière avec double curseurs.
- ES** Cremallera con doble cursor.
- IT** Cerniera con doppi cursori.
- PT** Zíper com controles deslizantes duplos.
- NL** Rits met dubbele sliders.
- EN** Zipper with double sliders.
- DE** Reißverschluss mit Doppelschiebern.

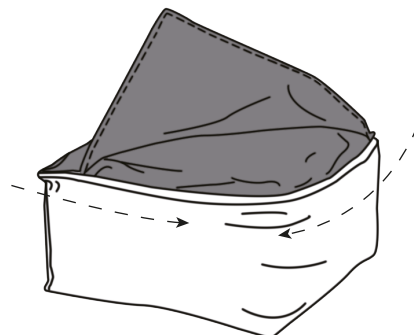
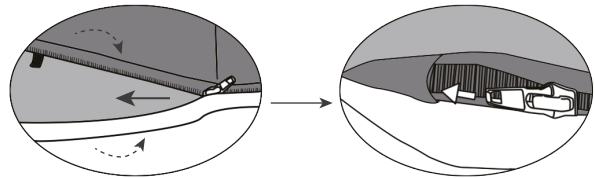



Charge maximum supportée: 120 kg  
Carga máxima soportada: 120 kg  
Carico massimo supportato: 120 kg  
Carga máxima suportada: 120 kg  
Maximaal ondersteunde belasting: 120 kg  
Maximum supported load: 120 kg  
Maximale Belastung: 120 kg



Usage domestique  
Uso doméstico  
Uso domestico  
Uso doméstico  
Huishoudelijk gebruik  
Domestic use  
Hausgebrauch



À monter soi-même  
Para ensamblar usted mismo  
Per assemblare se stessi  
Para se montar  
Zelf in elkaar zetten  
To assemble yourself  
Zum Selberbauen

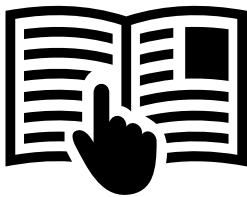

**FR** IMPORTANT À CONSERVER POUR DE FUTURS BESOINS DE RÉFÉRENCE : À LIRE SOIGNEUSEMENT

**ES** IMPORTANTE CONSERVAR PARA FUTURAS NECESIDADES DE REFERENCIA: LEA DETENIDAMENTE

**IT** IMPORTANTE DA CONSERVARE PER NECESSITÀ DI RIFERIMENTO FUTURO: LEGGERE ATTENTAMENTE

**PT** IMPORTANTE PARA MANTER PARA NECESIDADES DE REFERÊNCIA FUTURAS: LEIA COM ATENÇÃO

**NL** BELANGRIJK OM TE HOUDEN VOORTOEKOMSTIGE REFERENTIEBEHOEFTE: ZORGVULDIG LEZEN

**EN** IMPORTANT TO KEEP FOR FUTURE REFERENCE NEEDS: READ CAREFULLY

**DE** WICHTIG, FÜR ZUKÜNFTIGE REFERENZZWECKE AUFZUBEWAHREN: SORGFÄLTIG LESEN

## FR COMPOSITION Tissu Olefin / Mousse en éponge ENTRETIEN

1. Pour la housse:
  - il suffit de frotter la poussière.
  - Nettoyer les taches avec un chiffon doux, du savon doux et de l'eau froide. Testez sur une petite tache, puis appliquez sur le reste de la tache.
  - Les taches humides doivent être enlevées/séchées avec un chiffon sec.
  - Lavage à la main avec une température de l'eau < 40°C, avec une lessive douce tout usage.
  - Séchez nos produits uniquement à l'extérieur, à l'air libre.
  - Ne pas javelliser
  - Ne pas tremper
  - Ne pas laisser enroulé
  - Ne pas sécher en machine
  - Ne pas nettoyer à sec
  - Ne pas utiliser d'assouplissant
  - Ne pas brosser le tissu
  - Ne pas essorer
  - Ne pas repasser
2. Pour l'ensemble du produit:  
Tapotez et secouez le produit régulièrement pour garder l'éponge de remplissage moelleuse, qui peut être plus douce et plus confortable.
  - Déplacez le produit à l'intérieur lorsqu'il pleut ou qu'il neige
  - Ne mettez pas le produit dans l'eau.

## ES COMPOSICIÓN Tejido de olefina/relleno de esponja INSTRUCCIÓN DE CUIDADO

1. Para la portada:
  - simplemente frote el polvo suelto.
  - Limpiar las manchas con un paño suave, jabón suave y agua fría. Pruebe en una mancha pequeña y luego aplique sobre la mancha restante.
  - Las manchas de humedad deben eliminarse/secarse con un paño seco.
  - Lavar a mano con agua a temperatura < 40°C y con un detergente suave multiusos.
  - Secar nuestros productos únicamente al aire libre.
  - No usa blanqueador
  - No remojar
  - No dejar enrollado
  - No secar en secadora
  - No lavar en seco
  - No utilizar suavizante
  - No cepillar la tela
  - No centrifugar
  - No planchar
2. Para todo el producto:  
Dale palmaditas y agita el producto regularmente para mantener la esponja de relleno esponjosa, lo que puede ser más suave y cómoda.
  - Mueva el producto al interior cuando llueva o nieva.
  - No sumergir el producto en el agua.

## IT COMPOSIZIONE Tessuto olefinico/imbottitura in spugna ISTRUZIONI PER LA CURA

1. Per la copertina:
  - rimuovere semplicemente la polvere sciolta.
  - Pulisci le macchie con un panno morbido, sapone neutro e acqua fredda. Provare su una piccola macchia, quindi applicare sulla macchia rimanente.
  - Le macchie umide devono essere rimosse/asciugate con un panno asciutto.
  - Lavare a mano con temperatura dell'acqua < 40°C, con detersivo delicato multiuso.
  - Asciugare i nostri prodotti solo all'aria aperta.
  - Non usare la candeggina
  - Non immergere
  - Non lasciare arrotolato
  - Non asciugare in asciugatrice
  - Non lavare a secco
  - Non utilizzare ammorbidente
  - Non spazzolare il tessuto
  - Non centrifugare
  - Non stirare
2. Per l'intero prodotto:  
Picchietta e agita regolarmente il prodotto per mantenere soffice la spugna di riempimento, che può risultare più morbida e confortevole.
  - Spostare il prodotto all'interno quando piove o nevica
  - Non mettere il prodotto in acqua.

## PT COMPOSIÇÃO Tecido de olefina / enchimento de esponja INSTRUÇÃO DE CUIDADOS

1. Para a capa:
  - simplesmente esfregue a poeira solta.
  - Limpe com pano macio, sabão neutro e água fria. Teste em uma mancha pequena e aplique na mancha restante.
  - As manchas húmidas devem ser removidas/secas com pano seco.
  - Lavar à mão com água em temperatura < 40°C, com detergente neutro neutro.
  - Seque nossos produtos apenas ao ar livre.
  - Não utilizar alvejante
  - Não molhe
  - Não deixe enrolado
  - Não lavar a seco
  - Não lavar a seco
  - Não use amaciante
  - Não escove o tecido
  - Não centrifugue
  - Não engomar
2. Para todo o produto:  
Dê tapinhas e agite o produto regularmente para manter a esponja de recheio fofa, que pode ser mais macia e confortável.
  - Mova o produto para dentro quando chover ou nevar
  - Não coloque o produto na água.

## **NL** SAMENSTELLING Olefin stof/sponsvulling ZORGINSTRUCTIE

### 1. Voor de hoes:

- gewoon los stof wegwrijven.
  - Maak het oppervlak schoon met een zachte doek, milde zeep en koud water. Test op een kleine vlek en breng vervolgens aan op de rest van de vlek.
  - Vochtige plekken dienen met een droge doek verwijderd/gedroogd te worden.
  - Handwas met watertemperatuur < 40°C, met een mild universeel wasmiddel.
  - Droog onze producten uitsluitend buiten aan de lucht.
  - Niet bleken
  - Niet laten weken
  - Niet opgerold achterlaten
  - Niet in de droger
  - Niet chemisch reinigen
  - Gebruik geen wasverzachter
  - Borstel de stof niet
  - Niet centrifugeren
  - Niet strijken
- ### 2. Voor het hele product:
- Dep en schud het product regelmatig om de vulspons luchtig te houden, wat zachter en comfortabeler kan zijn.
- Verplaats het product naar binnen als het regent of sneeuwt
  - Doe het product niet in het water.

## **EN** COMPOSITION Olefin fabric / Sponge filling CARE INSTRUCTION

### 1. For the cover:

- simply rub off loose dust.
  - Spot clean with soft cloth, mild soap, and cold water. Test on a small stain, then apply on the rest stain.
  - Damp spots should be removed/dried with a dry cloth.
  - Hand wash with water temperature < 40°C, with all-purpose mild detergent.
  - Only dry our products outside in the air.
  - Do not bleach
  - Do not soak
  - Do not leave rolled up
  - Do not tumble dry
  - Do not dry clean
  - Do not use fabric softener
  - Do not brush fabric
  - Do not spin-dry
  - Do not iron
- ### 2. For the whole product:
- Pat and shake the product regularly to keep the filling sponge fluffy, which can be softer and more comfortable.
- Move the product inside when it rains or snows
  - Don't put the product in the water.

## **DE** ZUSAMMENSETZUNG Olefinstoff / Schwammfüllung PFLEGEANLEITUNG

### 1. Für das Cover:

- losen Staub einfach abreiben.
  - Mit einem weichen Tuch, milder Seife und kaltem Wasser punktuell reinigen. Testen Sie es an einem kleinen Fleck und tragen Sie es dann auf den restlichen Fleck auf.
  - Feuchte Stellen sollten mit einem trockenen Tuch entfernt/getrocknet werden.
  - Handwäsche mit Wassertemperatur < 40 °C und Allzweck-Feinwaschmittel.
  - Trocknen Sie unsere Produkte ausschließlich draußen an der Luft.
  - Nicht bleichen
  - Nicht einweichen
  - Nicht aufgerollt liegen lassen
  - Nicht im Trockner trocknen
  - Reinige chemisch nicht
  - Verwenden Sie keinen Weichspüler
  - Stoff nicht bürsten
  - Nicht schleudern
  - Kein Bügeln
- ### 2. Für das gesamte Produkt:
- Klopfen und schütteln Sie das Produkt regelmäßig, damit der Füllschwamm locker bleibt, was weicher und angenehmer sein kann.
- Stellen Sie das Produkt ins Innere, wenn es regnet oder schneit
  - Geben Sie das Produkt nicht ins Wasser.