

NOTICE D'INSTALLATION

STORE LATÉRAL PARAVENT EXTÉRIEUR



www.sunny-inch.fr

+33 (0)4 34 43 69 82

Ou par mail à sav@sunny-inch.fr

Sommaire

Description des pièces détachées	2
Introduction	3
Usage habituel	3
Préconisations particulières	3
Consigne de sécurité	4
Préparatifs	5
Instruments et matériaux nécessaires	5
Avant l'installation	5
Installation	6
Détermination de la position du store	6
Version pour montage mural	7
Version pour montage au sol	8
Fixation du poteau de réception	9
Manuel d'utilisation	11
Déploiement et enroulement du store	11
Entretien et nettoyage	12
Informations générales sur la toile	13
D'autres questions	14
Traitement des déchets	14

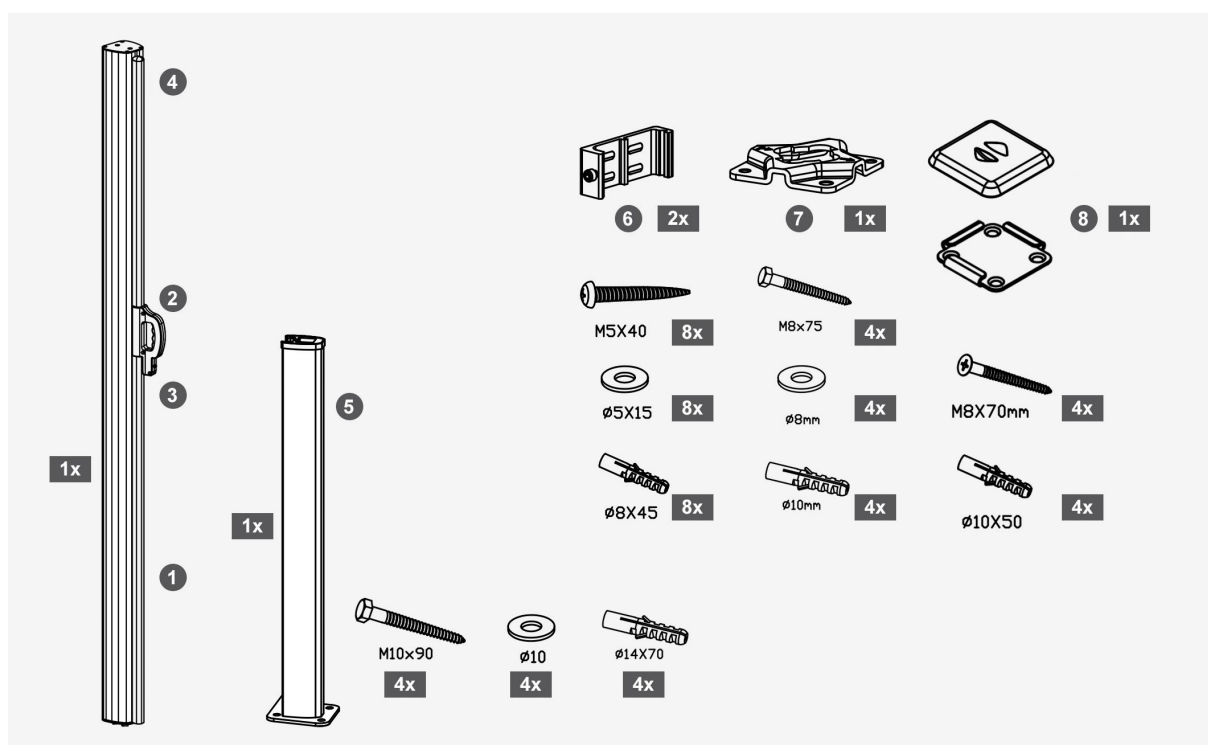

Description des pièces détachées

- [1] Store
- [2] Poignée
- [3] Dispositif de verrouillage
- [4] Barre de charge
- [5] Poteau de réception
- [6] Supports muraux
- [7] Platine au sol
- [8] Socle au sol et couvercle

Introduction



Avant la première mise en usage, nous vous prions de prendre connaissance de notre produit. Veuillez lire attentivement toutes les informations présentées dans les pages suivantes. Elles procurent des renseignements importants pour l'emploi, la sécurité et l'entretien de l'appareil. N'utilisez le produit que conformément à sa destination.

Conservez soigneusement le mode d'emploi et remettez-le éventuellement au nouveau propriétaire de cet appareil.

Usage habituel

Le store a été conçu pour la protection contre les rayons du soleil brûlants et non pour protéger de la pluie ou des intempéries, même s'il est fabriqué en tissu imperméable ou en PVC. Le store peut être utilisé par des personnes sans connaissances techniques, à partir de 12 ans. Il est dangereux d'essayer de modifier les caractéristiques de cet appareil et toute utilisation différente de l'objectif précisé ci-dessus est INTERDITE, car cela pourrait entraîner des situations dangereuses pour les personnes. Dans ce cas, l'utilisation de ce produit n'est pas considérée comme normale et peut entraîner un dysfonctionnement ou des dommages au produit. Le fabricant décline toute responsabilité pour les préjudices résultant d'un usage non conforme.

Préconisations particulières

- La pose des produits doit être réalisée en conformité avec le DTU 34.4 de septembre 2013 (disponible auprès de l'AFNOR).
- Le store doit être posé sur une façade. Il ne doit pas être posé sur une structure libre.
- Il est interdit de modifier le store et ses accessoires, de percer des trous non prévus dans la notice de pose, ou de fixer des vis, rivets ou tout autre élément de fixation sur une zone du produit non destinée à cet usage. Veuillez à respecter scrupuleusement les instructions de la notice de pose. Tout non-respect pourrait entraîner une dégradation prématurée du produit ou un dysfonctionnement, qui ne seraient pas couverts par le fabricant.
- Il est interdit de démonter un quelconque composant du store ou de ses accessoires sans l'accord préalable du fabricant. Tout non-respect pourrait entraîner une dégradation du produit ou un dysfonctionnement qui ne seraient pas couverts par le fabricant.
- Il est interdit de poser des objets sur le store et ses accessoires, ou de s'y appuyer. Toute utilisation inappropriée dégage le fabricant de toute responsabilité en cas de dommages corporels ou matériels. Le non-respect des conditions d'utilisation entraîne la perte automatique de toute garantie du fabricant.
- Pour pouvoir réaliser la maintenance des produits et le SAV : Prévoir dans la mesure du possible un accès facile au store. Dans le cas de mise en place d'un produit en hauteur, prévoir des coursives d'accès ou une nacelle disponible à demeure sans avoir besoin de recourir à la mise en place d'un échafaudage ou d'une plateforme élévatrice. L'habillage périphérique autour du produit ne doit pas empêcher un accès aisé au produit, à son ouverture et à sa dépose.
- Compte tenu de la diversité des supports (brique, parpaing, béton, ...) et de leur difficulté d'identification, vous devez observer des précautions particulières lors de la pose, afin d'utiliser la cheville et la tige filetée appropriée à la nature du support. Attention à ne pas fixer un store trop près d'un angle de mur pour éviter l'éclatement du support lors de la fixation ou lors des charges à supporter.
- Utiliser de préférence des tiges en Inox plus durables dans le temps surtout dans les ambiances corrosives (bord de mer...)
- Privilégier, dans la mesure du possible, la pose sur du béton.

Store latéral avec coffre intégral Mars

- Si le support est de la brique ou une pierre friable, attention à ne pas utiliser la percussion lors du perçage des trous pour ne pas fragiliser le mur.
- Dans le cas de pose sur des matériaux creux (parpaing, briques...), ceux-ci doivent impérativement être crépis ou enduits au préalable pour augmenter la tenue des chevilles. Utiliser les chevilles chimiques spécifiques permettant d'avoir la plus large prise possible derrière la première paroi.
- L'installation ou tout changement opéré sur le store doit être effectué par un storiste ou un professionnel auquel cette notice est destinée. Si vous effectuez votre installation sans l'aide d'un professionnel et si vous rencontrez des difficultés, merci de nous contacter avant d'effectuer tout réglage.
- Les illustrations présentées sont fournies uniquement à titre indicatif. Le fabricant se réserve le droit de modifier la conception et les matériaux.

Consigne de sécurité

Fermez le store latéral dans les cas suivants :

- Vent
- Pluie ou orage
- Chute de neige
- En votre absence
- Gel

Ce modèle de store présente une résistance au vent de classe 1. Ainsi, au-delà de 28 km/h, il est impératif que votre store reste fermé.

Le store latéral est conçu pour une protection solaire, non pour protéger de la pluie ou le vent. Le store doit être fermé en cas d'intempérie et notamment pendant une averse. S'il y a du vent, l'utilisation du store peut causer des préjudices. Il faut impérativement que votre store reste fermé.

Vérifiez attentivement votre store avant chaque utilisation, si vous remarquez une avarie contactez le service client.

DANGER DE MORT ET RISQUE D'ACCIDENT CONCERNANT LES ENFANTS !



Ne laissez jamais des enfants sans surveillance près des fournitures d'emballage, celles-ci peuvent provoquer la mort par asphyxie. Toujours éloignez les enfants du produit.

ATTENTION !!! Ne laissez jamais vos enfants sans surveillance. Le store n'est pas un jouet. Veillez à ce que les gens, surtout les enfants, ne s'accrochent pas au store car celui-ci peut tomber et peut causer des blessures ou un préjudice matériel.

RISQUE DE BLESSURE ! Pendant le montage et le réglage du store, ne permettez pas que des enfants se trouvent près des travaux.

Avant le montage, vérifiez la limite de charge que la surface qui reçoit le store peut supporter et prenez toutes les mesures préalables de sécurité pour une fixation stable de vos supports muraux.

Quand le store est ouvert, il est exposé aux intempéries, il faut donc fixer soigneusement tous les éléments pour éviter que les diverses forces exercées sur la toile ne se répercutent sur les supports muraux.

Faites attention que l'ouverture et la fermeture du store ne soient pas gênées par un objet ou une personne pour éviter tout risque de blessure ou de préjudice matériel.

Store latéral avec coffre intégral Mars

La personne chargée de l'installation (et/ou du raccordement du moteur) du store doit avoir lu et compris ce manuel d'installation et d'utilisation dans son intégralité. Cela s'applique même si la personne a déjà travaillé avec ce type de store et/ou a été formée à leur installation.

La personne mandatée doit être autorisée, formée et informée des consignes de sécurité relatives à l'installation du store. Elle ne doit pas présenter de limitations physiques susceptibles d'altérer son attention ou son jugement, telles que la fatigue excessive ou la consommation d'alcool.

Les mineurs, ainsi que les personnes sous l'influence de drogues, d'alcool ou de médicaments, ne sont pas autorisés à effectuer des travaux tels que l'installation, le démontage, l'entretien ou le nettoyage.

La personne mandatée doit porter un équipement de protection adapté à la tâche et à l'environnement de travail.

Préparatifs

Instruments et matériaux nécessaires

Les instruments et matériaux de la liste suivante ne sont pas fournis. La qualité des matériaux utilisés doit s'adapter aux circonstances individuelles du lieu de fixation de votre store.

Selon la situation d'installation, d'autres outils peuvent être nécessaires. Choisissez le type de perceuse approprié en fonction du type de support.



Avant l'installation

- Sortez prudemment le store de son carton et enlevez l'emballage.
- Enlevez soigneusement la pellicule plastique du store et mettez-la sur le sol afin de poser votre store dessus pour éviter toutes éraflures.

Installation

Détermination de la position du store

REMARQUE !!! Lorsque vous choisissez un emplacement de montage, assurez-vous que le store et son poteau de réception sont **disposés horizontalement l'un par rapport à l'autre**. Faute de quoi le produit pourrait se tordre. Cela peut entraîner des difficultés de déploiement et d'enroulement du store.

Veillez garder à l'esprit que le poteau de réception doit être fixé sur une base solide.

Assurez-vous que l'emplacement du poteau de réception correspond à la longueur du store latéral déployé. La distance entre le corps du store et le poteau de réception doit être de **moins 15 cm par rapport à l'avancée maximum**.

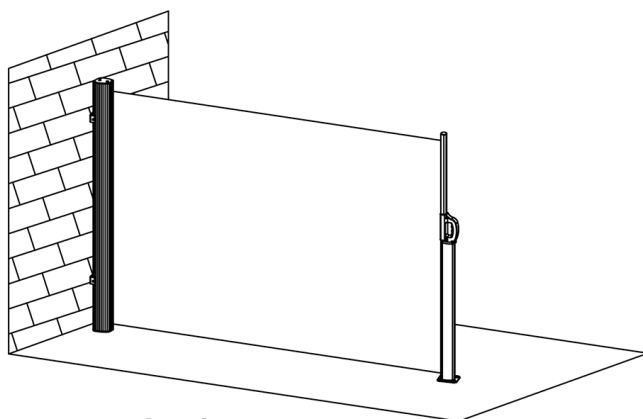
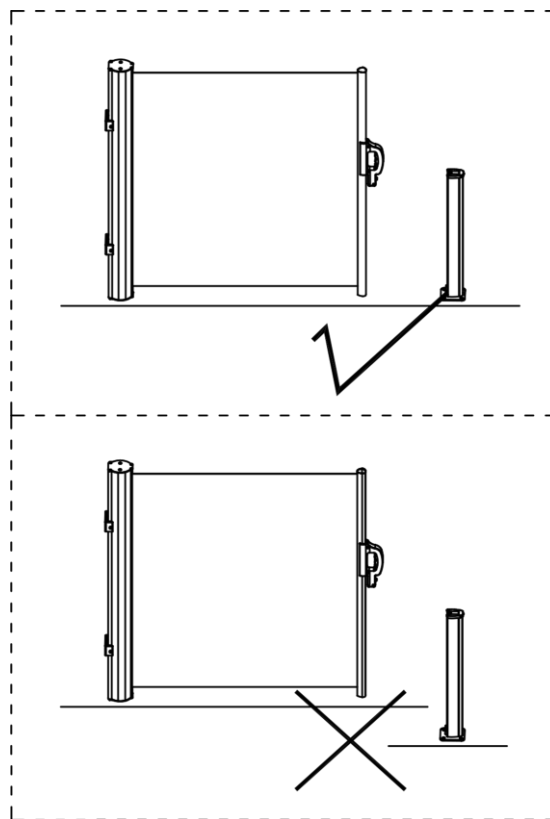

Fixation murale

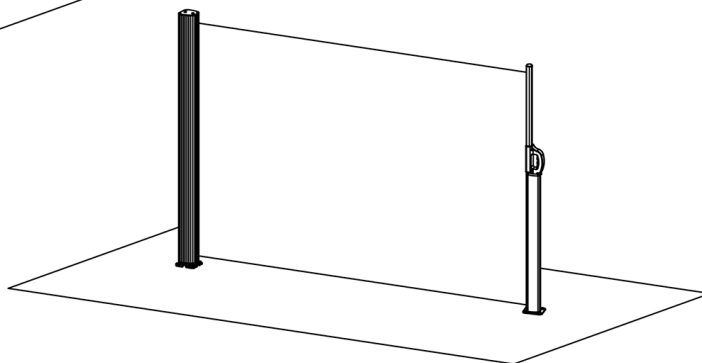

Fixation au sol

Store latéral avec coffre intégral Mars

Version pour montage mural

ATTENTION !!! Les vis de fixation fournies dans le colis sont des vis pour du béton armé. Pour tout autre type de matériau, utilisez la visserie adaptée.

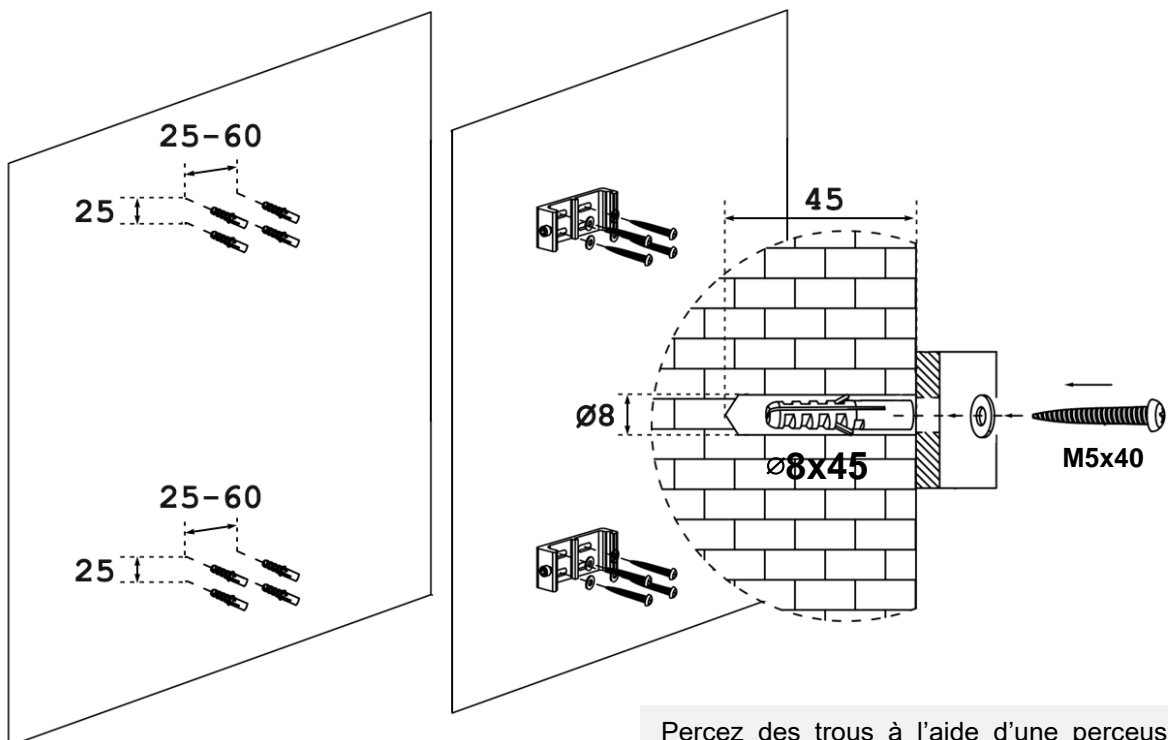

L'emplacement des supports muraux se situe dans un intervalle de **150 à 250 mm** en haut et en bas des extrémités du store.

Percez des trous à l'aide d'une perceuse aux emplacements préalablement marqués. Assurez-vous que leur profondeur soit d'au moins **45 mm** et leur diamètre de **8 mm** dans la pierre ou le béton. Ne percez pas dans le mortier, car ce matériau ne garantit pas la stabilité nécessaire pour le store.

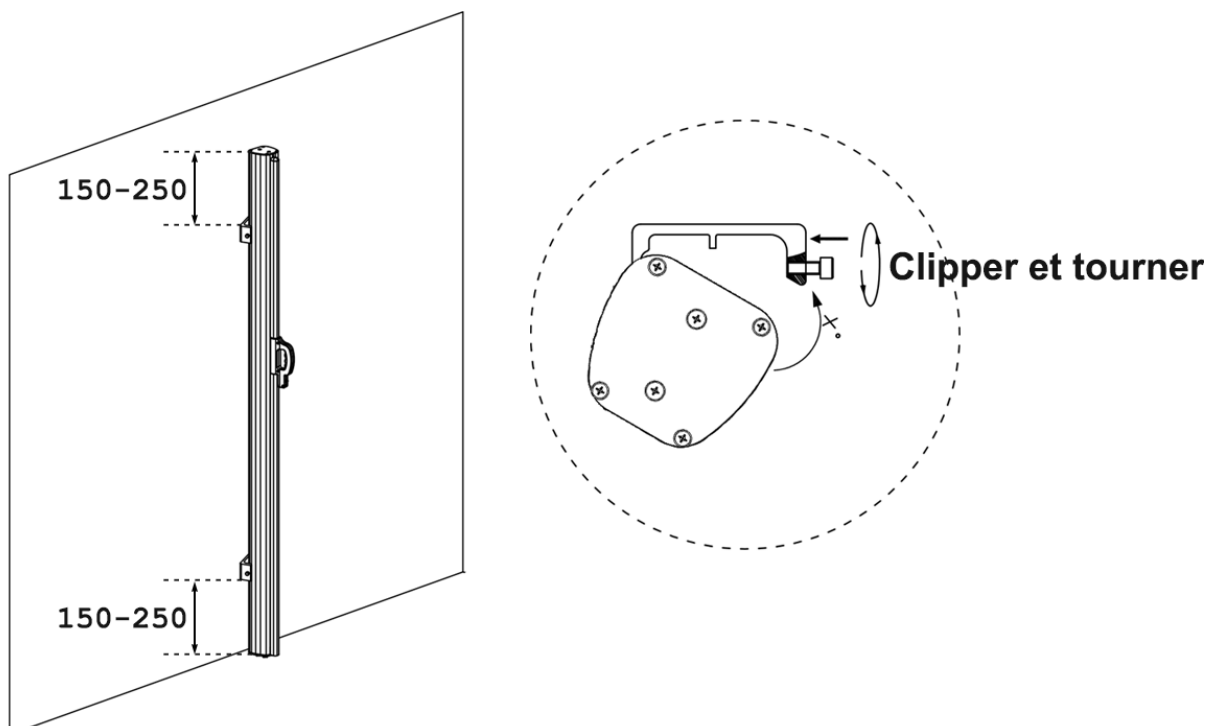

Store latéral avec coffre intégral Mars

Version pour montage au sol

ATTENTION !!! Les vis de fixation fournies dans le colis sont des vis pour du béton armé. Pour tout autre type de matériau, utilisez la visserie adaptée.

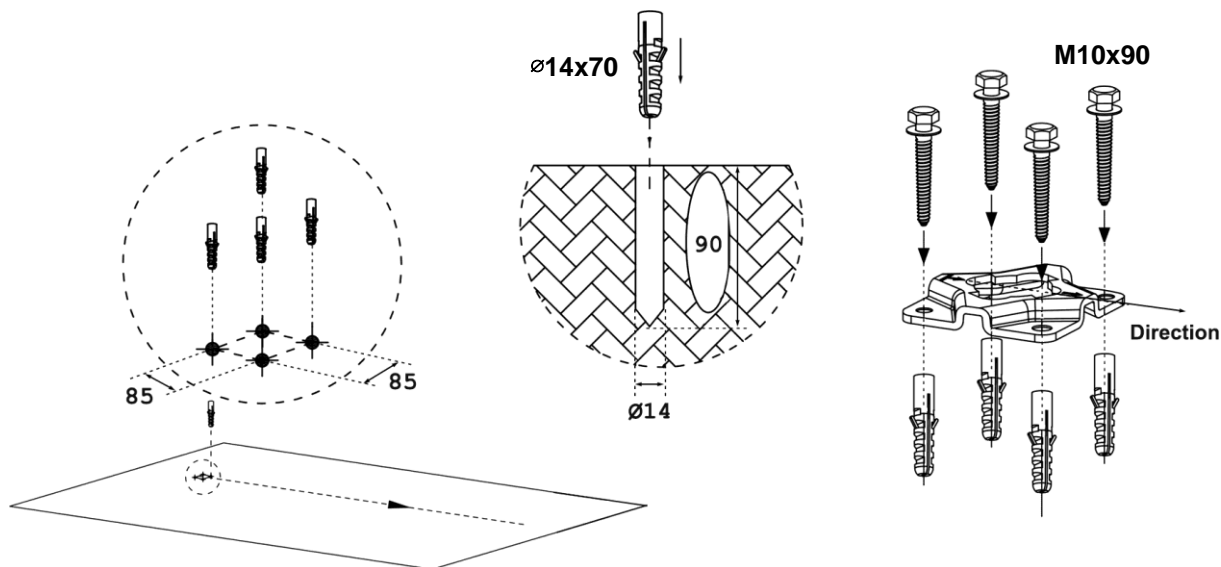

Percez des trous au sol à l'aide d'une perceuse aux emplacements préalablement marqués. Assurez-vous qu'ils aient une profondeur d'au moins **90 mm** et un diamètre de **14 mm** dans le béton.

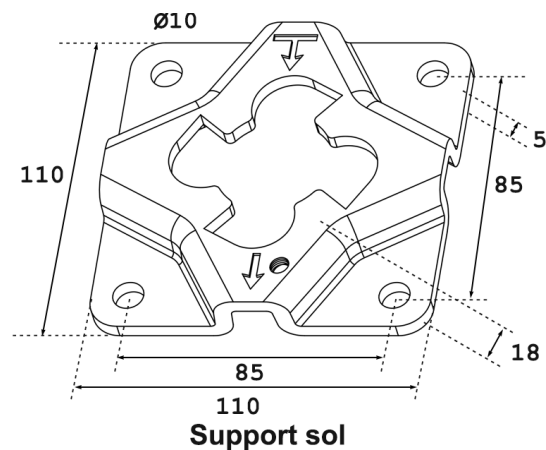

Insérez le store dans sa platine au sol. Clippez et tournez afin de le fixer. Puis, verrouillez-le à l'aide de la vis.

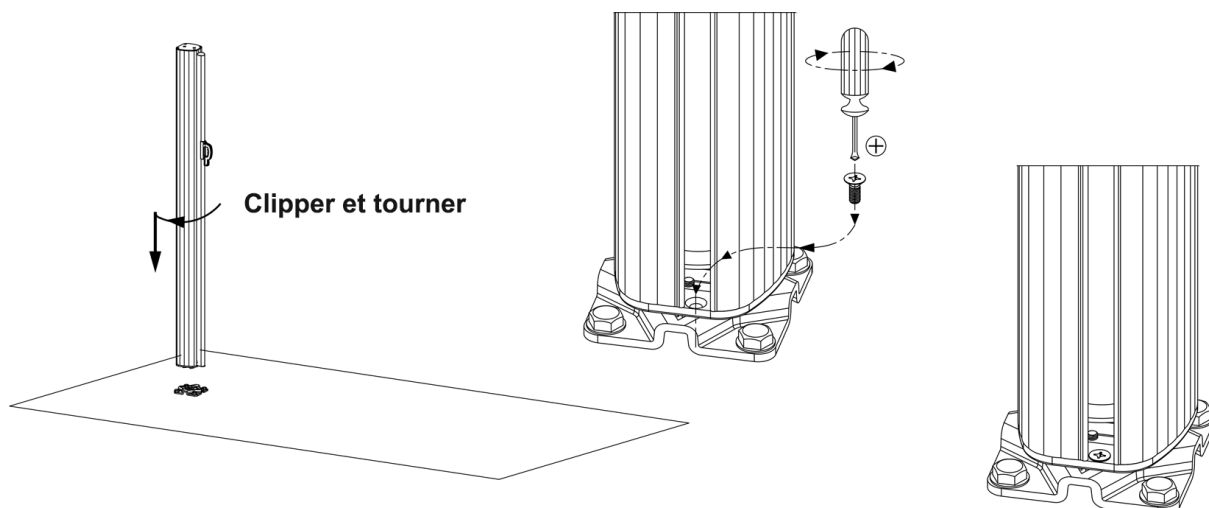

Fixation du poteau de réception

Deux méthodes de fixation sont disponibles. Si l'emplacement du poteau de réception est définitif, celui-ci peut être directement fixé au sol. Si un démontage est prévu, il est conseillé de fixer d'abord le socle au sol, puis d'y insérer le poteau.

Méthode 1

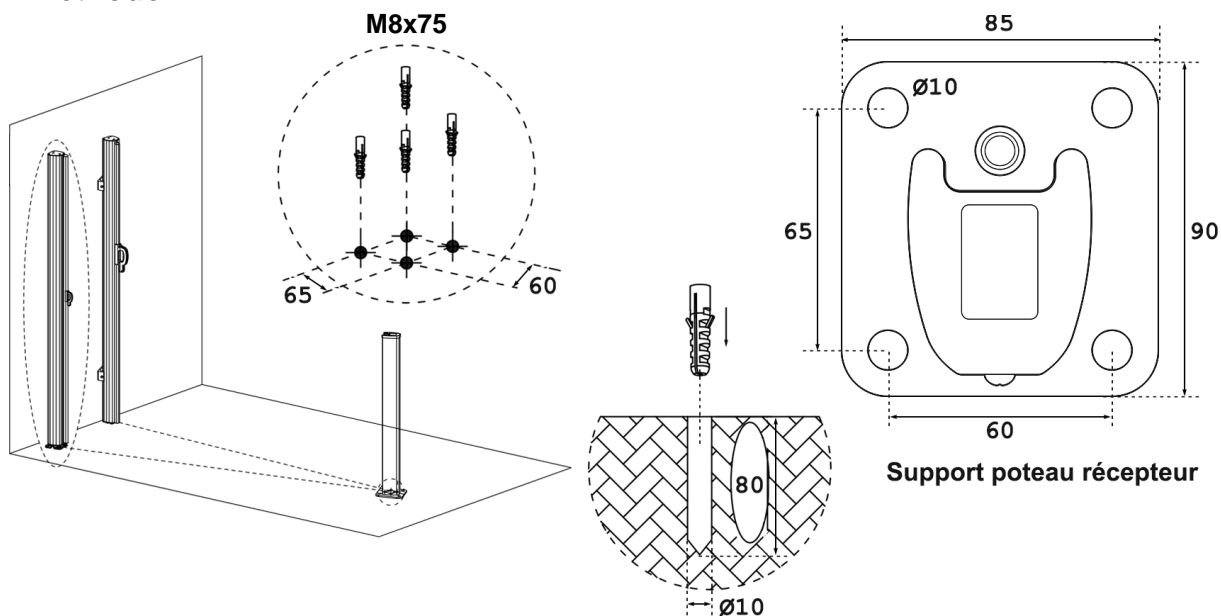

Méthode 2

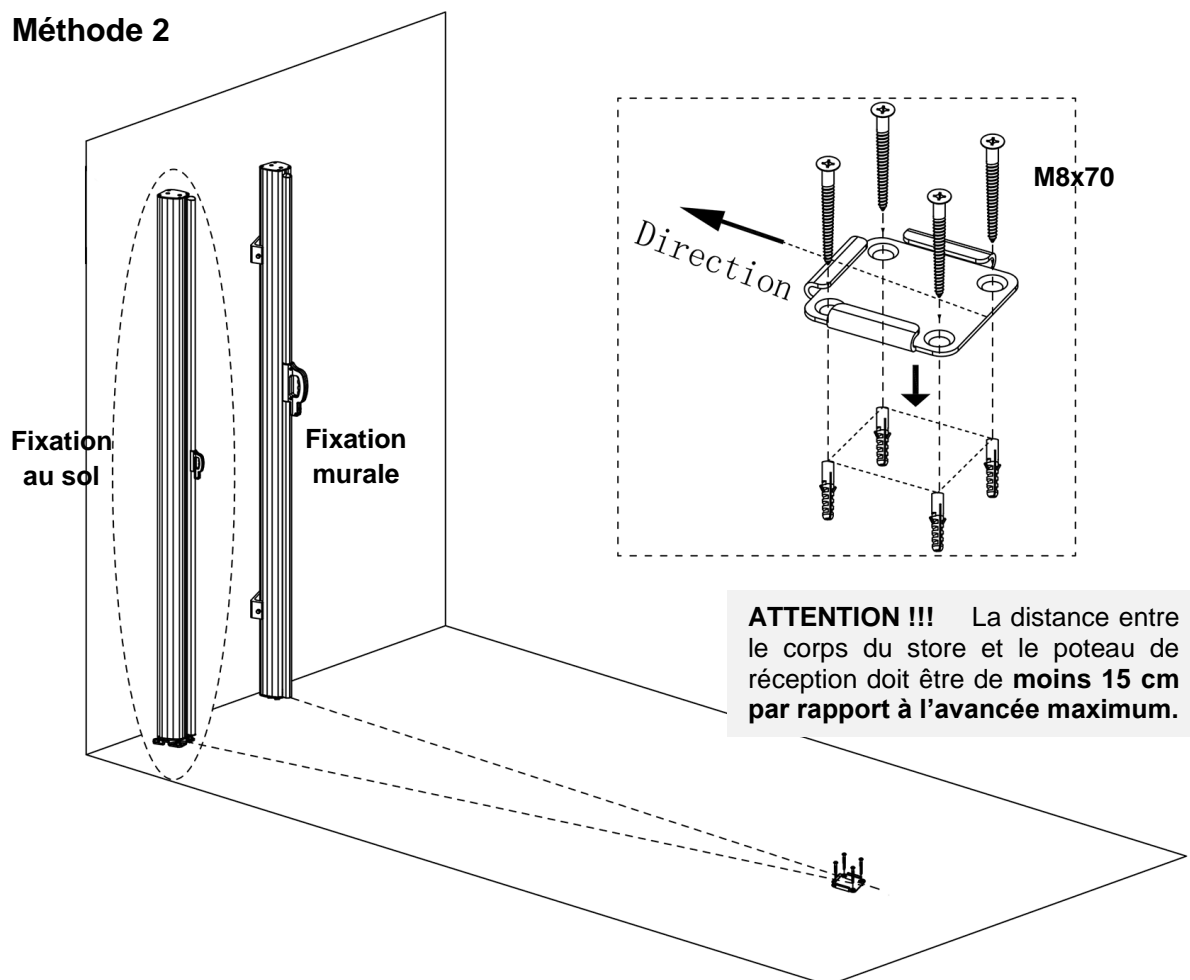

REMARQUE !!! Le socle permet de glisser directement le poteau de réception à l'intérieur, évitant ainsi de le fixer de manière permanente au sol. Il est utile si vous souhaitez positionner le poteau à plusieurs endroits ou l'enlever pendant l'hivernage.

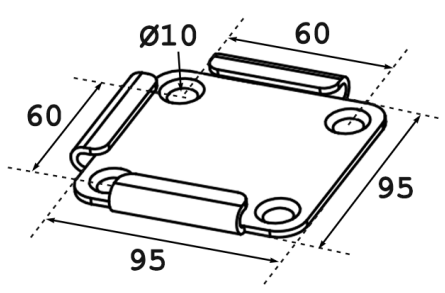
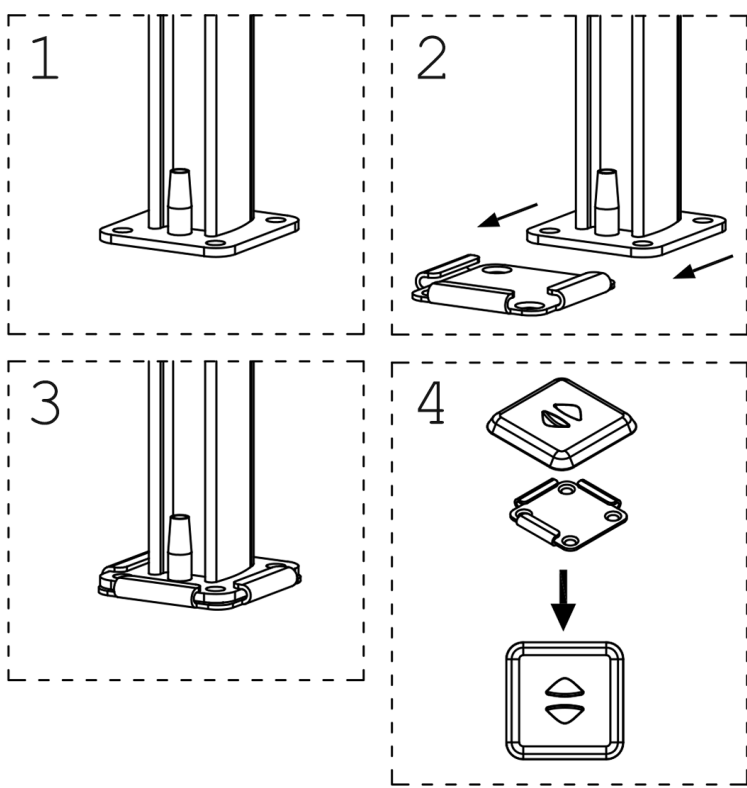

Manuel d'utilisation

Déploiement et enroulement du store

ATTENTION !!! Lors de la fermeture du store, assurez-vous de guider lentement la toile jusqu'à ce qu'elle se rétracte complètement dans le coffre du store. Pendant la rétractation, maintenez la toile bien droite. Si elle s'enroule en travers, cela pourrait entraîner des plis et endommager les bords du tissu.

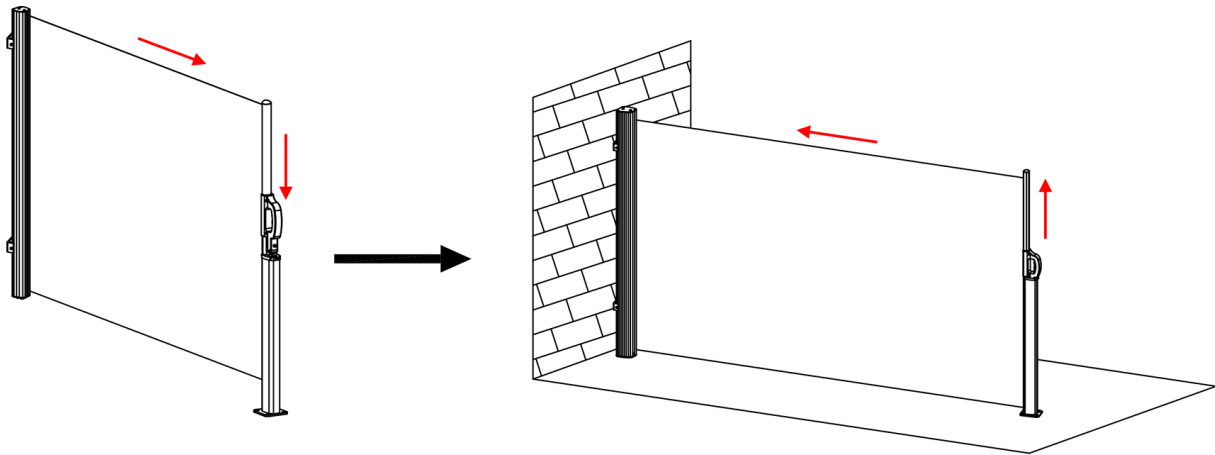

- Tenez fermement la poignée [2] de la barre de charge [4], puis tirez la toile hors du corps du store jusqu'à ce qu'elle atteigne le poteau de réception [5].
- Soulevez légèrement la poignée, puis insérez complètement le dispositif de verrouillage [3] dans le poteau de réception jusqu'à ce qu'il se verrouille en position, avec un « clic » audible, comme indiqué sur le schéma ci-dessous.
- Veuillez tenir fermement la poignée du profil. Ne lâchez la barre de charge que lorsqu'elle est bien fixée dans le poteau de réception. Plus vous tirez la toile du corps du store, plus la tension exercée sur celle-ci est forte.

Entretien et nettoyage

Une fois le store installé, il est important de savoir comment l'entretenir afin d'en prolonger la durée de vie et d'assurer son bon fonctionnement.

ATTENTION !!! Au début de chaque saison d'utilisation, vérifiez que toutes les vis sont bien fixées. Cet entretien doit être effectué tous les six mois.

ATTENTION !!! Si vous n'envisagez pas d'utiliser votre store pendant une période prolongée, il est conseillé de le mettre hors tension.

Installation en bord de mer ou dans des zones humides

Le principal composant du store est fabriqué en aluminium. Pour des raisons de solidité et de résistance, certaines pièces doivent obligatoirement être fabriquées en acier plutôt qu'en aluminium. C'est notamment le cas de la barre de tension (porteur tube carré) ou des embouts des bras, des pièces de liaison etc... En effet, ces pièces supportent la majorité du poids du store et subissent des forces importantes, nécessitant une résistance supérieure à celle que peut offrir l'aluminium.

Le store est un produit d'extérieur qui peut être installé dans des régions en bord de mer, dans des zones humides telles que des forêts, des zones proches d'étendues d'eau ou de champs. Cependant, cela nécessite un entretien adapté et régulier en fonction du lieu d'installation. Bien que ce store ait été traité avec un laquage de peinture anti-corrosion, il est important de noter que certains environnements géographiques peuvent présenter des conditions climatiques particulièrement rigoureuses.

Afin de prolonger la durée de vie du produit et d'éviter tout dommage lié à l'environnement d'installation, il est fortement recommandé d'effectuer un nettoyage et un entretien régulier, au moins deux fois par an, ou davantage si nécessaire.

Une attention particulière doit être portée aux pièces en acier. Il est conseillé de leur appliquer un traitement anti-corrosion si besoin. Vous trouverez facilement des produits anti-corrosion incolores dans les magasins de bricolage, disponibles à un prix abordable.

Les points suivants doivent être vérifiés :

- Les stores sont fabriqués en métal avec un revêtement poudré, et la toile est en acrylique ou en polyester résistant. Les tâches et les excréments d'oiseaux, etc., peuvent être facilement nettoyés ou épongés, mais évitez de les laisser trop longtemps.

- Selon le lieu d'installation et les conditions climatiques, il est conseillé d'entretenir le crochet, le moteur et les articulations des bras du store avec du lubrifiant, environ une fois par an, afin de les graisser.

- La structure du store doit être nettoyée au moins une fois par an, à l'aide d'un tissu doux ou d'une éponge. N'utilisez ni de pétrole, ni de dissolvant, ni de produit d'entretien fort. Ceux-ci peuvent endommager l'appareil.

- La toile du store peut être nettoyée au moins une fois par an, en utilisant un savon doux et de l'eau chaude, à l'aide d'un tissu doux ou d'une éponge. La toile peut ensuite être essuyée, et les marques enlevées.

Vous pouvez également acquérir une housse de protection pour l'hiver (ou pour toute autre période) afin de protéger le store lorsque vous ne l'utilisez pas. Cela prolongera considérablement la durée de vie de votre store.

- Il est recommandé de contrôler le bon fonctionnement du mécanisme, de vérifier le serrage des vis de fixation sur le support et d'examiner l'aspect général extérieur du produit sans le démonter.

- Certains accessoires soumis à de fortes sollicitations (câble, gaine du câble, treuil, cardan, manivelle, etc.) doivent être considérés comme des pièces d'usure, et leur remplacement au cours de la vie du produit est normal. La garantie ne s'applique pas à ces pièces.

Informations générales sur la toile

Les toiles du store sont des produits textiles hauts performance. Cependant, en dépit des technologies de pointe et des exigences relatives à la protection de l'environnement, leur perfection reste limitée. Certaines marques sur la toile peuvent encore survenir en dépit de nos techniques de production et de fabrication de pointe.

Ces effets sont visibles à des degrés variables sur presque toutes les toiles. Ils n'affectent en aucun cas la qualité du tissu.

Dans le cadre de notre obligation d'information aux consommateurs et afin de prévenir toute irritation éventuelle, nous tenons à vous informer explicitement des caractéristiques suivantes de la toile :

- Des plis apparaissent en cours de fabrication et de l'enroulement de la toile. En conséquence, surtout pour les couleurs claires, un pli peut entraîner des effets de surface (perte de pigmentation) en contre-jour.

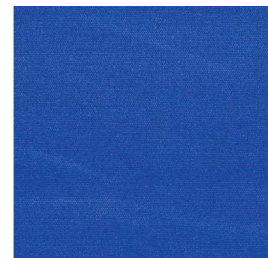

- Les effets de « craie » sont des rayures claires qui se produisent pendant la fabrication des produits raffinés et qui sont presque inévitables, même lorsque les plus grandes précautions sont prises. Ils ne peuvent, en conséquence, pas constituer des motifs de réclamations.

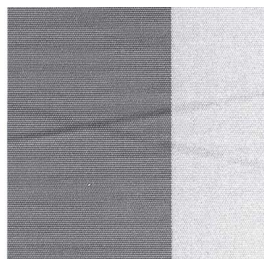

- Imperméabilité : les tissus acryliques et polyester sont traités hydrofuge. Elle résiste ainsi à une légère averse si un angle d'inclinaison minimum de 30° est respecté et à condition que la toile soit bien entretenue. En cas de pluies fortes ou de longue durée, le store doit être replié afin de prévenir tout dommage. Les stores repliés humides doivent être déployés pour sécher dès que possible.

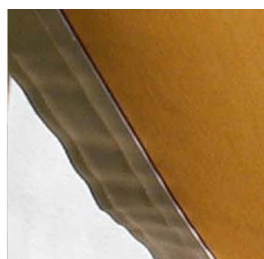

- Le fil du tissu n'est pas nécessairement de la même couleur que le tissu.

- Selon les caractéristiques de la toile qui est en polyester, il est possible que cette dernière puisse décolorer en fonction de l'intensité du soleil. Une toile foncée absorbe plus le soleil. Ce type de toile est conçue pour résister dans le temps et ne pas se déchirer.

- Une ondulation au niveau de l'ourlet, de la couture et sur la surface du tissu peut se produire en raison des couches multiples du tissu et de diverses forces d'enroulement. La tension ainsi exercée sur le tissu peut provoquer des ondulations.

- En raison du fait que la toile est toujours sous tension permanente, il est possible qu'elle subisse une légère déformation élastique.

- Des différences de couleur entre deux morceaux, dégradé, points clairs, trame, ruptures de fils, fibres étrangères tissées, nœuds, fils de trame visible, motifs répétés décalés, tâches d'imprégnation, contours de couture déformés, affaissement en raison du poids du tissu.

- Lors du déploiement ou repliement des stores bannes, un frottement des bras sur la toile peut créer un marquage sur celle-ci.

D'autres questions

Veillez contacter le fabricant ou le revendeur en fournissant des photos et des vidéos afin que nous puissions effectuer un diagnostic approfondi et répondre à vos questions.

Traitement des déchets

L'emballage a été fait avec des matériaux écologiques que vous pouvez jeter à la déchetterie locale.



Document non contractuel. Le fabricant se réserve le droit de modifier nos produits afin de leur apporter toute amélioration technique.



+33 (0)4 34 43 69 82

Ou par mail à sav@sunny-inch.fr



Nous sommes ici

Saint Jean de Védas (34430)
dans l'agglomération de Montpellier.

**Le plus grand magasin au sud de la
France. (1000 m²)**

FABRICANT DE STORE

L'USINE DE 6000 M² DANS L'HÉRAULT
TOUTE SOLUTION PROTECTION SOLAIRE

Store extérieur | Store intérieur | Pergola | Voile d'ombrage | Volet roulant

- ✓ Prix directs usine
- ✓ Riche de plus de 20 ans d'expérience
- ✓ Fabrication française pour produit sur mesure
- ✓ Garantie jusqu'à 10 ans
- ✓ Devis & Commandes 24H/24 & 7J/7 en ligne
- ✓ Accompagnement personnalisé par expert dédié
- ✓ Livraison rapide et sur RDV dans toute la France



Tous nos stores bannes sur mesure
procèdent label **Origine France Garantie**

* Document non contractuel, sunny inch se réserve la possibilité de modifier ses produits ou tous documents fournis afin de leur apporter toute amélioration technique.
Tous les documents fournis sont donnés à titre d'information. Les réglages devant être réalisés par un professionnel.



Retrouvez tous nos produits sur www.sunny-inch.fr

11 Rue Saint-Exupéry, ZI de la lauze, 34430 Saint Jean de Védas