

USA office: Fontana **AUS** office: Truganina **GBR** office: Ipswich **ITA** office: Milano **POL** office: Gdańsk
DEU office: FDS GmbH, Neuer Höltigbaum 36, 22143 Hamburg, Deutschland **FRA** office: Saint Vigor d'Ymonville

If you're having difficulty, our friendly customer team is always here to help.



USA:cs.us@costway.com
AUS:cs.au@costway.com
GBR:cs.uk@costway.com
ITA:cs.it@costway.com

POL:sklep@costway.com
DEU:cs.de@costway.com
FRA:cs.fr@costway.com
ESP:cs.es@costway.com

Wood Planter Wagon / Pflanzwagen /
Chariot de Jardinière /
Carro de Jardinera de Madera /
Carriola per Fioriera in Legno da Giardino /
Drewniana donica

OP3045

EN



Before You Start

- ⚠ Please read all instructions carefully.
- ⚠ Retain instructions for future reference.
- ⚠ Separate and count all parts and hardware.
- ⚠ Read through each step carefully and follow the proper order.
- ⚠ We recommend that, where possible, all items are assembled near to the area in which they will be placed in use, to avoid moving the product unnecessarily once assembled.
- ⚠ Always place the product on a flat, steady and stable surface.
- ⚠ Keep all small parts and packaging materials for this product away from babies and children as they potentially pose a serious choking hazard.

DE



Vor dem Beginnen

- ⚠ Bitte lesen Sie alle Anweisungen sorgfältig durch.
- ⚠ Bewahren Sie die Anweisungen zum zukünftigen Verwendung auf.
- ⚠ Überprüfen Sie, ob alle Teile und Zubehörteile vorhanden sind.
- ⚠ Lesen Sie jeden Schritt sorgfältig durch und befolgen Sie die richtige Reihenfolge.
- ⚠ Wir empfehlen, alle Teile möglichst in der Nähe des Aufstellungsortes zu montieren, um unnötige Bewegungen nach der Montage zu vermeiden.
- ⚠ Stellen Sie den Artikel immer auf eine ebene, feste und stabile Fläche.
- ⚠ Halten Sie alle kleinen Teile und Verpackungsmaterialien fern von Babys und Kindern, ansonsten besteht Erstickungsgefahr.

FR



Avant de Commencer

- ⚠ Veuillez lire attentivement toutes les instructions.
- ⚠ Conservez les instructions pour vous y référer ultérieurement.
- ⚠ Vérifiez toutes les pièces et les accessoires.
- ⚠ Lisez attentivement chaque étape et suivez l'ordre correct.
- ⚠ Nous recommandons que, dans la mesure du possible, tous les produits soient assemblés à proximité de la zone où ils seront utilisés, afin d'éviter tout déplacement inutile du produit une fois assemblé.
- ⚠ Placez toujours le produit sur une surface plane et stable.
- ⚠ Conservez toutes les petites pièces de ce produit et les matériaux d'emballage hors de portée des bébés et des enfants, car ils pourraient présenter un risque d'étouffement.

ES



Antes de Empezar

- ⚠ Lea atentamente todas las instrucciones.
- ⚠ Conserve las instrucciones para futuras consultas.
- ⚠ Separe y cuente todas las piezas y los accesorios.
- ⚠ Lea detenidamente cada paso y siga el orden correcto.
- ⚠ Recomendamos que, siempre que sea posible, todos los elementos se monten cerca de la zona en la que se van a utilizar, para evitar mover el producto innecesariamente una vez montado.
- ⚠ Coloque siempre el producto sobre una superficie plana, estable y firme.
- ⚠ Mantenga todas las piezas pequeñas y los materiales de embalaje de este producto lejos de los bebés y los niños, ya que pueden representar un grave riesgo de asfixia.

IT



Prima di Iniziare

- ⚠ Si prega di leggere attentamente tutte le istruzioni.
- ⚠ Conservare le istruzioni per riferimento futuro.
- ⚠ Separare e contare tutte le parti e gli accessori.
- ⚠ Leggere attentamente ogni passo e seguire l'ordine corretto.
- ⚠ Si consiglia, ove possibile, di assemblare tutti gli articoli vicino alla zona in cui verranno posti in uso, per evitare di spostare inutilmente il prodotto una volta assemblato.
- ⚠ Posizionare sempre il prodotto su una superficie piana, stabile.
- ⚠ Tenere tutte le piccole parti e i materiali di imballaggio di questo prodotto lontano dalla portata di neonati e bambini, in quanto possono costituire un serio pericolo di soffocamento.

PL



Zanim Zacziesz

- ⚠ Zapoznaj się z instrukcją.
- ⚠ Zachowaj instrukcję do wglądu.
- ⚠ Posortuj części i upewnij się, że zestaw jest kompletny.
- ⚠ Zapoznaj się ze sposobem montażu i postępuj zgodnie z instrukcją.
- ⚠ Zalecamy, aby montaż odbywał się możliwie najbliżej miejsca docelowego położenia produktu, aby uniknąć niepotrzebnego przesuwania.
- ⚠ Upewnij się, że produkt znajdzie się na płaskiej i stabilnej powierzchni.
- ⚠ Upewnij się, że materiały wykorzystane podczas pakowania produktu, oraz jego elementy znajdują się poza zasięgiem dzieci.

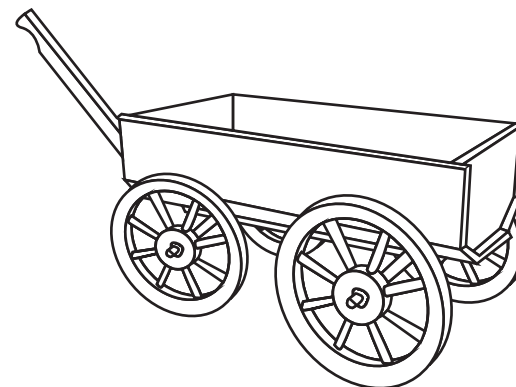

1 x1

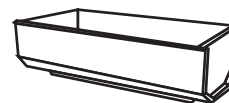

Barrel Planter/Pflanzeneimer/
Jardinière de baril/
Jardinera de barril/
Fioriera a Botte/
Skrzynka plantacyjna

2 x4

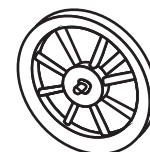

Wheel/Rad/Roue/
Rueda/Ruota/Koło

3 x1



Handle/Griff/Poignée/
Mango/Maniglia/Uchwyt

4 x1

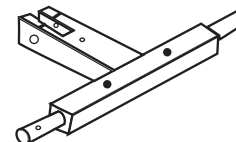

Front Wheel Rod/Vorderradstange/
Tige de roue avant/
Varilla de rueda delantera/
Asta della Ruota Anteriore/
Trzpień koła przedniego

5 x1

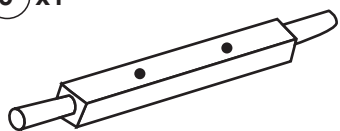

Rear Wheel Rod/Hinterradstange/
Tige de roue arrière/
Varilla de rueda trasera/
Asta della Ruota Posteriore/
Trzpień koła tylnego

6 x1

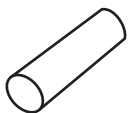

Wooden Peg/Holzdübel/
Cheville en bois/Espiga de madera/
Tassello in Legno/Drewniany kołek

A x4



Bolt-Nut-Washer/
Boltzen -Dichtung-Mutter/
Boulon-Écrou-Rondelle/
Perno-Tuerca-Arandela/
Bullone-Dado-Rondella/
Zestaw : Śruba-nakrętka-podkładka

B x1



ø3.5x35mm

Large Screw/Große Schraube/
Grande vis/Tornillo grande/
Grande Vite/Duża śruba

C x4



Washer/Dichtung/Rondelle/
Arandela/Rondella/Podkładka

D x4



Wheel Pin/Radstift/
Goupille de roue/
Pasador de rueda/
Perno della Ruota/
Zawleczka koła

E x2



ø3.5x16mm

Small Screw/Kleine Schraube/
Petite vis/Tornillo pequeño/
Piccola Vite/Mała śruba

EN

ADDITIONAL DETAILS:

- ◆ Tools Required: Philips Head Screwdriver (not included).
- ◆ Do not throw away any packaging until assembly is complete.
- ◆ Assemble the product on a soft surface to avoid scratching or damaging the product.
- ◆ For ease of assembly, 2 people are recommended.
- ◆ Keep small parts and packaging away from children and pets.

DE

WEITERE DETAILS:

- ◆ Erforderliche Werkzeuge: Kreuzschlitzschraubendreher (nicht im Lieferumfang enthalten).
- ◆ Werfen Sie keine Verpackungen weg, bis die Montage abgeschlossen ist.
- ◆ Montieren Sie das Produkt auf einer weichen Oberfläche, um den Gegenstand nicht zu zerkratzen oder zu beschädigen.
- ◆ Zur Erleichterung der Montage werden 2 Personen empfohlen.
- ◆ Halten Sie Kleinteile und Verpackungen von Kindern und Haustieren fern.

FR

DÉTAILS SUPPLÉMENTAIRES:

- ◆ Outils requis: tournevis cruciforme (non inclus).
- ◆ Ne jetez aucun emballage tant que l'assemblage n'est pas terminé.
- ◆ Assemblez le produit sur une surface douce pour éviter de rayer ou d'endommager le produit.
- ◆ Pour faciliter le montage, 2 personnes sont recommandées.
- ◆ Gardez les petites pièces et les emballages hors de portée des enfants et des animaux domestiques.

ES

DETALLES ADICIONALES:

- ◆ Herramientas necesarias: destornillador Phillips (no incluido).
- ◆ No tire ningún embalaje hasta que se complete el montaje.
- ◆ Monte el producto sobre una superficie blanda para evitar rayar o dañar el producto.
- ◆ Para facilitar el montaje, se recomiendan 2 personas.
- ◆ Mantenga las piezas pequeñas y el embalaje fuera del alcance de los niños y las mascotas.

IT

DETTAGLI AGGIUNTIVI:

- ◆ Strumenti richiesti: Cacciavite a Croce (non incluso).
- ◆ Non gettare l'imballaggio fino al completamento del montaggio.
- ◆ Montare il prodotto su una superficie morbida per non graffiare o danneggiare il prodotto.
- ◆ Per facilitare il montaggio, si consigliano 2 persone.
- ◆ Tenere le parti e gli imballaggi piccoli lontano da bambini e animali domestici.

PL

DODATKOWE INFORMACJE:

- ◆ Wymagane narzędzia montażowe: śrubokręt krzyżakowy (brak w zestawie).
- ◆ Nie wyrzucaj opakowania przed zakończeniem montażu.
- ◆ Dokonaj montażu produktu na miękkiej powierzchni, aby nie zarysować ani nie uszkodzić przedmiotu.
- ◆ Zalecanym jest, aby montażu dokonywały 2 osoby.
- ◆ Trzymaj małe części i opakowanie poza zasięgiem dzieci i zwierząt.

1

EN: Attach Front Wheel Rod (4) to the bottom front of Barrel Planter (1) using one Large Screw (B). From the top side of the planter, secure the planter and wheel rod frame with two Bolt-Nut-Washers(A). Attach Rear Wheel Rod (5) using two Bolt-Nut-Washers(A).

DE: Befestigen Sie die Vorderradstange (4) mit einer großen Schraube (B) an der unteren Vorderseite des Pflanzeneimers (1). Von der Oberseite des Pflanzeneimers, befestigen Sie den Pflanzeneimer und den Radstangenrahmen mit zwei Boltzen-Dichtung-Muttern (A). Hinterradstange (5) mit zwei Boltzen-Dichtung-Mutter (A) befestigen.

FR: Attachez la tige de roue avant (4) au fond avant de la Jardinière de baril (1) à l'aide d'une grande vis (B). Du côté supérieur de la jardinière, fixez la jardinière et le cadre de tige de roue avec deux boulons-écrous-rondelles (A). Fixez la tige de roue arrière (5) à l'aide de deux boulons-écrous-rondelles (A).

ES: Fije la varilla de la rueda delantera (4) a la parte inferior delantera de la jardinera de barril (1) con un tornillo grande (B). Desde el lado superior de la jardinera, asegure el marco de la jardinera y la varilla de la rueda con dos pernos-tuercas-arandelas (A). Fije la varilla de la rueda trasera (5) con dos pernos-tuercas-arandelas (A).

IT: Collegare l'asta della ruota anteriore (4) alla parte anteriore inferiore della fioriera a botte (1) usando una vite grande (B). Dal lato superiore della fioriera, fissare la fioriera e il telaio dell'asta della ruota con due Bullone-Dado-Rondelle (A). Collegare l'asta della ruota posteriore (5) usando due Bullone-Dado-Rondelle (A).

PL: Przymocuj trzpień koła przedniego (4) do dna skrzynki (1), na przedniej jego stronie, za pomocą dużej śruby (B). Zabezpiecz zestawem dwóch śrub-nakrętek-podkładek (A). Zabezpiecz trzpień tylnego koła (5) za pomocą zestawu dwóch śrub-nakrętek-podkładek (A).

EN: FRONT
DE: VORDERSEITE
FR: AVANT
ES: DELANTERA
IT: FRONTE
PL: PRZÓD

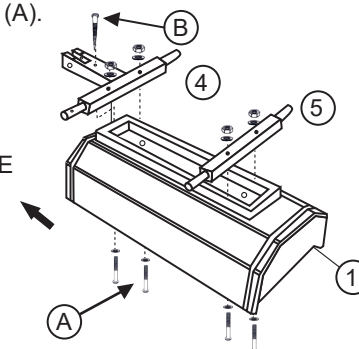

2

EN: Attach Front Wheels(2)to Wheel Rods (4 and 5) using four Washers (C)and four Wheel pins (D),one of each for each wheel.Place the washer on the outside of the wheel and place the pin through the rod , bend outward to secure.

DE: Befestigen Sie vier Räder (2) mit vier Dichtungen (C) und vier Radstiften (D) an den Radstangen (4 und 5), jeweils einen für jedes Rad. Setzen Sie die Dichtung auf die Außenseite des Rads und stecken Sie den Stift durch die Stange. Biegen Sie ihn zur Sicherung nach außen.

FR: Fixez quatre roues (2) aux tiges de roue (4 et 5) à l'aide de quatre rondelles (C) et quatre goupilles de roue (D), une rondelle et une goupille pour chaque roue. Placez la rondelle à l'extérieur de la roue et placez la goupille à travers la tige, pliez-la vers l'extérieur pour la fixer.

ES: Fije las ruedas (2) a las varillas de las ruedas (4 y 5) utilizando cuatro arandelas (C) y cuatro pasadores de rueda (D), uno de cada uno para cada rueda. Coloque la arandela en la parte exterior de la rueda y coloque el pasador a través de la varilla, doble hacia afuera para asegurar.

IT: Collegare Quattro Ruote (2) alle Aste delle Ruote (4 e 5) usando quattro Rondelle (C) e quattro Perni della Ruota (D), uno per ciascuna ruota. Posizionare la rondella sul lato esterno della ruota e posizionare il perno attraverso l'asta, piegare verso l'esterno per fissarlo.

PL: Przymocuj cztery koła (2) do ich trzpieni (4 i 5) za pomocą czterech podkładek (C) i czterech sworzni(zawleczek) (D), używając po jednej podkładce i po jednym kołku do każdego koła. Umieść podkładkę na zewnątrz koła i przełóż sworznię przez pręt, wygnij go na zewnątrz, celem zabezpieczenia.

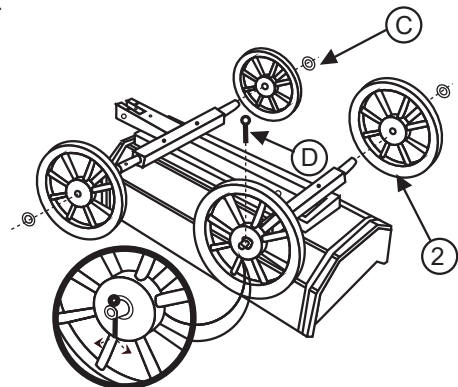

3

EN: Attach Handle (3) to the Barrel Planter (1) using one Wooden peg(6)and two small screws (E).

DE: Befestigen Sie den Griff (3) mit einem Holzdübel (6) und zwei kleinen Schrauben (E) am Pflanzeneimer (1).

FR: Attachez la poignée (3) à la jardinière de baril (1) à l'aide d'une cheville en bois (6) et de deux petites vis (E).

ES: Fije el mango (3) a la jardinera de barril (1) con una espiga de madera (6) y dos tornillos pequeños (E).

IT: Fissare la Maniglia (3) alla fioriera a botte (1) usando un Tassello in legno (6) e due Piccole Viti (E).

PL: Przymocuj uchwyt (3) do skrzynki (1) za pomocą drewnianego kołka (6) i dwóch małych śrub (E).

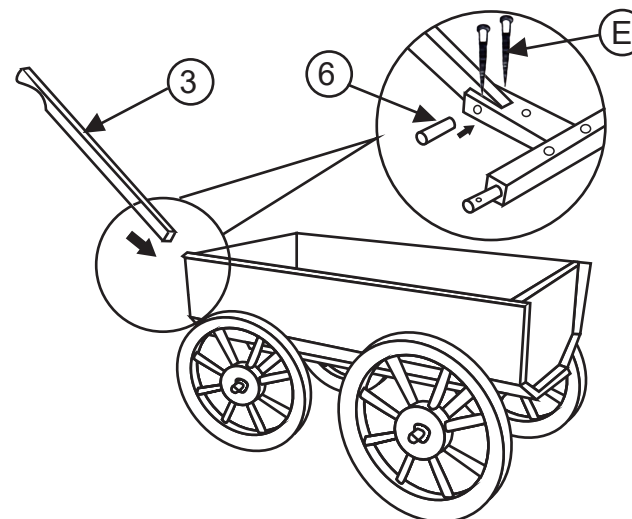

EN: Assembly Complete.

DE: Die Montage ist abgeschlossen.

FR: Assemblage terminé.

ES: El montaje está terminado.

IT: L'assemblaggio è completo.

PL: Produkt jest gotowy do użycia !

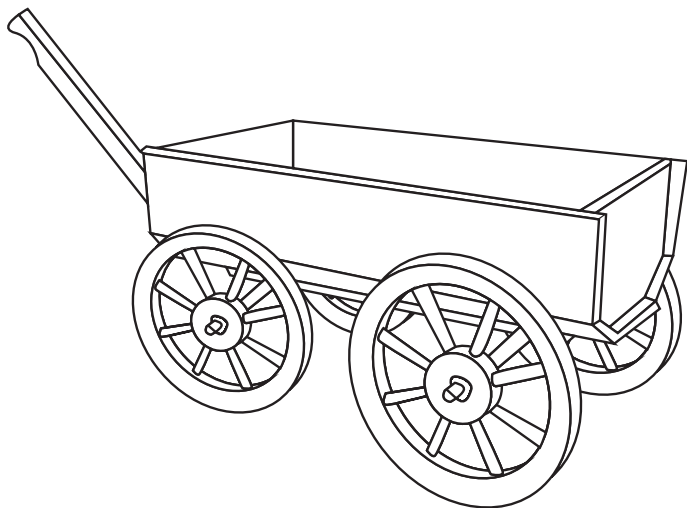

EN



Return / Damage Claim Instructions

- ⚠ **DO NOT discard the box / original packaging.**
In case a return is required, the item must be returned in original box. Without this your return will not be accepted.
- ⚠ **Take a photo of the box markings.**
A photo of the markings (text) on the side of the box is required in case a part is needed for replacement. This helps our staff identify your product number to ensure you receive the correct parts.
- ⚠ **Take a photo of the damaged part (if applicable).**
A photo of the damage is always required to file a claim and get your replacement or refund processed quickly. Please make sure you have the box even if it is damaged.
- ⚠ **Send us an email with the images requested.**
Email us directly from marketplace where your item was purchased with the attached images and a description of your claim.

DE



Rücksendung / Beschädigung Anweisungen

- ⚠ **Werfen Sie den Karton / die Originalverpackung NICHT weg.**
Falls eine Rücksendung erforderlich ist, muss der Artikel in der Originalverpackung zurückgeschickt werden. Andernfalls wird Ihre Rücksendung nicht angenommen.
- ⚠ **Machen Sie ein Foto von der Beschriftung des Kartons.**
Für den Fall, dass ein Ersatzteil benötigt wird, benötigen wir ein Foto der Beschriftung (Text) auf der Seite des Kartons. So können unsere Mitarbeiter Ihre Artikelnummer identifizieren und sicherstellen, dass Sie die richtigen Teile erhalten.
- ⚠ **Machen Sie ein Foto des beschädigten Teils (falls zutreffend).**
Ein Foto des beschädigten Teils ist immer erforderlich, um eine Reklamation einzureichen und eine schnelle Bearbeitung Ihres Ersatzteils oder Ihrer Rückerstattung zu gewährleisten. Bitte stellen Sie sicher, dass Sie den Karton haben, auch wenn er beschädigt ist.
- ⚠ **Schicken Sie uns eine E-Mail mit dem gewünschten Foto.**
Schicken Sie uns eine E-Mail direkt vom Marktplatz, auf dem Sie den Artikel gekauft haben, mit den angehängten Fotos und einer Beschreibung Ihrer Reklamation.

FR



Instructions De Retour / Réclamation De Dommages

- ⚠ **NE PAS jeter la boîte/l'emballage d'origine.**
Dans le cas où un retour est requis, l'article doit être retourné dans sa boîte d'origine. Sans cela, votre retour ne sera pas accepté.
- ⚠ **Prenez une photo des marquages de la boîte.**
Une photo des marquages (texte) sur le côté de la boîte est requise au cas où une pièce serait nécessaire pour le remplacement. Cela aide notre personnel à identifier votre numéro de produit pour s'assurer que vous recevez les bonnes pièces.
- ⚠ **Prenez une photo des dommages (le cas échéant).**
Une photo des dommages est toujours requise pour déposer une réclamation et obtenir rapidement votre remplacement ou votre remboursement. Assurez-vous d'avoir la boîte même si elle est endommagée.
- ⚠ **Envoyez-nous un e-mail avec les images demandées.**
Envoyez-nous un e-mail directement depuis le marché où votre article a été acheté avec les images ci-jointes et une description de votre réclamation.

ES



Instrucciones de Devolución / Reclamación de Daños

- ⚠ **NO deseche la caja/embalaje original.**
En caso de que se requiera una devolución, el artículo debe ser devuelto en la caja original. Sin esto su devolución no será aceptada.
- ⚠ **Tome una foto de las marcas de la caja.**
Se requiere una foto de las marcas (texto) en el lado de la caja en caso de que se necesite una pieza para reemplazarla. Esto ayuda a nuestro personal a identificar su número de producto para asegurarse de que recibe las piezas correctas.
- ⚠ **Tome una foto de los daños (si procede).**
Una foto de los daños es siempre necesaria para presentar una reclamación y conseguir que su reemplazo o reembolso sea procesado rápidamente. Por favor, asegúrese de tener la caja aunque esté dañada.
- ⚠ **Envíenos un correo electrónico con las imágenes solicitadas.**
Envíenos un correo electrónico directamente desde el mercado donde se compró su artículo con las imágenes adjuntas y una descripción de su reclamación.

IT



Istruzioni Per La Restituzione / Reclamo Per Danni

- ⚠ **NON scartare la scatola / confezione originale.**
Nel caso in cui sia richiesto un reso, l'articolo deve essere restituito nella scatola originale. Senza la scatola originale il tuo reso non sarà accettato.
- ⚠ **Fare una foto dei contrassegni sulla scatola.**
È necessaria una foto dei contrassegni (testo) sul lato della scatola nel caso in cui la parte debba essere sostituita. Questo aiuta il nostro staff a identificare il numero del tuo prodotto per assicurarti di ricevere le parti corrette.
- ⚠ **Fare una foto di Danno (se è applicabile).**
Una foto del danno è sempre necessaria per presentare un reclamo e ottenere rapidamente la sostituzione o il rimborso. Assicurati di avere la scatola anche se è danneggiata.
- ⚠ **Inviarci una mail con le immagini richieste.**
Inviarci un'e-mail direttamente dal mercato in cui è stato acquistato il tuo articolo con le immagini allegate e una descrizione del tuo reclamo.

PL



Zwroty i reklamacje

- ⚠ **Nie wyrzucaj oryginalnego opakowania.**
Jeśli chcesz zwrócić produkt, musi znajdować się on w oryginalnym opakowaniu. Towar zwrócony w nieoryginalnym opakowaniu nie zostanie przyjęty.
- ⚠ **Zrób zdjęcie oznaczeń na opakowaniu.**
Jeśli jakkolwiek część wymaga wymiany, zrób zdjęcie oznaczeń kodu produktu, który znajduje się na opakowaniu. Pozwoli nam to zidentyfikować produkt i dostarczyć ci właściwą część.
- ⚠ **Zrób zdjęcie uszkodzonej części (jeśli dotyczy).**
Jeśli chcesz złożyć reklamację, zrób zdjęcie uszkodzonej części. Pozwoli nam to zatwierdzić reklamację i zlecić zwrot środków na twoje konto. Do złożenia reklamacji potrzebne będzie oryginalne opakowanie.
- ⚠ **Skontaktuj się z nami.**
Skontaktuj się z nami telefonicznie, mailowo lub poprzez formularz kontaktowy. Załącz zdjęcia produktu i opis roszczenia.