

FR : IMPORTANT, À CONSERVER POUR CONSULTATION ULTÉRIEURE : À LIRE ATTENTIVEMENT

DE : WICHTIG, FÜR SPÄTERE BEZUGNAHME AUFBEWAHREN : SORGFÄLTIG LESEN

EN : IMPORTANT, KEEP FOR FUTURE REFERENCE : READ CAREFULLY

ES : IMPORTANTE, A CONSERVAR PARA POSTERIORES CONSULTAS : LEA ATENTAMENTE

IT : IMPORTANTE, DA CONSERVARE PER ULTERIORE CONSULTAZIONE : LEGGERE ATTENTAMENTE

NL : BELANGRIJK, BEWAREN VOOR TOEKOMSTIG GEBRUIK : ZORGVULDIG LEZE

PT : IMPORTANTE, A CONSERVAR PARA FUTURAS CONSULTAS : LEIA ATENTAMENTE

PL : WAŻNE, ZACHOWAĆ INSTRUKCJĘ DO WYKORZYSTANIA W PRZYSZŁOŚCI : UWAŻNIE PRZECZYTAĆ

RO : IMPORTANT, PĂSTRAȚI PENTRU ORICE REFERINȚĂ ULTERIOARĂ : CITIȚI CU ATENȚIE

SK : DÔLEŽITÉ, USCHOVAJTE NA NESKORŠIE POUŽITIE : POZORNE SI PREČÍTAJTE

CONSIGNES DE SÉCURITÉ

- Pour votre sécurité, ne montez pas seul. Pour des raisons de sécurité, il est recommandé de procéder au montage à deux.
- Éloignez les enfants et les animaux domestiques des points de montage.
- Certaines pièces peuvent présenter des BORDS TRANCHANTS. Si nécessaire, portez des gants de protection pendant le processus d'assemblage.
- Des précautions élémentaires doivent être prises lors de l'assemblage et de l'utilisation de ce produit afin de limiter les risques de blessures et de dommages matériels.
- Les stores sont uniquement destinés à protéger du soleil. Ils ne doivent pas être utilisés en cas de vent fort, de pluie, de grêle ou de neige. Dans de telles conditions, rentrez immédiatement le store. (période de vent fort, de pluie, de grêle ou de neige. Dans de telles conditions, rentrez immédiatement le store)
- Vérifiez que tous les écrous sont bien serrés avant et pendant l'utilisation.
- Assurez-vous que la toile est bien tendue. Si la toile n'est pas tendue pendant l'extension, tournez dans le sens inverse des aiguilles d'une montre jusqu'à ce que la toile soit tendue.
- Ne mettez pas d'objets ou de parties de votre corps, par exemple vos mains, dans l'auvent pendant qu'il se déploie et se rétracte.
- Retirez la manivelle de la boucle après avoir réglé le store comme vous le souhaitez et placez-la dans un endroit qui n'est pas accessible aux enfants afin d'éviter qu'ils ne se blessent.
- La garantie ne couvre pas les dommages causés par des conditions météorologiques défavorables.
- Ne placez aucune flamme ou source de chaleur à proximité de la toile de tente.
- Ne laissez jamais les enfants jouer avec le store.
- Lorsque la barre avant touche le rouleau comme le montre la figure suivante pendant la rétraction, n'essayez pas de les rapprocher, sinon le produit pourrait être endommagé.

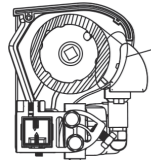

Laissez un certain jeu ! Un serrage excessif peut provoquer des dommages graves et même mettre en danger la sécurité personnelle.

OUTILS NÉCESSAIRES À L'ASSEMBLAGE :

- Perceuse, foret à maçonnerie, 14 mm, niveau, clé à molette, escabeau, ruban à mesurer, craie ou marqueur, marteau en bois.
- Choix de l'emplacement**
- Les stores doivent être installés au moins à la hauteur de 250 cm uniquement sur un mur en béton armé ou en briques massives. En cas de doute, n'hésitez pas à demander l'aide de professionnels.
 - Si votre mur présente des fissures ou est doté d'une enveloppe extérieure (isolation, double mur en briques, parement en briques). L'installation doit être effectuée par un professionnel.
 - Veillez à ce que le mur/plafond soit plat, afin que le support soit solidement fixé.
 - Si vous souhaitez monter l'auvent au-dessus de la porte d'un balcon, vous devez laisser un espace d'au moins 20 cm au-dessus du cadre de la porte.
 - Veillez à tenir compte de la hauteur de chute lorsque vous décidez de l'endroit où vous installerez votre store. L'angle de chute peut encore être modifié après le montage. Cependant, l'angle de chute idéal a déjà été réglé en usine et ne peut être modifié que de façon minime.

- Nous recommandons que la barre avant de l'auvent ait une hauteur d'au moins 250 cm lorsqu'elle est complètement déployée - si les conditions locales ne le permettent pas, vous pouvez monter l'auvent dans une position plus basse. L'axe horizontal passant par les trous de forage inférieurs doit être 60 cm plus haut que l'axe de la barre avant pour respecter l'angle d'inclinaison minimum de 14°.

- Après avoir choisi la position de montage, vous pouvez marquer l'endroit où vous devez percer les trous pour les supports. Tracez une ligne horizontale à la hauteur de l'emplacement requis. Utilisez un mètre conique, un niveau et une craie. Nous avons déjà indiqué où et avec quelle largeur les supports doivent être montés. Mesurez la largeur entre les supports et reportez-la sur la ligne tracée sur votre mur/plafond.

MONTAGE

- Utilisez une perceuse à maçonnerie de 14 mm pour percer des trous de 9 cm de profondeur. Après le perçage, nettoyez les trous en les soufflant. Insérez ensuite les chevilles à usage intensif dans les trous. Avant de les insérer, retirez l'écrou, la rondelle et la bague de serrage. Mettez-les sur le côté, afin de les avoir à portée de main.

- Attention: Si vous constatez qu'il n'y a pas de résistance lorsque vous retirez l'écrou de l'ancrage lourd, c'est que l'ancrage lourd n'est pas suffisamment ancré. Vous devez répéter le montage complet.

- Insérez les vis d'explosion et laissez 0,5cm, accrochez l'auvent puis serrez les vis.

- Attention : Si les ancrages lourds sont extraits de plus de 30 mm, ou s'il y a fissuration du matériau de base ou desserrage des vis, l'opération doit être immédiatement arrêtée et un renforcement doit être effectué.

L'ENTRETIEN

- Métal : Lavez à l'eau savonneuse et rincez à l'eau claire. Séchez avec un chiffon (non pelucheux). Évitez d'utiliser des détergents et des produits acides.

- Plastique : Dépoussiérez régulièrement avec un chiffon propre, doux et sec.

- Tissu : Nettoyez le tissu tous les six mois.

- Utilisez uniquement du savon naturel, jamais de détergents chimiques. L'eau doit être froide ou tiède. Laissez le tissu sécher complètement. N'utilisez pas d'appareils chauffants par exemple un sèche-cheveux, pour le séchage.

- Examinez régulièrement si les supports muraux sont bien serrés, fixez-les s'ils sont desserrés ou relâchés.

- Examinez la boîte de vitesses une fois tous les six mois. Si vous constatez des dommages, arrêtez d'utiliser l'auvent jusqu'à ce que le boîtier soit réparé ou renouvelé.

- Normalement, il n'est pas nécessaire de lubrifier les pièces mobiles de l'auvent. toutefois, si cela s'avère nécessaire un jour, par exemple en raison d'un bruit anormal ou parce que l'extraction est difficile.

N'utilisez que des lubrifiants qui peuvent être utilisés pour les matériaux plastiques.

N'utilisez pas de lubrifiants à base de pétrole.

Lubrifiez généreusement la zone située entre l'extrémité du tube du rouleau et le support d'extrémité (axe de pivotement). Veillez à ne pas pulvériser trop de produit sur le tissu.

- Un entretien régulier contribuera non seulement à assurer une longue durée de vie, mais il est également important pour votre propre sécurité et celle des autres personnes.

RANGEMENT

- Lorsque vous ne souhaitez pas utiliser l'auvent pendant une période prolongée, il est recommandé de retirer l'auvent de ses supports.

- Veillez à ce que la toile soit complètement sèche avant de la ranger. Le stockage d'une toile mouillée peut provoquer des taches.

- Rangez l'auvent dans un endroit sec et sûr, hors de portée des enfants.

LORSQUE VOUS NE VOULEZ PLUS UTILISER LE STORE

- Rétractez complètement l'auvent avant de commencer à le démonter. Attachez les bras de l'auvent afin d'éviter un déploiement involontaire. Vous pouvez utiliser la bande de protection qui était fixée sur l'auvent lors de l'achat.

- Suivez les instructions de montage dans l'ordre inverse pour démonter le store.

- Les consignes de sécurité et les instructions doivent être suivies pour le démontage également.

- Ne jetez pas ce store avec les autres déchets ménagers. Pour éviter que l'élimination incontrôlée des déchets ne nuise à l'environnement ou à la santé humaine, recyclez-les de manière responsable afin de promouvoir la réutilisation durable des ressources matérielles.

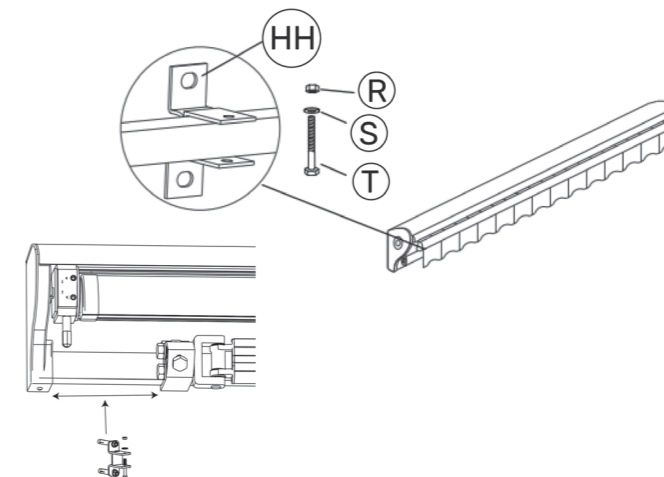
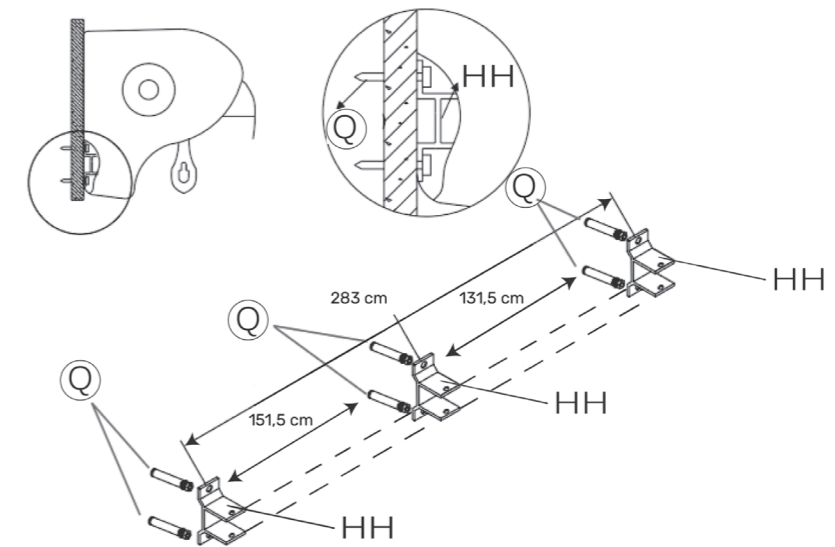

SAULE ST012

happy garden



A x1



B x1



C x1



D x1



E x1

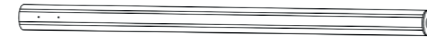

F x1

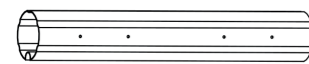

G x1



H x1



I x1

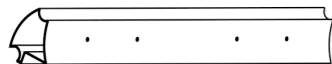

J x1



K x2

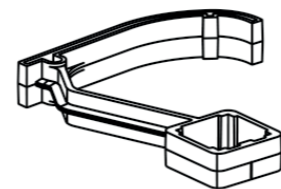

L x1



M x2

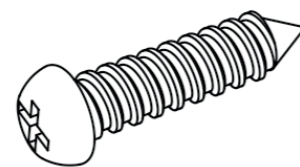

N x20
M4x16mm



O x1

SAULE ST012

happy garden

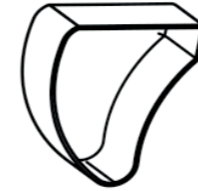

P x1

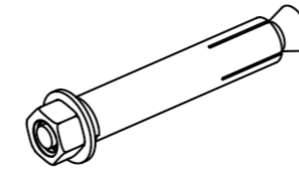

Q x4/x6



R x2/x3
M8

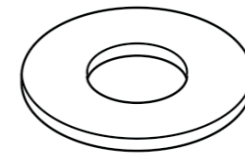

S x2/x3
Rayon 8,5

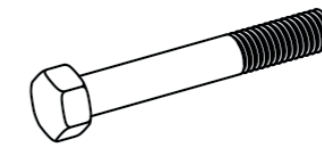

T x2/x3
M8x55

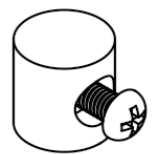

U x2

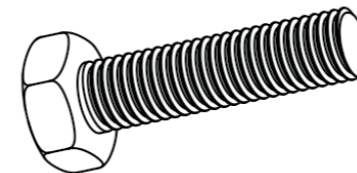

V x4
M10x40

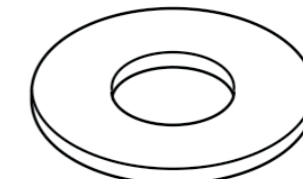

W x4
Rayon 10,5

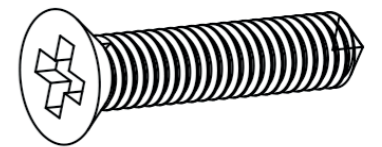

X x2
4x16

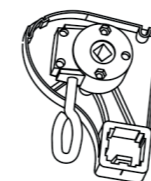

AA x1

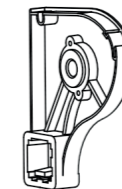

BB x1

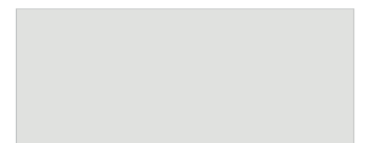

CC x1



DD x1

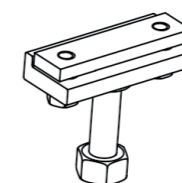

EE x2



FF x2

SAULE ST012

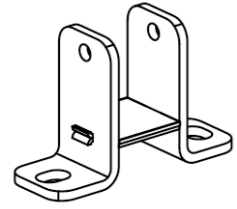

HH x2/x3

happy garden



happy garden

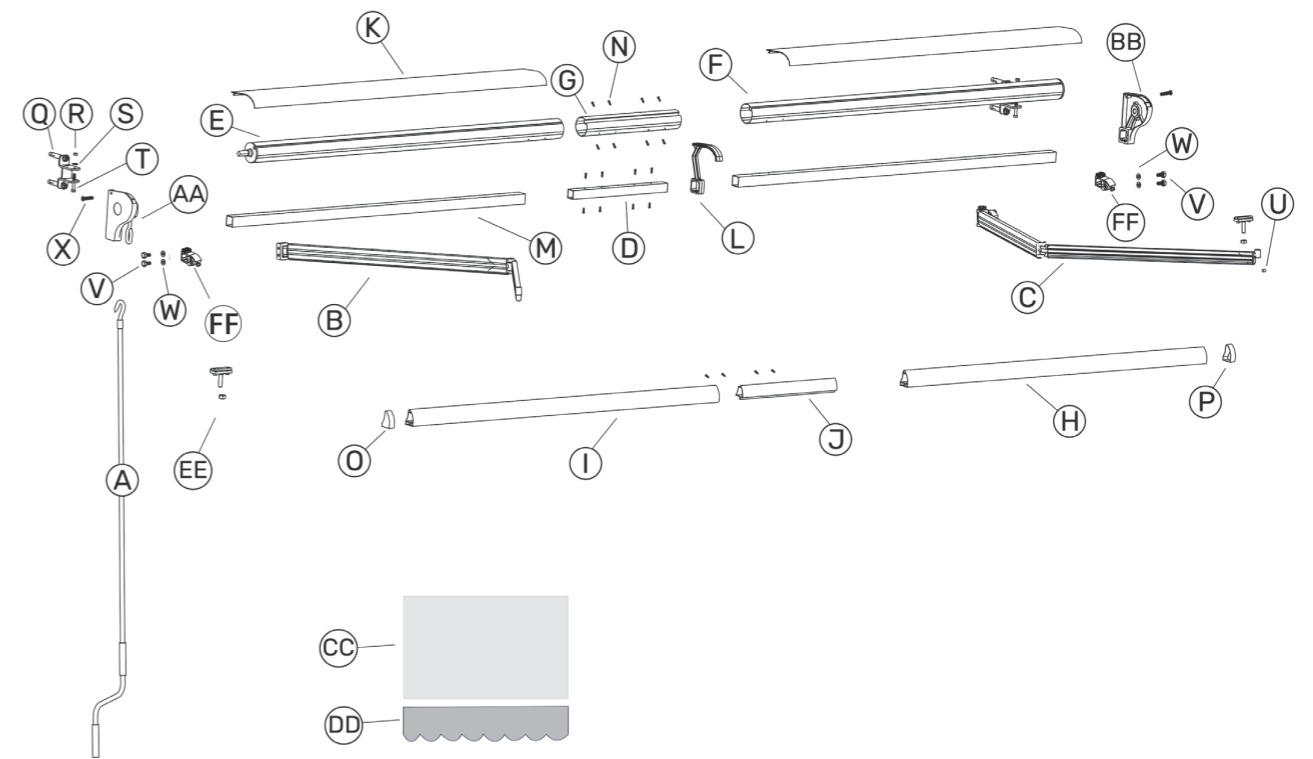

01

Connectez le support de bras et les bras.

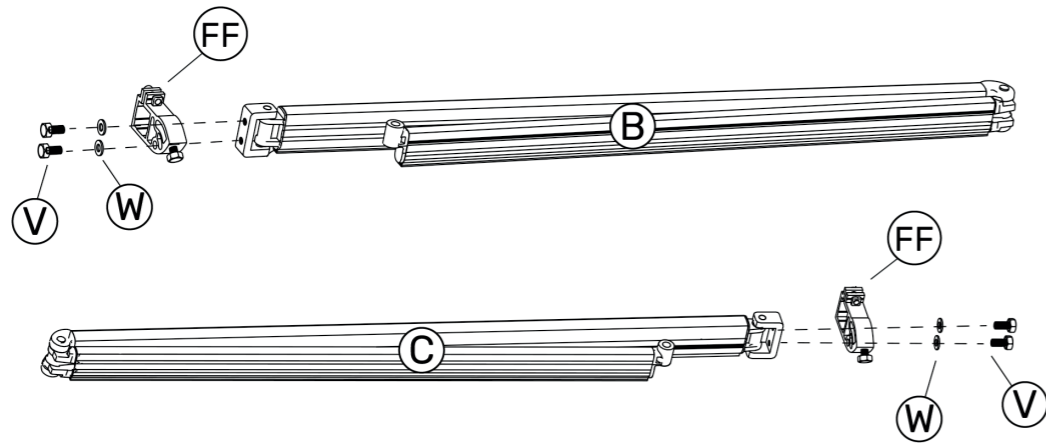

Zoom

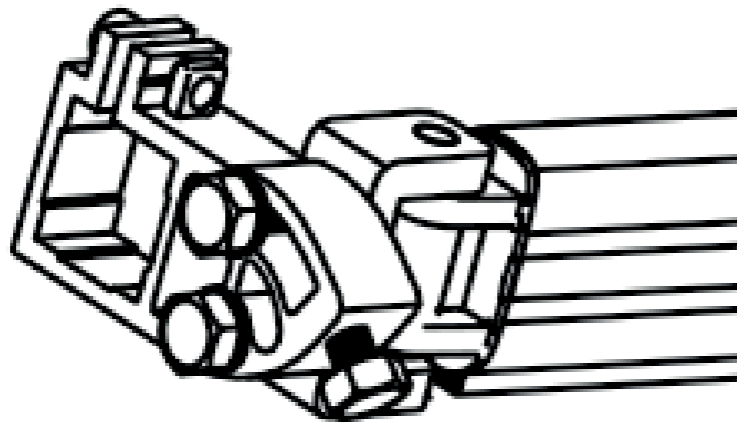

02

Reliez les bras et la barre carrée.
Veillez à ce que le côté perforé du tube carré soit orienté vers le haut, comme dans la position ci-dessous.

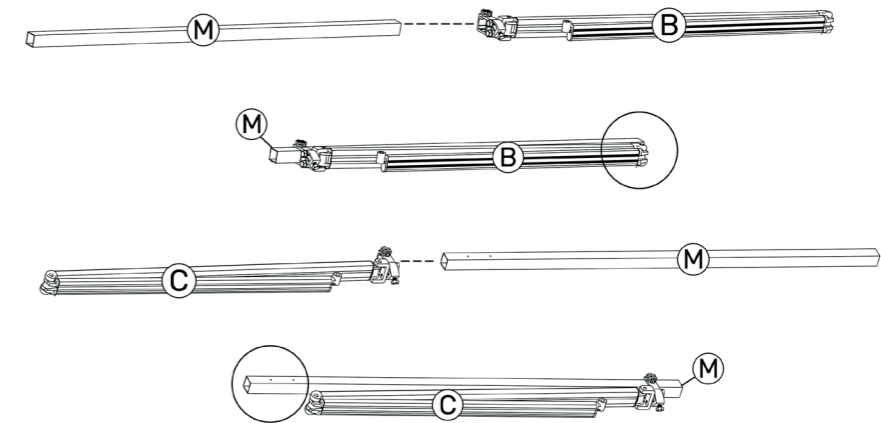

03

Fixez le bras.

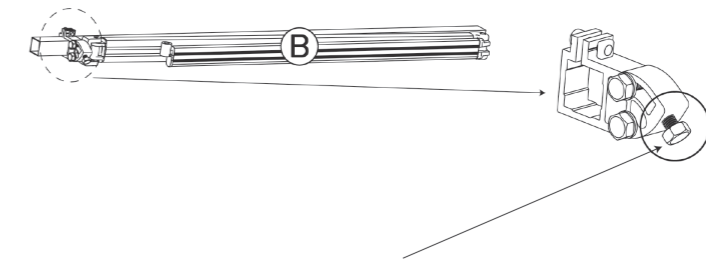

Serrez les vis dans le sens des aiguilles d'une montre pour lever le bras d'auvent, et desserrez-les dans le sens inverse pour le baisser.

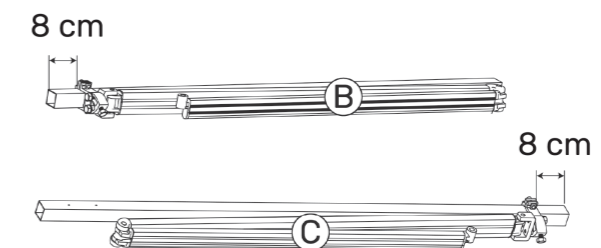

04

Connectez le bras gauche et le connecteur de la barre carrée.

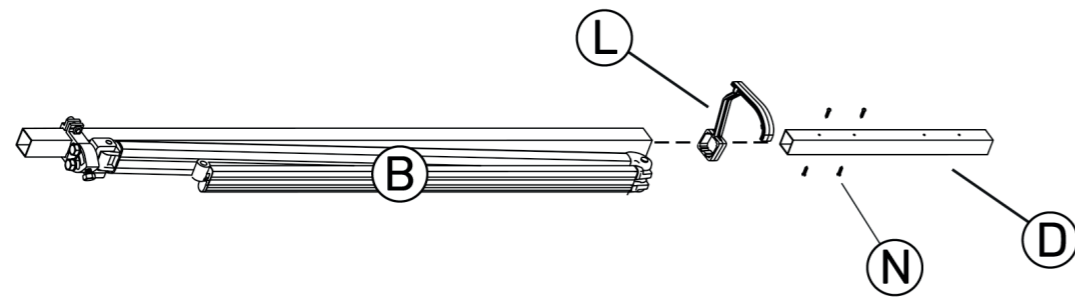

05

Connectez la barre carrée.

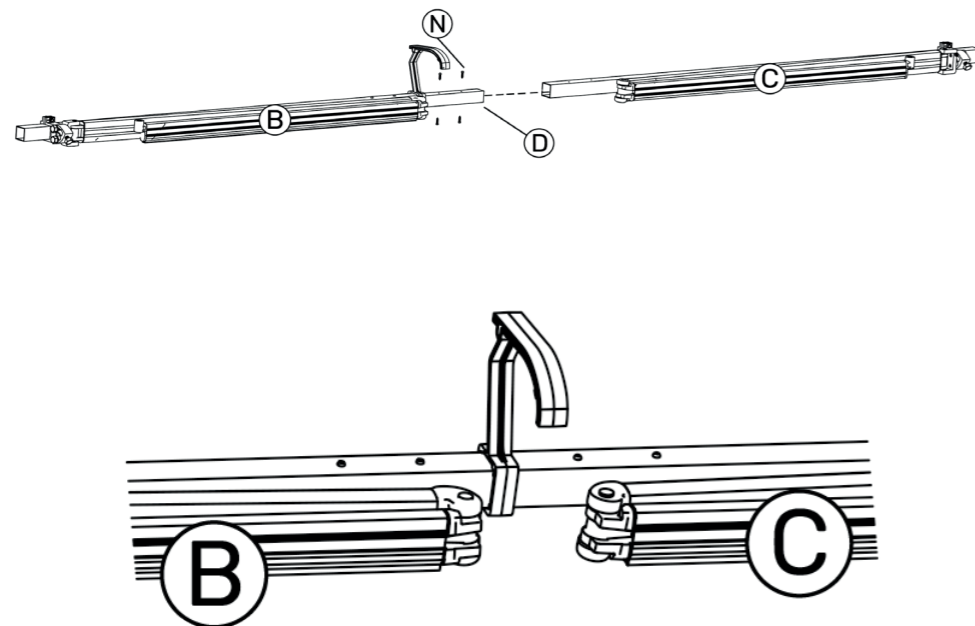

06

Connectez les rouleaux.

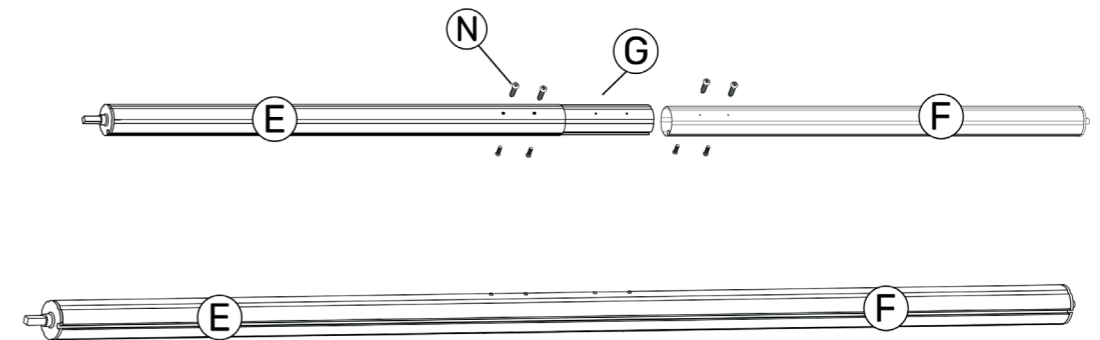

07

Connectez la barre frontale.

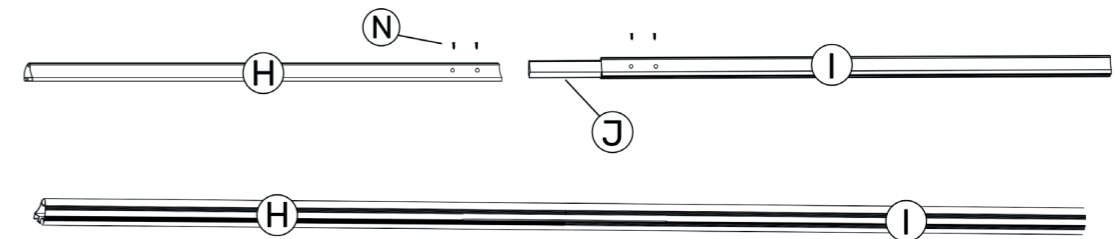

08

Insérez le tissu dans le rouleau et la barre comme indiqué sur le schéma. Veillez à ce que le tissu soit centré entre le rouleau et la barre frontale.

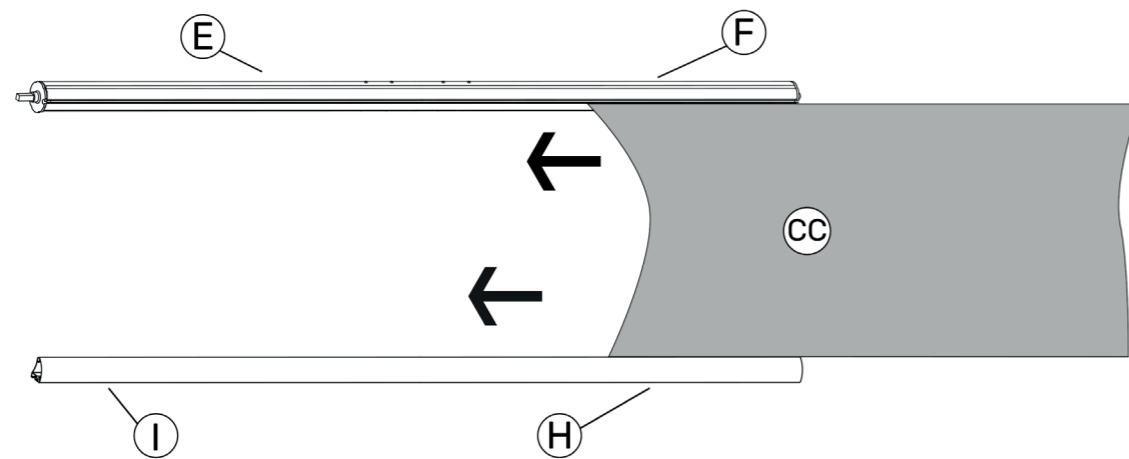

Vue de côté

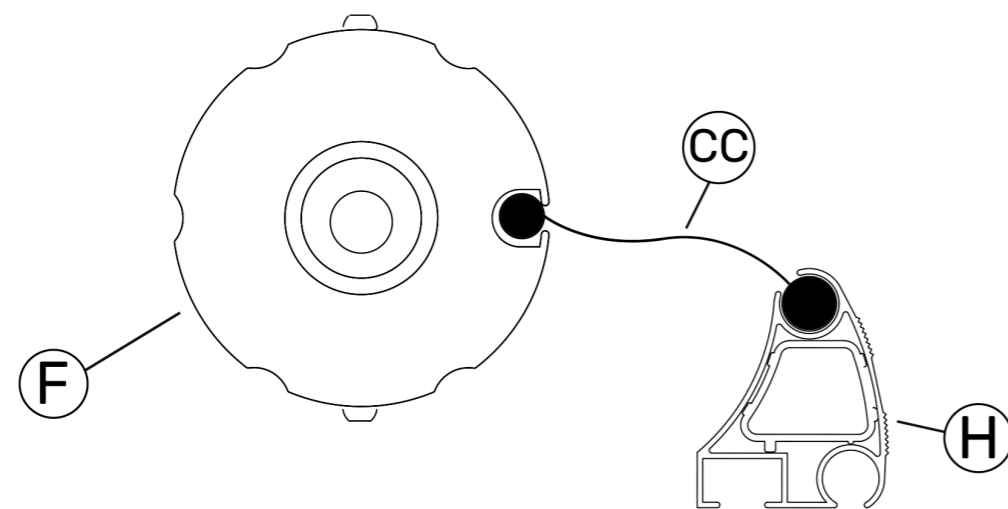

09

Enroulez le tissu.

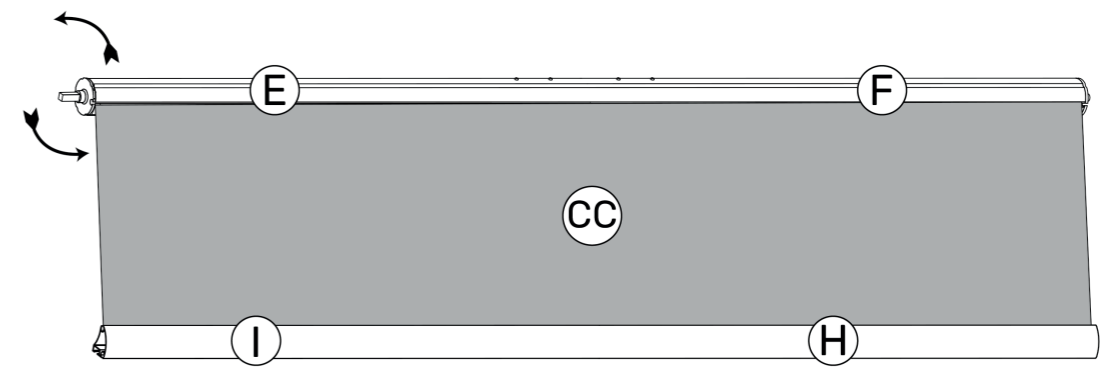

10

Installez le fixateur de tissu.

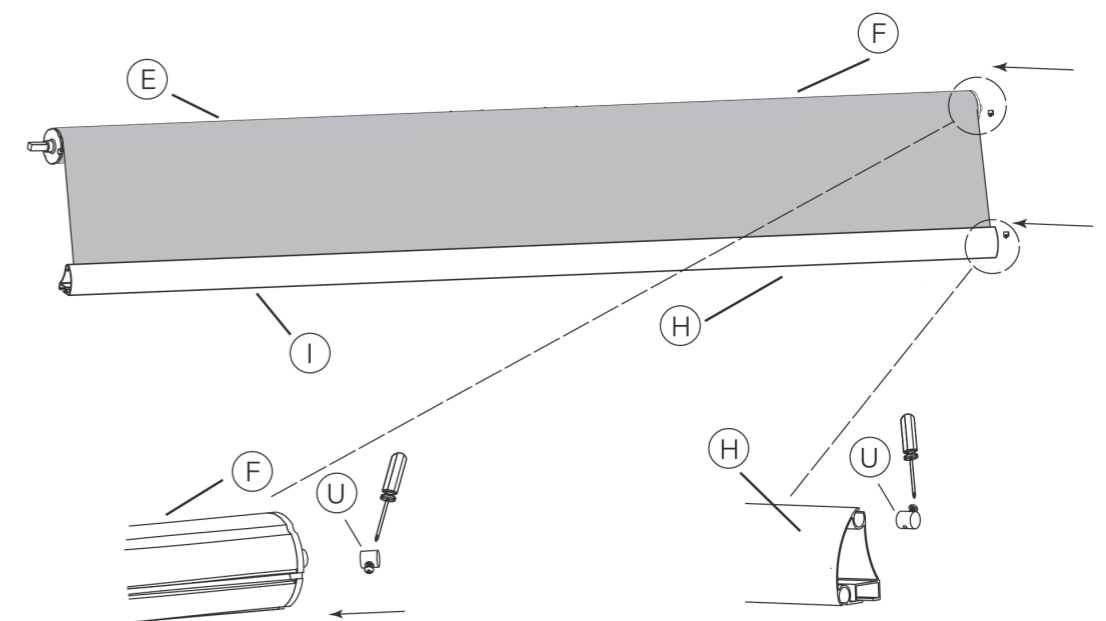

Vue de côté

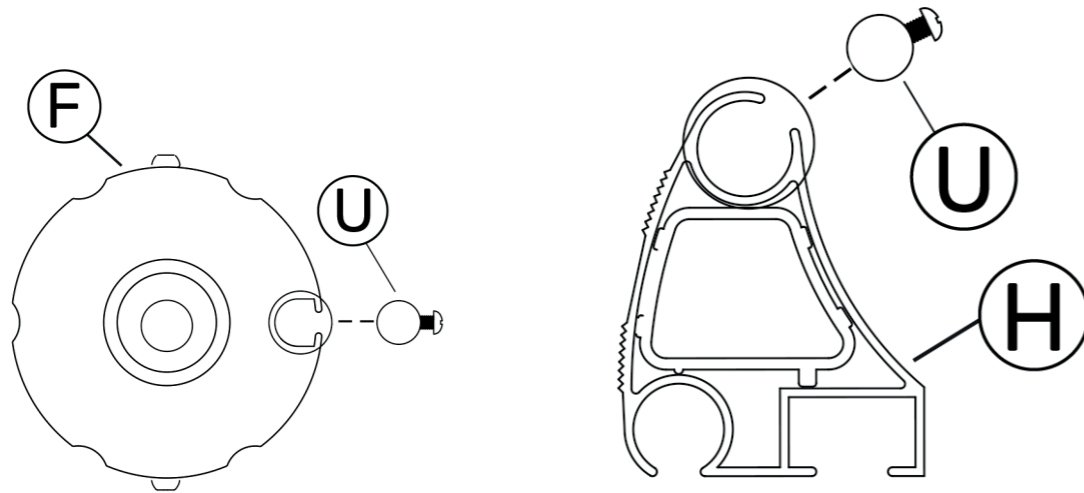

11

installez le support gauche.

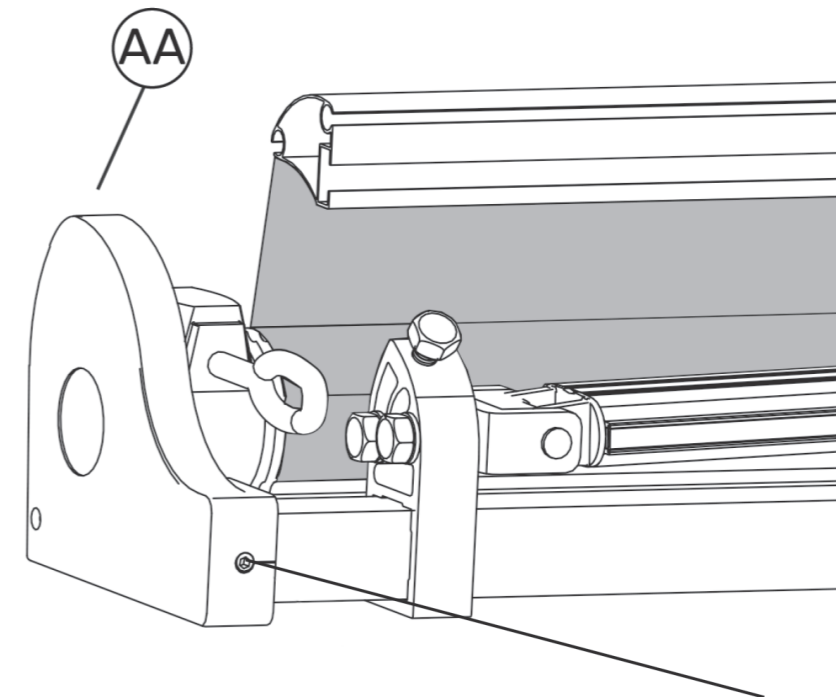
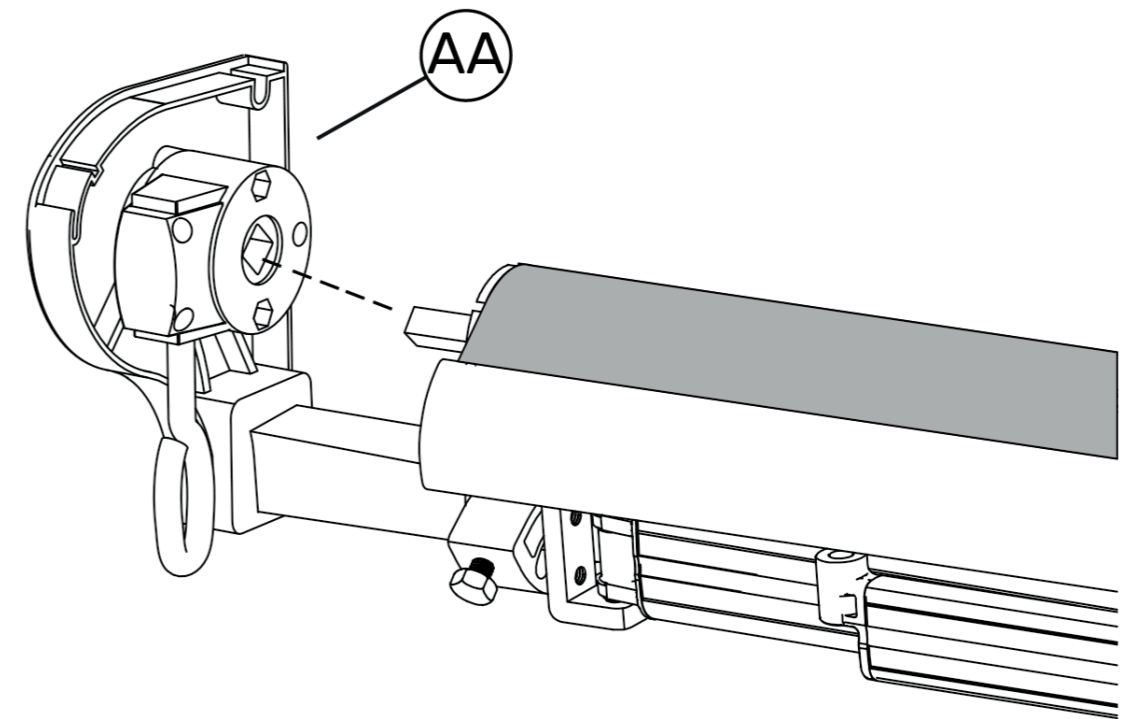
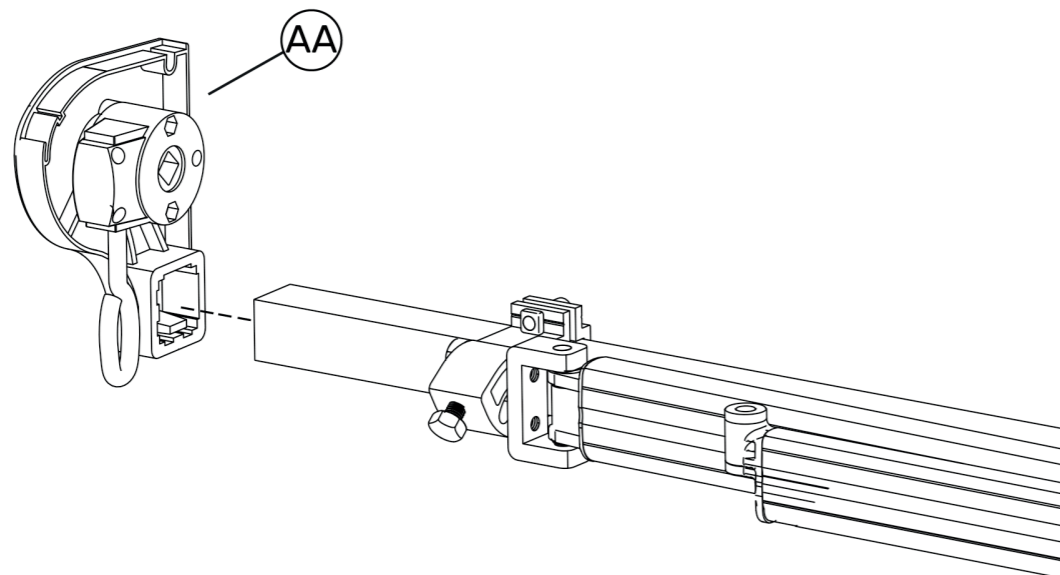

Serrez la vis pour fixer le support et l'arceau avant.

12

installez le support droit.

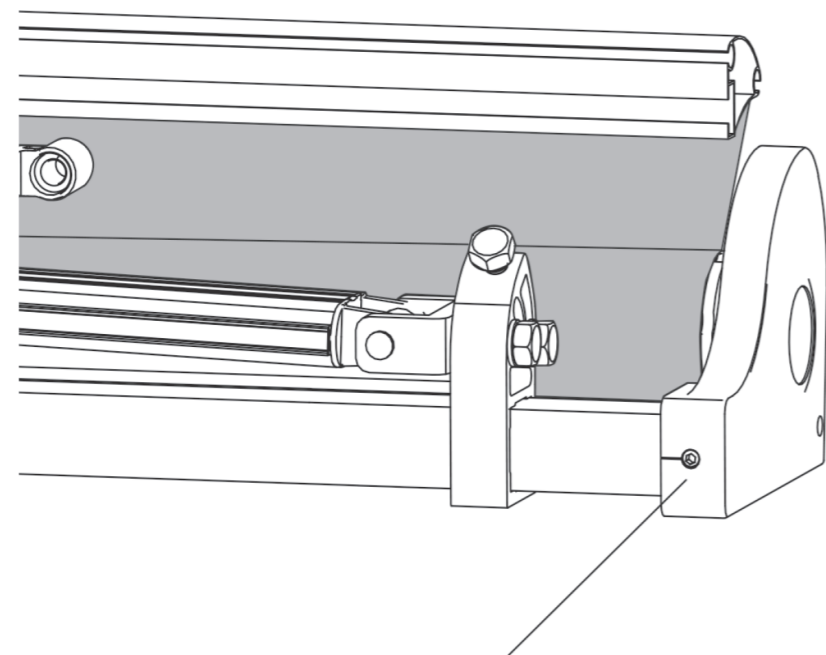
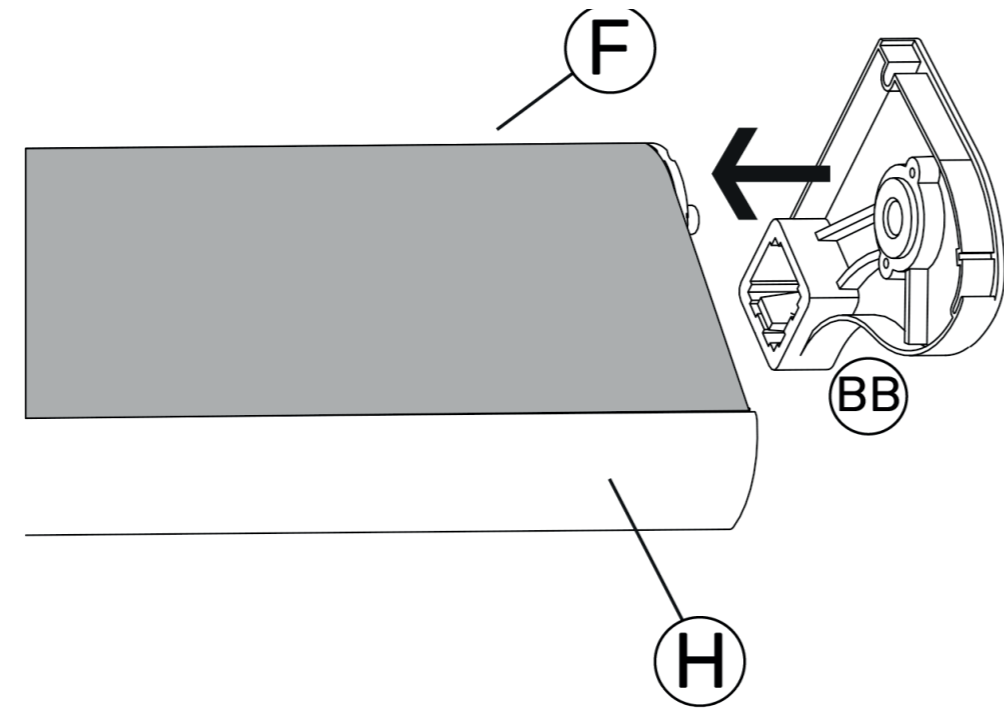

Serrez la vis pour fixer le support et l'arceau avant.

13

Installez le semi croffre.

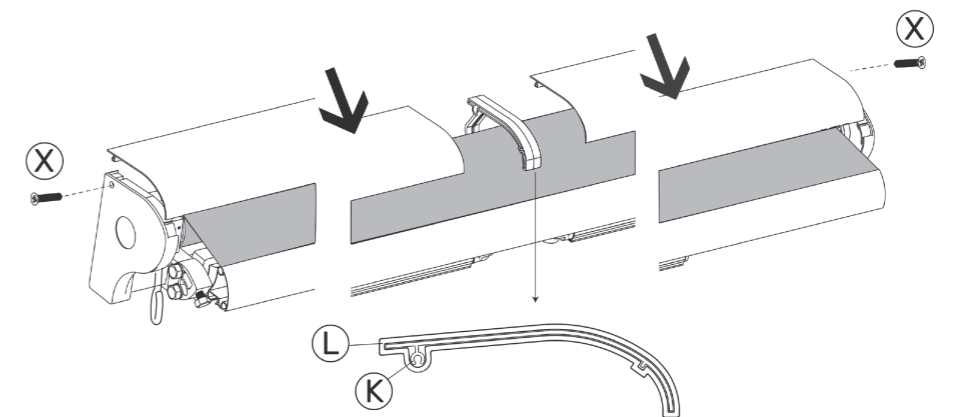
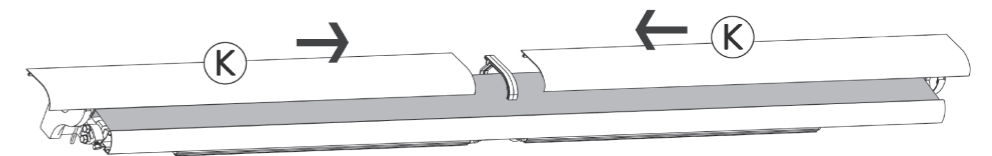
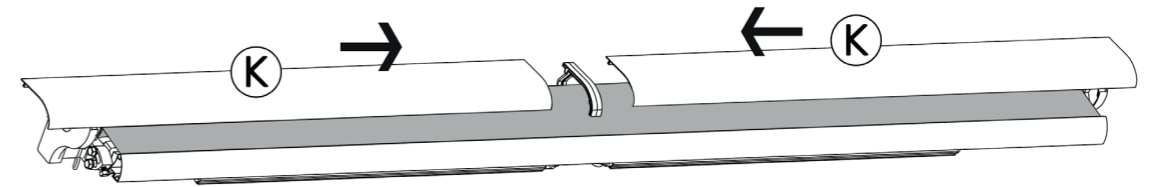

14

Insérez le connecteur dans la barre frontale.

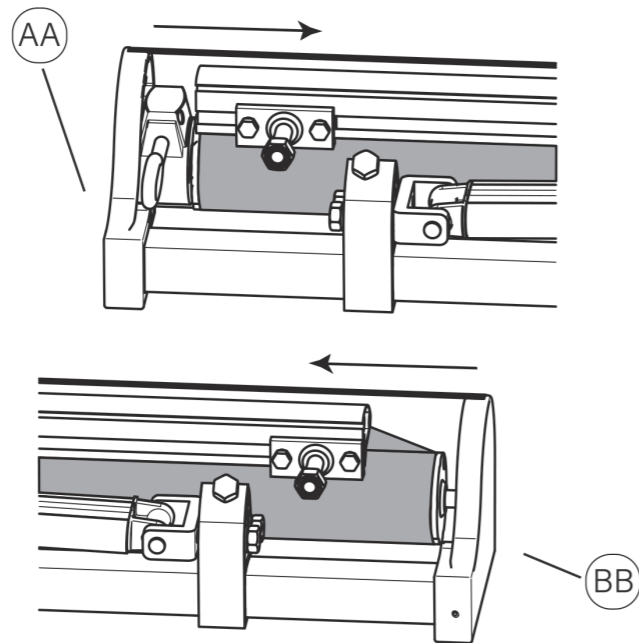

Vue de côté

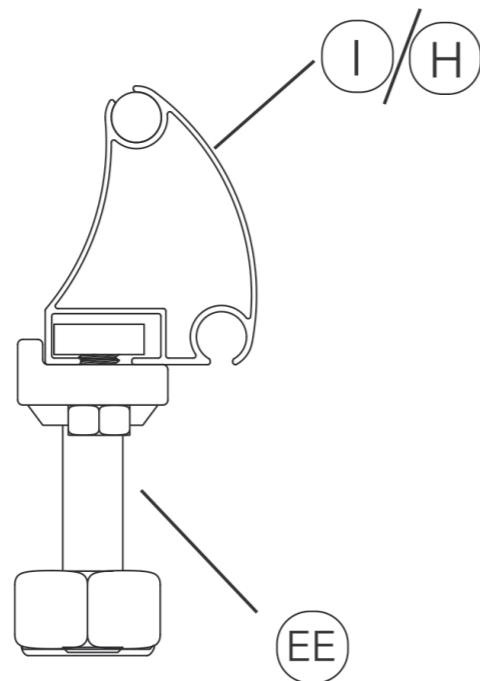

15

Fixez le connecteur.

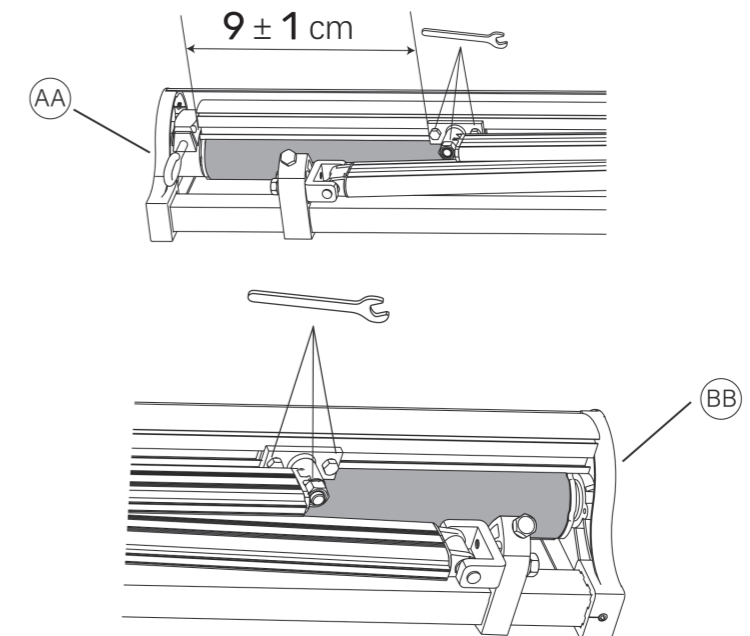

16

Installez le tissu de la barre avant.

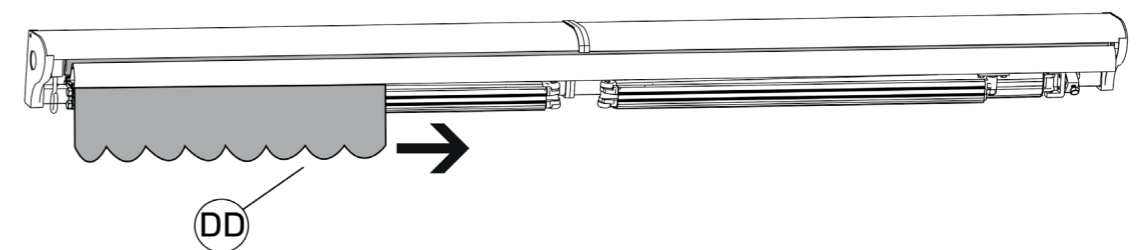

17

Installer l'embout de la barre frontale.

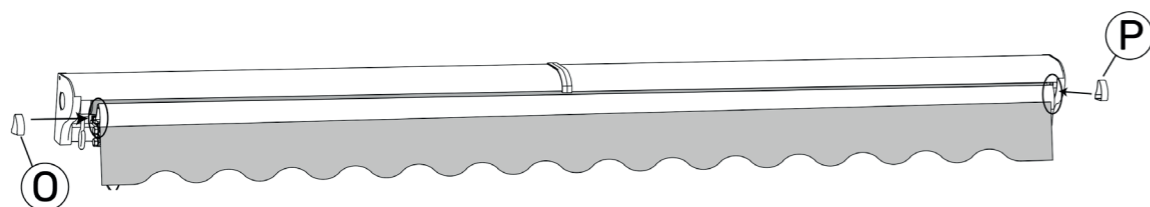

18

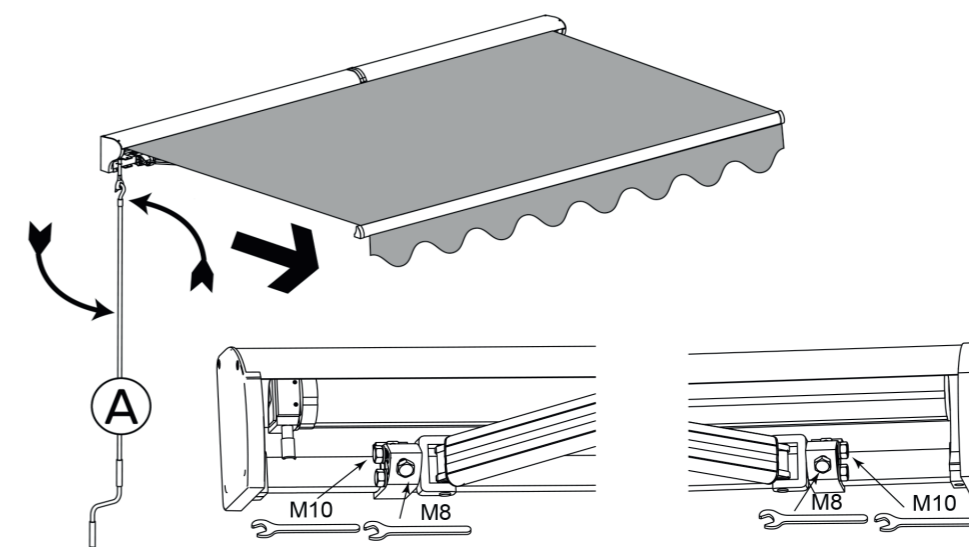

Si nécessaire, la hauteur du bras peut être réglée comme suit.
 Pour commencer, desserez légèrement la vis M10. Ensuite serrez la vis M8 dans le sens des aiguilles d'une montre pour lever le bras, ou desserez-la dans le sens inverse des aiguilles d'une montre pour l'abaisser. Pour finir, resserez fermement la vis M10.
 (Il est possible de soulever ou d'appuyer sur le bras manuellement pour faciliter le réglage).

Attention : Il est strictement interdit de se tenir face à l'avant de l'auvent pendant le réglage !

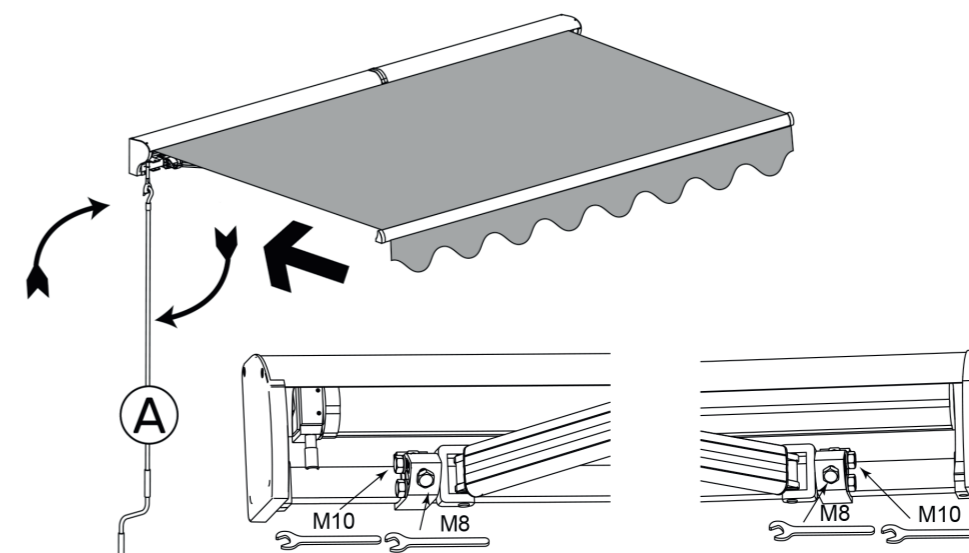

Si nécessaire, la hauteur du bras peut être réglée comme suit.
 Pour commencer, desserez légèrement la vis M10. Ensuite serrez la vis M8 dans le sens des aiguilles d'une montre pour lever le bras, ou desserez-la dans le sens inverse des aiguilles d'une montre pour l'abaisser. Pour finir, resserez fermement la vis M10.
 (Il est possible de soulever ou d'appuyer sur le bras manuellement pour faciliter le réglage).

Attention : Il est strictement interdit de se tenir face à l'avant de l'auvent pendant le réglage !

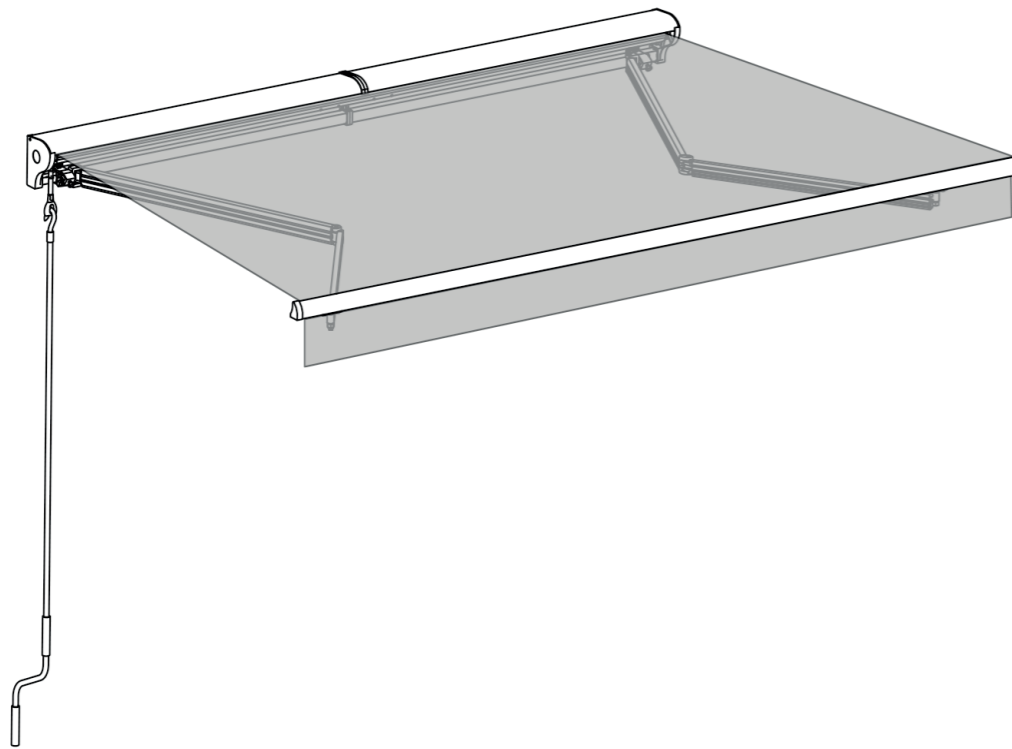

FR : Produit à usage domestique.
 DE : Produkt für den Hausgebrauch.
 EN : Product for domestic use.
 ES : Producto para uso doméstico.
 IT : Prodotto per uso domestico.
 NL : Product voor huishoudelijk gebruik.
 PT : Produto para uma utilização doméstica
 PL : Produkt do użytku domowego.
 RO : Acest produs este destinat utilizării casnice.
 SK : Výrobok na domáce použitie.

SICHERHEITSHINWEISE

- Zu Ihrer eigenen Sicherheit sollten Sie die Montage nicht alleine durchführen. Aus Sicherheitsgründen wird empfohlen, die Montage zu zweit durchzuführen.
- Halten Sie Kinder und Haustiere von den Montageorten fern.
- Einige Teile können **SCHARFE KANTEN** aufweisen. Tragen Sie gegebenenfalls während der Montage **Schutzhandschuhe**.
- Bei der Montage und Verwendung dieses Produkts sind grundlegende **Vorsichtsmaßnahmen** zu treffen, um das Risiko von Verletzungen und Sachschäden zu minimieren.
- Markisen dienen ausschließlich dem Sonnenschutz. Sie dürfen nicht bei starkem Wind, Regen, Hagel oder Schnee verwendet werden. Bei solchen Wetterbedingungen muss die Markise sofort eingefahren werden. (Bei starkem Wind, Regen, Hagel oder Schnee muss die Markise sofort eingefahren werden.)
- Überprüfen Sie vor und während der Verwendung, ob alle Muttern fest angezogen sind.
- Stellen Sie sicher, dass das Tuch straff gespannt ist. Wenn das Tuch beim Ausfahren nicht straff ist, drehen Sie es gegen den Uhrzeigersinn, bis es straff ist.
- Stecken Sie keine Gegenstände oder Körperteile, z. B. Ihre Hände, in das Vorzelt, während es ausgefahren oder eingefahren wird.
- Entfernen Sie die Kurbel aus der Öse, nachdem Sie die Markise wie gewünscht eingestellt haben, und bewahren Sie sie an einem für Kinder unzugänglichen Ort auf, um Verletzungen zu vermeiden.
- Die Garantie deckt keine Schäden ab, die durch ungünstige Wetterbedingungen verursacht wurden.
- Stellen Sie keine offenen Flammen oder Wärmequellen in die Nähe des Markisentuchs.
- Lassen Sie Kinder niemals mit der Markise spielen.
- Wenn die vordere Stange beim Einfahren die Rolle berührt, wie in der folgenden Abbildung gezeigt, versuchen Sie nicht, sie näher zusammenzubringen, da das Produkt sonst beschädigt werden könnte.

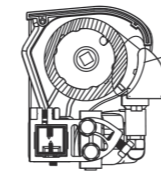

Lassen Sie etwas Spielraum!
 Übermäßiges Anziehen kann zu schweren Schäden führen und sogar die persönliche Sicherheit gefährden.

FÜR DIE MONTAGE ERFORDERLICHE WERKZEUGE:

- Bohrmaschine, Steinbohrer, 14 mm, Wasserwaage, Rollgabelschlüssel, Trittleiter, Maßband, Kreide oder Marker, Holzhammer.
- Auswahl des Standorts**
- Markisen müssen mindestens in einer Höhe von 250 cm und nur an einer Wand aus Stahlbeton oder Massivziegeln angebracht werden. Zögern Sie im Zweifelsfall nicht, die Hilfe von Fachleuten in Anspruch zu nehmen.
 - Wenn Ihre Wand Risse aufweist oder mit einer Außenhülle versehen ist (Isolierung, Doppelziegelwand, Ziegelverkleidung). Die Installation muss von einem Fachmann durchgeführt werden.
 - Achten Sie darauf, dass die Wand/Decke eben ist, damit die Halterung sicher befestigt werden kann.
 - Wenn Sie die Markise über einer Balkontür anbringen möchten, müssen Sie einen Abstand von mindestens 20 cm über dem Türrahmen lassen.
 - Beachten Sie bei der Wahl des Montageortes die Fallhöhe. Der Fallwinkel kann nach der Montage noch verändert werden. Der ideale Fallwinkel ist jedoch bereits werkseitig eingestellt und kann nur minimal verändert werden.
 - Wir empfehlen, dass die vordere Stange des Vorzeltes bei vollständiger Ausdehnung eine Höhe von mindestens 250 cm hat. Wenn die örtlichen Gegebenheiten dies nicht zulassen, können Sie das Vorzelt in einer niedrigeren Position aufstellen.

L'axe horizontal passant par les trous de forage inférieurs doit être 60 cm plus haut que l'axe de la barre avant pour respecter l'angle d'inclinaison minimum de 14°.

- Après avoir choisi la position de montage, vous pouvez marquer l'endroit où vous devez percer les trous pour les supports. Tracez une ligne horizontale à la hauteur de l'emplacement requis. Utilisez un mètre conique, un niveau et une craie. Nous avons déjà indiqué où et avec quelle largeur les supports doivent être montés. Mesurez la largeur entre les supports et reportez-la sur la ligne tracée sur votre mur/plafond.

MONTAGE

- Verwenden Sie einen 14-mm-Mauerbohrer, um 9 cm tiefe Löcher zu bohren. Reinigen Sie die Löcher nach dem Bohren durch Ausblasen. Setzen Sie dann die **Schwerlastdübel** in die Löcher ein. Entfernen Sie vor dem Einsetzen die Mutter, die Unterlegscheibe und den Klemmring. Legen Sie diese beiseite, damit Sie sie griffbereit haben.
- **Achtung:** Wenn Sie beim Entfernen der Mutter des Schwerlastdübels keinen Widerstand spüren, ist der Schwerlastdübel nicht ausreichend verankert. Sie müssen die gesamte Montage wiederholen.
- Setzen Sie die **Explosionsschrauben** ein und lassen Sie 0,5 cm Abstand, hängen Sie das **Vordach** ein und ziehen Sie die **Schrauben** fest.
- **Achtung:** Wenn die schweren Verankerungen mehr als 30 mm herausgezogen werden oder wenn das Grundmaterial Risse aufweist oder sich die Schrauben lösen, muss der Vorgang sofort abgebrochen und eine Verstärkung vorgenommen werden.

DIE INSTANDHALTUNG

- **Metall:** Mit klarem Seifenwasser waschen und mit klarem Wasser abspülen. Mit einem (fusselfreien) Tuch trocknen. Verwenden Sie keine Reinigungsmittel und säurehaltigen Produkte.
- **Kunststoff:** Regelmäßig mit einem sauberen, weichen und trockenen Tuch abstauben.
- **Stoff:** Reinigen Sie den Stoff alle sechs Monate.
- Verwenden Sie nur natürliche Seife, niemals chemische Reinigungsmittel. Das Wasser sollte kalt oder lauwarm sein. Lassen Sie den Stoff vollständig trocknen. Verwenden Sie zum Trocknen keine Heizgeräte wie beispielsweise einen Föhn.
- Überprüfen Sie regelmäßig, ob die **Wandhalterungen** fest sitzen, und befestigen Sie sie, wenn sie locker oder gelöst sind.
- Überprüfen Sie das **Getriebe** alle sechs Monate. Wenn Sie Schäden feststellen, verwenden Sie die Markise nicht mehr, bis das Getriebe repariert oder ausgetauscht wurde.
- Normalerweise ist es nicht notwendig, die beweglichen Teile der Markise zu schmieren. Sollte dies jedoch einmal erforderlich sein, beispielsweise aufgrund ungewöhnlicher Geräusche oder weil sich die Markise nur schwer ausfahren lässt, verwenden Sie ausschließlich Schmiermittel, die für Kunststoffe geeignet sind. Verwenden Sie keine Schmiermittel auf Erdölbasis.
- Schmieren Sie den Bereich zwischen dem Ende des Rollrohrs und der Endhalterung (Drehachse) großzügig. Achten Sie darauf, nicht zu viel Produkt auf den Stoff zu sprühen. Eine regelmäßige Wartung trägt nicht nur zu einer langen Lebensdauer bei, sondern ist auch für Ihre eigene Sicherheit und die Sicherheit anderer Personen wichtig.

AUFBEWAHRUNG

- Wenn Sie das Vorzelt über einen längeren Zeitraum nicht benutzen möchten, empfiehlt es sich, es von seinen Halterungen zu entfernen.
- Achten Sie darauf, dass das Tuch vollständig trocken ist, bevor Sie es verstauen. Die Lagerung eines nassen Tuchs kann zu Flecken führen.
- Bewahren Sie das Vorzelt an einem trockenen und sicheren Ort außerhalb der Reichweite von Kindern auf.

WENN SIE DIE MARKISE NICHT MEHR VERWENDEN MÖCHTEN

SAULE ST012

happy garden

- Fahren Sie das Vorzelt vollständig ein, bevor Sie mit dem Abbau beginnen. Befestigen Sie die Arme des Vorzelts, um ein unbeabsichtigtes Ausfahren zu verhindern. Sie können dazu das Schutzband verwenden, das beim Kauf am Vorzelt befestigt war.

- Befolgen Sie zum Abbau der Markise die Aufbauanleitung in umgekehrter Reihenfolge.
- Auch beim Abbau sind die Sicherheitshinweise und Anweisungen zu beachten.
- Entsorgen Sie diese Markise nicht mit dem Hausmüll. Um zu verhindern, dass die unkontrollierte Entsorgung von Abfällen die Umwelt oder die menschliche Gesundheit schädigt, recyceln Sie sie verantwortungsbewusst, um die nachhaltige Wiederverwendung von Materialressourcen zu fördern.

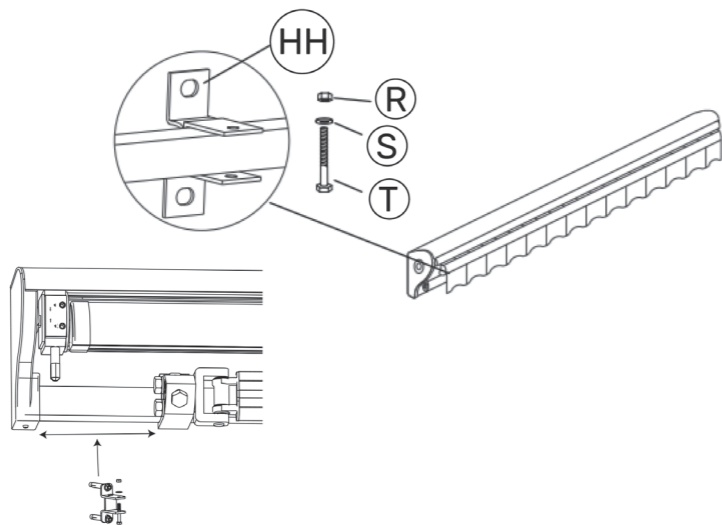
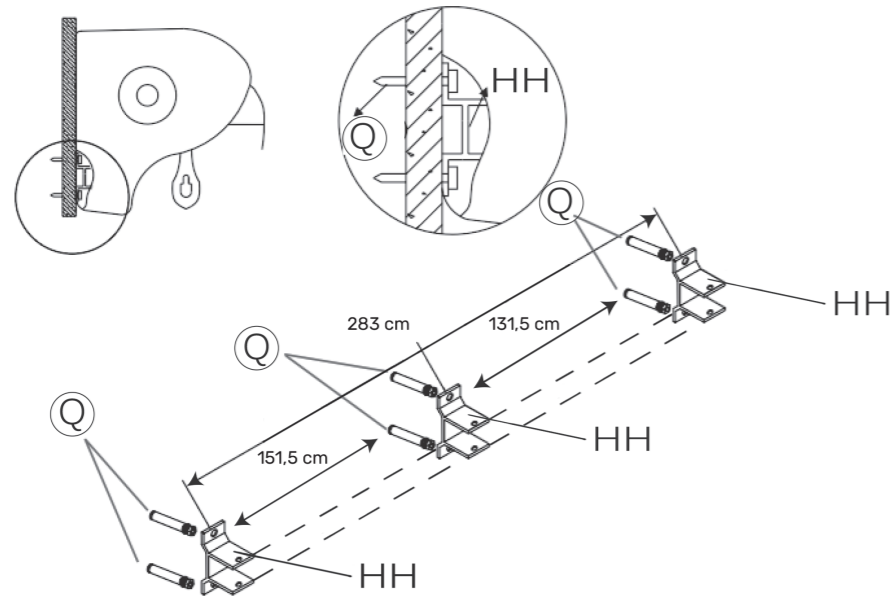

SAULE ST012

happy garden



A x1



B x1



C x1



D x1

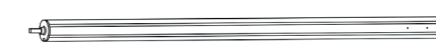

E x1



F x1

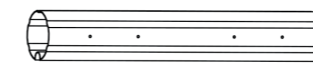

G x1



H x1



I x1

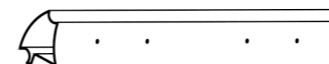

J x1

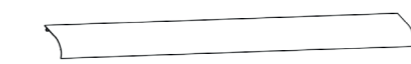

K x2

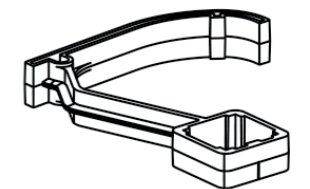

L x1

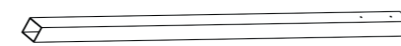

M x2

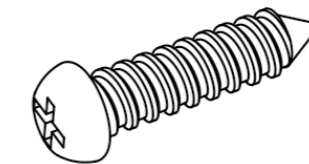

N x20
M4x16mm



O x1

SAULE ST012

happy garden



P x1

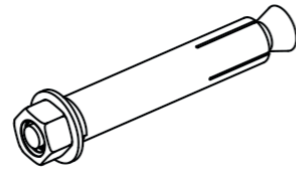

Q x4/x6

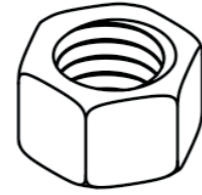

R x2/x3
M8

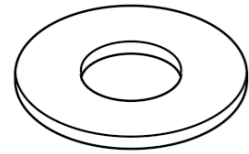

S x2/x3
Rayon 8,5

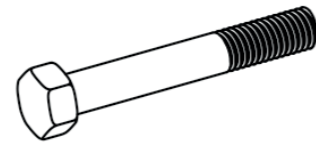

T x2/x3
M8x55

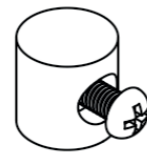

U x2

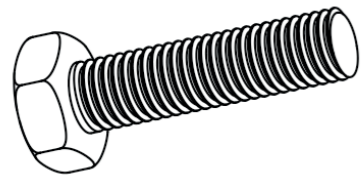

V x4
M10x40

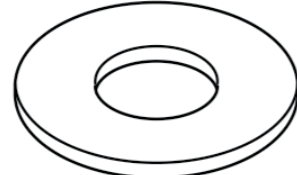

W x4
Rayon 10,5

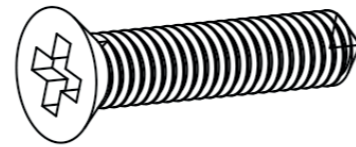

X x2
4x16

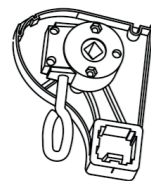

AA x1

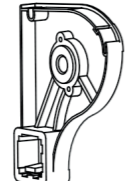

BB x1

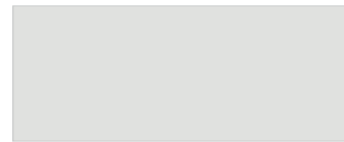

CC x1



DD x1

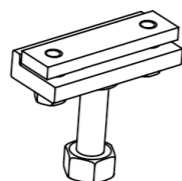

EE x2



FF x2

SAULE ST012

happy garden

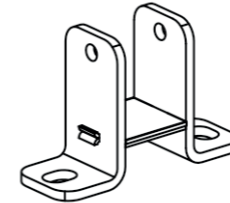

HH x2/x3

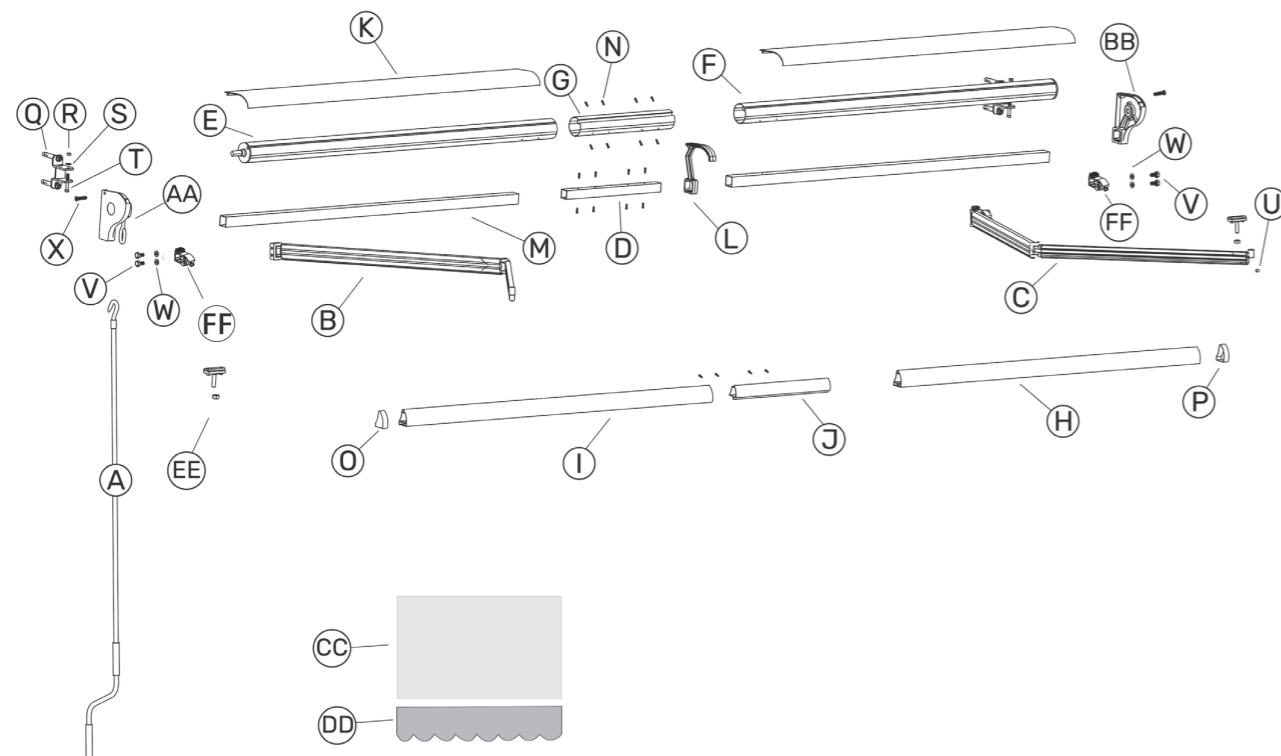

01

Verbinden Sie die Armhalterung und die Arme miteinander.

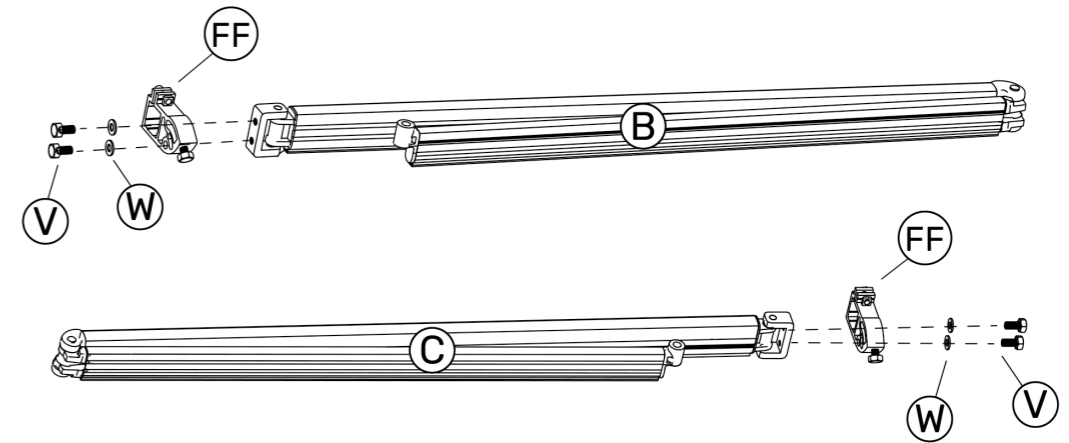

Zoom

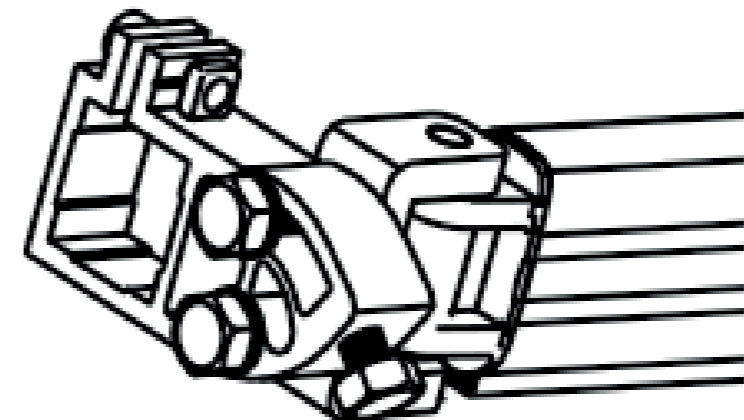

02

Verbinden Sie die Arme und die Vierkantstange.
Achten Sie darauf, dass die perforierte Seite des Vierkantrohrs nach oben zeigt, wie in der folgenden Position dargestellt.

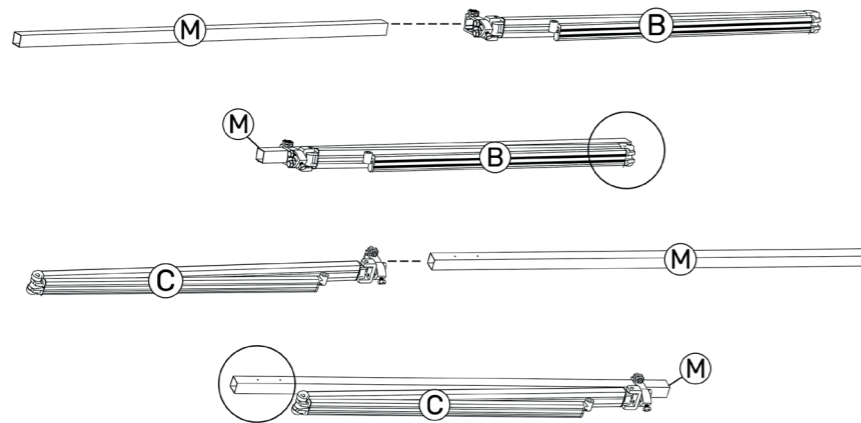

03

Befestigen Sie den Arm.

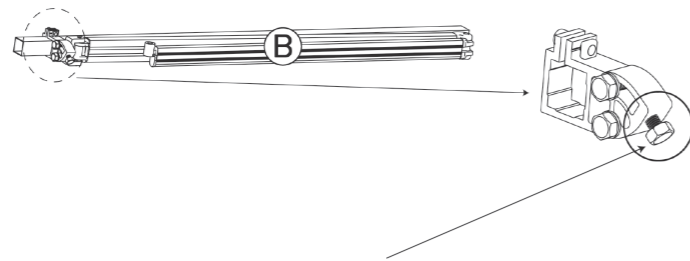

Drehen Sie die Schrauben im Uhrzeigersinn fest, um den Markisenarm anzuheben, und drehen Sie sie gegen den Uhrzeigersinn locker, um ihn abzusenken.

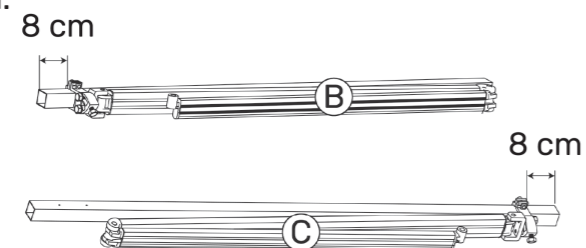

04

Verbinden Sie den linken Arm und den Anschluss der Vierkantstange.

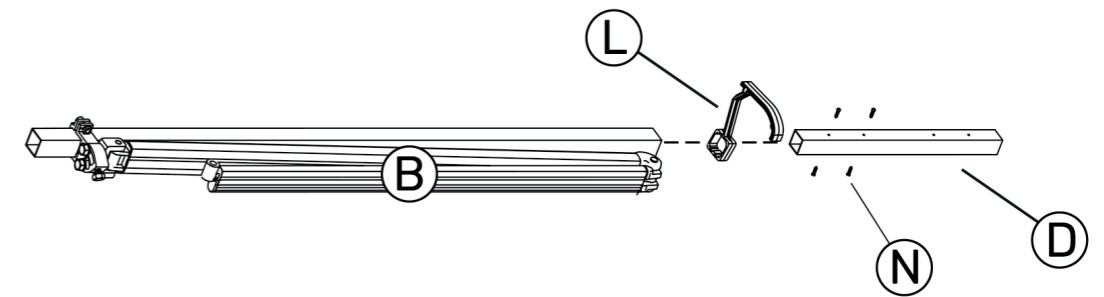

05

Verbinden Sie die quadratische Stange.

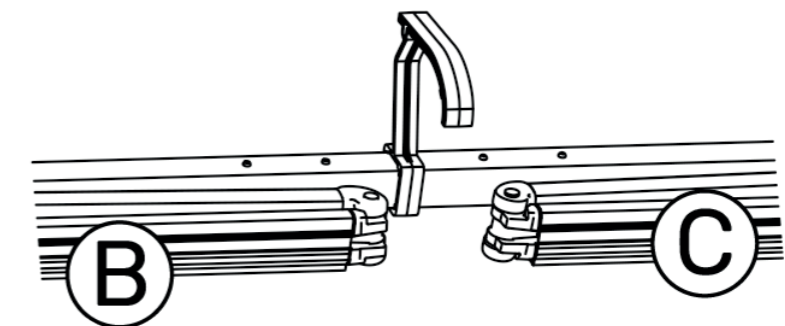
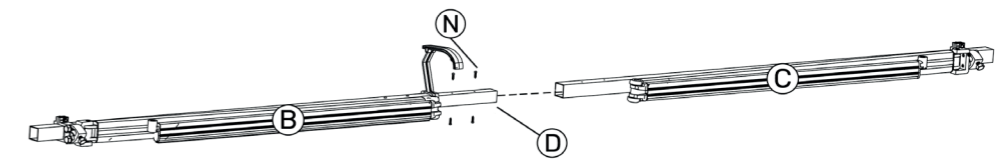

06

Verbinden Sie die Rollen.

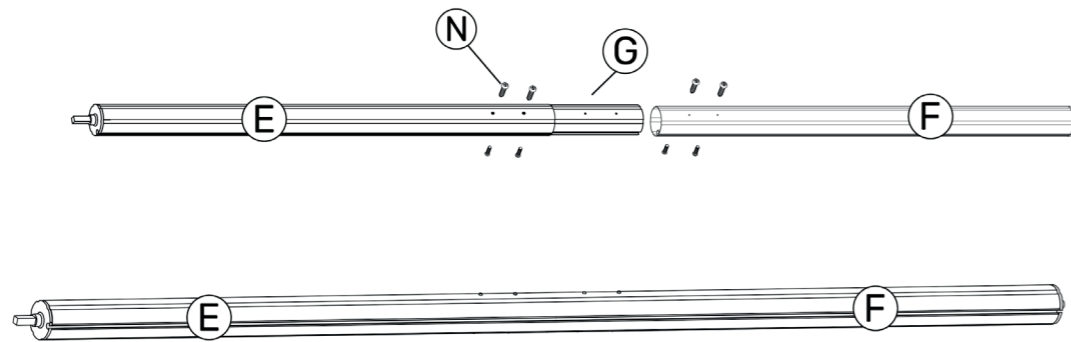

07

Schließen Sie die Frontleiste an.

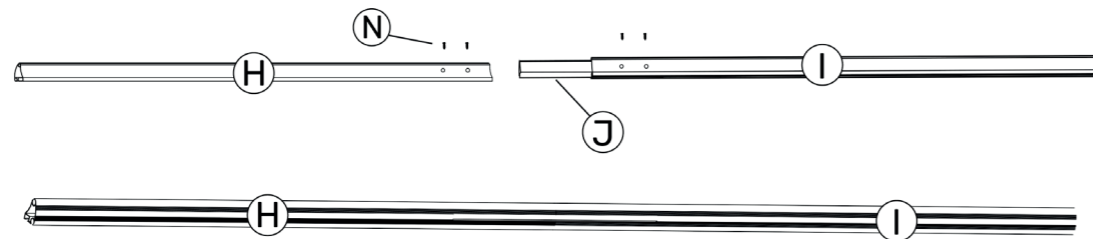

08

Legen Sie den Stoff wie in der Abbildung gezeigt in die Rolle und die Stange ein.
Achten Sie darauf, dass der Stoff zwischen der Rolle und der vorderen Stange zentriert ist.

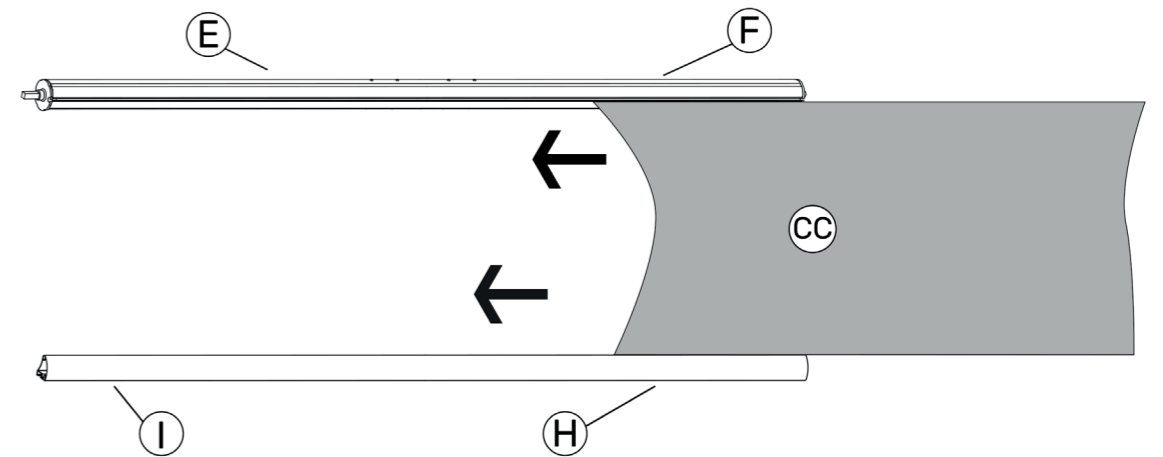

Seitenansicht

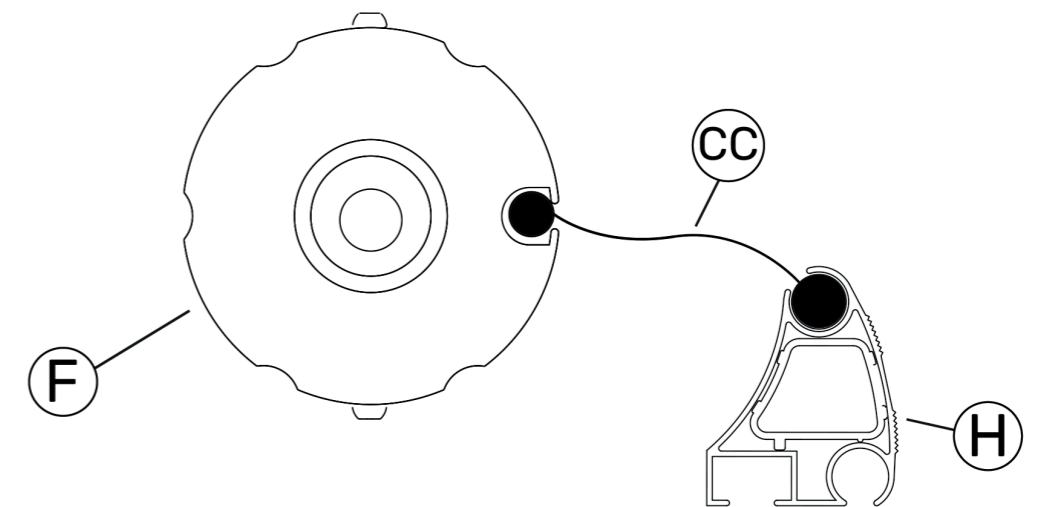

09

Rollen Sie den Stoff auf.

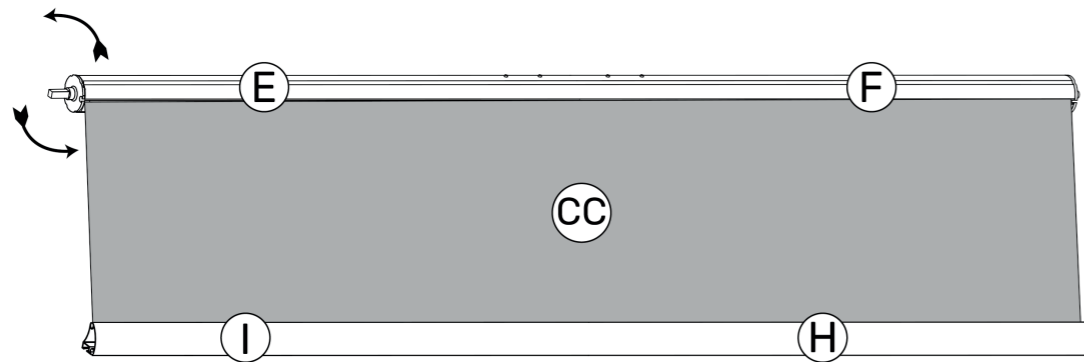

10

Installieren Sie den Stoffhalter.

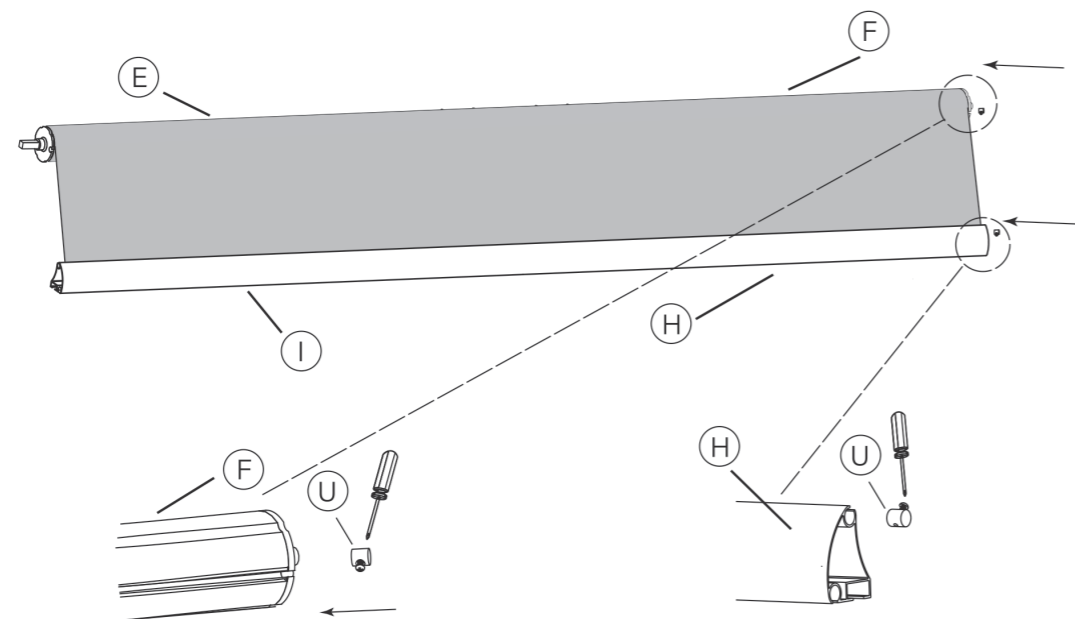

Seitenansicht

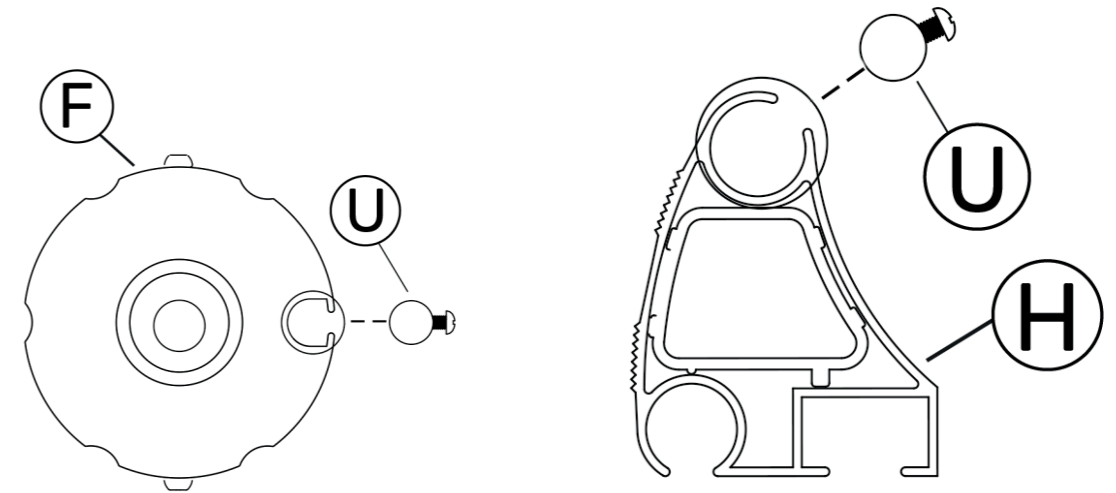

11

Installieren Sie die linke Halterung.

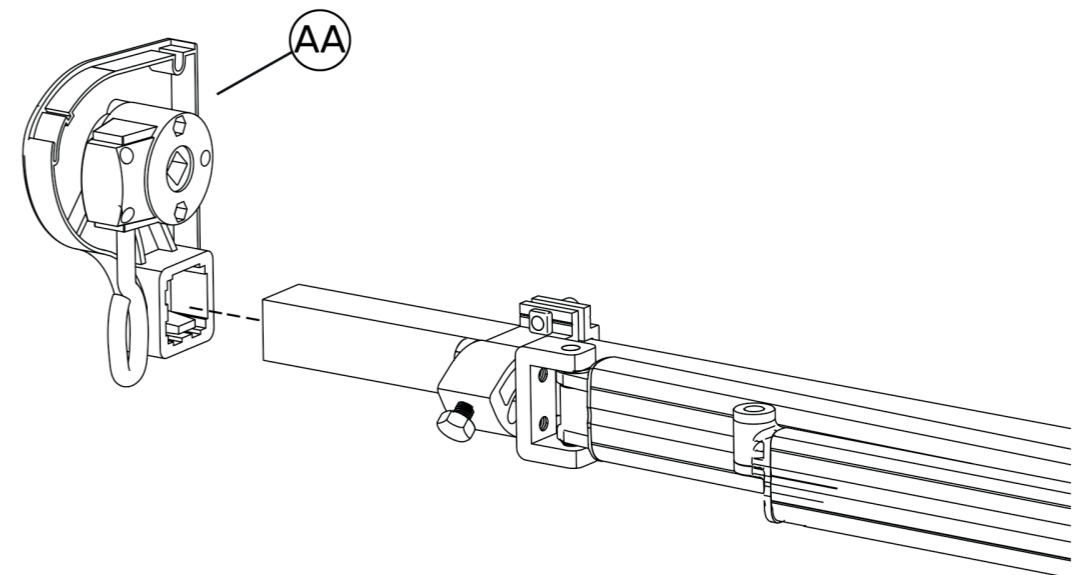

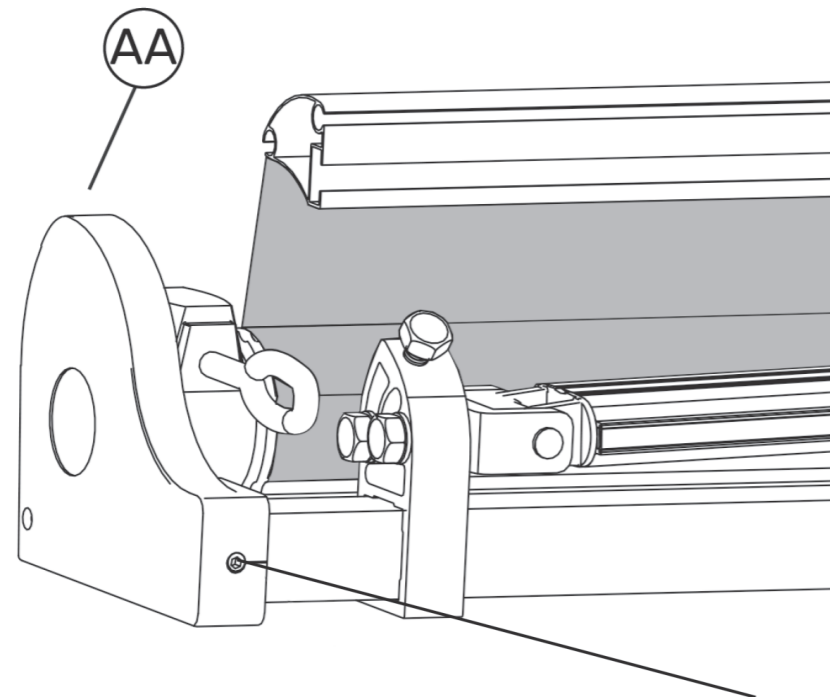
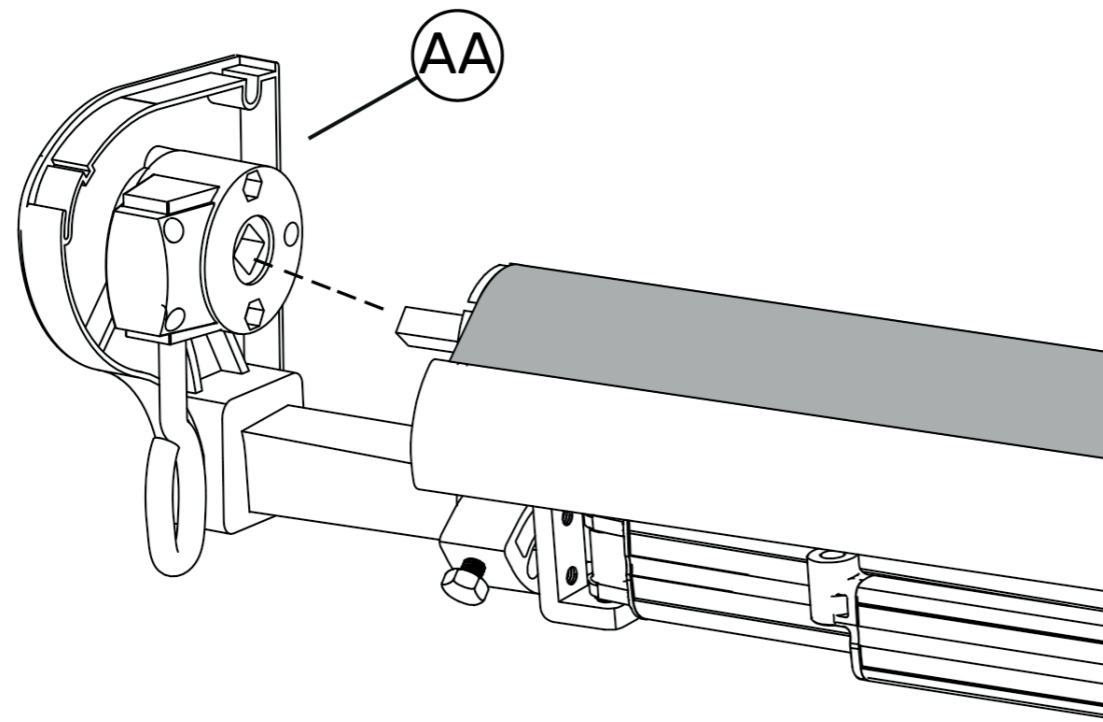

Ziehen Sie die Schraube fest, um die Halterung und den vorderen Bügel zu befestigen.

12

Installieren Sie die rechte Halterung.

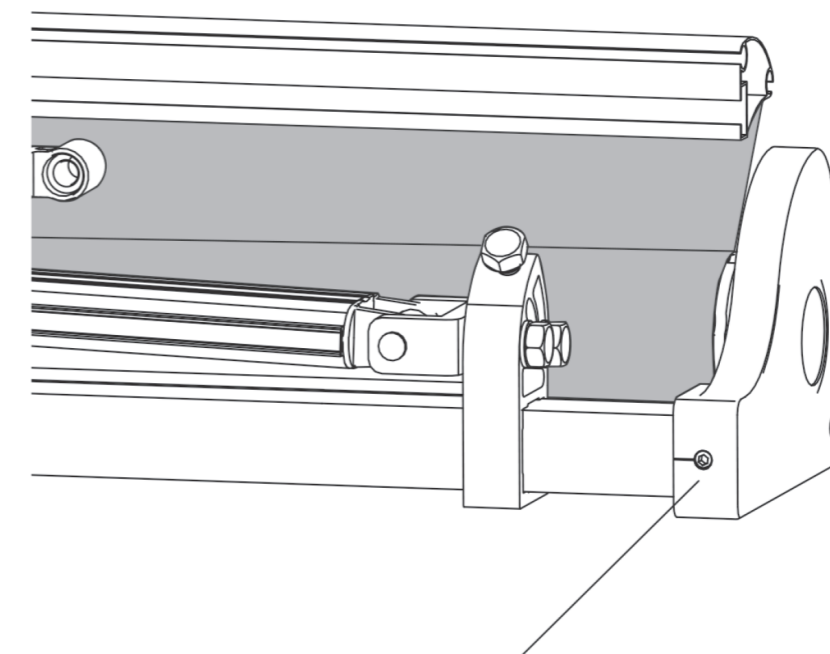
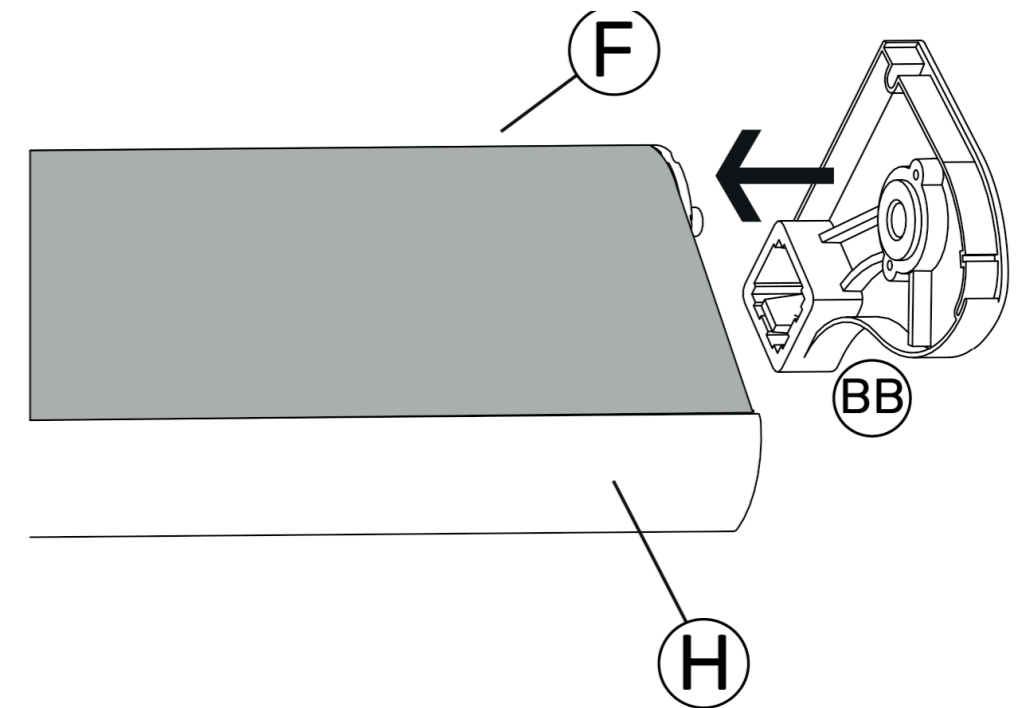

Ziehen Sie die Schraube fest, um die Halterung und den vorderen Bügel zu befestigen.

13

Installieren Sie den Halbkofferraum.

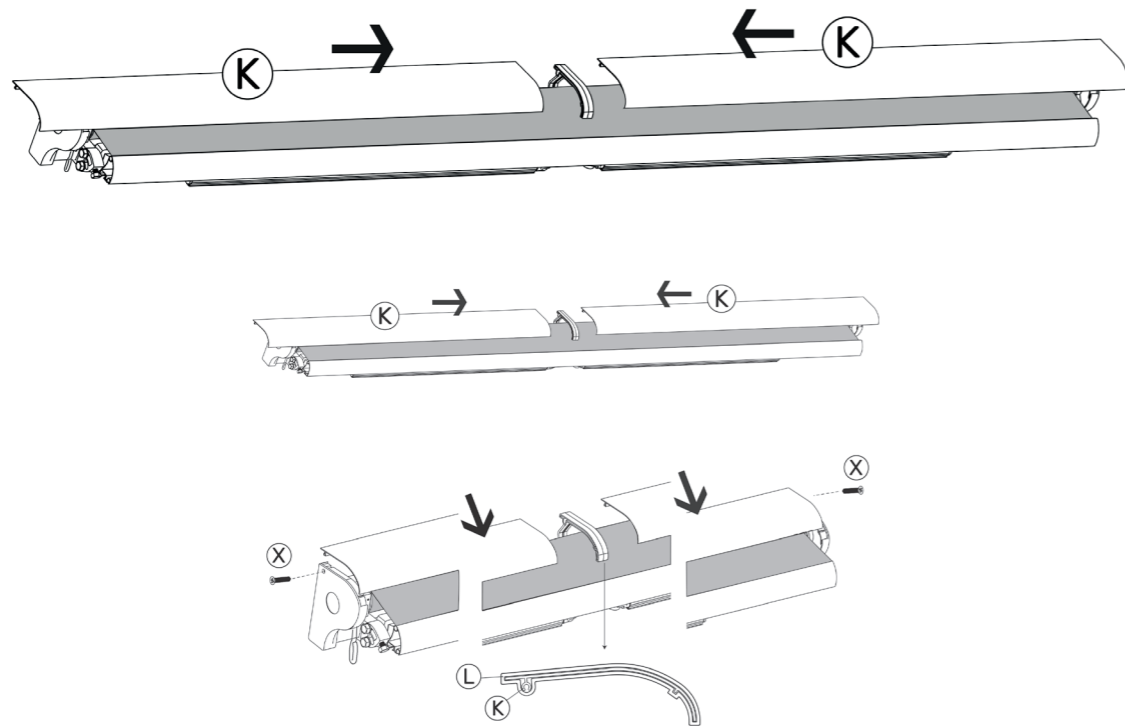

14

Stecken Sie den Stecker in die vordere Leiste.

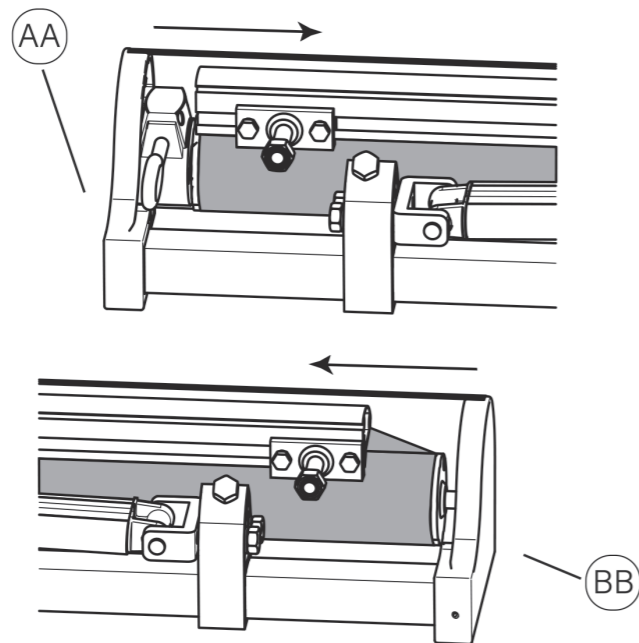

Seitenansicht

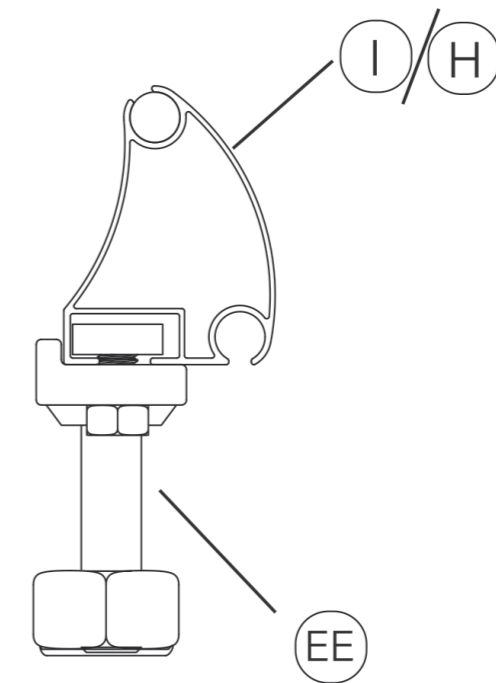

15

Befestigen Sie den Stecker.

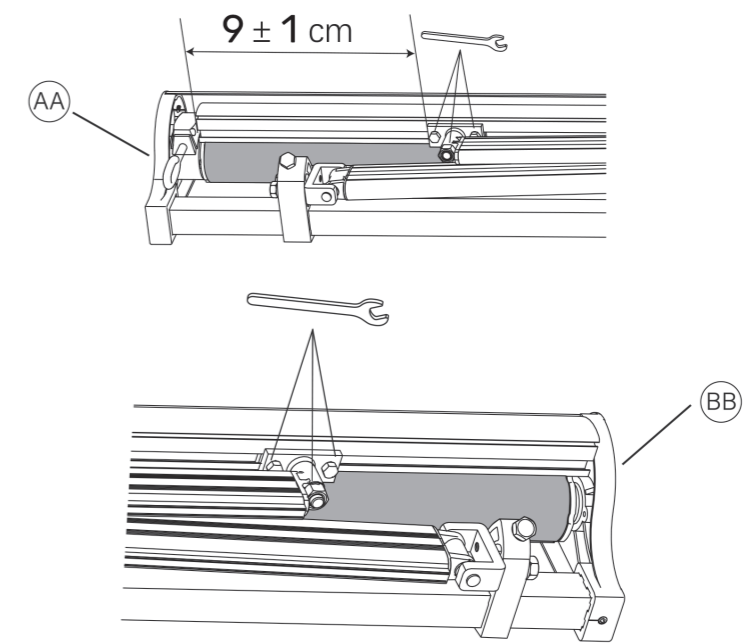

SAULE ST012

happy garden

16

Befestigen Sie den Stoff an der vorderen Stange.

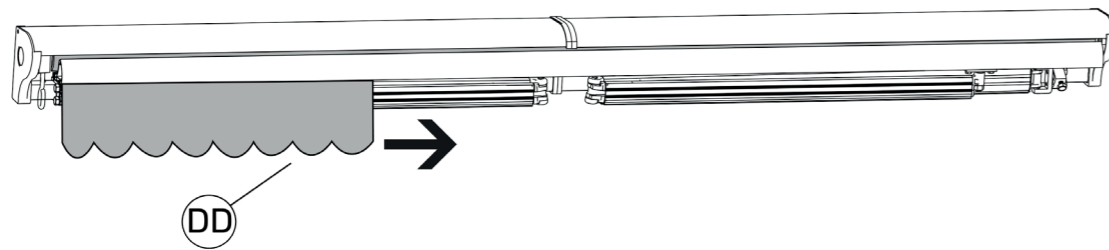

SAULE ST012

happy garden

17

Die Endkappe der Frontstange anbringen.

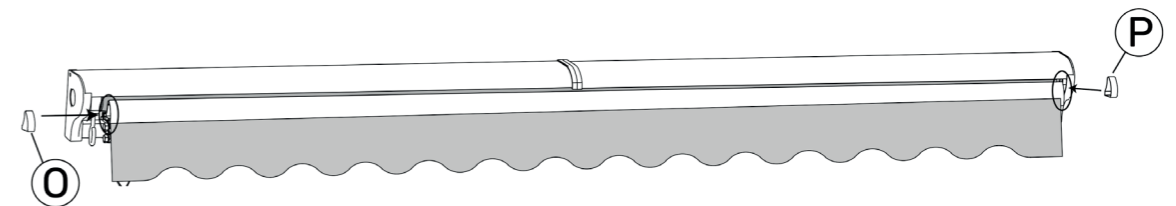

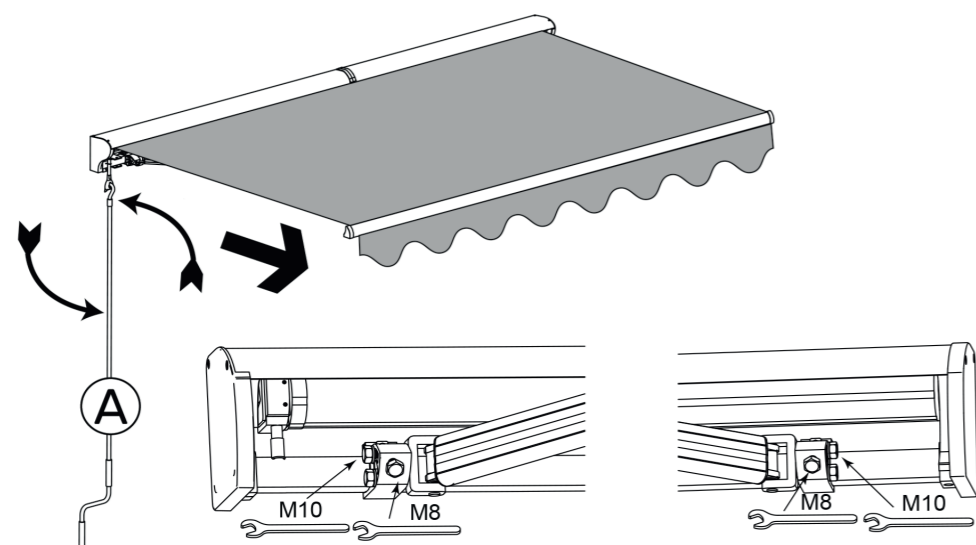

Bei Bedarf kann die Höhe des Arms wie folgt eingestellt werden.
Lösen Sie zunächst die Schraube M10 leicht. Drehen Sie dann die Schraube M8 im Uhrzeigersinn fest, um den Arm anzuheben, oder drehen Sie sie gegen den Uhrzeigersinn, um ihn abzusenken.
Ziehen Sie zum Schluss die Schraube M10 wieder fest an. Ziehen Sie zum Schluss die Schraube M10 wieder fest an.
(Sie können den Arm zur Erleichterung der Einstellung von Hand anheben oder drücken).

Achtung: Es ist strengstens verboten, sich während der Einstellung vor die Markise zu stellen!

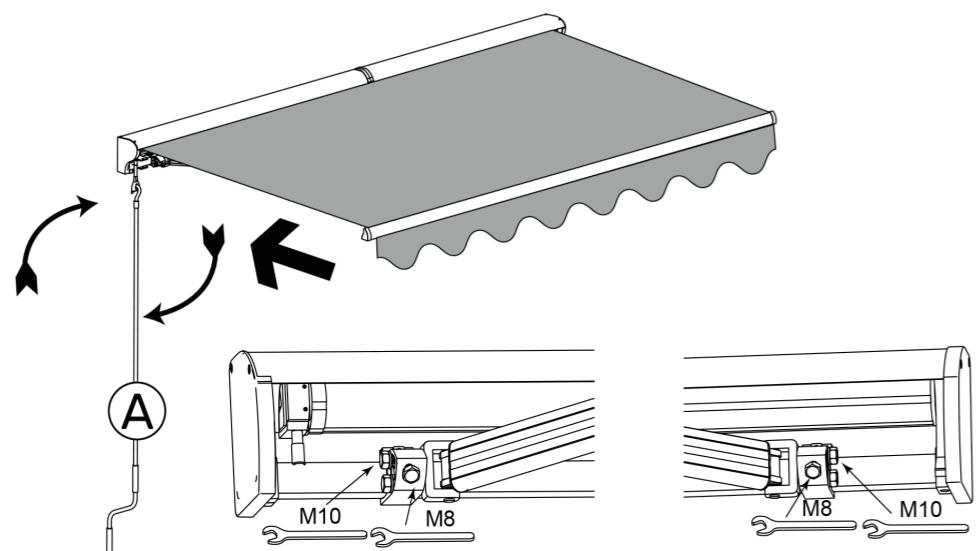

Bei Bedarf kann die Höhe des Arms wie folgt eingestellt werden.
Lösen Sie zunächst die Schraube M10 leicht. Drehen Sie dann die Schraube M8 im Uhrzeigersinn fest, um den Arm anzuheben, oder drehen Sie sie gegen den Uhrzeigersinn, um ihn abzusenken.
Ziehen Sie zum Schluss die Schraube M10 wieder fest an. Ziehen Sie zum Schluss die Schraube M10 wieder fest an.
(Sie können den Arm zur Erleichterung der Einstellung von Hand anheben oder drücken).

Achtung: Es ist strengstens verboten, sich während der Einstellung vor die Markise zu stellen!

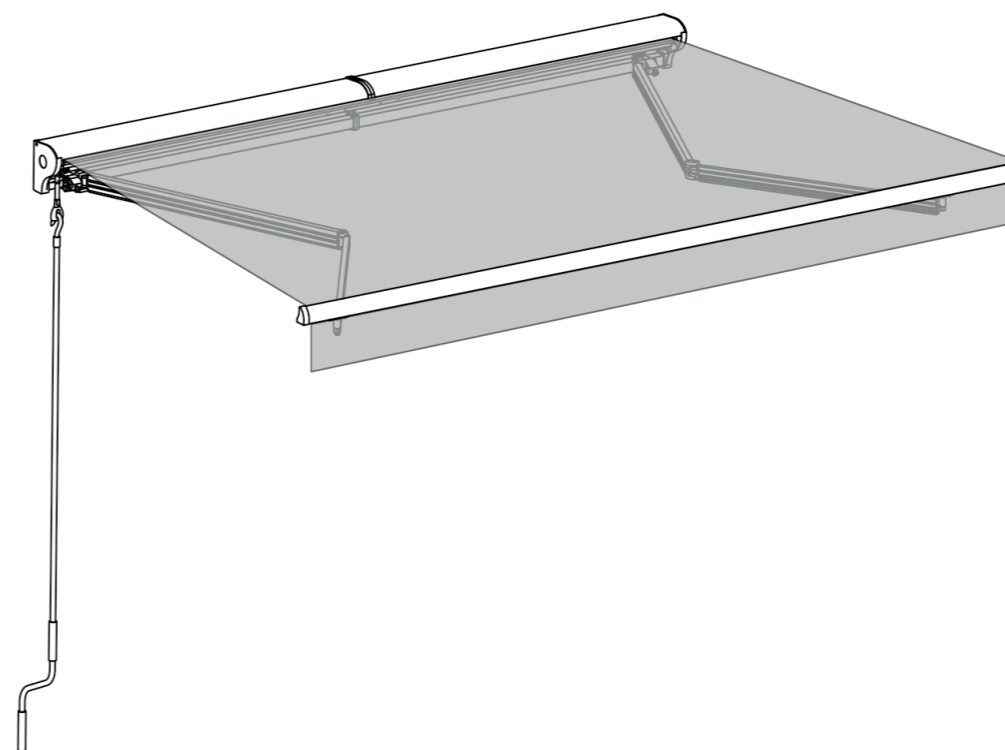

FR : Produit à usage domestique.
DE : Produkt für den Hausgebrauch.
EN : Product for domestic use.
ES : Producto para uso doméstico.
IT : Prodotto per uso domestico.
NL : Product voor huishoudelijk gebruik.
PT : Produto para uma utilização doméstica
PL : Produkt do użytku domowego.
RO : Acest produs este destinat utilizării casnice.
SK : Výrobok na domáce použitie.

SAFETY INSTRUCTIONS

- For your safety, do not assemble alone. For safety reasons, it is recommended that two people assemble the product.
- Keep children and pets away from the assembly area.
- Some parts may have SHARP EDGES. If necessary, wear protective gloves during the assembly process.
- Basic precautions should be taken when assembling and using this product to limit the risk of injury and damage to property.
- Awnings are only intended to provide protection from the sun. They should not be used in strong winds, rain, hail, or snow. In such conditions, retract the awning immediately. (period of strong wind, rain, hail, or snow. In such conditions, retract the awning immediately)
- Check that all nuts are tight before and during use.
- Ensure that the fabric is taut. If the fabric is not taut during extension, turn counterclockwise until the fabric is taut.
- Do not place any objects or parts of your body, such as your hands, under the awning while it is extending or retracting.
- Remove the crank handle from the loop after adjusting the awning to the desired position and place it in a location that is not accessible to children to prevent injury.
- The warranty does not cover damage caused by adverse weather conditions.
- Do not place any flames or heat sources near the awning fabric.
- Never allow children to play with the awning.
- When the front bar touches the roller as shown in the following figure during retraction, do not try to bring them closer together, as this may damage the product.

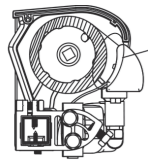

Leave some slack! Excessive tightening can cause serious damage and even endanger personal safety.

Tools required for assembly:

- Drill, masonry drill bit, 14 mm, level, adjustable wrench, stepladder, tape measure, chalk or marker, wooden hammer. Choosing the location
- Awnings must be installed at a minimum height of 250 cm, only on reinforced concrete or solid brick walls. If in doubt, do not hesitate to call in a professional.
- If your wall has cracks or an outer shell (insulation, double brick wall, brick facing). Installation must be carried out by a professional.
- Make sure the wall/ceiling is flat so that the bracket can be securely fixed.
- If you want to mount the awning above a balcony door, you must leave a space of at least 20 cm above the door frame.
- Be sure to consider the drop height when deciding where to install your awning. The drop angle can still be adjusted after installation. However, the ideal drop angle has already been set at the factory and can only be adjusted minimally.
- We recommend that the front bar of the awning be at least 250 cm high when fully extended - if local conditions do not allow this, you can mount the awning in a lower position. The horizontal axis passing through the lower drill holes must be 60 cm higher than the axis of the front bar in order to comply with the minimum angle of inclination of 14°.
- After choosing the mounting position, you can mark where you need to drill the holes for the brackets. Draw a horizontal line at the required height. Use a tape measure, a level, and chalk. We have already indicated where and at what width the brackets should be mounted. Measure the width between the brackets and transfer it to the line drawn on your wall/ceiling.

ASSEMBLY

- Use a 14 mm masonry drill bit to drill holes 9 cm deep. After drilling, clean the holes by blowing them out. Then insert the heavy-duty anchors into the holes. Before inserting them, remove the nut, washer, and lock ring. Set them aside so that you have them handy.
- Caution: If you notice that there is no resistance when removing the nut from the heavy-duty anchor, it means that the heavy-duty anchor is not sufficiently anchored. You must repeat the entire assembly process.
- Insert the explosion screws and leave 0.5 cm, hang the awning, then tighten the screws.
- Caution: If the heavy anchors are extracted more than 30 mm, or if there is cracking of the base material or loosening of the screws, the operation must be stopped immediately and reinforcement must be carried out.

THE MAINTENANCE

- Metal: Wash with soapy water and rinse with clean water. Dry with a lint-free cloth. Avoid using detergents and acidic products.
- Plastic: Dust regularly with a clean, soft, dry cloth.
- Fabric: Clean the fabric every six months.
- Use only natural soap, never chemical detergents. The water should be cold or lukewarm. Allow the fabric to dry completely. Do not use heating appliances such as hair dryers for drying.
- Regularly check that the wall brackets are tight and secure them if they are loose or slack.
- Inspect the gearbox once every six months. If you notice any damage, stop using the awning until the gearbox has been repaired or replaced.
- Normally, it is not necessary to lubricate the moving parts of the awning. However, if this becomes necessary at some point, for example due to abnormal noise or because it is difficult to extend, only use lubricants that are suitable for plastic materials. Do not use petroleum-based lubricants.

Generously lubricate the area between the end of the roller tube and the end support (pivot pin). Be careful not to spray too much product onto the fabric.

- Regular maintenance will not only help ensure a long service life, but is also important for your own safety and that of others.

STORAGE

- When you do not intend to use the awning for an extended period of time, it is recommended that you remove it from its supports.
- Ensure that the fabric is completely dry before storing it. Storing wet fabric may cause stains.
- Store the awning in a dry, safe place, out of the reach of children.

WHEN YOU NO LONGER WISH TO USE THE BLIND

- Retract the awning completely before beginning to dismantle it. Secure the awning arms to prevent accidental deployment. You can use the protective strap that was attached to the awning when you purchased it.
- Follow the assembly instructions in reverse order to disassemble the awning.
- Safety precautions and instructions must also be followed during disassembly.
- Do not dispose of this awning with other household waste. To prevent uncontrolled waste disposal from harming the environment or human health, recycle it responsibly to promote the sustainable reuse of material resources.

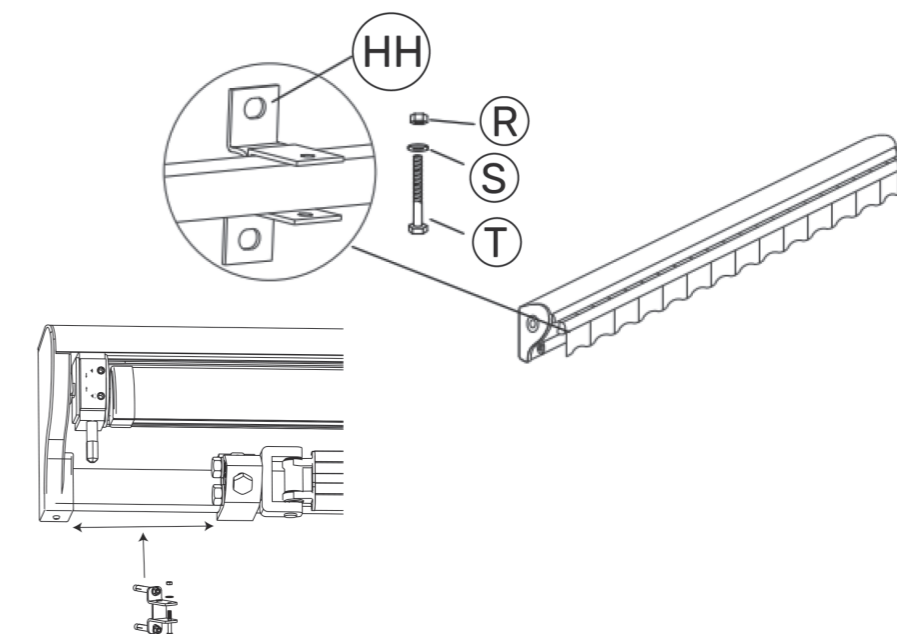
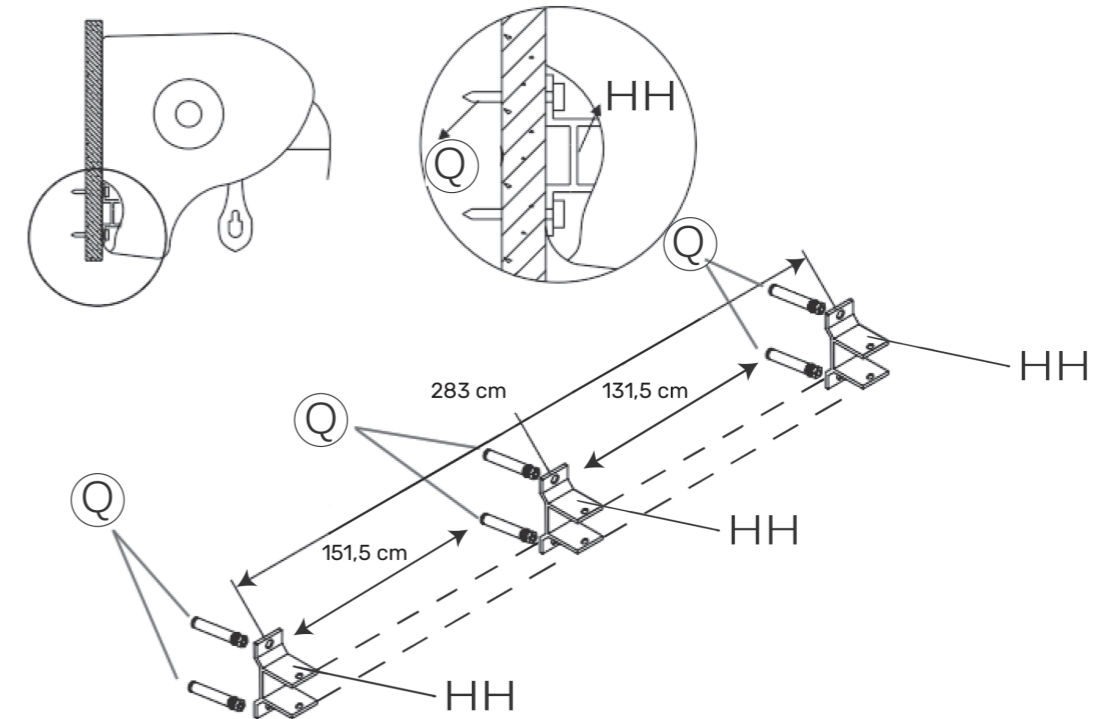

SAULE ST012

happy garden



A x1



B x1



C x1



D x1



E x1



F x1

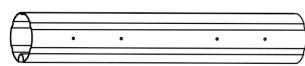

G x1



H x1



I x1

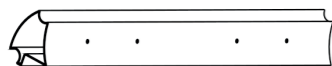

J x1



K x2

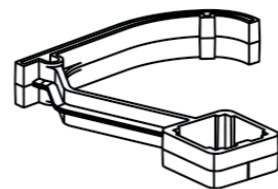

L x1

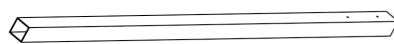

M x2

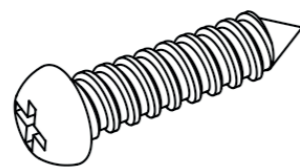

N x20
M4x16mm



O x1

SAULE ST012

happy garden

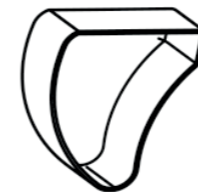

P x1

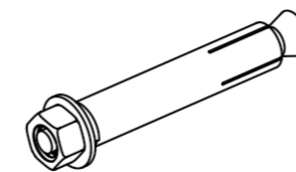

Q x4/x6

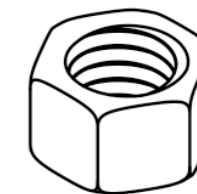

R x2/x3
M8

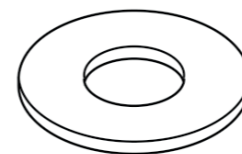

S x2/x3
Rayon 8,5

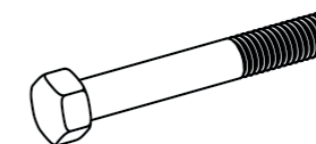

T x2/x3
M8x55



U x2

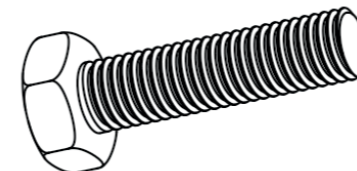

V x4
M10x40

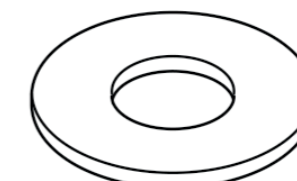

W x4
Rayon 10,5

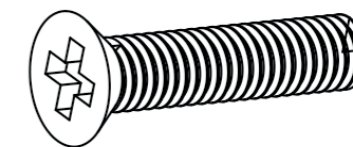

X x2
4x16

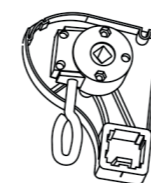

AA x1

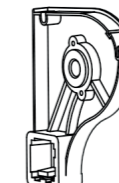

BB x1



CC x1



DD x1

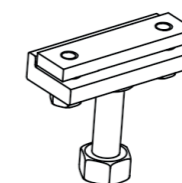

EE x2

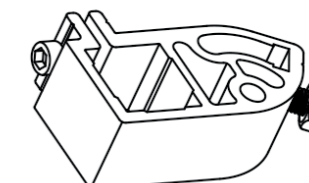

FF x2

SAULE ST012

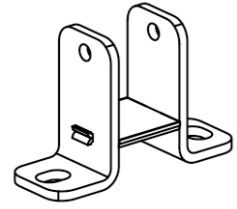

HH x2/x3

happy garden



happy garden

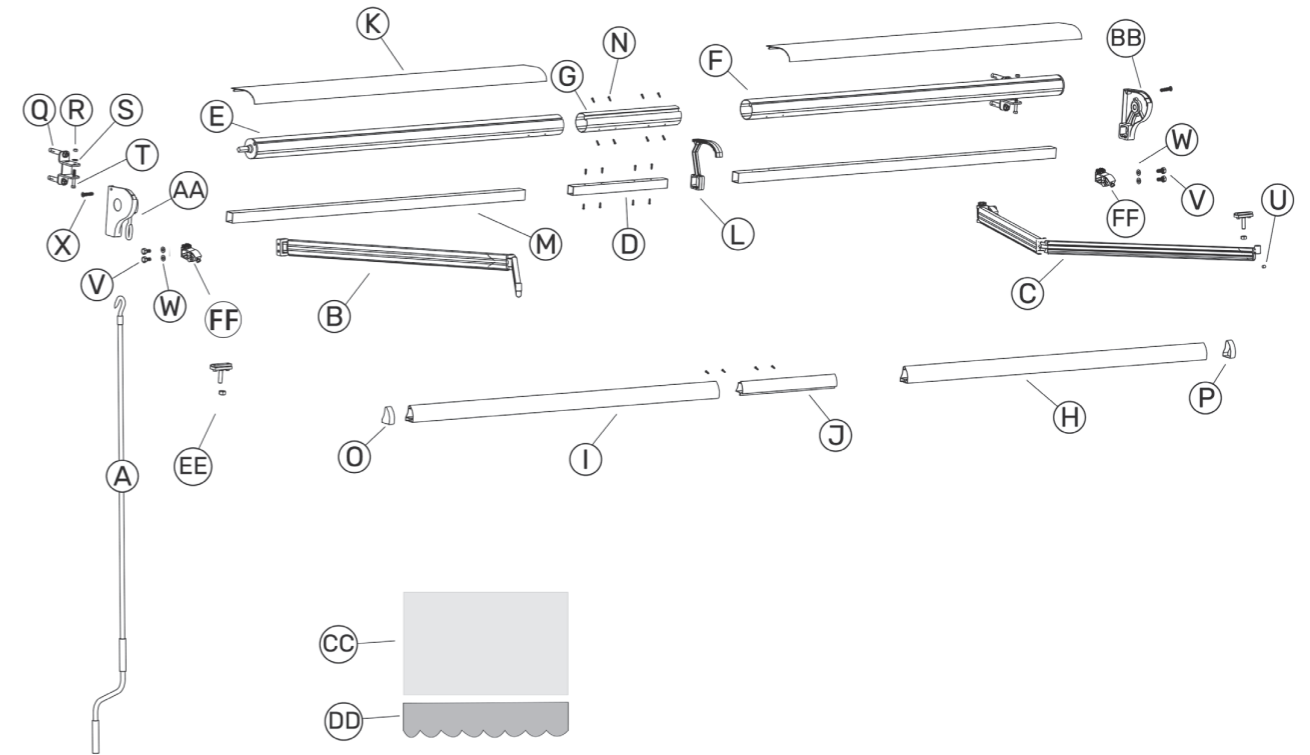

01

Connect the arm bracket and the arms.

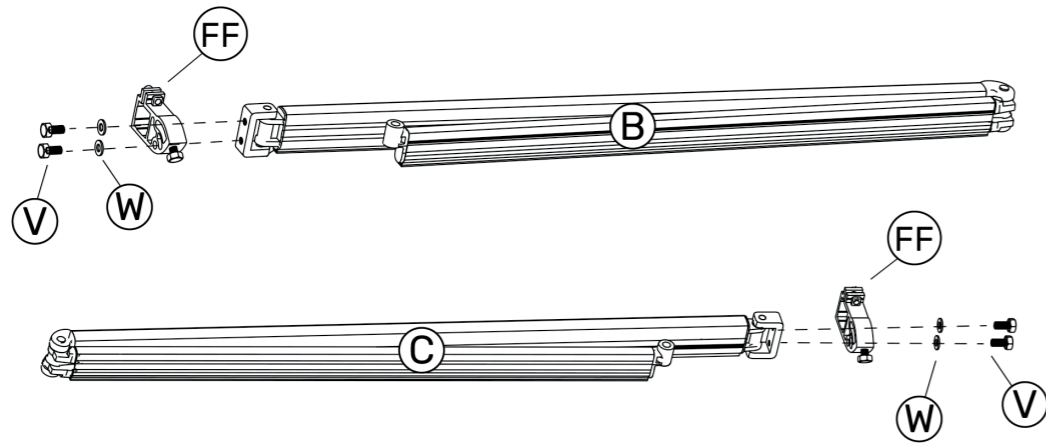

Zoom

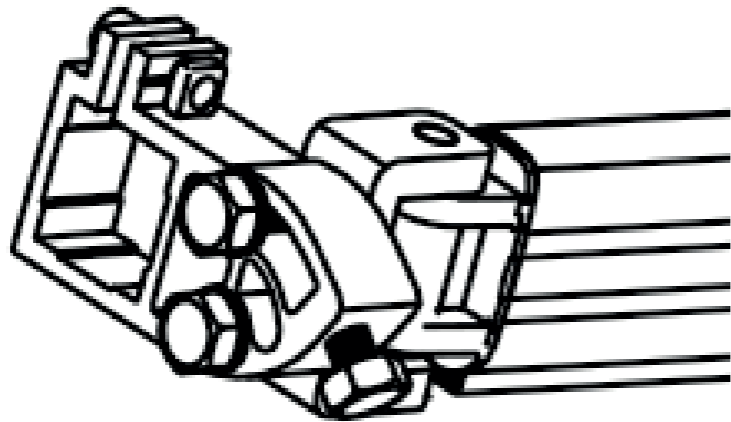

02

Connect the arms and the square bar. Ensure that the perforated side of the square tube is facing upward, as shown in the position below.

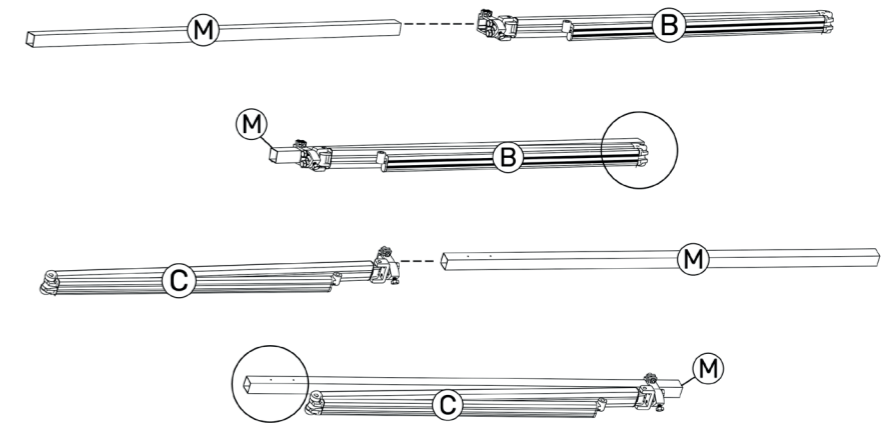

03

Fix the arms.

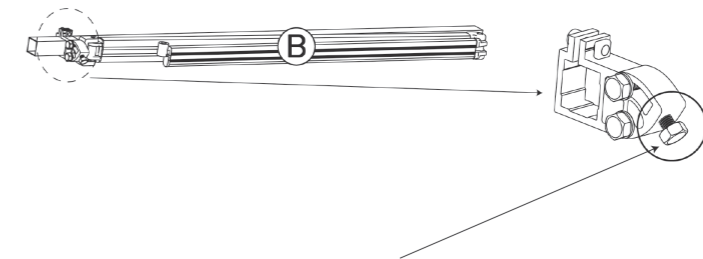

Tighten the screws clockwise to raise the awning arm, and loosen them counterclockwise to lower it.

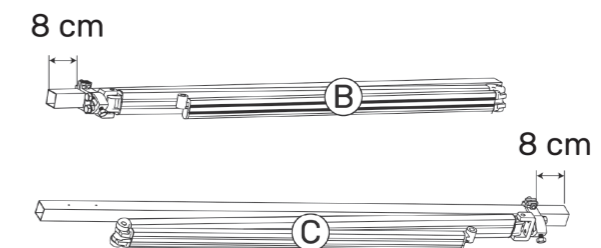

04

Connect the left arm and the square bar connector.

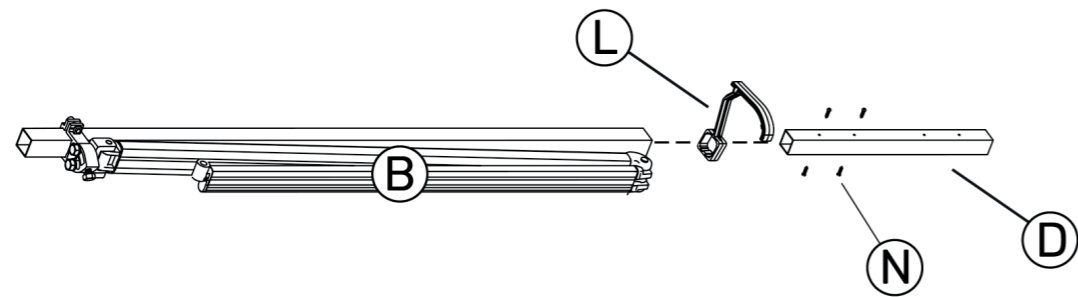

05

Connect the square bar.

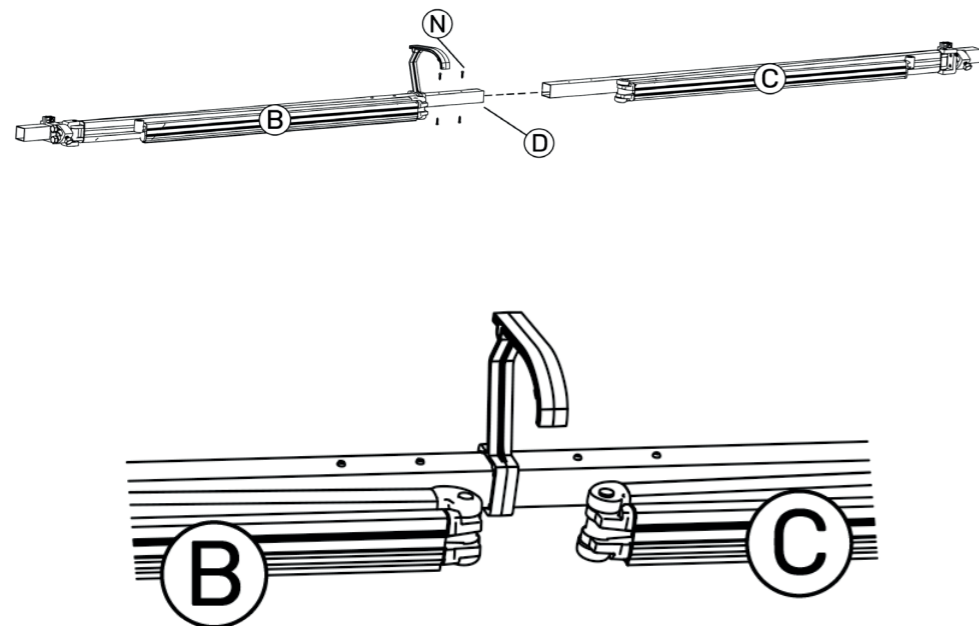

06

Connect the rollers.

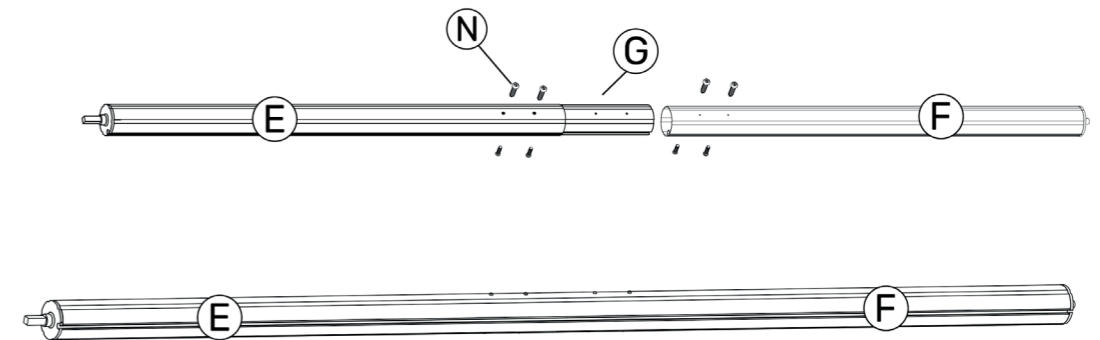

07

Connect the front bar.

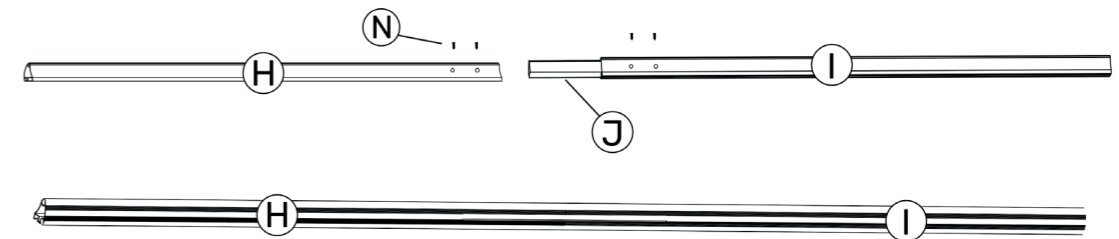

08

Insert the fabric into the roller and bar as shown in the diagram. Ensure that the fabric is centered between the roller and the front bar.

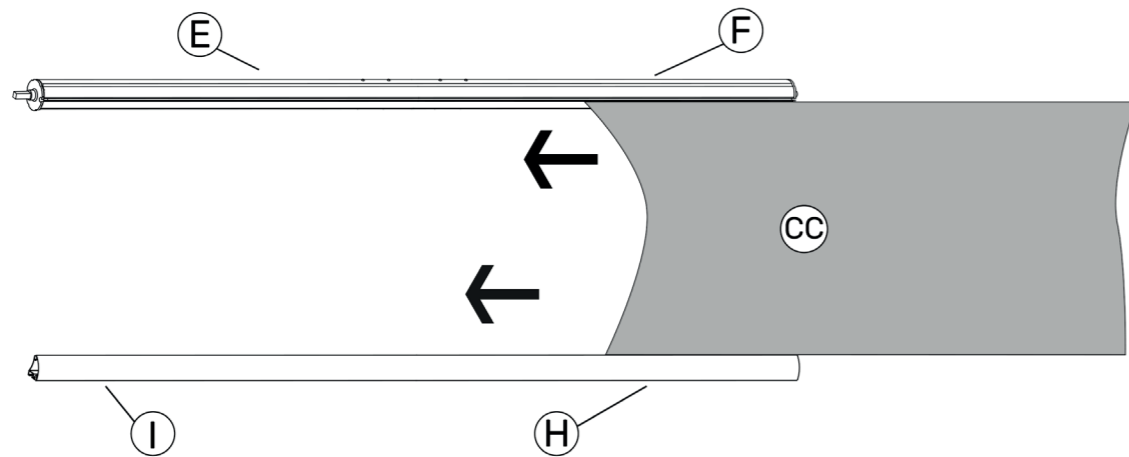

Side view

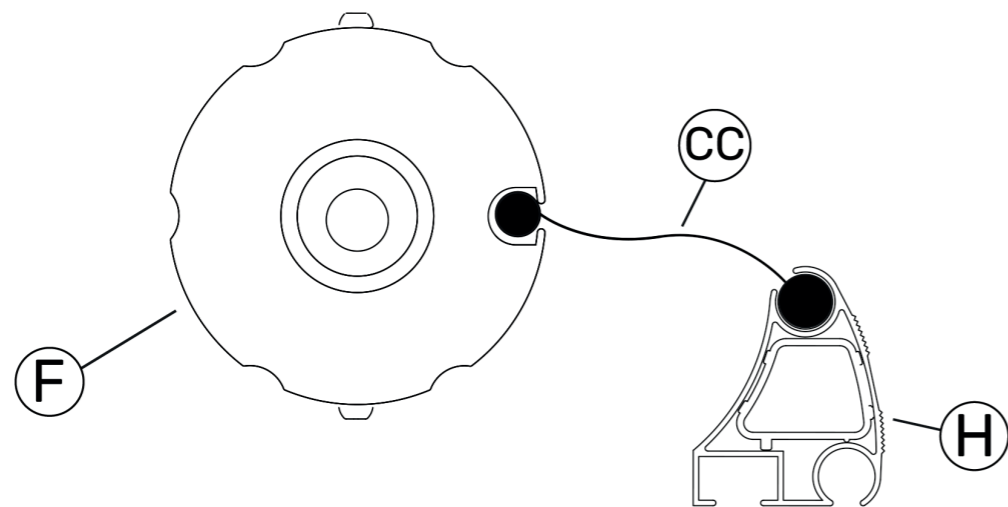

09

Roll up the fabric.

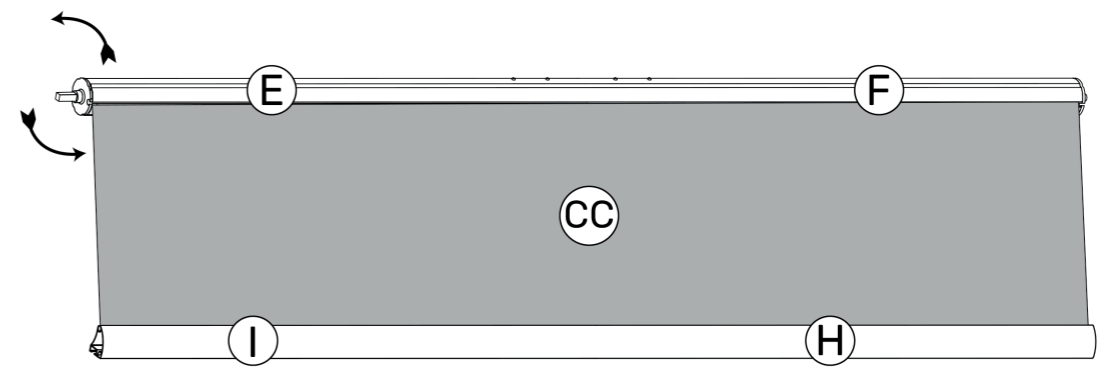

10

Install the fabric holder.

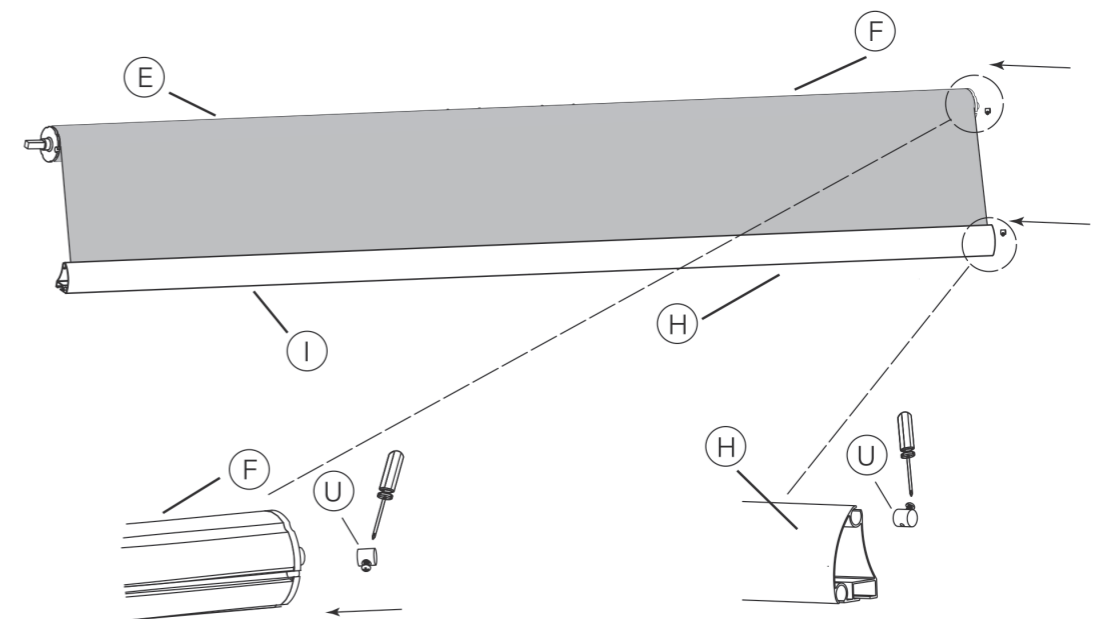

Side view

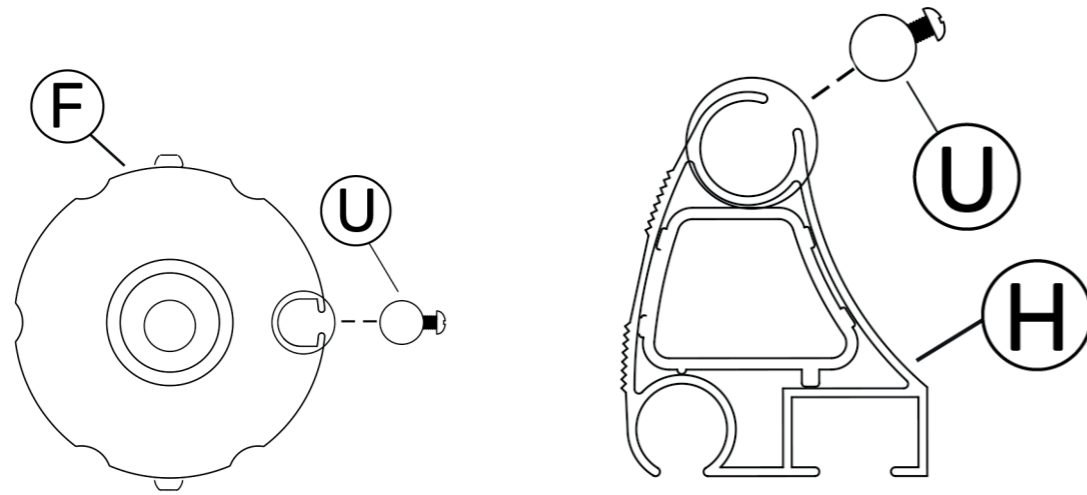

11

Install the left bracket.

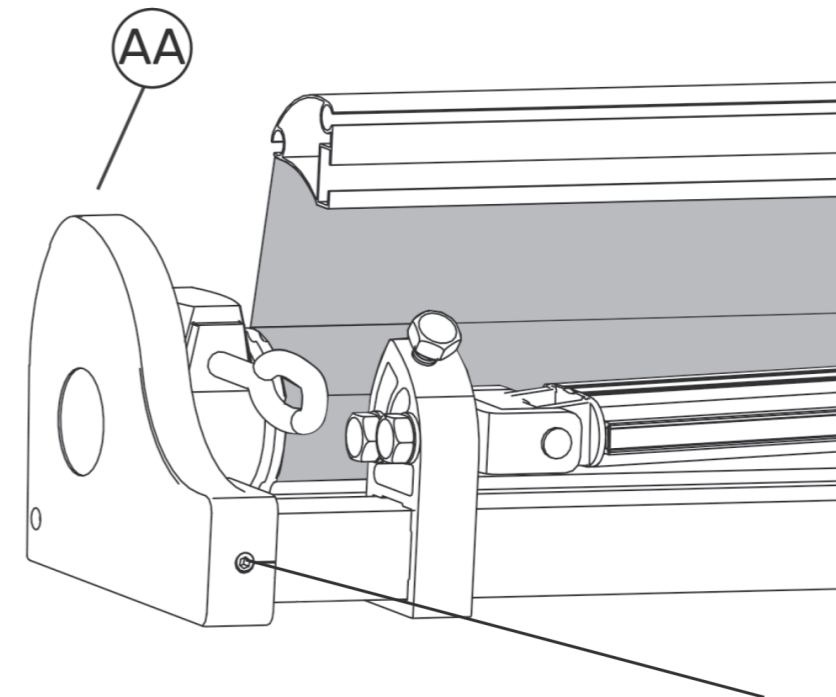
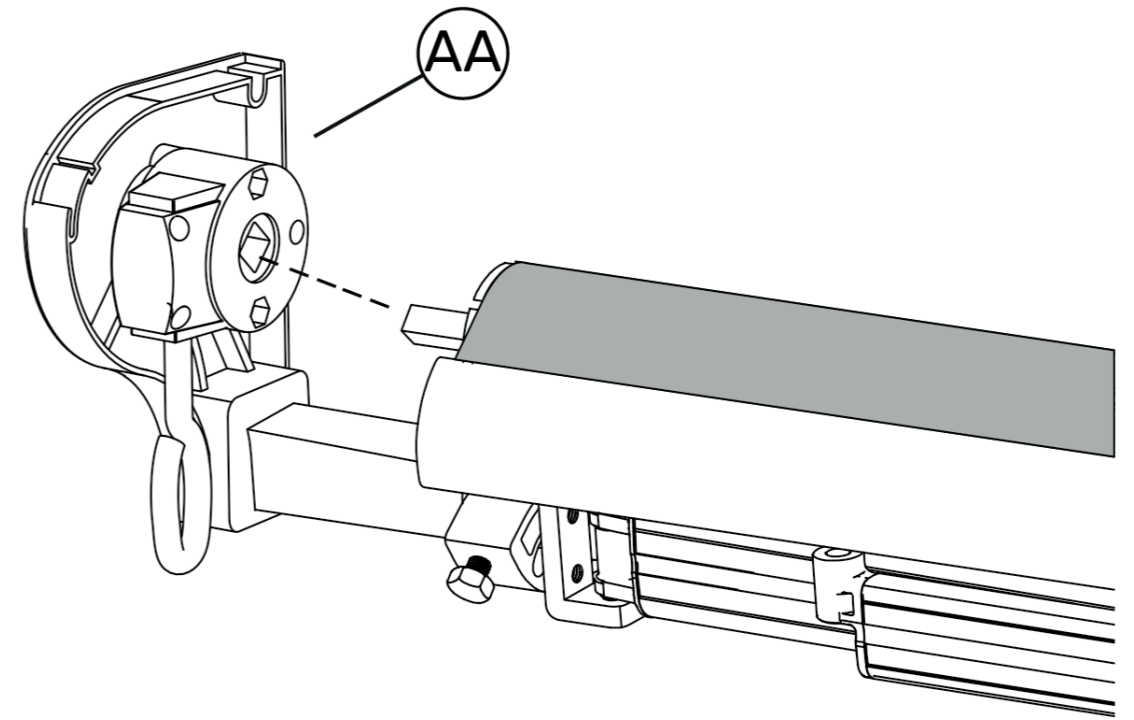
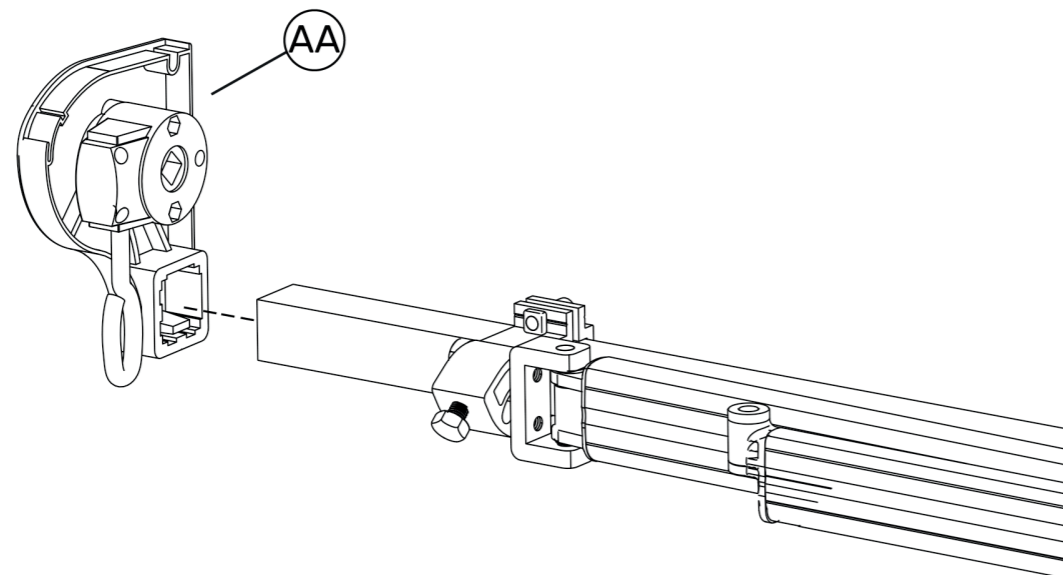

Tighten the screw to fix the bracket and front hoop.

12

Install the right bracket.

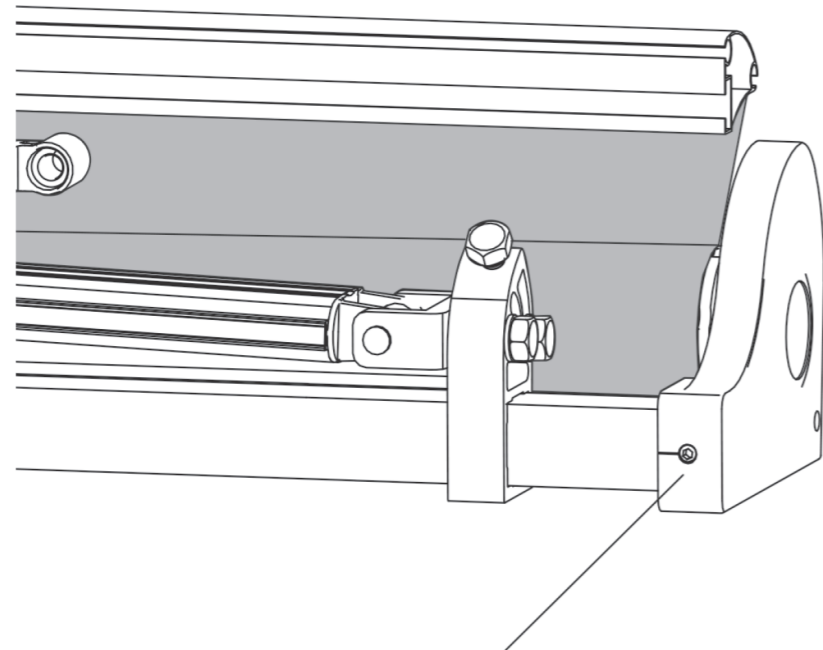
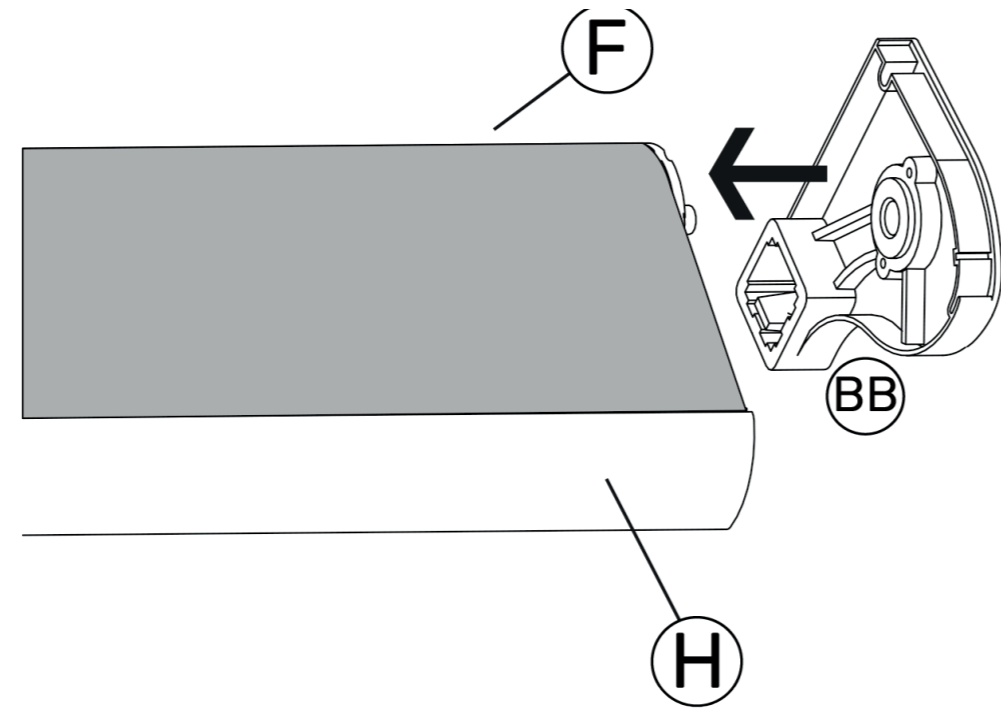

Tighten the screw to fix the bracket and front hoop.

13

Install the half trunk.

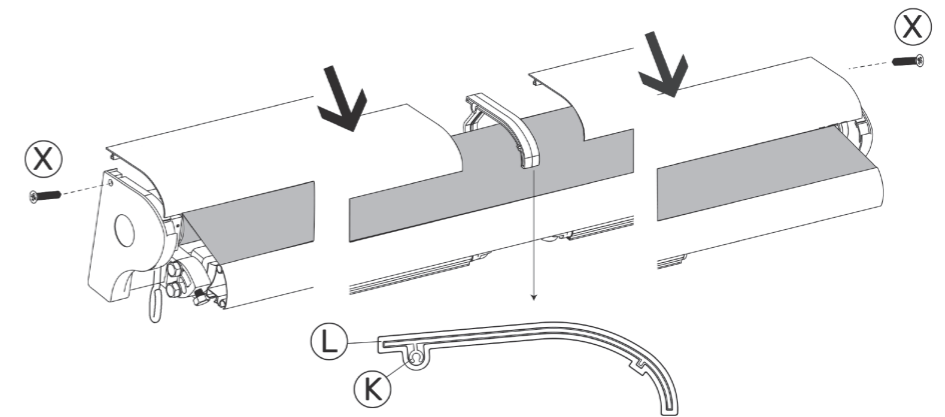
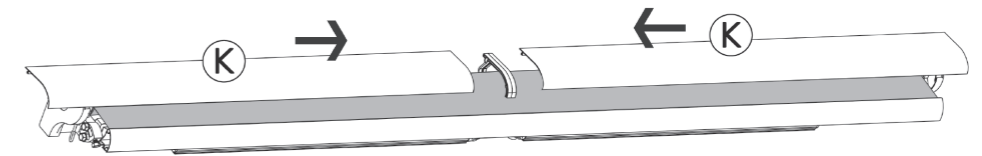
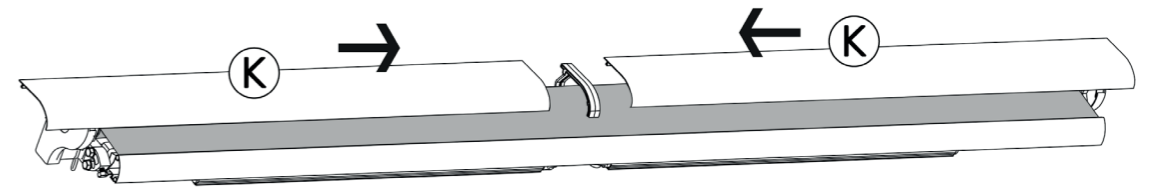

14

Insert the connector into the front bar.

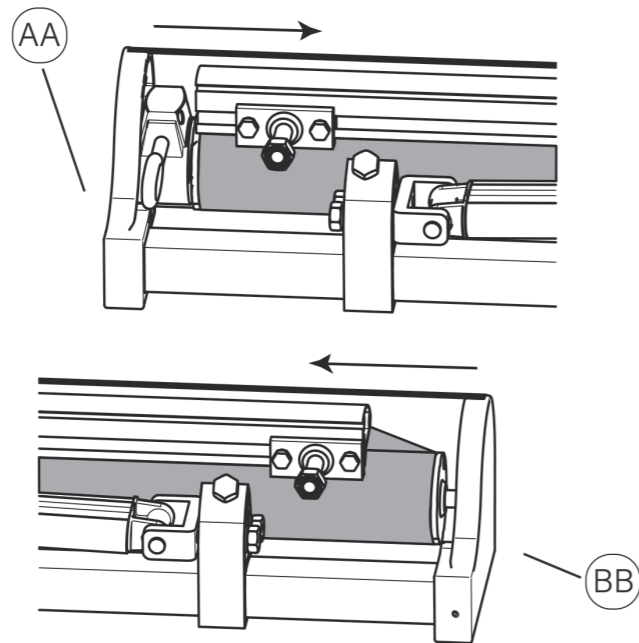

Side view

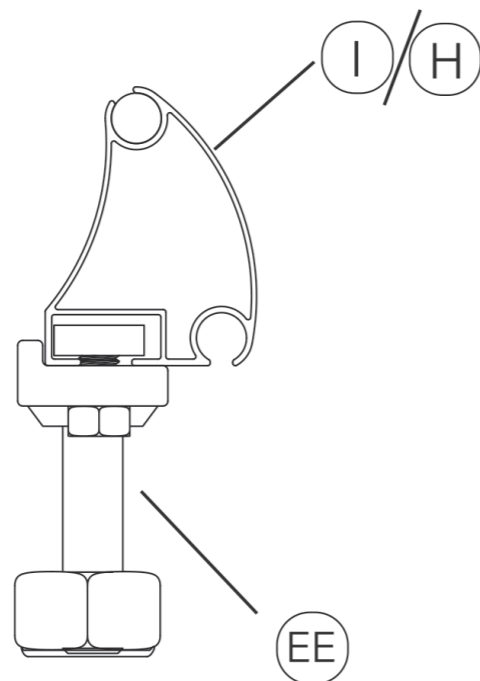

15

Attach the connector.

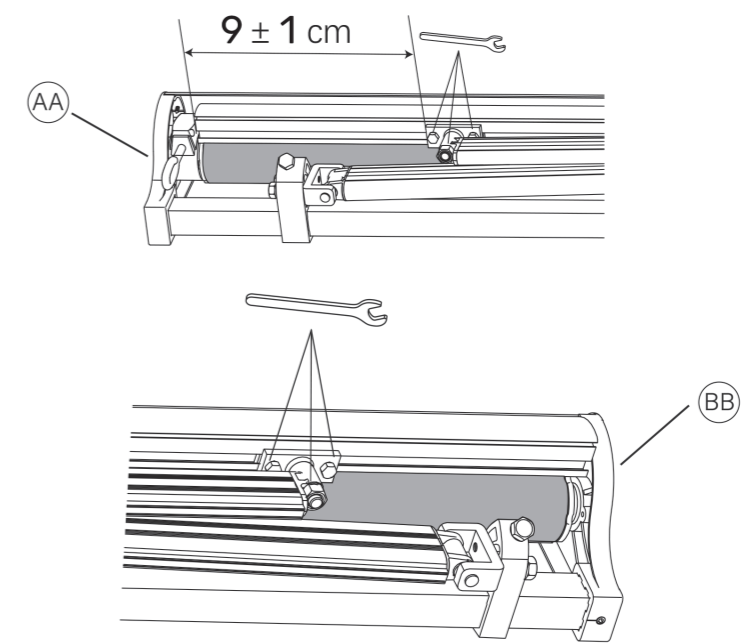

16

Install the front bar fabric.

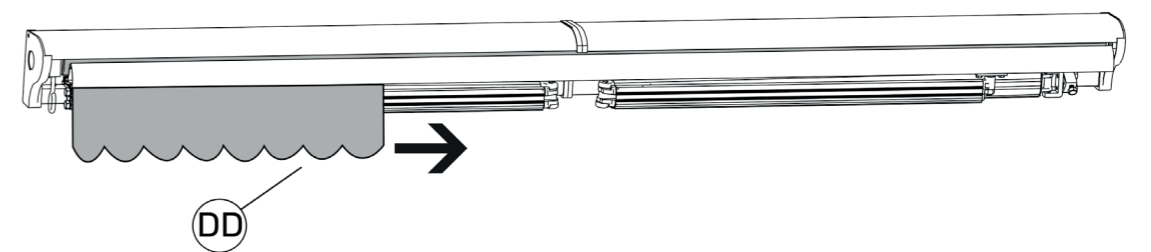

SAULE ST012

happy garden

17

Install the front bar end cap.

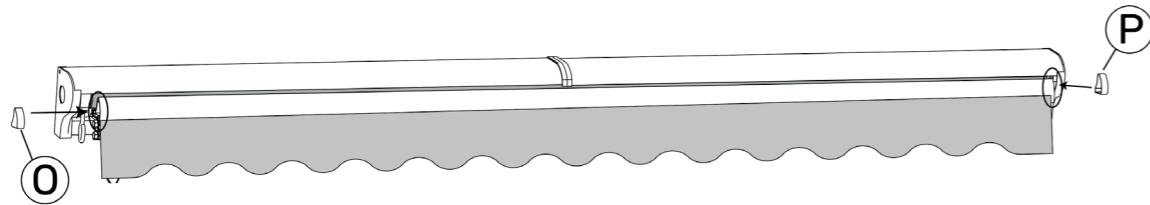

SAULE ST012

happy garden

18

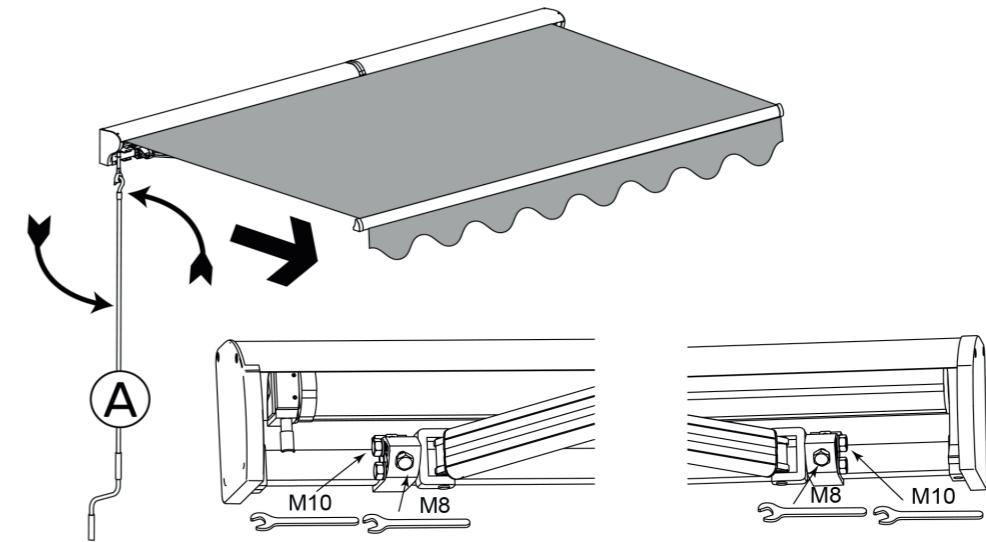

If necessary, the height of the arm can be adjusted as follows.
First, slightly loosen the M10 screw. Then tighten the M8 screw clockwise to raise the arm, or loosen it counterclockwise to lower it.
Finally, tighten the M10 screw firmly. Finally, tighten the M10 screw firmly.
(You can lift or press down on the arm manually to make adjustment easier).

Caution: Do not stand in front of the awning while adjusting it!

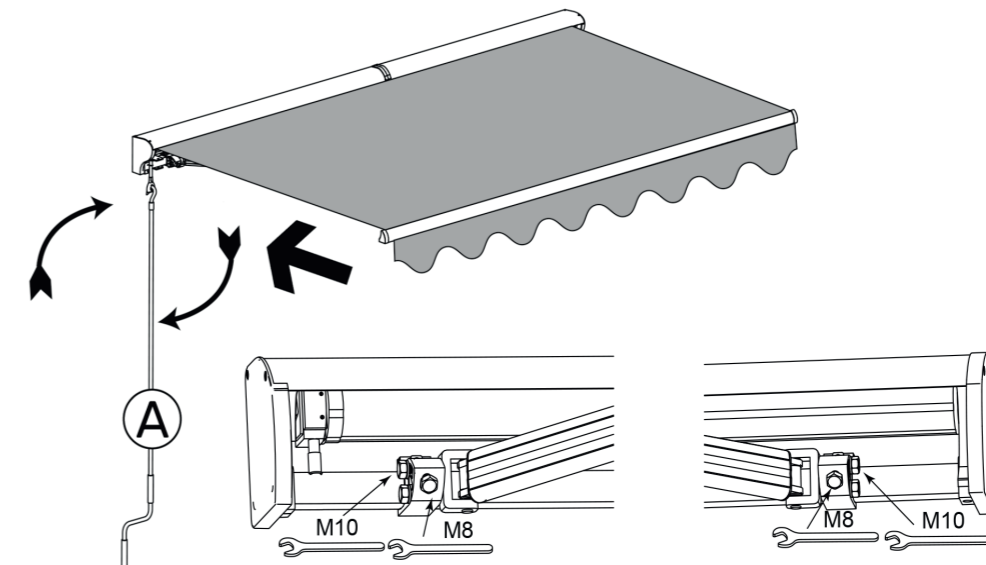

If necessary, the height of the arm can be adjusted as follows.
First, slightly loosen the M10 screw. Then tighten the M8 screw clockwise to raise the arm, or loosen it counterclockwise to lower it.
Finally, tighten the M10 screw firmly. Finally, tighten the M10 screw firmly.
(You can lift or press down on the arm manually to make adjustment easier).

Caution: Do not stand in front of the awning while adjusting it!

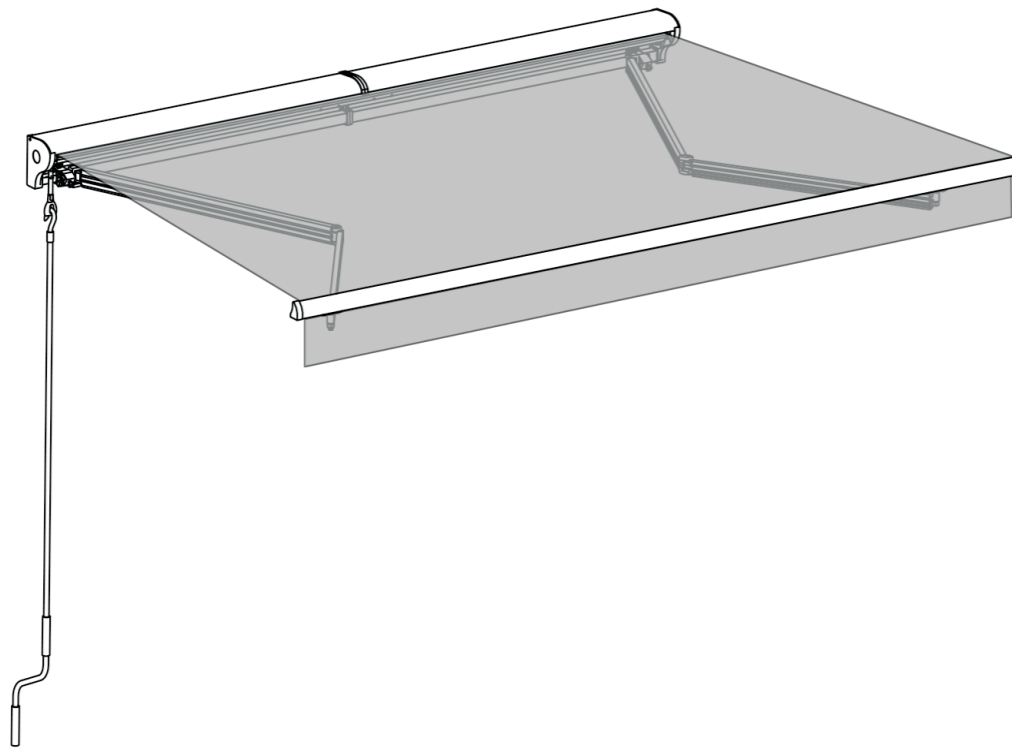

FR : Produit à usage domestique.
DE : Produkt für den Hausgebrauch.
EN : Product for domestic use.
ES : Producto para uso doméstico.
IT : Prodotto per uso domestico.
NL : Product voor huishoudelijk gebruik.
PT : Produto para uma utilização doméstica
PL : Produkt do użytku domowego.
RO : Acest produs este destinat utilizării casnice.
SK : Výrobok na domáce použitie.

INSTRUCCIONES DE SEGURIDAD

- Por su seguridad, no realice el montaje solo. Por motivos de seguridad, se recomienda realizar el montaje entre dos personas.
- Mantenga a los niños y animales domésticos alejados de los puntos de montaje.
- Algunas piezas pueden presentar BORDES AFILADOS. Si es necesario, utilice guantes de protección durante el proceso de montaje.
- Se deben tomar precauciones básicas durante el montaje y el uso de este producto para limitar el riesgo de lesiones y daños materiales.
- Las persianas están diseñadas únicamente para proteger del sol. No deben utilizarse en caso de viento fuerte, lluvia, granizo o nieve. En tales condiciones, retraiga inmediatamente la persiana. (periodo de viento fuerte, lluvia, granizo o nieve. En tales condiciones, retraiga inmediatamente la persiana)
- Compruebe que todas las tuercas estén bien apretadas antes y durante el uso.
- Asegúrese de que la lona esté bien tensada. Si la lona no está tensada durante la extensión, gire en sentido antihorario hasta que la lona esté tensada.
- No coloque objetos ni partes de su cuerpo, como las manos, en el toldo mientras se despliega y se retrae.
- Retire la manivela de la hebilla después de ajustar el toldo como desee y colóquela en un lugar que no sea accesible para los niños, a fin de evitar que se lesionen.
- La garantía no cubre los daños causados por condiciones meteorológicas adversas.
- No coloque ninguna llama o fuente de calor cerca de la lona de la tienda.
- No permita que los niños jueguen con la persiana.
- Cuando la barra delantera toque el rodillo, como se muestra en la siguiente figura, durante la retracción, no intente acercarlos, ya que el producto podría resultar dañado.

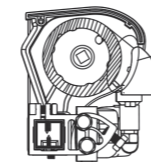

¡Deje algo de holgura! Un apriete excesivo puede provocar daños graves e incluso poner en peligro la seguridad personal.

HERRAMIENTAS NECESARIAS PARA EL MONTAJE:

- Taladro, broca para mampostería, 14 mm, nivel, llave inglesa, escalera, cinta métrica, tiza o rotulador, martillo de madera.
- Elección de la ubicación**
- Las persianas deben instalarse a una altura mínima de 250 cm y únicamente en paredes de hormigón armado o ladrillo macizo. En caso de duda, no dude en solicitar la ayuda de profesionales.
- Si su pared presenta grietas o tiene un revestimiento exterior (aislamiento, doble pared de ladrillo, revestimiento de ladrillo). La instalación debe ser realizada por un profesional.
- Asegúrese de que la pared/techo sea plano, para que el soporte quede bien fijado.
- Si desea montar el toldo sobre la puerta de un balcón, debe dejar un espacio de al menos 20 cm por encima del marco de la puerta.
- Tenga en cuenta la altura de caída al decidir dónde instalar su toldo. El ángulo de caída se puede modificar después del montaje. Sin embargo, el ángulo de caída ideal ya se ha ajustado en fábrica y solo se puede modificar mínimamente.
- Recomendamos que la barra delantera del toldo tenga una altura mínima de 250 cm cuando esté completamente desplegado; si las condiciones locales no lo permiten, puede montar el toldo en una posición más baja.
- El eje horizontal que pasa por los orificios inferiores debe estar 60 cm más alto que el eje de la barra delantera para respetar el ángulo de inclinación mínimo de 14°.

- Una vez elegida la posición de montaje, puede marcar el lugar donde debe taladrar los agujeros para los soportes. Trace una línea horizontal a la altura del lugar requerido. Utilice una regla cónica, un nivel y una tiza. Ya hemos indicado dónde y con qué anchura deben montarse los soportes. Mida la anchura entre los soportes y transfírela a la línea trazada en la pared/techo.

MONTAJE

- Utilice un taladro para mampostería de 14 mm para perforar agujeros de 9 cm de profundidad. Después de perforar, limpie los agujeros soplando. A continuación, inserte los tacos de uso intensivo en los agujeros. Antes de insertarlos, retire la tuerca, la arandela y el anillo de sujeción. Déjelos a un lado para tenerlos a mano.
- Atención: si nota que no hay resistencia al retirar la tuerca del anclaje pesado, significa que este no está lo suficientemente fijado. Debe repetir todo el montaje.
- Inserte los tornillos explosivos y deje 0,5 cm, cuelgue el toldo y apriete los tornillos.
- Atención: si los anclajes pesados se extraen más de 30 mm, o si hay grietas en el material base o los tornillos se aflojan, se debe detener inmediatamente la operación y realizar un refuerzo.

EL MANTENIMIENTO

- Metal: Lave con agua jabonosa y enjuague con agua limpia. Seque con un paño (que no suelte pelusa). Evite el uso de detergentes y productos ácidos.
- Plástico: Limpie el polvo regularmente con un paño limpio, suave y seco.
- Tejido: Limpie el tejido cada seis meses.
- Utilice únicamente jabón natural, nunca detergentes químicos. El agua debe estar fría o tibia. Deje que la tela se seque completamente. No utilice aparatos calefactores, como secadores de pelo, para secarla.
- Compruebe regularmente que los soportes de pared estén bien apretados y fíjelos si están sueltos o flojos.
- Revise la caja de cambios una vez cada seis meses. Si observa algún daño, deje de utilizar el toldo hasta que la caja haya sido reparada o sustituida.
- Normalmente, no es necesario lubricar las piezas móviles del toldo. Sin embargo, si alguna vez fuera necesario, por ejemplo, debido a un ruido anormal o porque la extracción resulta difícil. Utilice únicamente lubricantes aptos para materiales plásticos. No utilice lubricantes a base de petróleo.
- Lubrique generosamente la zona situada entre el extremo del tubo del rodillo y el soporte del extremo (eje de giro). Tenga cuidado de no rociar demasiado producto sobre la tela.
- El mantenimiento regular no solo contribuirá a garantizar una larga vida útil, sino que también es importante para su propia seguridad y la de otras personas.

ALMACENAMIENTO

- Si no va a utilizar el toldo durante un periodo prolongado, se recomienda retirarlo de sus soportes.
- Asegúrese de que la lona esté completamente seca antes de guardarla. Guardar una lona húmeda puede provocar manchas.
- Guarde el toldo en un lugar seco y seguro, fuera del alcance de los niños.

CUANDO YA NO DESEE UTILIZAR LA PERSIANA

- Retraiga completamente el toldo antes de comenzar a desmontarlo. Fije los brazos del toldo para evitar que se desplieguen involuntariamente. Puede utilizar la cinta protectora que venía fijada al toldo en el momento de la compra.
- Siga las instrucciones de montaje en orden inverso para desmontar el toldo.
- Las normas de seguridad y las instrucciones también deben seguirse durante el desmontaje.
- No tire este toldo con la basura doméstica. Para evitar que la eliminación incontrolada de residuos perjudique al medio ambiente o a la salud humana, recíclelos de forma responsable para promover la reutilización sostenible de los recursos materiales.

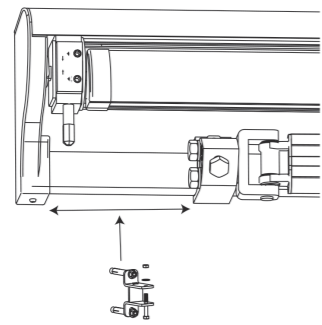
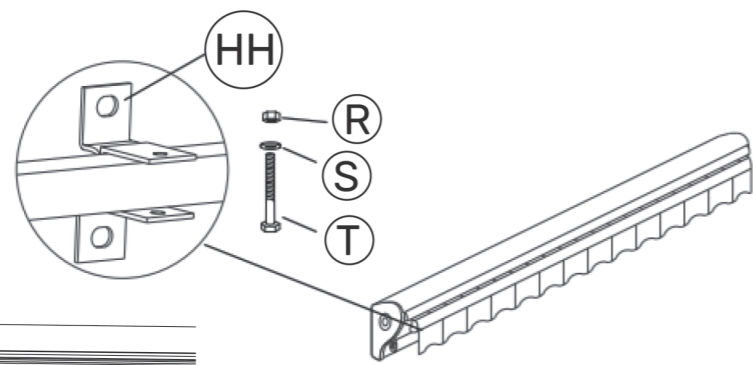
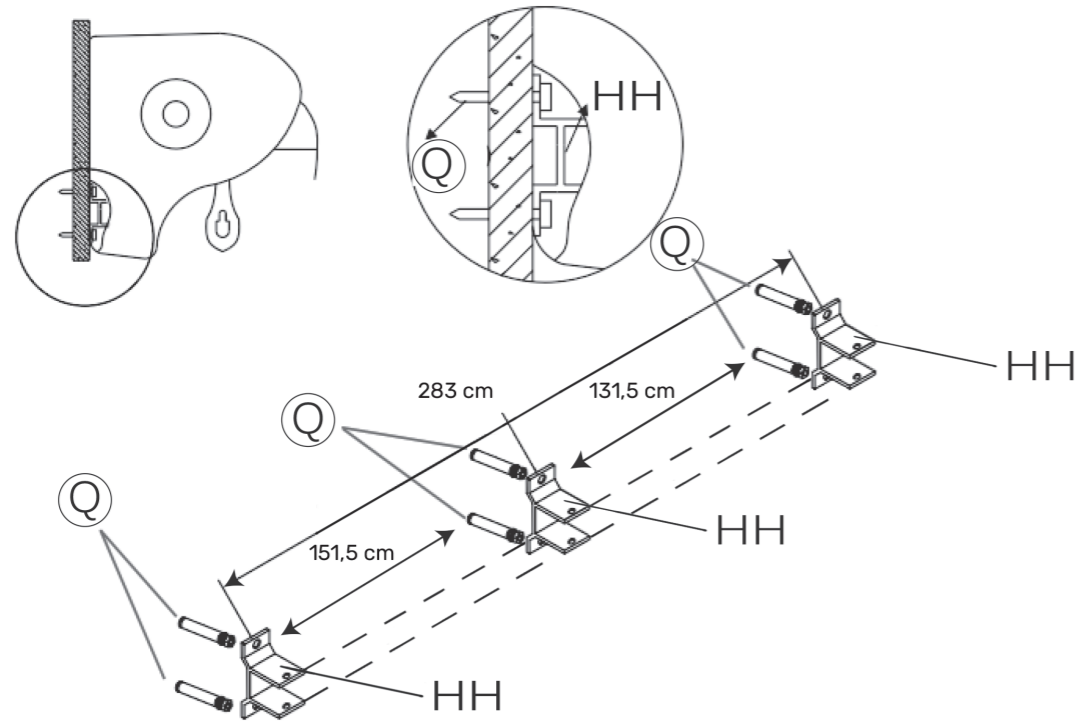

A x1



B x1



C x1



D x1



E x1



F x1

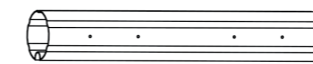

G x1



H x1



I x1

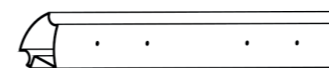

J x1



K x2

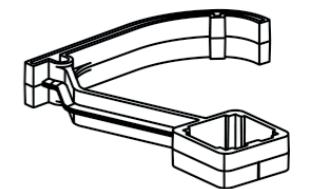

L x1

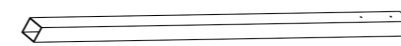

M x2

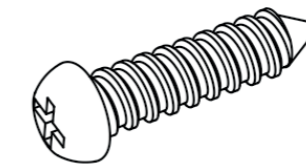

N x20
M4x16mm

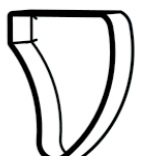

O x1

SAULE ST012

happy garden



P x1

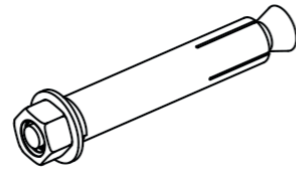

Q x4/x6

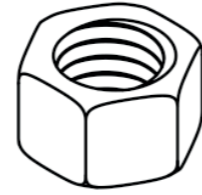

R x2/x3
M8

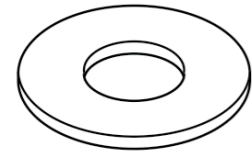

S x2/x3
Rayon 8,5

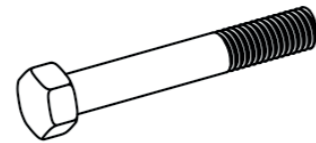

T x2/x3
M8x55

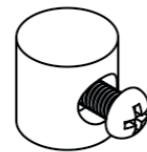

U x2

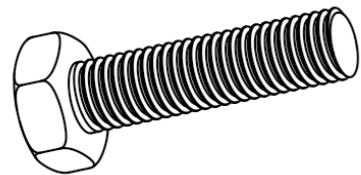

V x4
M10x40

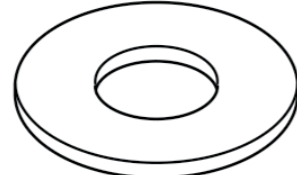

W x4
Rayon 10,5

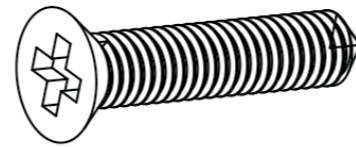

X x2
4x16

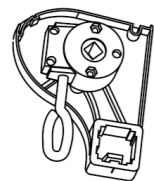

AA x1

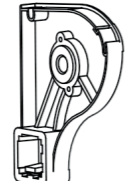

BB x1

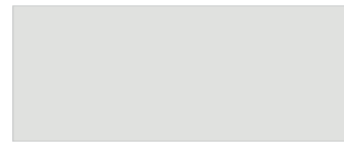

CC x1



DD x1

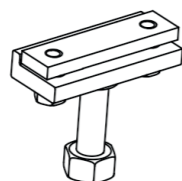

EE x2



FF x2

SAULE ST012

happy garden

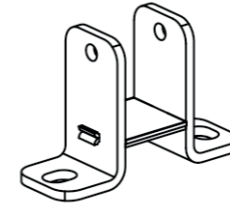

HH x2/x3

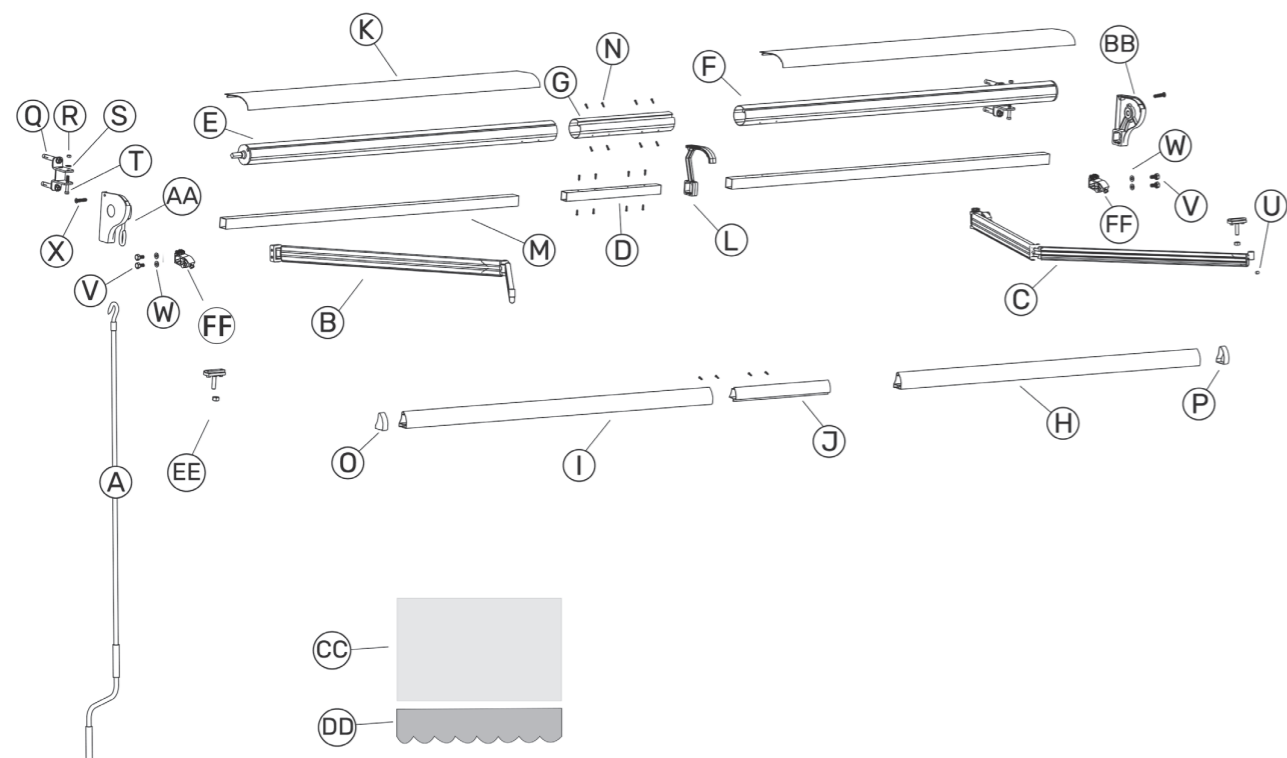

01

Conecte el soporte del brazo y los brazos.

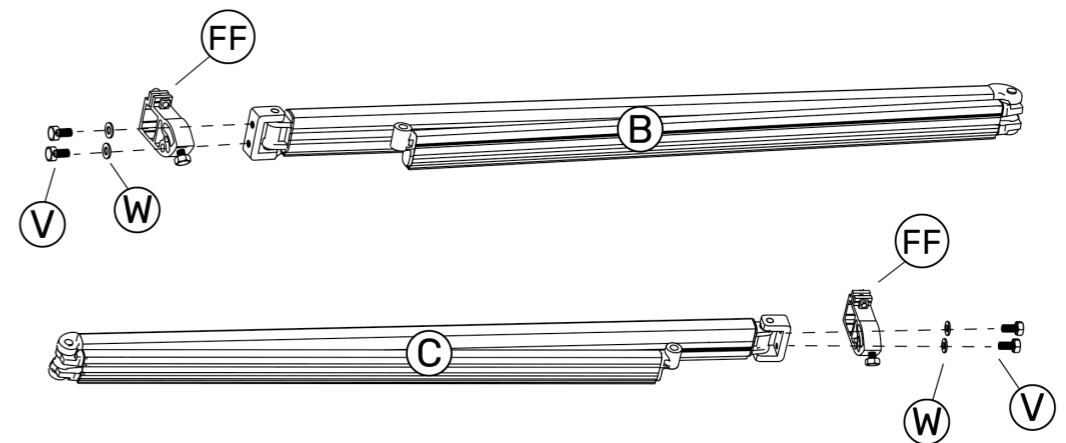

Zoom

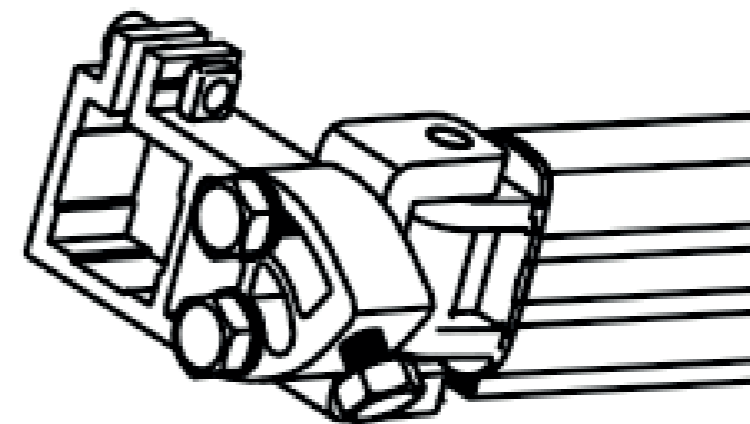

02

Conecte los brazos y la barra cuadrada.
Asegúrese de que el lado perforado del tubo cuadrado quede orientado hacia arriba, como se muestra en la siguiente imagen.

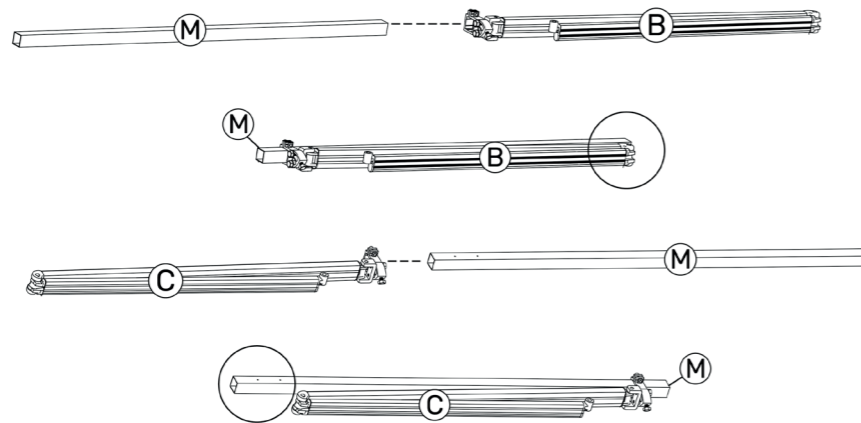

03

Fije el brazo.

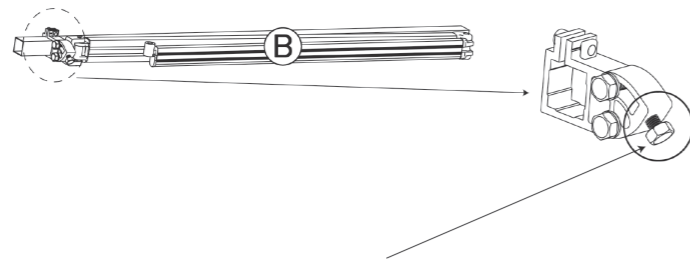

Apriete los tornillos en el sentido de las agujas del reloj para levantar el brazo del toldo y afloje en sentido contrario para bajarlo.

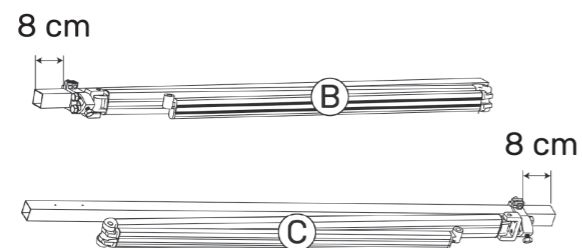

04

Conecte el brazo izquierdo y el conector de la barra cuadrada.

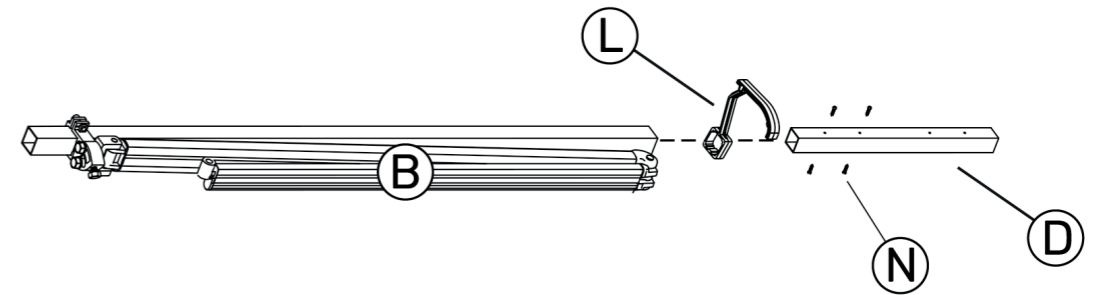

05

Conecte la barra cuadrada.

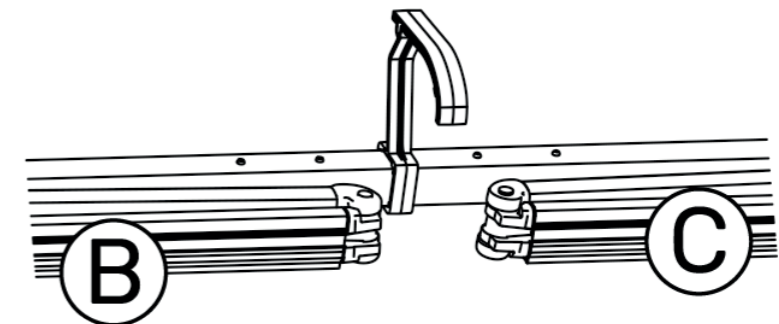
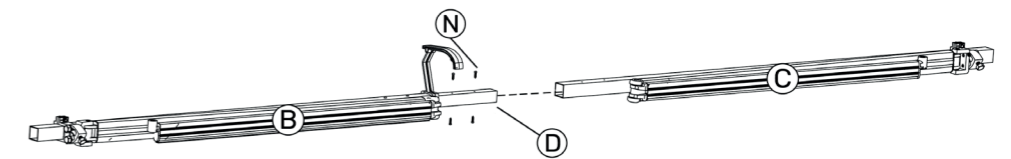

06

Conecte los rodillos.

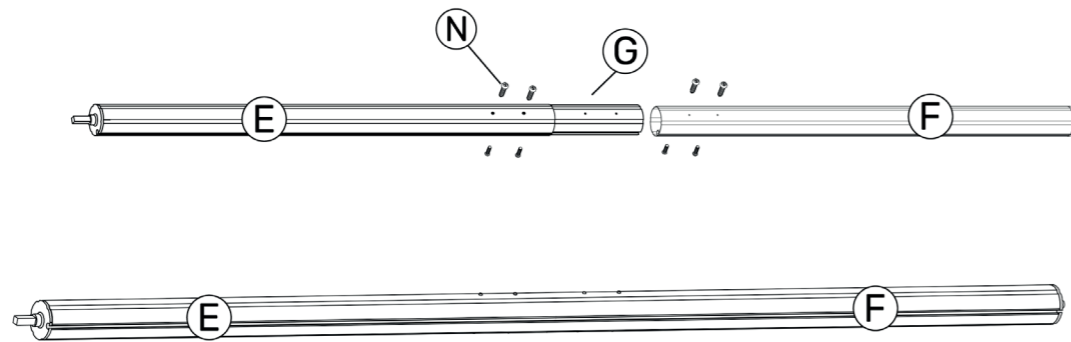

07

Conecte la barra frontal.

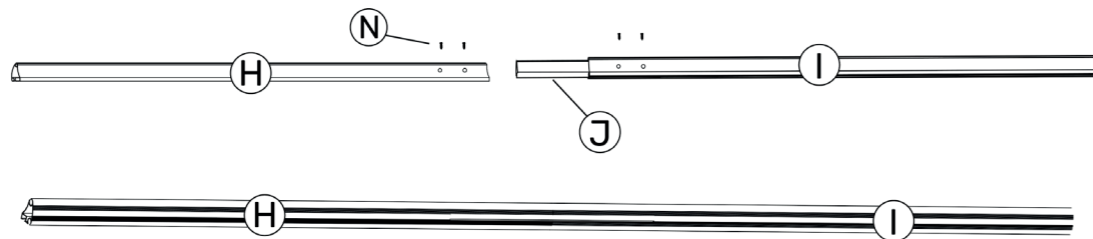

08

Inserte la tela en el rodillo y la barra tal y como se indica en el esquema. Asegúrese de que la tela quede centrada entre el rodillo y la barra frontal.

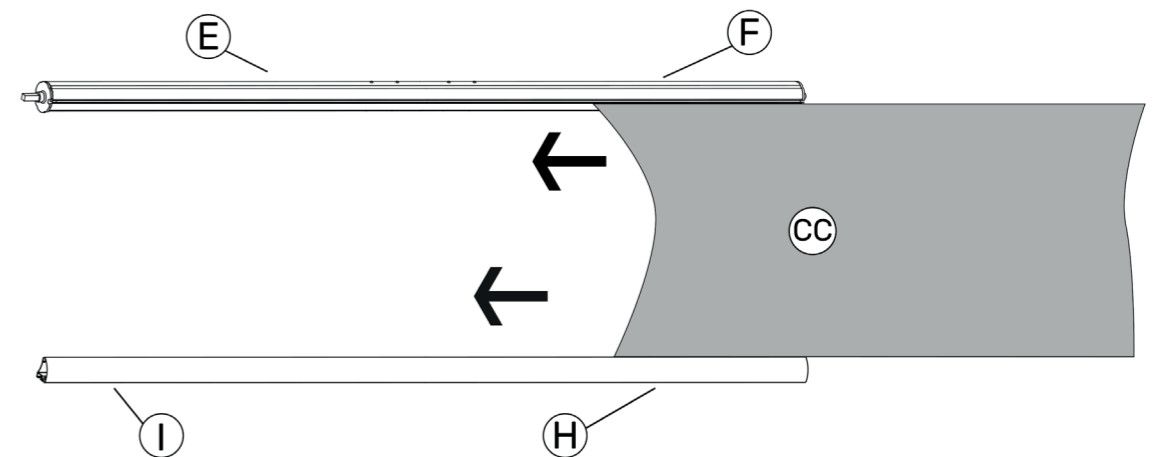

Vista lateral

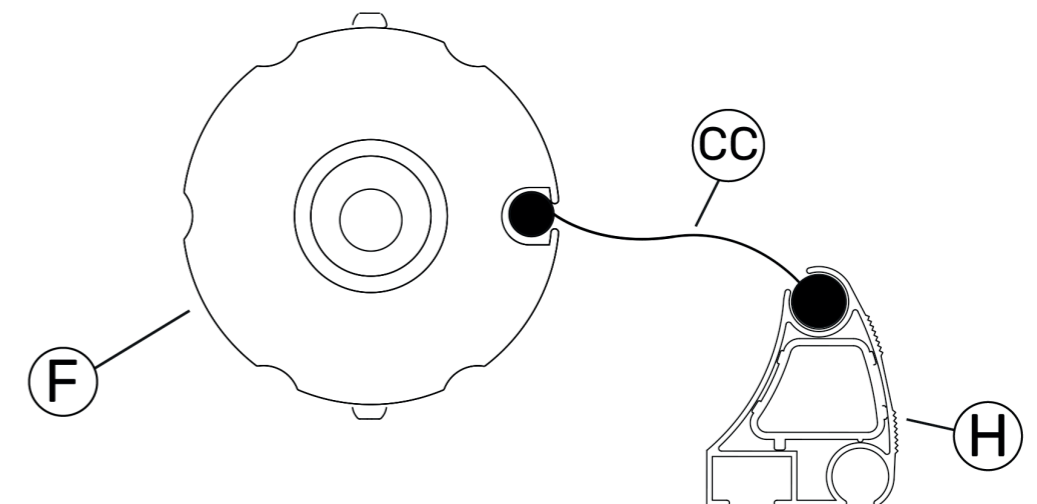

09

Enrolle la tela.

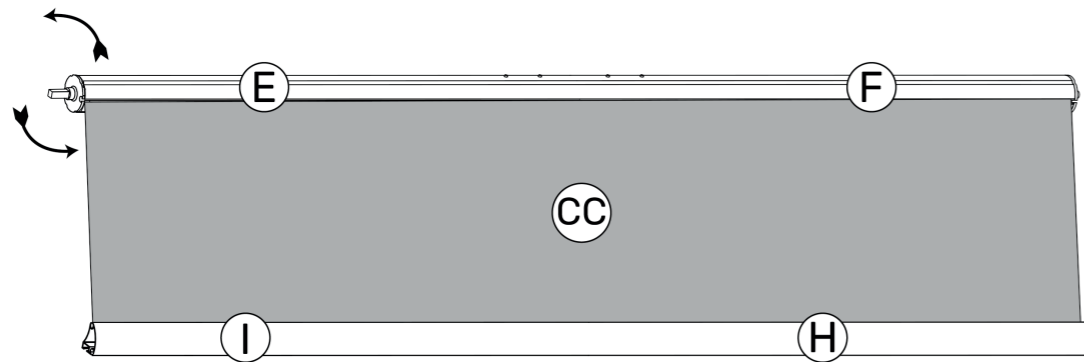

10

Instale el fijador de tela.

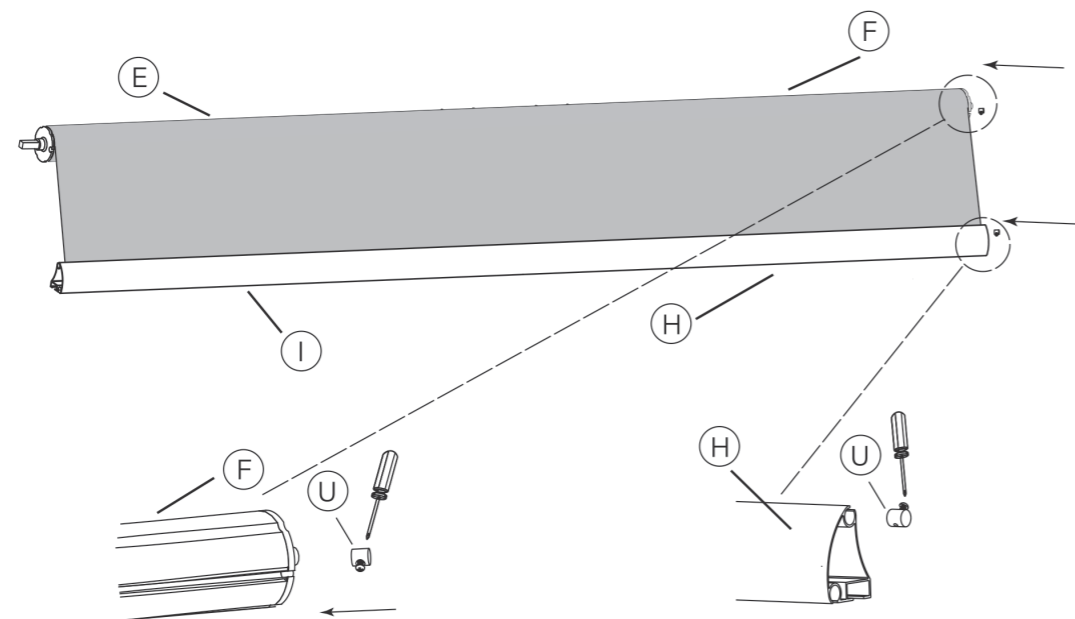

Vista lateral

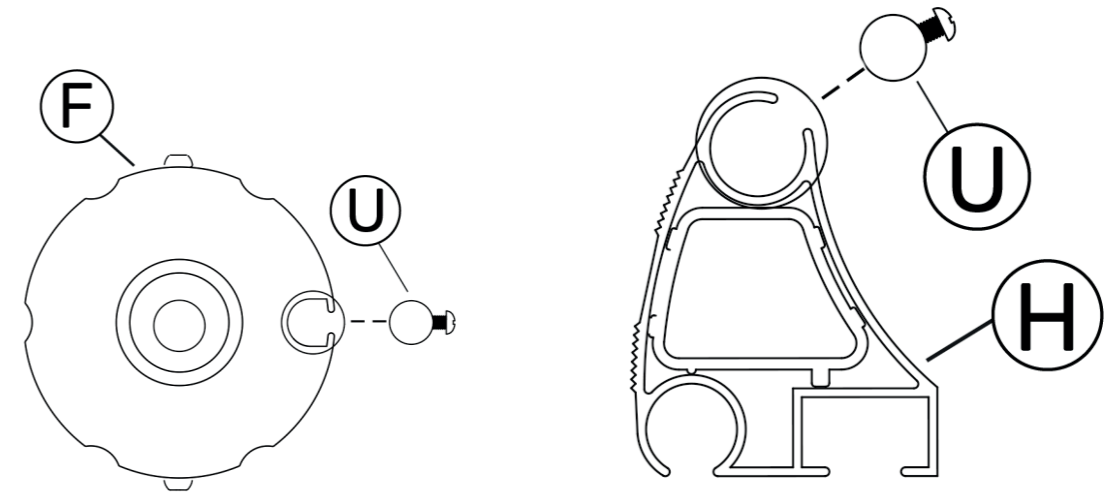

11

Instale el soporte izquierdo.

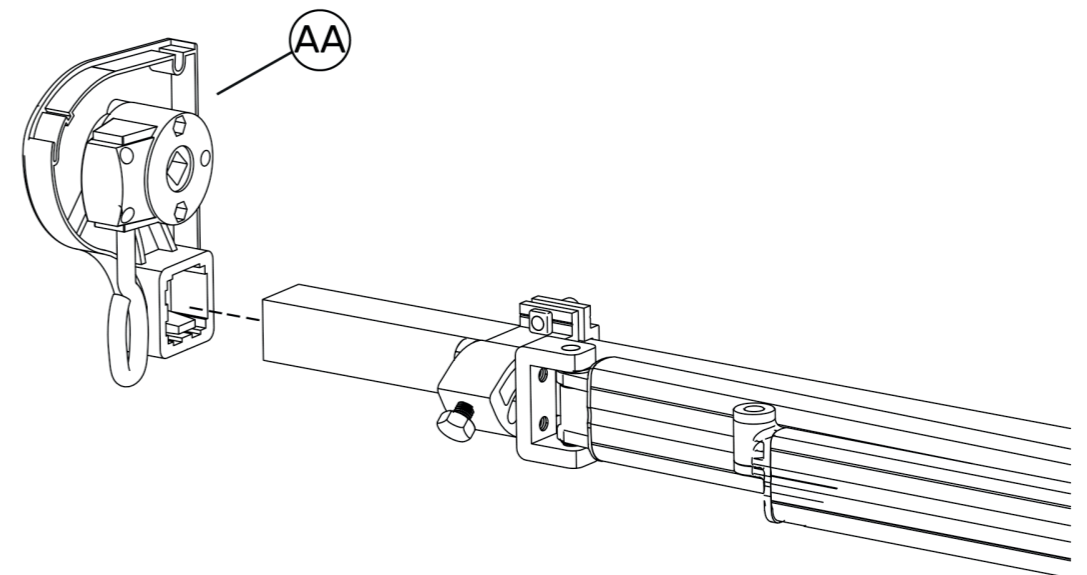

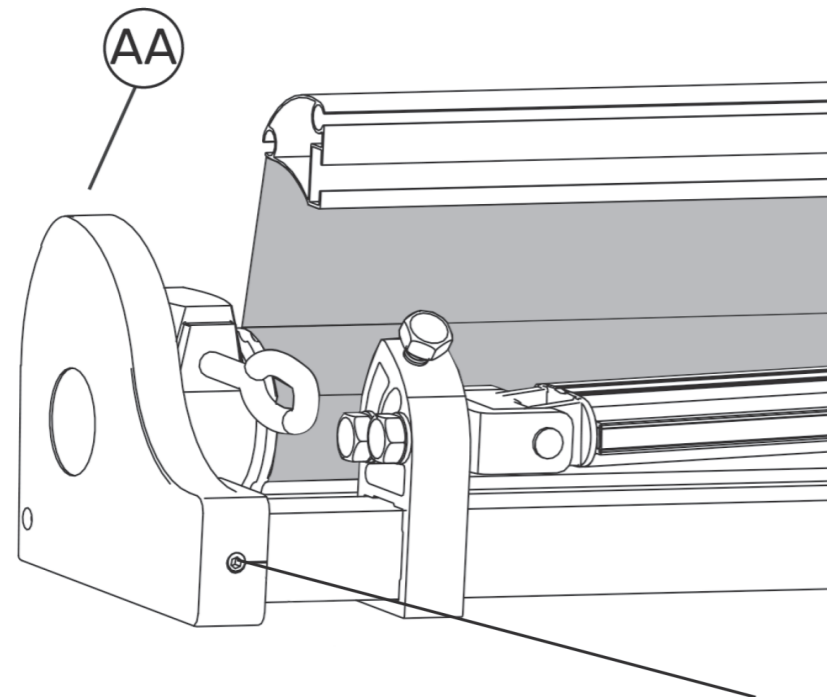
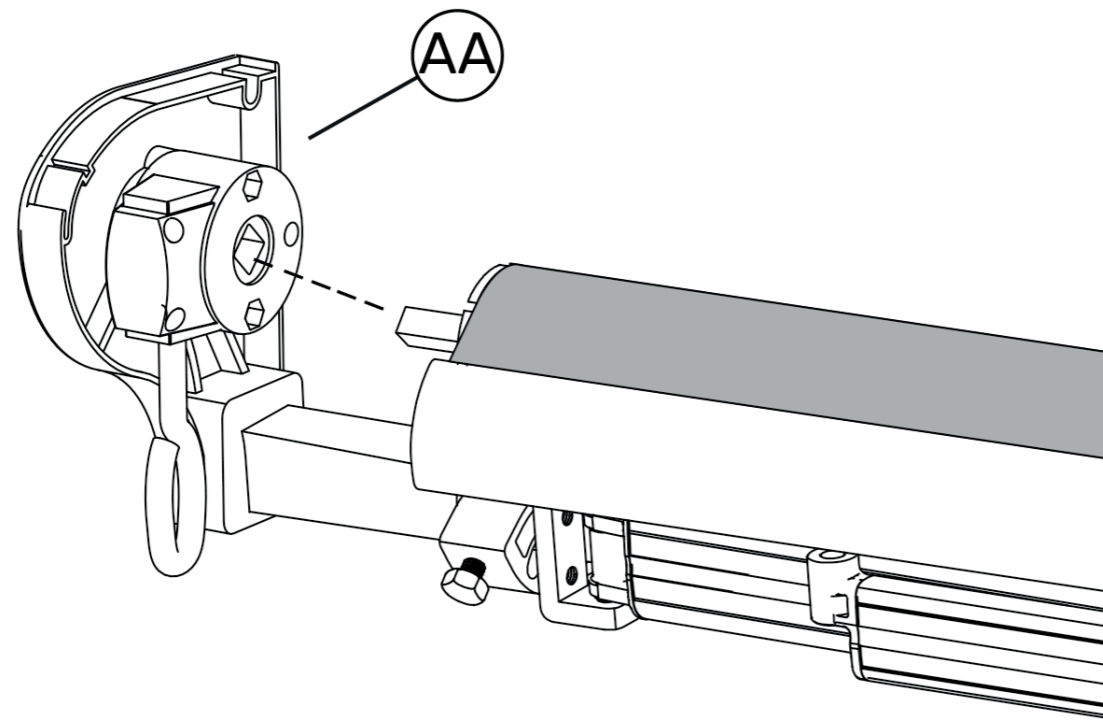

Apriete el tornillo para fijar el soporte y el arco delantero.

12 Instale el soporte derecho.

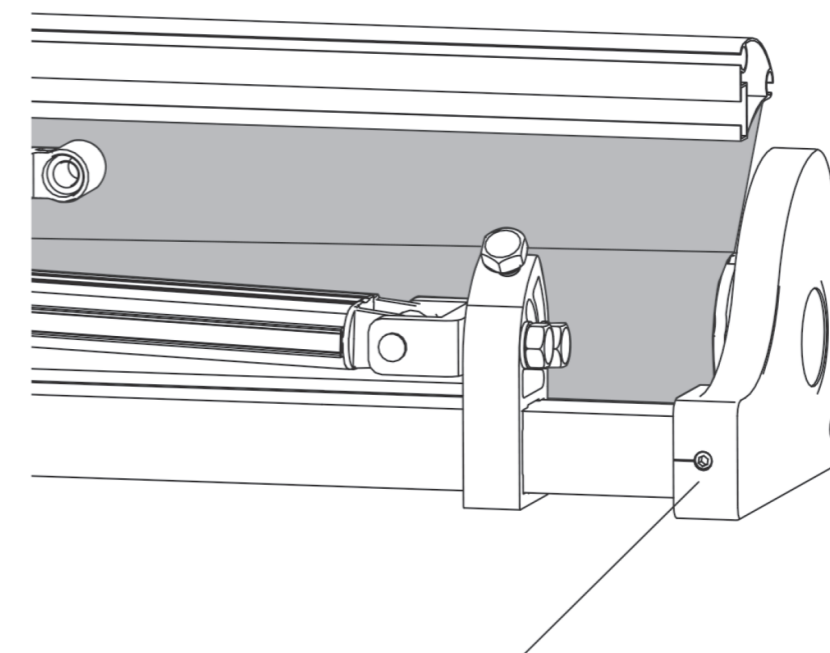
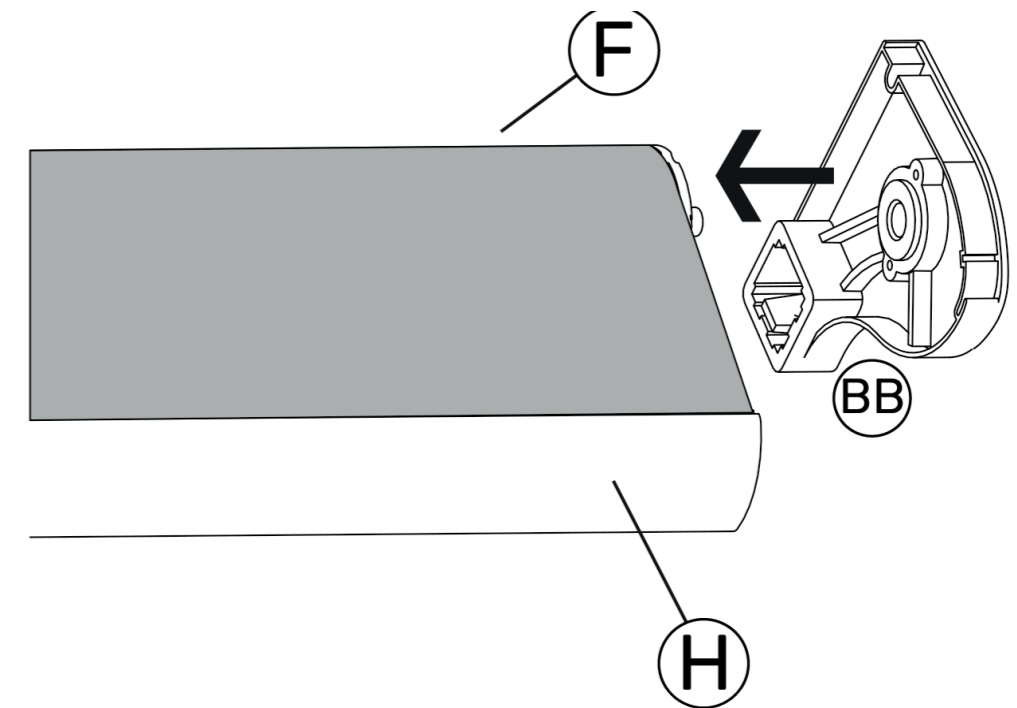

Apriete el tornillo para asegurar el soporte y la barra antivuelco delantera.

13

Instale el semicofre.

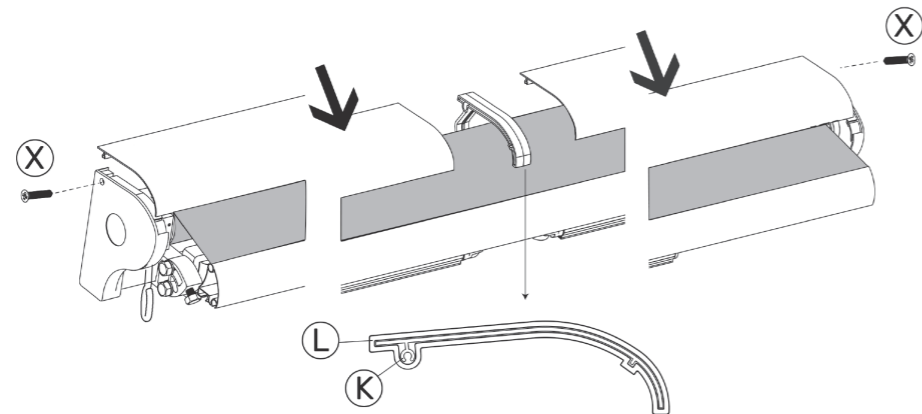
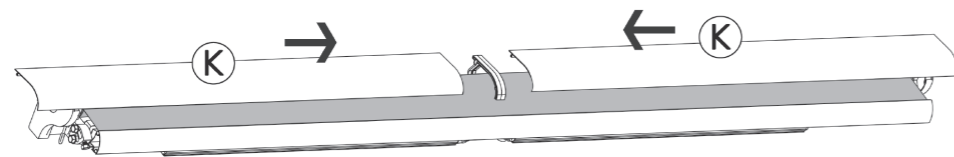
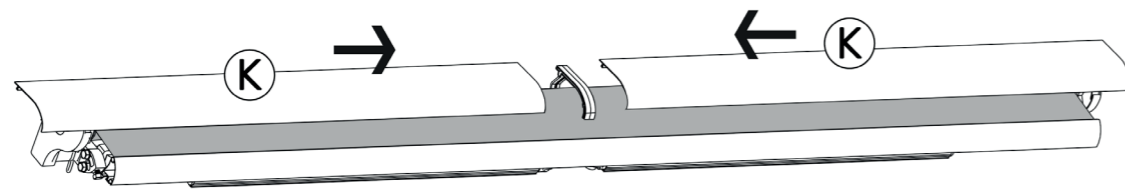

14

Inserte el conector en la barra frontal.

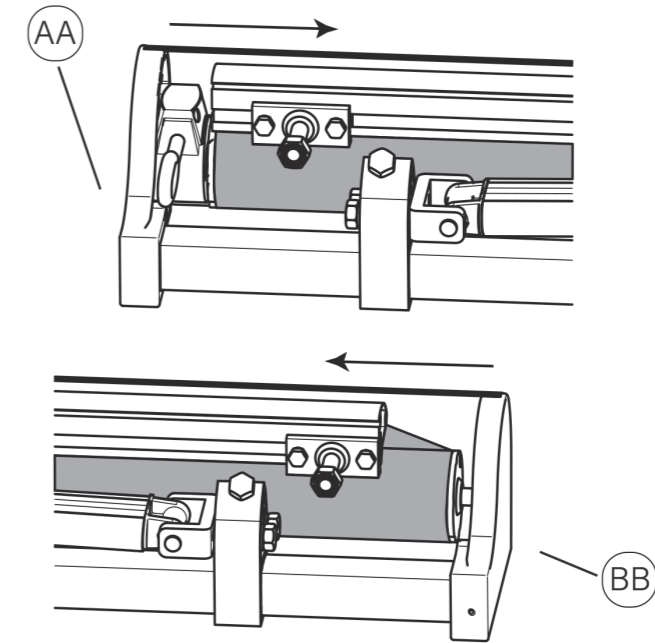

Vista lateral

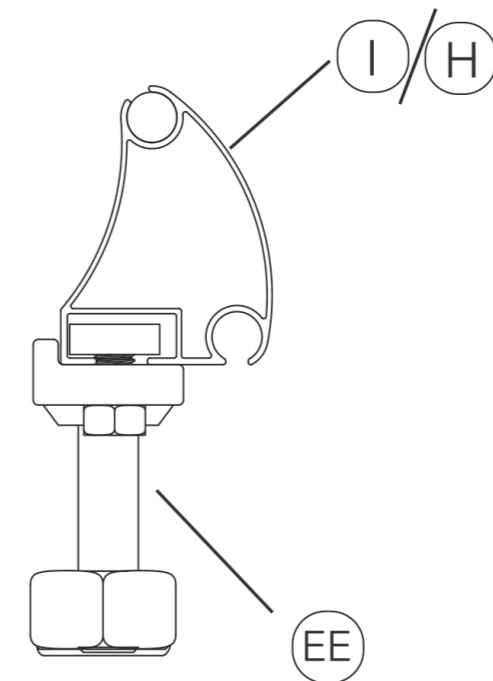

SAULE ST012

happy garden

15

Fije el conector.

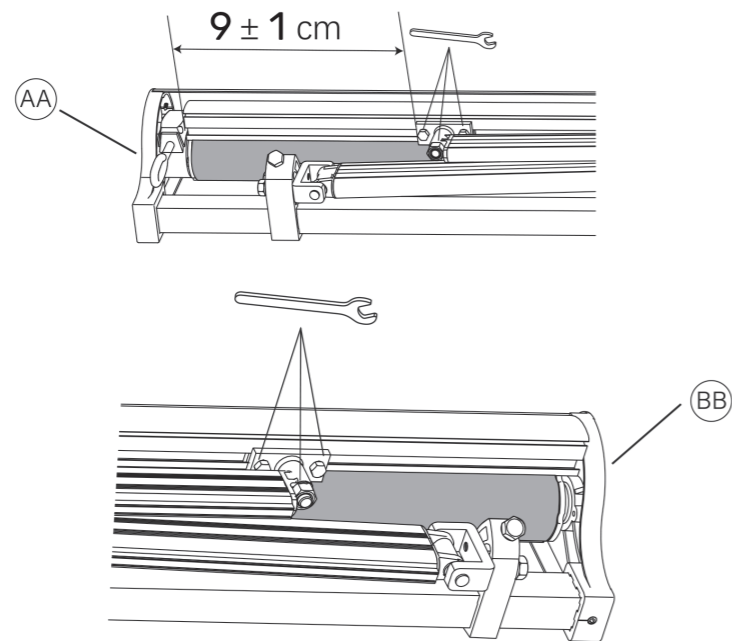

16

Instale la tela de la barra delantera.

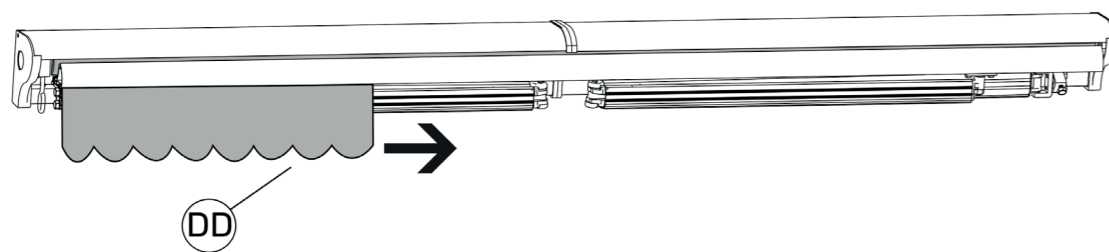

SAULE ST012

happy garden

17

Instalar el extremo de la barra frontal.

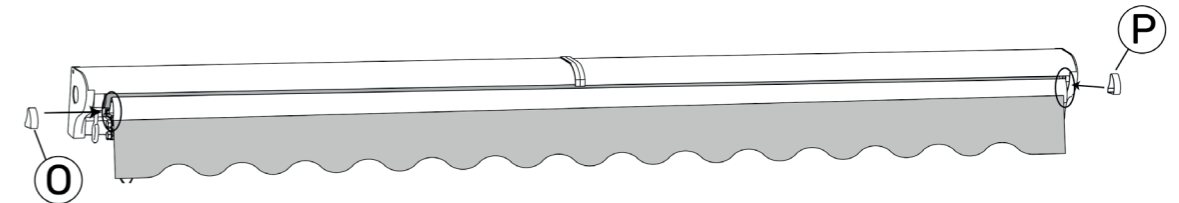

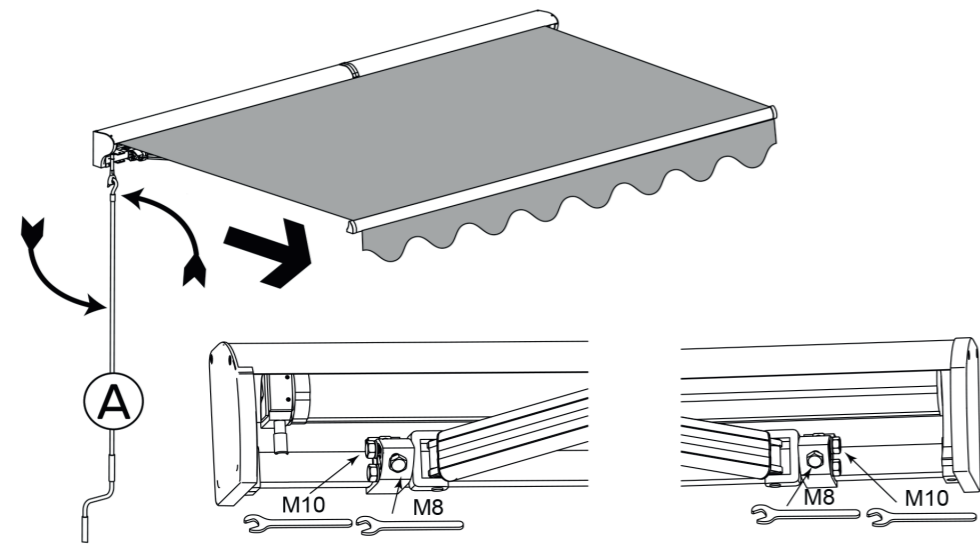

Si es necesario, la altura del brazo se puede ajustar de la siguiente manera.
 Para empezar, afloje ligeramente el tornillo M10. A continuación, apriete el tornillo M8 en el sentido de las agujas del reloj para elevar el brazo, o afloje en sentido contrario a las agujas del reloj para bajarlo.
 Por último, apriete firmemente el tornillo M10.
 (Es posible levantar o presionar el brazo manualmente para facilitar el ajuste).

Atención: ¡Está estrictamente prohibido situarse frente a la parte delantera del toldo durante el ajuste!

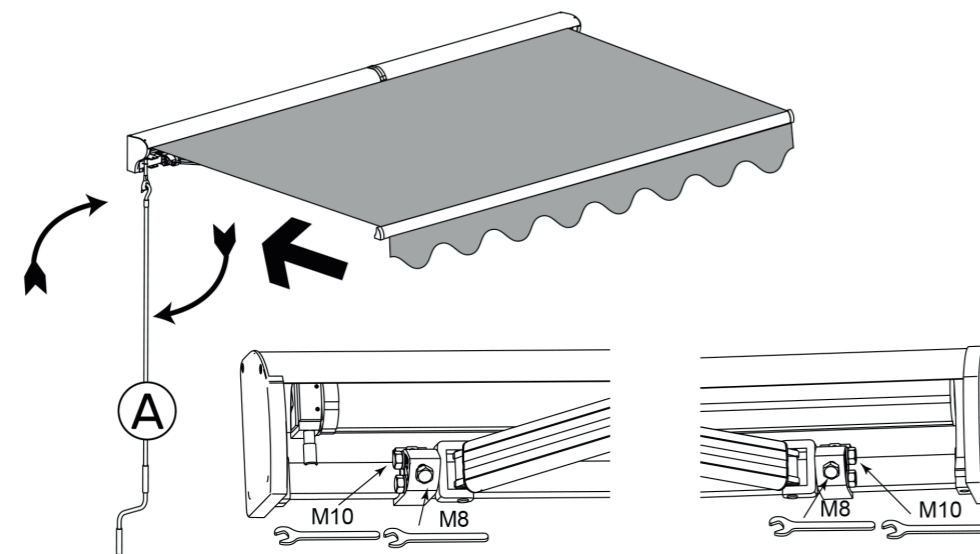

Si es necesario, la altura del brazo se puede ajustar de la siguiente manera.
 Para empezar, afloje ligeramente el tornillo M10. A continuación, apriete el tornillo M8 en el sentido de las agujas del reloj para elevar el brazo, o afloje en sentido contrario a las agujas del reloj para bajarlo.
 Por último, apriete firmemente el tornillo M10.
 (Es posible levantar o presionar el brazo manualmente para facilitar el ajuste).

Atención: ¡Está estrictamente prohibido situarse frente a la parte delantera del toldo durante el ajuste!

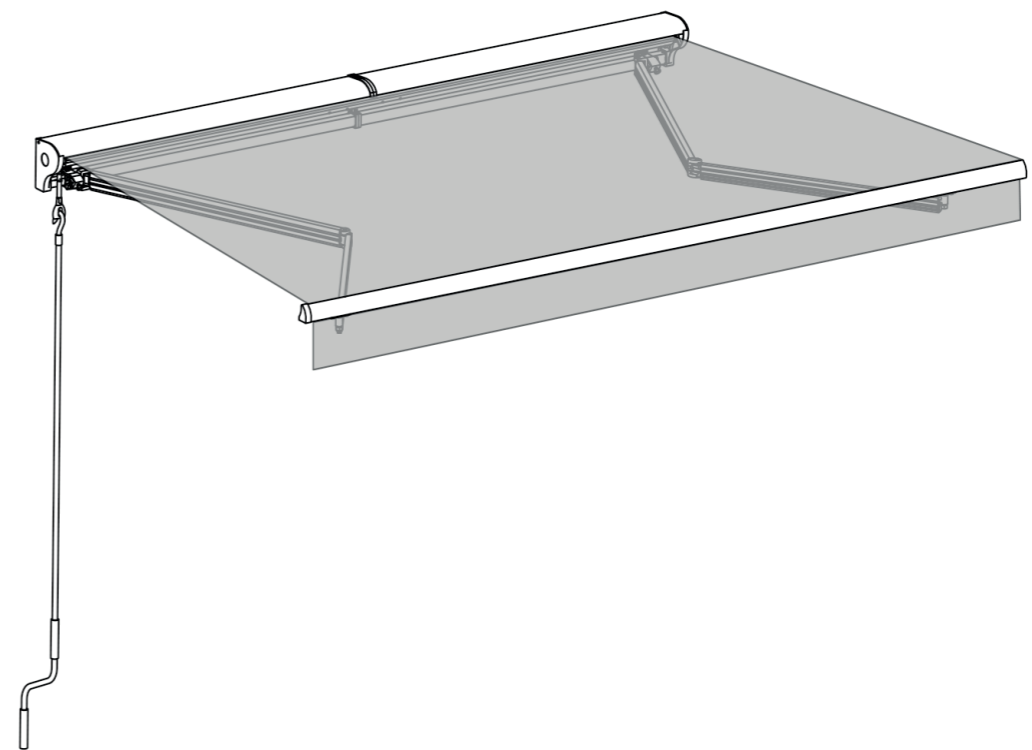

FR : Produit à usage domestique.
 DE : Produkt für den Hausgebrauch.
 EN : Product for domestic use.
 ES : Producto para uso doméstico.
 IT : Prodotto per uso domestico.
 NL : Product voor huishoudelijk gebruik.
 PT : Produto para uma utilização doméstica
 PL : Produkt do użytku domowego.
 RO : Acest produs este destinat utilizării casnice.
 SK : Výrobok na domáce použitie.

ISTRUZIONI DI SICUREZZA

- Per la vostra sicurezza, non montate da soli. Per motivi di sicurezza, si consiglia di procedere al montaggio in due.

- Tenere bambini e animali domestici lontani dai punti di montaggio.

- Alcuni pezzi possono presentare BORDI TAGLIENTI. Se necessario, indossare guanti protettivi durante il processo di assemblaggio.

- È necessario adottare precauzioni di base durante l'assemblaggio e l'utilizzo di questo prodotto al fine di limitare il rischio di lesioni e danni materiali.

- Le tende sono destinate esclusivamente alla protezione dal sole. Non devono essere utilizzate in caso di vento forte, pioggia, grandine o neve. In tali condizioni, ritirare immediatamente la tenda. (periodo di vento forte, pioggia, grandine o neve. In tali condizioni, ritirare immediatamente la tenda)

- Verificare che tutti i dadi siano ben serrati prima e durante l'uso.

- Assicurarsi che il telo sia ben teso. Se il telo non è teso durante l'estensione, ruotare in senso antiorario fino a quando il telo non è teso.

- Non mettere oggetti o parti del corpo, ad esempio le mani, nella tenda mentre si apre e si chiude.

- Rimuovere la manovella dal gancio dopo aver regolato la tenda come desiderato e riporla in un luogo non accessibile ai bambini per evitare che si feriscano.

- La garanzia non copre i danni causati da condizioni meteorologiche avverse.

- Non avvicinare fiamme o fonti di calore al telo della tenda.

- Non lasciare mai che i bambini giochino con la tenda.

- Quando la barra anteriore tocca il rullo come mostrato nella figura seguente durante la retrazione, non cercare di avvicinarli, altrimenti il prodotto potrebbe danneggiarsi.

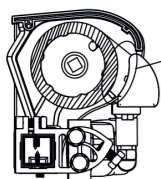

Lasciare un certo gioco! Un serraggio eccessivo può causare gravi danni e persino mettere in pericolo la sicurezza personale.

STRUMENTI NECESSARI PER IL MONTAGGIO:

- Trapano, punta da muratore, 14 mm, livella, chiave inglese, scala a pioli, metro a nastro, gesso o pennarello, martello di legno. Scelta della posizione

- Le tende devono essere installate ad un'altezza minima di 250 cm solo su una parete in cemento armato o in mattoni pieni. In caso di dubbio, non esitate a chiedere l'aiuto di professionisti.

- Se la vostra parete presenta crepe o è dotata di un rivestimento esterno (isolamento, doppia parete in mattoni, rivestimento in mattoni), l'installazione deve essere effettuata da un professionista.

- Assicuratevi che la parete/il soffitto sia piatto, in modo che il supporto sia fissato saldamente.

- Se desiderate montare la tenda sopra la porta di un balcone, dovete lasciare uno spazio di almeno 20 cm sopra il telaio della porta.

- Assicuratevi di tenere conto dell'altezza di caduta quando decidete dove installare la vostra tenda. L'angolo di caduta può essere modificato anche dopo il montaggio. Tuttavia, l'angolo di caduta ideale è già stato regolato in fabbrica e può essere modificato solo in misura minima.

- Si consiglia che la barra anteriore della tenda da sole abbia un'altezza di almeno 250 cm quando è completamente estesa; se le condizioni locali non lo consentono, è possibile montare la tenda da sole in una posizione più bassa. L'asse orizzontale che passa attraverso i fori inferiori deve essere 60 cm più alto dell'asse della barra anteriore per rispettare l'angolo di inclinazione minimo di 14°.

- Dopo aver scelto la posizione di montaggio, è possibile segnare il punto in cui praticare i fori per i supporti.

Tracciare una linea orizzontale all'altezza della posizione

richiesta. Utilizzare un metro a nastro, una livella e un gessetto. Abbiamo già indicato dove e con quale larghezza devono essere montati i supporti. Misurate la larghezza tra i supporti e riportatela sulla linea tracciata sulla parete/soffitto.

MONTAGGIO

- Utilizzare un trapano da muratura da 14 mm per praticare fori profondi 9 cm. Dopo aver praticato i fori, pulirli soffiandoci dentro. Quindi inserire i tasselli per uso intensivo nei fori. Prima di inserirli, rimuovere il dado, la rondella e l'anello di serraggio. Metterli da parte, in modo da averli a portata di mano.

- Attenzione: se non si avverte alcuna resistenza quando si rimuove il dado dal tassello per carichi pesanti, significa che il tassello non è sufficientemente ancorato. È necessario ripetere l'intero montaggio.

- Inserire le viti di fissaggio lasciando 0,5 cm, agganciare la tenda da sole e serrare le viti.

- Attenzione: se gli ancoraggi pesanti vengono estratti di oltre 30 mm, o se si riscontrano crepe nel materiale di base o allentamento delle viti, l'operazione deve essere immediatamente interrotta e deve essere effettuato un rinforzo.

LA MANUTENZIONE

- Metallo: lavare con acqua saponata e risciacquare con acqua pulita. Asciugare con un panno (che non lasci pelucchi). Evitare l'uso di detersivi e prodotti acidi.

- Plastica: spolverare regolarmente con un panno pulito, morbido e asciutto.

- Tessuto: pulire il tessuto ogni sei mesi.

- Utilizzate solo sapone naturale, mai detersivi chimici. L'acqua deve essere fredda o tiepida. Lasciate asciugare completamente il tessuto. Non utilizzate apparecchi di riscaldamento, ad esempio un asciugacapelli, per l'asciugatura.

- Controllate regolarmente che i supporti a muro siano ben fissati, fissateli se sono allentati o allentati.

- Controllare il cambio una volta ogni sei mesi. Se si riscontrano danni, smettere di utilizzare la tenda fino a quando il cambio non viene riparato o sostituito.

- Normalmente non è necessario lubrificare le parti mobili della tenda da sole. Tuttavia, se un giorno dovesse rendersi necessario, ad esempio a causa di un rumore anomalo o perché l'estrazione risulta difficile. Utilizzate solo lubrificanti adatti ai materiali plastici. Non utilizzate lubrificanti a base di petrolio.

Lubrificare abbondantemente l'area tra l'estremità del tubo del rullo e il supporto terminale (perno di rotazione). Fare attenzione a non spruzzare troppo prodotto sul tessuto.

- Una manutenzione regolare non solo contribuirà a garantire una lunga durata, ma è anche importante per la vostra sicurezza e quella degli altri.

MAGAZZINAGGIO

- Se non si intende utilizzare la tenda da sole per un periodo prolungato, si consiglia di rimuoverla dai supporti.

- Assicurarsi che il telo sia completamente asciutto prima di riporlo. Riporre un telo bagnato può causare macchie.

- Riporre la tenda da sole in un luogo asciutto e sicuro, fuori dalla portata dei bambini.

QUANDO NON SI DESIDERA PIÙ UTILIZZARE LA TENDA

- Ritirare completamente la tenda prima di iniziare a smontarla. Fissare i bracci della tenda per evitare che si apra involontariamente. È possibile utilizzare la fascia di protezione che era fissata alla tenda al momento dell'acquisto.

- Seguire le istruzioni di montaggio in ordine inverso per smontare la tenda.

- Anche per lo smontaggio è necessario seguire le norme di sicurezza e le istruzioni.

- Non smaltire questa tenda insieme agli altri rifiuti domestici. Per evitare che lo smaltimento incontrollato dei rifiuti danneggi l'ambiente o la salute umana, riciclarli in modo responsabile al fine di promuovere il riutilizzo sostenibile delle risorse materiali.

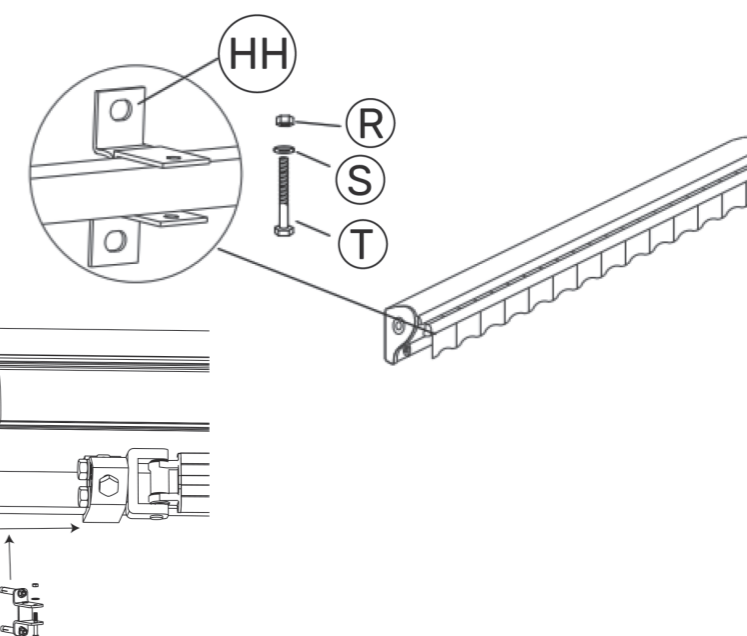
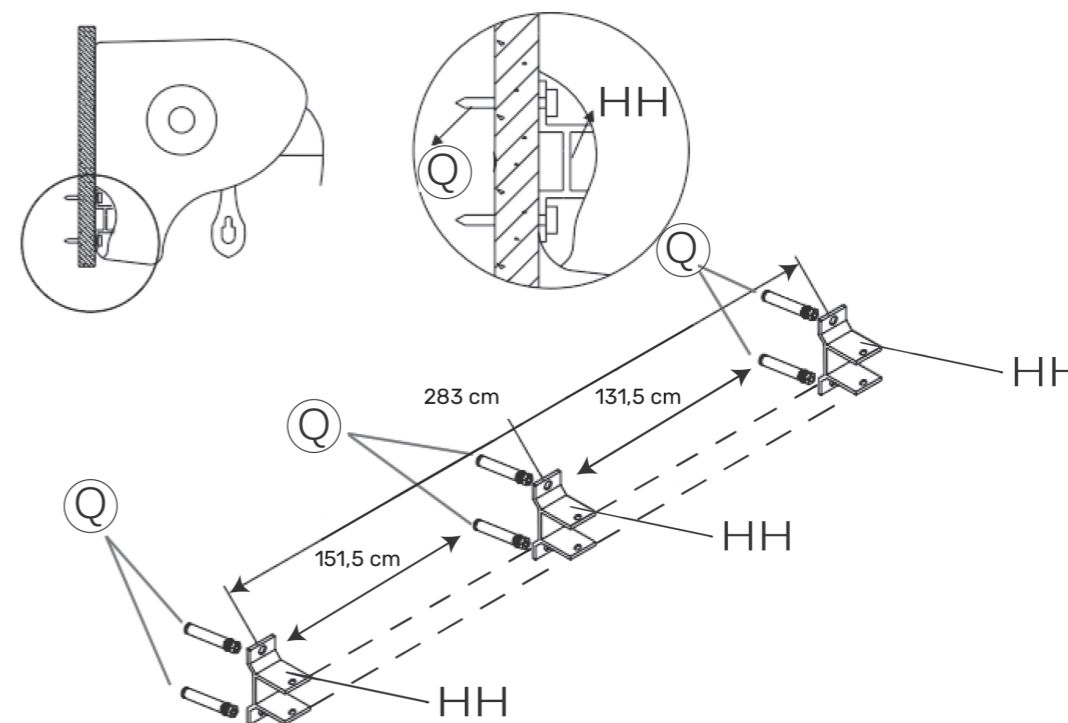

SAULE ST012

happy garden



A x1



B x1



C x1



D x1

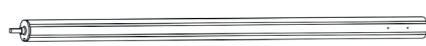

E x1

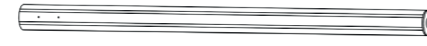

F x1

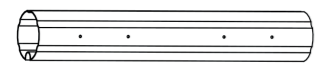

G x1



H x1



I x1

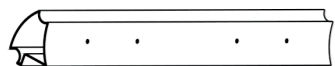

J x1



K x2

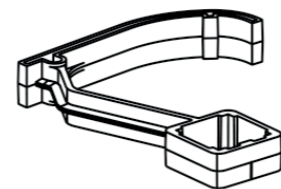

L x1

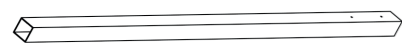

M x2

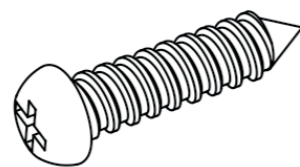

N x20
M4x16mm



O x1

SAULE ST012

happy garden

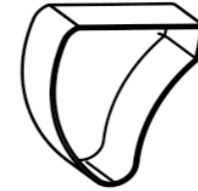

P x1

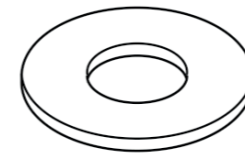

S x2/x3
Rayon 8,5

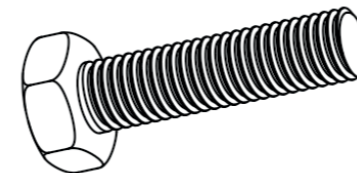

V x4
M10x40

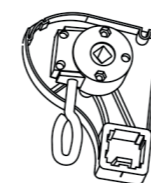

AA x1



DD x1

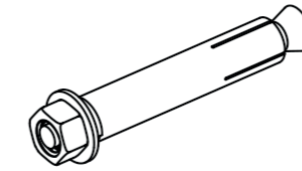

Q x4/x6

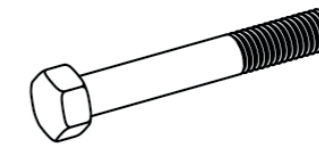

T x2/x3
M8x55

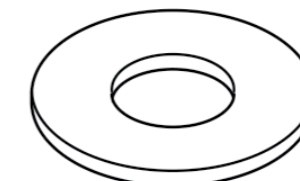

W x4
Rayon 10,5

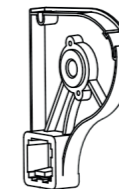

BB x1

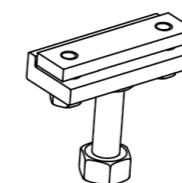

EE x2



R x2/x3
M8



U x2

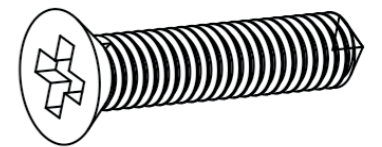

X x2
4x16

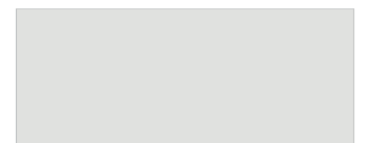

CC x1



FF x2

SAULE ST012

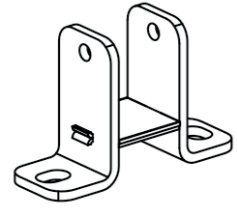

HH x2/x3

happy garden



happy garden

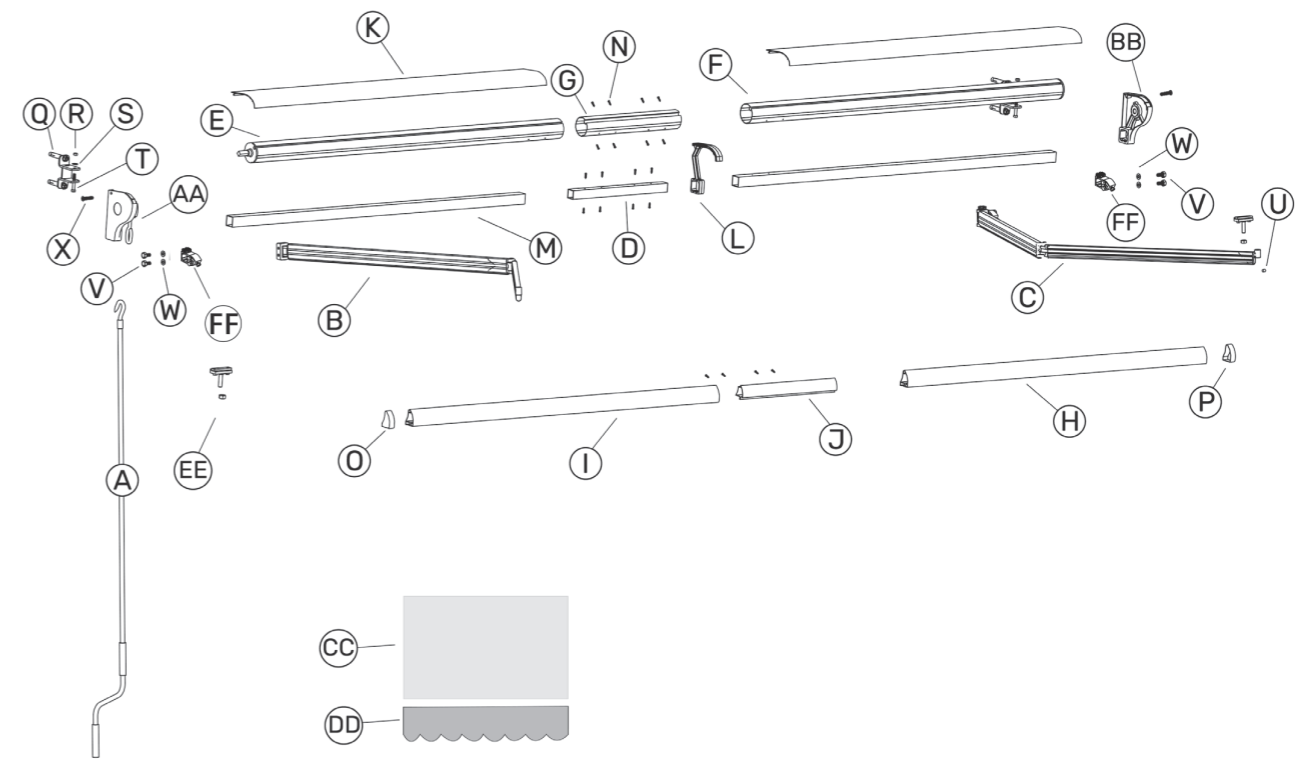

01

Collegare il supporto del braccio e i bracci.

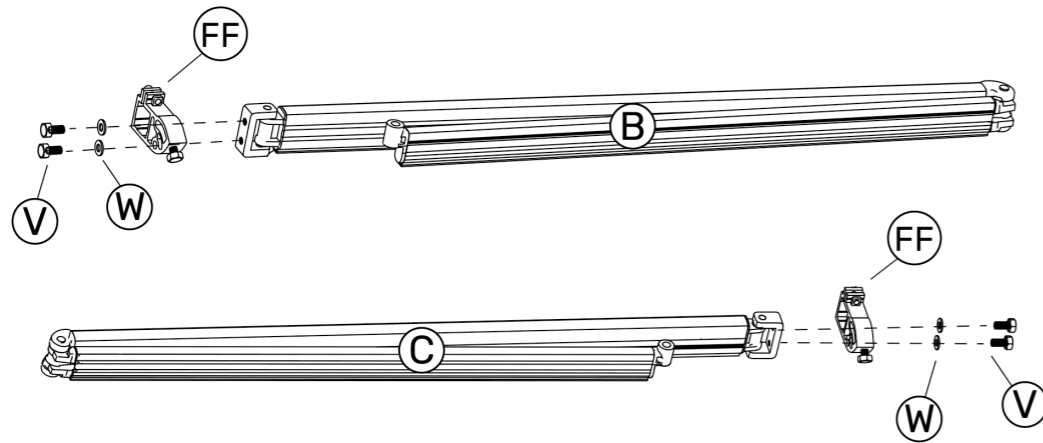

Zoom

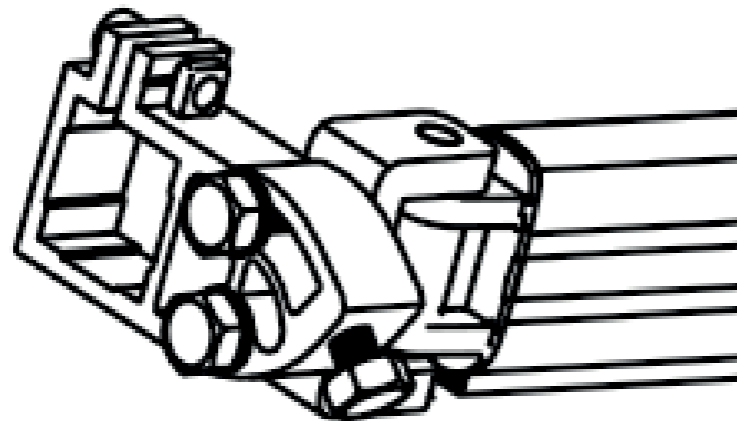

02

Collegare i bracci e la barra quadrata.
Assicurarsi che il lato perforato del tubo quadrato sia rivolto verso l'alto, come nella posizione sottostante.

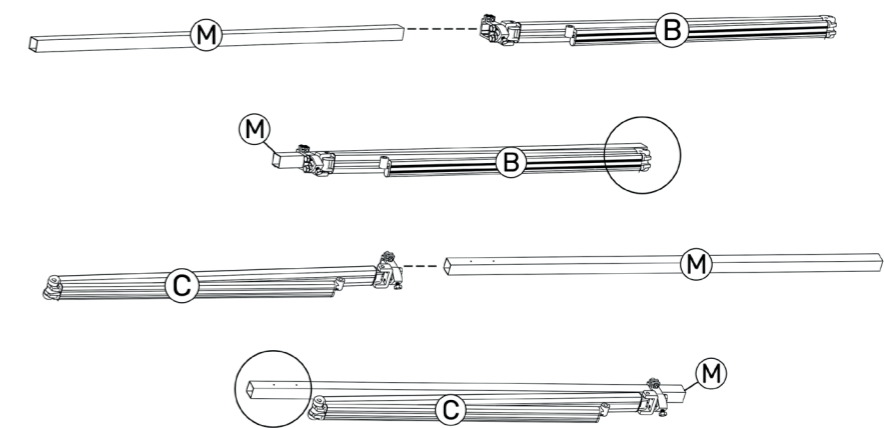

03

Fissare il braccio.

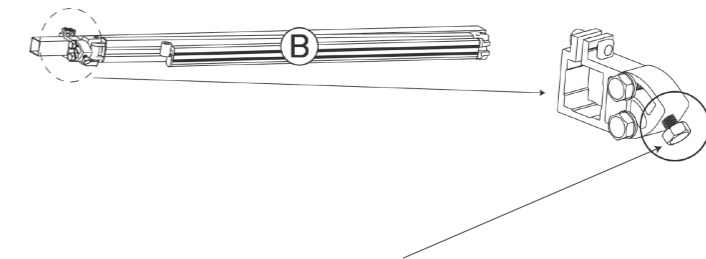

Stringere le viti in senso orario per sollevare il braccio della tenda da sole e allentarle in senso antiorario per abbassarlo.

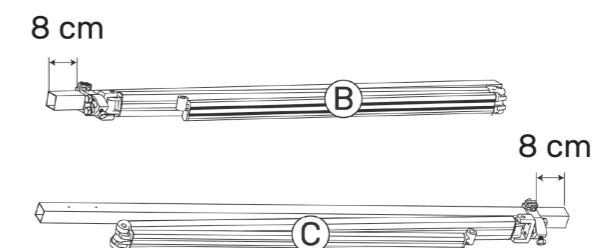

04

Collegare il braccio sinistro e il connettore della barra quadrata.

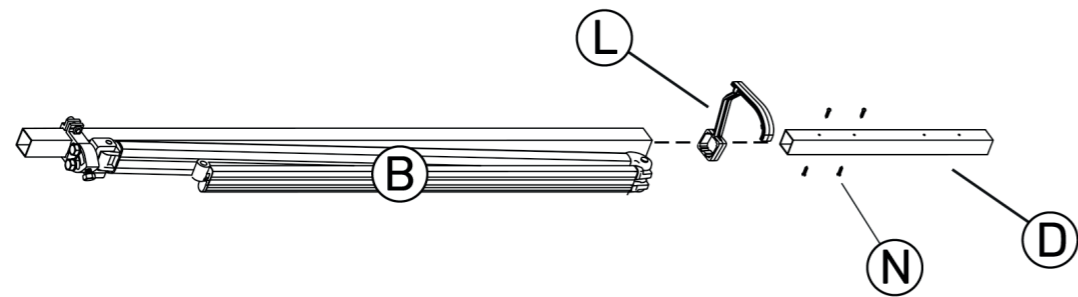

05

Collegare la barra quadrata.

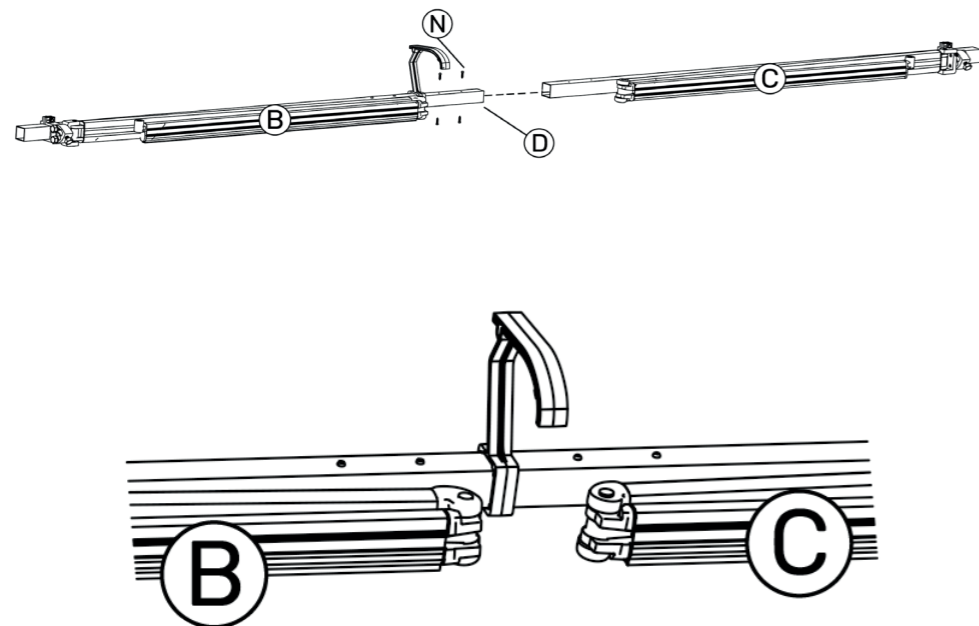

06

Collegare i rulli.

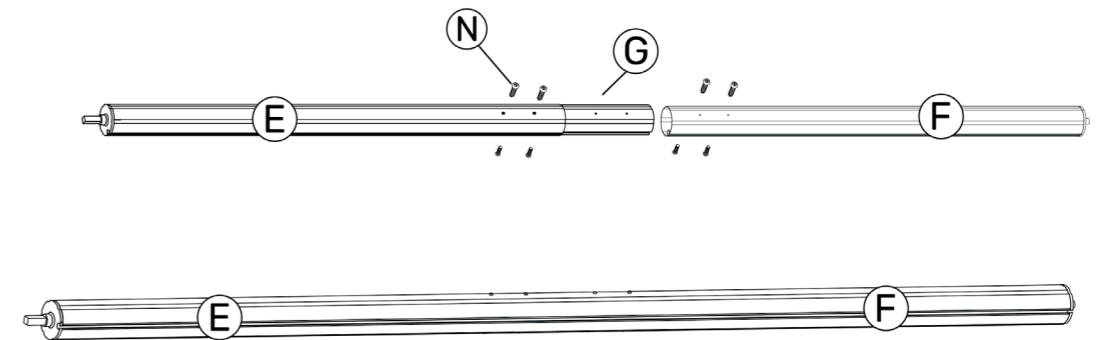

07

Collegare la barra frontale.

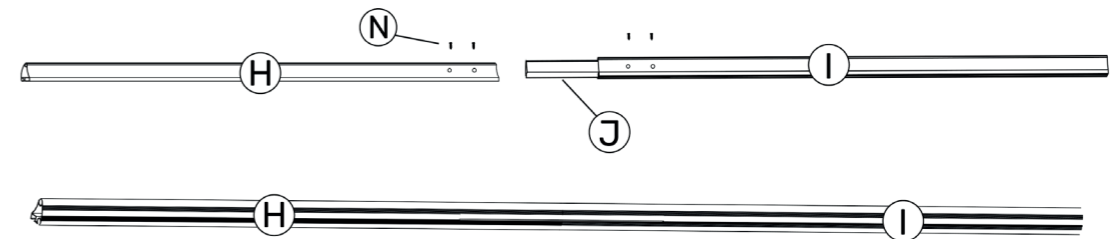

08

Inserire il tessuto nel rullo e nella barra come indicato nello schema. Assicurarsi che il tessuto sia centrato tra il rullo e la barra frontale.

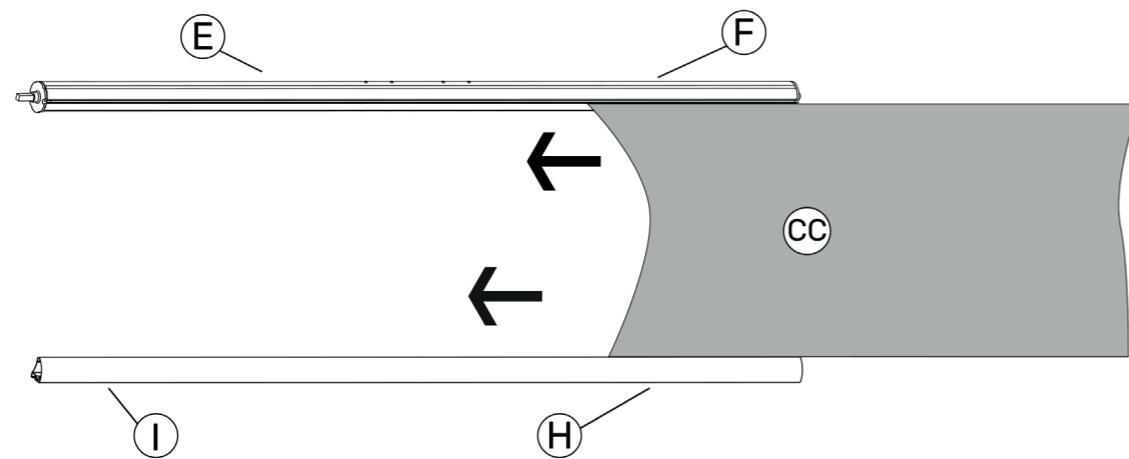

Vista laterale

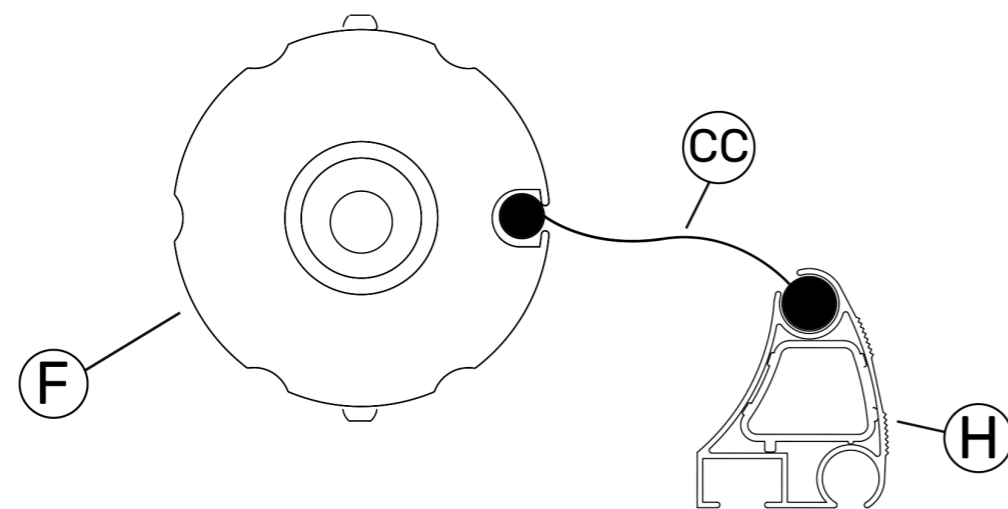

09

Arrotolate il tessuto.

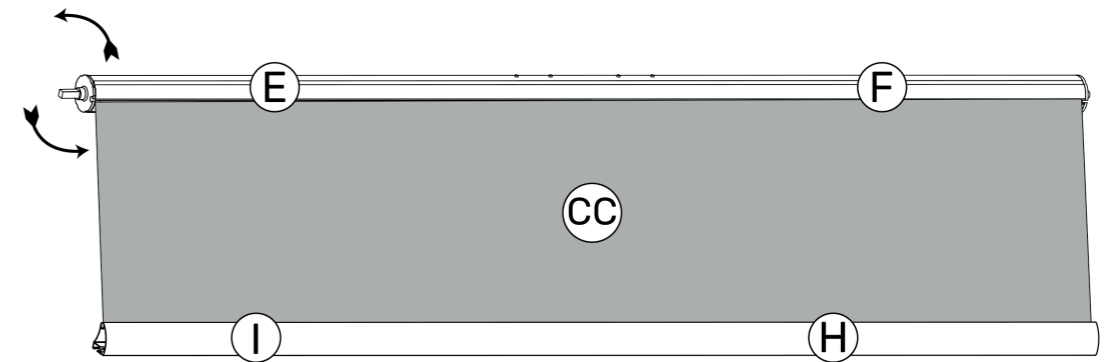

10

Installare il fissatore del tessuto.

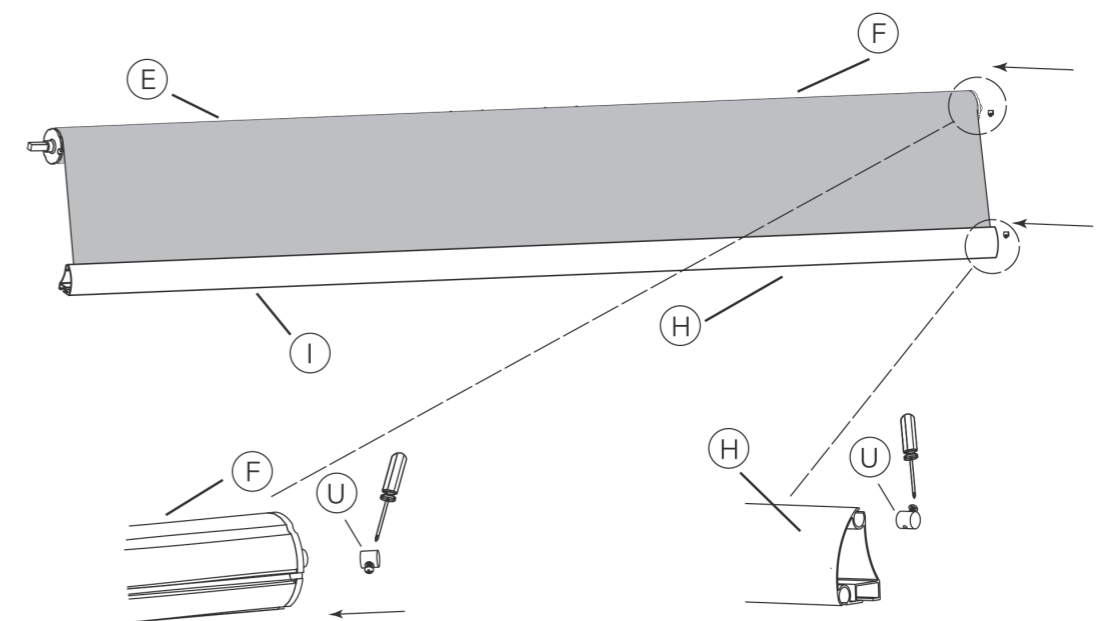

Vista laterale

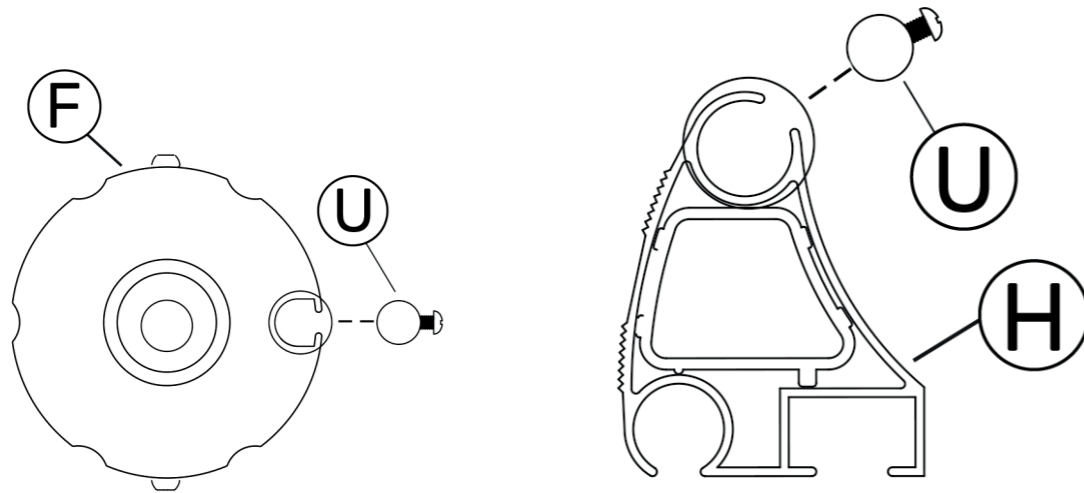

11

Installare il supporto sinistro.

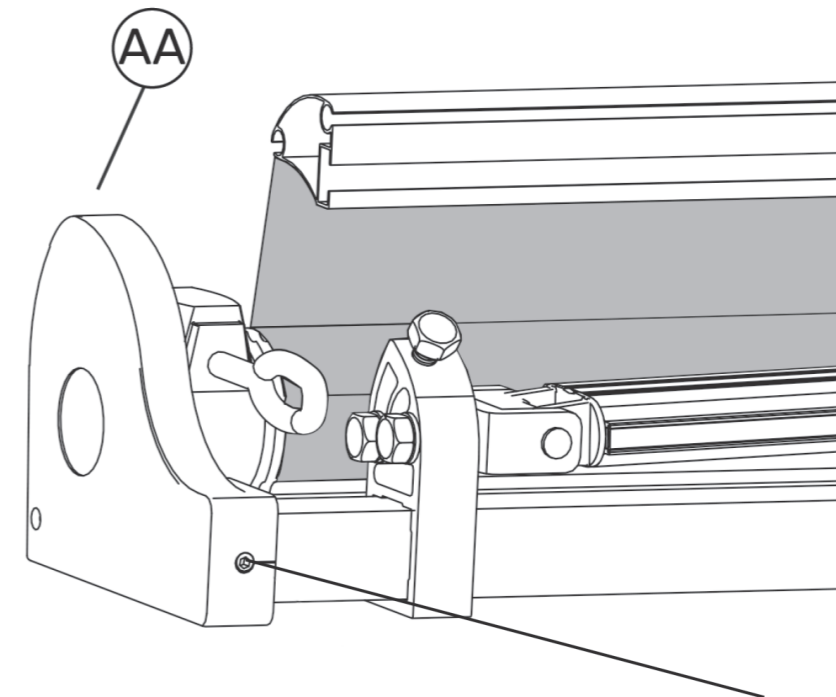
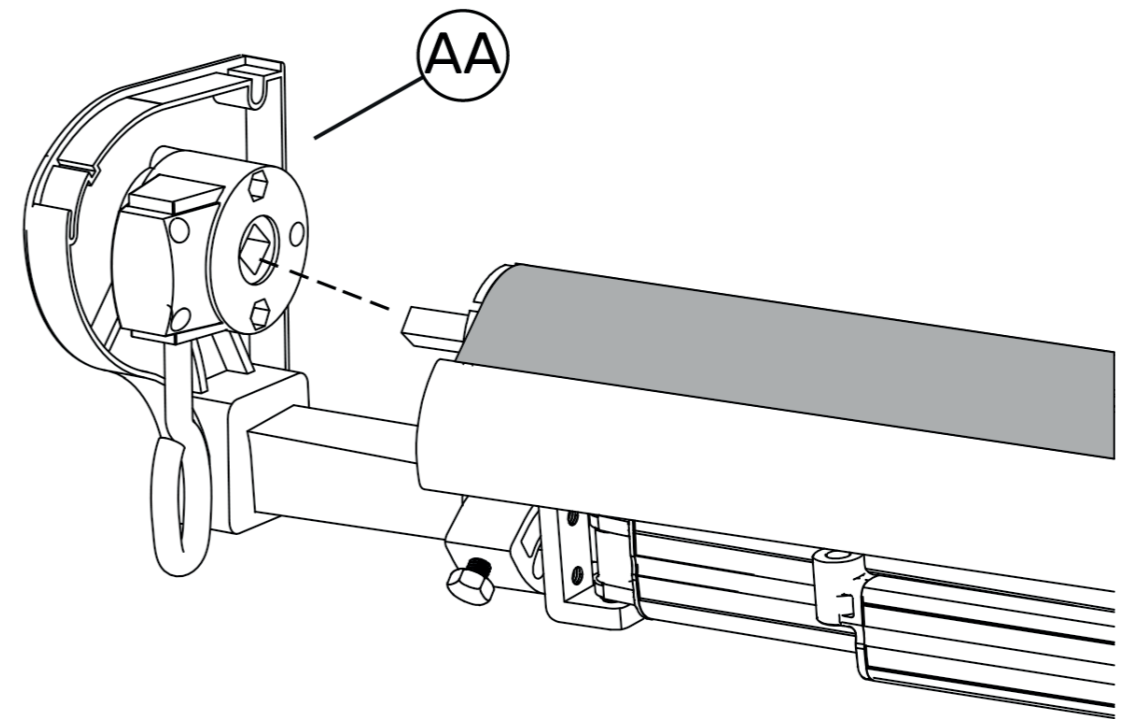
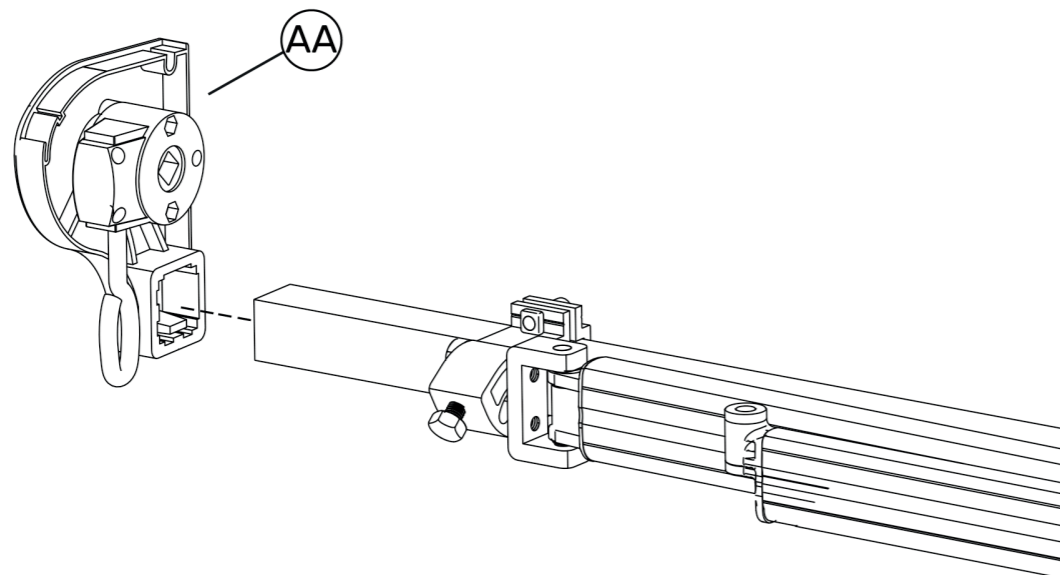

Serrare la vite per fissare il supporto e l'arco anteriore.

12

Installare il supporto destro.

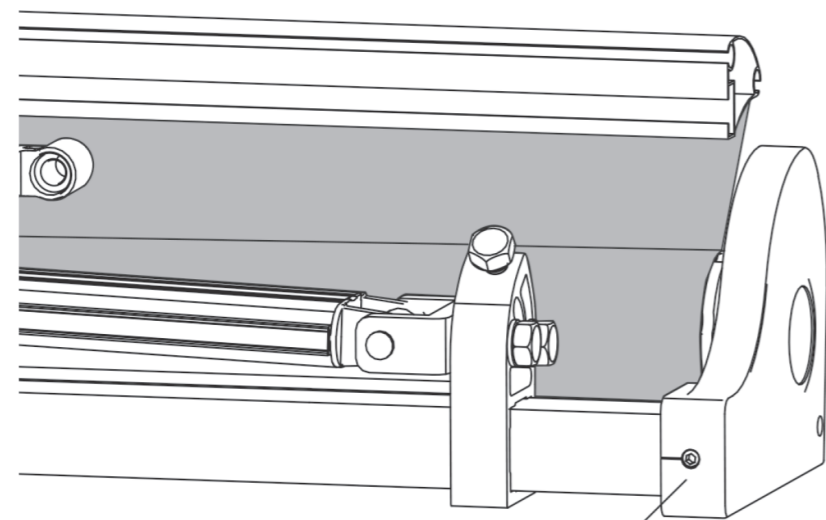
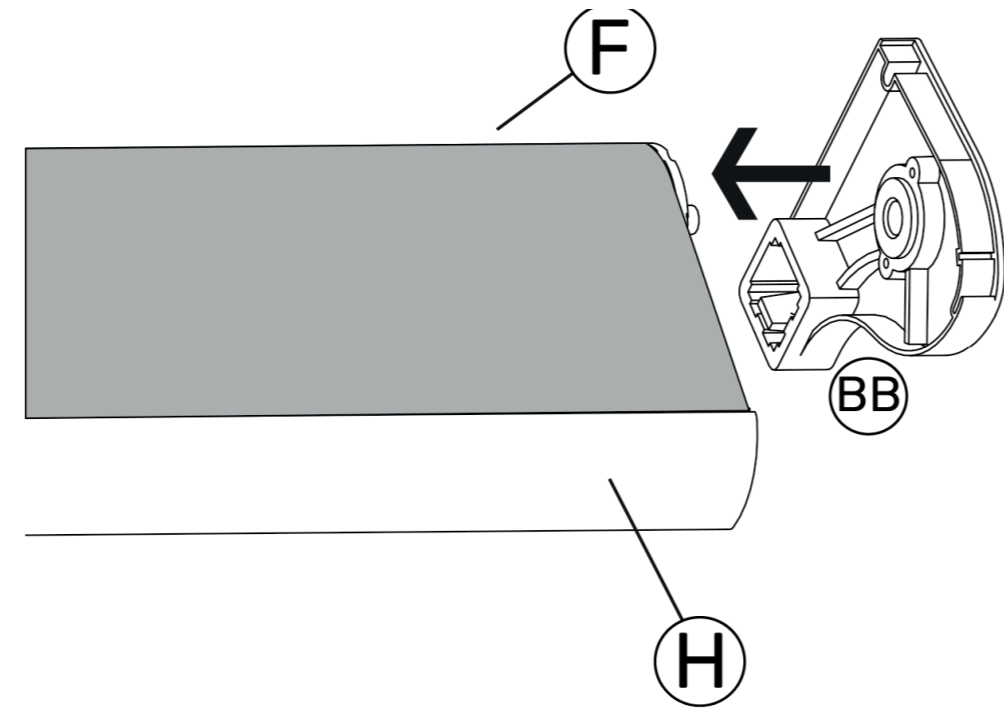

Serrare la vite per fissare il supporto e l'arco anteriore.

13

Installare il semi-cofano.

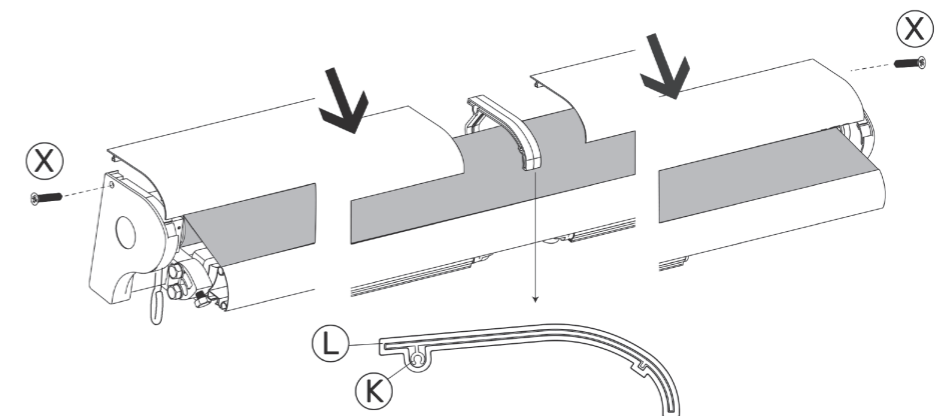
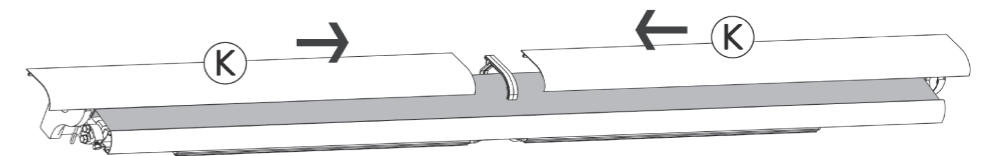
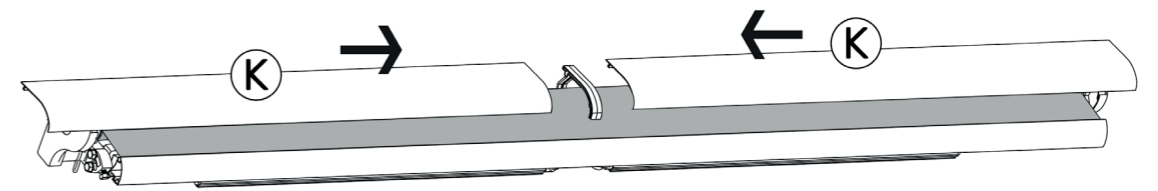

14

Inserire il connettore nella barra frontale.

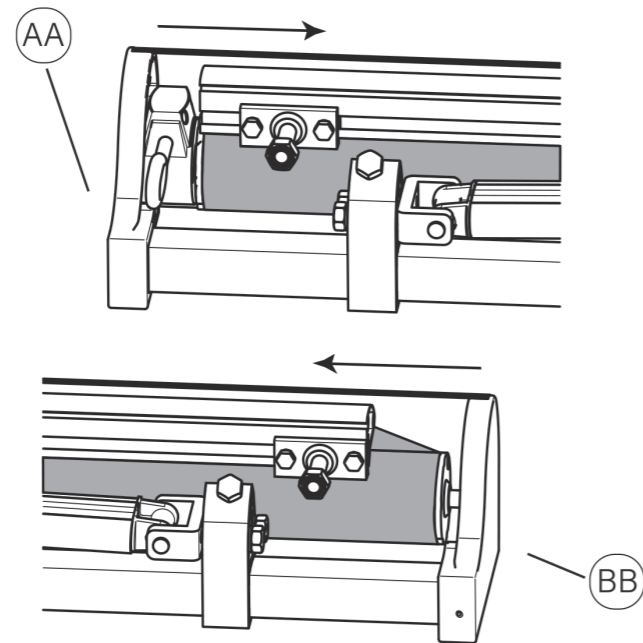

Vista laterale

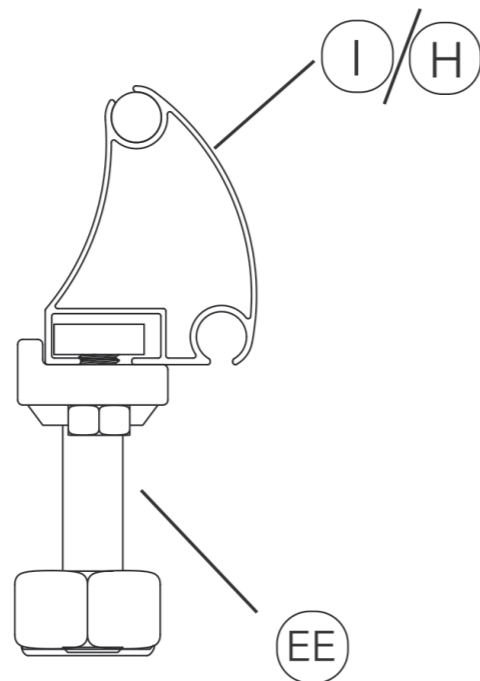

15

Fissare il connettore.

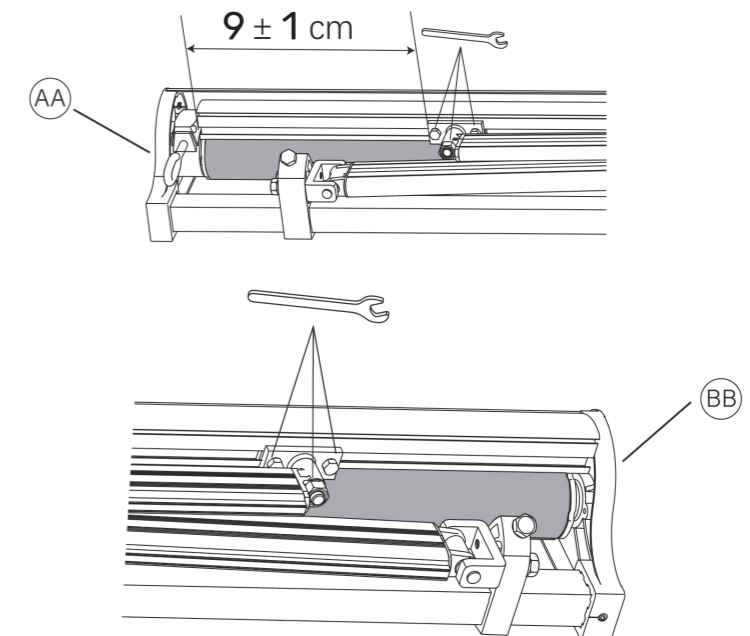

16

Installare il tessuto della barra anteriore.

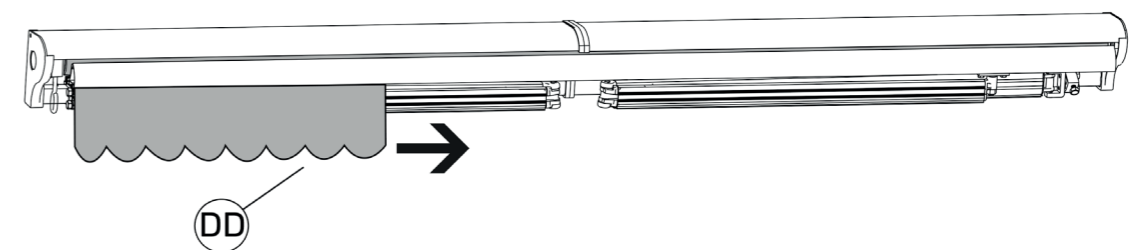

17

Installare il terminale della barra frontale.

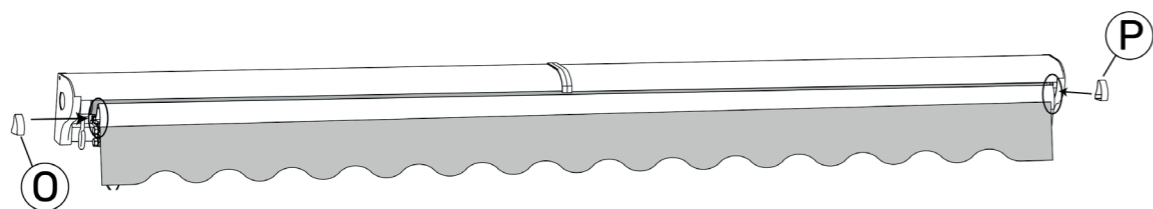

18

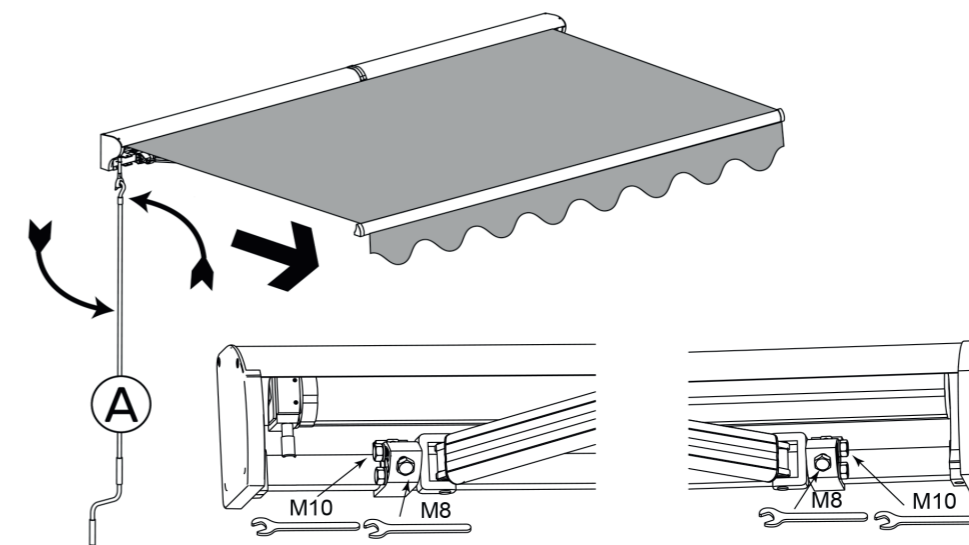

Se necessario, l'altezza del braccio può essere regolata come segue.
Per iniziare, allentare leggermente la vite M10. Quindi stringere la vite M8 in senso orario per sollevare il braccio, oppure allentarla in senso antiorario per abbassarlo. Infine, serrare saldamente la vite M10. (È possibile sollevare o premere manualmente il braccio per facilitare la regolazione).

Attenzione: è severamente vietato sostare davanti alla parte anteriore della tenda da sole durante la regolazione!

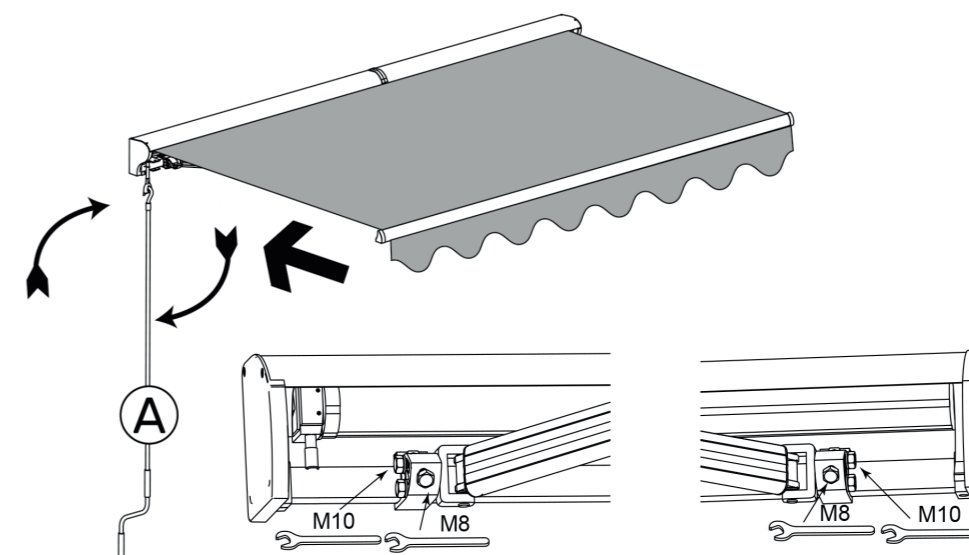

Se necessario, l'altezza del braccio può essere regolata come segue.
Per iniziare, allentare leggermente la vite M10. Quindi stringere la vite M8 in senso orario per sollevare il braccio, oppure allentarla in senso antiorario per abbassarlo. Infine, serrare saldamente la vite M10. (È possibile sollevare o premere manualmente il braccio per facilitare la regolazione).

Attenzione: è severamente vietato sostare davanti alla parte anteriore della tenda da sole durante la regolazione!

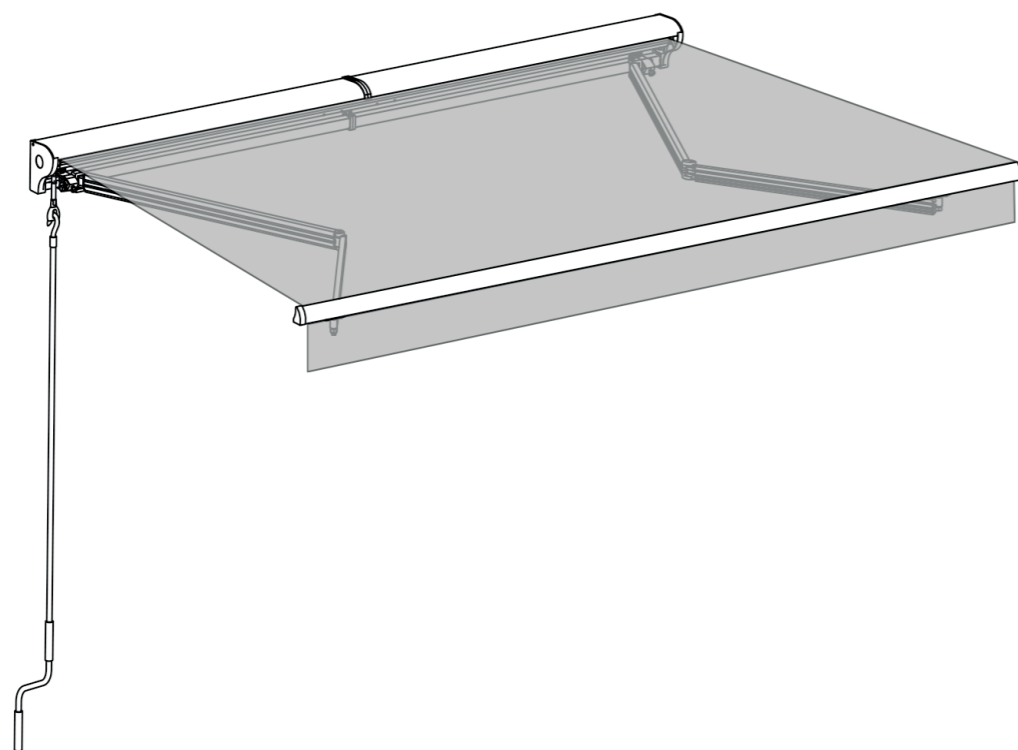

FR : Produit à usage domestique.
 DE : Produkt für den Hausgebrauch.
 EN : Product for domestic use.
 ES : Producto para uso doméstico.
 IT : Prodotto per uso domestico.
 NL : Product voor huishoudelijk gebruik.
 PT : Produto para uma utilização doméstica
 PL : Produkt do użytku domowego.
 RO : Acest produs este destinat utilizării casnice.
 SK : Výrobok na domáce použitie.

VEILIGHEIDSVOORSCHRIFTEN

- Voor uw veiligheid: monteer het product niet alleen. Om veiligheidsredenen wordt aanbevolen om het product met twee personen te monteren.
- Houd kinderen en huisdieren uit de buurt van de montagepunten.
- Sommige onderdelen kunnen **SCHERPE RANDEN** hebben. Draag indien nodig beschermende handschoenen tijdens het montageproces.
- Bij de montage en het gebruik van dit product moeten elementaire voorzorgsmaatregelen worden genomen om het risico op letsel en materiële schade te beperken.
- Zonneschermen zijn uitsluitend bedoeld als bescherming tegen de zon. Ze mogen niet worden gebruikt bij harde wind, regen, hagel of sneeuw. Bij dergelijke omstandigheden moet u het zonnescherm onmiddellijk intrekken. (bij harde wind, regen, hagel of sneeuw. Bij dergelijke omstandigheden moet u het zonnescherm onmiddellijk intrekken)
- Controleer voor en tijdens het gebruik of alle moeren goed zijn aangedraaid.
- Zorg ervoor dat het doek goed gespannen is. Als het doek tijdens het uitschuiven niet gespannen is, draai dan tegen de klok in totdat het doek gespannen is.
- Plaats geen voorwerpen of lichaamsdelen, zoals uw handen, in de luifel terwijl deze wordt uitgeschoven of ingeschoven.
- Verwijder de slinger uit de lus nadat u de luifel naar wens hebt ingesteld en berg deze op een voor kinderen onbereikbare plaats op om letsel te voorkomen.
- De garantie dekt geen schade veroorzaakt door ongunstige weersomstandigheden.
- Plaats geen vlammen of warmtebronnen in de buurt van het tentdoek.
- Laat kinderen nooit met de zonwering spelen.
- Wanneer de voorste stang tijdens het intrekken de rol raakt, zoals in de volgende afbeelding te zien is, probeer deze dan niet dichterbij elkaar te brengen, anders kan het product beschadigd raken.

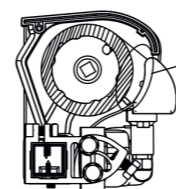

Laat wat speling over! Te strak aandraaien kan ernstige schade veroorzaken en zelfs de persoonlijke veiligheid in gevaar brengen.

BENODIGD GEREEDSCHAP VOOR DE MONTAGE:

- Boormachine, steenboor, 14 mm, waterpas, verstelbare moersleutel, trapladder, meetlint, krijt of stift, houten hamer.
- Keuze van de locatie
- Zonneschermen moeten op een hoogte van minimaal 250 cm worden geïnstalleerd, uitsluitend op een muur van gewapend beton of massieve bakstenen. Raadpleeg bij twijfel een professional.
- Als uw muur scheuren vertoont of voorzien is van een buitenbekleding (isolatie, dubbele bakstenen muur, bakstenen gevelbekleding). De installatie moet door een professional worden uitgevoerd.
- Zorg ervoor dat de muur/het plafond vlak is, zodat de steun stevig kan worden bevestigd.
- Als u de luifel boven een balkondeur wilt monteren, moet u minimaal 20 cm ruimte laten boven het deurkozijn.
- Houd rekening met de valhoogte wanneer u beslist waar u uw zonnescherm wilt installeren. De valhoek kan na de montage nog worden aangepast. De ideale valhoek is echter al in de fabriek ingesteld en kan slechts minimaal worden gewijzigd.
- Wij raden aan dat de voorste stang van de luifel een hoogte van minimaal 250 cm heeft wanneer deze volledig is uitgeklaapt.

Als de lokale omstandigheden dit niet toelaten, kunt u de luifel in eenlagerepositie monteren. De horizontale as die door de onderste boorgaten loopt, moet 60 cm hoger zijn dan de as van de voorste stang om de minimale hellingshoek van 14° te respecteren.

- Nadat u de montagepositie hebt gekozen, kunt u markeren waar u de gaten voor de steunen moet boren. Trek een horizontale lijn op de hoogte van de gewenste plaats. Gebruik hiervoor een meetlat, een waterpas en krijt. We hebben al aangegeven waar en met welke breedte de steunen moeten worden gemonteerd. Meet de breedte tussen de steunen en breng deze over op de lijn die u op uw muur/plafond hebt getrokken.

MONTAGE

- Gebruik een 14 mm boor voor metselwerk om gaten van 9 cm diep te boren. Reinig de gaten na het boren door ze schoon te blazen. Plaats vervolgens de pluggen voor intensief gebruik in de gaten. Verwijder voordat u ze plaatst de moer, de sluitring en de klemring. Leg ze opzij, zodat u ze bij de hand hebt.
- Let op: als u merkt dat er geen weerstand is wanneer u de moer van de zware plug verwijdert, is de zware plug niet voldoende verankerd. U moet de volledige montage herhalen.
- Plaats de explosieschroeven en laat 0,5 cm vrij, hang de luifel op en draai de schroeven vast.
- Let op: als de zware verankeringen meer dan 30 mm worden uitgetrokken, of als er scheuren in het basismateriaal ontstaan of de schroeven losraken, moet de bewerking onmiddellijk worden stopgezet en moet een versterking worden aangebracht.

ONDERHOUD

- Metaal: Was met zeepwater en spoel af met schoon water. Droog af met een (pluivrije) doek. Gebruik geen schoonmaakmiddelen of zure producten.
- Kunststof: Stof regelmatig af met een schone, zachte en droge doek.
- Stof: Reinig de stof om de zes maanden.
- Gebruik alleen natuurlijke zeep, nooit chemische reinigingsmiddelen. Het water moet koud of lauw zijn. Laat de stof volledig drogen. Gebruik geen verwarmingsapparaten, zoals een haardroger, om de stof te drogen.
- Controleer regelmatig of de muurbevestigingen goed vastzitten en zet ze vast als ze los zitten of verslapt zijn.
- Controleer de tandwielkast eens in de zes maanden. Als u schade constateert, gebruik de luifel dan niet meer totdat de tandwielkast is gerepareerd of vervangen.
- Normaal gesproken is het niet nodig om de bewegende delen van de luifel te smeren. Als dit echter ooit nodig mocht zijn, bijvoorbeeld vanwege een abnormaal geluid of omdat het uitschuiven moeilijk gaat, gebruik dan alleen smeermiddel die geschikt zijn voor kunststof. Gebruik geen smeermiddelen op basis van petroleum.
- Smeer het gebied tussen het uiteinde van de rolbuis en de eindsteun (draaias) royaal in. Zorg ervoor dat u niet te veel product op het doek spuit.
- Regelmatig onderhoud draagt niet alleen bij aan een lange levensduur, maar is ook belangrijk voor uw eigen veiligheid en die van anderen.

OPBERGEN

- Als u de luifel gedurende langere tijd niet wilt gebruiken, is het raadzaam om de luifel van de steunen te verwijderen.
- Zorg ervoor dat het doek volledig droog is voordat u het opbergt. Het opbergen van een nat doek kan vlekken veroorzaken.
- Berg de luifel op een droge en veilige plaats op, buiten het bereik van kinderen.

WANNEER U HET ZONNESCHERM NIET MEER WILT GEBRUIKEN

- Trek de luifel volledig in voordat u begint met demonteren. Bevestig de armen van de luifel om onbedoeld uitklappen te voorkomen. U kunt hiervoor de beschermstrip gebruiken die bij aankoop op de luifel was bevestigd.

SAULE ST012

happy garden

- Volg de montage-instructies in omgekeerde volgorde om de zonwering te demonteren.
- De veiligheidsvoorschriften en instructies moeten ook bij het demonteren worden opgevolgd.
- Gooi deze zonwering niet bij het andere huishoudelijk afval. Om te voorkomen dat ongecontroleerde afvalverwijdering schadelijk is voor het milieu of de menselijke gezondheid, dient u het afval op verantwoorde wijze te recyclen om duurzaam hergebruik van materiële hulpbronnen te bevorderen.

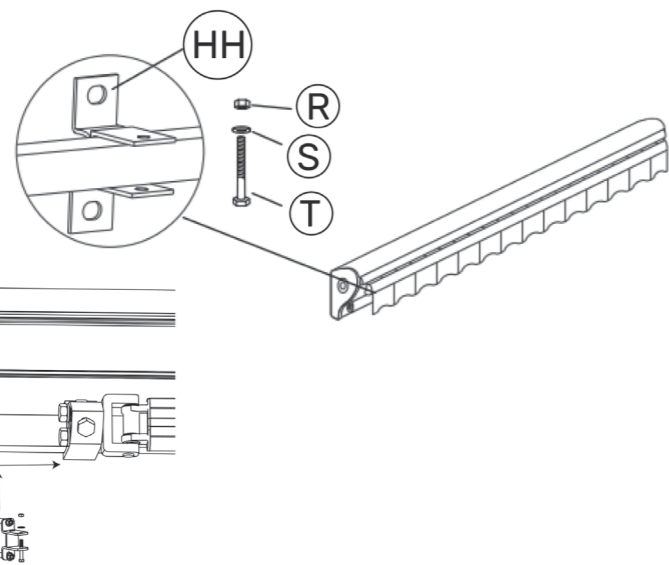
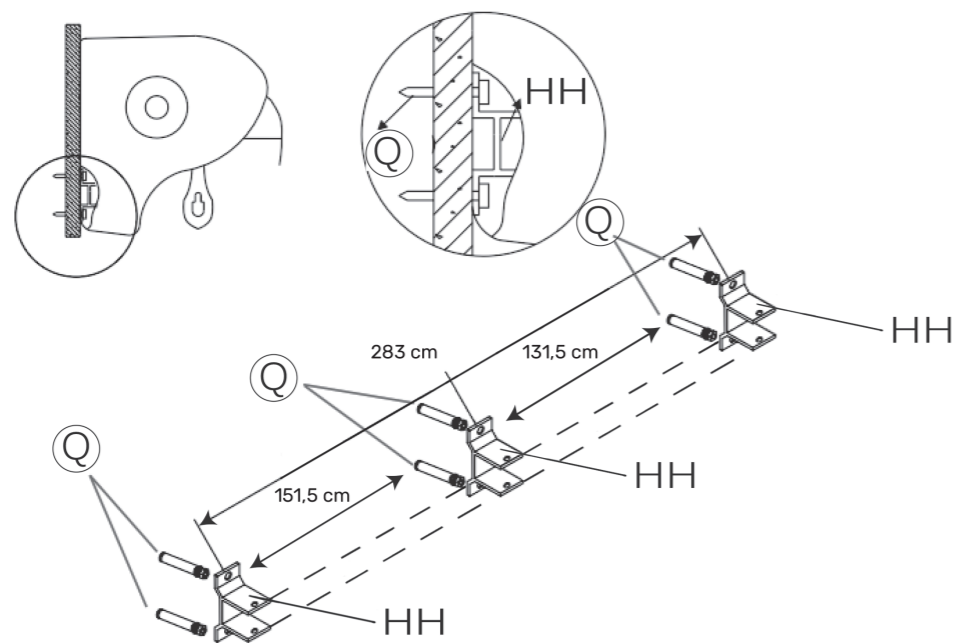

SAULE ST012

happy garden



A x1



B x1



C x1



D x1



E x1

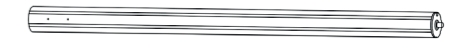

F x1

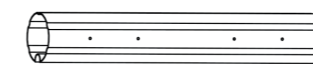

G x1



H x1



I x1

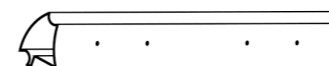

J x1



K x2

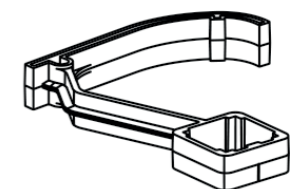

L x1

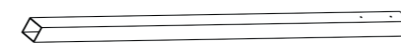

M x2

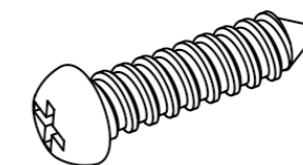

N x20
M4x16mm

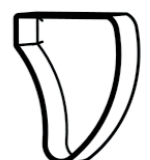

O x1

SAULE ST012

happy garden



P x1

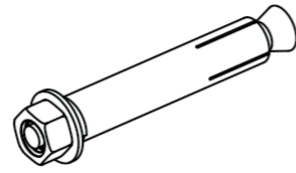

Q x4/x6

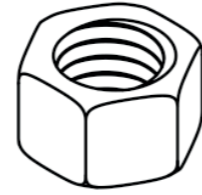

R x2/x3
M8

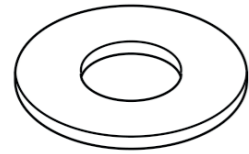

S x2/x3
Rayon 8,5

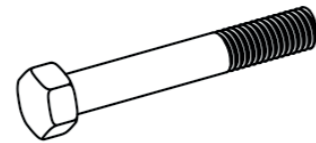

T x2/x3
M8x55

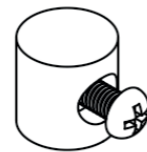

U x2

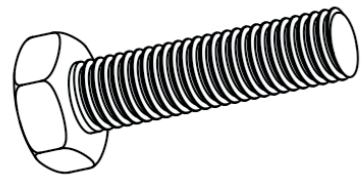

V x4
M10x40

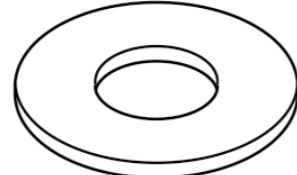

W x4
Rayon 10,5

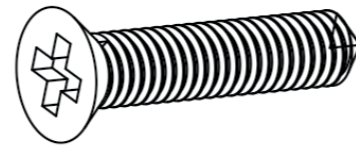

X x2
4x16

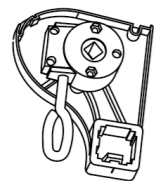

AA x1

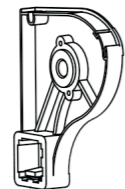

BB x1

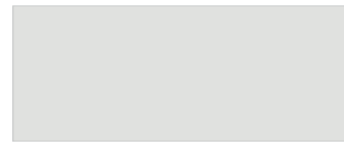

CC x1



DD x1

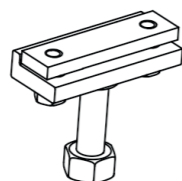

EE x2



FF x2

SAULE ST012

happy garden

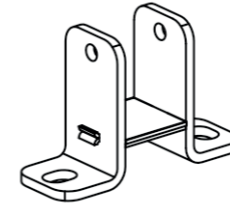

HH x2/x3

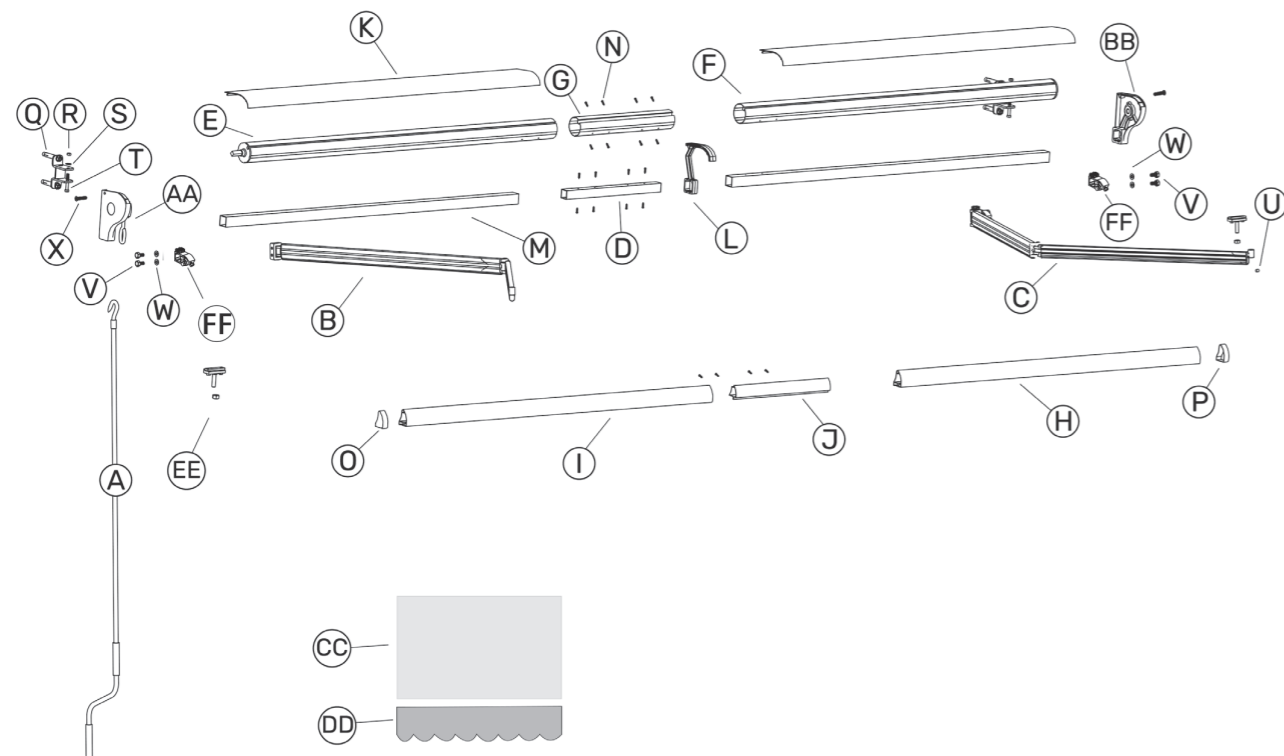

01

Verbind de armsteun en de armen.

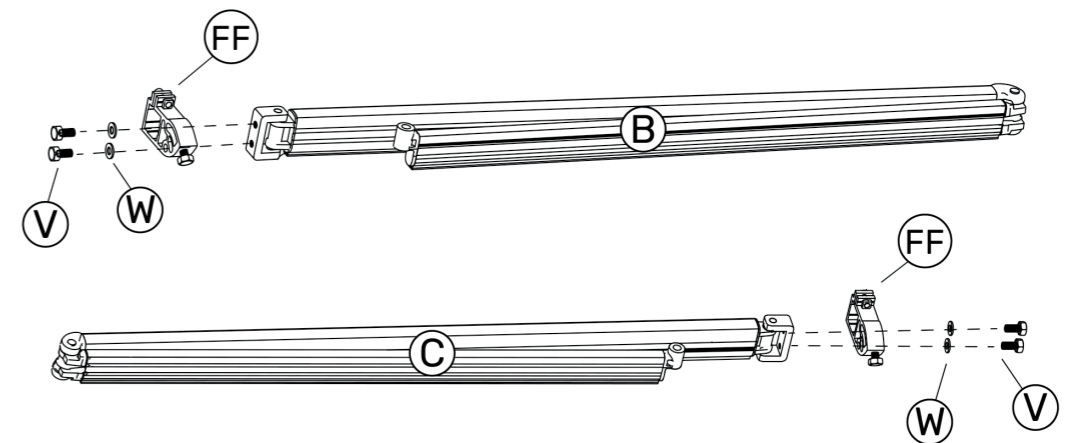

Zoom

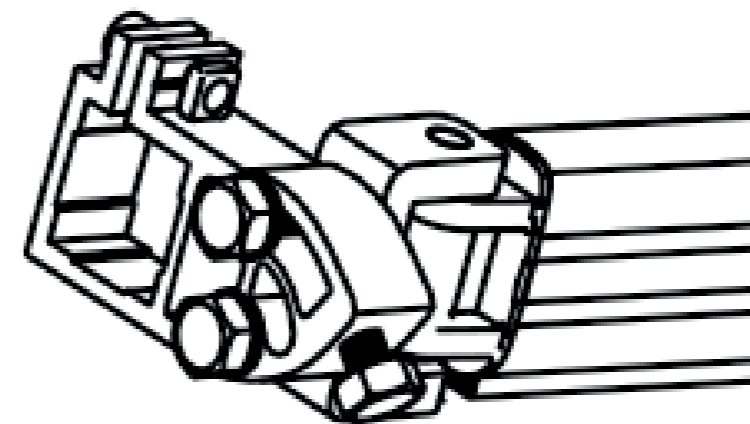

02

Verbind de armen en de vierkante stang.
Zorg ervoor dat de geperforeerde kant van de vierkante buis naar boven wijst, zoals in de onderstaande positie.

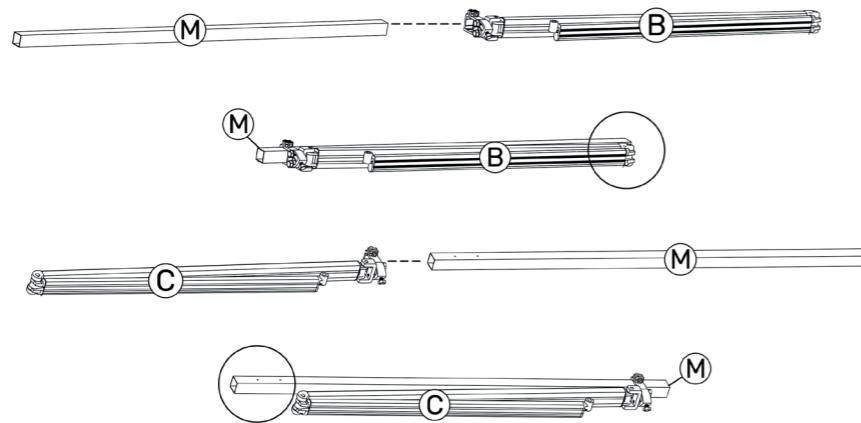

03

Bevestig de arm.v

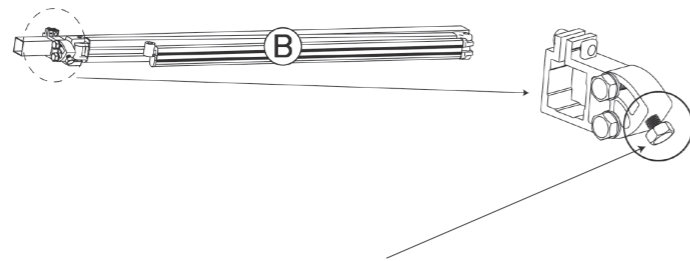

Draai de schroeven met de klok mee vast om de luifelarm omhoog te brengen en draai ze tegen de klok in los om hem omlaag te brengen.

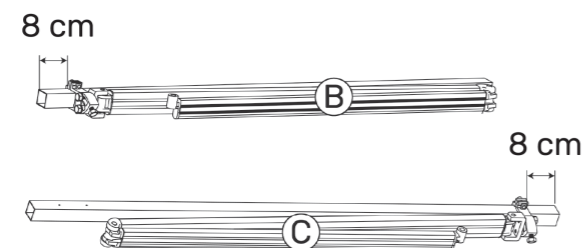

04

Verbind de linkerarm en de connector van de vierkante stang.

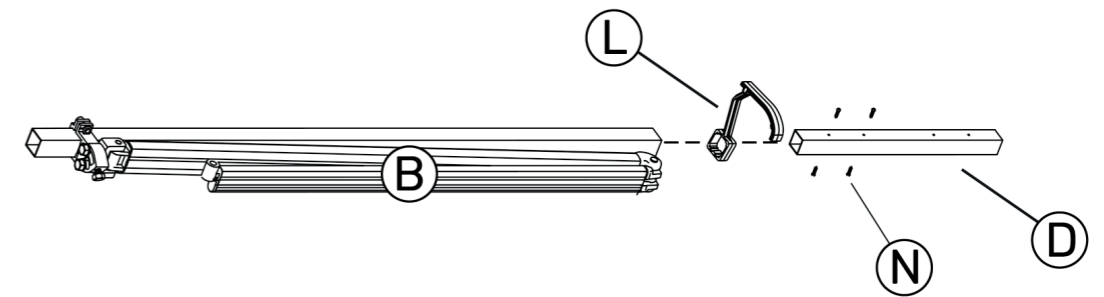

05

Sluit de vierkante balk aan.

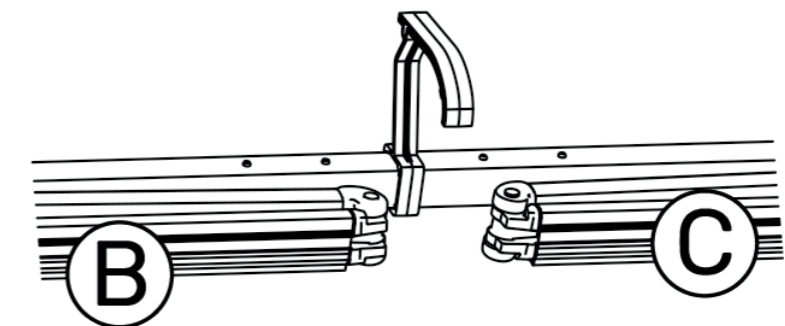
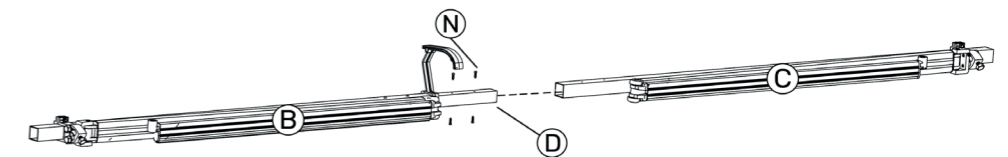

06

Verbind de rollen.

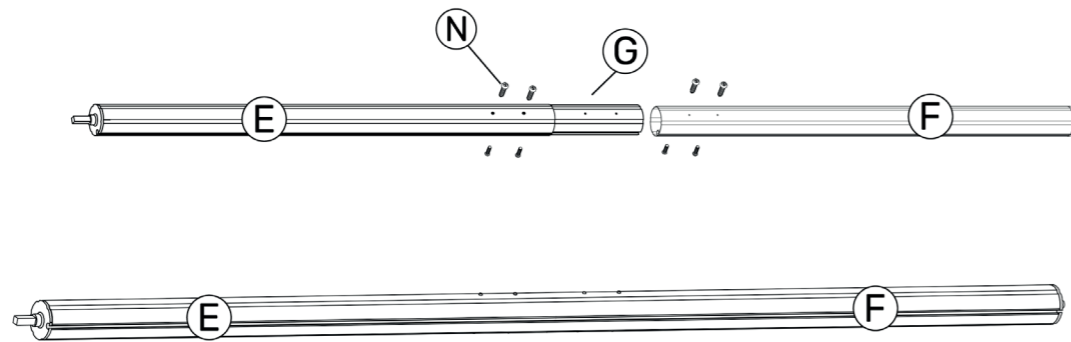

07

Sluit de frontbalk aan.

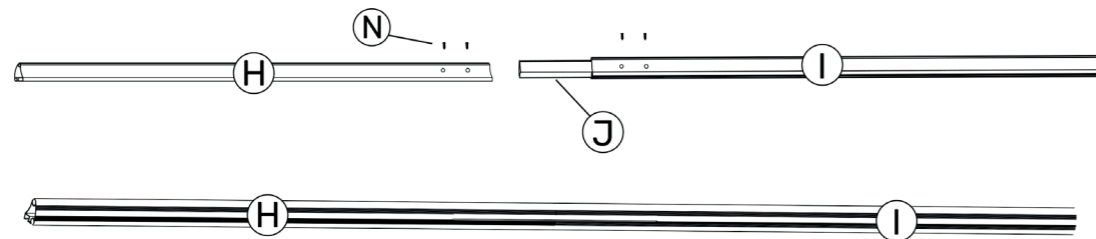

08

Plaats de stof in de rol en de stang zoals aangegeven op de afbeelding.
Zorg ervoor dat de stof gecentreerd is tussen de rol en de voorste stang.

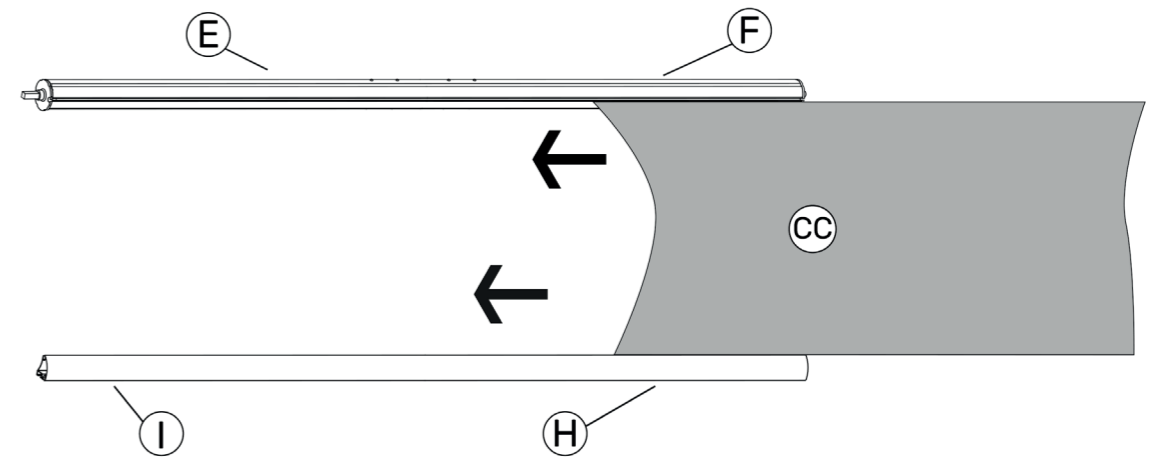

Zijaanzicht

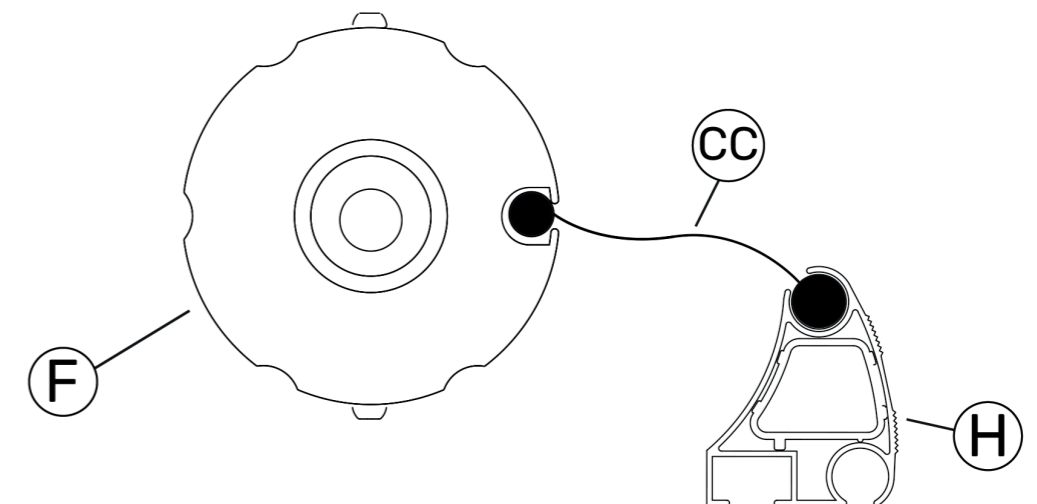

09

Rol de stof op.

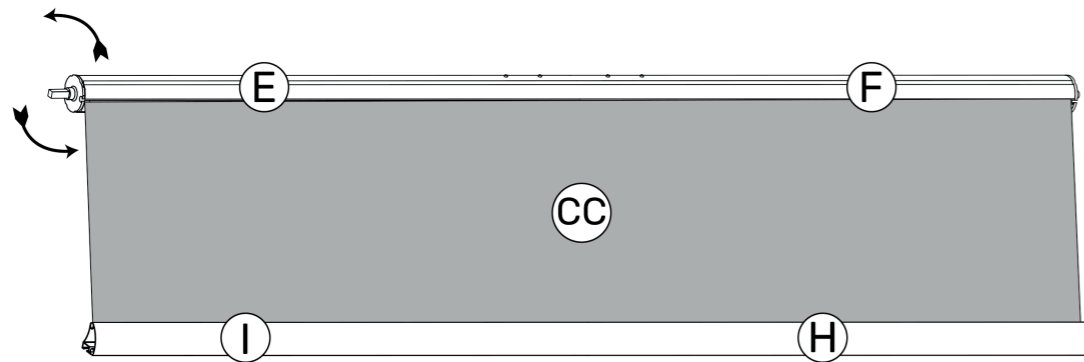

10

Installeer de stofbevestiging.

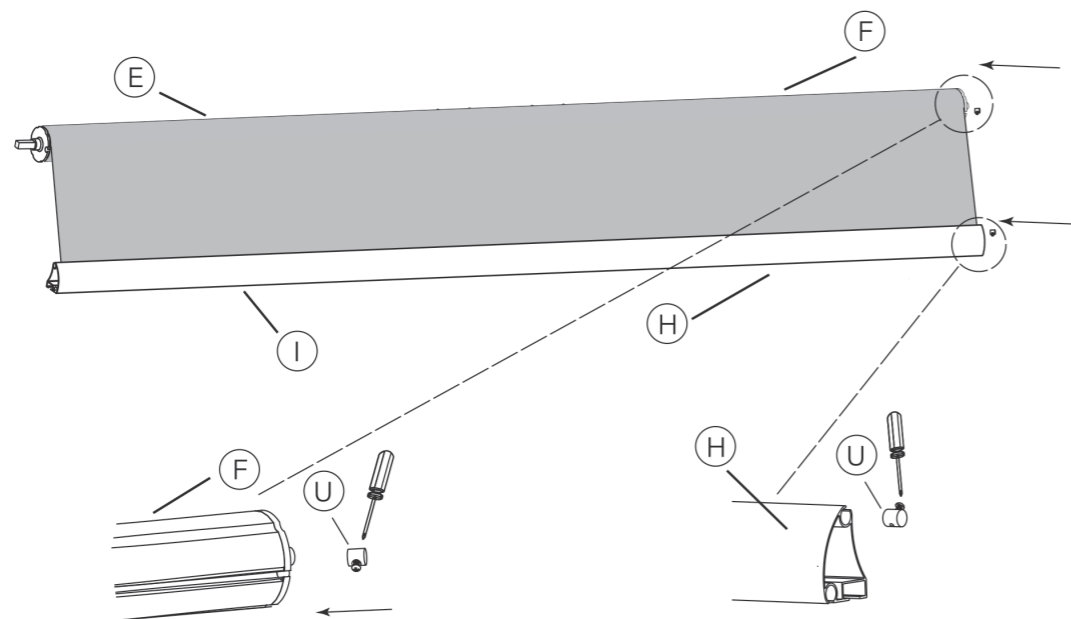

Zijaanzicht

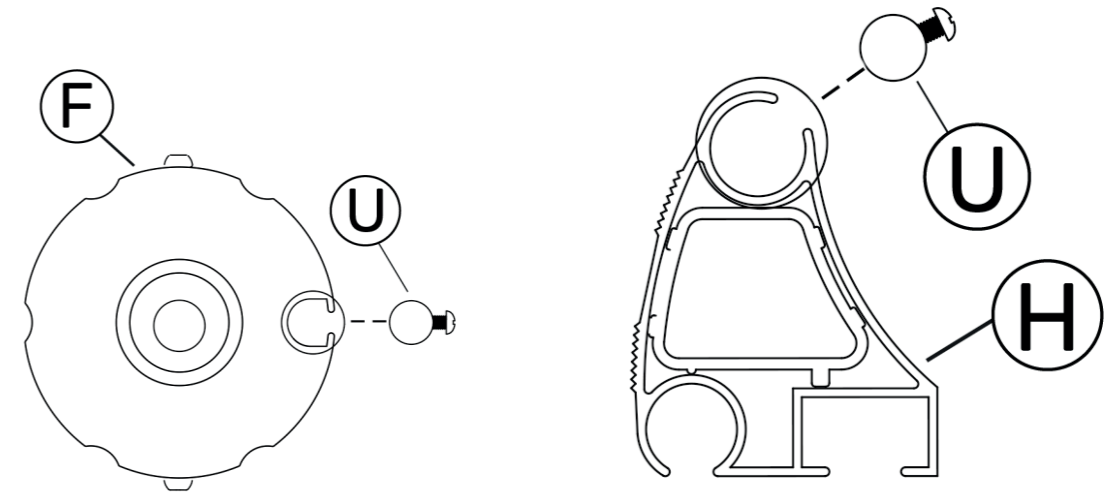

11

Installeer de linkersteun.

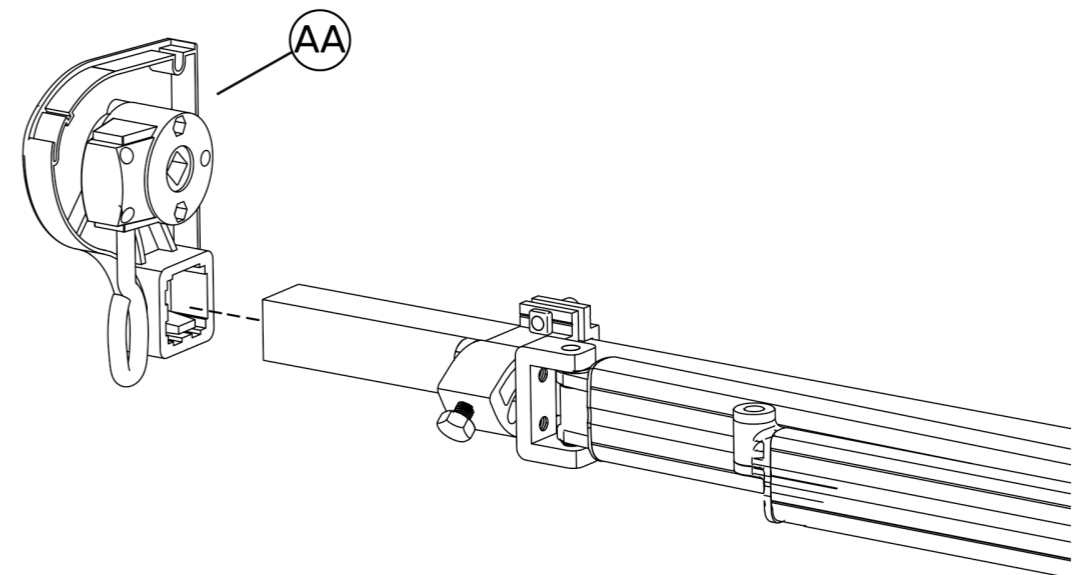

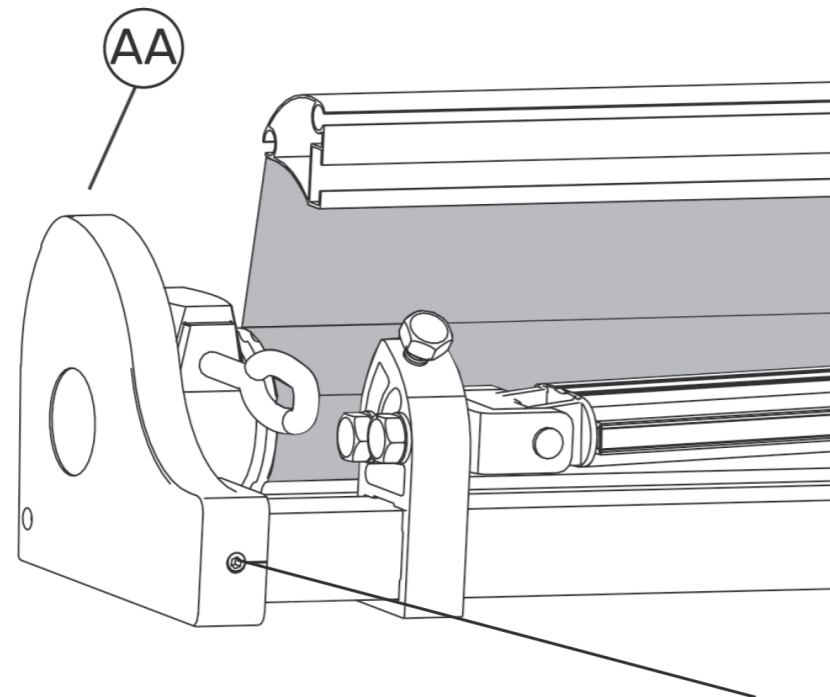
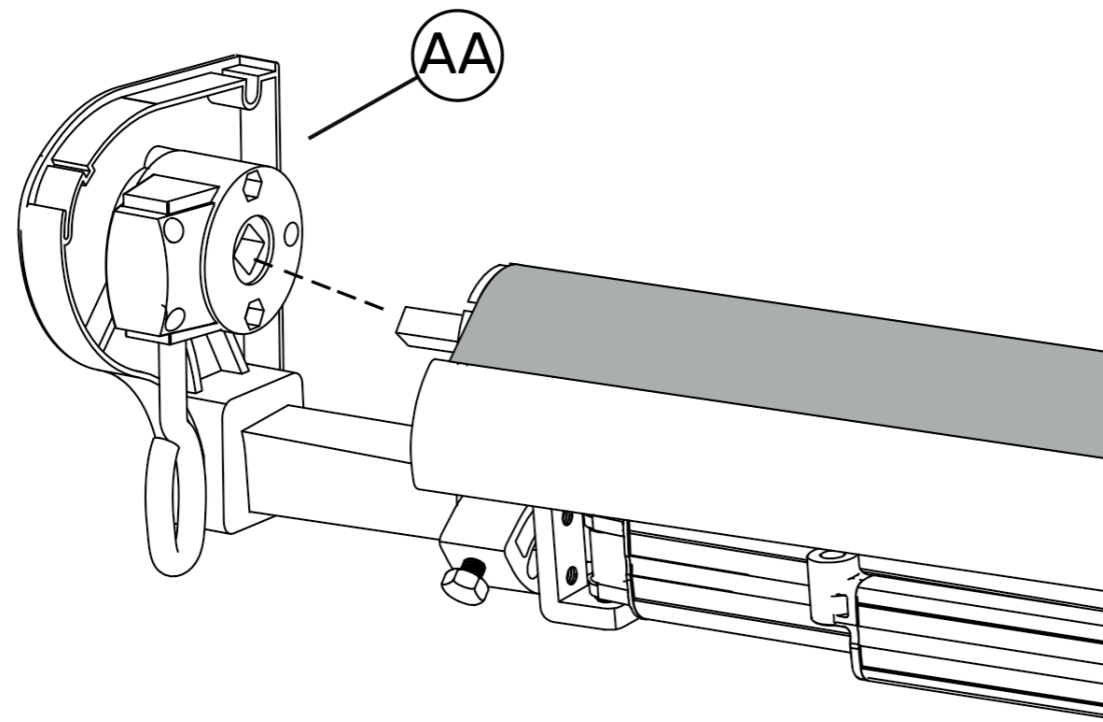

Draai de schroef vast om de steun en de voorste beugel te bevestigen.

12 Installeer de rechte steun.

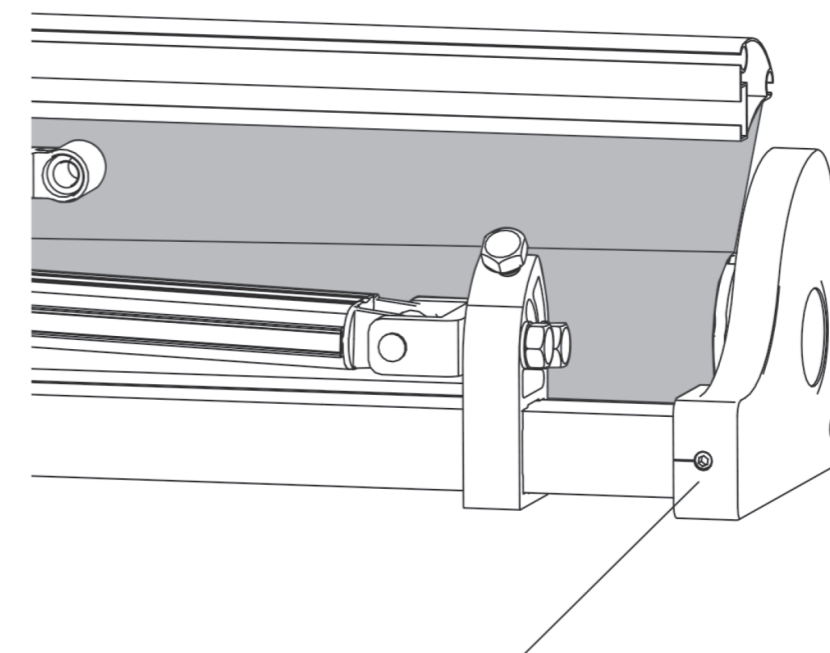
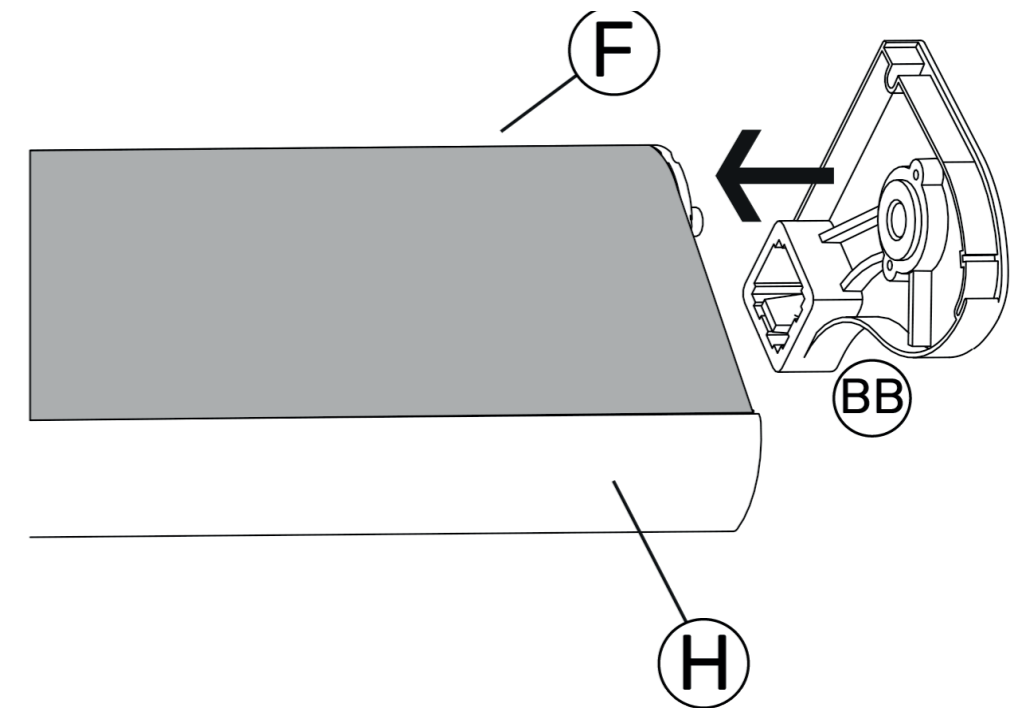

Draai de schroef vast om de steun en de voorste beugel te bevestigen.

13

Installeer de semi-kofferbak.v

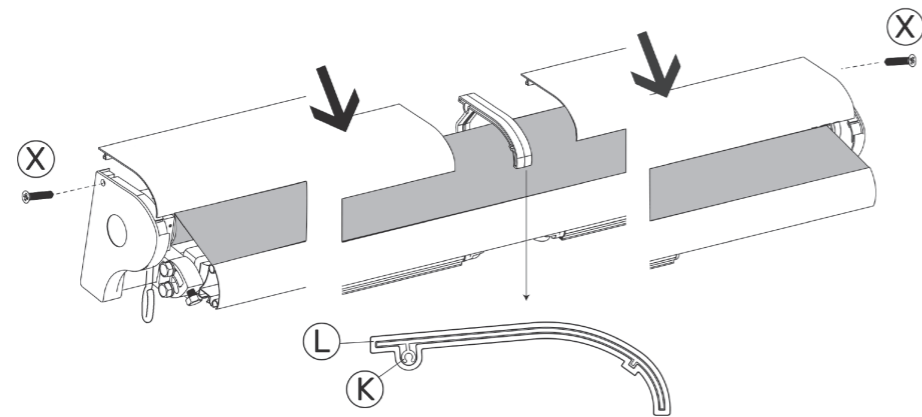
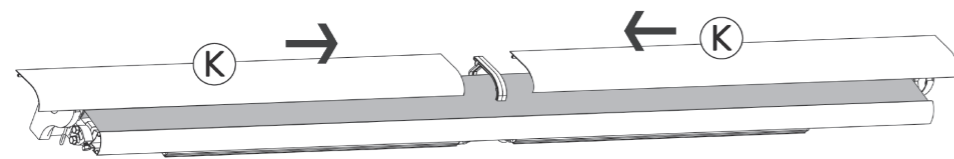
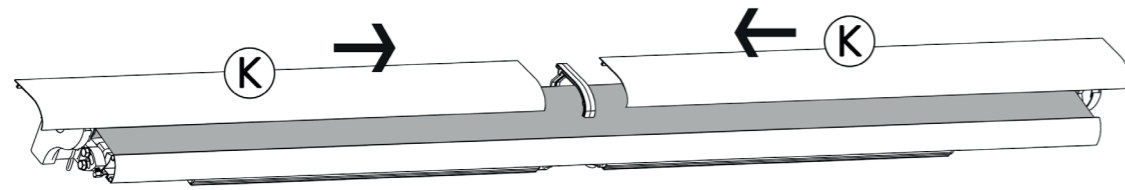

14

Steek de connector in de frontbalk.

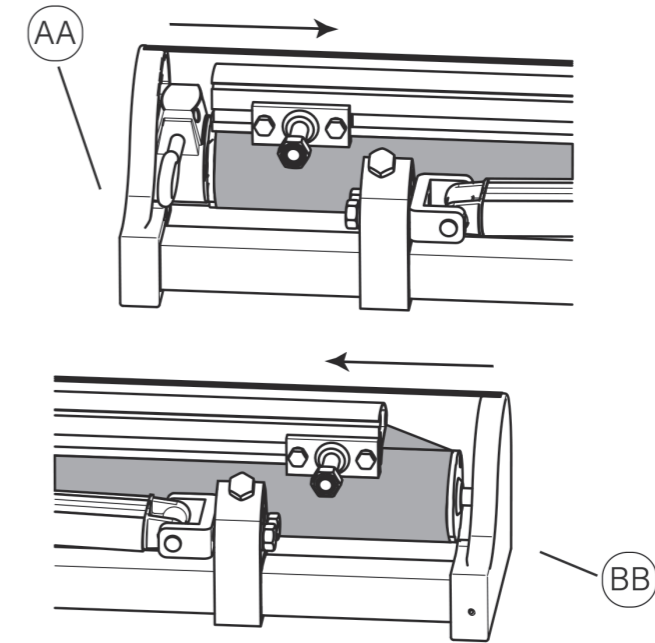

Zijaanzicht

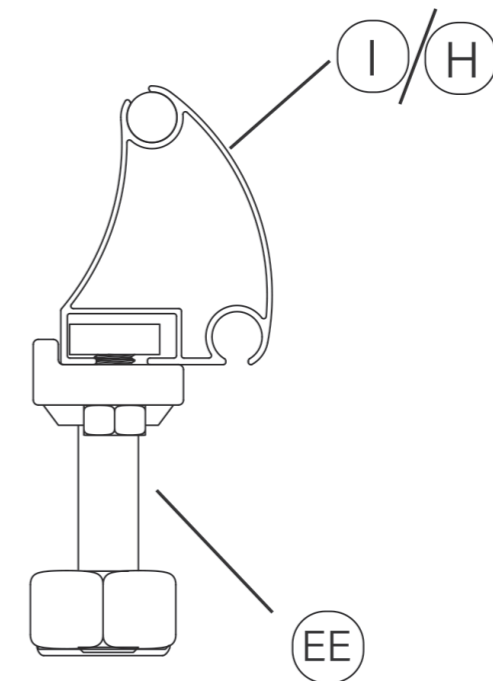

15

Bevestig de connector.

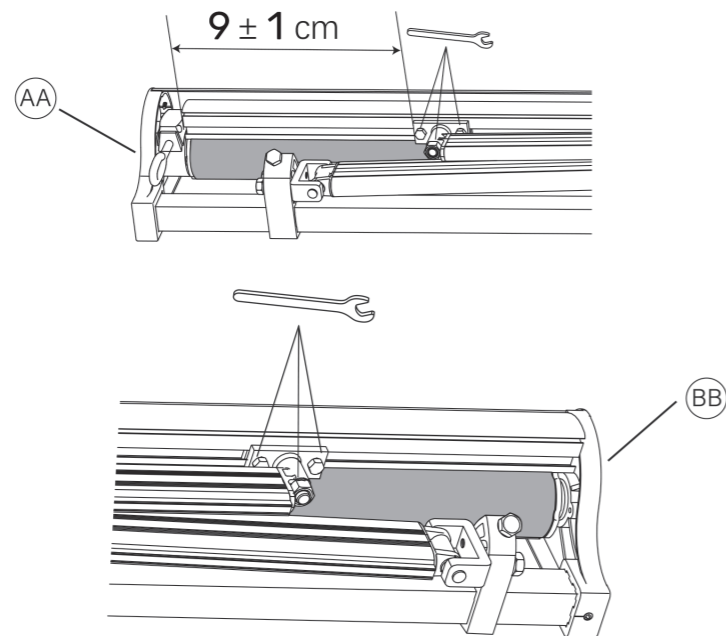

16

Installeer de stof van de voorste stang.

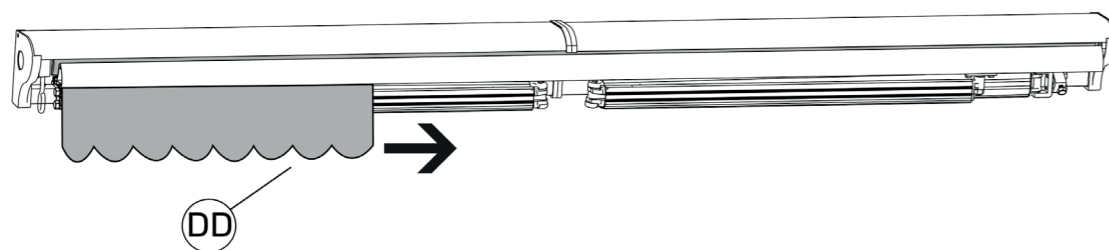

17

Installeer het uiteinde van de voorste stang.

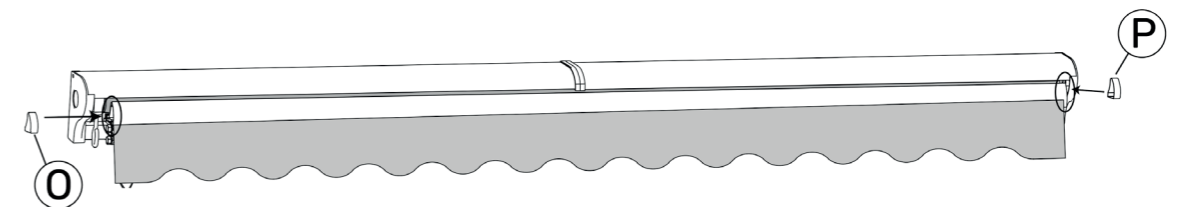

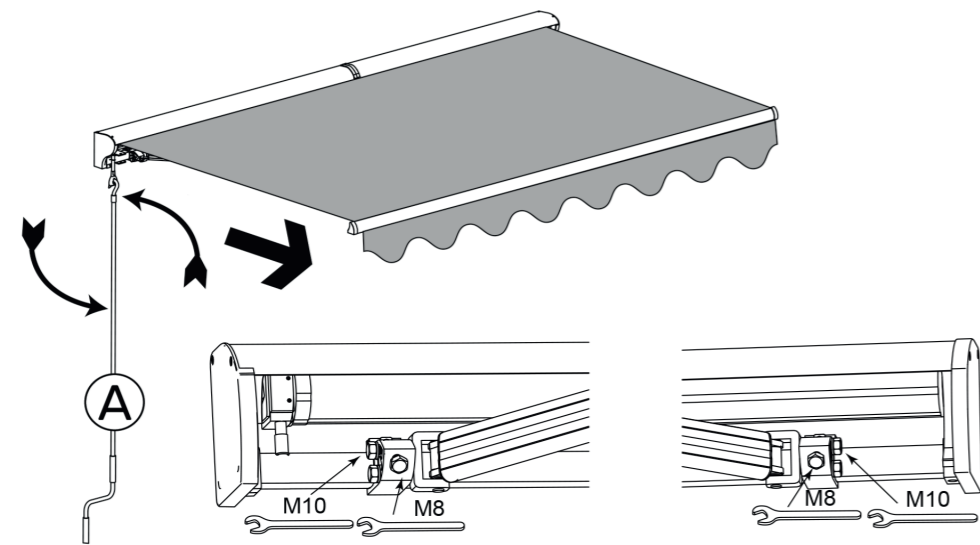

Indien nodig kan de hoogte van de arm als volgt worden aangepast.
Draai eerst de M10-schroef iets los. Draai vervolgens de M8-schroef met de klok mee vast om de arm omhoog te brengen, of draai deze tegen de klok in los om de arm omlaag te brengen.
Draai tot slot de M10-schroef weer stevig vast. Draai ten slotte de M10-schroef weer stevig vast.
(U kunt de arm handmatig omhoog of omlaag bewegen om het afstellen te vergemakkelijken).

Let op: Het is ten strengste verboden om tijdens het afstellen voor de luifel te gaan staan!

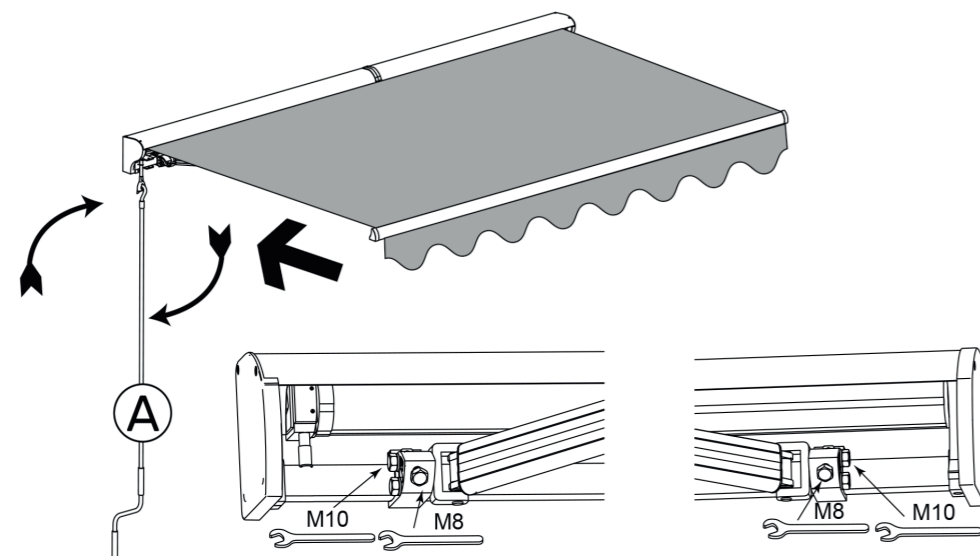

Indien nodig kan de hoogte van de arm als volgt worden aangepast.
Draai eerst de M10-schroef iets los. Draai vervolgens de M8-schroef met de klok mee vast om de arm omhoog te brengen, of draai deze tegen de klok in los om de arm omlaag te brengen.
Draai tot slot de M10-schroef weer stevig vast. Draai ten slotte de M10-schroef weer stevig vast.
(U kunt de arm handmatig omhoog of omlaag bewegen om het afstellen te vergemakkelijken).

Let op: Het is ten strengste verboden om tijdens het afstellen voor de luifel te gaan staan!

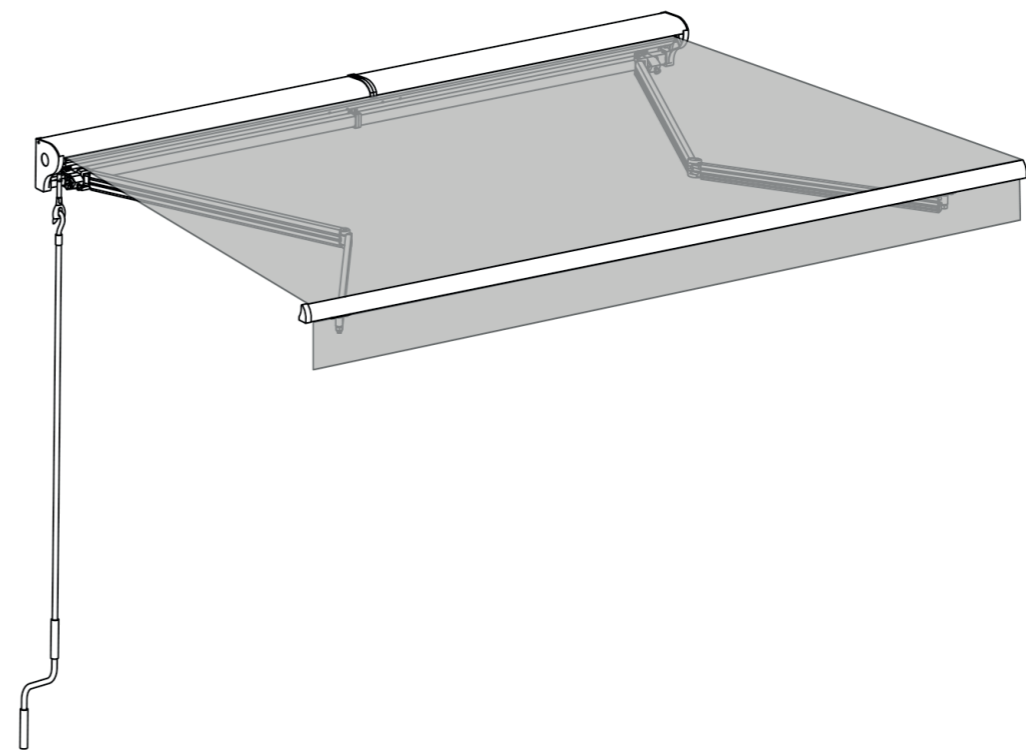

FR : Produit à usage domestique.
DE : Produkt für den Hausgebrauch.
EN : Product for domestic use.
ES : Producto para uso doméstico.
IT : Prodotto per uso domestico.
NL : Product voor huishoudelijk gebruik.
PT : Produto para uma utilização doméstica
PL : Produkt do użytku domowego.
RO : Acest produs este destinat utilizării casnice.
SK : Výrobok na domáce použitie.

PL

WSKAZÓWKI DOTYCZĄCE BEZPIECZEŃSTWA

- Dla własnego bezpieczeństwa nie montuj samodzielnie. Ze względów bezpieczeństwa zaleca się montaż we dwoje.

- Trzymaj dzieci i zwierzęta domowe z dala od miejsc montażu.

- Niektóre elementy mogą mieć OSTRE KRAWĘDZIE. W razie potrzeby podczas montażu należy nosić rękawice ochronne.

- Podczas montażu i użytkowania tego produktu należy zachować podstawowe środki ostrożności, aby ograniczyć ryzyko obrażeń ciała i uszkodzenia mienia.

- Markizy służą wyłącznie do ochrony przed słońcem. Nie należy ich używać podczas silnego wiatru, deszczu, gradu lub śniegu. W takich warunkach należy natychmiast schować markizę. (okres silnego wiatru, deszczu, gradu lub śniegu. W takich warunkach należy natychmiast schować markizę)
- Przed użyciem i podczas użytkowania należy sprawdzić, czy wszystkie nakrętki są dobrze dokręcone.

- Upewnij się, że tkanina jest dobrze napięta. Jeśli tkanina nie jest napięta podczas rozkładania, obracaj w kierunku przeciwnym do ruchu wskazówek zegara, aż tkanina będzie napięta.
- Nie wkładaj żadnych przedmiotów ani części ciała, np. rąk, do markizy podczas jej rozkładania i składania.

- Po ustawieniu markizy w żądanej pozycji należy wyjąć korbkę z pętli i umieścić ją w miejscu niedostępnym dla dzieci, aby uniknąć obrażeń.
- Gwarancja nie obejmuje uszkodzeń spowodowanych niekorzystnymi warunkami pogodowymi.
- Nie należy umieszczać ognia ani źródeł ciepła w pobliżu tkaniny namiotu.

- Nigdy nie pozwalaj dzieciom bawić się markizą.
- Gdy podczas zwijania przednia belka dotyka rolki, jak pokazano na poniższym rysunku, nie próbuj ich zbliżyć, ponieważ może to spowodować uszkodzenie produktu.

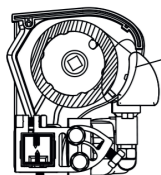

Zostaw trochę luzu! Zbyt mocne dokręcenie może spowodować poważne uszkodzenia, a nawet zagrożić bezpieczeństwu osobistemu.

NARZĘDZIA POTRZEBNE DO MONTAŻU:

- Wiertarka, wiertło do betonu, 14 mm, poziomica, klucz nastawny, drabina, taśma miernicza, kreda lub marker, drewniany młotek.

Wybór miejsca montażu

- Rolety należy montować na wysokości co najmniej 250 cm wyłącznie na ścianach z betonu zbrojonego lub pełnej cegły. W razie wątpliwości należy zwrócić się o pomoc do profesjonalistów.

- Jeśli ściana ma pęknięcia lub jest pokryta zewnętrzną powłoką (izolacja, podwójna ściana z cegły, okładzina z cegły). Montaż musi być wykonany przez profesjonalistę.

- Upewnij się, że ściana/sufit są płaskie, aby wspornik był solidnie zamocowany.

- Jeśli chcesz zamontować markizę nad drzwiami balkonowymi, musisz pozostawić co najmniej 20 cm wolnej przestrzeni nad ościeżnicą drzwi.

- Przy podejmowaniu decyzji o miejscu montażu markizy należy wziąć pod uwagę wysokość opadania. Kąt opadania można jeszcze zmienić po montażu. Jednak idealny kąt opadania został już ustawiony fabrycznie i można go zmienić tylko w niewielkim stopniu.

- Zalecamy, aby przednia belka markizy miała wysokość co najmniej 250 cm po całkowitym rozłożeniu - jeśli lokalne warunki na to nie pozwalają, można zamontować markizę w niższej pozycji. Oś pozioma przechodząca przez dolne otwory wiertnicze powinna znajdować się 60 cm wyżej niż oś przedniej belki, aby zachować minimalny kąt nachylenia wynoszący 14°.

- Po wybraniu miejsca montażu można zaznaczyć miejsce, w którym należy wywiercić otwory na wsporniki.

Należy narysować poziomą linię na wysokości wymaganego

miejsca. Należy użyć miarki stożkowej, poziomicy i kredy. Wskazaliśmy już, gdzie i z jaką szerokością należy zamontować wsporniki. Zmierz szerokość między wspornikami i przenieś ją na linię narysowaną na ścianie/suficie.

MONTAŻ

- Użyj wiertarki do betonu o średnicy 14 mm, aby wywiercić otwory o głębokości 9 cm. Po wywierceniu otworów oczyść je, przedmuchując je. Następnie włóż kołki do intensywnego użytkowania do otworów. Przed włożeniem kołków zdejmij nakrętkę, podkładkę i pierścień zaciskowy. Odłóż je na bok, aby mieć je pod ręką.

- Uwaga: Jeśli podczas wykręcania nakrętki z kotwy ciężkiej nie odczuwasz oporu, oznacza to, że kotwa ciężka nie jest wystarczająco zakotwiczona. Należy powtórzyć cały montaż.

- Włóż śruby eksplozji i pozostaw 0,5 cm, zawieś daszek, a następnie dokręć śruby.

- Uwaga: Jeśli kotwy ciężkie są wyciągnięte o więcej niż 30 mm lub jeśli występują pęknięcia materiału podstawowego lub poluzowanie śrub, należy natychmiast przerwać operację i wykonać wzmocnienie.

KONSERWACJA

- Metal: umyj wodą z mydłem i spłucz czystą wodą. Wytrzyj do sucha ściereczką (niepozostawiając włókien). Unikaj stosowania detergentów i produktów kwasowych.

- Tworzywo sztuczne: regularnie odkurzaj czystą, miękką i suchą ściereczką.

- Tkanina: czyść tkaninę co sześć miesięcy.

- Używaj wyłącznie naturalnego mydła, nigdy chemicznych środków czyszczących. Woda powinna być zimna lub letnia. Pozostaw materiał do całkowitego wyschnięcia. Nie używaj urządzeń grzewczych, takich jak suszarka włosów, do suszenia.

- Regularnie sprawdzaj, czy uchwyty ścienne są dobrze dokręcone, a jeśli są poluzowane lub osłabione, dokręć je.

- Raz na sześć miesięcy sprawdzaj skrzynię biegów. Jeśli zauważysz uszkodzenia, przestań używać markizy do czasu naprawy lub wymiany skrzyni biegów.

- Zazwyczaj nie ma potrzeby smarowania ruchomych części markizy. Jednakże, jeśli zajdzie taka potrzeba, na przykład z powodu nietypowego hałasu lub trudności w wysuwaniu. Należy używać wyłącznie smarów przeznaczonych do tworzyw sztucznych. Nie należy używać smarów na bazie ropy naftowej.

Smaruj obficie obszar między końcem rury rolki a wspornikiem końcowym (osią obrotu). Uważaj, aby nie spryskać zbyt dużą ilością produktu tkaniny.
- Regularna konserwacja nie tylko zapewni długą żywotność, ale jest również ważna dla bezpieczeństwa własnego i innych osób.

PRZECHOWYWANIE

- Jeśli nie zamierzasz używać markizy przez dłuższy czas, zaleca się jej demontaż z uchwytów.

- Przed przechowywaniem upewnij się, że poszycie jest całkowicie suche. Przechowywanie mokrego poszycia może spowodować powstawanie plam.

- Markizę należy przechowywać w suchym i bezpiecznym miejscu, niedostępnym dla dzieci.

KIEDY NIE CHCESZ JUŻ UŻYWAĆ ROLETY

- Przed rozpoczęciem demontażu całkowicie schowaj markizę. Przymocuj ramiona markizy, aby zapobiec jej przypadkowemu rozłożeniu. Możesz użyć taśmy zabezpieczającej, która była przymocowana do markizy w momencie zakupu.

- Aby zdemontować markizę, postępuj zgodnie z instrukcją montażu w odwrotnej kolejności.

- Podczas demontażu należy również przestrzegać zasad bezpieczeństwa i instrukcji.

- Nie wyrzucaj tej markizy wraz z innymi odpadami domowymi. Aby uniknąć niekontrolowanego usuwania odpadów, które może szkodzić środowisku lub zdrowiu ludzkiemu, należy je poddać recyklingowi w odpowiedni sposób, promując zrównoważone ponowne wykorzystanie zasobów materialnych.

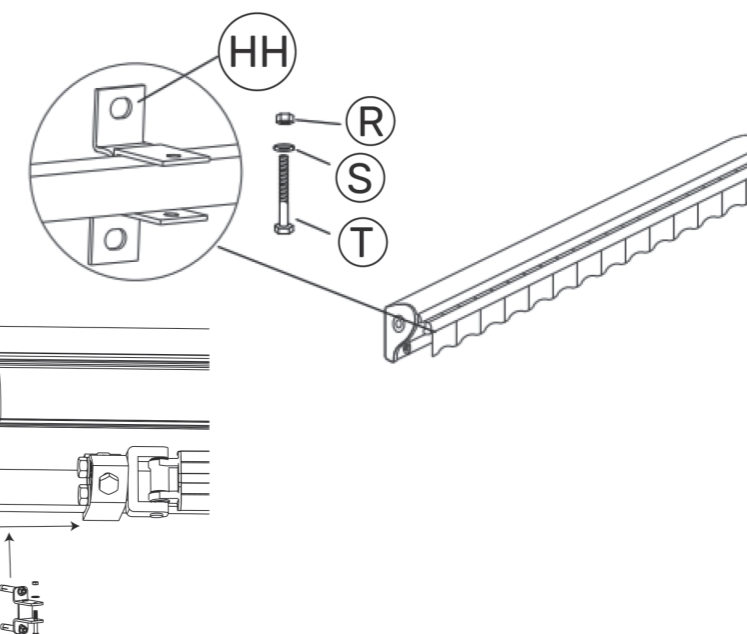
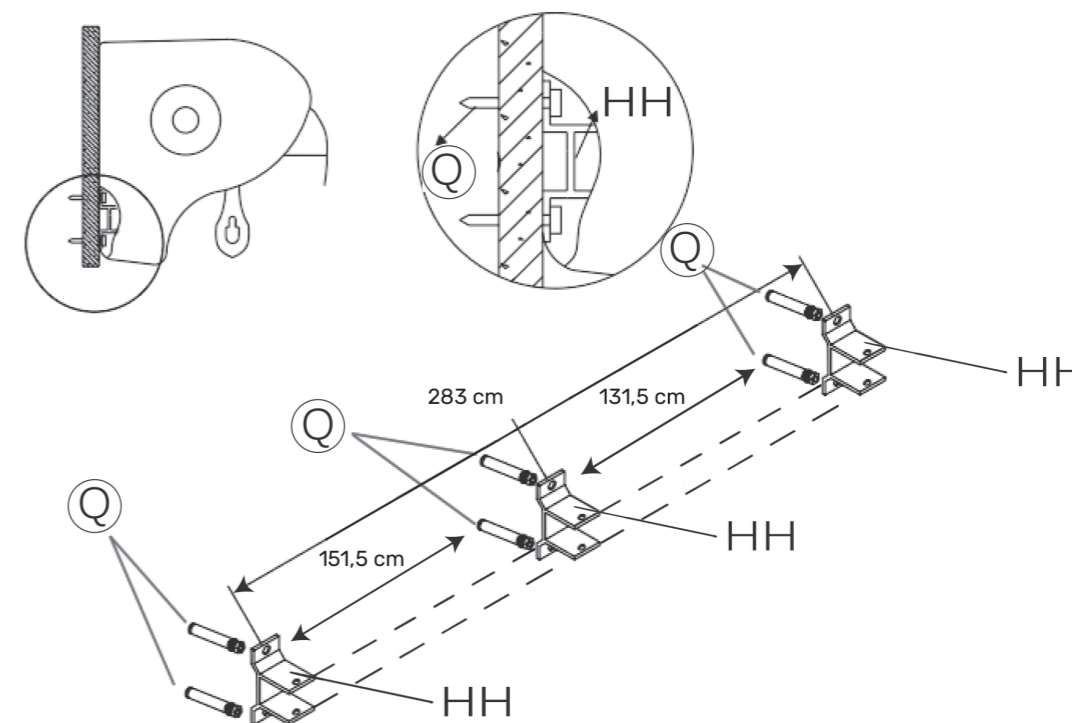

SAULE ST012

happy garden



A x1



B x1



C x1



D x1

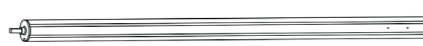

E x1

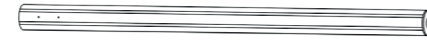

F x1

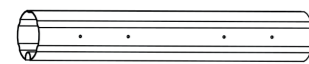

G x1



H x1



I x1

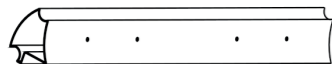

J x1

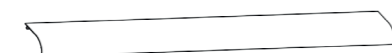

K x2

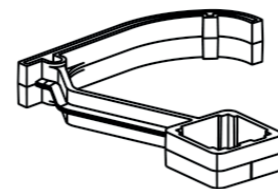

L x1



M x2

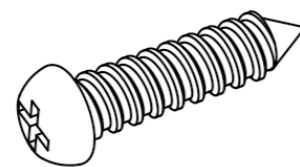

N x20
M4x16mm



O x1

SAULE ST012

happy garden

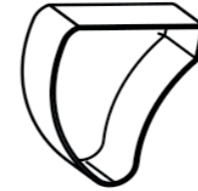

P x1

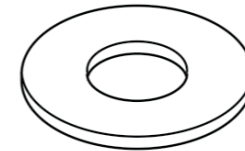

S x2/x3
Rayon 8,5

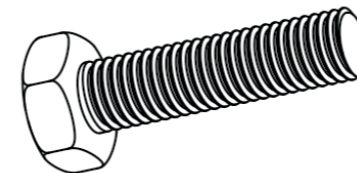

V x4
M10x40

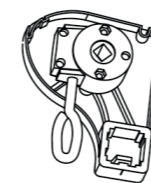

AA x1



DD x1

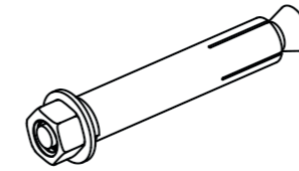

Q x4/x6

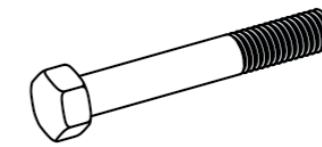

T x2/x3
M8x55

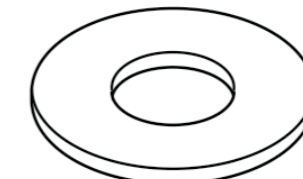

W x4
Rayon 10,5

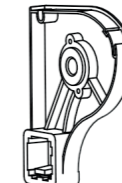

BB x1

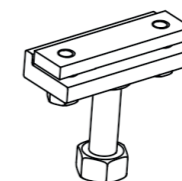

EE x2

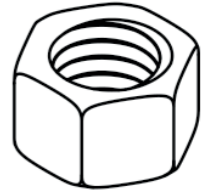

R x2/x3
M8



U x2

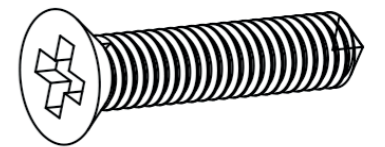

X x2
4x16

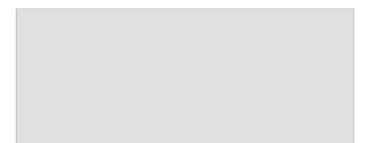

CC x1



FF x2

SAULE ST012

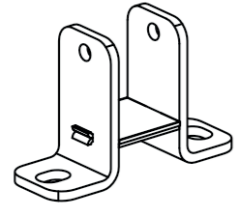

HH x2/x3

happy garden



happy garden

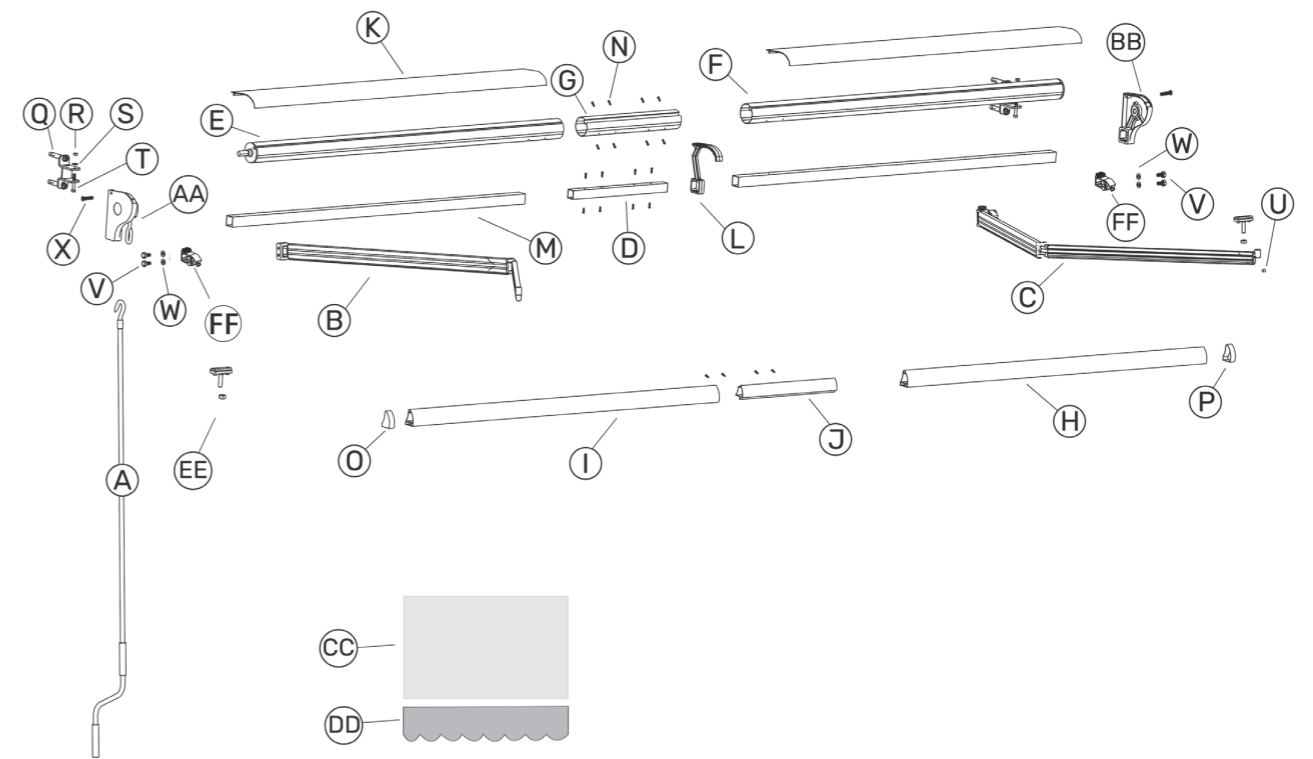

01

Podłącz wspornik ramion i ramiona.

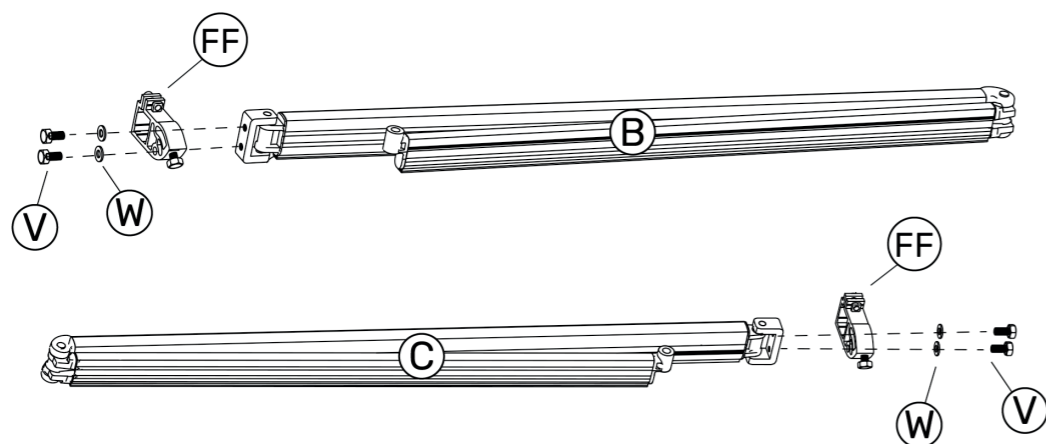

Zoom

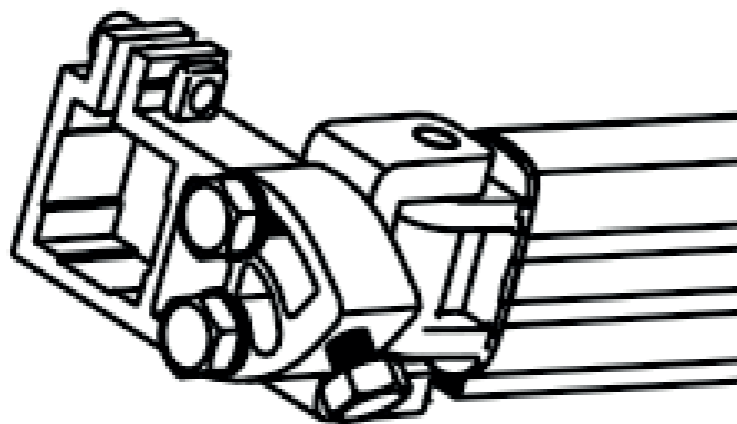

02

Połącz ramiona i pręt kwadratowy.
Upewnij się, że perforowana strona rury kwadratowej jest skierowana do góry, tak jak na poniższym rysunku.

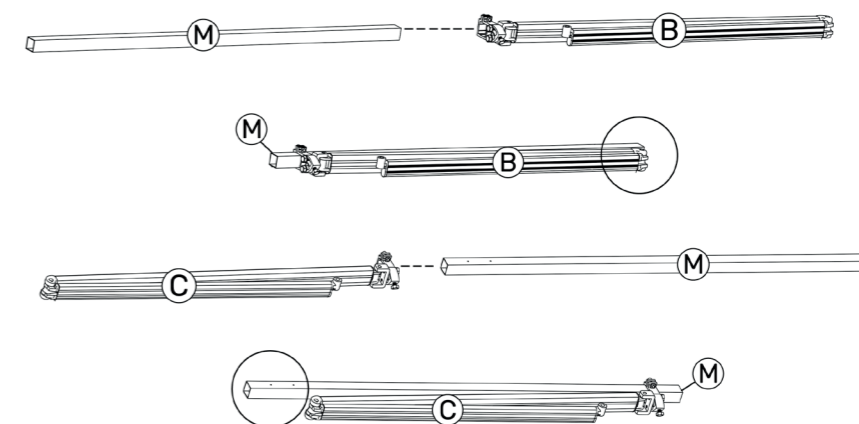

03

Przymocuj ramię.

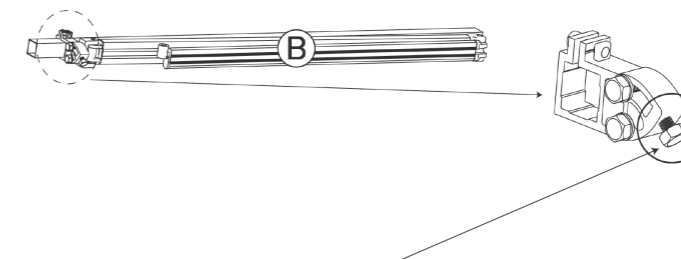

Aby podnieść ramię markizy, należy dokręcić śruby zgodnie z ruchem wskazówek zegara, a aby ją opuścić, należy je poluzować w przeciwnym kierunku.

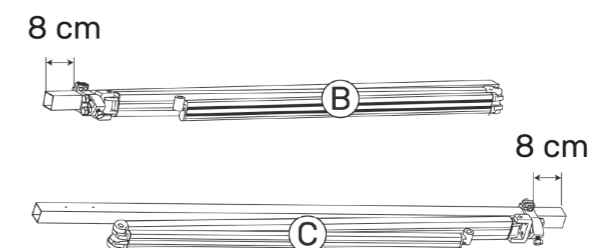

04

Podłącz lewe ramię i złącze kwadratowego pręta.

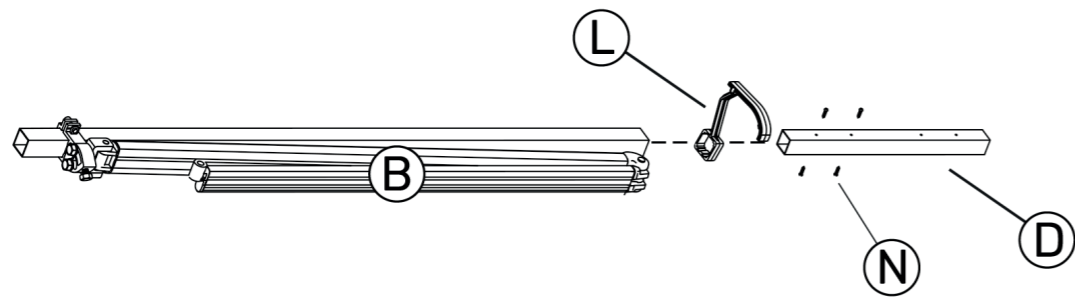

05

Podłącz kwadratowy pręt.

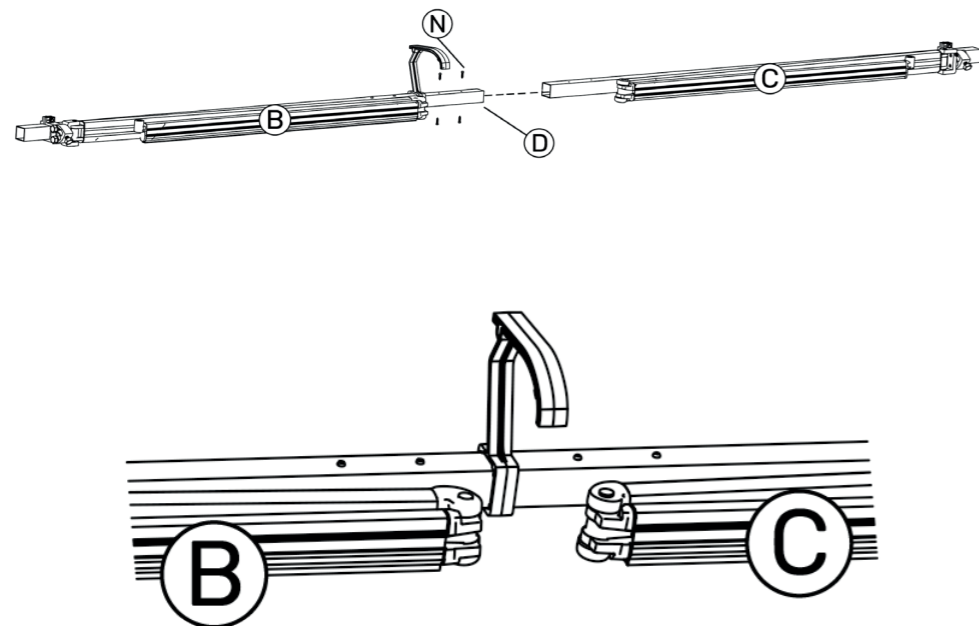

06

Podłącz rolki.

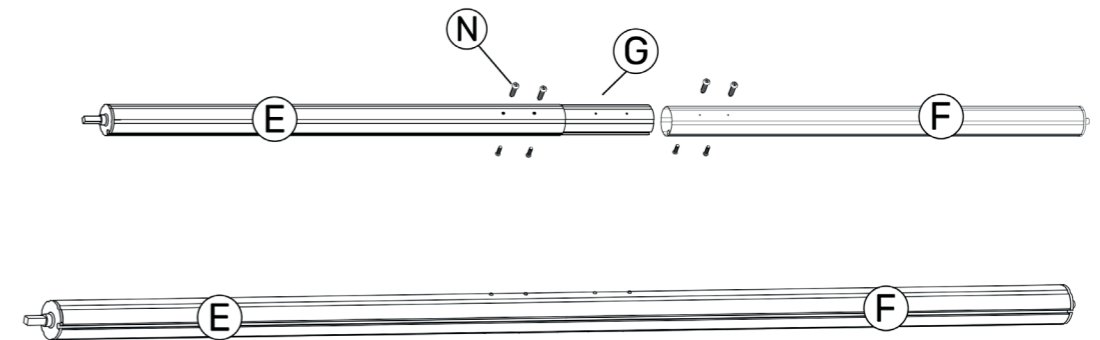

07

Podłącz przedni pasek.

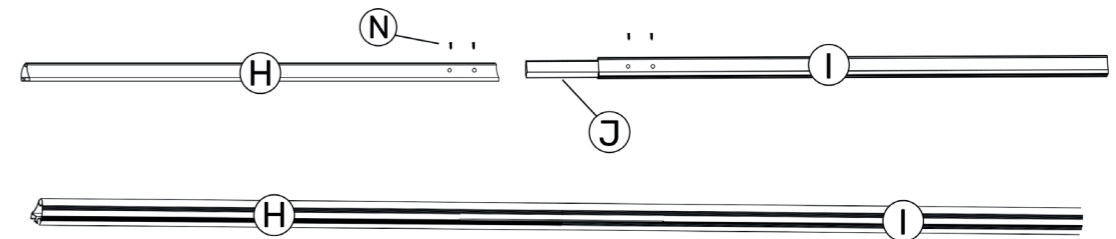

08

Włóż materiał do rolki i pręta zgodnie z rysunkiem.
Upewnij się, że materiał jest wyśrodkowany między rolką a przednim prętem.

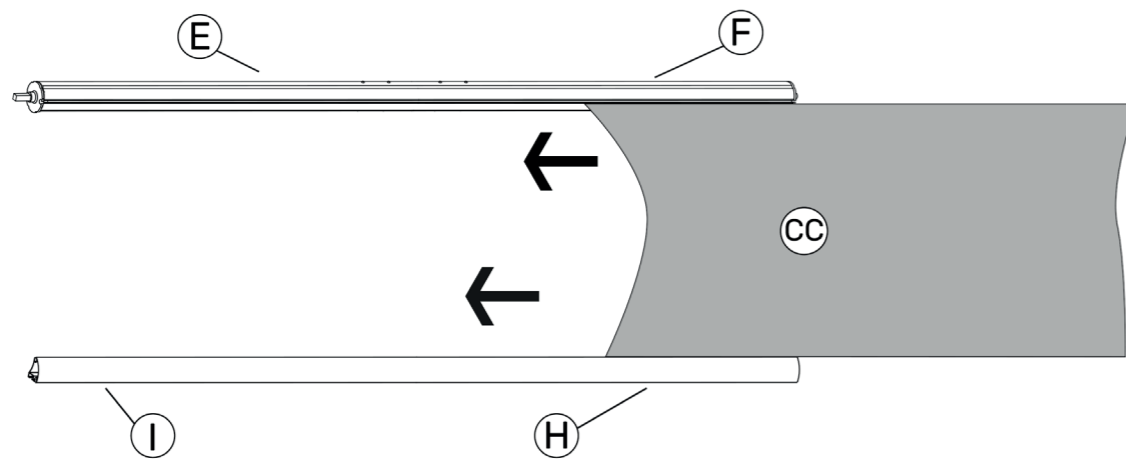

Widok z boku

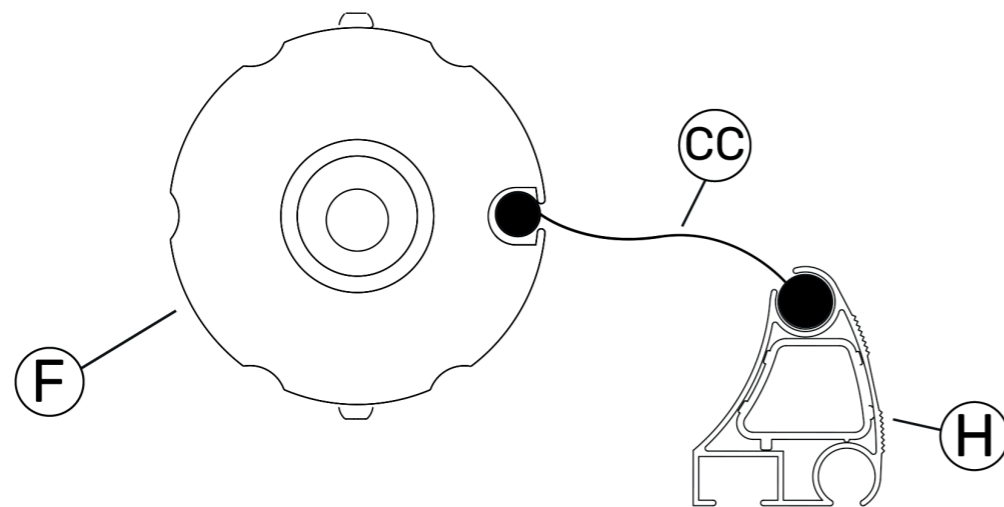

09

Zwiń materiał.

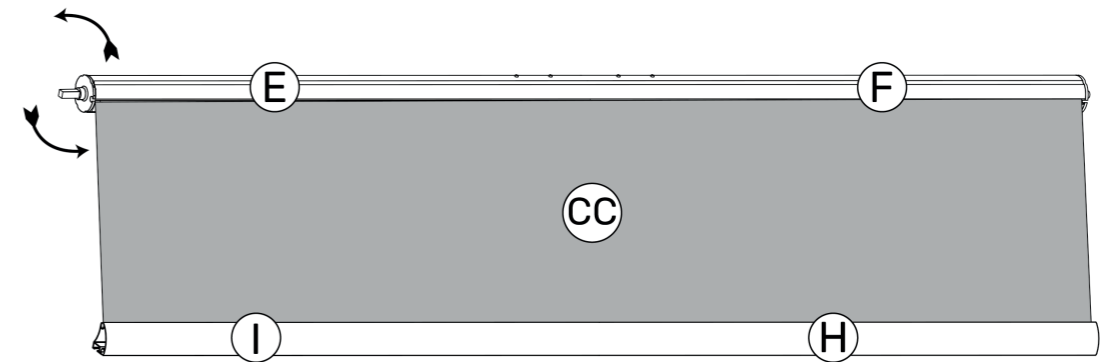

10

Zainstaluj uchwyt do tkanin.

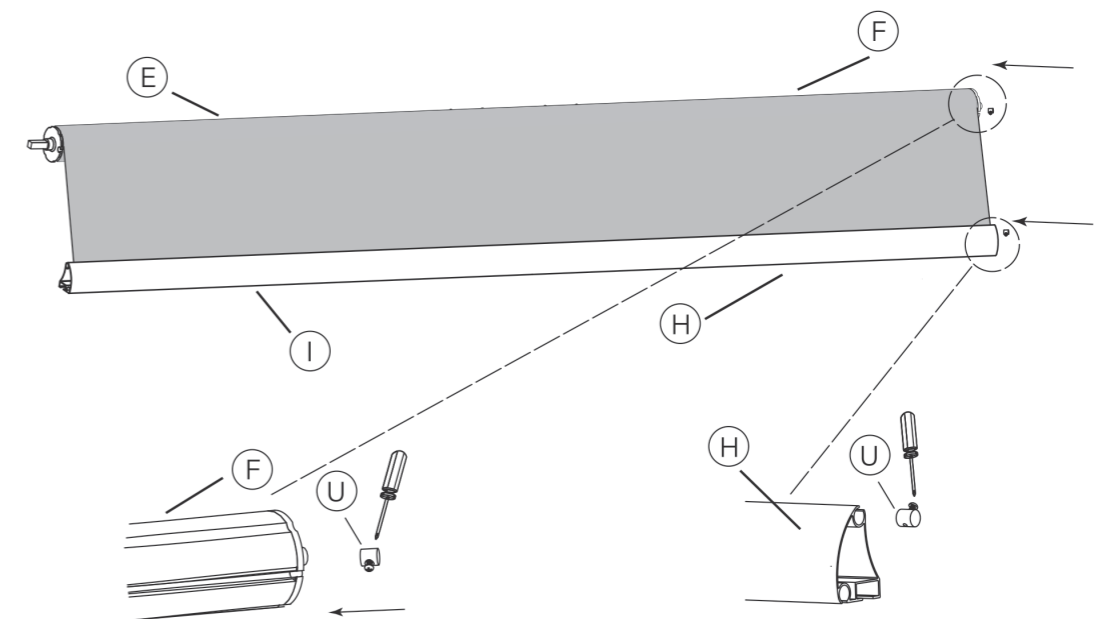

Widok z boku

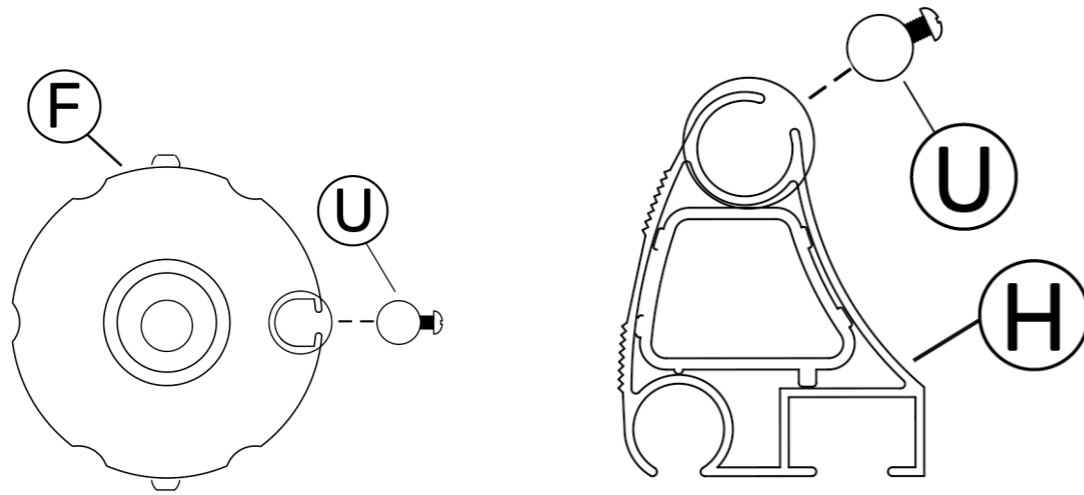

11

Zainstaluj lewy wspornik.

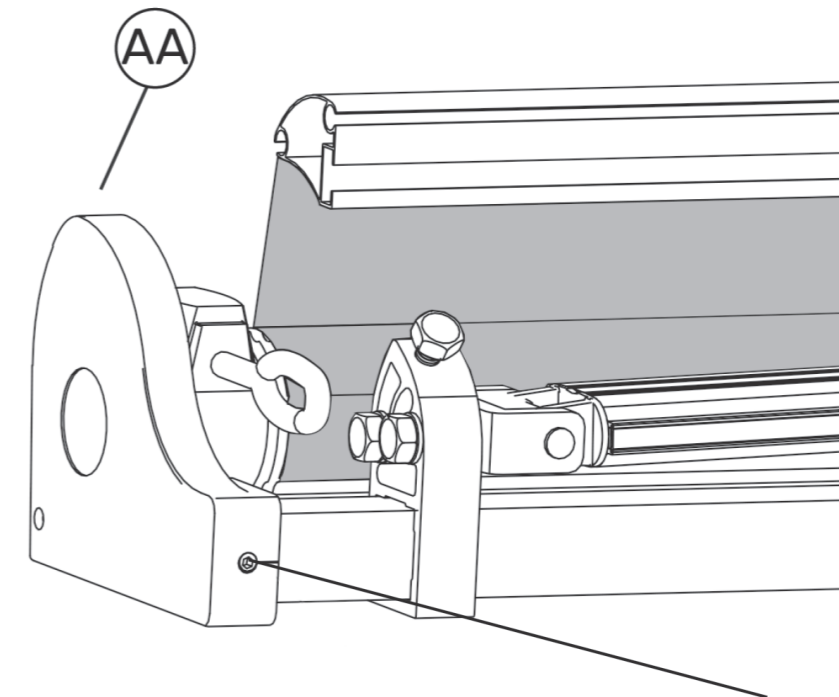
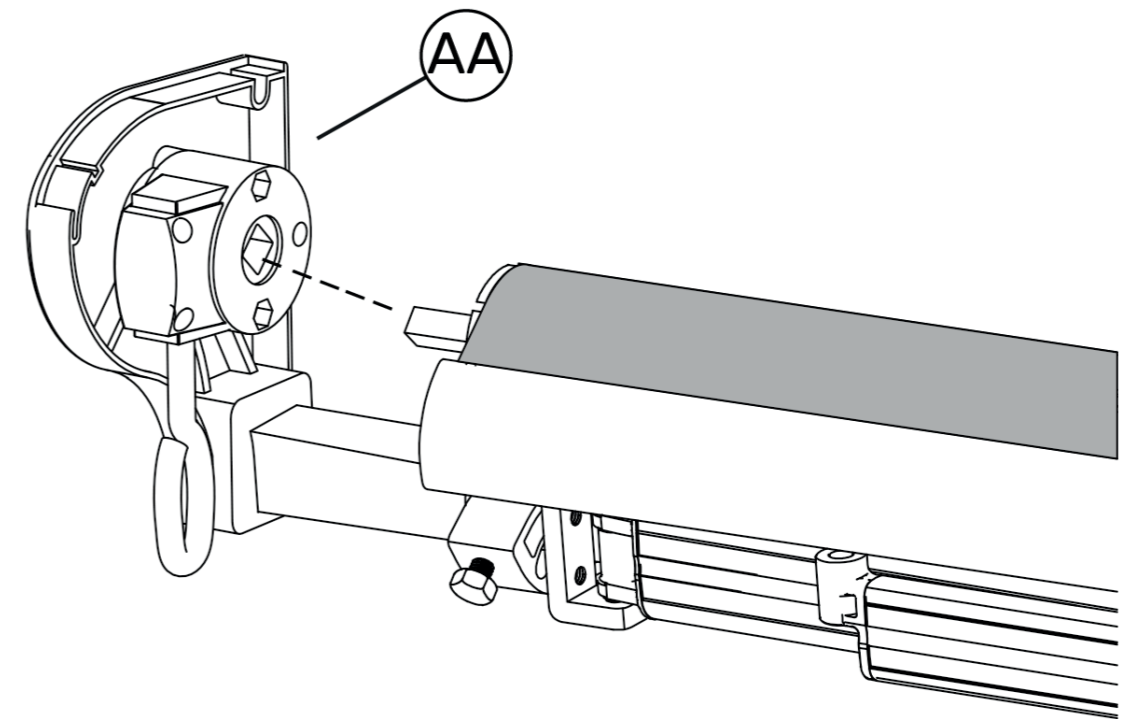
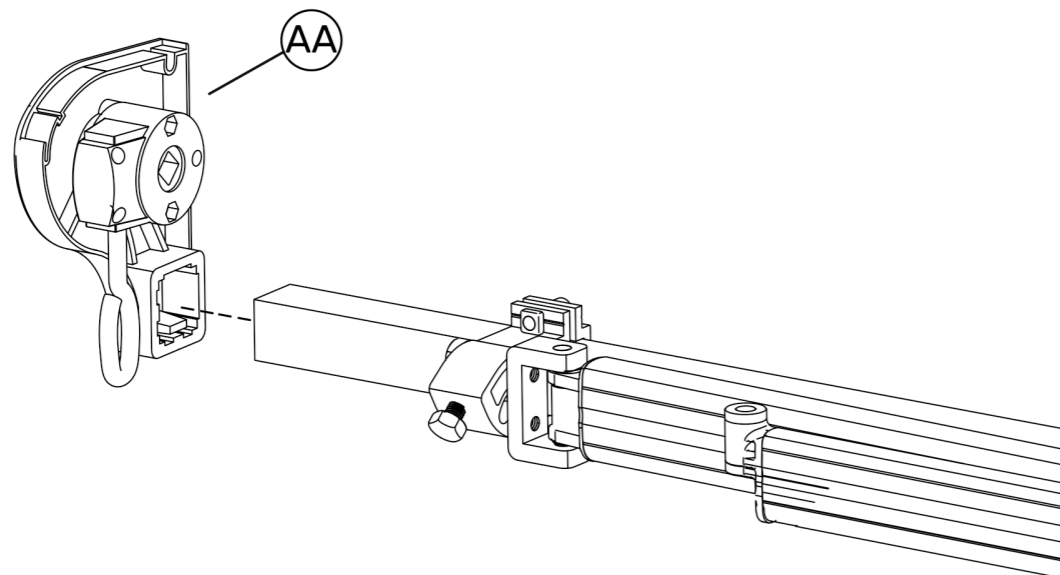

Dokręć śrubę, aby zamocować wspornik i przedni pałąk.

12

Zainstaluj prawą podporę.

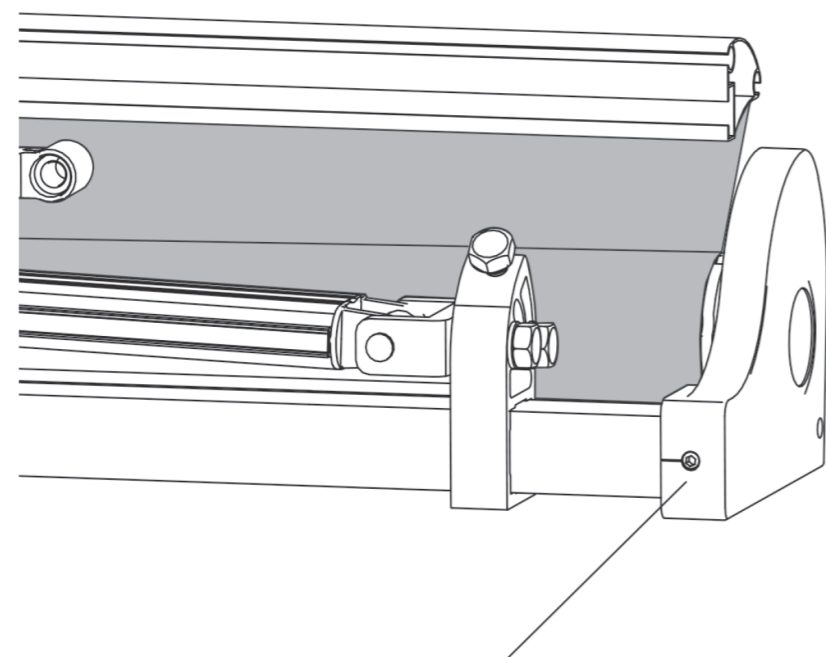
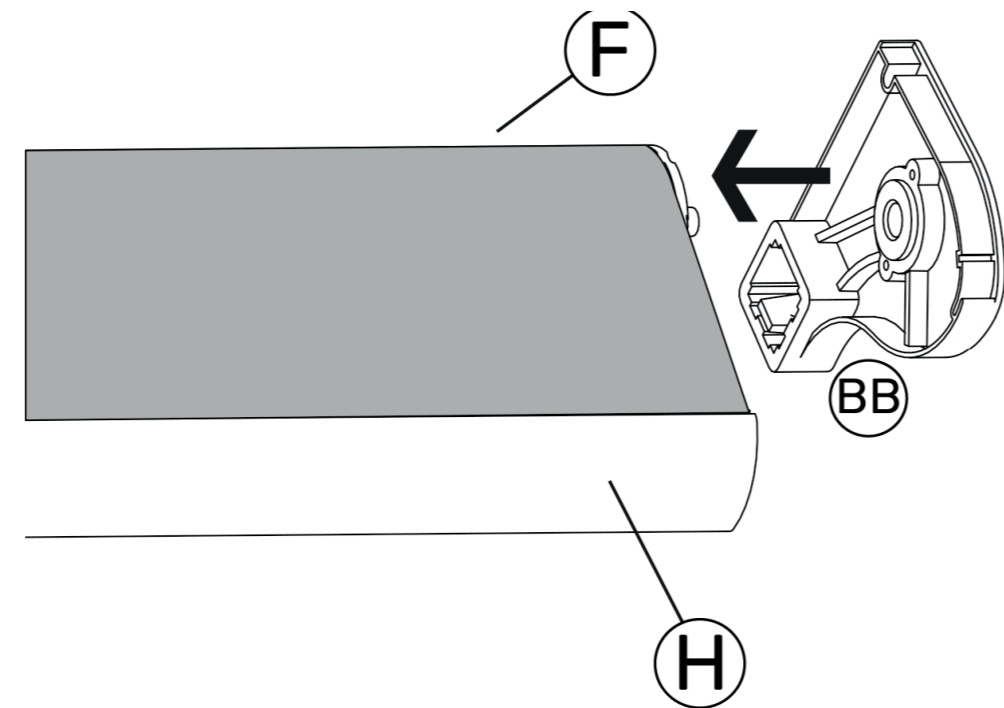

Dokręć śrubę, aby zamocować wspornik i przedni pałąk.

13

Zainstaluj półskrzynię.

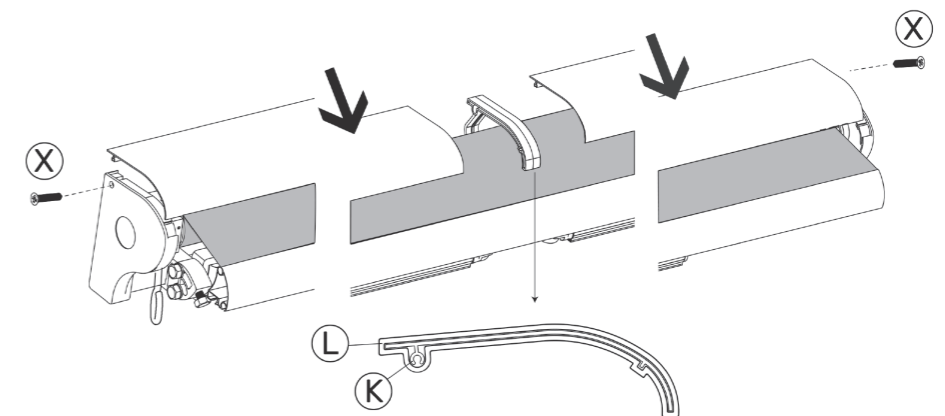
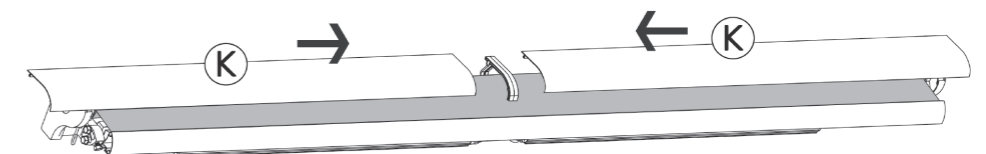
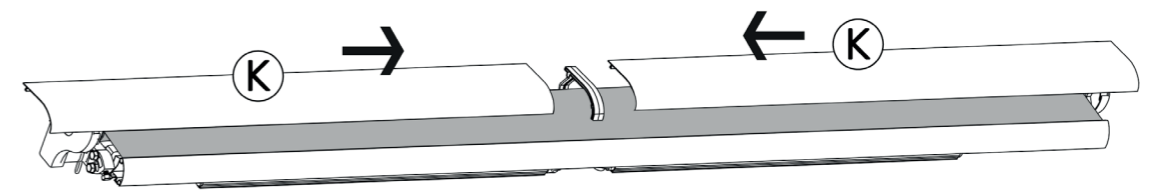

14

Włóż złącze do przedniego panelu.

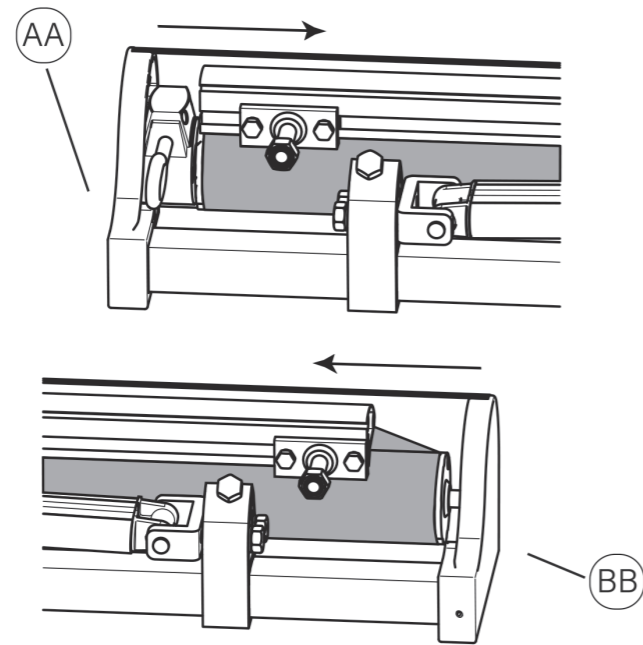

Widok z boku

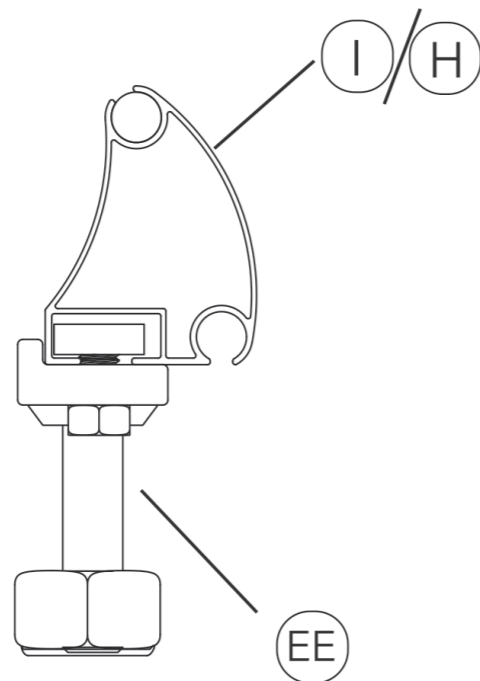

15

Podłącz złącze.

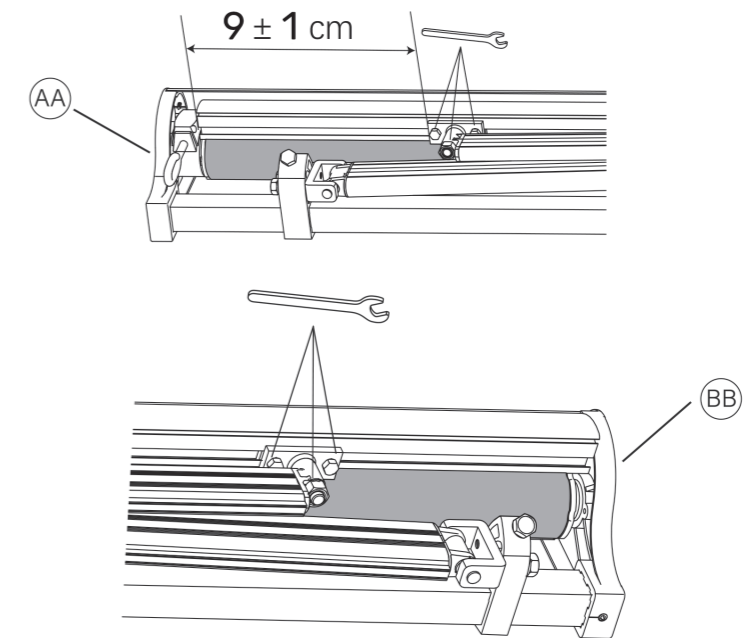

16

Zamontuj tkaninę przedniej belki.

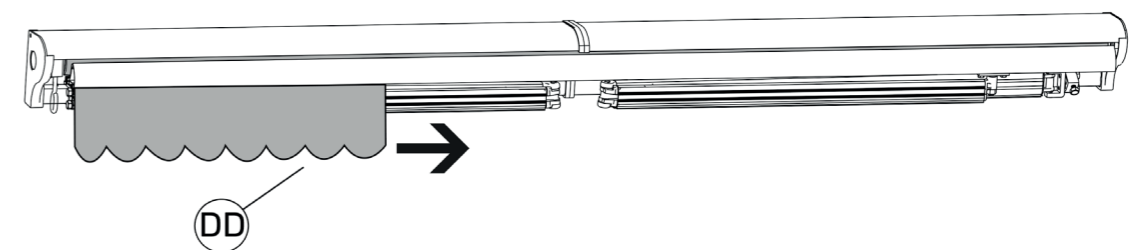

17

Zamontować końcówkę przedniej belki.

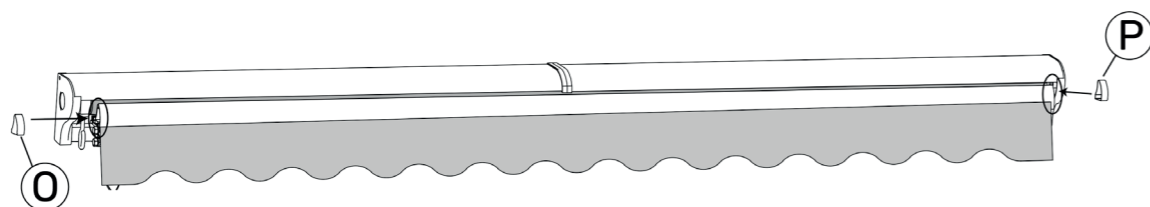

18

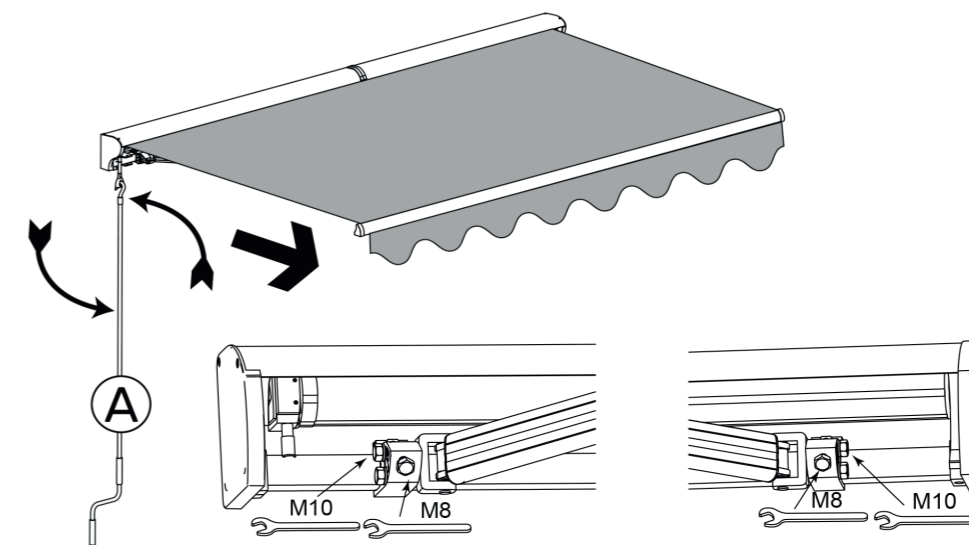

W razie potrzeby wysokość ramienia można regulować w następujący sposób. Najpierw lekko poluzuj śrubę M10. Następnie dokręć śrubę M8 zgodnie z ruchem wskazówek zegara, aby podnieść ramię, lub poluzuj ją w kierunku przeciwnym do ruchu wskazówek zegara, aby je opuścić. Na koniec mocno dokręć śrubę M10. Na koniec mocno dokręć śrubę M10. (Aby ułatwić regulację, można ręcznie podnieść lub docisnąć ramię).

Uwaga: Podczas regulacji surowo zabrania się stania przed przednią częścią markizy!

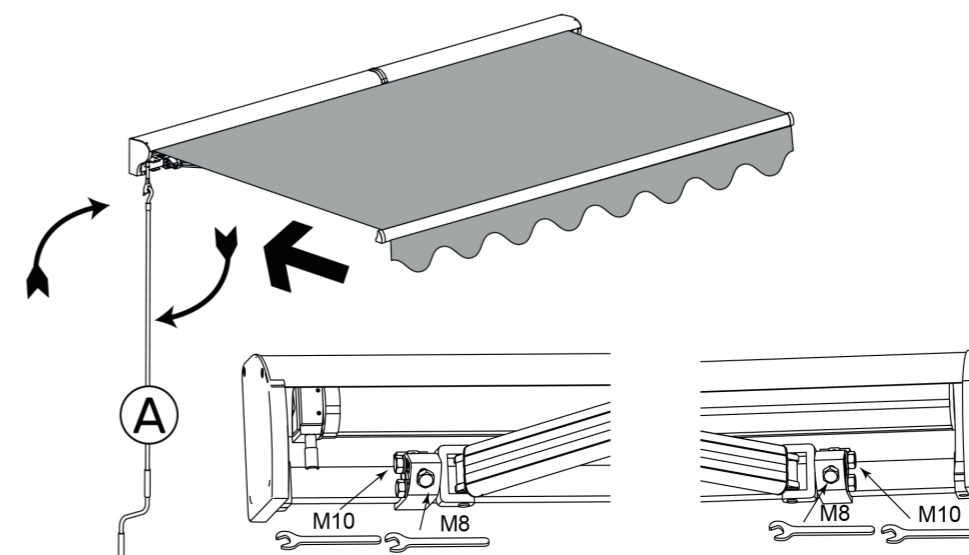

W razie potrzeby wysokość ramienia można regulować w następujący sposób. Najpierw lekko poluzuj śrubę M10. Następnie dokręć śrubę M8 zgodnie z ruchem wskazówek zegara, aby podnieść ramię, lub poluzuj ją w kierunku przeciwnym do ruchu wskazówek zegara, aby je opuścić. Na koniec mocno dokręć śrubę M10. Na koniec mocno dokręć śrubę M10. (Aby ułatwić regulację, można ręcznie podnieść lub docisnąć ramię).

Uwaga: Podczas regulacji surowo zabrania się stania przed przednią częścią markizy!

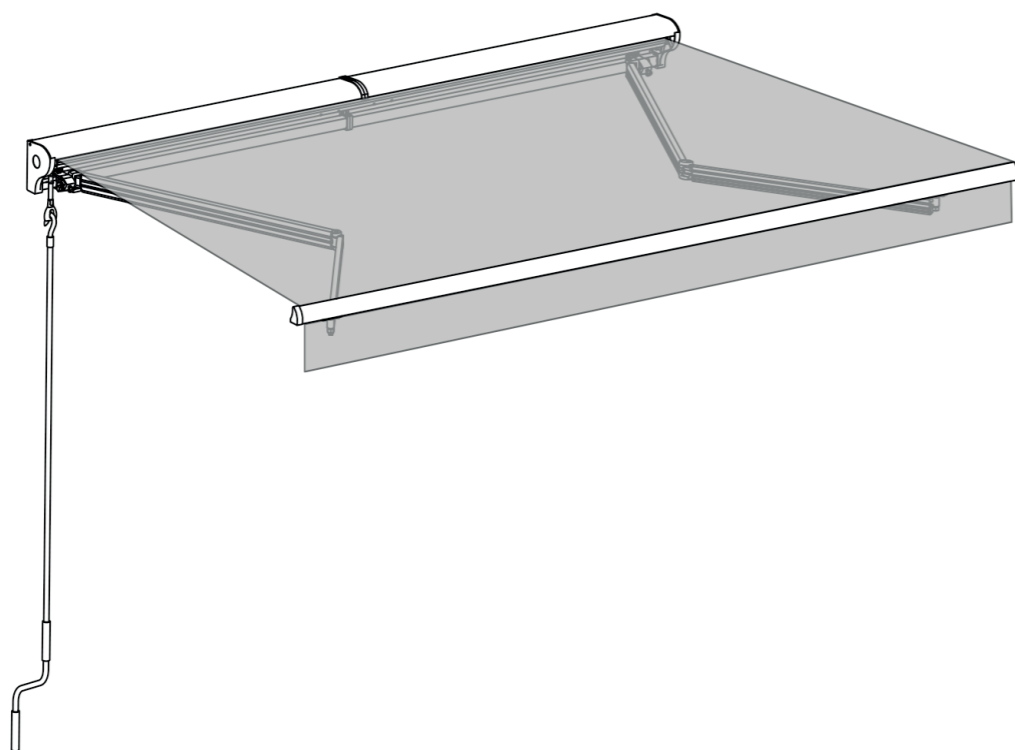

FR : Produit à usage domestique.
DE : Produkt für den Hausgebrauch.
EN : Product for domestic use.
ES : Producto para uso doméstico.
IT : Prodotto per uso domestico.
NL : Product voor huishoudelijk gebruik.
PT : Produto para uma utilização doméstica
PL : Produkt do użytku domowego.
RO : Acest produs este destinat utilizării casnice.
SK : Výrobok na domáce použitie.

PT

INSTRUÇÕES DE SEGURANÇA

- Para sua segurança, não monte sozinho. Por motivos de segurança, recomenda-se que a montagem seja feita por duas pessoas.
- Mantenha crianças e animais domésticos afastados dos pontos de montagem.
- Algumas peças podem apresentar BORDAS AFIADAS. Se necessário, use luvas de proteção durante o processo de montagem.
- Devem ser tomadas precauções básicas durante a montagem e utilização deste produto, a fim de limitar os riscos de ferimentos e danos materiais.
- Os estores destinam-se apenas a proteger do sol. Não devem ser utilizados em caso de vento forte, chuva, granizo ou neve. Nestas condições, recolha imediatamente o estore. (período de vento forte, chuva, granizo ou neve. Nestas condições, recolha imediatamente o estore)
- Verifique se todas as porcas estão bem apertadas antes e durante a utilização.
- Certifique-se de que a lona está bem esticada. Se a lona não estiver esticada durante a extensão, gire no sentido anti-horário até que a lona esteja esticada.
- Não coloque objetos ou partes do corpo, como as mãos, no toldo enquanto ele estiver a ser estendido ou recolhido.
- Retire a manivela da presilha depois de ajustar o toldo como desejar e coloque-a num local inacessível às crianças para evitar que elas se machuquem.
- A garantia não cobre danos causados por condições meteorológicas adversas.
- Não coloque chamas ou fontes de calor perto da lona da tenda.
- Nunca deixe as crianças brincarem com a cortina.
- Quando a barra dianteira tocar no rolo, como mostrado na figura a seguir, durante a retração, não tente aproximá-las, caso contrário, o produto poderá ser danificado.

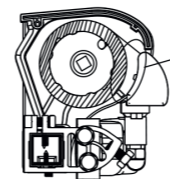

Deixe um pouco de folga! Apertar demasiado pode causar danos graves e até mesmo comprometer a segurança pessoal.

FERRAMENTAS NECESSÁRIAS PARA A MONTAGEM:

- Berbequim, broca para alvenaria, 14 mm, nível, chave inglesa, escada, fita métrica, giz ou marcador, martelo de madeira.
- Escolha do local
- As persianas devem ser instaladas a uma altura mínima de 250 cm, apenas em paredes de betão armado ou tijolo maciço. Em caso de dúvida, não hesite em pedir ajuda a profissionais.
- Se a sua parede apresentar fissuras ou tiver um revestimento exterior (isolamento, parede dupla de tijolo, revestimento de tijolo). A instalação deve ser realizada por um profissional.
- Certifique-se de que a parede/teto esteja plano, para que o suporte fique bem fixado.
- Se desejar montar o toldo acima da porta de uma varanda, deve deixar um espaço de pelo menos 20 cm acima da moldura da porta.
- Certifique-se de que tem em conta a altura de queda ao decidir onde irá instalar o seu toldo. O ângulo de queda ainda pode ser alterado após a montagem. No entanto, o ângulo de queda ideal já foi ajustado na fábrica e só pode ser alterado minimamente.
- Recomendamos que a barra dianteira do toldo tenha uma altura mínima de 250 cm quando totalmente aberto - se as condições locais não o permitirem, pode montar o toldo numa posição mais baixa. O eixo horizontal que passa pelos orifícios inferiores deve estar 60 cm mais alto do que o eixo da barra dianteira para respeitar o ângulo de inclinação mínimo de 14°.

- Depois de escolher a posição de montagem, pode marcar o local onde deve fazer os furos para os suportes. Trace uma linha horizontal na altura do local pretendido. Use um metro cónico, um nível e um giz. Já indicámos onde e com que largura os suportes devem ser montados. Meça a largura entre os suportes e transfira-a para a linha traçada na sua parede/teto.

MONTAGEM

- Use uma broca para alvenaria de 14 mm para fazer furos com 9 cm de profundidade. Após a perfuração, limpe os furos com ar comprimido. Em seguida, insira os pinos para uso intensivo nos furos. Antes de inseri-los, remova a porca, a anilha e o anel de aperto. Coloque-os de lado, para tê-los à mão.
- Atenção: se não sentir resistência ao retirar a porca da fixação pesada, isso significa que a fixação pesada não está suficientemente fixada. Deve repetir toda a montagem.
- Insira os parafusos de explosão e deixe 0,5 cm, prenda o toldo e aperte os parafusos.
- Atenção: se as fixações pesadas forem extraídas mais de 30 mm, ou se houver fissuras no material de base ou afrouxamento dos parafusos, a operação deve ser imediatamente interrompida e um reforço deve ser realizado.

MANUTENÇÃO

- Metal: Lave com água e sabão e enxague com água limpa. Seque com um pano (que não solte fiapos). Evite usar detergentes e produtos ácidos.
- Plástico: Limpe o pó regularmente com um pano limpo, macio e seco.
- Tecido: Limpe o tecido a cada seis meses.
- Use apenas sabão natural, nunca detergentes químicos. A água deve estar fria ou morna. Deixe o tecido secar completamente. Não use aparelhos de aquecimento, como secadores de cabelo, para secar.
- Verifique regularmente se os suportes de parede estão bem apertados e, se estiverem soltos ou frouxos, aperte-os.
- Verifique a caixa de velocidades uma vez a cada seis meses. Se verificar danos, pare de usar o toldo até que a caixa seja reparada ou substituída.
- Normalmente, não é necessário lubrificar as peças móveis do toldo. No entanto, se tal se revelar necessário, por exemplo, devido a um ruído anormal ou porque a extração é difícil. Utilize apenas lubrificantes que possam ser utilizados em materiais plásticos. Não utilize lubrificantes à base de petróleo.

- Lubrifique generosamente a área entre a extremidade do tubo do rolo e o suporte da extremidade (eixo de rotação). Tenha cuidado para não pulverizar demasiado produto sobre o tecido.
- A manutenção regular não só contribuirá para garantir uma longa vida útil, como também é importante para a sua própria segurança e a de outras pessoas.

ARRUMAÇÃO

- Quando não pretender utilizar o toldo durante um período prolongado, recomenda-se retirar o toldo dos seus suportes.
- Certifique-se de que a lona está completamente seca antes de a guardar. Guardar uma lona molhada pode causar manchas.
- Guarde o toldo num local seco e seguro, fora do alcance das crianças.

QUANDO NÃO QUISER MAIS USAR A PERSIANA

- Retraia completamente o toldo antes de começar a desmontá-lo. Prenda os braços do toldo para evitar que se abra acidentalmente. Pode usar a fita de proteção que estava fixada no toldo quando o comprou.
- Siga as instruções de montagem na ordem inversa para desmontar o toldo.
- As instruções de segurança e as instruções também devem ser seguidas durante a desmontagem.
- Não deite este toldo no lixo doméstico. Para evitar que a eliminação descontrolada de resíduos prejudique o ambiente ou a saúde humana, recicle-os de forma responsável, a fim de promover a reutilização sustentável dos recursos materiais.

SAULE ST012

happy garden

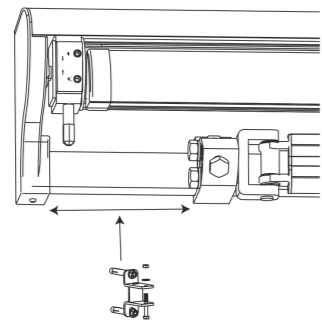
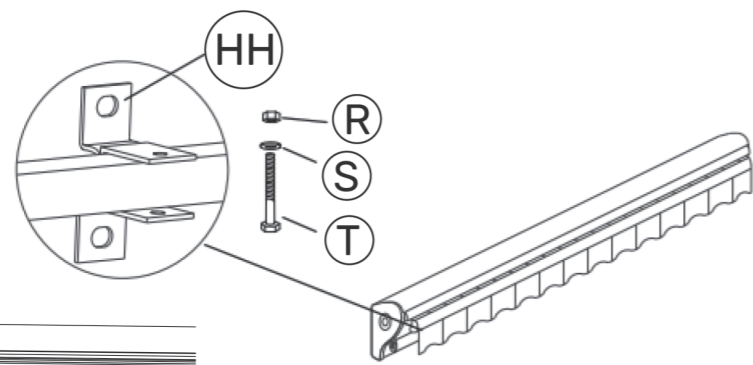
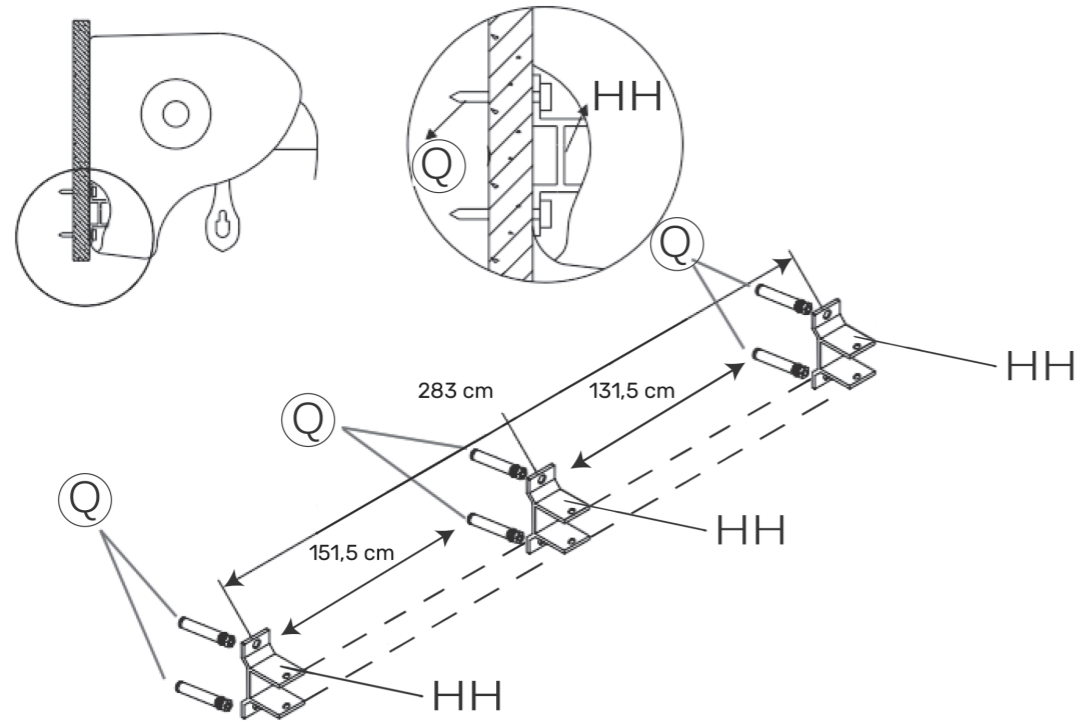

SAULE ST012

happy garden



A x1



B x1



C x1



D x1



E x1



F x1

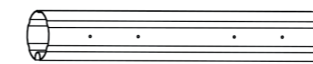

G x1



H x1



I x1

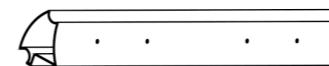

J x1



K x2

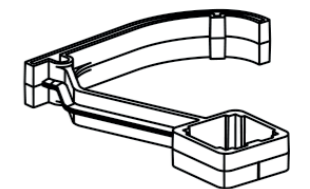

L x1

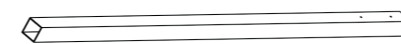

M x2

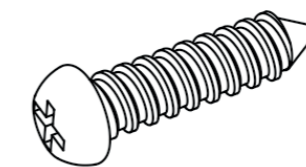

N x20
M4x16mm

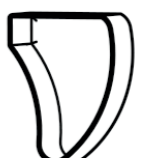

O x1

SAULE ST012

happy garden



P x1

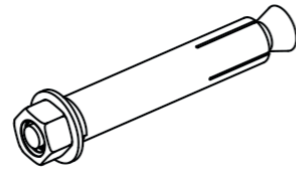

Q x4/x6

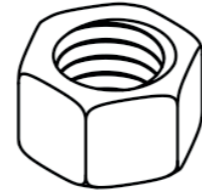

R x2/x3
M8

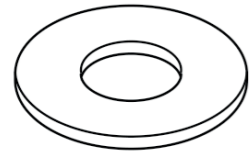

S x2/x3
Rayon 8,5

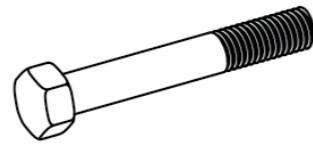

T x2/x3
M8x55

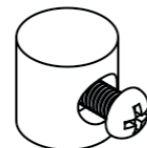

U x2

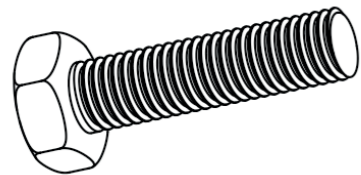

V x4
M10x40

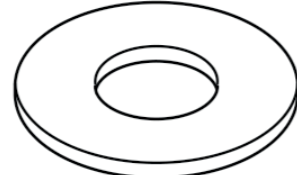

W x4
Rayon 10,5

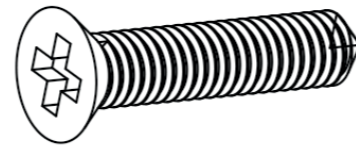

X x2
4x16

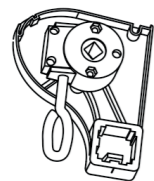

AA x1

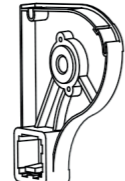

BB x1

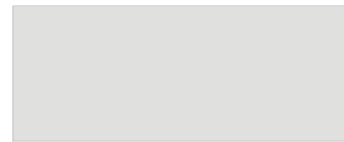

CC x1



DD x1

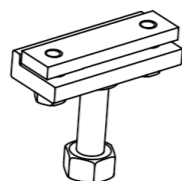

EE x2



FF x2

SAULE ST012

happy garden

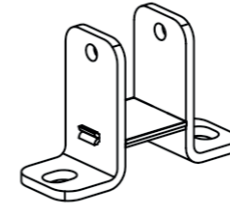

HH x2/x3

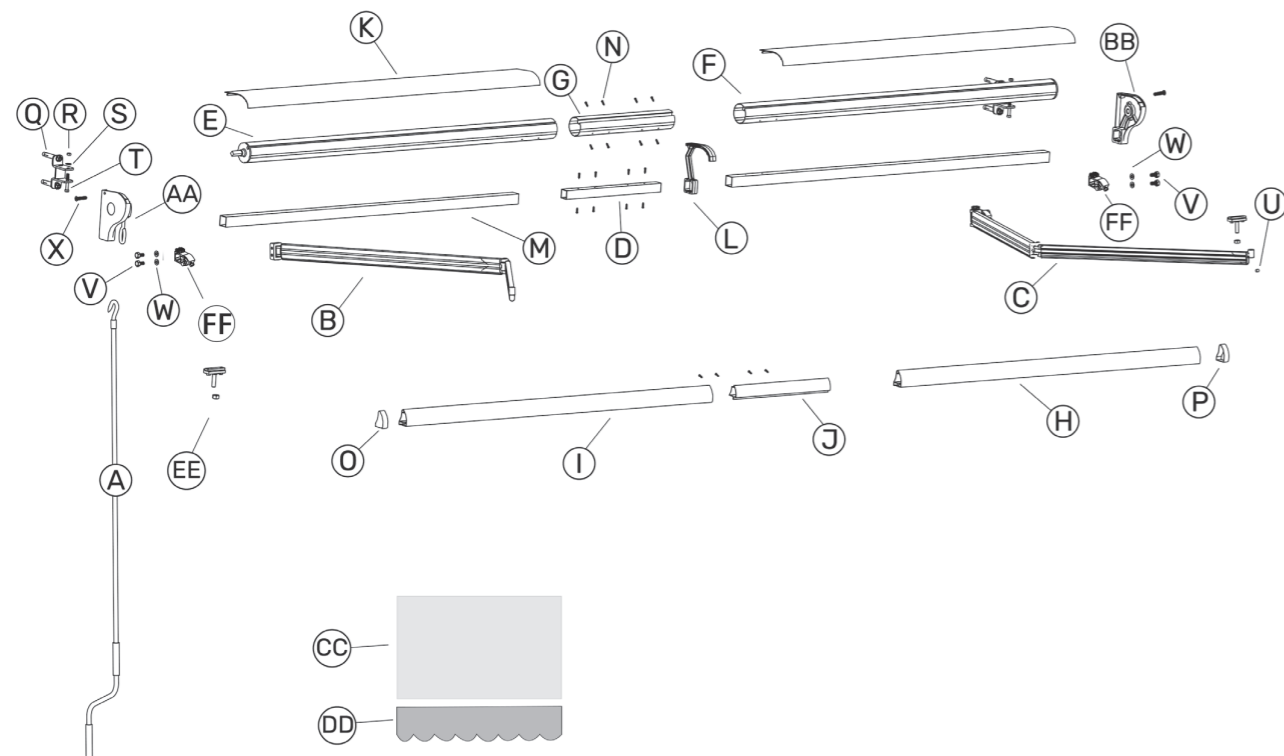

01

Ligue o suporte do braço e os braços.

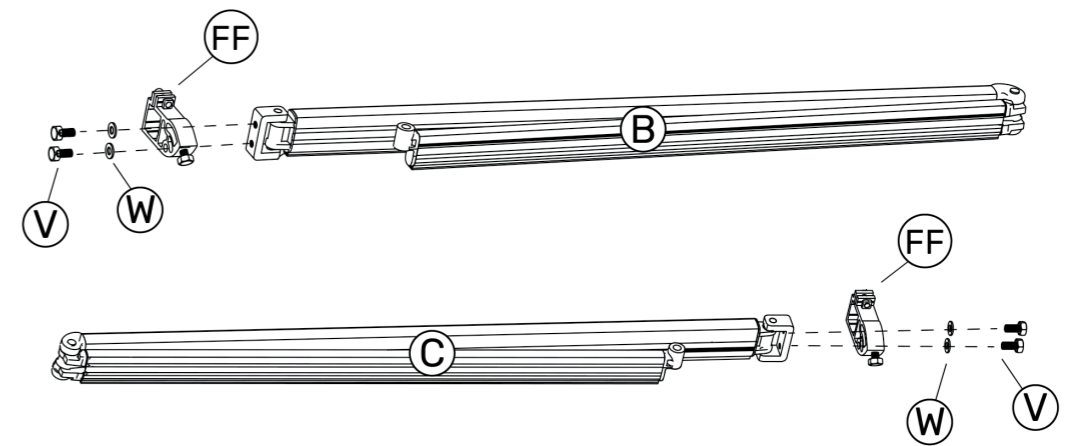

Zoom

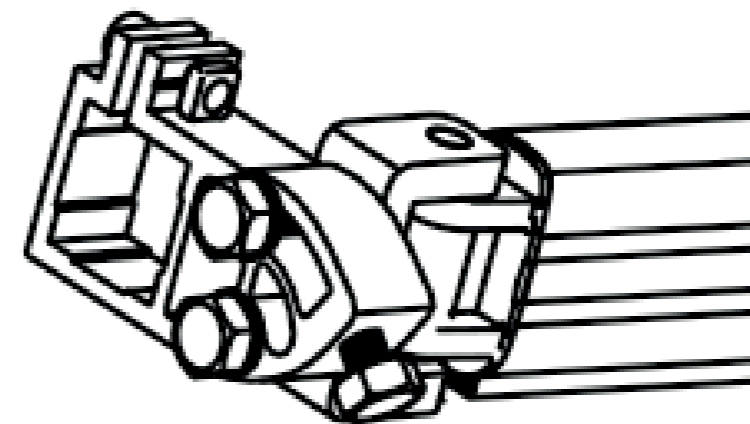

02

Ligue os braços e a barra quadrada.
Certifique-se de que o lado perfurado do tubo quadrado esteja voltado para cima, como na posição abaixo.

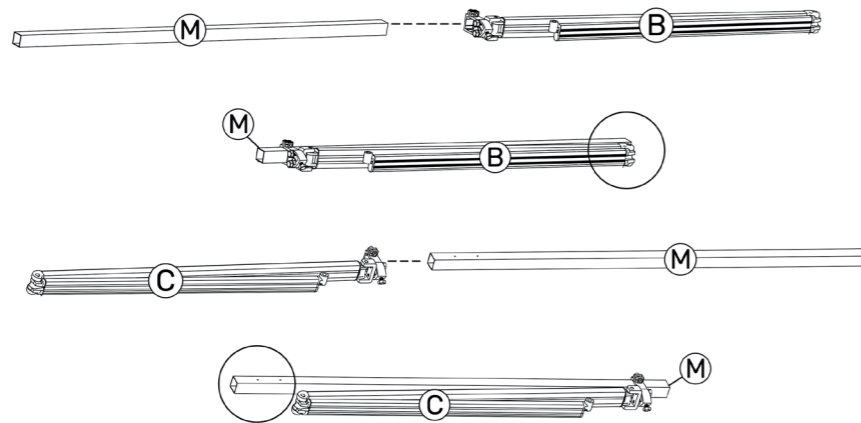

03

Prenda o braço.

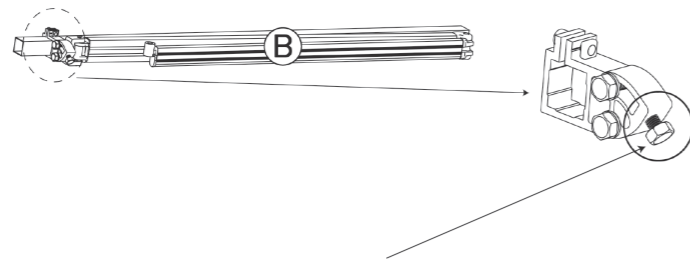

Aperte os parafusos no sentido horário para levantar o braço do toldo e desaperte-os no sentido inverso para baixá-lo.

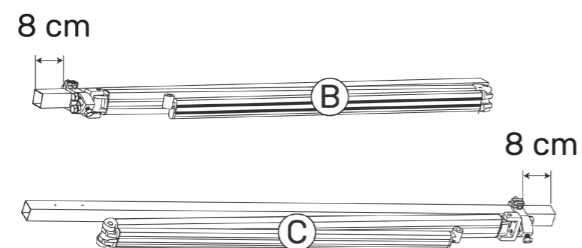

04

Ligue o braço esquerdo e o conector da barra quadrada.

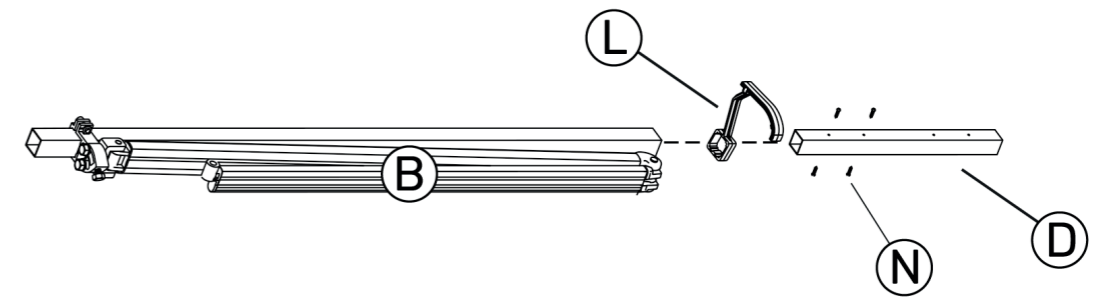

05

Ligue a barra quadrada.

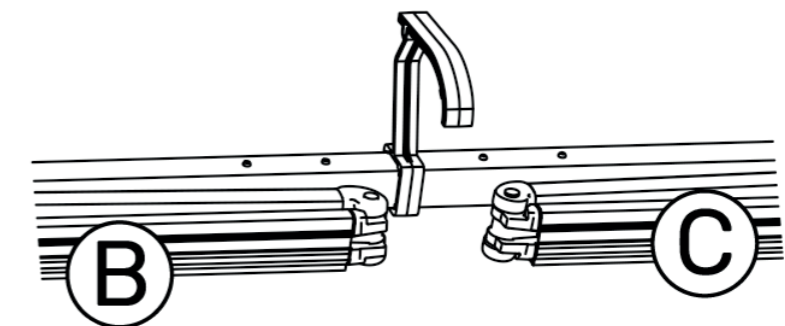
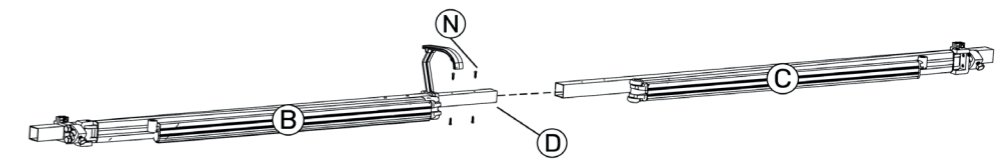

06

Ligue os rolos.

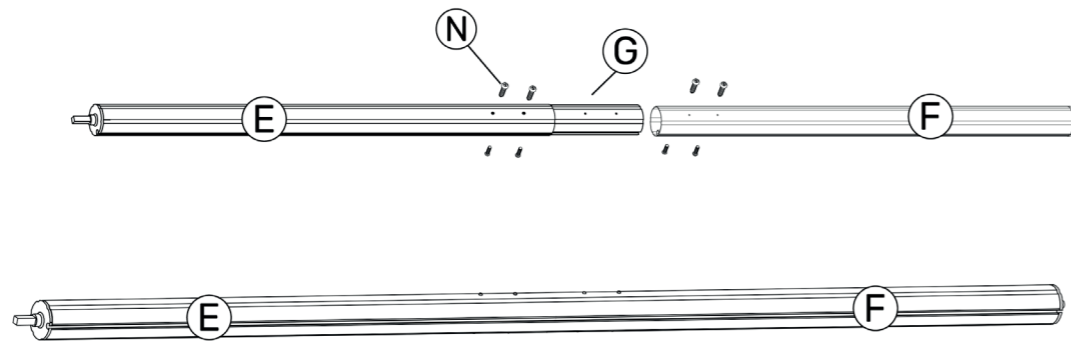

07

Ligue a barra frontal.

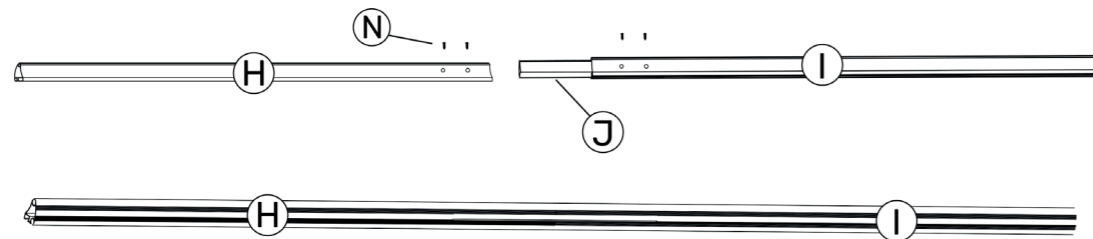

08

Insira o tecido no rolo e na barra, conforme indicado no esquema.
Certifique-se de que o tecido está centrado entre o rolo e a barra frontal.

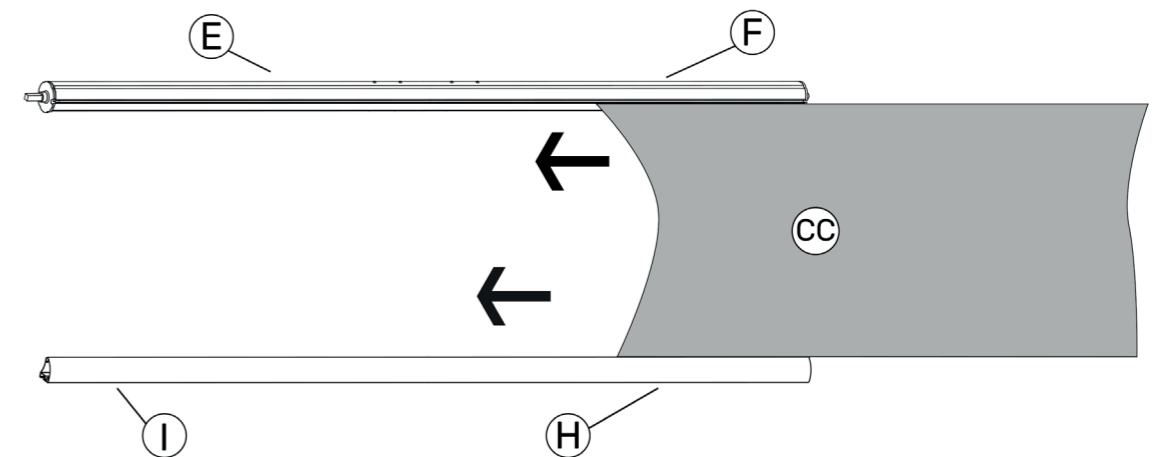

Vista lateral

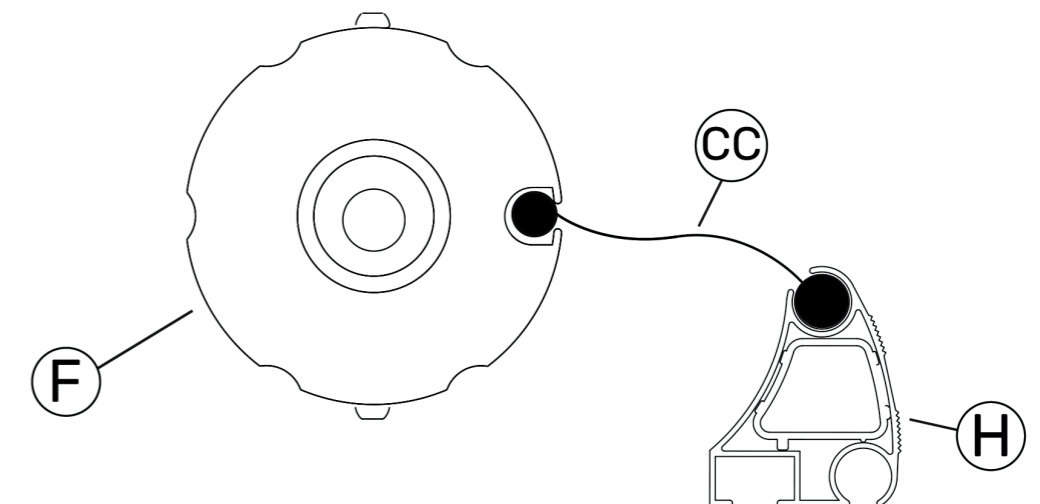

09

Enrole o tecido.

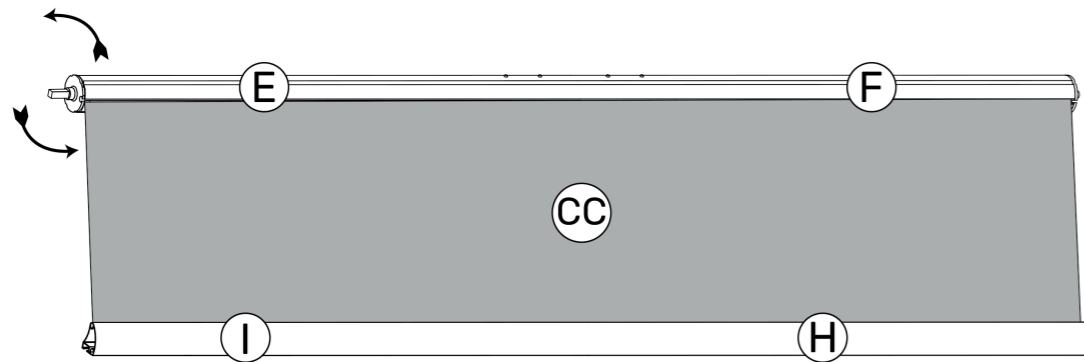

10

Instale o fixador de tecido.

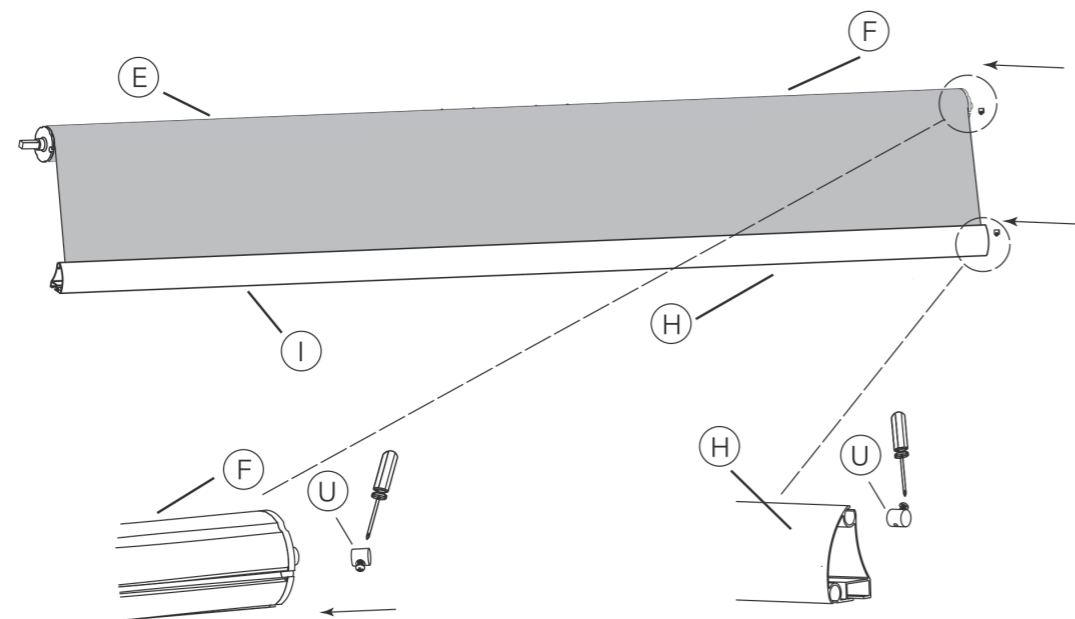

Vista lateral

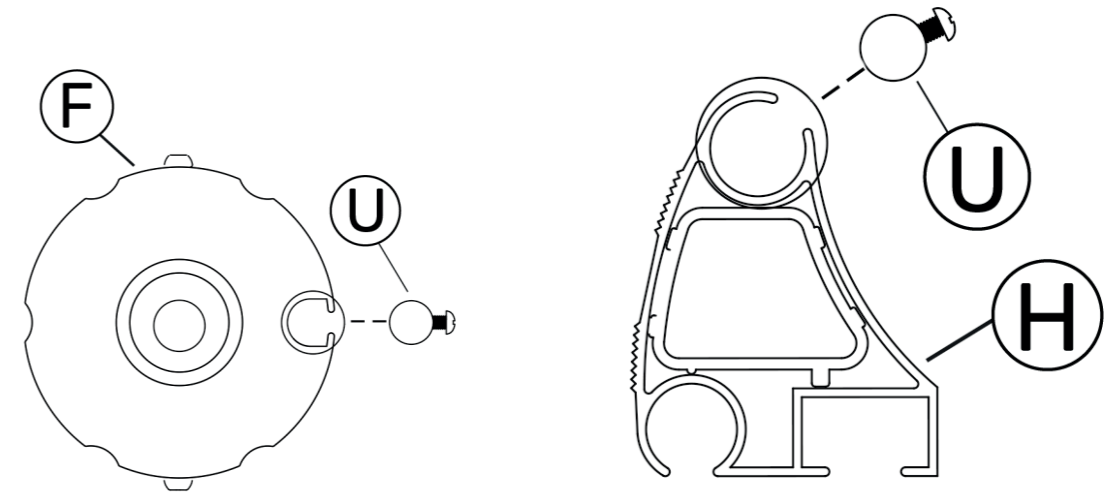

11

Instale o suporte esquerdo.

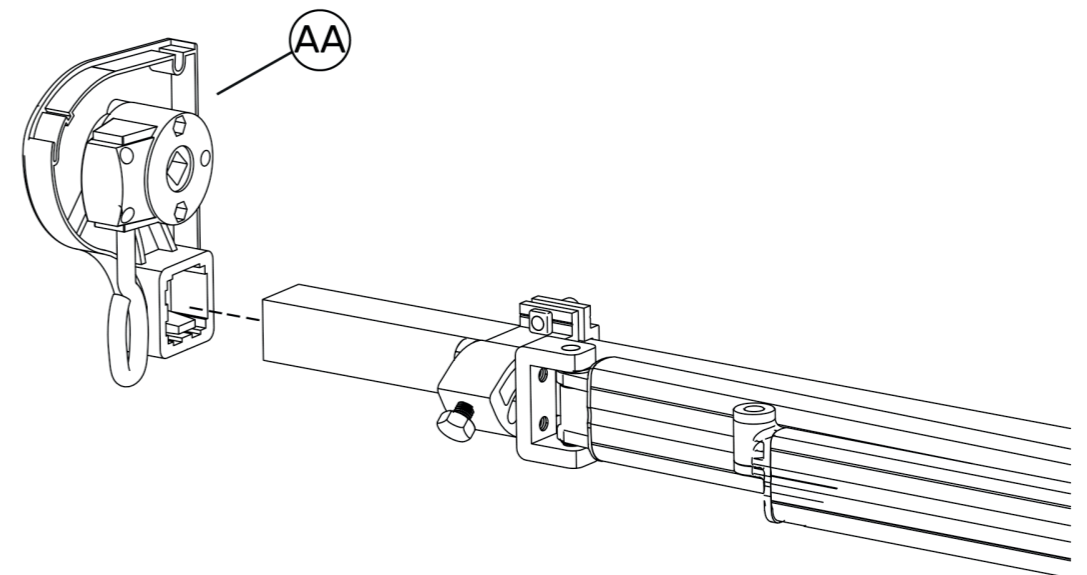

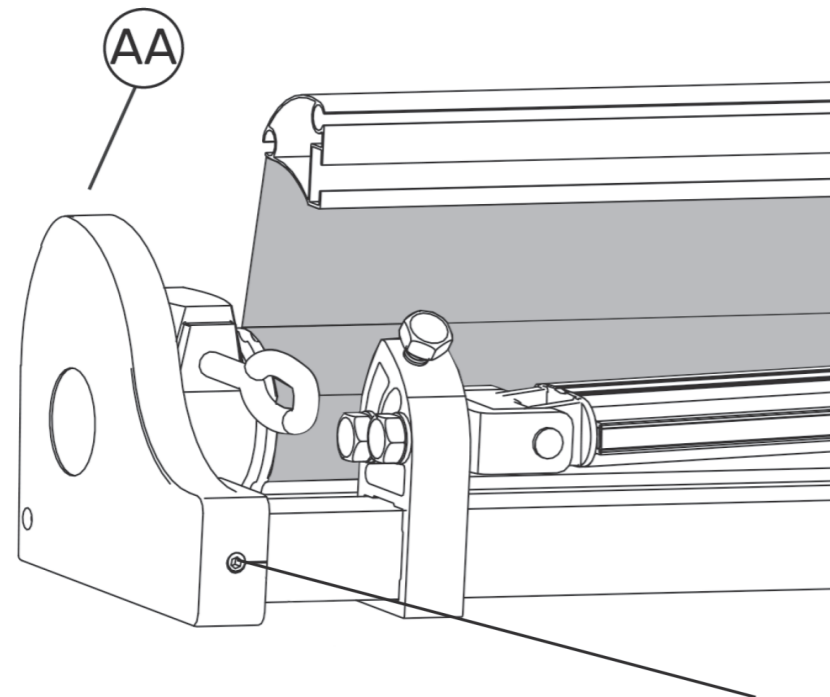
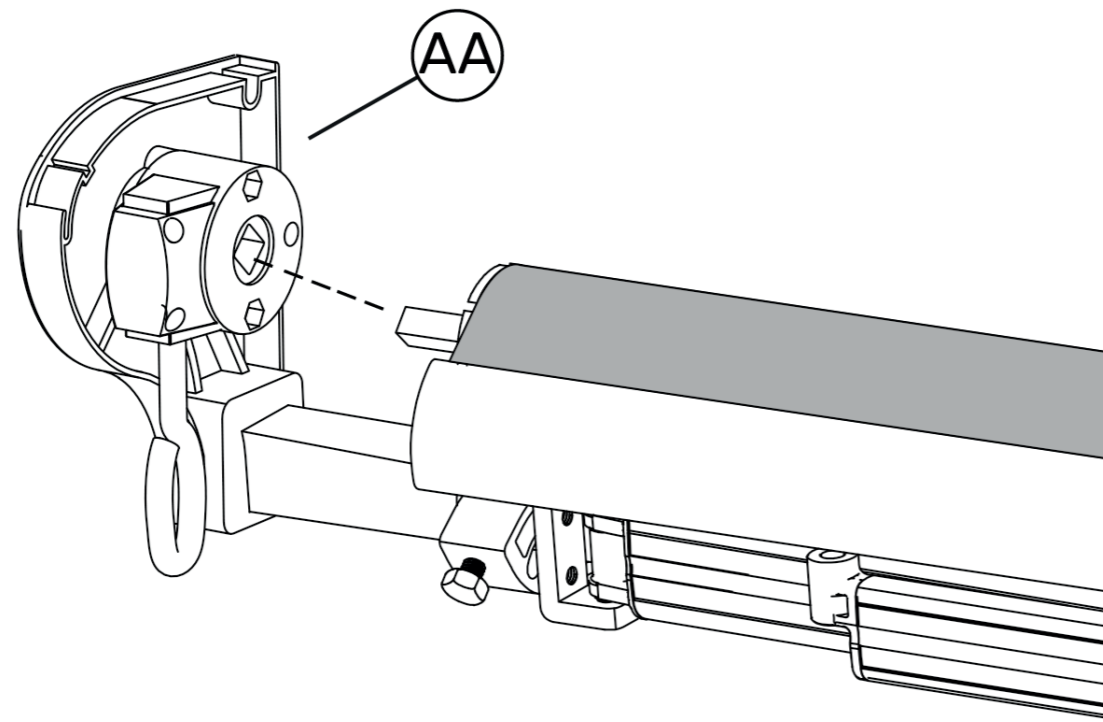

Aperte o parafuso para fixar o suporte e o arco dianteiro.

12 Instale o suporte direito.

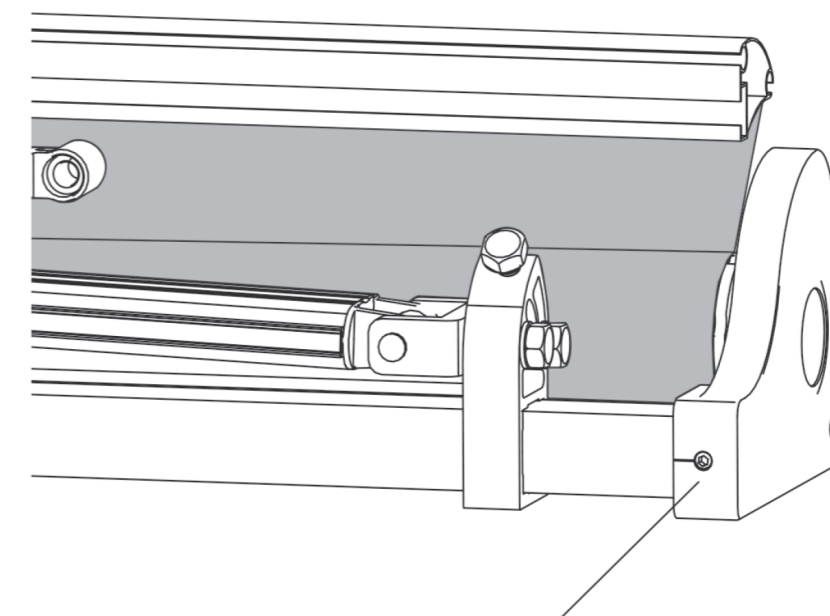
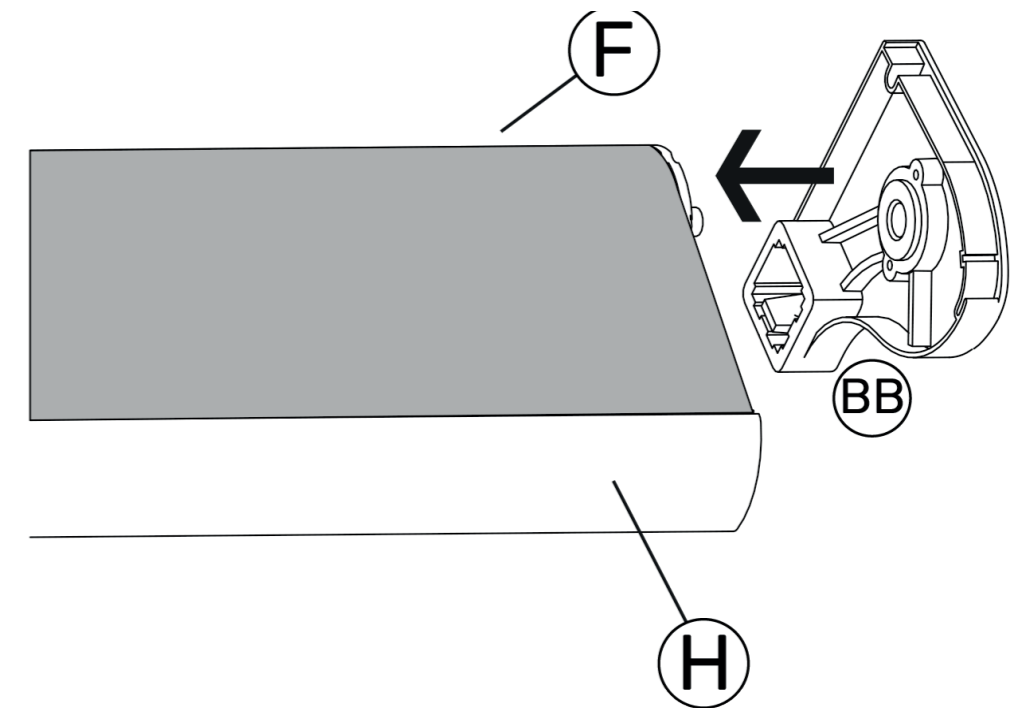

Aperte o parafuso para fixar o suporte e o arco dianteiro.

13

Instale o semi-cofre.

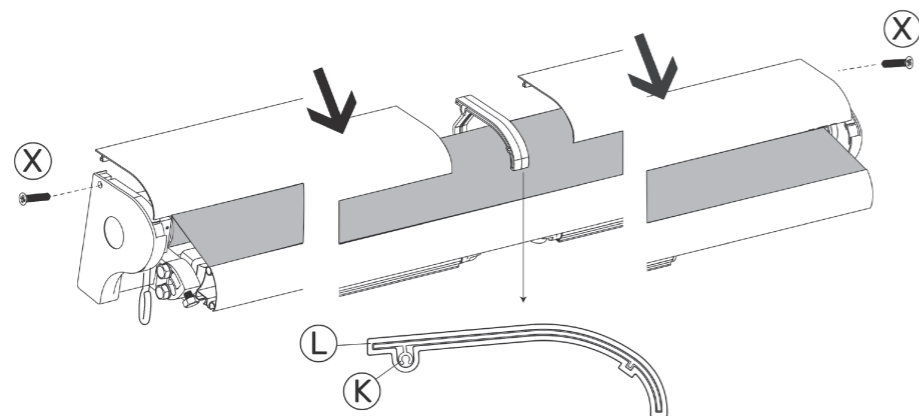
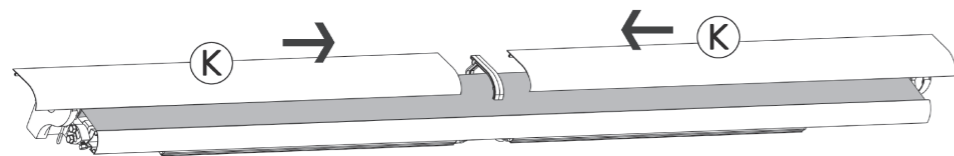
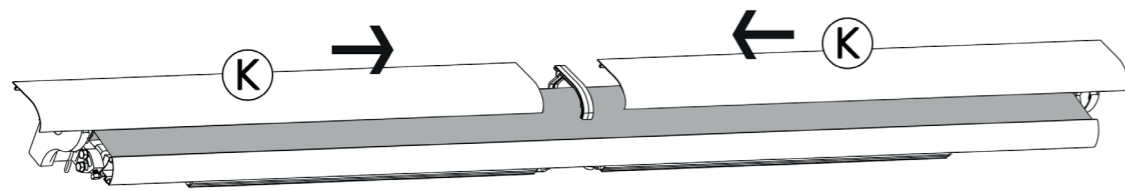

14

Insira o conector na barra frontal.

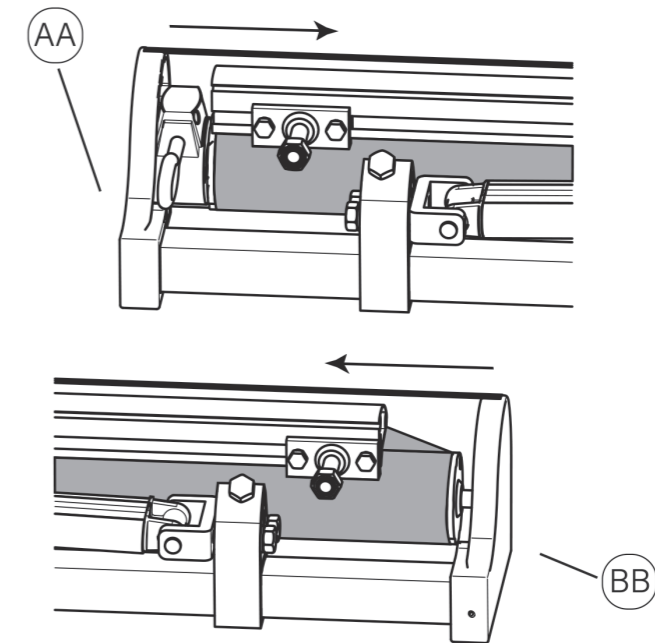

Vista lateral

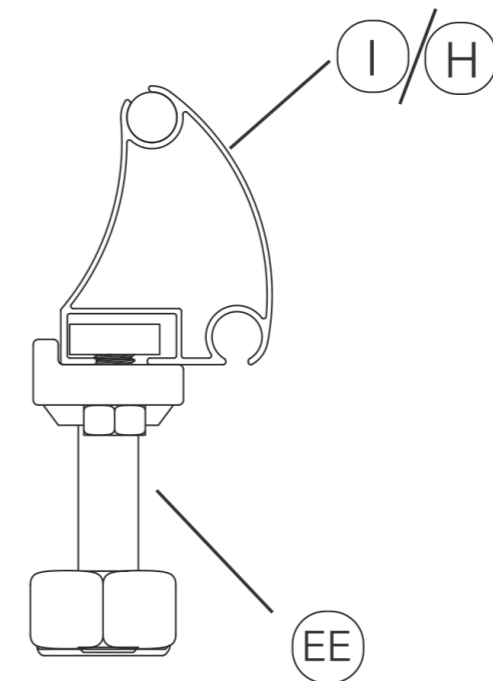

SAULE ST012

happy garden

15

Prenda o conector.

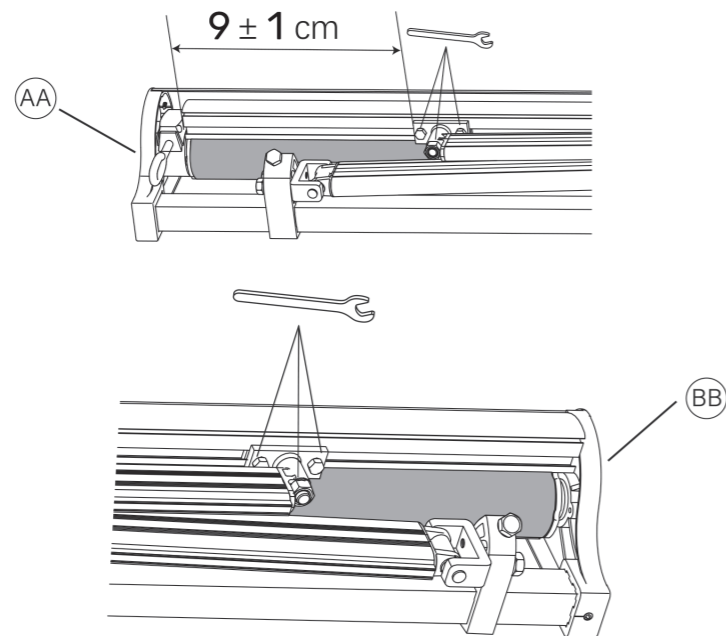

16

Instale o tecido da barra dianteira.

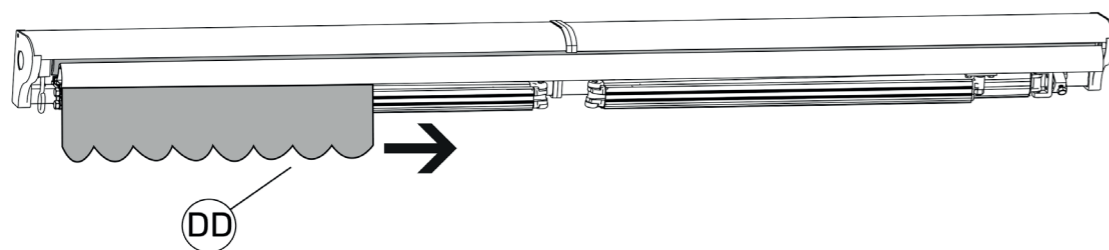

SAULE ST012

happy garden

17

Instale a ponta da barra frontal.

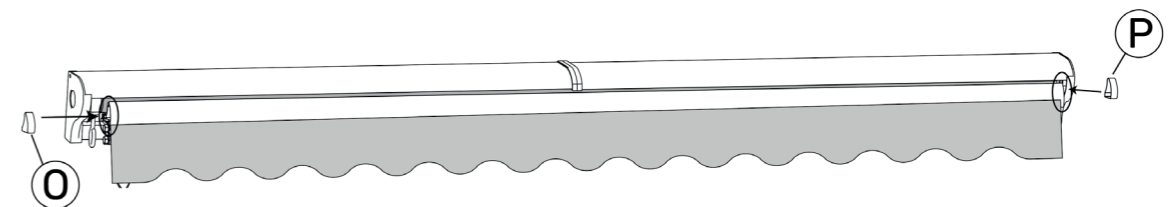

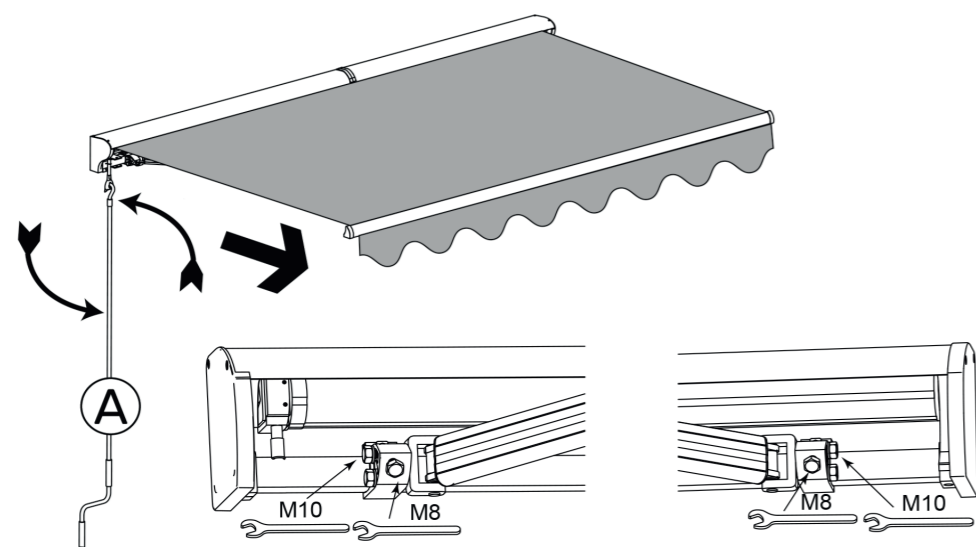

Se necessário, a altura do braço pode ser ajustada da seguinte forma.
 Para começar, desaperte ligeiramente o parafuso M10. Em seguida, aperte o parafuso M8 no sentido horário para levantar o braço ou desaperte-o no sentido anti-horário para baixá-lo.
 Por fim, aperte firmemente o parafuso M10. Por fim, aperte firmemente o parafuso M10.
 (É possível levantar ou pressionar o braço manualmente para facilitar o ajuste).

Atenção: É estritamente proibido ficar em frente à parte dianteira do toldo durante o ajuste!

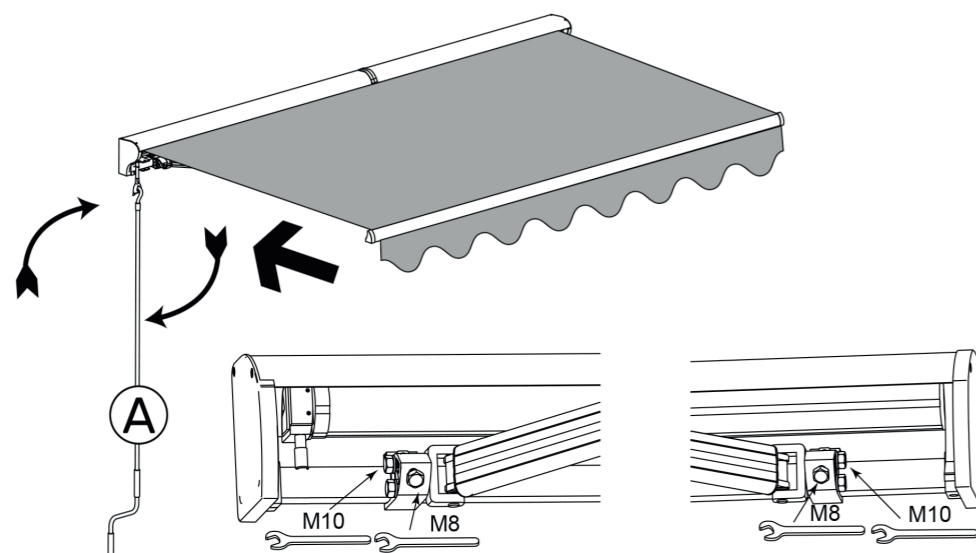

Se necessário, a altura do braço pode ser ajustada da seguinte forma.
 Para começar, desaperte ligeiramente o parafuso M10. Em seguida, aperte o parafuso M8 no sentido horário para levantar o braço ou desaperte-o no sentido anti-horário para baixá-lo.
 Por fim, aperte firmemente o parafuso M10. Por fim, aperte firmemente o parafuso M10.
 (É possível levantar ou pressionar o braço manualmente para facilitar o ajuste).

Atenção: É estritamente proibido ficar em frente à parte dianteira do toldo durante o ajuste!

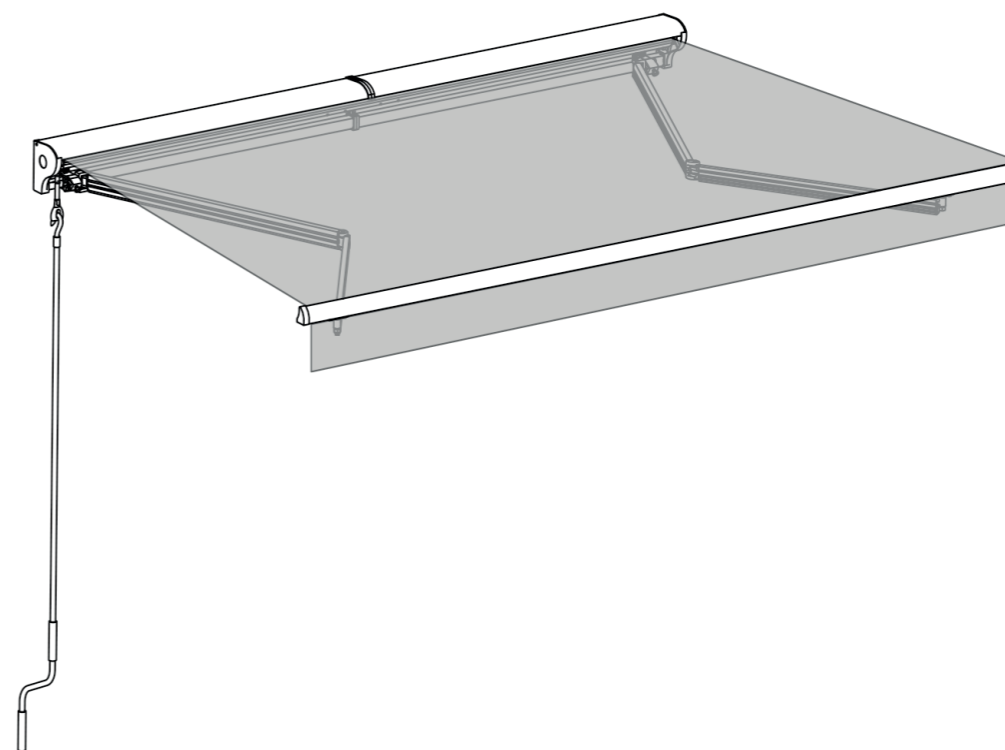

FR : Produit à usage domestique.
 DE : Produkt für den Hausgebrauch.
 EN : Product for domestic use.
 ES : Producto para uso doméstico.
 IT : Prodotto per uso domestico.
 NL : Product voor huishoudelijk gebruik.
 PT : Produto para uma utilização doméstica
 PL : Produkt do użytku domowego.
 RO : Acest produs este destinat utilizării casnice.
 SK : Výrobok na domáce použitie.

INSTRUCȚIUNI DE SIGURANȚĂ

- Pentru siguranța dumneavoastră, nu montați singur. Din motive de siguranță, se recomandă ca montarea să fie efectuată de două persoane.

- Țineți copiii și animalele domestice la distanță de punctele de montare.

- Anumite piese pot avea MARGINI ASCUȚITE. Dacă este necesar, purtați mănuși de protecție în timpul procesului de asamblare.

- Trebuie luate măsuri de precauție elementare în timpul asamblării și utilizării acestui produs pentru a limita riscul de rănire și de deteriorare a echipamentului.

- Jaluzelele sunt destinate exclusiv protecției împotriva soarelui. Nu trebuie utilizate în caz de vânt puternic, ploaie, grindină sau zăpadă. În astfel de condiții, retrageți imediat jaluzelele. (perioadă de vânt puternic, ploaie, grindină sau zăpadă. În astfel de condiții, retrageți imediat jaluzelele)

- Verificați dacă toate piulițele sunt bine strânse înainte și în timpul utilizării.

- Asigurați-vă că pânza este bine întinsă. Dacă pânza nu este întinsă în timpul extinderii, rotiți în sens invers acelor de ceasornic până când pânza este întinsă.

- Nu puneți obiecte sau părți ale corpului, cum ar fi mâinile, în copertină în timp ce aceasta se extinde și se retrage.

- Scoateți manivela din buclă după ce ați reglat umbrela după cum doriți și așezați-o într-un loc inaccesibil copiilor, pentru a evita rănirea acestora.

- Garanția nu acoperă daunele cauzate de condiții meteorologice nefavorabile.

- Nu așezați flăcări sau surse de căldură în apropierea pânzei cortului.

- Nu lăsați niciodată copiii să se joace cu ruloul.

- Când bara frontală atinge rola, așa cum se arată în figura următoare, în timpul retragerii, nu încercați să le apropiați, deoarece produsul ar putea fi deteriorat.

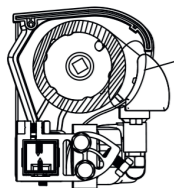

Lăsați puțin slăbit! Strângerea excesivă poate provoca daune grave și poate compromite chiar siguranța personală.

UNELTE NECESARE PENTRU ASAMBLARE:

- Burghiu, burghiu pentru zidărie, 14 mm, nivelă, cheie reglabilă, scară, ruletă, cretă sau marker, ciocan de lemn.

Alegerea locului de instalare

- Jaluzelele trebuie instalate la o înălțime de cel puțin 250 cm, numai pe un perete din beton armat sau cărămidă masivă. În caz de dubiu, nu ezitați să solicitați ajutorul unor profesioniști.

- Dacă peretele dvs. prezintă fisuri sau are o înveliș exterior (izolație, perete dublu din cărămidă, placaj din cărămidă). Instalarea trebuie efectuată de un profesionist.

- Asigurați-vă că peretele/tavanul este plat, astfel încât suportul să fie fixat solid.

- Dacă doriți să montați copertina deasupra ușii unui balcon, trebuie să lăsați un spațiu de cel puțin 20 cm deasupra cadrului ușii.

- Asigurați-vă că luați în considerare înălțimea de cădere atunci când decideți locul în care veți instala copertina. Unghiul de cădere poate fi modificat și după montare. Cu toate acestea, unghiul de cădere ideal a fost deja reglat din fabrică și poate fi modificat doar în mod minim.

- Recomandăm ca bara frontală a copertinei să aibă o înălțime de cel puțin 250 cm atunci când este complet extinsă - dacă condițiile locale nu permit acest lucru, puteți monta copertina într-o poziție mai joasă.

Axa orizontală care trece prin găurile inferioare trebuie să fie cu 60 cm mai sus decât axa barei frontale pentru a respecta unghiul minim de înclinare de 14°.

- După ce ați ales poziția de montare, puteți marca locul în care trebuie să găuriți pentru suporturi. Trasați o linie orizontală la înălțimea locului dorit. Utilizați un metru conic, un nivel și o cretă. Am indicat deja unde și cu ce lățime trebuie montate suporturile. Măsurați lățimea dintre suporturi și transferați-o pe linia trasată pe perete/tavan.

MONTAJ

- Utilizați un burghiu pentru zidărie de 14 mm pentru a realiza găuri de 9 cm adâncime. După găurire, curățați găurile suflând în ele. Apoi introduceți diblurile pentru uz intens în găuri. Înainte de a le introduce, scoateți piulița, șaiba și inelul de strângere. Puneți-le deoparte, pentru a le avea la îndemână.

- Atenție: dacă observați că nu există rezistență atunci când scoateți piulița din ancorajul greu, înseamnă că acesta nu este suficient de bine fixat. Trebuie să repetați întregul proces de montare.

- Introduceți șuruburile de fixare și lăsați 0,5 cm, agățați copertina, apoi strângeți șuruburile.

- Atenție: dacă ancorele grele sunt extrase cu mai mult de 30 mm sau dacă există fisuri în materialul de bază sau șuruburile sunt slăbite, operațiunea trebuie oprită imediat și trebuie efectuată o consolidare.

ÎNTREȚINEREA

- Metal: Spălați cu apă și săpun și clătiți cu apă curată. Uscați cu o cârpă (fără scame). Evitați utilizarea detergenților și a produselor acide.

- Plastic: Ștergeți praful în mod regulat cu o cârpă curată, moale și uscată.

- Țesătură: Curățați țesătura la fiecare șase luni.

- Folosiți numai săpun natural, niciodată detergenți chimici. Apa trebuie să fie rece sau călduță. Lăsați materialul să se usuce complet. Nu folosiți aparate de încălzire, cum ar fi un uscător de păr, pentru uscare.

- Verificați periodic dacă suporturile de perete sunt bine fixate și strângeți-le dacă sunt slăbite sau desprinse.

- Verificați cutia de viteze o dată la șase luni. Dacă constatați deteriorări, nu mai utilizați copertina până când cutia nu este reparată sau înlocuită.

- În mod normal, nu este necesară lubrifierea pieselor mobile ale copertinei. Cu toate acestea, dacă este necesar, de exemplu din cauza unui zgomot anormal sau a unei extrageri dificile. Utilizați numai lubrifianți care pot fi folosiți pentru materiale plastice. Nu utilizați lubrifianți pe bază de petrol.

Lubrificați generos zona situată între capătul tubului rolei și suportul de capăt (axul de pivotare). Aveți grijă să nu pulverizați prea mult produs pe țesătură.

- Întreținerea regulată nu numai că va contribui la asigurarea unei durate de viață lungi, dar este importantă și pentru siguranța dvs. și a celor din jur.

DEPOZITARE

- Dacă nu intenționați să utilizați copertina pentru o perioadă îndelungată, se recomandă să o scoateți din suporturi.

- Asigurați-vă că pânza este complet uscată înainte de a o depozita. Depozitarea unei pânze umede poate provoca pete.

- Depozitați copertina într-un loc uscat și sigur, la îndemâna copiilor.

CÂND NU MAI DORIȚI SĂ UTILIZAȚI JALUZELUL

- Retrageți complet copertina înainte de a începe demontarea. Fixați brațele copertinei pentru a evita deschiderea accidentală. Puteți utiliza banda de protecție care era fixată pe copertină la momentul achiziției.

- Urmați instrucțiunile de montare în ordine inversă pentru a demonta copertina.

- Instrucțiunile de siguranță și instrucțiunile trebuie respectate și pentru demontare.

- Nu aruncați această copertină împreună cu alte deșeuri menajere. Pentru a evita ca eliminarea necontrolată a deșeurilor să dăuneze mediului sau sănătății umane, reciclați-le în mod responsabil pentru a promova reutilizarea durabilă a resurselor materiale.

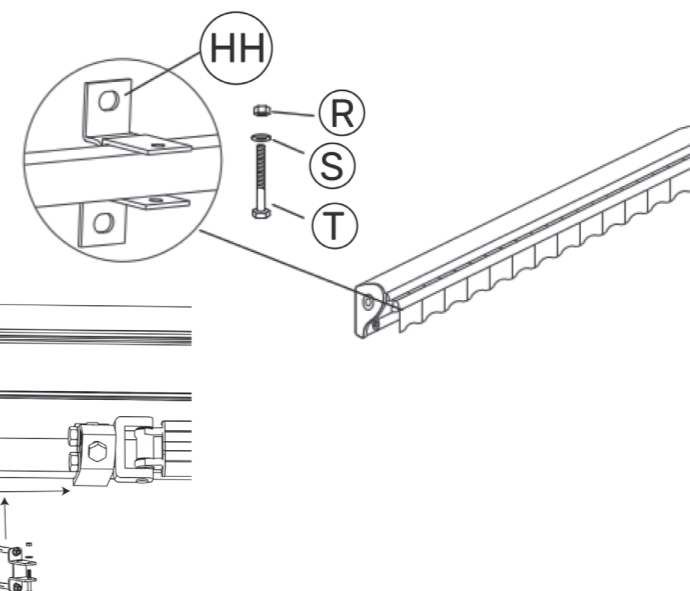
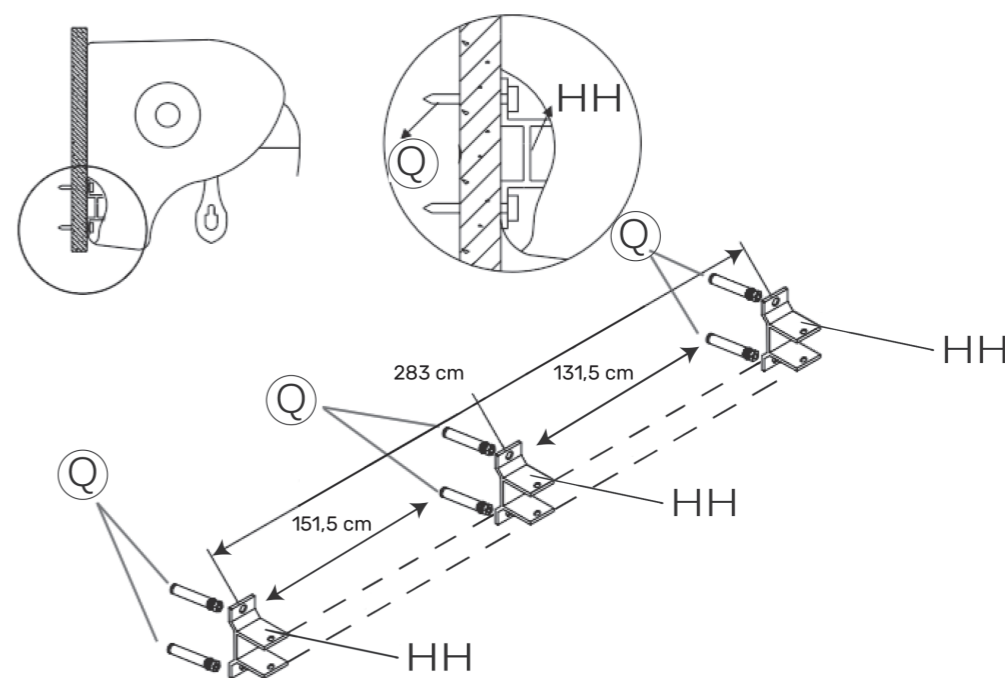

SAULE ST012

happy garden



A x1



B x1



C x1



D x1



E x1

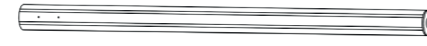

F x1

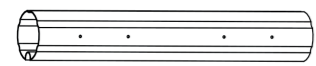

G x1



H x1



I x1

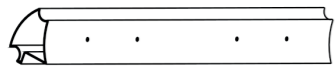

J x1



K x2

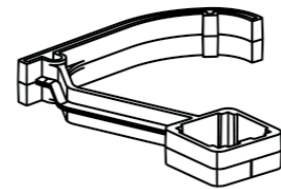

L x1

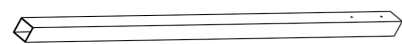

M x2

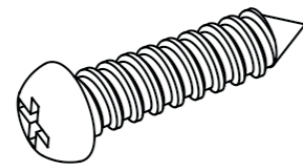

N x20
M4x16mm



O x1

SAULE ST012

happy garden

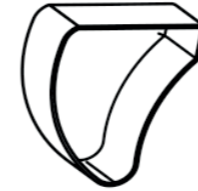

P x1

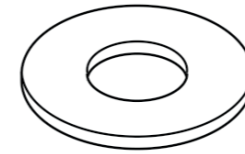

S x2/x3
Rayon 8,5

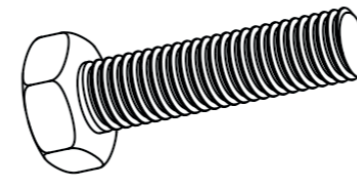

V x4
M10x40

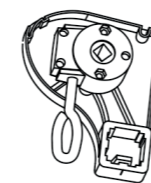

AA x1



DD x1

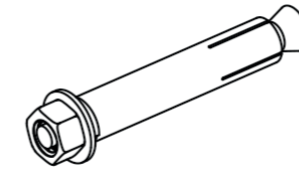

Q x4/x6

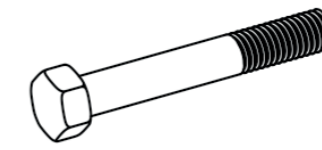

T x2/x3
M8x55

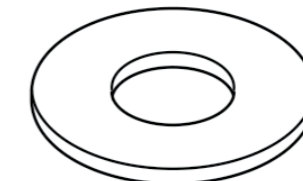

W x4
Rayon 10,5

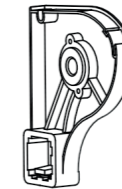

BB x1

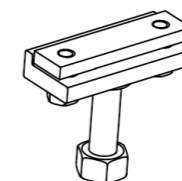

EE x2

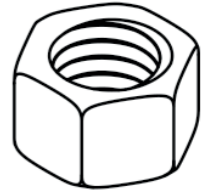

R x2/x3
M8

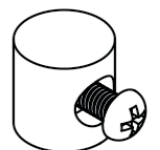

U x2

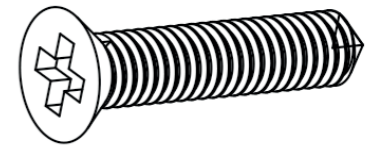

X x2
4x16

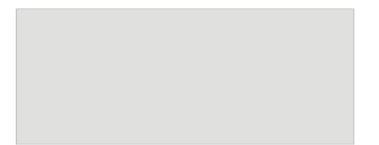

CC x1

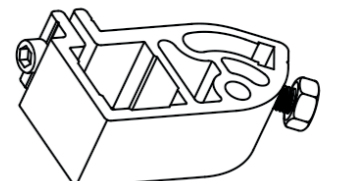

FF x2

SAULE ST012

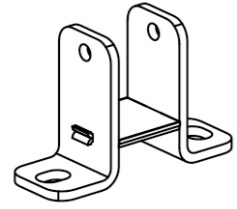

HH x2/x3

happy garden



happy garden

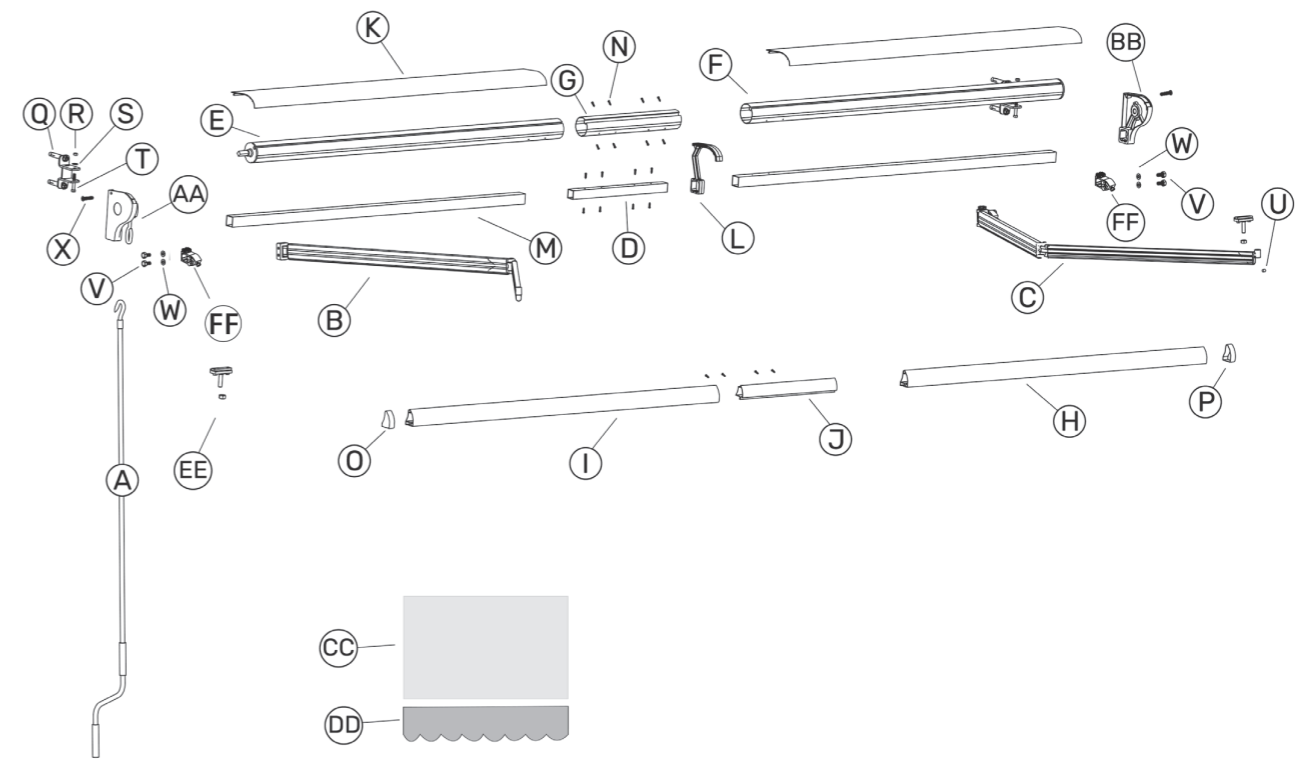

01

Conectați suportul brațului și brațele.

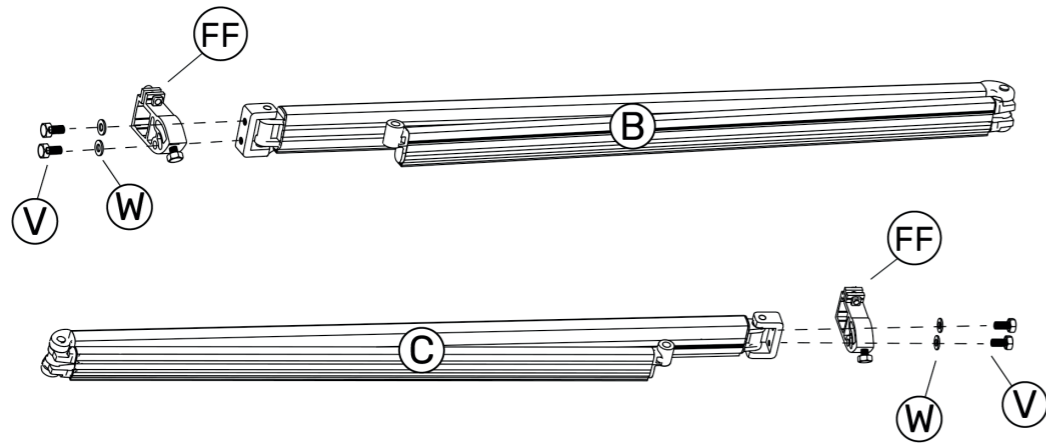

Zoom

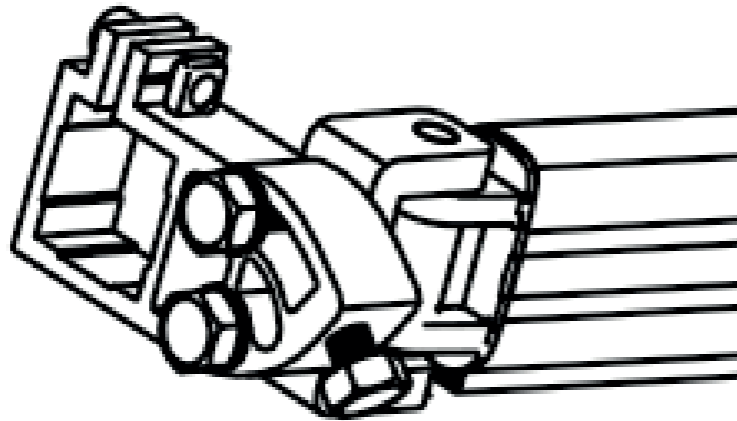

02

Conectați brațele și bara pătrată. Asigurați-vă că partea perforată a tubului pătrat este orientată în sus, așa cum se arată în poziția de mai jos.

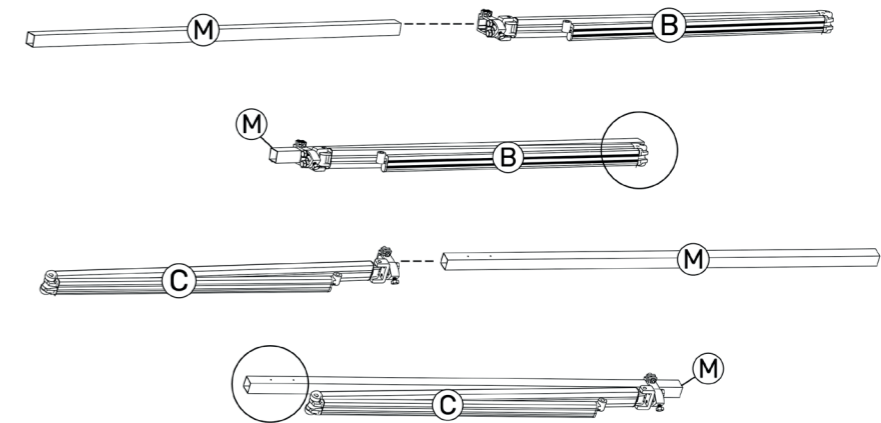

03

Fixați brațul.

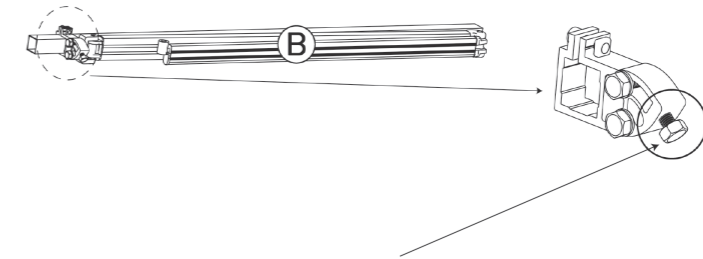

Strângeți șuruburile în sensul acelor de ceasornic pentru a ridica brațul copertinei și slăbiți-le în sens invers pentru a-l coborî.

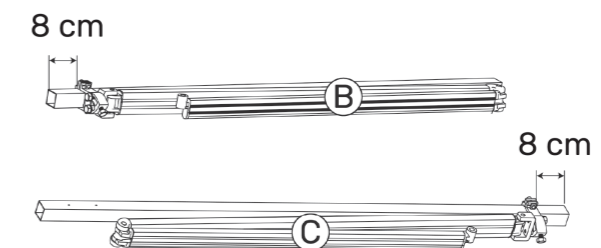

04

Conectați brațul stâng și conectorul barei pătrate.

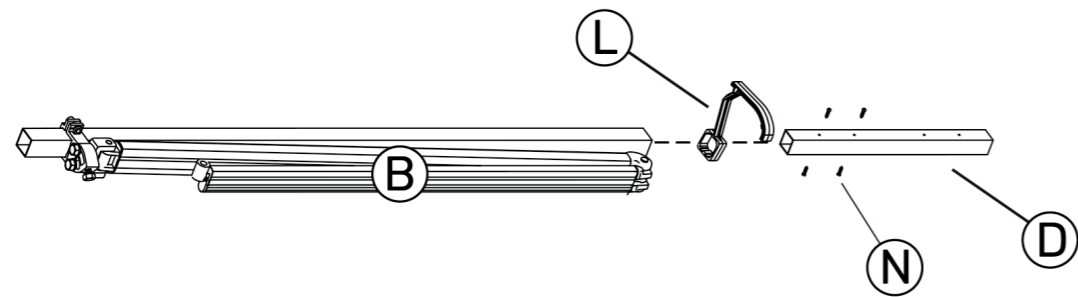

05

Conectați bara pătrată.

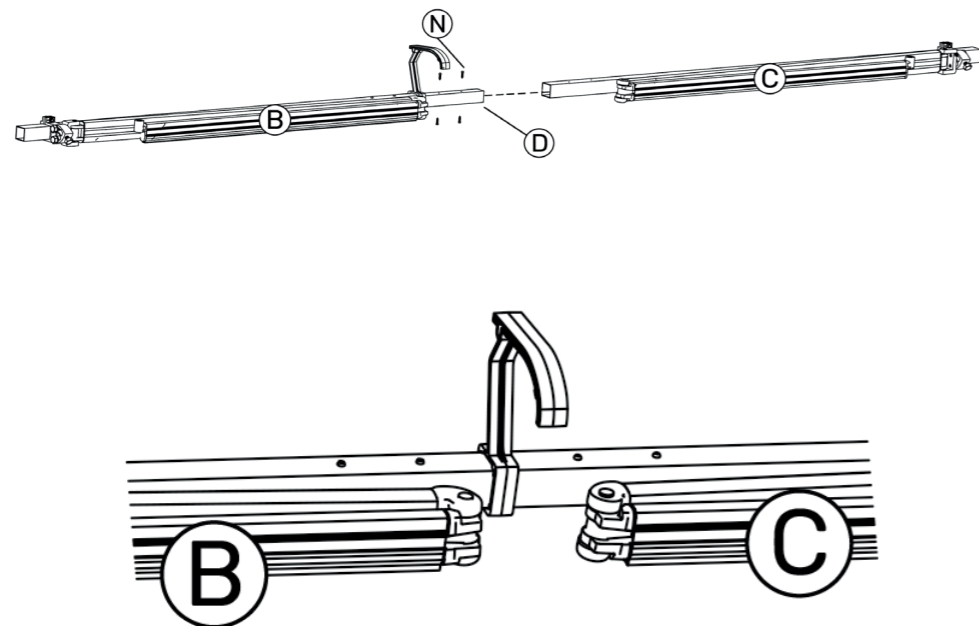

06

Conectați rolele.

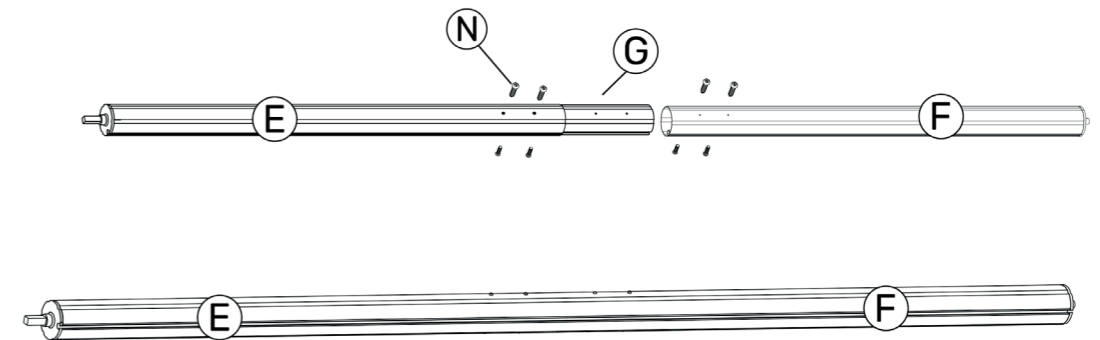

07

Conectați bara frontală.

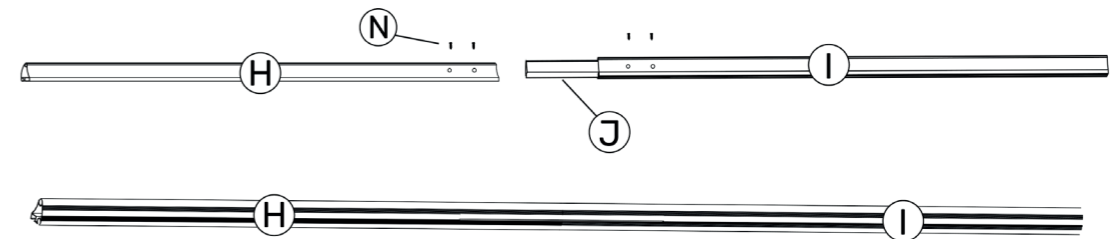

08

Introduceți materialul în rolă și bară, conform indicațiilor din schemă. Asigurați-vă că materialul este centrat între rolă și bara frontală.

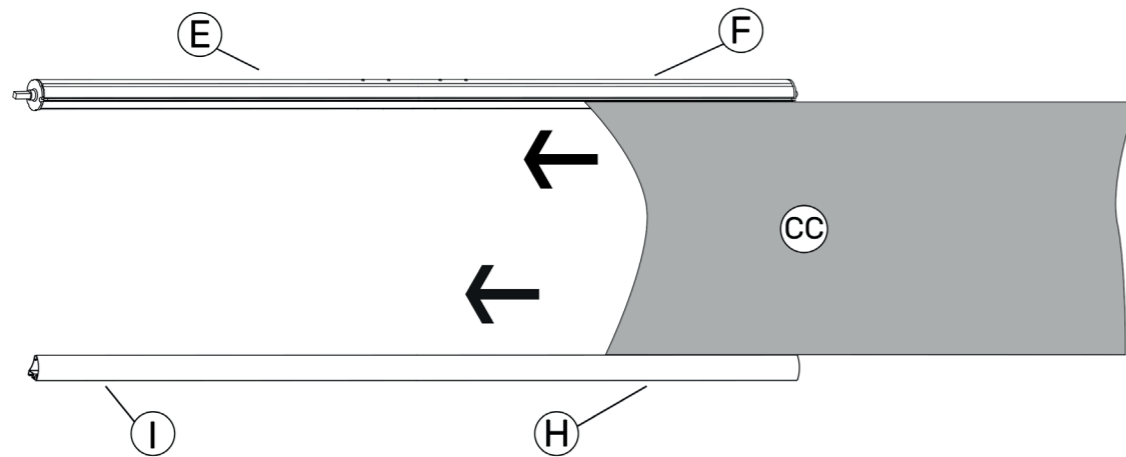

Vedere laterală

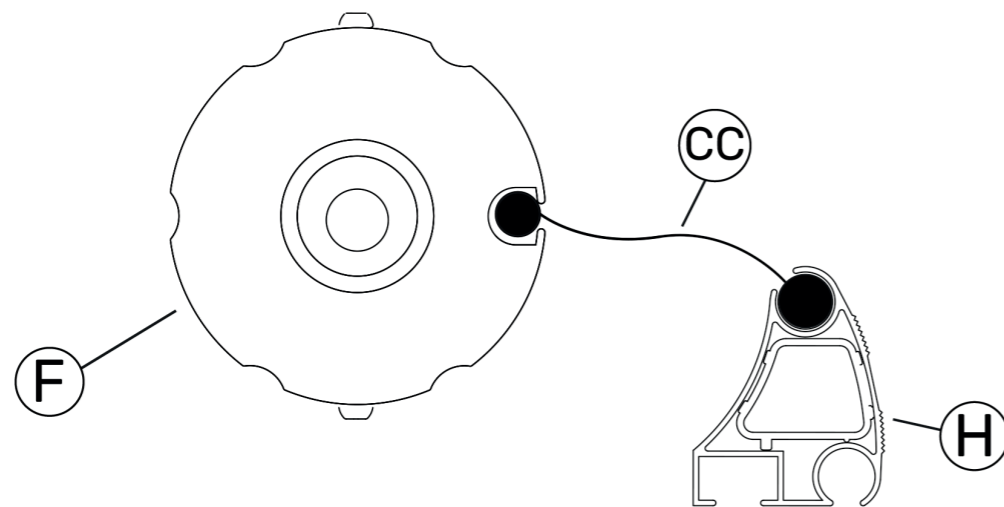

09

Înfășurați materialul.

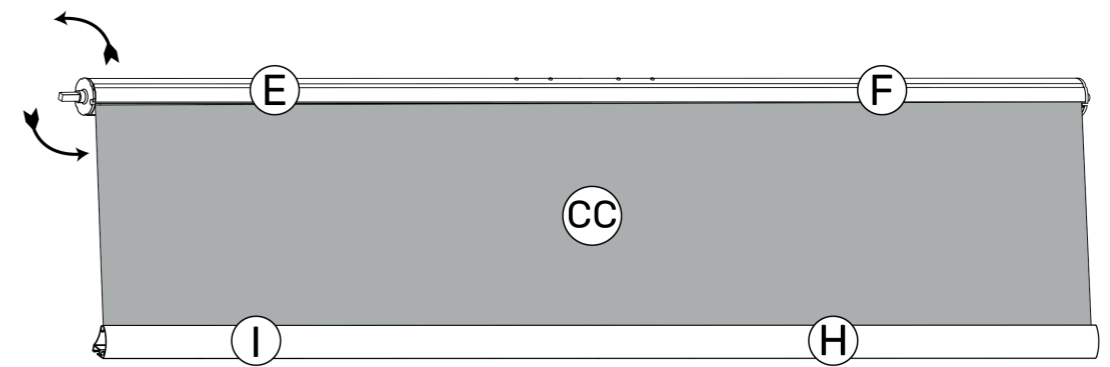

10

Instalați dispozitivul de fixare a țesăturii.

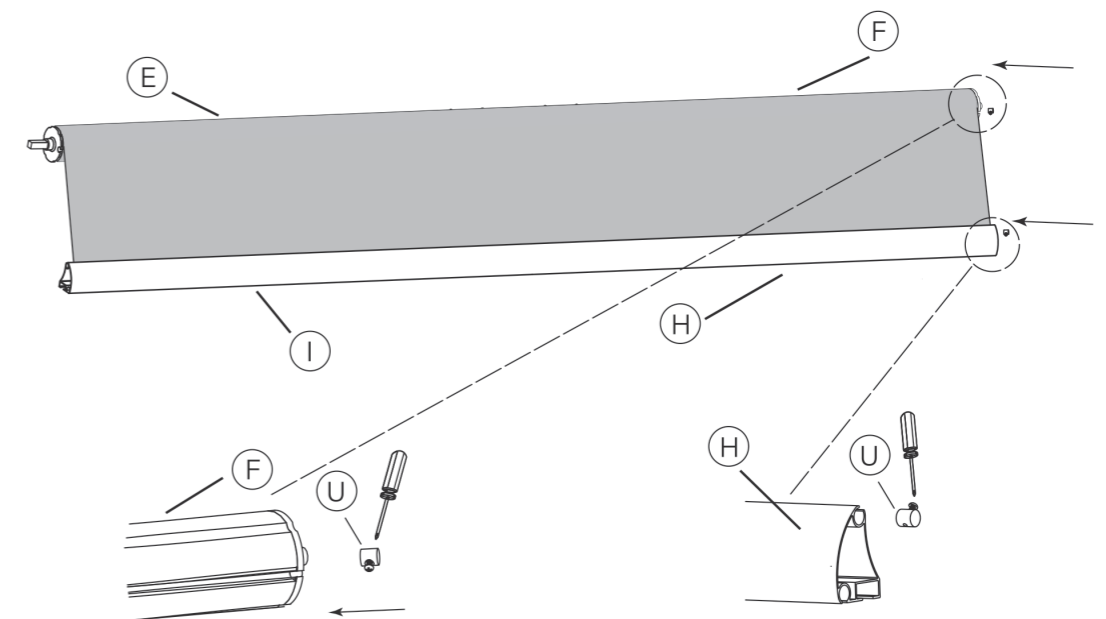

Vedere laterală

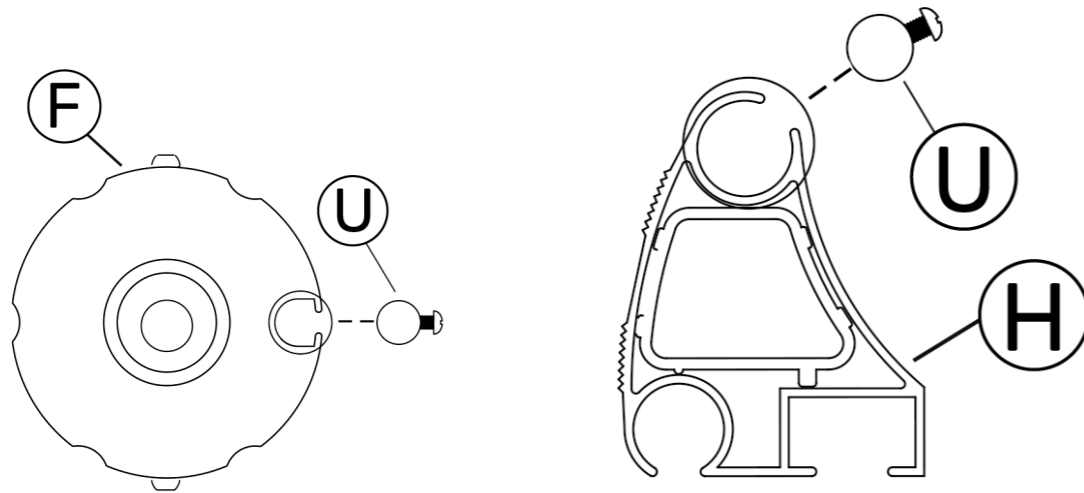

11

instalați suportul stâng.

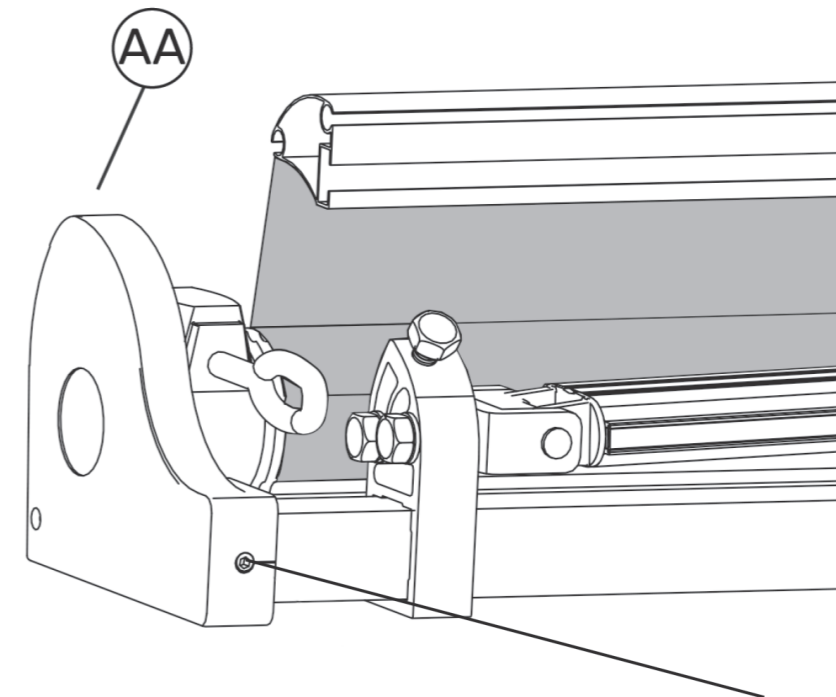
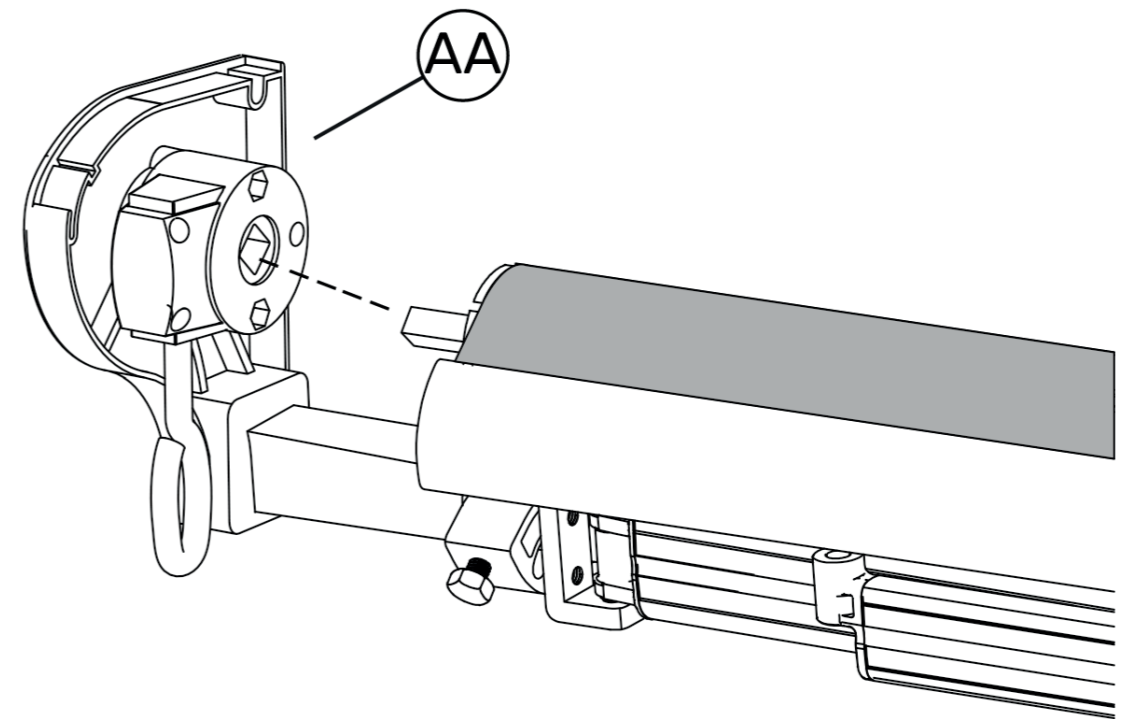
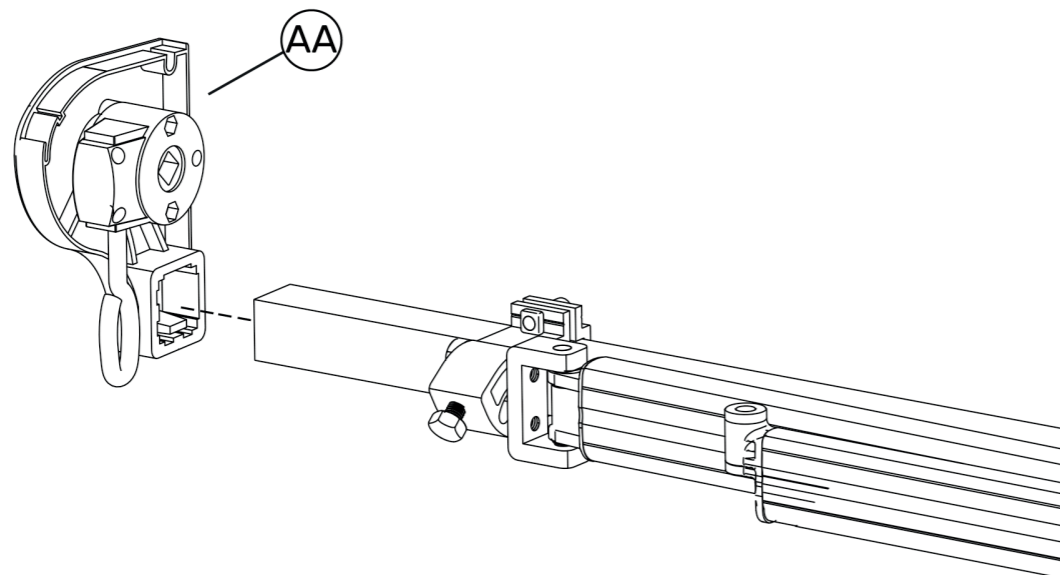

Strângeți șurubul pentru a fixa suportul și arcul frontal.

12

instalați suportul drept.

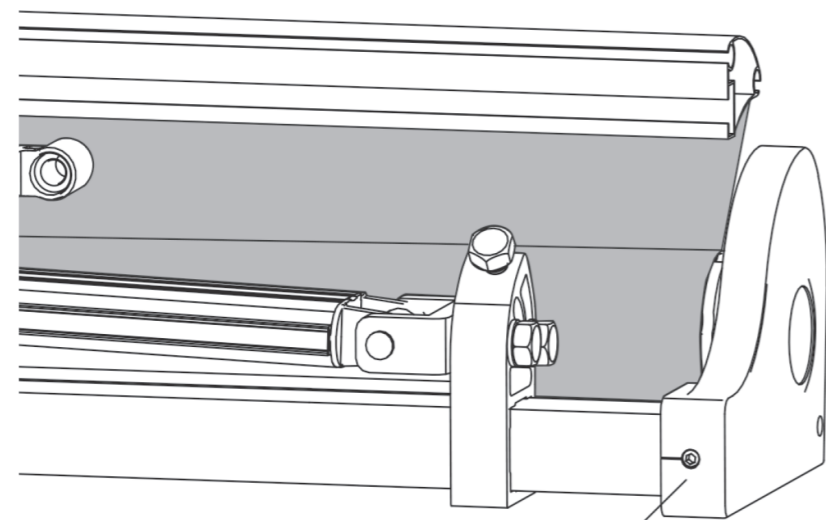
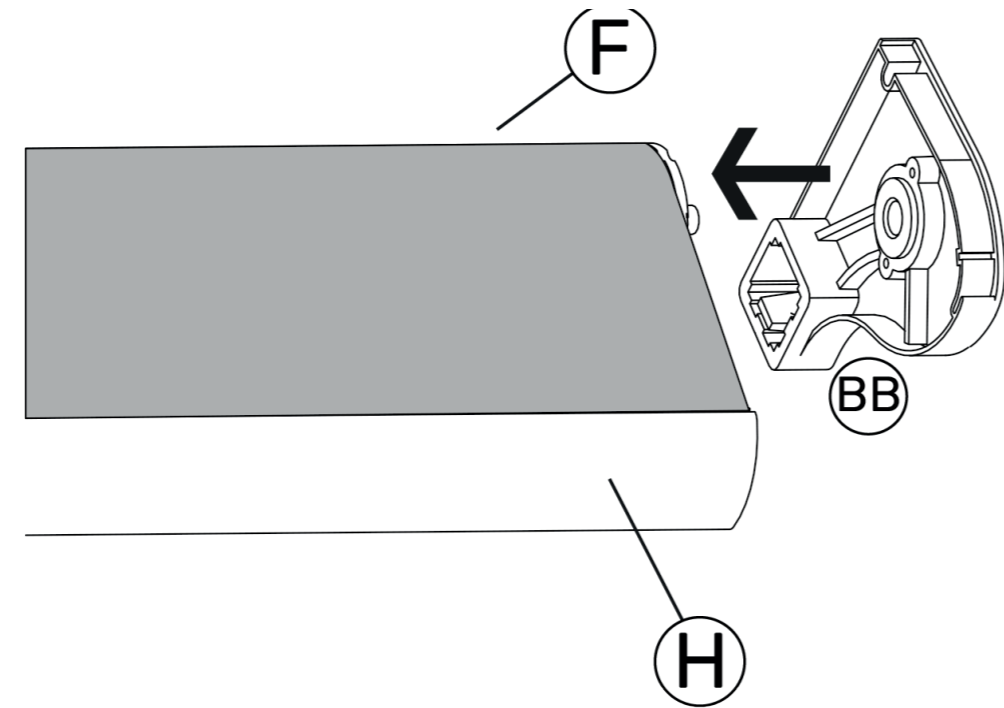

Strângeți șurubul pentru a fixa suportul și arcul frontal.

13

Instalați semi-portbagajul.

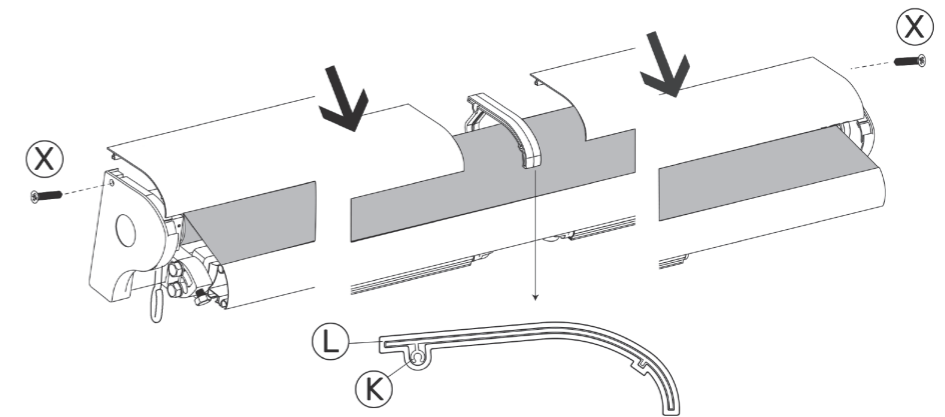
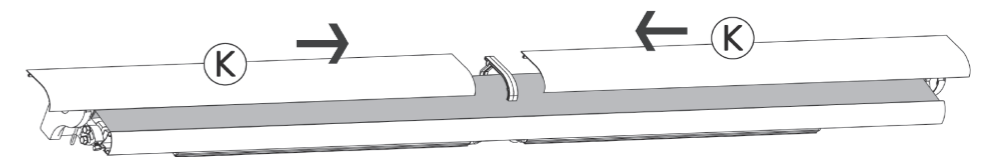
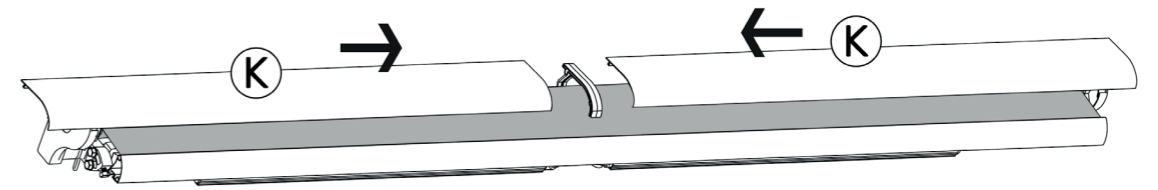

14

Introduceți conectorul în bara frontală.

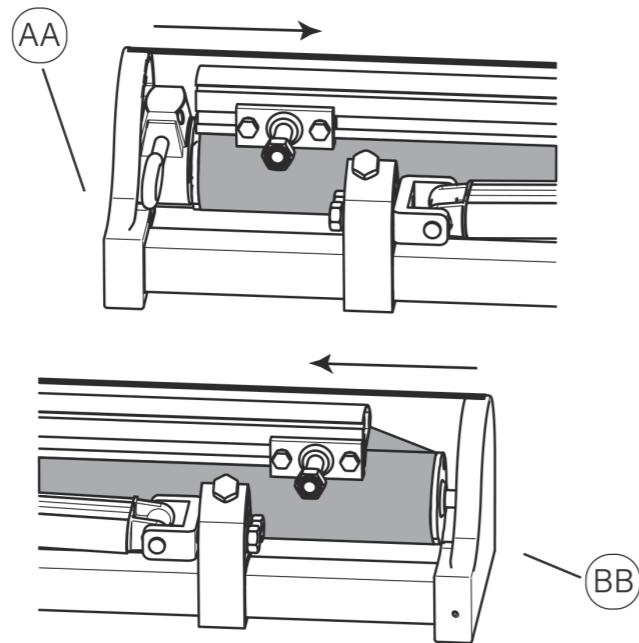

Vedere laterală

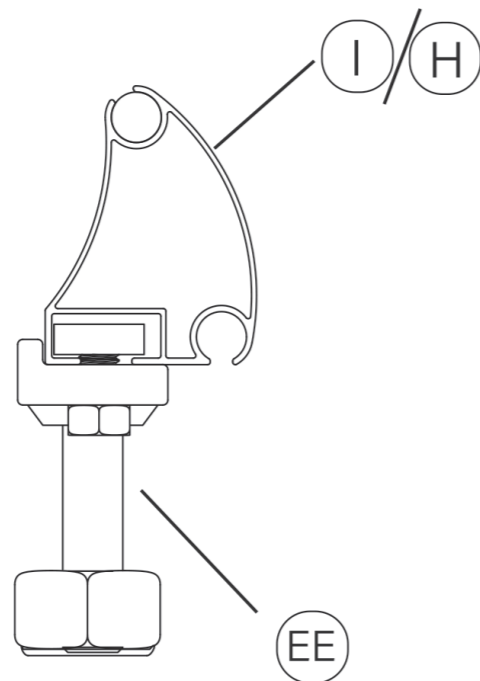

15

Fixați conectorul.

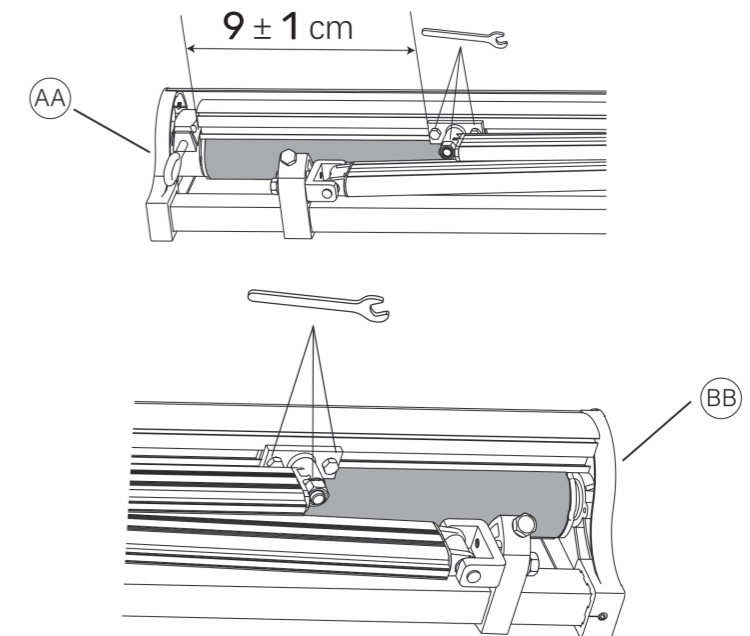

16

Instalați materialul textil pe bara din față.

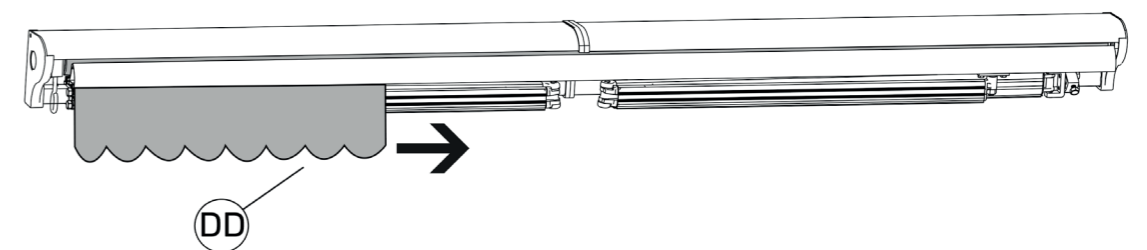

17

Instalați capătul barei frontale.

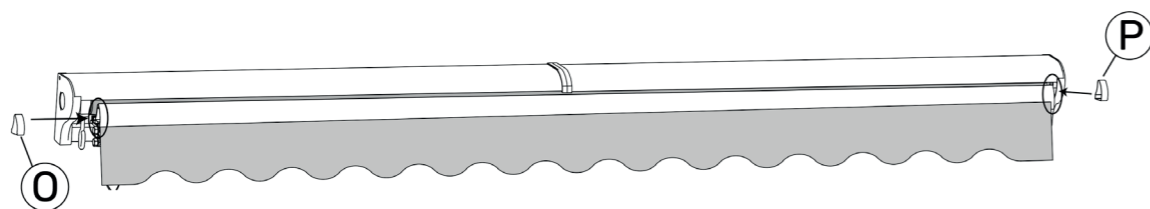

18

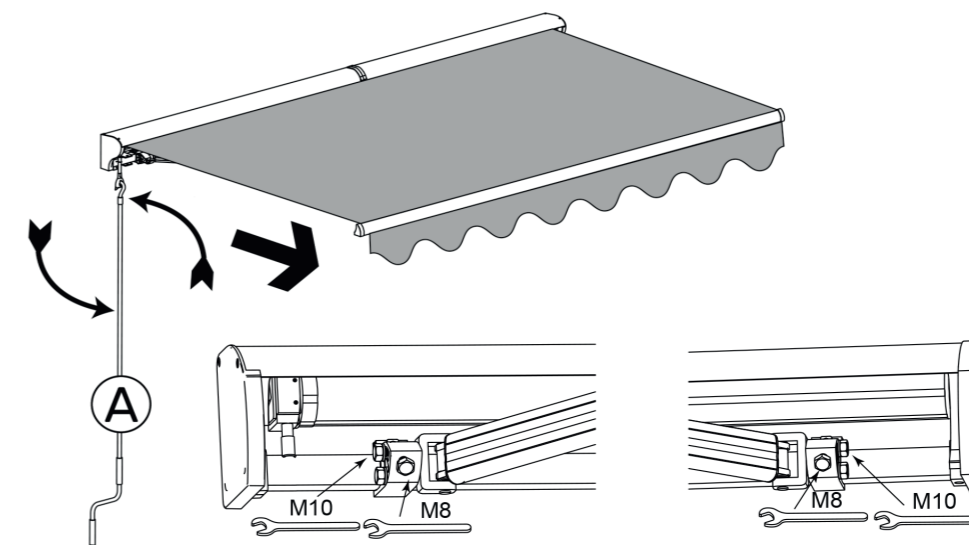

Dacă este necesar, înălțimea brațului poate fi reglată după cum urmează.
Pentru început, slăbiți ușor șurubul M10. Apoi strângeți șurubul M8 în sensul acelor de ceasornic pentru a ridica brațul sau slăbiți-l în sens invers acelor de ceasornic pentru a-l coborî. În final, strângeți bine șurubul M10. (Este posibil să ridicați sau să apăsați brațul manual pentru a facilita reglarea).

Atenție: Este strict interzis să stați în fața copertinei în timpul reglării!

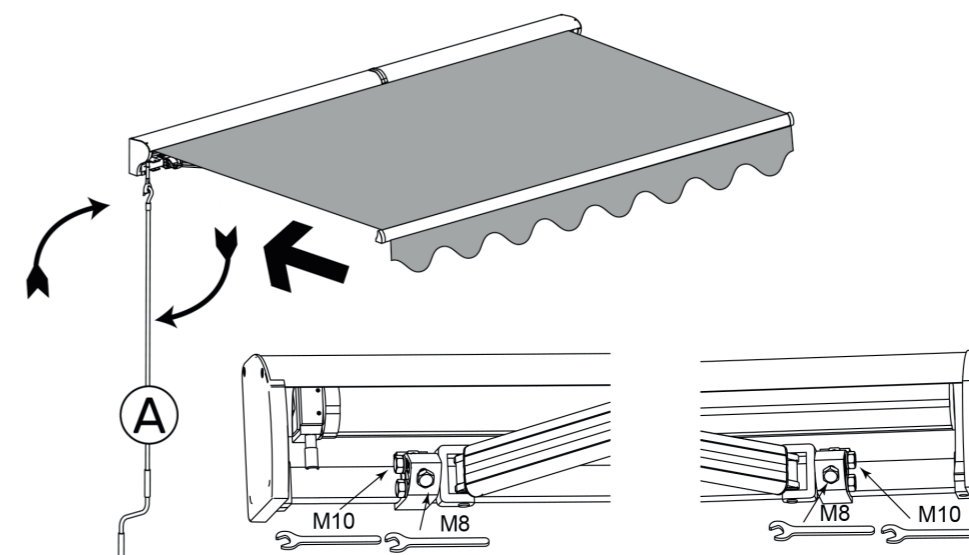

Dacă este necesar, înălțimea brațului poate fi reglată după cum urmează.
Pentru început, slăbiți ușor șurubul M10. Apoi strângeți șurubul M8 în sensul acelor de ceasornic pentru a ridica brațul sau slăbiți-l în sens invers acelor de ceasornic pentru a-l coborî. În final, strângeți bine șurubul M10. (Este posibil să ridicați sau să apăsați brațul manual pentru a facilita reglarea).

Atenție: Este strict interzis să stați în fața copertinei în timpul reglării!

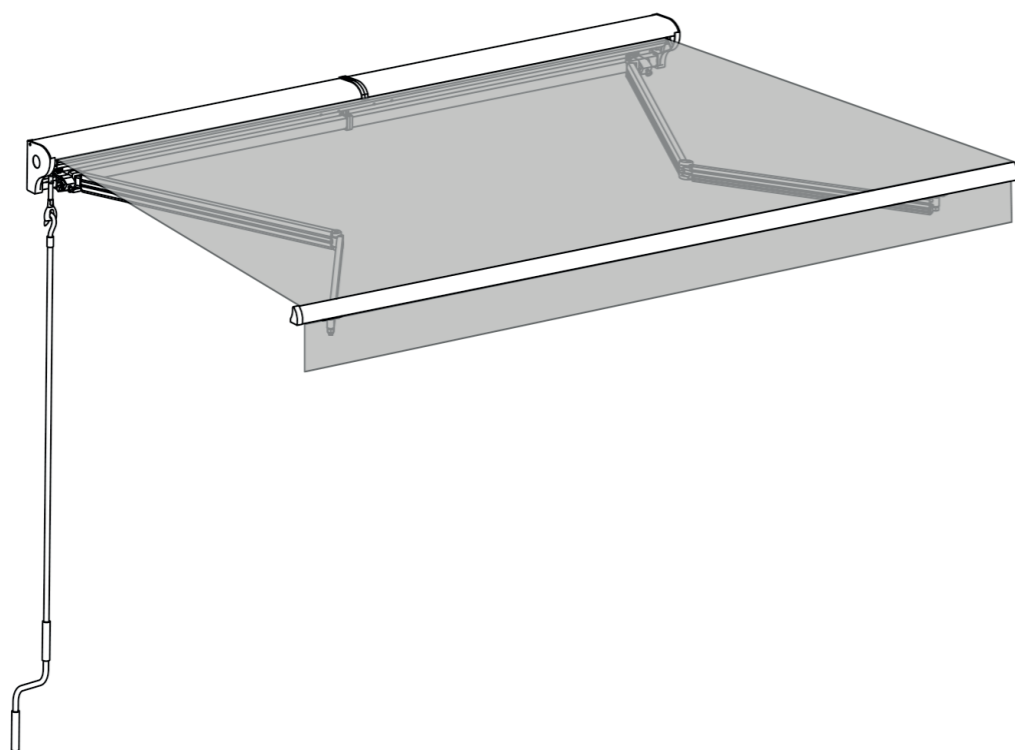

FR : Produit à usage domestique.
 DE : Produkt für den Hausgebrauch.
 EN : Product for domestic use.
 ES : Producto para uso doméstico.
 IT : Prodotto per uso domestico.
 NL : Product voor huishoudelijk gebruik.
 PT : Produto para uma utilização doméstica.
 PL : Produkt do użytku domowego.
 RO : Acest produs este destinat utilizării casnice.
 SK : Výrobok na domáce použitie.

BEZPEČNOSTNÉ POKYNY

- Pre vašu bezpečnosť nemontujte zariadenie sami. Z bezpečnostných dôvodov sa odporúča montáž vykonávať vo dvojici.
- Deti a domáce zvieratá držte ďalej od miest montáže.
- Niektoré diely môžu mať OSTRÉ HRANY. V prípade potreby noste počas montáže ochranné rukavice.
- Pri montáži a používaní tohto výrobku je potrebné dodržiavať základné bezpečnostné opatrenia, aby sa obmedzilo riziko poranenia a poškodenia majetku.
- Markízy slúžia výlučne na ochranu pred slnkom. Nesmú sa používať pri silnom vetre, daždi, krupobití alebo snežení. Za takýchto podmienok markízu okamžite zatahnite. (obdobie silného vetra, dažďa, krupobitia alebo sneženia). Za takýchto podmienok markízu okamžite zatahnite)
- Pred použitím a počas používania skontrolujte, či sú všetky matice dobre utiahnuté.
- Uistite sa, že plátno je dobre napnuté. Ak plátno nie je napnuté počas rozťahovania, otáčajte proti smeru hodinových ručičiek, kým plátno nebude napnuté.
- Neumiestňujte predmety ani časti tela, napríklad ruky, do markízy počas jej rozťahovania a zatahnutia.
- Po nastavení markízy podľa potreby vyberte kľuku z pútka a umiestnite ju na miesto, ktoré nie je prístupné deťom, aby sa nezranili.
- Záruka sa nevzťahuje na poškodenia spôsobené nepriaznivými poveternostnými podmienkami.
- Neumiestňujte žiadny oheň ani zdroj tepla do blízkosti plátna stanu.
- Nikdy nenechávajte deti hrať sa s roletou.
- Keď sa predná tyč dotkne valca, ako je znázornené na nasledujúcom obrázku, počas zasúvania sa nepokúšajte ich priblížiť, inak by mohlo dôjsť k poškodeniu výrobku.

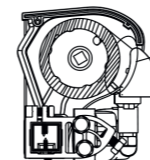

Nechajte to trochu voľné! Prílišné utiahnutie môže spôsobiť vážne poškodenie a dokonca ohroziť osobnú bezpečnosť.

NÁSTROJE POTREBNÉ NA MONTÁŽ:

- Vrtáčka, vrták do muriva, 14 mm, vodováha, nastaviteľný kľúč, rebrík, meracie pásmo, krieda alebo fixka, drevené kladivo.

Výber

- Žalúzie sa musia inštalovať minimálne vo výške 250 cm a to výlučne na stenu z betónu alebo masívnych tehál. V prípade pochybností neváhajte požiadať o pomoc odborníkov.
- Ak má vaša stena praskliny alebo je vybavená vonkajším obložením (izolácia, dvojitá tehlová stena, tehlové obloženie). Inštaláciu musí vykonať odborník.
- Uistite sa, že stena/strop je rovný, aby bola podpora pevne upevnená.
- Ak chcete namontovať markízu nad dvere balkóna, musíte nechať priestor minimálne 20 cm nad rámom dverí.
- Pri rozhodovaní o mieste inštalácie markízy zohľadnite výšku pádu. Uhol pádu je možné zmeniť aj po montáži. Ideálny uhol pádu je však už nastavený vo výrobnom závode a je možné ho zmeniť len minimálne.
- Odporúčame, aby predná tyč predsieni mala pri úplnom rozložení výšku minimálne 250 cm - ak to miestne podmienky neumožňujú, predsieň môžete namontovať v nižšej polohe. Vodorovná os prechádzajúca spodnými otvormi musí byť o 60 cm vyššia ako os prednej tyče, aby bol dodržaný minimálny uhol sklonu 14°.
- Po výbere miesta montáže môžete označiť miesto, kde treba vyvŕtať otvory pre konzoly.

Nakreslite vodorovnú čiaru vo výške požadovaného umiestnenia. Použite meradlo, vodováhu a kriedu. Už sme určili, kde a v akej šírke sa majú montovať konzoly. Zmerajte šírku medzi konzolami a preneste ju na čiaru nakreslenú na stene/strope.

MONTÁŽ

- Na vŕtanie otvorov s hĺbkou 9 cm použite vŕtačku do muriva s priemerom 14 mm. Po vŕtaní otvory vyčistíte oúknutím. Potom do otvorov vložte kotvy na intenzívne použitie. Pred vložením odstráňte maticu, podložku a upínací krúžok. Odložte ich nabok, aby ste ich mali po ruke.
- Pozor: Ak pri odstraňovaní matice z ťažkého kotviaceho prvku nepocítujete žiadny odpor, znamená to, že ťažký kotviaci prvok nie je dostatočne ukotvený. Musíte zopakovať celú montáž.
- Vložte výbušné skrutky a nechajte 0,5 cm, zaveste markízu a potom skrutky dotiahnite.
- Pozor: Ak sú ťažké kotvy vyťahované o viac ako 30 mm, alebo ak je základný materiál popraskaný alebo skrutky uvoľnené, je potrebné okamžite prerušiť prácu a vykonať posilnenie.

ÚDRŽBA

- Kov: Umyte mydlovou vodou a opláchnite čistou vodou. Vysušte handričkou (bez chĺpkov). Nepoužívajte čistiace prostriedky a kyslé produkty.
- Plast: Pravidelne odstraňujte prach čistou, mäkkou a suchou handričkou.
- Tkanina: Tkaninu čistíte každých šesť mesiacov.
- Používajte iba prírodné mydlo, nikdy chemické čistiace prostriedky. Voda musí byť studená alebo vlažná. Nechajte tkaninu úplne vyschnúť. Na sušenie nepoužívajte ohrievacie zariadenia, napríklad fén.
- Pravidelne kontrolujte, či sú nástenné držiaky dobre utiahnuté, a ak sú uvoľnené alebo voľné, utiahnite ich.
- Raz za šesť mesiacov skontrolujte prevodovku. Ak zistíte poškodenie, prestaňte predsieň používať, kým nebude prevodovka opravená alebo vymenená.
- Za normálnych okolností nie je potrebné mazanie pohyblivých častí markízy. Ak sa však niekedy ukáže, že je to potrebné, napríklad z dôvodu abnormálneho hluku alebo ťažkého vysúvania. Používajte iba mazivá, ktoré sú vhodné na plastové materiály. Nepoužívajte mazivá na báze ropy.

Dôkladne namažte oblasť medzi koncom rúrky valca a koncovým držiakom (otočnou osou). Dávajte pozor, aby ste na tkaninu nenastriekali príliš veľa produktu.

- Pravidelná údržba nielenže prispieje k dlhej životnosti, ale je dôležitá aj pre vašu vlastnú bezpečnosť a bezpečnosť ostatných osôb.

UKLADANIE

- Ak nechcete predsieň používať dlhší čas, odporúčame ju odstrániť z držiakov.
- Pred uskladnením sa uistite, že plátno je úplne suché. Skladovanie mokrého plátna môže spôsobiť škvrny.
- Predsieň uskladnite na suchom a bezpečnom mieste mimo dosahu detí.

KEĎ UŽ NECHCETE POUŽÍVAŤ ROLETU

- Pred začatím demontáže úplne zatahnite markízu. Upevnite ramená markízy, aby sa zabránilo jej neúmyselnému rozloženiu. Môžete použiť ochrannú pásku, ktorá bola pri nákupe pripevnená na markíze.
- Pri demontáži markízy postupujte podľa montážnych pokynov v opačnom poradí.
- Bezpečnostné pokyny a inštrukcie je potrebné dodržiavať aj pri demontáži.
- Táto markíza sa nesmie vyhadzovať spolu s ostatným domovým odpadom. Aby sa zabránilo nekontrolovanému znečisteniu životného prostredia alebo ohrozeniu ľudského zdravia, recyklujte odpad zodpovedne, aby ste podporili udržateľné opätovné využívanie materiálových zdrojov.

SAULE ST012

happy garden

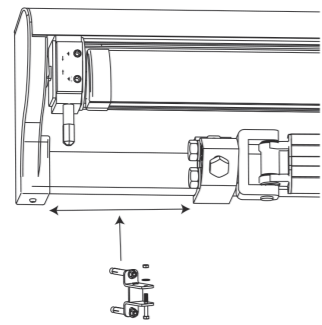
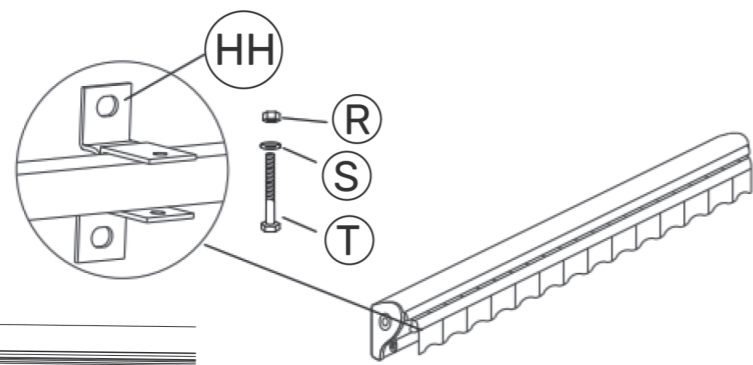
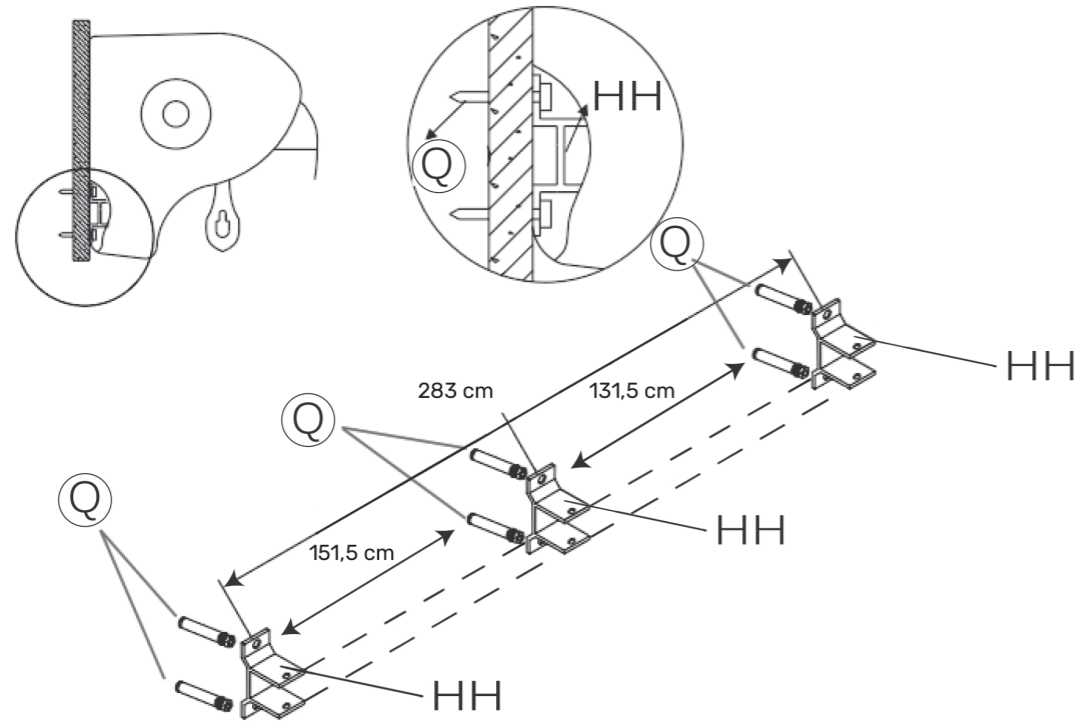

SAULE ST012

happy garden



A x1



B x1



C x1



D x1

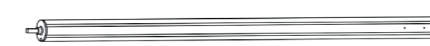

E x1



F x1

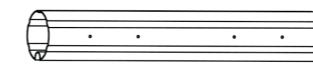

G x1



H x1



I x1

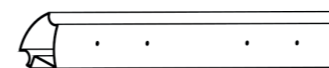

J x1



K x2

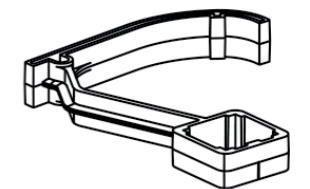

L x1

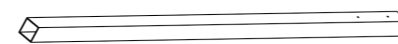

M x2

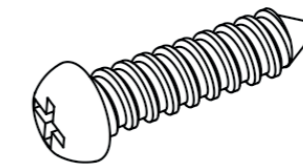

N x20
M4x16mm

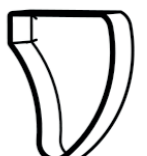

O x1

SAULE ST012

happy garden

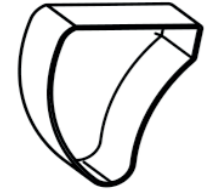

P x1

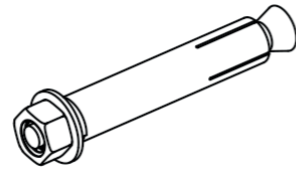

Q x4/x6

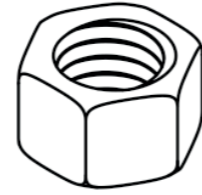

R x2/x3
M8

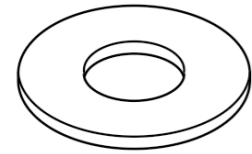

S x2/x3
Rayon 8,5

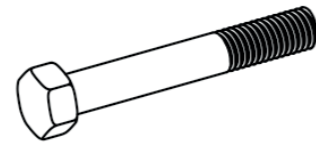

T x2/x3
M8x55

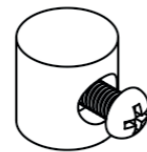

U x2

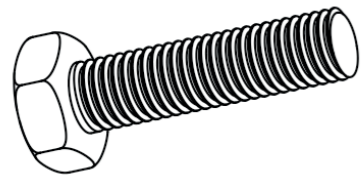

V x4
M10x40

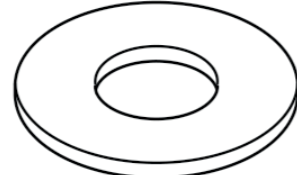

W x4
Rayon 10,5

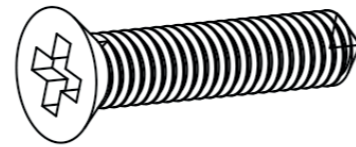

X x2
4x16

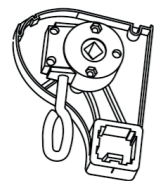

AA x1

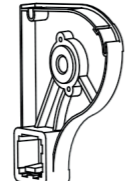

BB x1

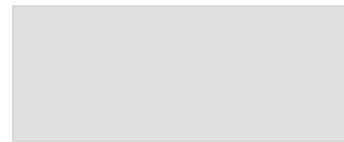

CC x1



DD x1

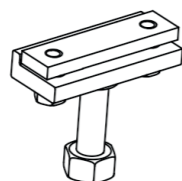

EE x2



FF x2

SAULE ST012

happy garden

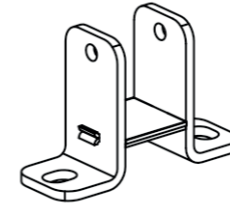

HH x2/x3

02

Spojte ramená a štvorcovú tyč.
Uistite sa, že perforovaná strana štvorcovej rúrky smeruje nahor, ako je znázornené na obrázku nižšie.

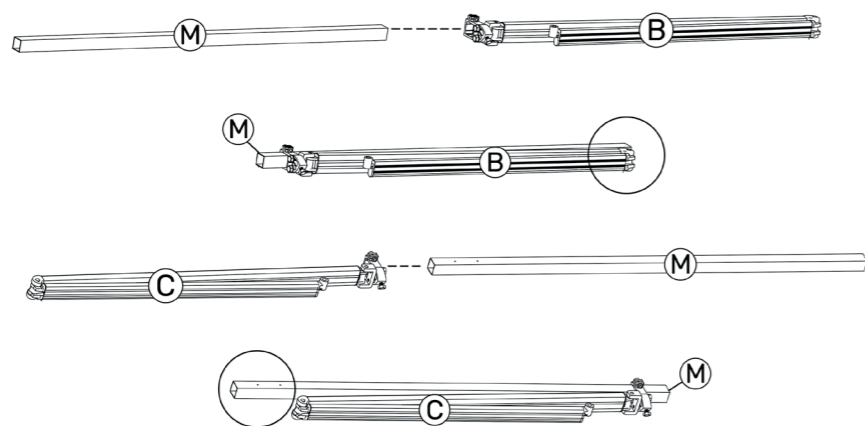

03

Upevnite rameno.

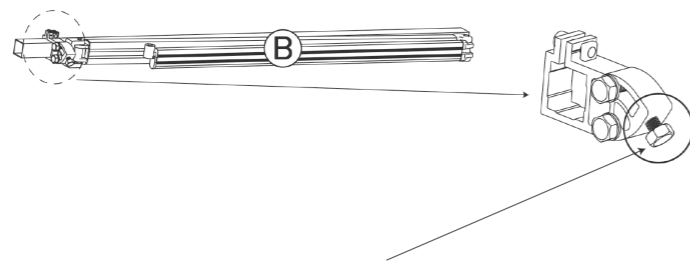

Skrutky utiahnite v smere hodinových ručičiek, aby ste zdvihli rameno markízy, a uvoľnite ich v opačnom smere, aby ste ju spustili.

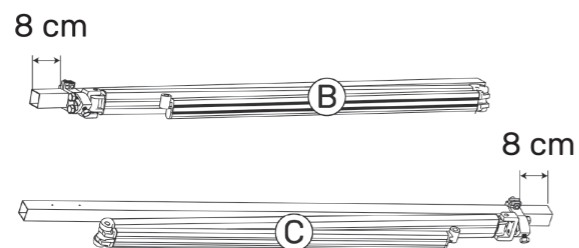

04

Pripojte ľavé rameno a konektor štvorcovej tyče.

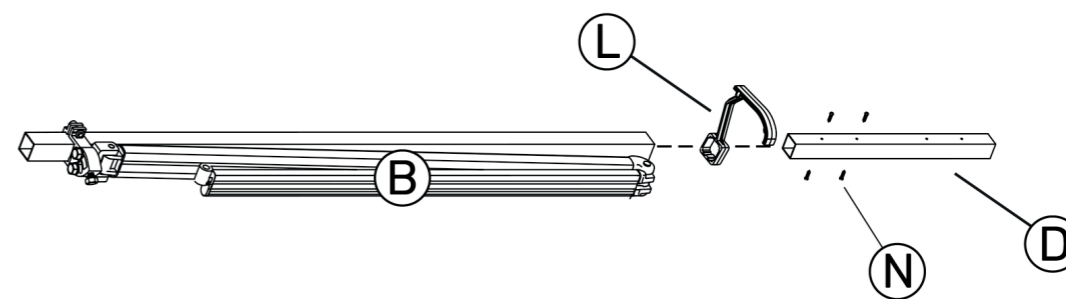

05

Pripojte štvorcovú tyč.

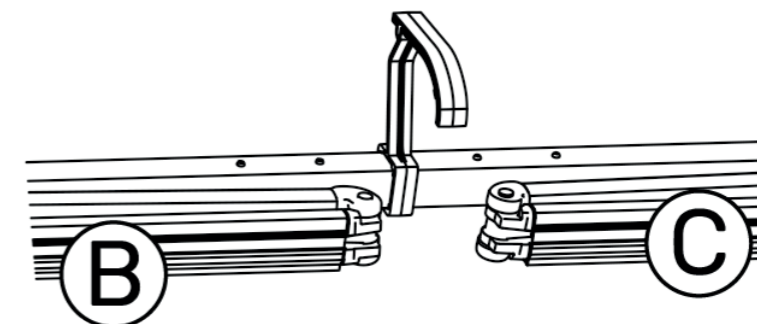
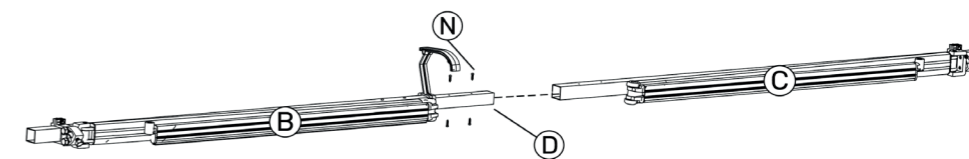

06

Pripojte valce.

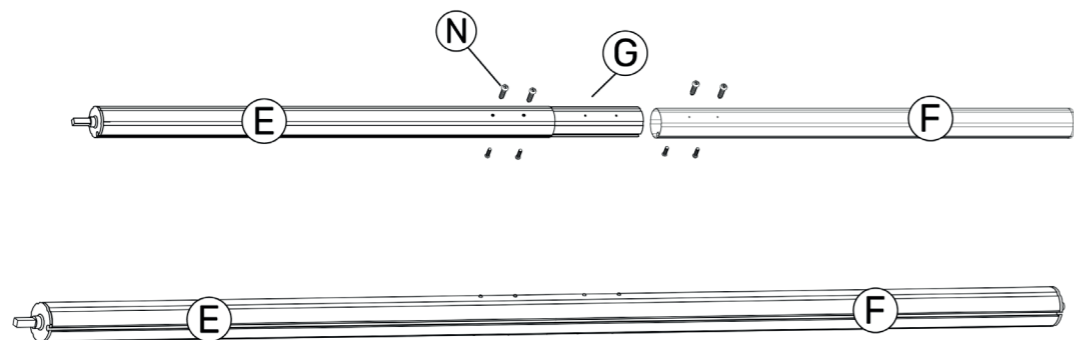

07

Pripojte predný panel.

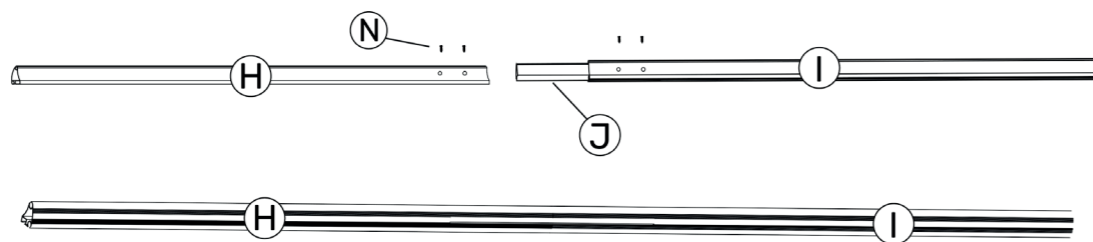

08

Vložte látku do valčeka a tyče podľa obrázku.
Uistite sa, že látka je vycentrovaná medzi valčekom a prednou tyčou.

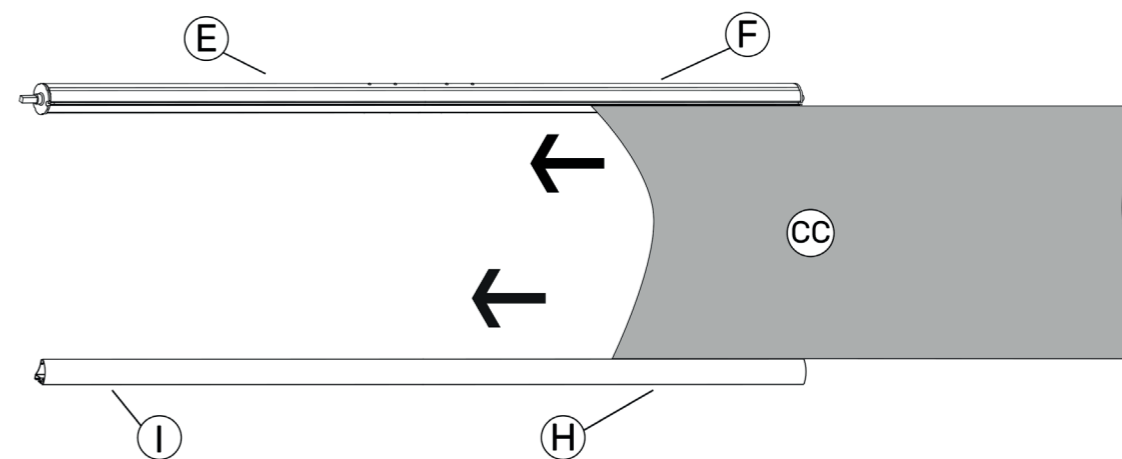

Pohľad z boku

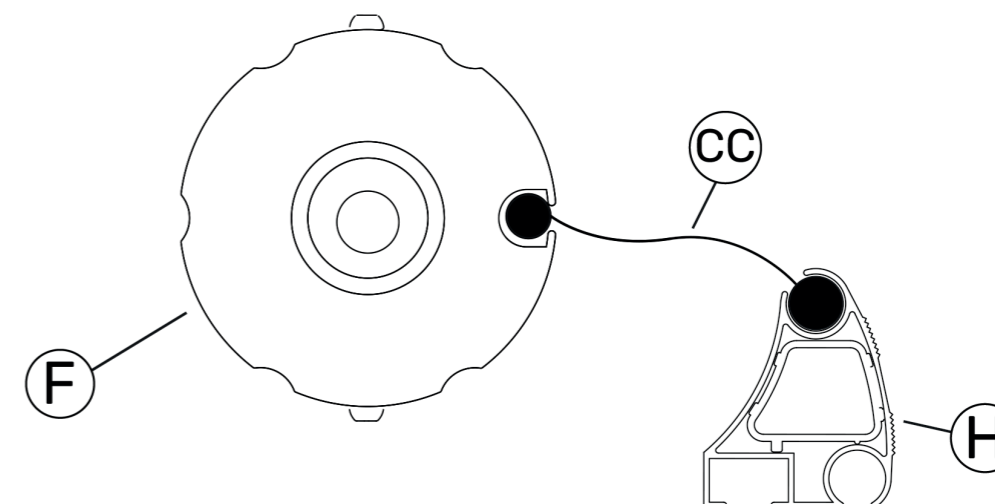

09

Zaviňte látku.

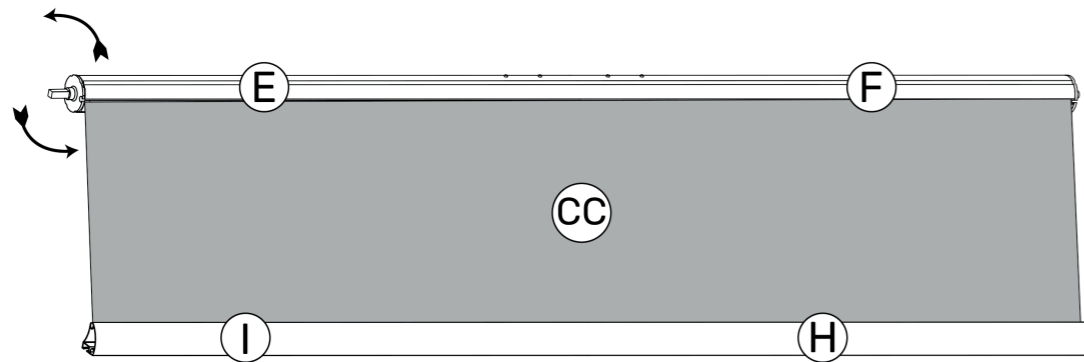

10

Nainštalujte fixátor tkaniny.

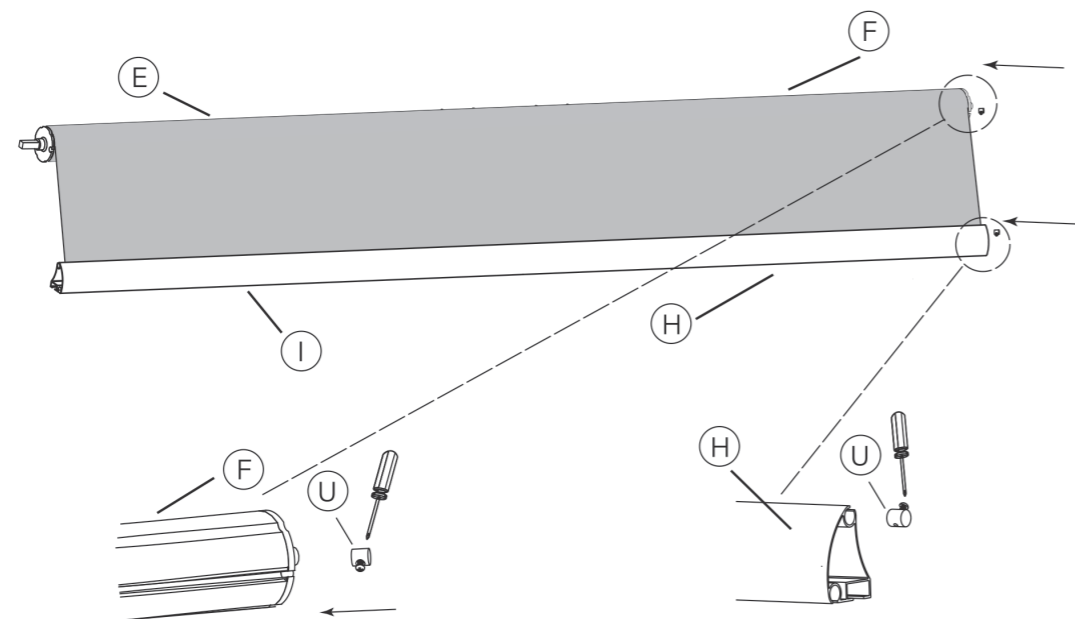

Pohľad z boku

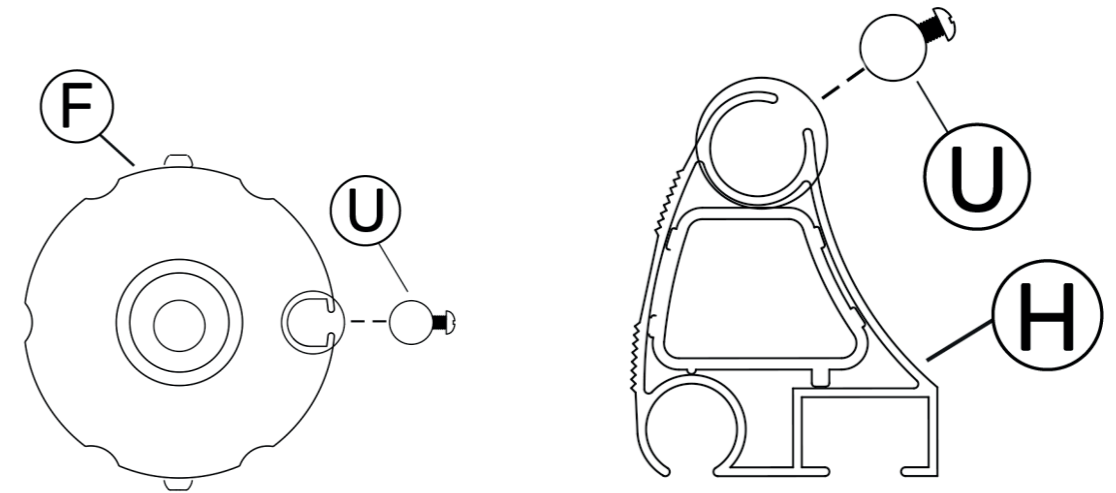

11

namontujte ľavú podporu.

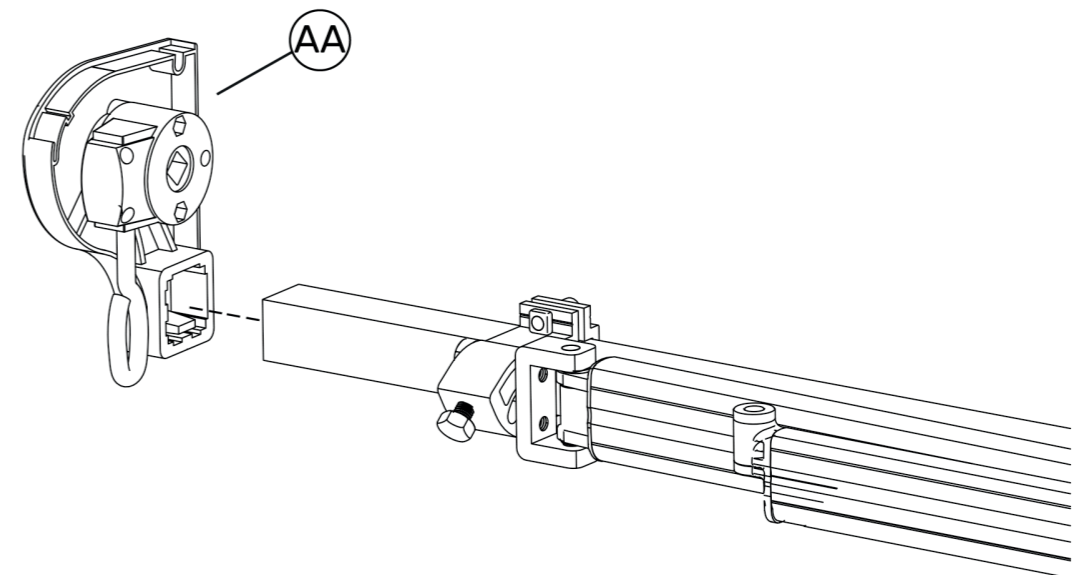

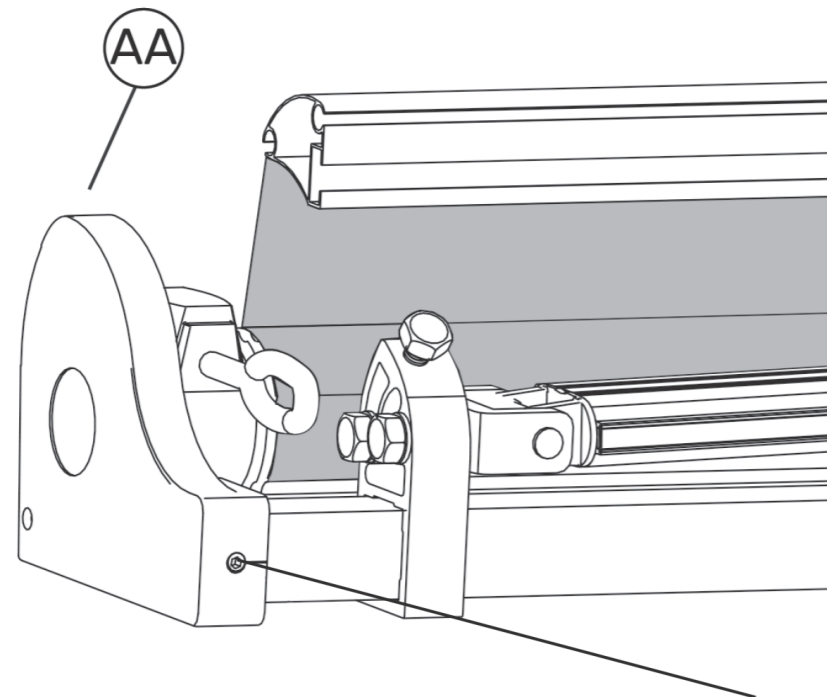
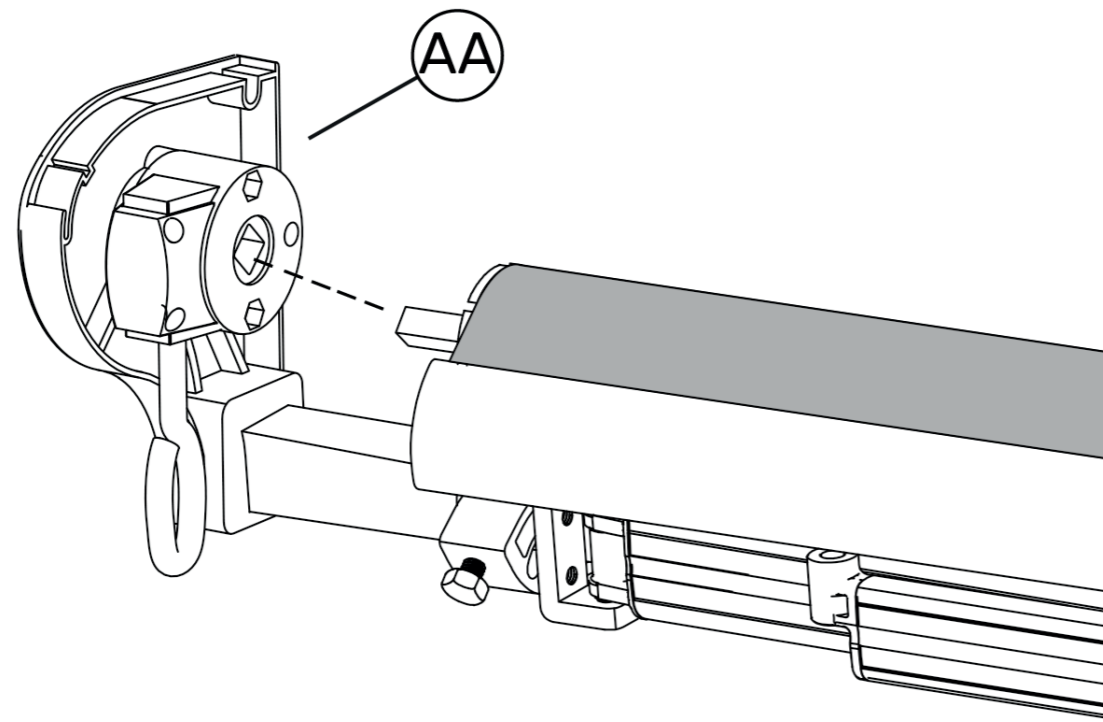

Utiahnite skrutku, aby ste upevnili držiak a predný oblúk.

12 nainštalujte pravý držiak.

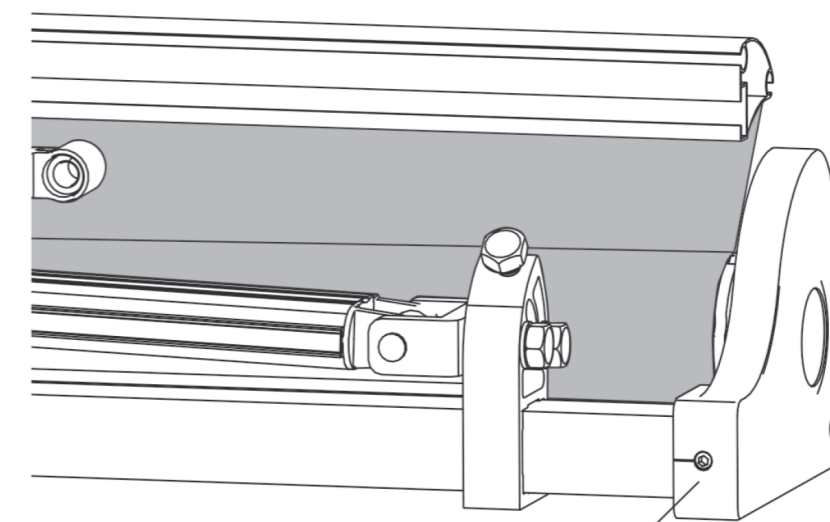
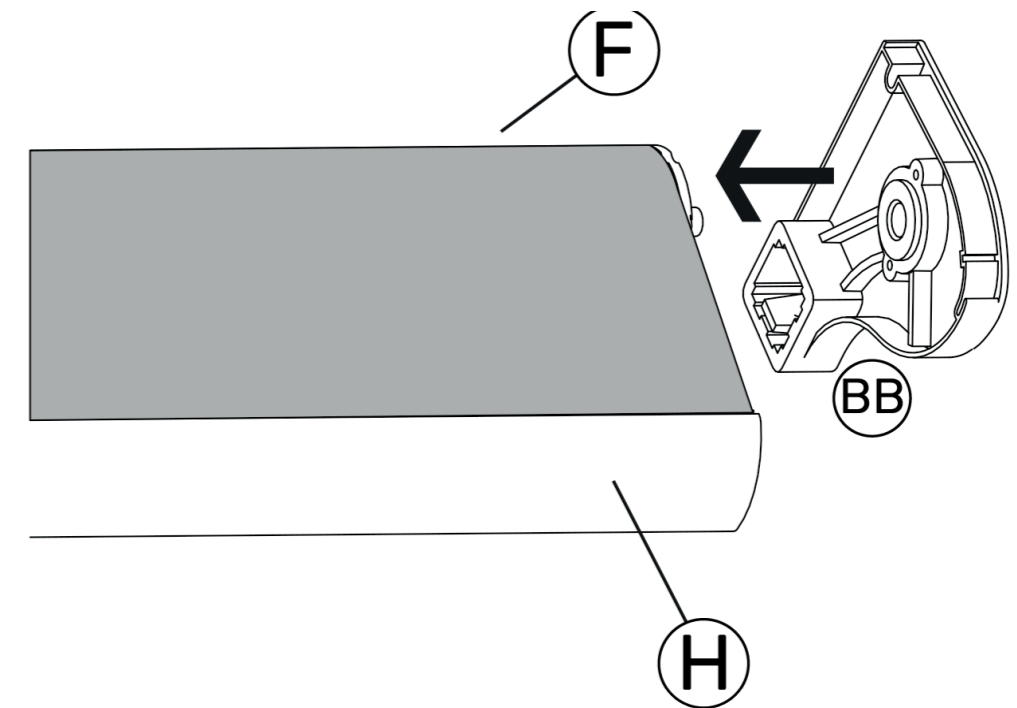

Utiahnite skrutku, aby ste upevnili držiak a predný oblúk.

13

Nainštalujte polovičný kufor.

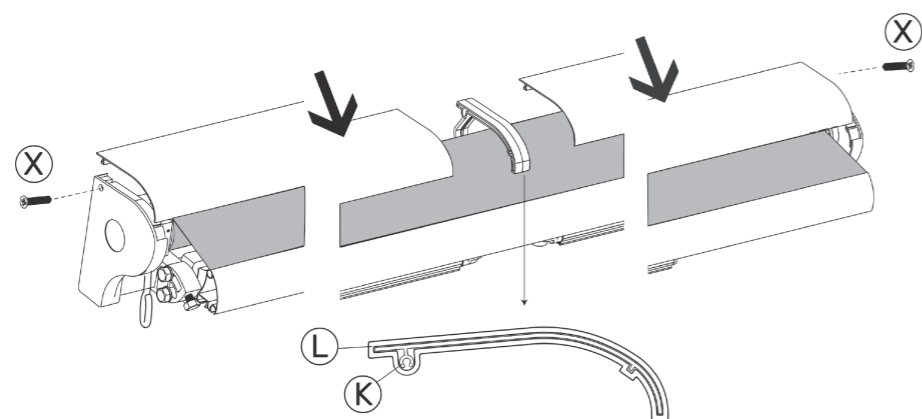
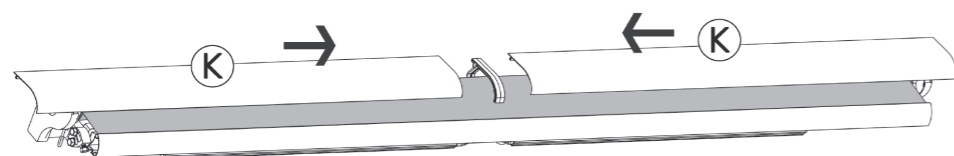
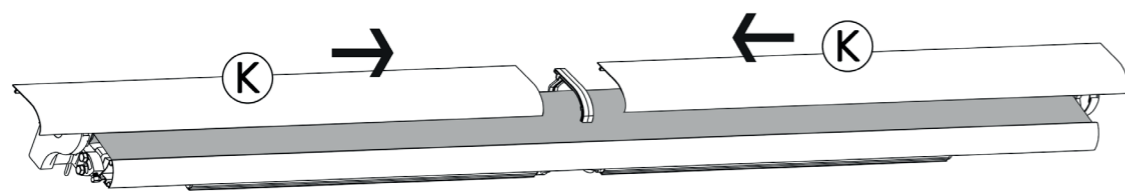

14

Zasuňte konektor do predného panela.

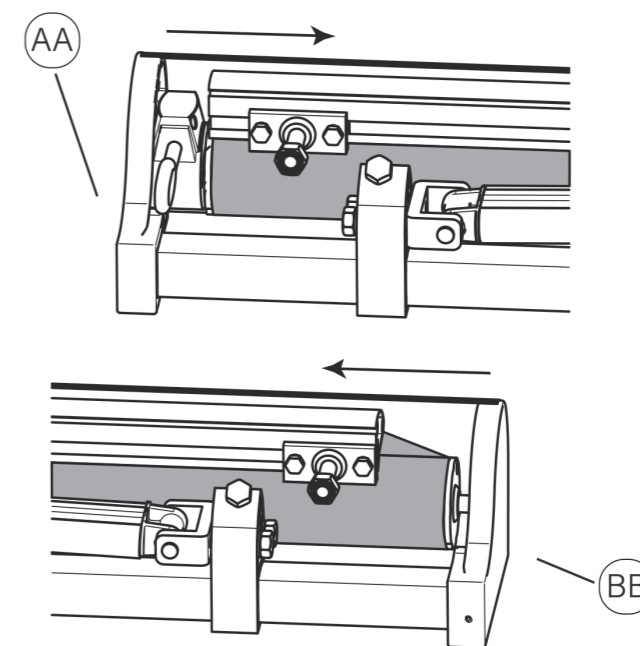

Pohľad z boku

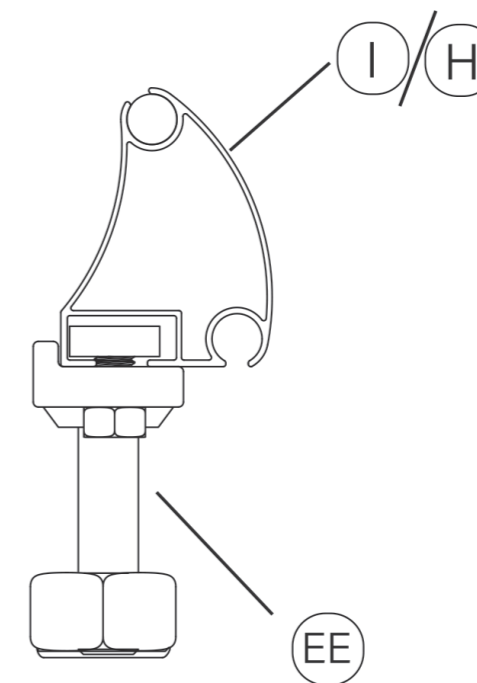

15

Pripevnite konektor.

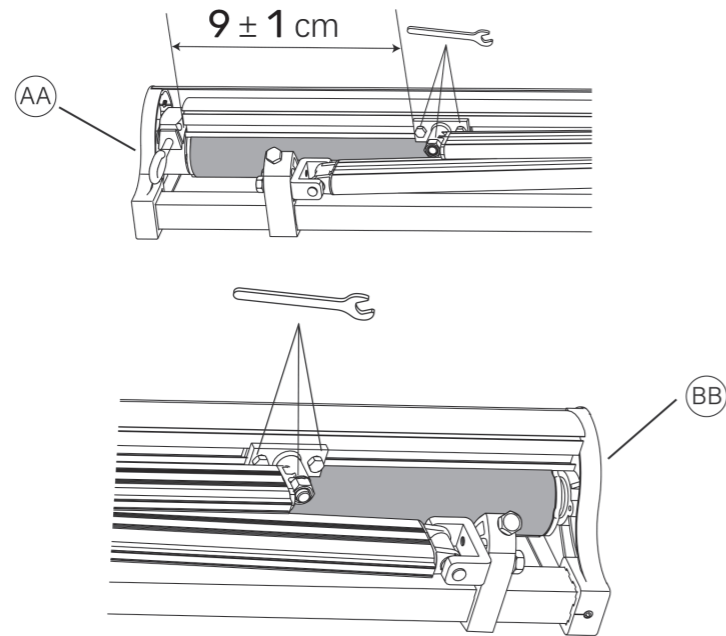

16

Nainštalujte tkaninu prednej tyče.

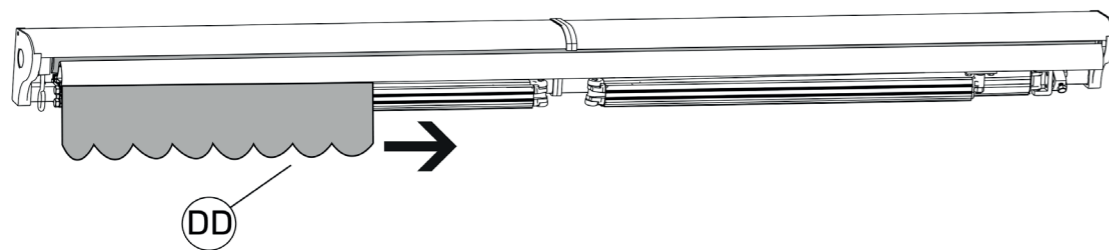

17

Namontujte koncovku prednej tyče.

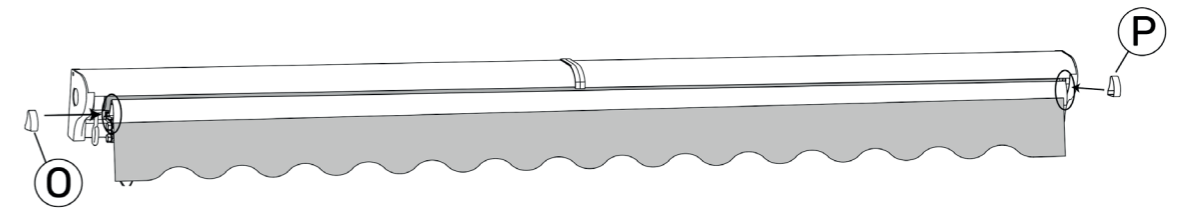

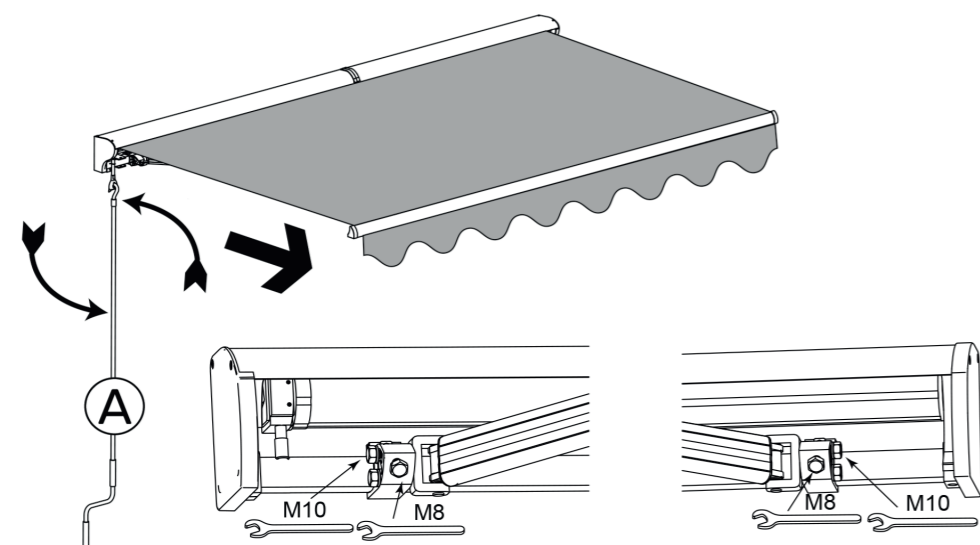

V prípade potreby je možné výšku ramena nastaviť nasledovným spôsobom. Najskôr mierne povolte skrutku M10. Potom skrutku M8 utiahnite v smere hodinových ručičiek, aby ste rameno zdvihli, alebo ju povolte v smere proti hodinovým ručičkám, aby ste rameno spustili. Nakoniec pevne dotiahnite skrutku M10. Nakoniec pevne dotiahnite skrutku M10. (Rameno je možné zdvihnúť alebo stlačiť ručne, aby sa uľahčilo nastavenie).

Upozornenie: Počas nastavovania je prísne zakázané stáť pred prednou časťou markízy!

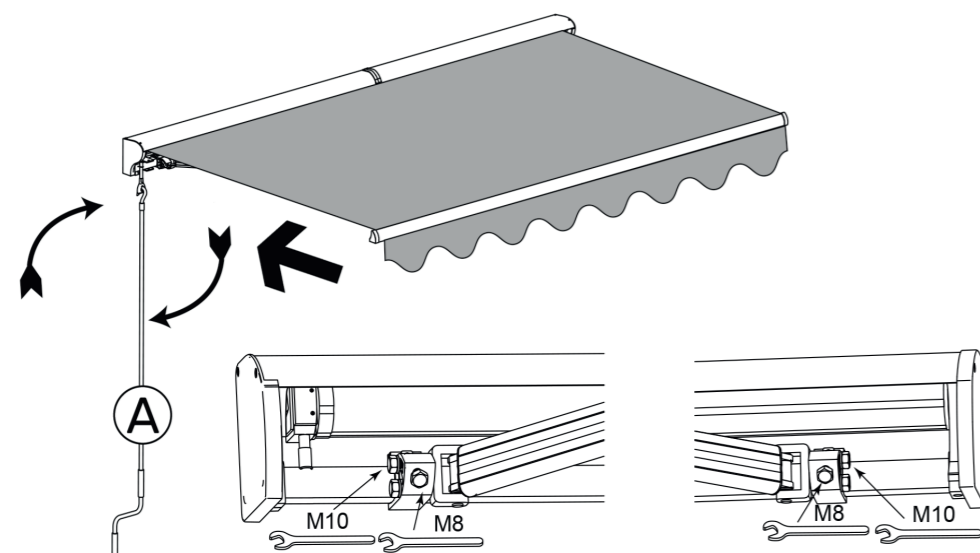

V prípade potreby je možné výšku ramena nastaviť nasledovným spôsobom. Najskôr mierne povolte skrutku M10. Potom skrutku M8 utiahnite v smere hodinových ručičiek, aby ste rameno zdvihli, alebo ju povolte v smere proti hodinovým ručičkám, aby ste rameno spustili. Nakoniec pevne dotiahnite skrutku M10. Nakoniec pevne dotiahnite skrutku M10. (Rameno je možné zdvihnúť alebo stlačiť ručne, aby sa uľahčilo nastavenie).

Upozornenie: Počas nastavovania je prísne zakázané stáť pred prednou časťou markízy!

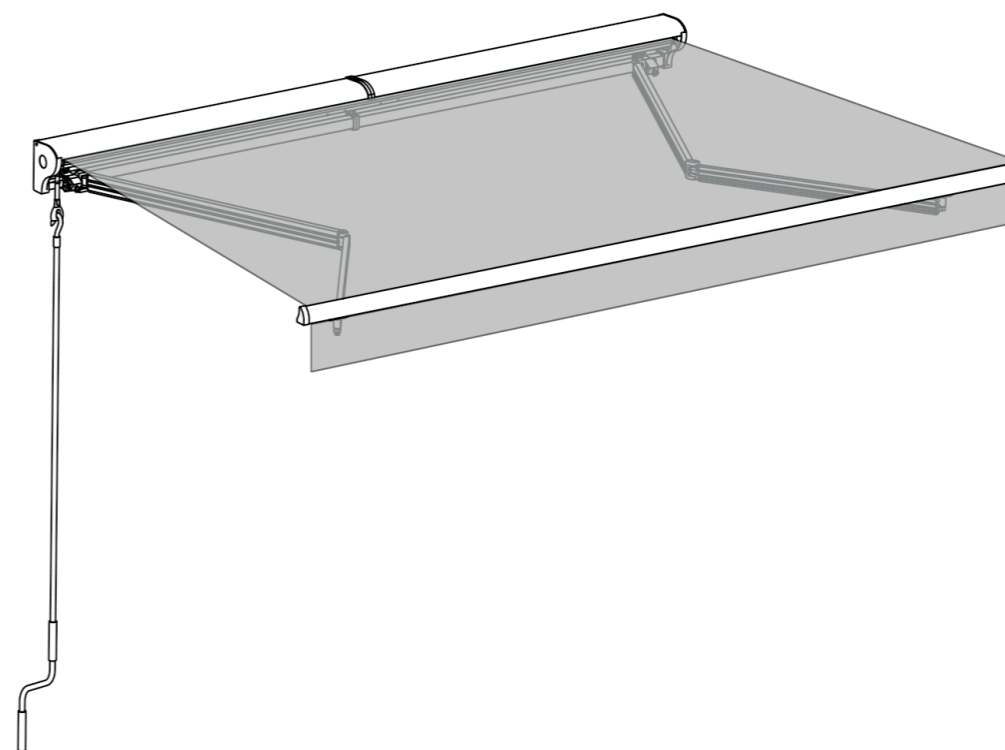

FR : Produit à usage domestique.
DE : Produkt für den Hausgebrauch.
EN : Product for domestic use.
ES : Producto para uso doméstico.
IT : Prodotto per uso domestico.
NL : Product voor huishoudelijk gebruik.
PT : Produto para uma utilização doméstica
PL : Produkt do użytku domowego.
RO : Acest produs este destinat utilizării casnice.
SK : Výrobok na domáce použitie.



SAULE
ST012

happy garden



SAULE
ST012

happy garden



happy garden



ALLSTORE SAS
contact@happygarden.fr.
121 allée Hélène Boucher
PA du Moulin
59118 WAMBRECHIES
FRANCE