

# Installation Instruction

## LED Mirror

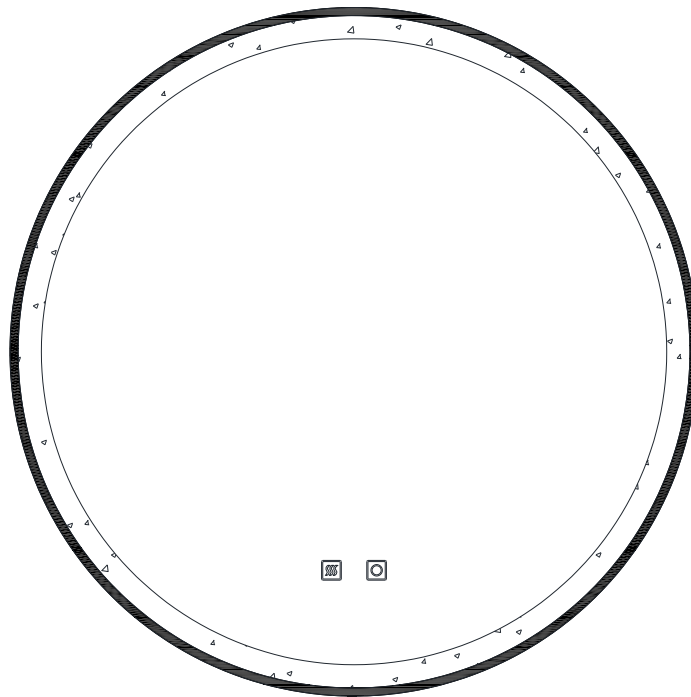

**ENGLISH. DEUTSCH. FRANÇAIS. ESPAÑOL. ITALIANO. POLSKI.**

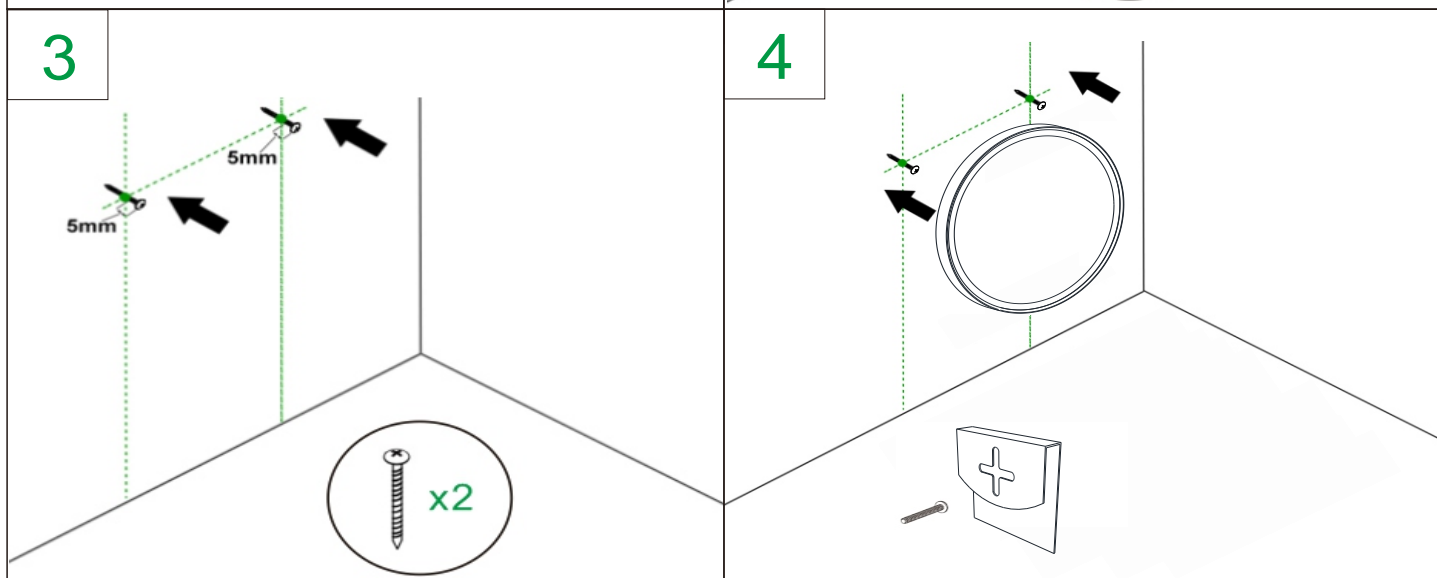
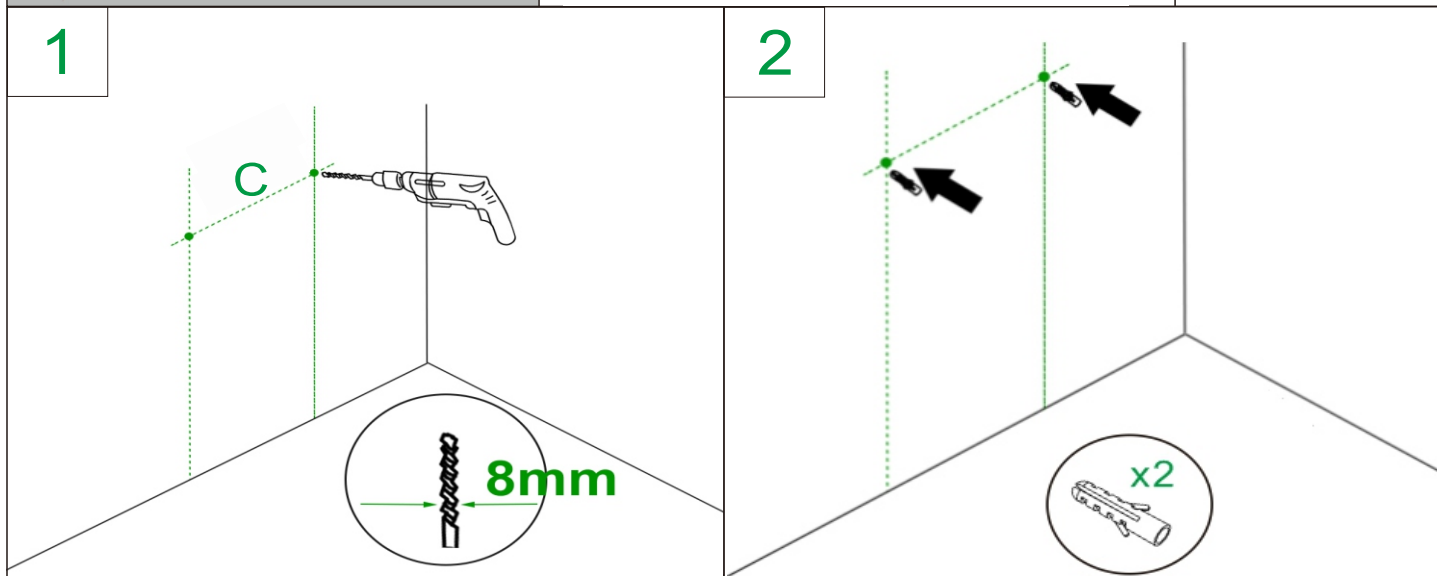
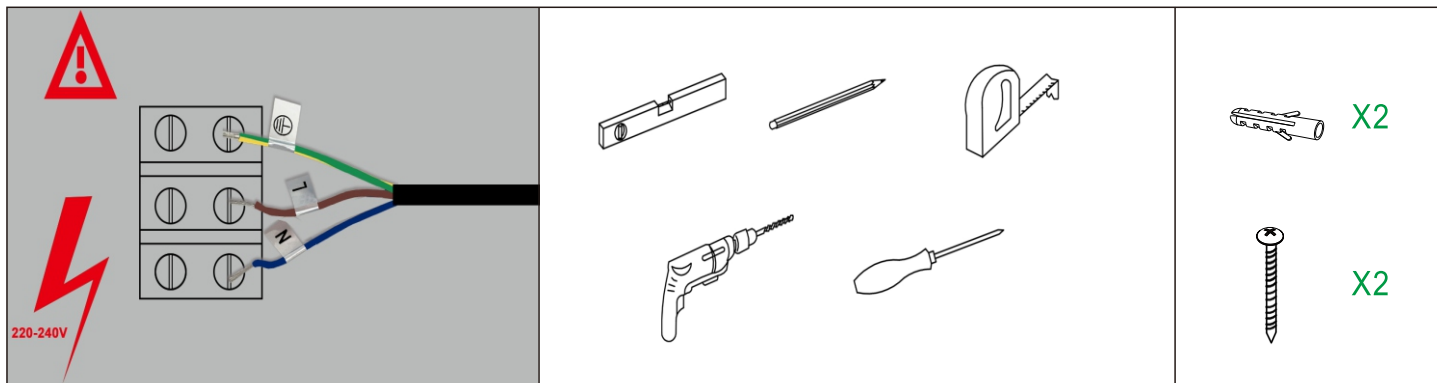
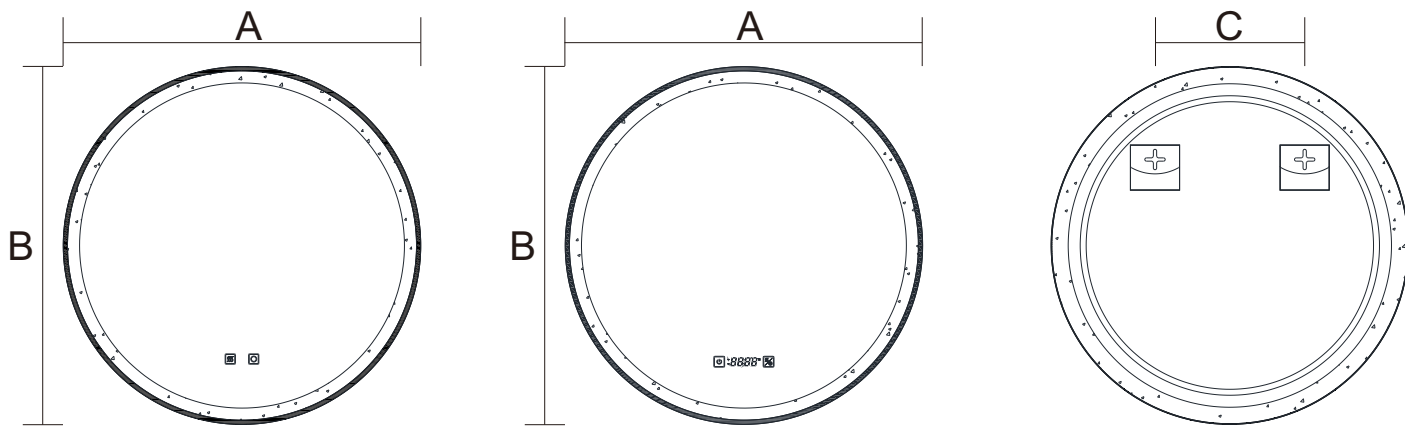



## **ENGLISH** **IMPORTANT!**

Always shut off power to the circuit before starting installation work. In some countries electrical installation work may only be carried out by a authorised electrical contractor. Contact your local electricity authority for advice.

### **INSTALLATION IN BATHROOMS**

The installation shall be carried out by an authorised electrical contractor. The luminaire must be permanently installed in the electric system and placed in the correct zone.

Different materials require different types of fittings. Always choose screws and plugs that are specially suited to the material.

### **CAUTION!**

The light source of this product is a non-replaceable light emitting diode (LED).

Please do not disassemble the product (if the LED is damaged and needs to be replaced, please replace the whole strip).

### **Cleaning**

Use a damp cloth, never a strong cleaning agent.

## **DEUTSCH** **WICHTIG!**

Vor der Installation muss den Strom abgeschaltet werden.

In einigen Ländern dürfen Elektroinstallationen nur von autorisierten Elektrofachleuten ausgeführt werden.

Im Zweifelsfall kontaktieren Sie bitte die örtlichen Behörden.

### **INSTALLATION**

Die Installation sollte vom qualifizierten Elektriker durchgeführt werden.

Die Leuchte muss fest im elektrischen System installiert und an der richtigen Stelle angebracht werden.

Verschiedene Materialien erfordern verschiedene Befestigungsbeschläge.

Bei Installation bitte immer Schrauben und Dübel verwenden, die zum Material passend sind

### **ACHTUNG!**

Dieses Produkt enthält als Lichtquelle austauschbare Leuchtdioden(LED) und andere Zubehörteile.

Bei Führung von Reparatur bitte gemäß der Anleitung den Spiegel zerlegen und das Zubehör ersetzen, um Schäden am Produkt oder am Personal zu vermeiden.

Das Produkt nicht ins Wasser tauchen

### **Reinigung**

Mit einem feuchten Tuch reinigen. Keine starken Reinigungsmittel verwenden.

## **FRANÇAIS** **ATTENTION !**

Toujours couper l'alimentation électrique avant toute manipulation. Dans certains pays, l'installation doit être effectuée par un électricien qualifié. Pour en savoir plus, veuillez contacter les autorités locales compétentes en la matière.

### **INSTALLATION DANS UNE SALLE DE BAIN**

L'installation doit être effectuée par un électricien qualifié. Le luminaire doit être branché de manière permanente au système électrique et placé dans la zone adéquate.

Les ferrures à utiliser dépendent du type de matériau. Toujours utiliser des chevilles et vis à expansion adaptées au matériau.

### **MISE EN GARDE !**

La source lumineuse de ce produit est une diode électroluminescente (LED) non remplaçable.

Ne démontez pas ce produit (si la lumière LED est endommagée et doit être remplacée, veuillez remplacer toute la bande lumineuse).

### **Entretien**

Utiliser un chiffon humide, jamais d'agent nettoyant puissant.

## **ESPAÑOL** **IMPORTANTE!**

Desconecta siempre el interruptor general de electricidad antes de empezar la instalación. En algunos países el trabajo de instalación sólo puede realizarlo un electricista profesional. Contacta con las autoridades locales para pedir información.

### **INSTALACIÓN EN BAÑOS**

La instalación debe realizarla un electricista profesional. La lámpara debe instalarse conectada de modo permanente al sistema eléctrico y en la zona correcta.

Distintos materiales requieren distintos tipos de herrajes. Elige siempre tornillos y tacos especialmente adecuados para el material.

### **¡ATENCIÓN!**

La fuente de luz de este producto es un diodo emisor de luz (LED) no sustituible.

No desmonte el producto (si el LED está dañado y debe sustituirse, sustituya toda la tira).

### **Limpieza**

Utiliza un paño humedecido, nunca detergentes fuertes.

## **ITALIANO** **IMPORTANTE!**

Togliere sempre l'alimentazione al circuito prima di iniziare i lavori di installazione. In alcuni Paesi i lavori di installazione elettrica possono essere eseguiti solo da un'impresa elettrica autorizzata. Rivolgersi all'autorità elettrica locale per ottenere consigli.



## ITALIANO

### INSTALLAZIONE NEI BAGNI

L'installazione deve essere eseguita da un'impresa elettrica autorizzata.

L'apparecchio deve essere installato in modo permanente nell'impianto elettrico e posizionato nella zona corretta.

Materiali diversi richiedono tipi diversi di accessori di fissaggio.

Scegliere sempre viti e tasselli adatti al tipo di materiale.

### AVVERTENZA!

La sorgente luminosa di questo prodotto è un diodo a emissione di luce (LED) non sostituibile.

Non smontare questo prodotto (se la luce LED è danneggiata e deve essere sostituita, sostituire l'intera striscia luminosa)

### Pulizia

Utilizzare un panno umido, mai un detergente forte.

## POLSKI

### WAŻNE!

Zawsze wyłączaj prąd w obwodzie przed przystąpieniem do prac instalacyjnych. W niektórych krajach czynności związane z instalacją urządzeń elektrycznych może wykonywać jedynie autoryzowany elektryk. W razie wątpliwości skontaktuj się z władzami lokalnymi odpowiedzialnymi za tę kwestię.

### INSTALACJA W ŁAZIENKACH

Montaż w łazience powinien przeprowadzić uprawniony elektryk. Urządzenie świetlne musi zostać zainstalowane na stałe w systemie elektrycznym i znajdować się we właściwym miejscu.



Różne materiały wymagają różnych typów mocowań. Zawsze wybieraj wkręty i kołki odpowiednie do Twoich ścian.

### UWAGA!

Źródłem światła dla tego produktu jest niewymienna dioda LED. Nie należy go odinstalowywać (jeśli wymagana jest wymiana z powodu uszkodzenia diody LED), należy wymienić cały pasek światła

### Czyszczenie

Użyj wilgotnej ściereczki, nie korzystaj z silnych detergentów.

 		
<b>DEUTSCH</b>	Die LED-Taste kurz drücken, um den Spiegel ein/auszuschalten; Die LED-Taste lang drücken, um die Helligkeit des Lichts einzustellen; Die LED-Taste doppel kicken, um die Lichtfarbe zu wechseln. Die Beschlagfrei-Taste kurz drücken, um die Anti-Beschlag Funktion ein/auszuschalten	Erfolgt innerhalb von 60 Minuten nach Einschalten kein Betrieb, wird der Spiegel automatisch ausgeschaltet. Memory-Funktion ist enthalten. Kann mit Wandschalten angeschlossen werden
<b>ENGLISH</b>	Short press the on/off button to turn the light on and off; long press to adjust the brightness; double-click misting button to turn on and off demisting.	If there is no operation within 60 minutes after switching on the LED and demisting, the LED and demisting are automatically switched off. Memory function is included.
<b>FRANÇAIS</b>	Appuyez brièvement sur interrupteur pour allumer et éteindre la lumière; Appuyez longuement pour régler la luminosité; Double-cliquez pour basculer la température de couleur. Appuyez brièvement sur le bouton de désembuage pour allumer et éteindre le désembuage.	Après avoir allumé la LED et désembué, Éteignez automatiquement la LED et désembuez s'il n'y a pas d'opération dans les 60 minutes, et la LED a la fonction de memoire de mise hors tension.
<b>ITALIANO</b>	Premere brevemente il pulsante di accensione/spengimento per accendere/spegnere la luce. Premere a lungo per regolare la luminosità. Fare doppio clic per modificare la temperatura del colore. Premere brevemente il pulsante di disappannamento per attivare o disattivare la funzione di disappannamento.	Se non viene eseguita alcuna operazione per 60 minuti, il LED e la funzione di funzione di disappannamento si spegneranno automaticamente. Ha una funzione di memoria e tornerà alle ultime impostazioni la prossima volta che lo accendi.
<b>ESPAÑOL</b>	Tocar el botón on/off brevemente: Encender y Apagar LED. Tocar dos veces enseguida el botón on/off brevemente: Cambiar la temperatura de color. Pulsar el botón on/off más de 2-3 segundos: Ajustar el brillo de luz. Tocar el botón antivaho brevemente. Encender y Apagar la función antivaho.	Si no hay operación dentro de los 60 minutos después de encender LED y Antivaho, el LED y Antivaho se apagan automáticamente. Fije. existe la función de memoria para LED.
<b>POLSKI</b>	Krótko naciśnij przycisk, aby włączyć światło, Długie naciśnięcie, aby dostosować jasność; Kliknij dwukrotnie, aby przełączyć temperaturę kolorów Naciśnij przycisk odszyfrowywania, aby włączyć lub wytaczyć odwodzenie	Po włączeniu diody LED lub odparowaniu bez działania ciągu 60 minut dioda LED automatycznie wytaczy się i usunie z mgły, a dioda LED ma funkcję pamięci wytaczania zasilania



**ENGLISH**



Click to turn ON/OFF the LED

Hold: the light darker(100% to 5%) or brighter (5% to 100%)



Double click: toggle light color.  
Hold: the light darker(100% to 5%) or brighter (5% to 100%)

Click: Mirror demister on/off  
Hold: Time setting mode

**Step1:** Press and hold the button until the left numbers of the digital clock start flashing.  
**Step2:**You can now click the button to adjust the hour.  
**Step3:**Press and hold the button again until the left number of minutes start flashing.  
**Step4:**You can now click the button to adjust left number of minutes.  
**Step5:** Press and hold the button again until the right number of minutes start flashing.  
**Step6:**You can now click the button to adjust right number of minutes.

**Press and hold the button to save the settings**

**DEUTSCH**



Die LED-Taste kurz drücken, um den Spiegel ein/auszuschalten;  
Die LED-Taste lang drücken, um die Helligkeit des Lichts (5%-100%) einzustellen;



Die LED-Taste doppel kicken, um die Lichtfarbe zu wechseln.  
Die LED-Taste lang drücken, um die Helligkeit des Lichts (5%-100%) einzustellen;

Diese Taste kurz drücken, um die Anti-Beschlag Funktion ein/auszuschalten  
Diese Taste lang drücken, um die Uhrzeit einzustellen.

**Schritt 1:** Halten Sie die Taste gedrückt, bis die Stundenzahl blinkt;  
**Schritt 2:** Drücken Sie dann kurz die Taste, um die Stundenzahl einzustellen ;  
**Schritt 3:** Halten Sie die Taste erneut gedrückt, bis die erste Ziffer von Minutenzahl blinkt;  
**Schritt 4:** Drücken Sie kurz die Taste, um die erste Ziffer von Minutenzahl einzustellen  
**Schritt 5:** Halten Sie die Taste gedrückt, bis die zweite Ziffer von von Minutenzahl blinkt  
**Schritt 6:** Drücken Sie wieder kurz die Taste, um die zweite Ziffer von von Minutenzahl einzustellen.

**Drücken Sie zuletzt lang diese Taste, um die Uhrzeit-Einstellungen zu speichern.**

**FRANÇAIS**



Cliquer pour allumer/éteindre la lumière  
Longue pression: la lumière plus sombre (100% à 5%) ou plus clair (5% à 100%) font



Double-cliquez :  
Changer la couleur de la lumière  
Longue pression: la lumière plus sombre (100% à 5%) ou plus clair (5% à 100%) font

Courte pression: Allumage/Extinction de l'antibuée  
Longue pression: Réglage de l'heure

**Étape 1 :** Appuyez longuement sur le bouton et maintenez-le enfoncé jusqu'à ce que les deux chiffres de l'heure se mettent à clignoter  
**Étape 2 :** Appuyez brièvement sur le bouton pour régler l'heure  
**Étape 3 :** Appuyez longuement à nouveau sur le bouton jusqu'à ce que le nombre de minutes sur la gauche commence à clignoter  
**Étape 4 :** Appuyez brièvement sur le bouton pour régler le nombre de minutes sur la gauche  
**Étape 5 :** Appuyez le bouton jusqu'à ce que le numéro des minutes commence à clignoter sur la droite  
**Étape 6 :** À ce moment-là, appuyez brièvement sur le bouton pour régler les minutes à droite

**En appuyant longuement sur le bouton la configuration sera conservé.**



## ESPAÑOL



Haga clic para encender/apagar el LED

larga presión: la más oscura de la luz (100% a 5%) o más brillante (5% a 100%)  
Hacer



Doble clic: para cambiar el color de la luz  
larga presión: la más oscura de la luz (100% a 5%) o más brillante (5% a 100%)  
Hacer

prensa corta: Placa de calentamiento del espejo encendido / apagado  
pulsación larga: ajuste del tiempo

**Paso 1:** Pulse el Botón de Configuración de Desempañador / Reloj hasta que la hora parpadeen  
**Paso 2:** Vuelva a presionar con un golpe levemente, se puede configurar la hora.  
**Paso 3:** Sigue presionar largamente hasta que los minutos de izquierdo papadeen  
**Paso 4:** Haga lo mismo como Paso 2, se puede cambiar los minutos de izquierdo  
**Paso 5:** A contiunación, presione largamente hasta que los minutos de derecho papadeen  
**Paso 6:** Haga lo mismo como Paso 2, se puede modificar los minutos de derechos

**Para guardar los cambios, toque el mismo botón un rato, se guarda automáticamente.**

## ITALIANO



Fare clic: attivare/disattivare il LED

Pressione lunga: la luce si attenua (dal 100% al 5%) o piuluminoso (dal 5% al 100%)



Doppio clic: cambia il colore della luce

Pressione lunga: la luce si attenua (dal 100% al 5%) o piuluminoso (dal 5% al 100%)

Fare clic: antiappannamento acceso/spento  
Pressione lunga: impostazione dell'ora

**Passo 1:** Tieni premuto il pulsante fino ai numeri a sinistra dell'orologio digitale inizia a lampeggiare.  
**Passo 2:** Ora puoi fare clic sul pulsante per regolare lora.  
**Passo 3:** Tieni premuto di nuovo il pulsante fino a sinistra numero di minuti inizia a lampeggiare.  
**Passo 4:** Ora puoi regolare i minuti a sinistra semplicemente facendo clic.  
**Passo 5:** Tieni premuto di nuovo il pulsante fino a destra numero di minuti inizia a lampeggiare.  
**Passo 6:** Ora puoi regolare i minuti sulla destra semplicemente facendo clic.

**Tieni premuto il pulsante per salvare le impostazioni**

## POLSKI



Kliknij, aby włączyć/wyłączyć diodę LED

długie ciśnienie: światło ciemniejsze (100% do 5%)  
lub jaśniejszy (5% do 100%) Zrób



Dwukrotne kliknięcie: przełączanie kolorów światła  
długie ciśnienie: światło ciemniejsze (100% do 5%)  
lub jaśniejszy (5% do 100%) Zrób

krótkie naciśnięcie: Lustrzana płyta grzejna włączająca/wyłączana  
długie naciśnięcie: ustawienie czasu

**Krok1.** Naciśnij i przytrzymaj przycisk, aż do lewej liczby zegara cyfrowego zaczynają migać.  
**Krok2.** Możesz teraz kliknąć przycisk, aby dostosować godzinę.  
**Krok3.** Naciśnij i przytrzymaj przycisk ponownie, aż do lewej strony liczba minut zaczyna migać.  
**Krok4.** Możesz teraz kliknąć przycisk, aby dostosować lewy numer minut.  
**Krok5.** Naciśnij i przytrzymaj przycisk ponownie, aż do prawej strony liczba minut zaczyna migać.  
**Krok6.** Możesz teraz kliknąć przycisk, aby dostosować prawą stronę liczb minut.

**Naciśnij i przytrzymaj przycisk aż 5s zapiszesz ustawienia**