

FICHE TECHNIQUE

SPECTRA

Escalier DROIT

Réf. 3187 - EAN 3443440031871

- Fabrication française
- Qualité professionnelle
- Livré en kit
- Matériaux : limons hêtre, marches chêne et garde-corps aluminium
- Utilisation intérieure
- Certification : FSC 100%
- Facile, fiable et faisable par tous
- Recoupable et ajustable
- Garantie 5 ans

COMPOSITION DU PACK

- 2 limons
- 13 marches
- 4 supports de fixation
- 1 kit éclairage
- quincaillerie





Hêtre
peint noir
RAL9005

Chêne
verni

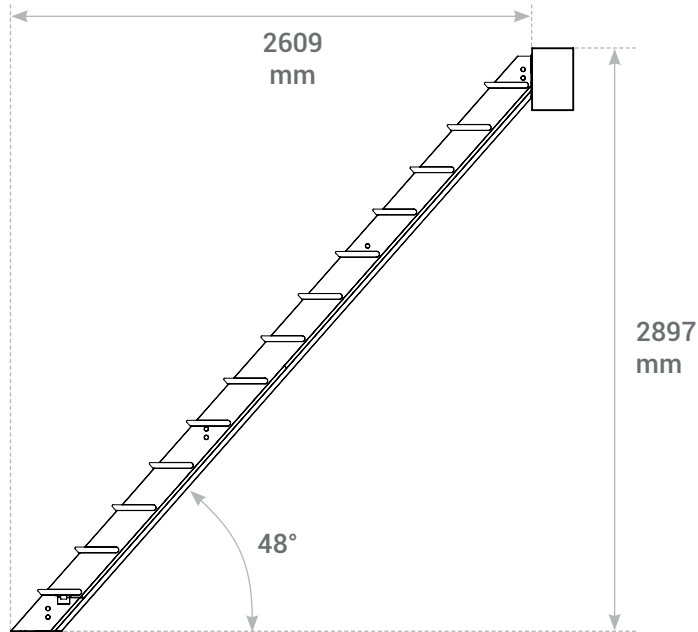
Aluminium
RAL9005

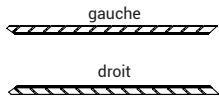



Limons	x 2	 gauche droit	3837x190x32 mm
Marches	x 13		735x220x27 mm
Supports de fixation	x 2		256x73x3 mm
	x 2		204x73x3 mm

Leds intégrées dans les limons. Sachet de quincaillerie inclus.

LOGISTIQUE



Gencode

3443440031871 - réf. 3187

Livré

Sur palette

Poids unité de vente

76 kg

Colis

Limons : 3850x207x70 mm
Marches : 800x600x380 mm

INFOS COMPLÉMENTAIRES



Conditionnement

Unité de vente : 1 pce

Règle d'entretien

Nettoyage annuel avec un chiffon doux et à l'eau claire additionnée d'un détergent doux (pH compris entre 5 et 8) suivi d'un rinçage soigné à l'eau claire puis un essuyage avec un chiffon doux, non abrasif et absorbant. Un nettoyage annuel minimum est nécessaire.

Il convient de stocker le colis à plat et l'installer dans un environnement tempéré, à l'abri de l'humidité.

FICHE TECHNIQUE

SPECTRA

Escalier DROIT avec garde-corps

Réf. 3184 - EAN 3443440031840

- Fabrication française
- Qualité professionnelle
- Livré en kit
- Matériaux : limons hêtre, marches chêne et garde-corps aluminium
- Utilisation intérieure
- Certification : FSC 100%
- Facile, fiable et faisable par tous
- Recoupable et ajustable
- Garantie 5 ans

COMPOSITION DU PACK

- 2 limons
- 13 marches
- 1 garde-corps
- 4 supports de fixation
- 1 kit éclairage
- quincaillerie

Hêtre
peint noir
RAL9005

Chêne
verni

Aluminium
RAL9005



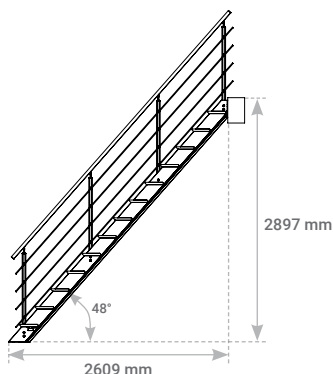

Limons		x 2		3837x190x32 mm
Marches		x 13		735x220x27 mm
Garde-corps aluminium	Poteaux	x 4		Ø40x976 mm
	Main courante	x 1		Ø40x3860 mm
	Tubes	x 6		Ø10x3000 mm
Supports de fixation		x 2		256x73x3 mm
		x 2		204x73x3 mm

Leds intégrées dans les limons. Sachet de quincaillerie inclus.

LOGISTIQUE



Gencode

3443440031840 - réf. 3184

Livré

Sur palette

Poids unité de vente

91 kg

Colis

Limons : 3850x207x70 mm
Marches : 800x600x380 mm
Garde-corps : 3950x125x50 mm

INFOS COMPLÉMENTAIRES



Conditionnement

Unité de vente : 1 pce

Règle d'entretien

Nettoyage annuel avec un chiffon doux et à l'eau claire additionnée d'un détergent doux (pH compris entre 5 et 8) suivi d'un rinçage soigné à l'eau claire puis un essuyage avec un chiffon doux, non abrasif et absorbant. Un nettoyage annuel minimum est nécessaire.

Il convient de stocker le colis à plat et l'installer dans un environnement tempéré, à l'abri de l'humidité.