

# **VEVOR**

**Affordable. Reliable. Home Improvement.**

**FREESTANDING TUBS**

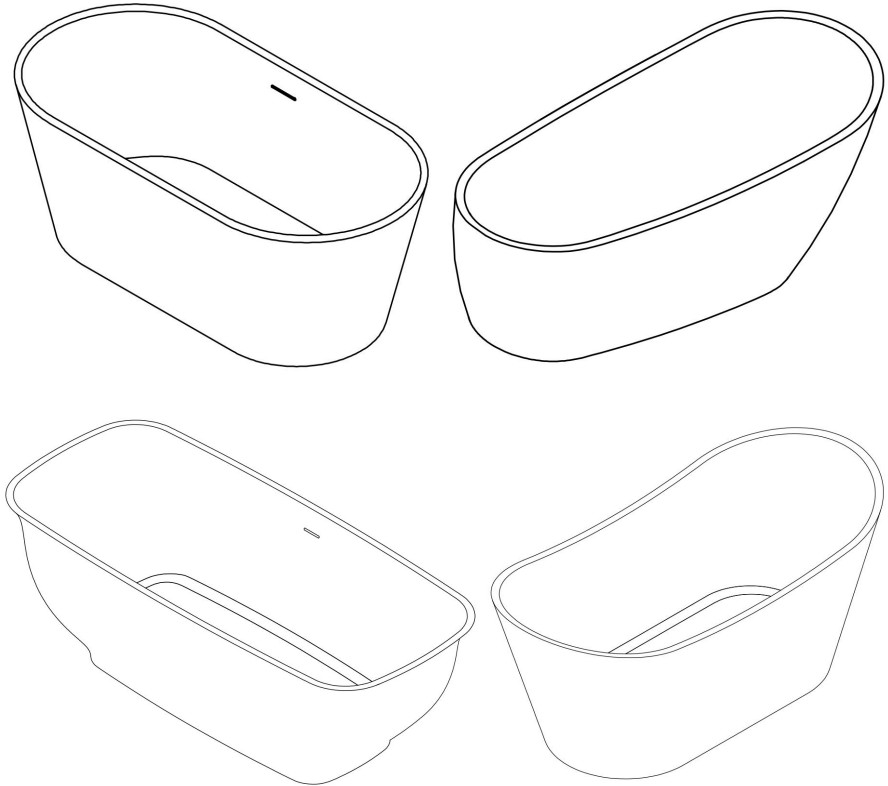





<Picture Only For Reference >

This is the original instruction, please read all manual instructions carefully before operating. VEVOR reserves a clear interpretation of our user manual. The appearance of the product shall be subject to the product you received. Please forgive us that we won't inform you again if there are any technology or software updates on our product.

# IMPORTANT SAFEGUARDS



**WARNING:** Read and understand this entire manual before operating or servicing this product. Failure to follow these warnings and instructions can cause personal injury or damage to valuable property.

1.  **TIP** - for ease of installation.
2.  **NOTE** - take note of special feature;additional information.
3.  **REQUIRED** - requires special attention;signifies a warning.
4.  **CORRECT** - recommended.
5.  **INCORRECT** - not recommended.

## WARNING DISCLOSURE STATEMENT

### IMPORTANT

- The manufacturer reserves the right to alter, modify or redesign products at any time without prior notice for product improvement and customer experience.
- This product should be installed by someone familiar with the construction requirements for this type of project and the care necessary for the safe installation and operation of the product.
- The safety of any installation is the responsibility of the installer.
- Professional installation recommended. (All Models)
- To prevent damage or serious injury, Do Not lean against the installed panel/door/glass.
- To prevent damage or serious injury: Do Not attempt to lift or move a heavy lite of bathtub alone.
- All drawings in this installation manual are for illustrative purposes only and are not drawn to scale.

## **WARNING**

- Your bathtub Could Shatter Without Warning if Improperly Installed or Mishandled.
- Do Not install or operate a bathtub if the bathtub has chipped corners, splintered edges or is otherwise damaged and/or has been dropped or banged into a hard surface such as tile, marble or glass.
- The main causes of bathtub breakage are:
  - Improper handling, storage or installation;
  - Misuse/abuse;
  - Lack of maintenance;
  - Improper handling during storage, unpacking and installation;
- Corners and edges are the most susceptible areas to damage and should be protected and handled with care during storage, unpacking, installation and operation.
- This product must be installed by a professional and experienced installer familiar with the safe handling of bathtub.

## **GENERAL PREPARATION**

- Check that all the items are included in the package and if the equipment is damaged or its surface defects or missing parts, please contact us.
- Please note that you should refer to your local building codes with questions on installation compliance standards. Building and plumbing codes may vary by location, and the manufacturer is not responsible for code compliance standards for your project.
- If this unit is going to be installed in a new construction, install all the required plumbing and drainage before installing the shower. Use a competent and licensed (if required by local code) plumber for all plumbing installations.
- Make sure that prior to beginning the installation, the surfaces are leveled and solid and will be able to support the total weight of the unit. Also make sure the walls are at right angles. Irregular installation surface level, radius corners or improper angle of side walls will result in serious problems for your installation. Please note that some adjustments and drilling will be necessary during the installation process.

- Protect all primary surfaces of the product during installation.

**WARNING:**

**TO AVOID THE RISK OF DAMAGE OR INJURY:**

- Follow all recommendations and requirements as shown in the installation instructions.
- Perform a thorough inspection of the base and all parts for any damage prior to installation. Any damage to bathtub can cause breakage. **Do Not install damaged bathtub!**
- Always wear proper safety equipment such as: safety goggles, work gloves and appropriate footwear during the installation process.
- **WARNING.** Risk of leakage and/or damage. Follow all instructions regarding the application of silicone sealant or caulk. Allow 24 hours for the sealant to cure before the initial use of the shower or bathtub product. Follow the silicone manufacturer’s recommendations regarding the use of their product.
- Thoroughly read these instructions before installing or using this product.
- Leave this manual for the end-user of the product.



This product should be installed by someone familiar with the construction requirements for this type of project and the care necessary for the safe installation and operation of the product.

**Tools Required For Installation**

(not included)



Soft Cloth or Blanket

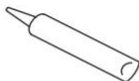

Silicone



Tape Measure



Pencil/Marker



Hammer



Safety Glass



Knife



Level



Caulk Gun



Adjustable Wrench



Channel Lock Pliers

- ✓ Verify that the correct model size has been ordered;
- ✓ Measure the opening before proceeding with the installation.
- ✓ Confirm that the opening is plumb and that the sub-floor is level.
- ✓ Make sure that all required plumbing and drainage are installed before installing the product.
- ✓ Purchase all required materials needed for your specific installation type.



Unpack your unit carefully and inspect it. If any parts are damaged or missing, please contact the manufacturer for replacement. The shipping boxes may contain extra parts not used in your model configuration. Retain these instructions for future reference.

## FREESTANDING TUBS INSTALLATION

---

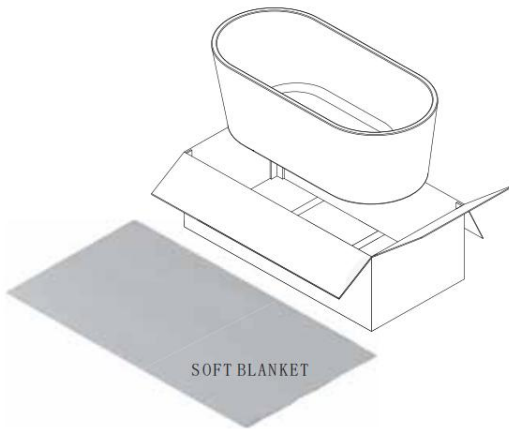

- Carefully, remove the bathtub from its crate/box.
- Important Note: Bathtub must be carried by a minimum of 2 adult people in upside down position only. Do not carry the bathtub by its panel.
- To avoid scratches or damage to the bathtub be sure to set it on cardboard with soft blanket on top of the cardboard.

---

• Set your bathtub on two 4x4in pieces of lumber so you can have access from the bottom of the bathtub. Put a tray beneath the bathtub.

- **Very Important ! Before proceeding with installation, please check that push pop-up, drain, and integrated overflow are properly sealed and tightened.**



- Push the pop-up into a close position and fill the bathtub with cold water above the overflow level to test for overflow leakage and drain leakage.
- Check for any leaks around the drain and pipe. (NOTE: Due to surface tension, it is normal for a small amount of water to pool around the drain)
- If a leakage occurs please disassemble the drain line or overflow assemblies and you can apply a plumbing putty/silicone caulk to fix the leakage.
- Once the leakage test is performed you may proceed to the installation.

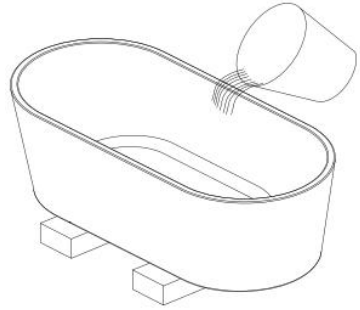

## Specification

D-9003

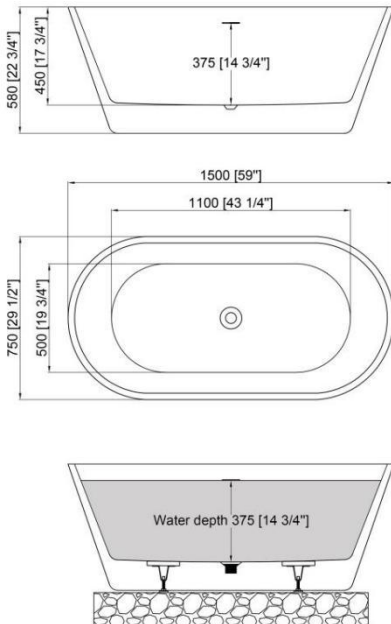

D-9080

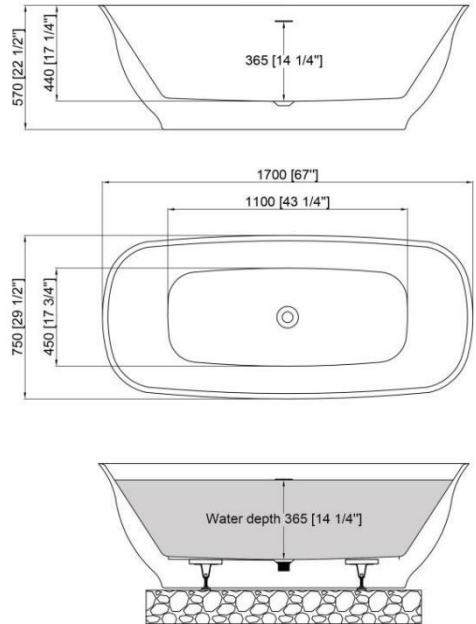

D-9014B

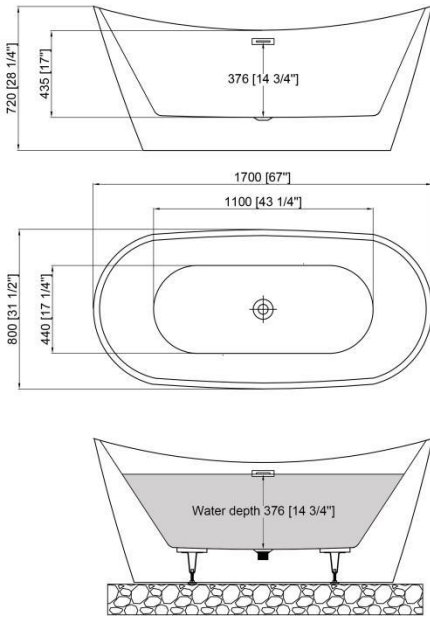

D-9008

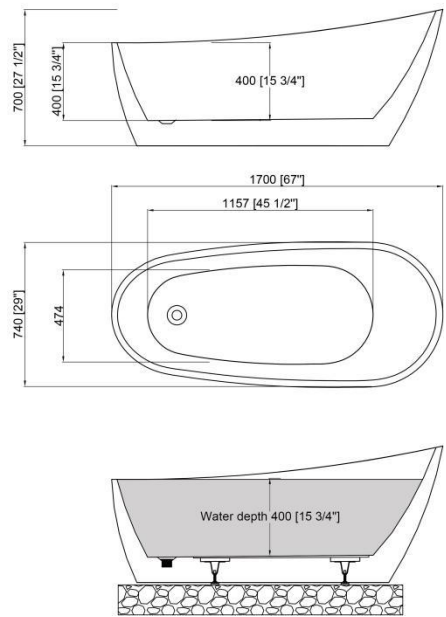

**Warning:** Due to the rough handling during shipping or on the job site, do not install this product until a thorough inspection and water test has been completed.

Check bathtub for correct model and size. Carefully inspect the bathtub for any damage (i.e. chips, scratches, cracks). If at any point during the pre-installation inspection and water test, you discover a problem with the bathtub or piping system, do not install the unit and contact us immediately.

**All pre-installed parts must be checked and tightened before installation.**

## INSTALL BATHTUB

1. Clean, level, and prepare the floor for installation.

2. Determine the location of the drain pipe on the floor by taking measurements of the drain and waste location beneath the unit.

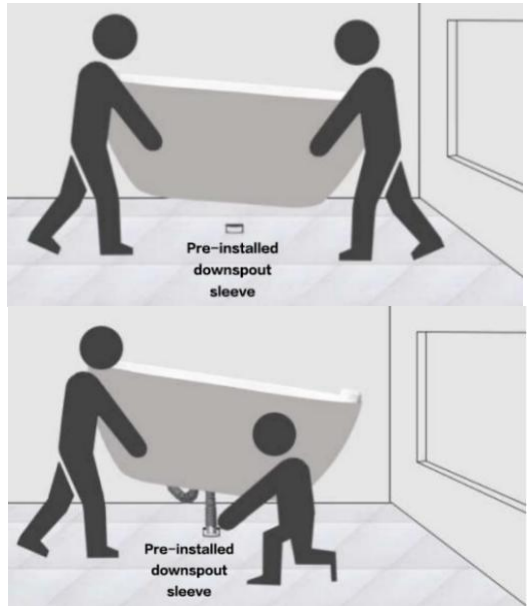

3. Place the bathtub in the designated space ensuring that the drain and waste locations match with that of the bathtub and adjust the balancing feet as needed, using a level.

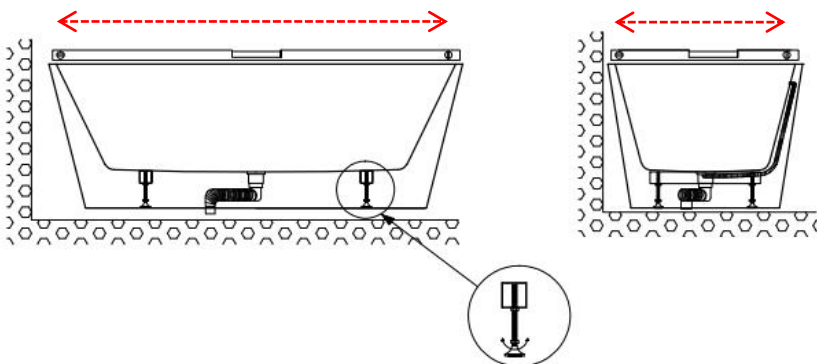

4. Apply a generous bead of adhesive or waterproof silicone to the bottom of the bathtub and caulk around the edge of the bathtub.

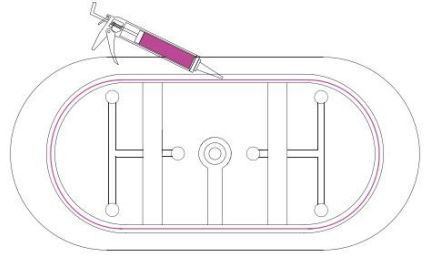

5. After adjusting the balance of the bathtub with a level, use white/clear silicone around the bathtub base to complete installation.

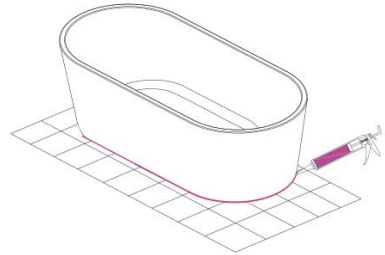

6. With the bathtub now set in place, wipe off any excess bathtub or tile caulking, adhesive where the bathtub meets the floor with wet cloth.

7. **DO NOT SHOWER** or **MOVE** the bathtub after installation because it will take about 24 hours to get the silicone to dry.

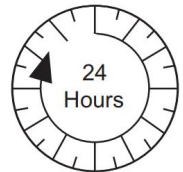
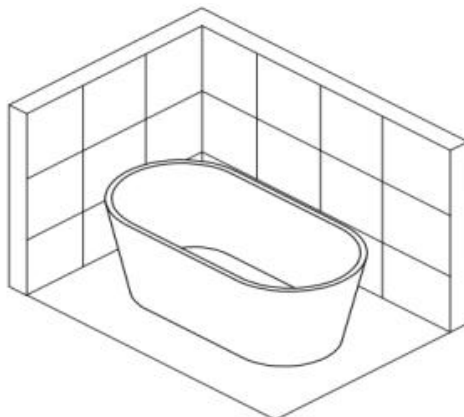



Prior to contacting the manufacturer, please have the following information readily available:

- Purchase Order information
- Name, PO Number, Dealer/Vendor Name, etc.
- SKU/Model Number
- Factory Part Information

## **IMPORTANT!**

The manufacturer reserves the right to alter, modify, or redesign products at any time without prior notice for the purpose of product improvement and customer experience.

## **Care and Cleaning**

- Most dirt will be washed off with mild soap and warm water.
- For tough spots, use liquid dish washing soap or non-chlorine bleach.
- Do not use abrasive material such as steel wool or scouring pads to clean the acrylic surface.
- Always test the cleaning solution on a small area before using it on the entire surface.
- Do not allow cleaning to soak on the acrylic surface.
- Rinse thoroughly with water immediately and wipe dry with soft cloth.

## **Repair and Maintenance**

- Use liquid polish compound such as Gel-Gloss Kitchen and Bath Polish(TM) to keep the original shine of acrylic surface
- Light scratches can be removed with polishing compound for automobiles.
- For deeper scratches use wet sandpaper (1500 grit or higher). Always add water when sanding and lightly sand the area larger than the scratch in a circular motion to remove the scratches. Repeat until the scratch is removed. Use soft cloth and small amount of polishing compound to restore shine. Repeat as needed until surface shine is restored.

## **IMPORTANT!**

**DO NOT USE:** Abrasive cleaners such as: acid, ammonia, bleach, and similar solutions. Use of such solutions may cause corrosion, finish peeling, and/or dull the surface.

**DO NOT USE:** Abrasive sponges or cloth. Never use steel, wool, or wire brushes that will permanently scratch the surface.

Sanven Technology Ltd.

Suite 250, 9166 Anaheim Place, Rancho Cucamonga, CA 91730



# **VEVOR**

**Affordable. Reliable. Home Improvement.**

**WANNY WOLNOSTOJĄCE**

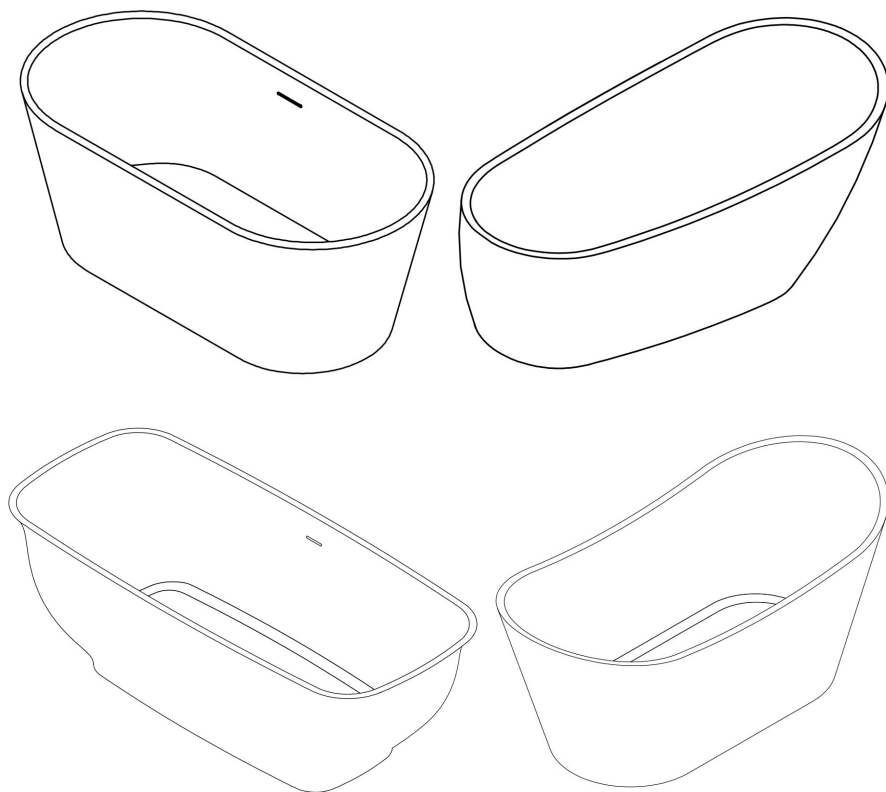

<Zdjęcie tylko w celach informacyjnych>

To jest oryginalna instrukcja obsługi. Przed użyciem prosimy o dokładne zapoznanie się z treścią instrukcji. Firma VEVOR zastrzega sobie prawo do jednoznacznej interpretacji niniejszej instrukcji obsługi. Wygląd produktu zależy od stanu, w jakim go otrzymali Państwo. Prosimy o wyrozumiałość, ale nie będziemy Państwa ponownie informować o aktualizacjach technologicznych lub oprogramowania naszego produktu.

## WAŻNE ZABEZPIECZENIA



**OSTRZEŻENIE:** Przed rozpoczęciem użytkowania lub serwisowania produktu należy przeczytać i zrozumieć całą instrukcję. Nieprzestrzeganie tych ostrzeżeń i instrukcji może spowodować obrażenia ciała lub uszkodzenie cennego mienia.

6.  **WSKAZÓWKA** - Do łatwość z instalacja .

7.  **NOTATKA** - zwróć uwagę na cechy szczególne i dodatkowe informacje .

8.  **WYMAGANY** - wymaga szczególnej uwagi; oznacza ostrzeżenie .

9.  **PRAWIDŁOWY** - zalecane .

10.  **BŁĘDNY** - niezalecane .

## OŚWIADCZENIE O OSTRZEŻENIU

### WAŻNY

- Producent zastrzega sobie prawo do zmiany, modyfikacji lub przeprojektowania produktów w dowolnym momencie i bez wcześniejszego powiadomienia w celu ulepszenia produktu i poprawy jakości obsługi klienta.
- Montażu tego produktu powinna dokonać osoba zaznajomiona z wymogami konstrukcyjnymi obowiązującymi przy tego typu projektach, a także z koniecznością zachowania ostrożności, aby zapewnić bezpieczną instalację i eksploatację produktu.
- Za bezpieczeństwo każdej instalacji odpowiada instalator.
- Zalecana instalacja przez profesjonalistę. (Wszystkie modele)
- Aby zapobiec uszkodzeniom lub poważnym obrażeniom, nie należy opierać się o zamontowany panel/drzwi/szybę.

- Aby zapobiec uszkodzeniom lub poważnym obrażeniom: Nie próbuj samodzielnie podnosić ani przenosić ciężkiej części wanny .
- Wszystkie rysunki zawarte w niniejszej instrukcji instalacji służą wyłącznie celom poglądowym i nie są wykonane w skali.

## **OSTRZEŻENIE**

- Nieprawidłowy montaż lub niewłaściwa obsługa wanny może spowodować jej nieoczekiwane rozbicie .
- Nie instaluj ani nie używaj wanny , jeśli ma ona obtłuczone rogi, otarte krawędzie lub jest w inny sposób uszkodzona i/lub została upuszczona lub uderzona o twardą powierzchnię, taką jak płytki, marmur lub szkło.
- Głównymi przyczynami uszkodzeń wanny są:
  - Niewłaściwe obsługa , przechowywanie i instalacja ;
  - Nadużycie / niewłaściwe użycie ;
  - Brak konserwacji ;
  - Niewłaściwe obsługiwanie podczas składowania , rozpakowywanie i instalacja ;
- Narożniki i krawędzie są miejscami najbardziej podatnymi na uszkodzenia , dlatego należy je chronić i obchodzić się z nimi ostrożnie podczas przechowywania, rozpakowywania, instalacji i obsługi.
- Ten produkt musi być zainstalowany przez A profesjonalny i doświadczony instalator znający bezpieczną obsługę wanny .

## **OGÓLNY PRZYGOTOWANIE**

- Sprawdź, czy w opakowaniu znajdują się wszystkie elementy. Jeśli sprzęt jest uszkodzony, ma wady powierzchni lub brakuje niektórych części, skontaktuj się z nami.
- Należy pamiętać o zapoznaniu się z lokalnymi przepisami budowlanymi z pytaniami na temat standardy zgodności instalacji. Przepisy budowlane i hydrauliczne mogą się różnić w zależności od lokalizacji, a producent nie jest odpowiedzialny za zgodność projektu ze standardami kodeksu .
- Jeśli urządzenie to ma zostać zainstalowane w nowym budynku, przed zainstalowaniem prysznica należy zainstalować wszystkie niezbędne instalacje wodno-kanalizacyjne i odpływowe. Należy skorzystać z pomocy kompetentnego

i licencjonowanego (jeśli jest to wymagane) instalatora. ( zgodnie z lokalnymi przepisami) hydraulik zajmujący się wszystkimi instalacjami hydraulicznymi .

- Przed rozpoczęciem instalacji upewnij się, że powierzchnie są wypoziomowane i stabilne oraz że utrzymają ciężar całego urządzenia. Upewnij się również, że ściany są ustawione pod kątem prostym. Nierówny poziom powierzchni montażowej, zaokrąglone narożniki lub niewłaściwe kąty ścian bocznych mogą spowodować poważne problemy z instalacją. Pamiętaj, że niektóre regulacje... a wiercenie będzie konieczne podczas procesu instalacji.
- Podczas instalacji należy chronić wszystkie główne powierzchnie produktu.

## **OSTRZEŻENIE :**

### **DO UNIKAĆ THE RYZYKO Z SZKODA LUB OBRAŻENIA :**

- Należy postępować zgodnie ze wszystkimi zaleceniami i wymaganiami przedstawionymi w instrukcji instalacji.

Przed montażem należy dokładnie sprawdzić podstawę i wszystkie części pod kątem uszkodzeń. Każde uszkodzenie wanny może spowodować jej pęknięcie.

### **Nie montować uszkodzonej wanny !**

- Podczas prac instalacyjnych należy zawsze nosić odpowiedni sprzęt ochronny, taki jak: okulary ochronne, rękawice robocze i odpowiednie obuwie.
- **OSTRZEŻENIE.** Ryzyko wycieku i/lub uszkodzenia. Należy przestrzegać wszystkich instrukcji dotyczących Nałożenie silikonowego uszczelniacza lub kitu. Przed pierwszym użyciem produktu do prysznica lub wanny należy odczekać 24 godziny, aż uszczelniacz stwardnieje . Należy przestrzegać zaleceń producenta silikonu. zalecenia dotyczące stosowania ich produktu.
- Przed instalacją lub użyciem produktu należy dokładnie przeczytać niniejszą instrukcję.
- Instrukcję należy pozostawić użytkownikowi końcowemu produktu.



This product should be installed by someone familiar with the construction requirements for this type of project and the care necessary for the safe installation and operation of the product.

# Narzędzia wymagane do instalacji

(nie dołączone)



Soft Cloth  
or Blanket

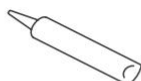

Silicone

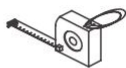

Tape  
Measure



Pencil/Marker



Hammer



Safety Glass



Knife



Level



Caulk Gun



Adjustable  
Wrench



Channel  
Lock Pliers

- ✓ Sprawdź, czy rozmiar modelu jest prawidłowy ma zostać zamówiony;
- ✓ Przed przystąpieniem do montażu należy zmierzyć otwór.
- ✓ Sprawdź, czy otwór jest pionowy i czy podłoga jest równa.
- ✓ Przed zainstalowaniem produktu należy upewnić się, że wszystkie niezbędne instalacje wodno-kanalizacyjne zostały zainstalowane.
- ✓ Zakup wszystkie materiały potrzebne do konkretnego typu instalacji .



Unpack your unit carefully and inspect it. If any parts are damaged or missing, please contact the manufacturer for replacement. The shipping boxes may contain extra parts not used in your model configuration. Retain these instructions for future reference.

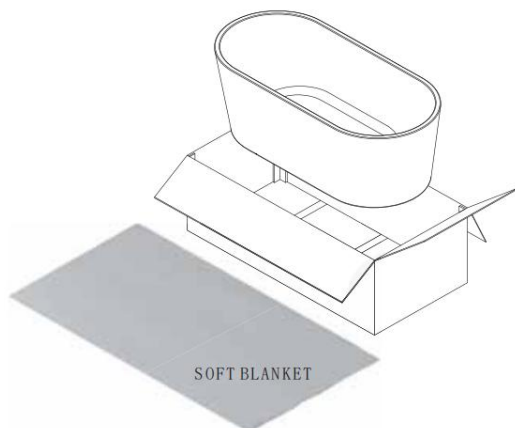

## WOLNOSTOJĄCE

## MONTAŻ WANN

- Ostrożnie wyjmij wannę z pudełka/skrzyni.
- Ważny Uwaga: Wannę należy

przenosić przez co najmniej 2 dorosłych osób w pozycji do góry nogami. Nie noś wannę za panel.

- Aby uniknąć zarysowań lub uszkodzeń wanny, należy upewnić się, położyć na tekturce i przykryć miękkim kocem karton.

- Ustaw wannę na dwóch kawałkach drewna 4x4, aby móc mieć dostęp od spodu wanny. Podłóż tackę pod wannę. wanna.

- **Bardzo ważne ! Przed przystąpieniem do instalacji, proszę sprawdzić, czy zawór wyskakujący, odpływ i zintegrowany przelew są sprawne odpowiednio uszczelnione i dokręcone.**



- Zamknij zawór i napełnij wannę wodą. zimnej wody powyżej poziomu przelewu w celu sprawdzenia, czy nie doszło do przecieku i wycieku.

- Sprawdź, czy nie ma wycieków wokół odpływu i rury. (UWAGA: Ze względu na napięcie powierzchniowe, normalne jest gromadzenie się niewielkiej ilości wody (wokół odpływu)

- W przypadku wycieku należy zdemontować rurę spustową lub przelewową. zespoły i można zastosować szpachlówkę hydrauliczną/uszczelniacz silikonowy Napraw przeciek .

- Po wykonaniu testu szczelności można przejść do instalacja.

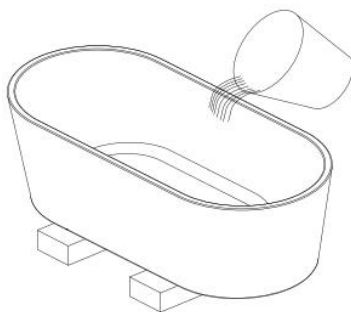

## Specyfikacja

D-9003

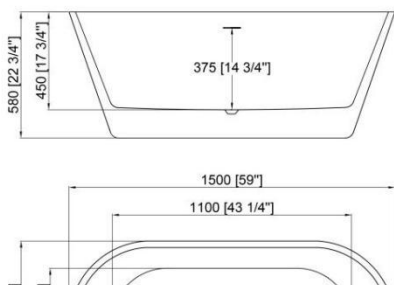

D-9080

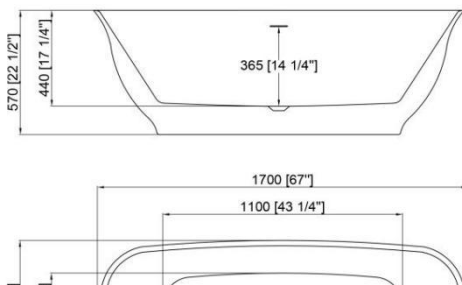

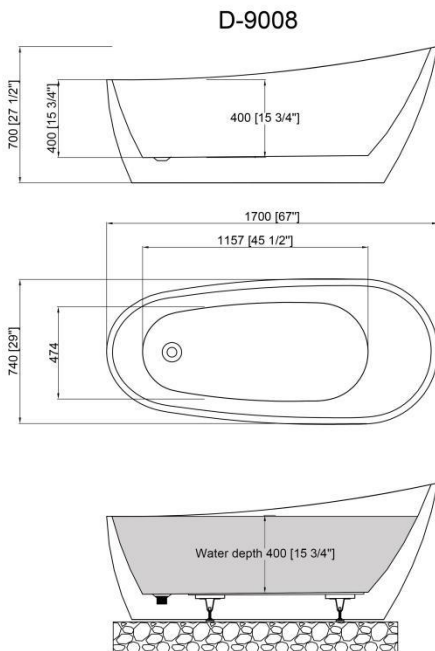
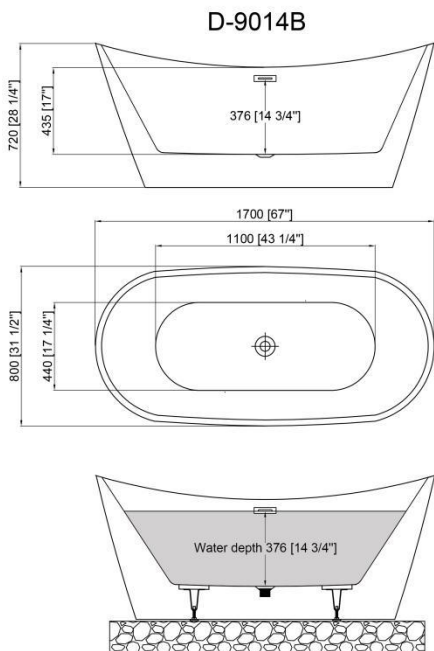

**Ostrzeżenie:** Ze względu na nieostrożne obchodzenie się z produktem podczas transportu lub w miejscu montażu, nie należy instalować tego produktu do momentu przeprowadzenia dokładnej kontroli i próby wodoodporności.

Sprawdź, czy model i rozmiar wanny są prawidłowe. Dokładnie sprawdź wannę pod kątem uszkodzeń (np. odprysków, zarysowań, pęknięć). Jeśli w dowolnym momencie kontroli przed instalacją i próby wodnej odkryjesz problem z wanną lub instalacją rurową, nie instaluj urządzenia i natychmiast skontaktuj się z nami.

**Przed montażem należy sprawdzić i dokręcić wszystkie zamontowane wcześniej części.**

## ZAMONTUJ WANNE

4. Wyczyść, wypoziomuj i przygotuj podłogę do montażu.

5. Określ położenie rury spustowej na podłodze, biorąc pod uwagę:

pomiary lokalizacji odpływu i ścieków pod jednostką.



6. Umieść wannę w wyznaczonym miejscu, upewniając się, że odpływ jest i położenie odpływu dopasuj do położenia wanny, a w razie potrzeby dostosuj położenie nóg równoważących, używając poziomicy.

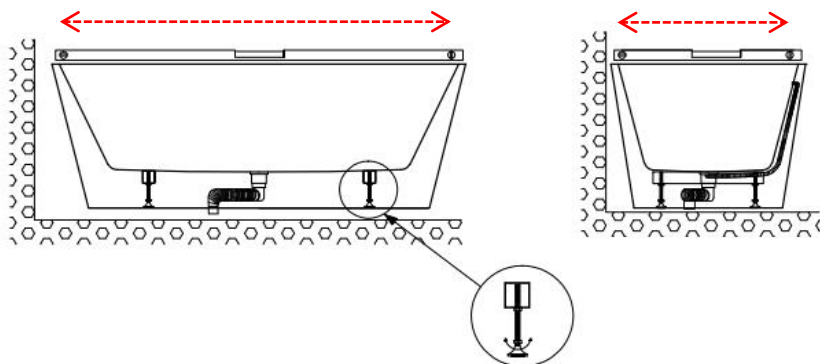

Adjustable Balancing Feet

4. Nałóż obfitą warstwę kleju lub wodoodpornego silikonu na dno wanny i uszczelnij wokół krawędź wanny .

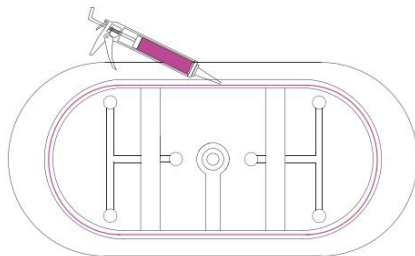

5. Po wypoziomowaniu wanny należy zastosować biały/przezroczysty silikon wokół podstawy wanny , aby dokończyć montaż.

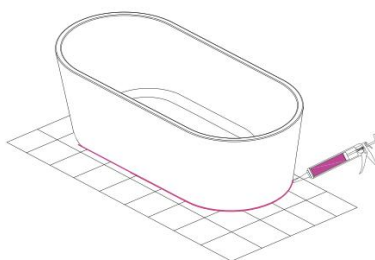

6. Po ustawieniu wanny na miejscu wytrzyj wilgotną szmatką nadmiar uszczelniacza, kleju i płytek w miejscach, gdzie wanna styka się z podłogą.

7. **NIE NALEŻY BRAĆ PRYSZNICA** ani **PRZENOSIĆ** wanny po montażu , ponieważ jej montaż zajmie około 24 godzin. silikon do wyschnięcia.

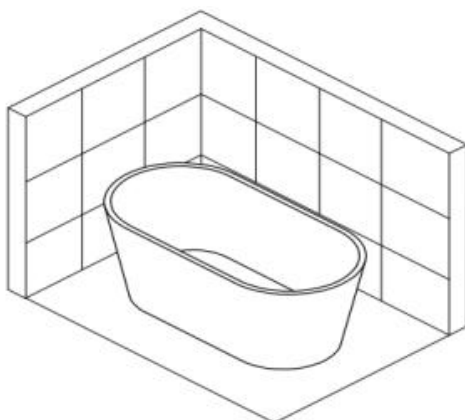



Prior to contacting the manufacturer, please have the following information readily available:

- Purchase Order information
- Name, PO Number, Dealer/Vendor Name, etc.
- SKU/Model Number
- Factory Part Information

## **WAŻNY!**

Producent zastrzega sobie prawo do zmiany, modyfikacji lub przeprojektowania produktów w dowolnym momencie i bez wcześniejszego powiadomienia w celu ulepszenia produktu i zapewnienia satysfakcji klienta.

## **Pielęgnacja i czyszczenie**

- Większość zabrudzeń da się zmyć łagodnym mydłem i ciepłą wodą.
- W przypadku trudnych do usunięcia plam należy użyć płynu do mycia naczyń lub wybielacza bez dodatku chloru.

Do czyszczenia powierzchni akrylowych nie należy używać materiałów ściernych, takich jak wełna stalowa lub gąbki druciane.

- Zawsze testuj środek czyszczący na małym fragmencie zanim zastosujesz go na całej powierzchni.
- Nie dopuszczać do wsiąknięcia środka czyszczącego w powierzchnię akrylową.
- Natychmiast dokładnie spłukać wodą i wytrzeć do sucha miękką ściereczką.

## **Naprawa i konserwacja**

- Użyj płynnego środka polerującego, takiego jak Gel-Gloss Kitchen and Bath Polish(TM) do zachowania oryginalnego połysku powierzchni akrylowej
- Lekkie zarysowania można usunąć za pomocą środka polerującego do samochodów.
- W przypadku głębszych rys należy użyć mokrego papieru ściernego (o gradacji 1500 lub wyższej). Zawsze dodawaj wodę podczas szlifowania i delikatnie szlifuj

obszar większy niż rysa, wykonując ruchy okrężne, aby usunąć rysy. Powtarzaj, aż rysa zniknie. Użyj miękkiej ściereczki i niewielkiej ilości pasty polerskiej, aby przywrócić połysk. Powtarzaj w razie potrzeby, aż powierzchnia odzyska połysk.

## **WAŻNY!**

**NIE UŻYWAĆ:** Środków czyszczących o działaniu ściernym, takich jak: kwas, amoniak, wybielacz i podobne roztwory. Stosowanie takich roztworów może spowodować korozję, łuszczenie się powłoki i/lub matowienie powierzchni.

**NIE UŻYWAĆ:** Gąbek ani ściereczek o ostrym wykończeniu. Nigdy nie używać szczotek stalowych, wełnianych ani druczianych, które mogą trwale zarysować powierzchnię.

Sanven Technology Ltd.

Apartament 250, 9166 Anaheim Place, Rancho Cucamonga, CA 91730



# **VEVOR**

**Affordable. Reliable. Home Improvement.**

## **FREISTEHENDE BADEWANNEN**

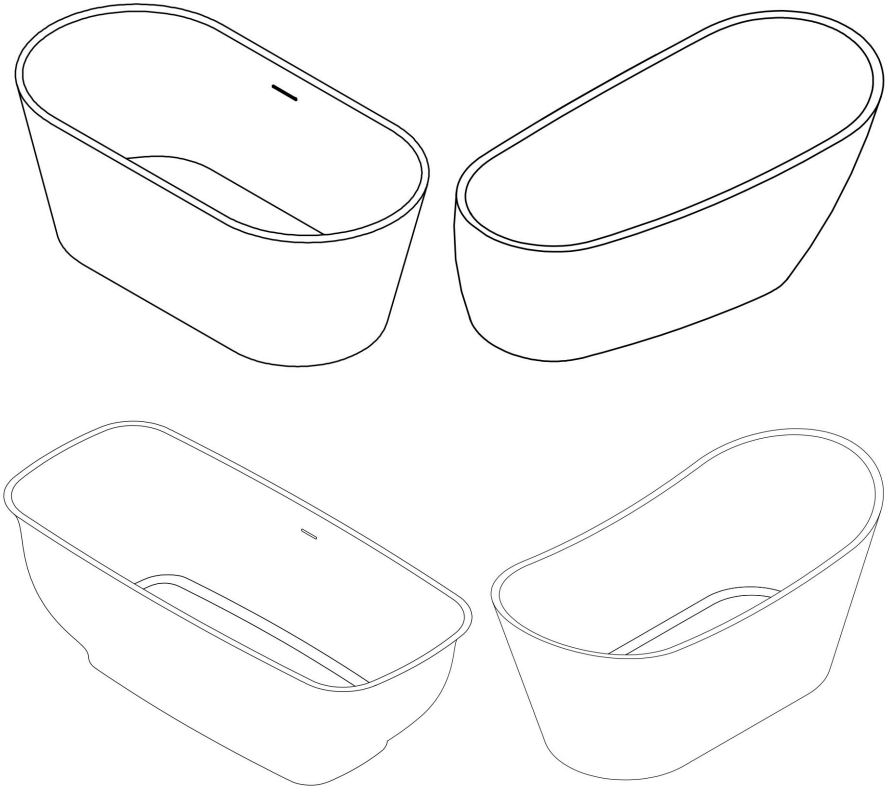

<Bild dient nur als Referenz>

Dies ist die Originalanleitung. Bitte lesen Sie alle Anweisungen sorgfältig durch, bevor Sie das Gerät in Betrieb nehmen. VEVOR behält sich eine klare Auslegung unserer Bedienungsanleitung vor. Das Aussehen des Produkts hängt vom gelieferten Produkt ab. Bitte haben Sie Verständnis dafür, dass wir Sie nicht erneut über Technologie- oder Software-Updates informieren.

## WICHTIGE SICHERHEITSHINWEISE



**WARNUNG:** Lesen Sie das gesamte Handbuch, bevor Sie dieses Produkt bedienen oder warten. Die Nichtbeachtung dieser Warnungen und Anweisungen kann zu Verletzungen oder Sachschäden führen.



**TIPP** - für Leichtigkeit von Installation .



**NOTIZ** - Besonderheiten beachten; Zusatzinformationen .



**ERFORDERLICH** - erfordert besondere Aufmerksamkeit; bedeutet eine Warnung .



**RICHTIG** - empfohlen .



**FALSCH** - nicht empfohlen .

## WARNHINWEIS

### WICHTIG

jederzeit und ohne vorherige Ankündigung zur Produktverbesserung und zur Verbesserung der Kundenerfahrung zu ändern, zu modifizieren oder neu zu gestalten .

- Dieses Produkt sollte von jemandem installiert werden, der mit den Bauanforderungen für diese Art von Projekt und der für die sichere Installation und den Betrieb des Produkts erforderlichen Sorgfalt vertraut ist.
  - Die Sicherheit jeder Installation liegt in der Verantwortung des Installateurs.
  - Professionelle Installation empfohlen. (Alle Modelle)
  - Um Schäden oder schwere Verletzungen zu vermeiden, lehnen Sie sich nicht gegen die installierte Platte/Tür/Glas.
- Badewanne allein anzuheben oder zu bewegen .
- Alle Zeichnungen in dieser Installationsanleitung dienen nur zur

Veranschaulichung und sind nicht maßstabsgetreu.

## **WARNUNG**

- Ihre Badewanne könnte ohne Vorwarnung zerbrechen, wenn sie nicht ordnungsgemäß installiert oder falsch gehandhabt wird .

Badewanne nicht, wenn die Badewanne abgesplitterte Ecken oder abgesplitterte Kanten aufweist oder anderweitig beschädigt ist und/oder heruntergefallen ist oder gegen eine harte Oberfläche gestoßen wurde, wie z. B. Fliesen, Marmor oder Glas.

- Die Hauptursachen für Badewannenbrüche sind:

- Unsachgemäße Handhabung , Lagerung oder Installation ;
- Missbrauch / Fehlgebrauch ;
- Mangel von Wartung ;
- Unsachgemäße Handhabung während Lagerung , Auspacken Und

Installation ;

Bereiche, die am anfälligsten für Beschädigungen sind und sollten bei Lagerung, Auspacken, Installation und Betrieb geschützt und mit Sorgfalt behandelt werden.

- Das Produkt muss Sei installiert von A Professional Und erfahren Installateur vertraut mit dem sicher Handhabung von Badewanne .

## **ALLGEMEIN VORBEREITUNG**

- Überprüfen Sie, ob alle Artikel im Paket enthalten sind. Wenn das Gerät beschädigt ist, Oberflächenfehler aufweist oder Teile fehlen, kontaktieren Sie uns bitte.

- Bitte beachten Sie, dass Sie Ihre örtlichen Bauvorschriften beachten sollten mit Fragen zu Installationskonformitätsstandards. Bau- und Sanitärvorschriften können je nach Standort, und der Hersteller ist nicht für die Einhaltung der Code-Standards für Ihr Projekt verantwortlich .

- Wenn dieses Gerät in einem Neubau installiert wird, installieren Sie alle erforderlichen Rohrleitungen und Abflüsse, bevor Sie die Dusche installieren. Beauftragen Sie einen kompetenten und lizenzierten (falls erforderlich gemäß den örtlichen Vorschriften) Klempner für alle Sanitärinstallationen .

- Stellen Sie vor Beginn der Installation sicher, dass die Oberflächen eben und

stabil sind und das Gesamtgewicht des Geräts tragen können. Stellen Sie außerdem sicher, dass die Wände rechtwinklig sind. Ungleichmäßige Installationsoberflächen, abgerundete Ecken oder ein falscher Winkel der Seitenwände können zu ernsthaften Problemen bei der Installation führen. Bitte beachten Sie, dass einige Anpassungen und während des Installationsvorgangs sind Bohrungen erforderlich.

- Schützen Sie während der Installation alle Hauptoberflächen des Produkts.

## **WARNUNG :**

### **ZU VERMEIDEN DER RISIKO VON SCHADEN ODER VERLETZUNG :**

- Befolgen Sie alle Empfehlungen und Anforderungen, wie in der Installationsanleitung angegeben.
- Überprüfen Sie vor der Installation den Sockel und alle Teile gründlich auf Beschädigungen. Jede Beschädigung der Badewanne kann zum Bruch führen.

### **Installieren Sie keine beschädigte Badewanne !**

- Tragen Sie während des Installationsvorgangs immer die richtige Sicherheitsausrüstung, beispielsweise Schutzbrillen, Arbeitshandschuhe und geeignetes Schuhwerk.
- **WARNUNG.** Gefahr von Leckagen und/oder Schäden. Befolgen Sie alle Anweisungen bezüglich der Auftragen von Silikondichtmittel oder Dichtmasse. Lassen Sie das Dichtmittel 24 Stunden aushärten, bevor Sie das Dusch- oder Badewannenprodukt zum ersten Mal benutzen . Befolgen Sie die Anweisungen des Silikonherstellers Empfehlungen zur Verwendung ihres Produkts.
- Lesen Sie diese Anweisungen gründlich durch, bevor Sie dieses Produkt installieren oder verwenden.
- Überlassen Sie dieses Handbuch dem Endbenutzer des Produkts.



This product should be installed by someone familiar with the construction requirements for this type of project and the care necessary for the safe installation and operation of the product.

# Für die Installation erforderliche Werkzeuge

(nicht enthalten)



Soft Cloth  
or Blanket

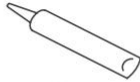

Silicone



Tape  
Measure



Pencil/Marker



Hammer



Safety Glass



Knife



Level



Caulk Gun



Adjustable  
Wrench



Channel  
Lock Pliers

- ✓ Überprüfen Sie, ob die richtige Modellgröße hat gewesen bestellt;
- ✓ Messen Sie die Öffnung, bevor Sie mit der Installation fortfahren.
- ✓ Vergewissern Sie sich, dass die Öffnung lotrecht und der Unterboden eben ist.
- ✓ Stellen Sie sicher, dass alle erforderlichen Rohrleitungen und Abflüsse installiert sind , bevor Sie das Produkt installieren.
- ✓ Kaufen Sie alle erforderlichen Materialien für Ihren spezifischen Installationstyp .



Unpack your unit carefully and inspect it. If any parts are damaged or missing, please contact the manufacturer for replacement. The shipping boxes may contain extra parts not used in your model configuration. Retain these instructions for future reference.

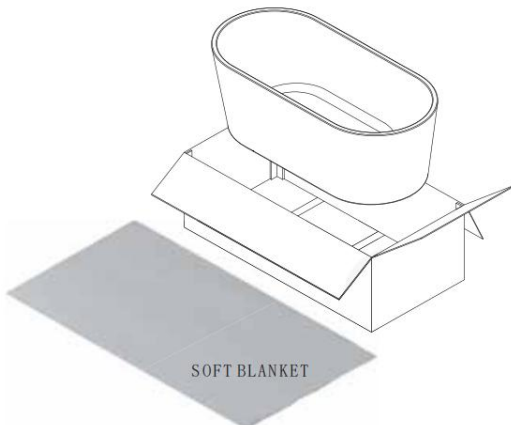

SOFT BLANKET

## FREISTEHEND

### Wannenmontage

- Nehmen Sie die Badewanne vorsichtig aus der Kiste/dem Karton.

- Wichtig Hinweis: Die Badewanne muss von mindestens von 2 erwachsenen Personen nur in kopfüber Position. Nicht Tragen Sie die Badewanne an der Wannerverkleidung.
- Um Kratzer oder Schäden an der Badewanne zu vermeiden, achten Sie darauf um es auf Karton mit weicher Decke auf dem Karton.

• Stellen Sie Ihre Badewanne auf zwei 4x4 Zoll große Holzstücke, damit Sie Zugang vom Boden der Badewanne. Stellen Sie ein Tablett unter die Badewanne.

- **Sehr wichtig ! Bevor Sie mit der Installation fortfahren, Überprüfen Sie, ob Push-Pop-Up, Ablauf und integrierter Überlauf ordnungsgemäß abgedichtet und festgezogen.**



- Schieben Sie den Pop-up in eine geschlossene Position und füllen Sie die Badewanne mit kaltes Wasser über dem Überlaufniveau, um auf Überlauflecks zu prüfen und Abflusslecks.
- Überprüfen Sie den Abfluss und das Rohr auf Lecks. (HINWEIS: Aufgrund Oberflächenspannung ist es normal, dass sich eine kleine Menge Wasser ansammelt um den Abfluss herum)
- Bei Undichtigkeiten bitte die Abflussleitung bzw. den Überlauf demontieren Baugruppen und Sie können einen Klempnerkitt/Silikondichtstoff auftragen  
Beheben Sie das Leck.
- Sobald der Dichtheitstest durchgeführt ist , können Sie mit der Installation.

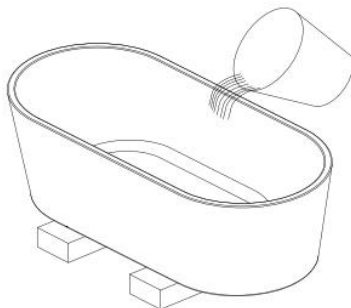

## Spezifikation

D-9003

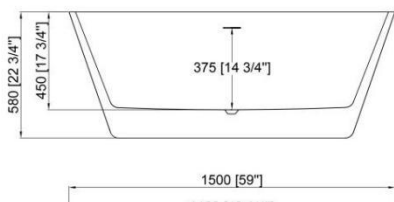

D-9080

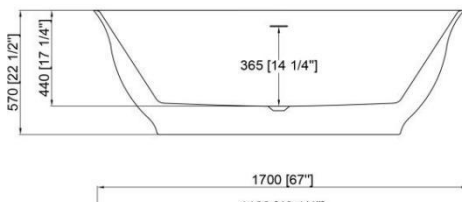

D-9014B

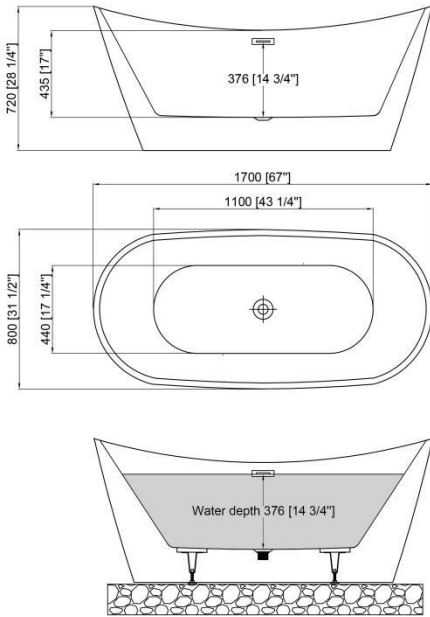

D-9008

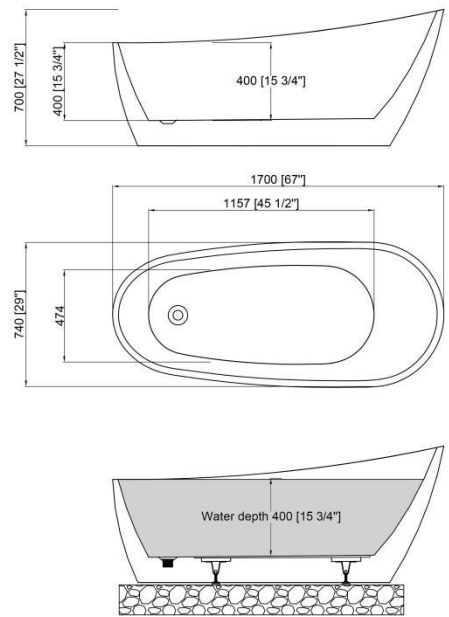

**Warnung:** Aufgrund der groben Handhabung während des Transports oder auf der Baustelle sollten Sie dieses Produkt erst installieren, nachdem eine gründliche Inspektion und ein Wassertest durchgeführt wurden. Badewanne sorgfältig auf Schäden (z. B. Absplitterungen, Kratzer, Risse). Sollten Sie bei der Inspektion vor der Installation und dem Wassertest ein Problem mit der Badewanne oder dem Rohrleitungssystem feststellen, installieren Sie die Einheit nicht und kontaktieren Sie uns umgehend. **Alle vorinstallierten Teile müssen vor der Installation überprüft und festgezogen werden.**

## BADEWANNE INSTALLIEREN

7. Reinigen, ebnen und bereiten Sie den Boden für die Verlegung vor.

8. Bestimmen Sie die Position des Abflussrohrs auf dem Boden, indem Sie Messungen des Abfluss- und Abfallstandorts unter der Einheit.

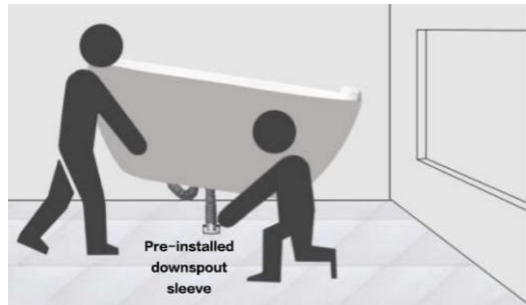
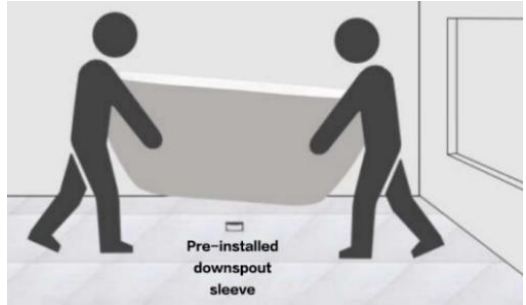

9. Stellen Sie die Badewanne an den dafür vorgesehenen Platz und achten Sie darauf, dass der Abfluss

Stellen Sie sicher, dass die Position von Ablauf und Ablauf mit der der Badewanne übereinstimmt, und passen Sie die AusgleichsfüÙe bei Bedarf mithilfe einer Wasserwaage an.

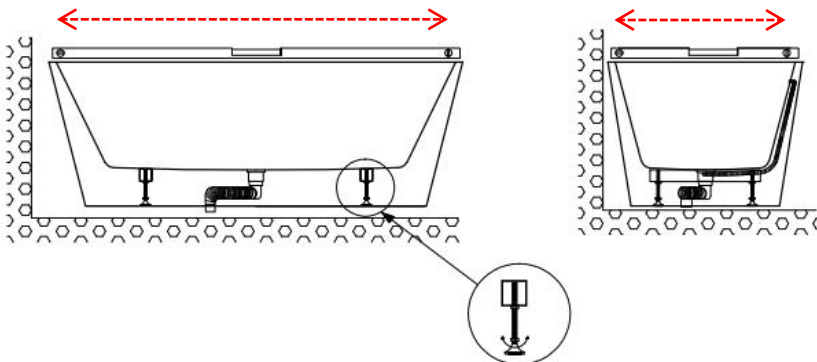

Adjustable Balancing Feet

4. Tragen Sie eine großzügige Schicht Kleber oder wasserfestes Silikon auf den Boden der Badewanne auf und versiegeln Sie den Bereich um die Rand der Badewanne .

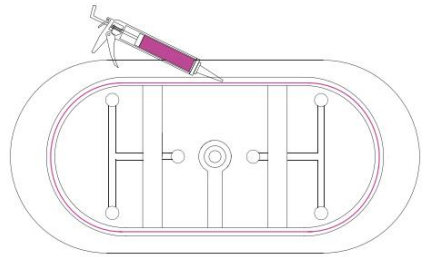

5. Nachdem Sie das Gleichgewicht der Badewanne mit einer Wasserwaage eingestellt haben, verwenden Sie weißes/durchsichtiges Silikon rund um den Badewannenboden , um die Installation abzuschließen.

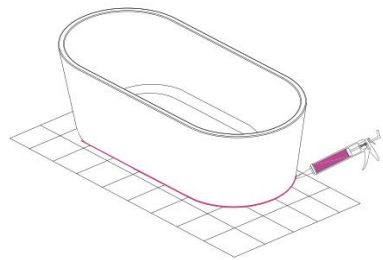

6. Nachdem die Badewanne nun an ihrem Platz steht, wischen Sie mit einem feuchten Tuch überschüssige Badewannen- oder Fliesendichtungsmasse sowie Klebstoff an der Stelle ab, an der die Badewanne auf den Boden trifft.

7. **Duschen** oder **bewegen Sie** die Badewanne nach der Installation nicht, da es etwa 24 Stunden dauert, bis die Silikon trocknen lassen.

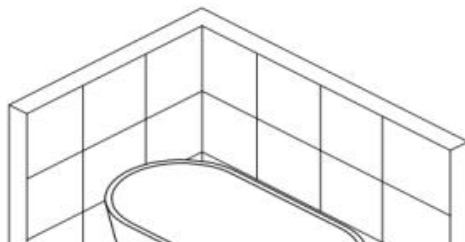



Prior to contacting the manufacturer, please have the following information readily available:

- Purchase Order information
- Name, PO Number, Dealer/Vendor Name, etc.
- SKU/Model Number
- Factory Part Information

## **WICHTIG!**

Der Hersteller behält sich das Recht vor, Produkte jederzeit und ohne vorherige Ankündigung zum Zwecke der Produktverbesserung und des Kundenerlebnisses zu ändern, zu modifizieren oder neu zu gestalten.

## **Pflege und Reinigung**

- Der meiste Schmutz lässt sich mit milder Seife und warmem Wasser abwaschen.
- Verwenden Sie für hartnäckige Flecken flüssiges Geschirrspülmittel oder chlorfreies Bleichmittel.
- Verwenden Sie zum Reinigen der Acryloberfläche keine scheuernden Materialien wie Stahlwolle oder Scheuerschwämme .
- Testen Sie die Reinigungslösung immer an einer kleinen Stelle, bevor Sie sie auf der gesamten Oberfläche anwenden.
- Lassen Sie das Reinigungsmittel nicht in die Acryloberfläche eindringen.
- Sofort gründlich mit Wasser abspülen und mit einem weichen Tuch trocken wischen.

## **Reparatur und Wartung**

- Verwenden Sie flüssige Poliermittel wie Gel-Gloss Kitchen and Bath Polish(TM) zur Erhaltung des ursprünglichen Glanzes der Acryloberfläche
- Leichte Kratzer können mit Poliermittel für Autos entfernt werden.
- Bei tieferen Kratzern verwenden Sie Nassschleifpapier (Körnung 1500 oder höher). Geben Sie beim Schleifen immer Wasser hinzu und schleifen Sie die größere Fläche mit kreisenden Bewegungen leicht ab, um den Kratzer zu entfernen. Wiederholen Sie den Vorgang, bis der Kratzer verschwunden ist. Verwenden Sie ein weiches Tuch und eine kleine Menge Poliermittel, um den Glanz wiederherzustellen. Wiederholen Sie den Vorgang nach Bedarf, bis die Oberfläche wieder glänzt.

## **WICHTIG!**

**NICHT VERWENDEN:** Scheuermittel wie Säure, Ammoniak, Bleichmittel und ähnliche Lösungen. Die Verwendung solcher Lösungen kann zu Korrosion, Abblättern der Oberfläche und/oder Mattwerden der Oberfläche.

**NICHT VERWENDEN:** Scheuerschwämme oder -tücher. Verwenden Sie niemals Stahl-, Woll- oder Drahtbürsten, da diese die Oberfläche dauerhaft zerkratzen.

Sanven Technology Ltd.

Suite 250, 9166 Anaheim Place, Rancho Cucamonga, CA 91730



# **VEVOR**

**Affordable. Reliable. Home Improvement.**

## **BAIGNOIRES AUTOPORTANTES**

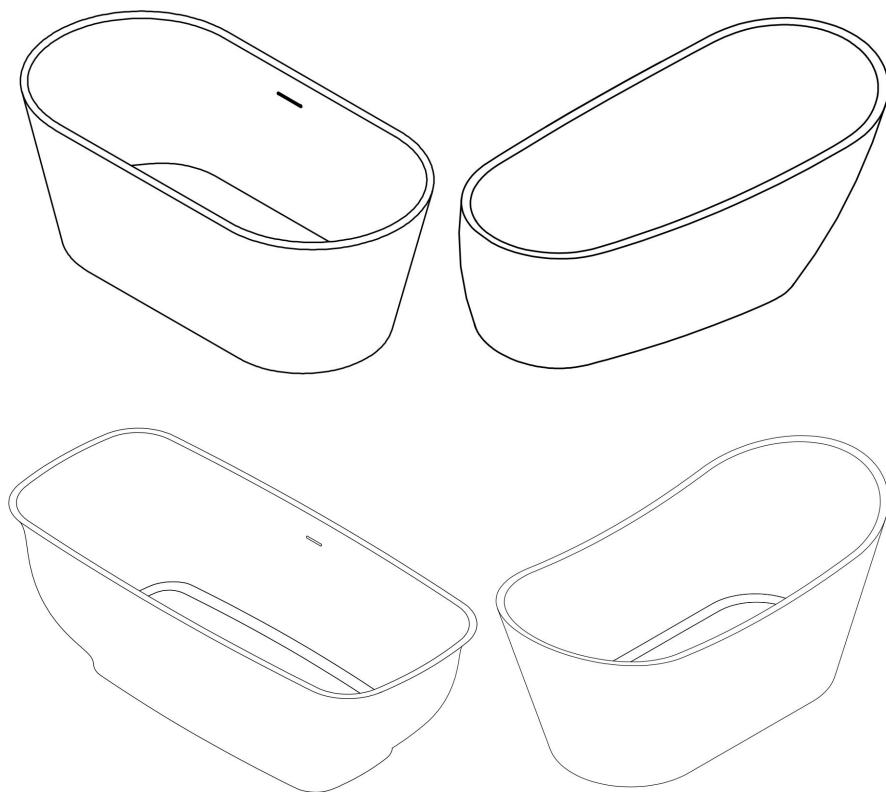

<Image à titre indicatif uniquement>

Ceci est le mode d'emploi d'origine. Veuillez lire attentivement l'intégralité du manuel avant utilisation. VEVOR se réserve le droit d'interpréter clairement ce manuel d'utilisation. L'apparence du produit dépend du produit que vous avez reçu. Veuillez nous excuser pour les éventuelles mises à jour technologiques ou logicielles.

# MESURES DE SÉCURITÉ IMPORTANTES



**AVERTISSEMENT** : Veuillez lire attentivement et comprendre l'intégralité de ce manuel avant d'utiliser ou d'entretenir ce produit. Le non-respect de ces avertissements et instructions peut entraîner des blessures corporelles ou des dommages matériels.

16.  **CONSEIL** - pour facilité de installation .

17.  **NOTE** - prendre note de la particularité ; informations complémentaires .

18.  **REQUIS** - nécessite une attention particulière ; signifie un avertissement .

19.  **CORRECT** - recommandé .

20.  **INCORRECT** - non recommandé .

## AVERTISSEMENT DÉCLARATION DE DIVULGATION IMPORTANT

- Le fabricant se réserve le droit de modifier, de modifier ou de reconcevoir les produits à tout moment et sans préavis pour améliorer le produit et l'expérience client.
- Ce produit doit être installé par une personne familière avec les exigences de construction pour ce type de projet et les soins nécessaires à l'installation et au fonctionnement sûrs du produit.
- La sécurité de toute installation est la responsabilité de l'installateur.
- Installation professionnelle recommandée. (Tous les modèles)
- Pour éviter tout dommage ou blessure grave, ne vous appuyez pas contre le panneau/la porte/la vitre installé(e).
- Pour éviter tout dommage ou blessure grave : n'essayez pas de soulever ou de

déplacer seul une partie lourde de la baignoire .

- Tous les dessins de ce manuel d'installation sont fournis à titre indicatif uniquement et ne sont pas dessinés à l'échelle.

## **AVERTISSEMENT**

- Votre baignoire pourrait se briser sans avertissement si elle est mal installée ou mal manipulée .
- N'installez pas et n'utilisez pas une baignoire si elle présente des coins ébréchés, des bords fendus ou est autrement endommagée et/ou si elle est tombée ou a heurté une surface dure telle qu'un carrelage, marbre ou verre.
- Les principales causes de bris de baignoire sont :
  - Inapproprié manutention , stockage ou installation ;
  - Mauvaise utilisation / abus ;
  - Manque de entretien ;
  - Inapproprié manutention pendant stockage , déballage et installation ;
- Les coins et les bords sont les zones les plus susceptibles d' être endommagées et doivent être protégés et manipulés avec soin pendant le stockage, le déballage, l'installation et le fonctionnement.
- Ce produit doit être installé par un professionnel et expérimenté installateur familier avec le sûr manutention de baignoire .

## **GÉNÉRAL PRÉPARATION**

- Vérifiez que tous les éléments sont inclus dans l'emballage et si l'équipement est endommagé ou présente des défauts de surface ou des pièces manquantes, veuillez nous contacter.
- Veuillez noter que vous devez vous référer à vos codes du bâtiment locaux avec questions sur normes de conformité d'installation. Les codes du bâtiment et de la plomberie peuvent varier selon emplacement, et le fabricant n'est pas responsable des normes de conformité du code pour votre projet .
- Si cet appareil doit être installé dans une nouvelle construction, installez toute la plomberie et le drainage requis avant d'installer la douche. Faites appel à un installateur compétent et agréé (si nécessaire). (par code local) plombier pour toutes les installations de plomberie .
- Avant de commencer l'installation, assurez-vous que les surfaces sont planes

et solides, capables de supporter le poids total de l'appareil. Assurez-vous également que les murs sont à angle droit. Une surface d'installation irrégulière, des angles arrondis ou un angle incorrect des murs latéraux peuvent entraîner de graves problèmes. Veuillez noter que certains ajustements peuvent être nécessaires. et des perçages seront nécessaires pendant le processus d'installation.

- Protéger toutes les surfaces principales du produit lors de l'installation.

## **AVERTISSEMENT :**

### **À ÉVITER LE RISQUE DE DOMMAGE OU BLESSURE :**

- Suivez toutes les recommandations et exigences comme indiqué dans les instructions d'installation.

Avant l'installation, inspectez soigneusement la base et toutes les pièces pour déceler tout dommage. Tout dommage à la baignoire peut entraîner une casse.

### **N'installez pas une baignoire endommagée !**

- Portez toujours un équipement de sécurité approprié tel que : des lunettes de sécurité, des gants de travail et des chaussures appropriées pendant le processus d'installation.
- **AVERTISSEMENT.** Risque de fuite et/ou de dommage. Suivez toutes les instructions concernant Application de mastic silicone ou de calfeutrage. Laisser sécher le mastic 24 heures avant la première utilisation du produit pour douche ou baignoire . Suivre les instructions du fabricant du silicone. recommandations concernant l'utilisation de leur produit.
- Lisez attentivement ces instructions avant d'installer ou d'utiliser ce produit.
- Laissez ce manuel à l'utilisateur final du produit.



This product should be installed by someone familiar with the construction requirements for this type of project and the care necessary for the safe installation and operation of the product.

# Outils requis pour l'installation

(non inclus)



Soft Cloth  
or Blanket

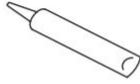

Silicone

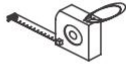

Tape  
Measure



Pencil/Marker



Hammer



Safety Glass



Knife



Level



Caulk Gun



Adjustable  
Wrench



Channel  
Lock Pliers

- ✓ Vérifiez que la taille du modèle est correcte a a été ordonné;
- ✓ Mesurez l'ouverture avant de procéder à l'installation.
- ✓ Vérifiez que l'ouverture est d'aplomb et que le sous- plancher est de niveau.
- ✓ Assurez-vous que toute la plomberie et le drainage nécessaires sont installés avant d'installer le produit.
- ✓ Achetez tout le matériel nécessaire à votre type d' installation spécifique .



Unpack your unit carefully and inspect it. If any parts are damaged or missing, please contact the manufacturer for replacement. The shipping boxes may contain extra parts not used in your model configuration. Retain these instructions for future reference.

## AUTOPORTANT INSTALLATION DE

## BAIGNOIRES

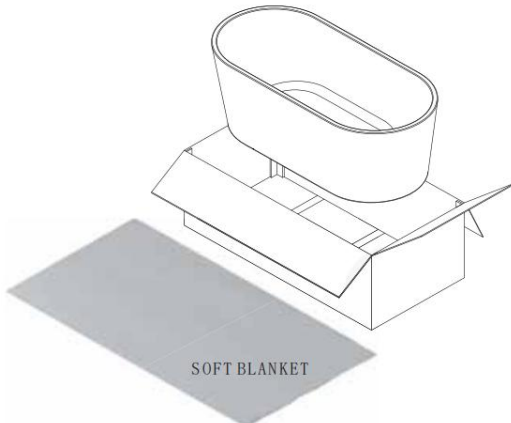

- Retirez délicatement la baignoire de sa caisse/boîte.
- Important Remarque : la baignoire doit être portée par un minimum de de 2 adultes en

position inversée uniquement. Ne pas porter la baignoire par son panneau.

- Pour éviter les rayures ou les dommages à la baignoire, assurez-vous pour le poser sur du carton avec une couverture douce par-dessus carton.

- Placez votre baignoire sur deux morceaux de bois de 4x4 pouces afin de pouvoir avoir accès par le bas de la baignoire. Placez un plateau sous la baignoire.

baignoire.



- **Très important ! Avant de procéder à l'installation, veuillez vérifiez que le poussoir pop-up, le drain et le trop-plein intégré sont correctement scellé et serré.**

- Poussez le pop-up en position fermée et remplissez la baignoire avec eau froide au-dessus du niveau de trop-plein pour tester les fuites de trop-plein et fuite de drainage.

- Vérifiez s'il y a des fuites autour du drain et du tuyau. (REMARQUE : En raison de tension superficielle, il est normal qu'une petite quantité d'eau s'accumule autour du drain)

- En cas de fuite, veuillez démonter la conduite de vidange ou le trop-plein assemblages et vous pouvez appliquer un mastic de plomberie/calfeutrage en silicone pour réparer la fuite .

- Une fois le test d'étanchéité effectué , vous pouvez procéder à la installation.

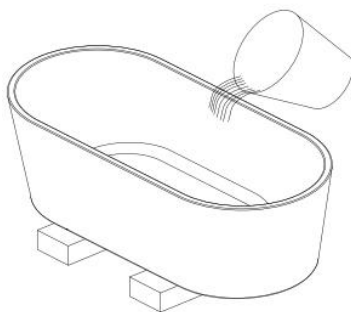

## Spécification

D-9003

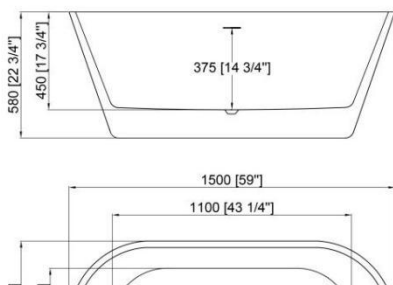

D-9080

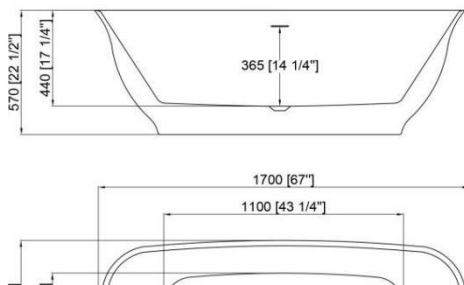

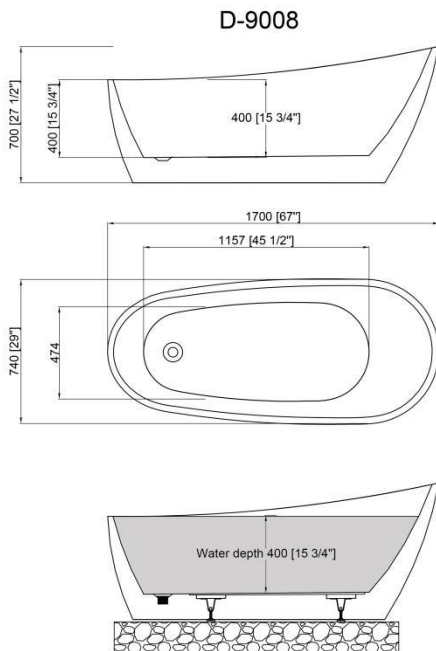
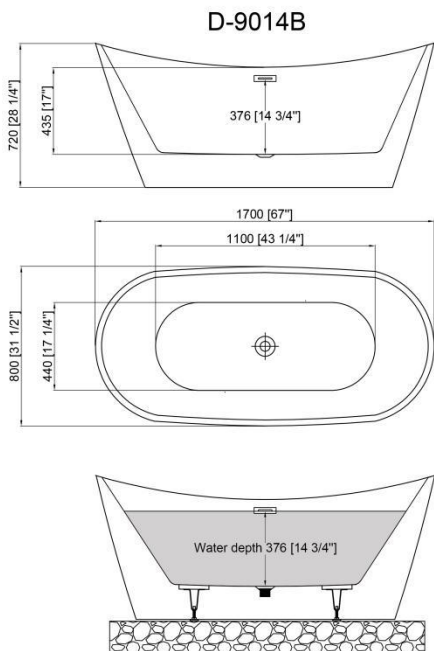

**Avertissement** : En raison de la manipulation brutale pendant le transport ou sur le chantier, n'installez pas ce produit avant qu'une inspection approfondie et un test d'eau n'aient été effectués.

Vérifiez le modèle et la taille de la baignoire. Inspectez-la soigneusement pour détecter tout dommage (éclats, rayures, fissures, etc.). Si, lors de l'inspection préalable à l'installation et du test d'eau, vous constatez un problème avec la baignoire ou la tuyauterie, n'installez pas l'appareil et contactez-nous immédiatement.

**Toutes les pièces préinstallées doivent être vérifiées et serrées avant l'installation.**

## INSTALLER LA BAIGNOIRE

10. Nettoyer, niveler et préparer le sol pour l'installation.

11. Déterminez l'emplacement du tuyau d'évacuation sur le sol en prenant

mesures de l'emplacement du drain et des déchets sous l'unité.

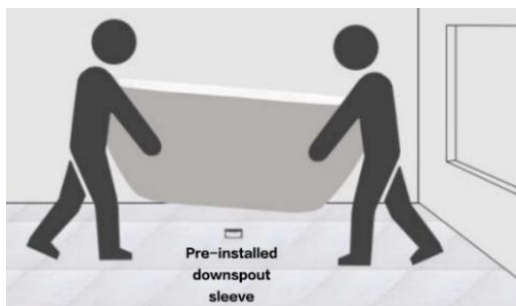

12. Placez la baignoire dans l'espace prévu en veillant à ce que le drain et les emplacements des déchets correspondent à celui de la baignoire et ajustez les pieds d'équilibrage au besoin, à l'aide d'un niveau.

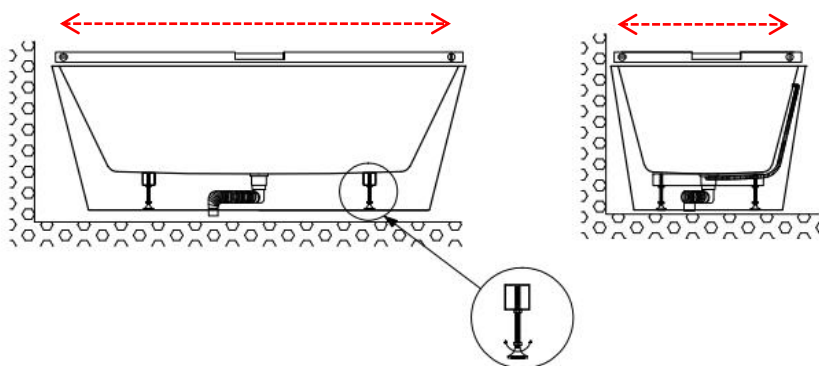

Adjustable Balancing Feet

4. Appliquez un généreux cordon de colle ou de silicone imperméable au fond de la baignoire et calfeutrez autour du bord de la baignoire .

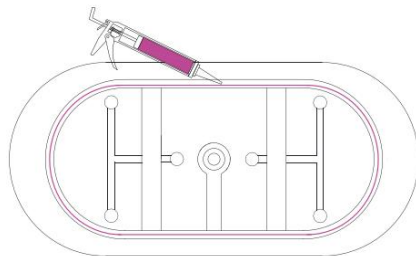

5. Après avoir ajusté l'équilibre de la baignoire avec un niveau, utilisez du silicone blanc/transparent autour de la base de la baignoire pour terminer l'installation.

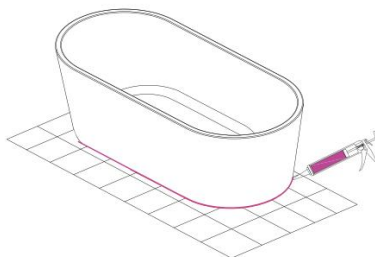

6. Une fois la baignoire en place, essayez tout excès de calfeutrage de baignoire ou de carrelage, ainsi que l'adhésif à l'endroit où la baignoire rencontre le sol avec un chiffon humide.

7. **NE PAS DOUCHER** ni **DÉPLACER** la baignoire après l'installation, car il faudra environ 24 heures pour que la baignoire soit prête. silicone pour sécher.

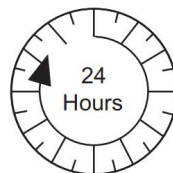
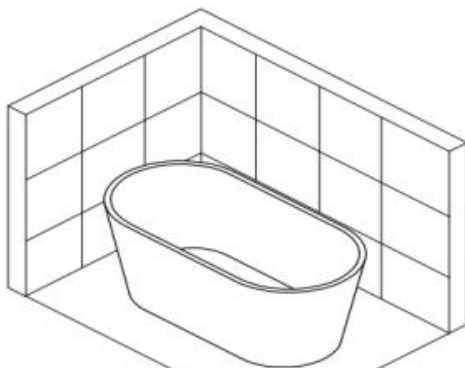



Prior to contacting the manufacturer, please have the following information readily available:

- Purchase Order information
- Name, PO Number, Dealer/Vendor Name, etc.
- SKU/Model Number
- Factory Part Information

## **IMPORTANT!**

Le fabricant se réserve le droit de modifier, de modifier ou de reconcevoir les produits à tout moment et sans préavis dans le but d'améliorer le produit et l'expérience client.

## **Entretien et nettoyage**

- La plupart des saletés seront éliminées avec du savon doux et de l'eau tiède.
- Pour les taches tenaces, utilisez du savon à vaisselle liquide ou de l'eau de Javel sans chlore.
- N'utilisez pas de matériaux abrasifs tels que de la laine d'acier ou des tampons à récuser pour nettoyer la surface acrylique.
- Testez toujours la solution de nettoyage sur une petite zone avant de l'utiliser sur toute la surface.
- Ne laissez pas le produit de nettoyage pénétrer la surface acrylique.
- Rincer abondamment à l'eau immédiatement et essuyer avec un chiffon doux.

## **Réparation et entretien**

- Utilisez un composé de polissage liquide tel que Gel-Gloss Kitchen and Bath Polish(TM) pour conserver la brillance d'origine de la surface acrylique
- Les rayures légères peuvent être éliminées avec un produit de polissage pour automobiles.

- Pour les rayures plus profondes, utilisez du papier de verre humide (grain 1500 ou plus). Ajoutez toujours de l'eau lors du ponçage et poncez légèrement la zone plus large que la rayure en mouvements circulaires pour éliminer les rayures. Répétez l'opération jusqu'à ce que la rayure disparaisse. Utilisez un chiffon doux et une petite quantité de pâte à polir pour restaurer l'éclat. Répétez l'opération autant de fois que nécessaire jusqu'à ce que la surface retrouve son éclat.

## **IMPORTANT!**

**NE PAS UTILISER** : des nettoyeurs abrasifs tels que : acide, ammoniac, eau de Javel et solutions similaires. L'utilisation de telles solutions peut provoquer corrosion, écaillage de la finition et/ou ternissement de la surface.

**NE PAS UTILISER** : Éponges ou chiffons abrasifs. Ne jamais utiliser de brosses en acier, en laine ou en fil métallique qui risqueraient de rayer la surface de manière permanente.

Sanven Technology Ltd.

Suite 250, 9166 Anaheim Place, Rancho Cucamonga, CA 91730



# **VEVOR**

**Affordable. Reliable. Home Improvement.**

## **VRIJSTAANDE BADKUIPEN**

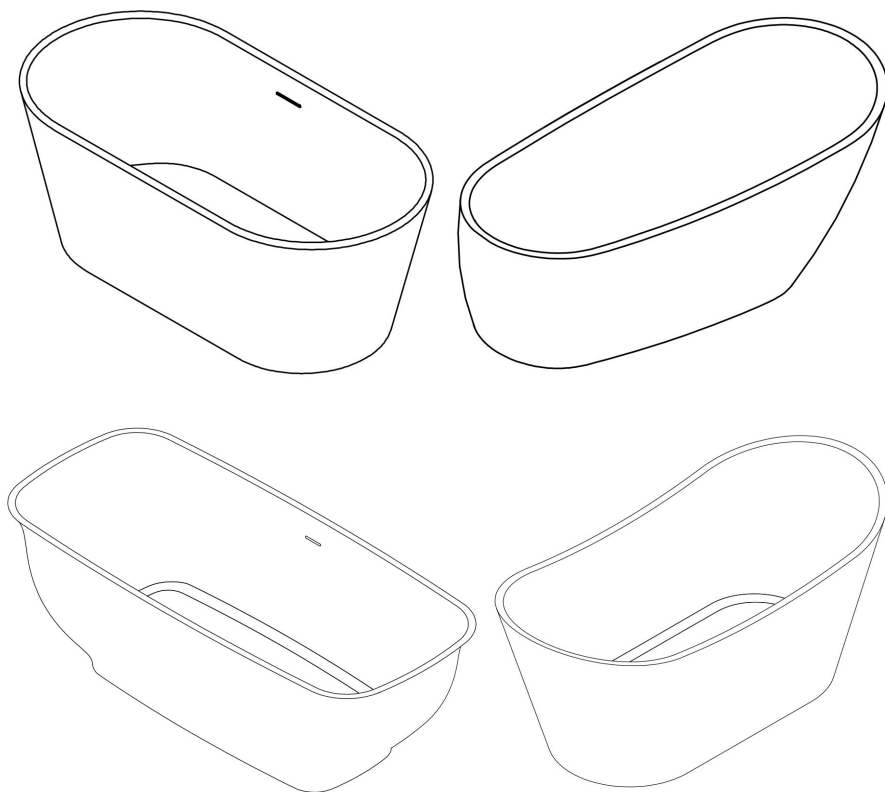

<Afbeelding alleen ter referentie>

Dit is de originele handleiding. Lees alle instructies zorgvuldig door voordat u het product gebruikt. VEVOR behoudt zich het recht voor om de gebruiksaanwijzing duidelijk te interpreteren. Het uiterlijk van het product is afhankelijk van het product dat u hebt ontvangen. Neemt u het ons niet kwalijk dat we u niet meer op de hoogte stellen van eventuele technologische of software-updates voor ons product.

## BELANGRIJKE VEILIGHEIDSMATREGELEN



**WAARSCHUWING:** Lees deze volledige handleiding zorgvuldig door voordat u dit product bedient of onderhoudt. Het niet opvolgen van deze waarschuwingen en instructies kan leiden tot persoonlijk letsel of schade aan waardevolle eigendommen.



**TIP** - voor gemak van installatie .



**OPMERKING** - let op speciale kenmerken; aanvullende informatie .



**VEREIST** - vereist speciale aandacht; betekent een waarschuwing .



**JUIST** - aanbevolen .



**ONJUIST** - niet aanbevolen .

## WAARSCHUWING

## OPENBAARMAKINGSVERKLARING

### BELANGRIJK

op elk gewenst moment en zonder voorafgaande kennisgeving te wijzigen, aan te passen of opnieuw te ontwerpen om het product te verbeteren en de klantervaring te verbeteren.

- Dit product moet worden geïnstalleerd door iemand die bekend is met de bouwvereisten voor dit type project en met de zorgvuldigheid die nodig is voor de veilige installatie en bediening van het product.
- De veiligheid van elke installatie is de verantwoordelijkheid van de installateur.
- Professionele installatie aanbevolen. (Alle modellen)
- Om schade of ernstig letsel te voorkomen, mag u niet tegen het geïnstalleerde

paneel/de deur/het glas leunen.

- Om schade of ernstig letsel te voorkomen: Probeer niet om een zwaar bad of badkuip alleen op te tillen of te verplaatsen.
- Alle tekeningen in deze installatiehandleiding zijn uitsluitend ter illustratie en zijn niet op schaal getekend.

## **WAARSCHUWING**

- Uw badkuip kan zonder waarschuwing kapotgaan als deze niet goed wordt geïnstalleerd of verkeerd wordt behandeld .
- Installeer of gebruik geen badkuip als de badkuip afgebrokkelde hoeken, gespleten randen of anderszins beschadigd is en/of is gevallen of tegen een hard oppervlak is gestoten, zoals tegels, marmer of glas.
- De belangrijkste oorzaken van badkuipbreuk zijn:
  - Onjuist behandeling , opslag of installatie ;
  - Misbruik / misbruik ;
  - Gebrek van onderhoud ;
  - Onjuist behandeling tijdens opslag , uitpakken En installatie ;
- Hoeken en randen zijn de plekken die het meest gevoelig zijn voor schade en moeten tijdens opslag, uitpakken, installatie en gebruik met zorg worden beschermd en behandeld.
- Dit product moeten zijn geïnstalleerd door A professioneel En ervaren installateur bekend met de veilig behandeling van badkuip .

## **ALGEMEEN VOORBEREIDING**

- Controleer of alle artikelen in het pakket zitten. Als het apparaat beschadigd is, oppervlaktefouten vertoont of onderdelen mist, neem dan contact met ons op.
- Houd er rekening mee dat u de plaatselijke bouwvoorschriften moet raadplegen met vragen over Installatie-nalevingsnormen. Bouw- en loodgietersvoorschriften kunnen variëren per locatie, en de fabrikant is niet verantwoordelijk voor de naleving van de codenormen voor uw project .
- Als deze unit in een nieuwbouwproject wordt geïnstalleerd, installeer dan alle benodigde leidingen en afvoer voordat u de douche installeert. Schakel een competente en erkende (indien nodig) installateur in. (volgens de plaatselijke wet) loodgieter voor alle loodgietersinstallaties .

- Zorg ervoor dat de oppervlakken waterpas en stevig zijn en het totale gewicht van de unit kunnen dragen voordat u met de installatie begint. Zorg er ook voor dat de wanden haaks staan. Een onregelmatige installatiehoogte, afgeschuinde hoeken of een onjuiste hoek van de zijwanden kunnen ernstige problemen veroorzaken bij de installatie. Houd er rekening mee dat sommige aanpassingen nodig zijn, en tijdens de installatie zal boren noodzakelijk zijn.
- Bescherm alle primaire oppervlakken van het product tijdens de installatie.

## **WAARSCHUWING :**

### **NAAR VOORKOMEN DE RISICO VAN SCHADE OF BLESSURE :**

- Volg alle aanbevelingen en vereisten zoals weergegeven in de installatie-instructies.
- Controleer de basis en alle onderdelen grondig op eventuele schade vóór de installatie. Schade aan het bad kan breuk veroorzaken. **Installeer geen beschadigd bad !**
- Draag altijd de juiste veiligheidsuitrusting, zoals een veiligheidsbril, werkhandschoenen en geschikt schoeisel tijdens het installatieproces.
- **WAARSCHUWING.** Risico op lekkage en/of schade. Volg alle instructies met betrekking tot de Aanbrengen van siliconenkit of -kit. Laat de kit 24 uur uitharden voordat u het douche- of badproduct voor het eerst gebruikt . Volg de instructies van de siliconenfabrikant. aanbevelingen met betrekking tot het gebruik van hun product.
- Lees deze instructies zorgvuldig door voordat u dit product installeert of gebruikt.
- Laat deze handleiding achter voor de eindgebruiker van het product.



This product should be installed by someone familiar with the construction requirements for this type of project and the care necessary for the safe installation and operation of the product.

# gereedschappen voor installatie

(niet inbegrepen)



Soft Cloth  
or Blanket

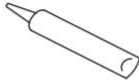

Silicone

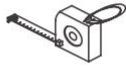

Tape  
Measure



Pencil/Marker



Hammer



Safety Glass



Knife



Level



Caulk Gun



Adjustable  
Wrench



Channel  
Lock Pliers

- ✓ Controleer of de juiste modelmaat is heeft geweest besteld;
- ✓ Meet de opening op voordat u met de installatie begint.
- ✓ Controleer of de opening loodrecht is en of de ondervloer waterpas is.
- ✓ Zorg ervoor dat alle benodigde leidingen en afvoeren zijn geïnstalleerd voordat u het product installeert.
- ✓ Koop alle benodigde materialen voor uw specifieke installatietype .



Unpack your unit carefully and inspect it. If any parts are damaged or missing, please contact the manufacturer for replacement. The shipping boxes may contain extra parts not used in your model configuration. Retain these instructions for future reference.

## VRIJSTAAND INSTALLATIE VAN BADKUIPEN

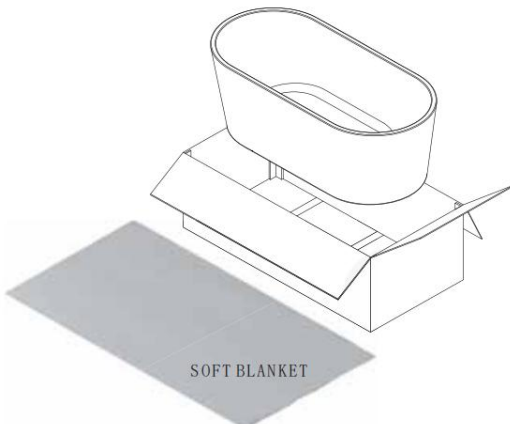

- Haal het bad voorzichtig uit de krat/doos.
- Belangrijk Let op: het bad moet minimaal door een persoon gedragen worden. van 2 volwassen personen, alleen ondersteboven. Niet Draag het

bad aan het paneel.

• Om krassen of schade aan het bad te voorkomen, moet u ervoor zorgen om het op karton te zetten met een zachte deken eroverheen karton.

• Plaats uw badkuip op twee stukken hout van 4x4 inch, zodat u Toegang vanaf de bodem van het bad. Plaats een dienblad onder de bad.

• **Zeer belangrijk ! Voordat u met de installatie begint , Controleer of de pop-up, afvoer en geïntegreerde overloop goed vastzitten goed afgedicht en vastgedraaid zijn.**



• Duw de pop-up in een gesloten positie en vul het bad met koud water boven het overloophniveau om te testen op overlooplekkage en lekkage van de afvoer.

• Controleer op eventuele lekkages rond de afvoer en de leiding. (LET OP: Vanwege oppervlaktespanning, het is normaal dat een kleine hoeveelheid water zich verzamelt rond de afvoer)

• Als er een lekkage optreedt, demonteer dan de afvoerleiding of overloopleiding. assemblages en u kunt een loodgieterskit/siliconenkit aanbrengen op repareer het lek .

• Zodra de lekttest is uitgevoerd, kunt u doorgaan met de installatie.

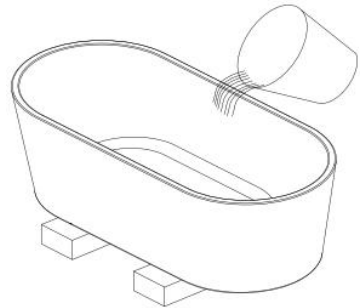

## Specificatie

D-9003

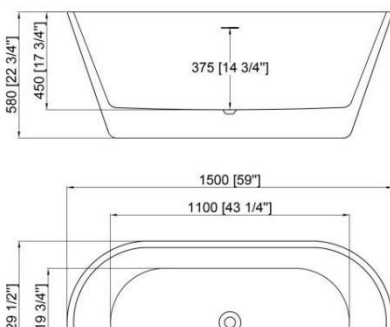

D-9080

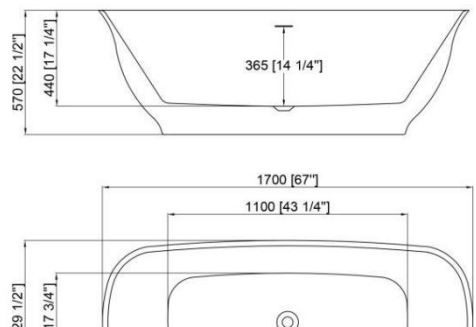

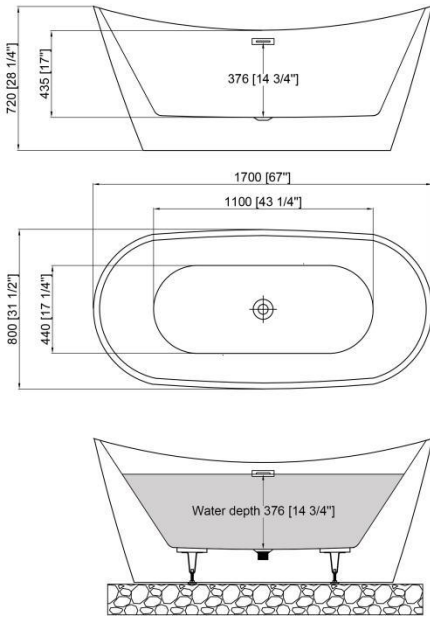
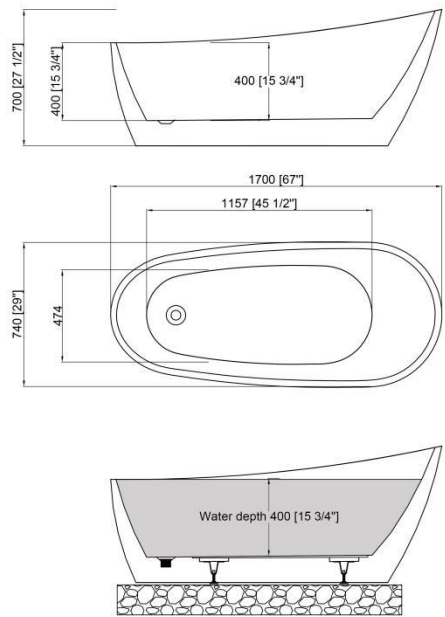
**D-9014B****D-9008**

**Waarschuwing:** Vanwege de ruwe behandeling tijdens het transport of op de werkplek, mag u dit product pas installeren nadat er een grondige inspectie en watertest heeft plaatsgevonden.

Controleer of het model en de maat van het bad correct zijn. Controleer het bad zorgvuldig op eventuele schade (zoals chips, krassen en scheuren).

Als u tijdens de inspectie vóór de installatie en de watertest een probleem met het bad of het leidingsysteem ontdekt, installeer het apparaat dan niet en neem onmiddellijk contact met ons op.

**Alle voorgemonteerde onderdelen moeten vóór de installatie worden gecontroleerd en vastgedraaid.**

## BAD INSTALLEREN

13. Maak de vloer schoon, waterpas en bereid deze voor op de installatie.

14. Bepaal de locatie van de afvoerbuis op de vloer door metingen van de afvoer- en afvallocatie onder het apparaat.



15. Plaats het bad op de daarvoor bestemde plaats en zorg ervoor dat de afvoer

Zorg dat de afvoerpunten overeenkomen met die van het bad en stel de balanceervoetjes indien nodig bij met behulp van een waterpas.

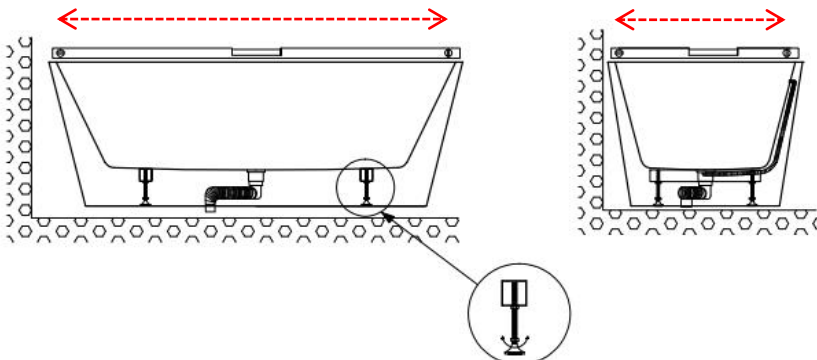

Adjustable Balancing Feet

4. Breng een royale hoeveelheid lijm of waterbestendige siliconen aan op de bodem van het bad en kit rondom de rand van het bad .

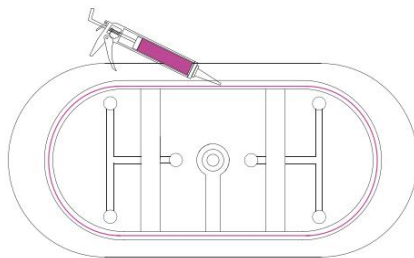

5. Nadat u de badkuip met een waterpas in evenwicht hebt gebracht gebruikt u witte/doorzichtige siliconen rond de badkuipbodem om de installatie te voltooien.

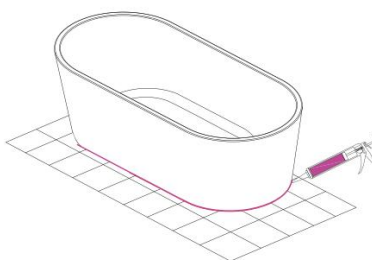

6. Zodra het bad op zijn plaats staat, veegt u overtollige kit of lijm weg op de plek waar het bad de vloer raakt, met een natte doek.
7. **NIET DOUCHEN** of het bad **verplaatsen** na de installatie, omdat het ongeveer 24 uur duurt voordat de siliconen laten drogen.

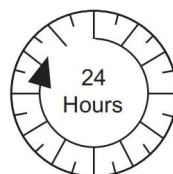
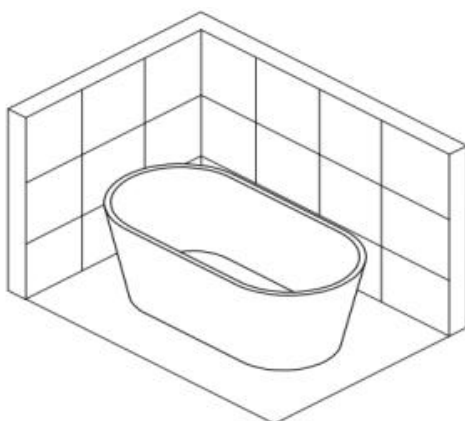



Prior to contacting the manufacturer, please have the following information readily available:

- Purchase Order information
- Name, PO Number, Dealer/Vendor Name, etc.
- SKU/Model Number
- Factory Part Information

## **BELANGRIJK!**

De fabrikant behoudt zich het recht voor om producten op elk gewenst moment en zonder voorafgaande kennisgeving te wijzigen, aan te passen of opnieuw te ontwerpen om het product te verbeteren en de ervaring van de klant te verbeteren.

## **Verzorging en reiniging**

- Het meeste vuil kunt u verwijderen met een milde zeep en warm water.
- Gebruik voor hardnekkige vlekken vloeibaar afwasmiddel of bleekmiddel zonder chloor.
- Gebruik geen schurende materialen zoals staalwol of schuursponsjes om het acryl oppervlak schoon te maken.
- Test de reinigungsoplossing altijd eerst op een klein oppervlak voordat u het op het hele oppervlak gebruikt.
- Laat het reinigingsmiddel niet intrekken op het acryloppervlak.
- Spoel onmiddellijk grondig af met water en droog af met een zachte doek.

## **Reparatie en onderhoud**

- Gebruik vloeibare polijstmiddelen zoals Gel-Gloss Kitchen and Bath Polijstmiddel(TM) om de originele glans van het acryloppervlak te behouden
- Lichte krassen kunnen worden verwijderd met polijstmiddel voor auto's.
- Gebruik voor diepere krassen nat schuurpapier (korrel 1500 of hoger). Voeg altijd water toe tijdens het schuren en schuur het gebied dat groter is dan de kras lichtjes in cirkelvormige bewegingen om de krassen te verwijderen. Herhaal dit

totdat de kras is verdwenen. Gebruik een zachte doek en een kleine hoeveelheid polijstmiddel om de glans te herstellen. Herhaal dit indien nodig totdat de glans van het oppervlak is hersteld.

## **BELANGRIJK!**

**NIET GEBRUIKEN:** Schurende reinigingsmiddelen zoals zuur, ammoniak, bleekmiddel en soortgelijke oplossingen. Het gebruik van dergelijke oplossingen kan leiden tot corrosie, afbladdering van de afwerking en/of dofheid van het oppervlak.

**NIET GEBRUIKEN:** Schuursponzen of -doeken. Gebruik nooit staal-, wol- of staalborstels die het oppervlak permanent krassen.

Sanven Technologie Ltd.

Suite 250, 9166 Anaheim Place, Rancho Cucamonga, CA 91730



# **VEVOR**

**Affordable. Reliable. Home Improvement.**

**FRISTÅENDE BADKAR**

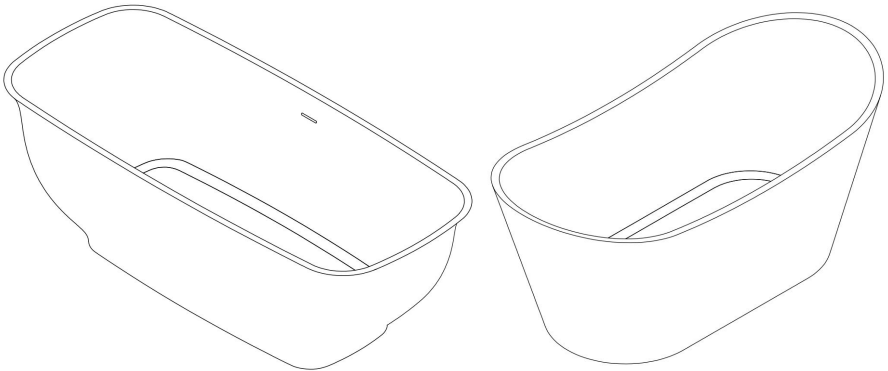
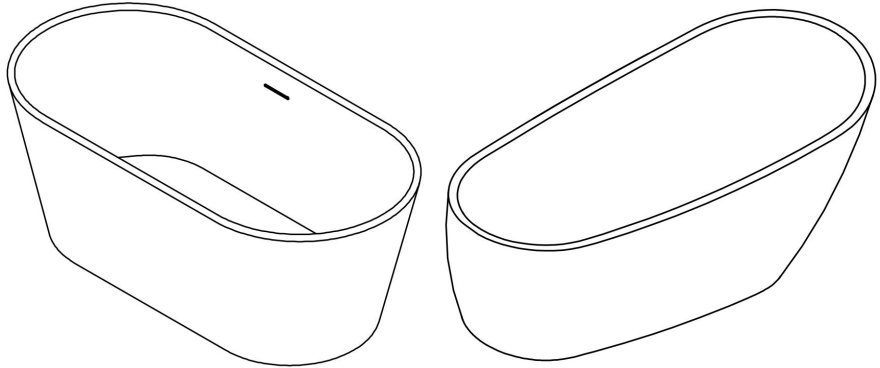

<Bild endast för referens>

Detta är originalinstruktionerna, vänligen läs alla instruktioner noggrant innan du använder produkten. VEVOR förbehåller sig en tydlig tolkning av vår användarmanual. Produktens utseende ska vara beroende av den produkt du mottagit. Vi ber om ursäkt för att vi inte kommer att informera dig igen om det finns några teknik- eller programuppdateringar för vår produkt.

## VIKTIGA SÄKERHETSÅTGÄRDER



**VARNING:** Läs och förstå hela denna manual innan du använder eller utför service på denna produkt. Underlåtenhet att följa dessa varningar och instruktioner kan orsaka personskador eller skador på värdefull egendom.



**DRICKS** - för lätthet av installation .



**NOTERA** - notera specialfunktion; ytterligare information .



**NÖDVÄNDIG** - kräver särskild uppmärksamhet; betecknar en varning .



**RÄTTA** - rekommenderas .



**FELAKTIG** - rekommenderas inte .

## VARNING UPPLYSNINGAR

### VIKTIG

- Tillverkaren förbehåller sig rätten att ändra, modifiera eller omdesigna produkter när som helst utan föregående meddelande för produktförbättring och kundupplevelse.
- Denna produkt bör installeras av någon som är bekant med konstruktionskraven för denna typ av projekt och den försiktighet som krävs för säker installation och drift av produkten.
- Säkerheten vid alla installationer är installatörens ansvar.
- Professionell installation rekommenderas. (Alla modeller)
- För att förhindra skador eller allvarliga personskador, luta dig inte mot den installerade panelen/dörren/glaset.
- För att förhindra skador eller allvarliga personskador: Försök inte lyfta eller flytta ett tungt badkar ensam .

- Alla ritningar i denna installationsmanual är endast i illustrativt syfte och är inte ritade i skala.

## **VARNING**

- Ditt badkar kan splittras utan förvarning om det installeras eller hanteras felaktigt .
  - Installera eller använd inte ett badkar om badkaret har flisade hörn, avskavda kanter eller på annat sätt är skadat och/eller har tappats eller slagits in i en hård yta, t.ex. kakel, marmor eller glas.
  - De främsta orsakerna till att badkaret går sönder är:
    - Felaktig hantering , förvaring eller installation ;
    - Missbruk / övergrepp ;
    - Brist av underhåll ;
    - Felaktig hantering under förvaring , uppackning och installation ;
- områden som är mest känsliga för skador och bör skyddas och hanteras varsamt under förvaring, uppackning, installation och drift.
- Detta produkt måste vara installerad av en professionell och erfaren installatör bekant med säker hantering av badkar .

## **ALLMÄN FÖRBEREDELSE**

- Kontrollera att alla artiklar finns med i paketet och om utrustningen är skadad, har ytliga defekter eller saknar delar, vänligen kontakta oss.
- Observera att du bör hänvisa till dina lokala byggregler med frågor om installationsstandarder. Bygg- och VVS-föreskrifter kan variera beroende på plats, och tillverkaren ansvarar inte för att ditt projekt uppfyller kodkraven .
- Om denna enhet ska installeras i en ny byggnad, installera all nödvändig VVS och dränering innan du installerar duschen. Använd en kompetent och licensierad (om så krävs) (enligt lokala föreskrifter) rörmokare för alla VVS-installationer .
- Se till att ytorna är jämna och stabila innan installationen påbörjas, och att de kan bära enhetens totala vikt. Se också till att väggarna är i rätt vinkel. Ojämn installationsyta, ojämna hörn eller felaktig vinkel på sidoväggarna kan leda till allvarliga problem för installationen. Observera att vissa justeringar och borring

kommer att vara nödvändig under installationsprocessen.

- Skydda alla produktens primära ytor under installationen.

## **VARNING :**

### **TILL UNDVIKA DE RISK AV SKADA ELLER SKADA :**

- Följ alla rekommendationer och krav som visas i installationsanvisningarna.
- Utför en noggrann inspektion av basen och alla delar för att upptäcka eventuella skador före installation. Skador på badkaret kan orsaka brott.

### **Installera inte ett skadat badkar !**

- Använd alltid lämplig säkerhetsutrustning såsom: skyddsglasögon, arbetshandskar och lämpliga skor under installationsprocessen.
- **VARNING.** Risk för läckage och/eller skada. Följ alla instruktioner gällande applicering av silikonfogmassa eller fogmassa. Låt fogmassan härda i 24 timmar innan du använder dusch- eller badkarsprodukten för första gången . Följ silikontillverkarens anvisningar. rekommendationer gällande användningen av deras produkt.
- Läs noggrant igenom dessa instruktioner innan du installerar eller använder produkten.
- Lämna denna manual till produktens slutanvändare.



This product should be installed by someone familiar with the construction requirements for this type of project and the care necessary for the safe installation and operation of the product.

## **Verktyg som krävs för installation**

(ingår ej)



Soft Cloth  
or Blanket

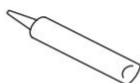

Silicone



Tape  
Measure



Pencil/Marker



Hammer



Safety Glass



Knife



Level



Caulk Gun



Adjustable  
Wrench



Channel  
Lock Pliers

- ✓ Kontrollera att rätt modellstorlek har varit beställd;
- ✓ Mät öppningen innan du fortsätter med installationen.
- ✓ Bekräfta att öppningen är lodrät och att undergolvet är jämnt.
- ✓ Se till att all nödvändig VVS och dränering är installerad innan produkten installeras.
- ✓ Köp allt nödvändigt material som behövs för din specifika installationstyp .



Unpack your unit carefully and inspect it. If any parts are damaged or missing, please contact the manufacturer for replacement. The shipping boxes may contain extra parts not used in your model configuration. Retain these instructions for future reference.

## FRISTÅENDE INSTALLATION AV BADKAR

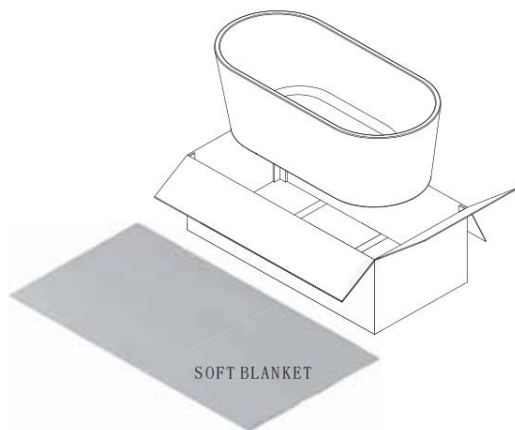

- Ta försiktigt ut badkaret ur sin låda/låda.
- Viktigt Obs: Badkar måste bäras av minst endast för 2 vuxna personer i upp-och-ner-vänd position. Gör inte Bär badkaret i dess panel.
- För att undvika repor eller skador på badkaret, se till att att

lägga den på kartong med en mjuk filt ovanpå kartong.

• Placera badkaret på två 4x4- tums virkesbitar så att du kan ha åtkomst från badkarets botten. Placera en bricka under badkar.



• **Mycket viktigt ! Innan du fortsätter med installationen, vänligen kontrollera att trycköppningen, avloppet och det integrerade överflödet är ordentligt tätade och åtdragna.**

• Tryck popup-fönstern till stängt läge och fyll badkaret med kallt vatten över överfyllningsnivån för att testa om det finns överfyllningsläckage och avloppsläckage.

• Kontrollera om det finns några läckor runt avloppet och röret. (OBS: På grund av ytspänning, är det normalt att en liten mängd vatten samlas runt avloppet)

• Om ett läckage uppstår, demontera avloppsledningen eller överloppsroret monteringar och du kan applicera en VVS-spackel/silikonfogmassa på åtgärda läckaget .

• När läckagetestet är utfört kan du fortsätta till installation.

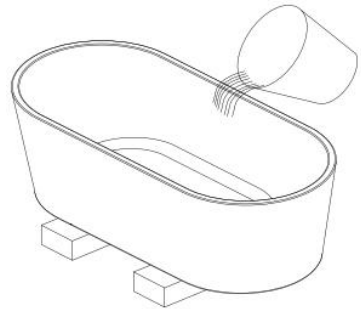

## Specifikation

D-9003

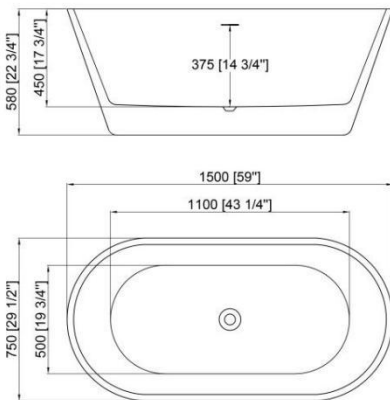

D-9080

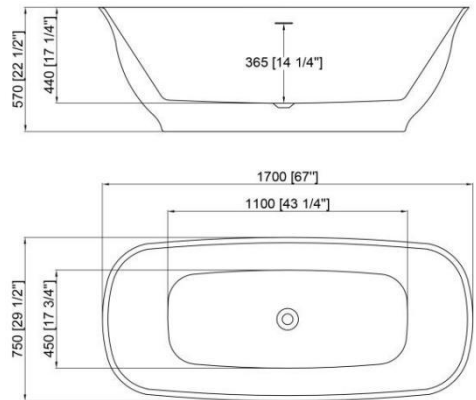

D-9014B

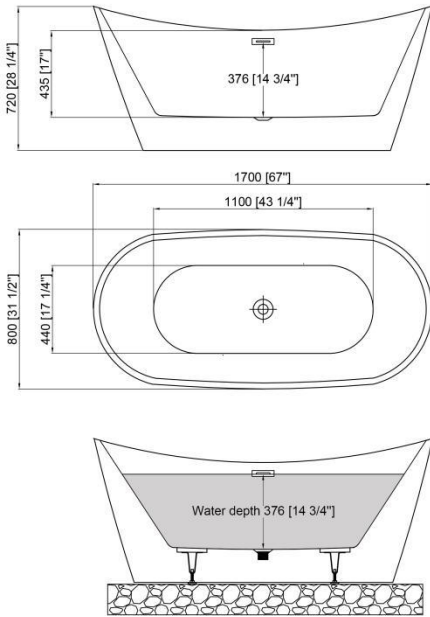

D-9008

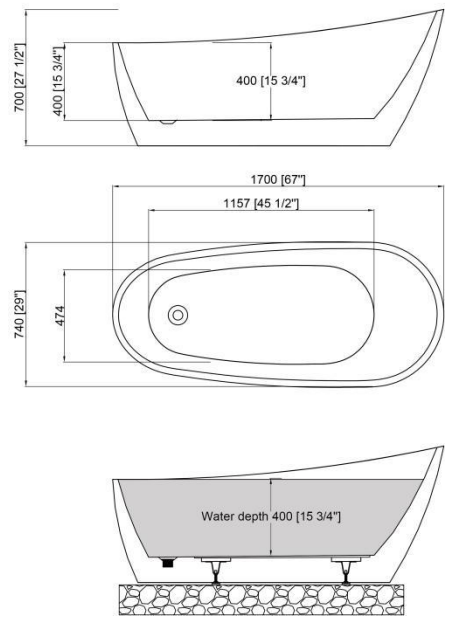

**Varning:** På grund av den ovarsamma hanteringen under transport eller på arbetsplatsen, installera inte denna produkt förrän en grundlig inspektion och vattentest har slutförts.

Kontrollera badkaret för rätt modell och storlek. Inspektera noggrant badkaret för eventuella skador (t.ex. flisor, repor, sprickor). Om du någon gång under inspektionen före installationen och vattentestet upptäcker ett problem med badkaret eller rörsystemet, installera inte enheten och kontakta oss omedelbart.

**Alla förinstallerade delar måste kontrolleras och åtdragas före installation.**

## INSTALLERA BADKAR

16. Rengör, jämna till och förbered golvet för installation.

17. Bestäm avloppsrorets placering på golvet genom att ta

mått av avloppet och avloppsplatsen under enheten.

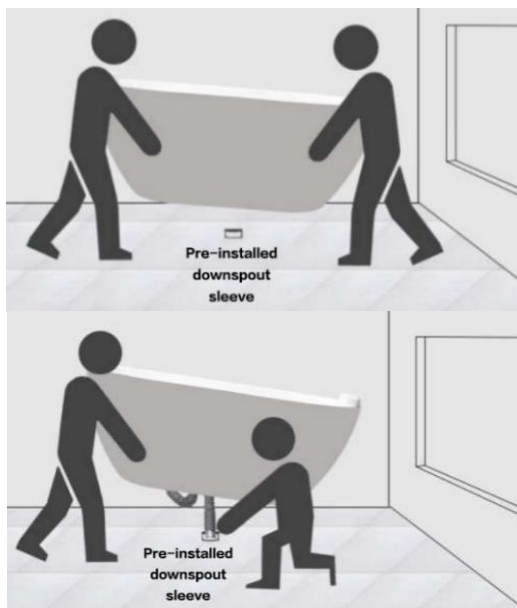

18. Placera badkaret på det avsedda utrymmet och se till att avloppet och avloppsplatserna matchar badkarets och justera balansfötterna efter behov med ett vattenpass.

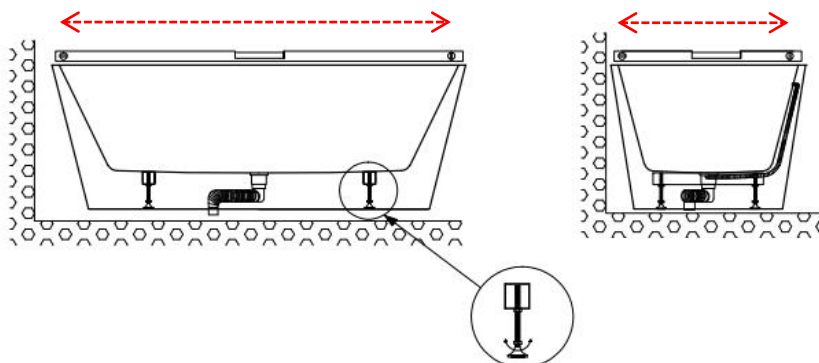

Adjustable Balancing Feet

4. Applicera en generös mängd lim eller vattentät silikon på badkarets botten och täta runt badkarets kant .

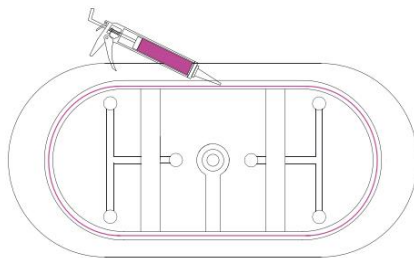

5. Efter att du har justerat badkarets balans med ett vattenpass, använd vit/klar silikon runt badkarsbotten för att slutföra installationen.

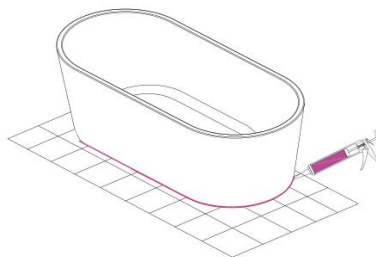

6. När badkaret är på plats, torka bort eventuell överflödig fogmassa eller kakelmassa från badkaret och golvet med en våt trasa.

7. **DUSCHA INTE** eller **FLYTT** badkaret efter installationen eftersom det tar cirka 24 timmar innan det har ställt in sig . silikon att torka.

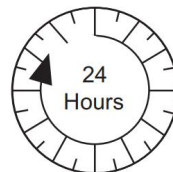
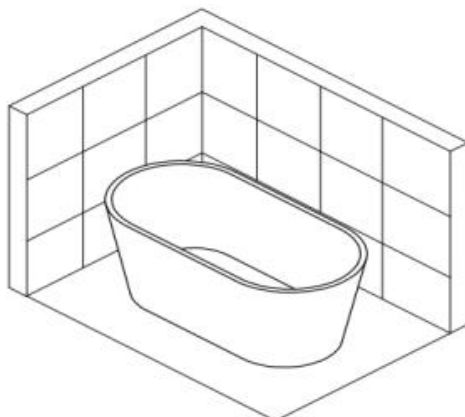



Prior to contacting the manufacturer, please have the following information readily available:

- Purchase Order information
- Name, PO Number, Dealer/Vendor Name, etc.
- SKU/Model Number
- Factory Part Information

## **VIKTIG!**

Tillverkaren förbehåller sig rätten att ändra, modifiera eller omdesigna produkter när som helst utan föregående meddelande i syfte att förbättra produkten och kundupplevelsen.

## **Skötsel och rengöring**

- Det mesta smutsen tvättas bort med mild tvål och varmt vatten.
- För svåra fläckar, använd flytande diskmedel eller klorfritt blekmedel.
- Använd inte slipande material som stålull eller skursvampar för att rengöra akrylytan.
- Testa alltid rengöringslösningen på ett litet område innan du använder den på hela ytan.
- Låt inte rengöringsmedlet tränga in i akrylytan.
- Skölj omedelbart noggrant med vatten och torka torrt med en mjuk trasa.

## **Reparation och underhåll**

- Använd flytande polermedel som Gel-Gloss Kitchen and Bath Polish™ för att bevara akrylytans ursprungliga glans
- Lätta repor kan tas bort med polermedel för bilar.
- För djupare repor, använd vått sandpapper (kornstorlek 1500 eller högre). Tillsätt alltid vatten vid slipning och slipa lätt området större än repan i en cirkulär rörelse för att ta bort reporna. Upprepa tills repan är borta. Använd en mjuk trasa och en liten mängd polermedel för att återställa glansen. Upprepa vid behov tills ytans glans återställts.

## **VIKTIG!**

**ANVÄND INTE:** Slipande rengöringsmedel såsom: syra, ammoniak, blekmedel och liknande lösningar. Användning av sådana lösningar kan orsaka korrosion, flagnig av ytbehandlingen och/eller matt yta.

**ANVÄND INTE:** Slipande svampar eller trasor. Använd aldrig stål-, ull- eller stålborstar som permanent repar ytan.

Sanven Technology Ltd.

Svit 250, 9166 Anaheim Place, Rancho Cucamonga, CA 91730



# **VEVOR**

**Affordable. Reliable. Home Improvement.**

## **BAÑERAS INDEPENDIENTES**

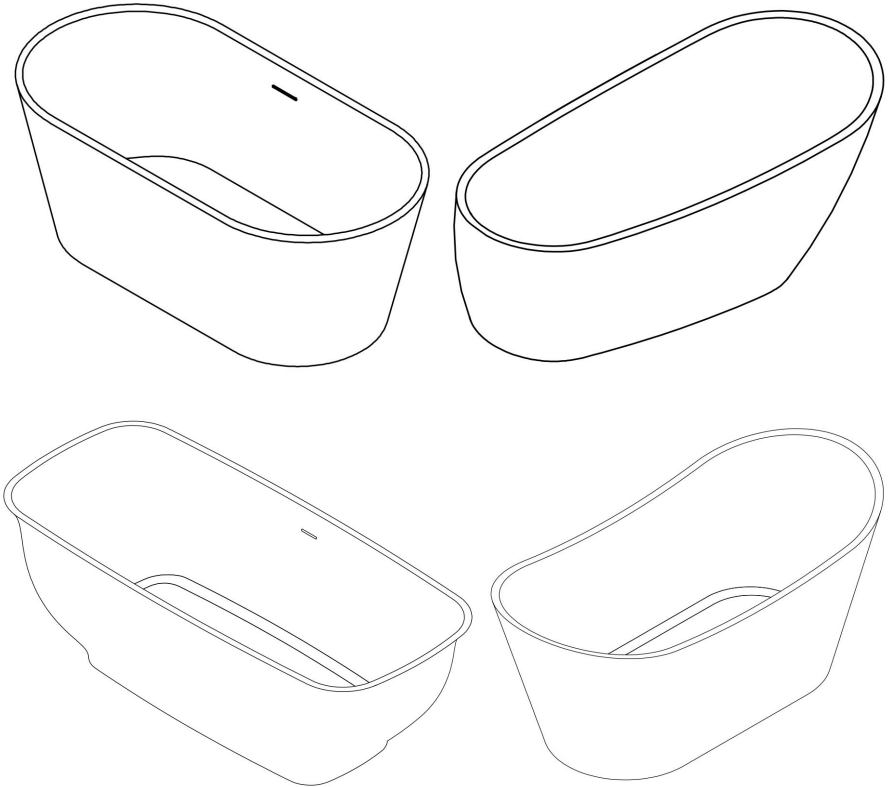

<Imagen solo como referencia>

Estas son las instrucciones originales; lea atentamente todas las instrucciones del manual antes de utilizarlo. VEVOR se reserva el derecho de interpretar su manual de usuario. La apariencia del producto dependerá del producto que haya recibido. Le rogamos que nos disculpe si no le informamos de nuevo si hay actualizaciones tecnológicas o de software en nuestro producto.

# MEDIDAS DE SEGURIDAD IMPORTANTES



**ADVERTENCIA:** Lea y comprenda completamente este manual antes de operar o realizar tareas de mantenimiento en este producto. El incumplimiento de estas advertencias e instrucciones puede causar lesiones personales o daños a bienes valiosos.

31.  **CONSEJO** - para facilidad de Instalación .

32.  **NOTA** - tomar nota de las características especiales; información adicional .

33.  **REQUERIDO** - requiere atención especial;significa una advertencia .

34.  **CORRECTO** - recomendado .

35.  **INCORRECTO** - no recomendado .

## DECLARACIÓN DE DIVULGACIÓN DE ADVERTENCIA IMPORTANTE

- El fabricante se reserva el derecho de alterar, modificar o rediseñar los productos en cualquier momento sin previo aviso para mejorar el producto y la experiencia del cliente.
- Este producto debe ser instalado por alguien familiarizado con los requisitos de construcción para este tipo de proyecto y el cuidado necesario para la instalación y el funcionamiento seguros del producto.
- La seguridad de cualquier instalación es responsabilidad del instalador. Se recomienda instalación profesional. (Todos los modelos)
- Para evitar daños o lesiones graves, no se apoye contra el panel/puerta/vidrio instalado.
- Para evitar daños o lesiones graves: No intente levantar ni mover una pieza

pesada de la bañera solo.

- Todos los dibujos de este manual de instalación son sólo para fines ilustrativos y no están hechos a escala.

## **ADVERTENCIA**

- Su bañera podría romperse sin previo aviso si se instala o manipula incorrectamente .
- No instale ni opere una bañera si tiene esquinas astilladas, bordes astillados o está dañada de alguna otra manera y/o se ha caído o golpeado contra una superficie dura como azulejo, mármol o vidrio.
- Las principales causas de rotura de la bañera son:
  - Inadecuado manipulación , almacenamiento o instalación ;
  - Mal uso / abuso ;
  - Falta de mantenimiento ;
  - Inadecuado manejo durante almacenamiento , desembalaje y instalación ;áreas más susceptibles a sufrir daños y deben protegerse y manipularse con cuidado durante el almacenamiento, desembalaje, instalación y funcionamiento.
- Este producto debe ser instalado por a profesional y experimentado instalador familiar con el seguro manejo de bañera

## **GENERAL PREPARACIÓN**

- Verifique que todos los elementos estén incluidos en el paquete y si el equipo está dañado o presenta defectos en la superficie o piezas faltantes, comuníquese con nosotros.
- Tenga en cuenta que debe consultar los códigos de construcción locales. con preguntas sobre Normas de cumplimiento de la instalación. Los códigos de construcción y plomería pueden variar según ubicación y el fabricante no es responsable de los estándares de cumplimiento del código para su proyecto .
- Si esta unidad se va a instalar en una nueva construcción, instale todas las tuberías y el drenaje necesarios antes de instalar la ducha. Contrate a un profesional cualificado y con licencia (si es necesario). (según el código local) plomero para todas las instalaciones de plomería .
- Asegúrese de que, antes de comenzar la instalación, las superficies estén

niveladas y sólidas, y que puedan soportar el peso total de la unidad. Asegúrese también de que las paredes estén en ángulo recto. Una superficie de instalación irregular, esquinas redondeadas o un ángulo incorrecto de las paredes laterales pueden causar problemas graves en la instalación. Tenga en cuenta que se requieren algunos ajustes. y será necesario perforar durante el proceso de instalación.

- Proteja todas las superficies primarias del producto durante la instalación.

## **ADVERTENCIA :**

### **A EVITAR EL RIESGO DE DAÑO O LESIÓN :**

- Siga todas las recomendaciones y requisitos como se muestra en las instrucciones de instalación.

Inspeccione minuciosamente la base y todas las piezas para detectar posibles daños antes de la instalación. Cualquier daño a la bañera puede causar roturas.

### **¡No instale una bañera dañada !**

- Utilice siempre el equipo de seguridad adecuado como: gafas de seguridad, guantes de trabajo y calzado apropiado durante el proceso de instalación.
- **ADVERTENCIA.** Riesgo de fugas y/o daños. Siga todas las instrucciones relacionadas con el Aplicación de sellador o masilla de silicona. Deje secar el sellador durante 24 horas antes de usar la ducha o bañera por primera vez . Siga las instrucciones del fabricante de la silicona. recomendaciones sobre el uso de su producto.
- Lea atentamente estas instrucciones antes de instalar o utilizar este producto.
- Deje este manual para el usuario final del producto.



This product should be installed by someone familiar with the construction requirements for this type of project and the care necessary for the safe installation and operation of the product.

## **Herramientas necesarias para la instalación**

(no incluido)



Soft Cloth  
or Blanket

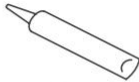

Silicone

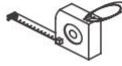

Tape  
Measure



Pencil/Marker



Hammer



Safety Glass



Knife



Level



Caulk Gun



Adjustable  
Wrench



Channel  
Lock Pliers

- ✓ Verifique que el tamaño del modelo sea correcto tiene estado ordenado;
- ✓ Mide la apertura antes de continuar con la instalación.
- ✓ Confirme que la abertura esté a plomo y que el contrapiso esté nivelado.
- ✓ Asegúrese de que todas las tuberías y el drenaje necesarios estén instalados antes de instalar el producto.
- ✓ Compre todos los materiales necesarios para su tipo de instalación específica .



Unpack your unit carefully and inspect it. If any parts are damaged or missing, please contact the manufacturer for replacement. The shipping boxes may contain extra parts not used in your model configuration. Retain these instructions for future reference.

## INDEPENDIENTE INSTALACIÓN DE BAÑERAS

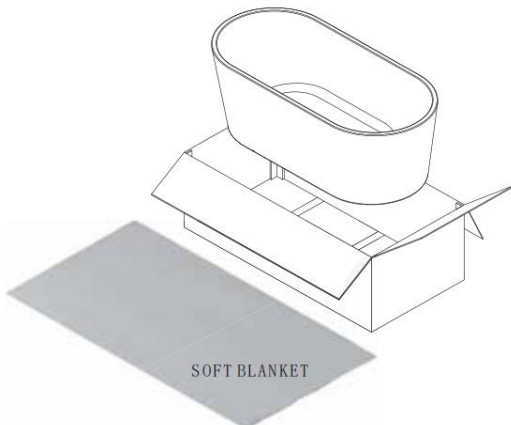

- Con cuidado, retire la bañera de su caja.
- Importante Nota: La bañera debe ser transportada por un mínimo de de 2 personas adultas en posición invertida únicamente. No Llevar la bañera por su panel.

• Para evitar rayones o daños en la bañera, asegúrese Para colocarlo sobre un cartón con una manta suave encima. cartulina.

• Coloque su bañera sobre dos piezas de madera de 4x4 pulgadas para que pueda tener Acceso desde el fondo de la bañera. Coloque una bandeja debajo de la bañera.



• ¡ Muy importante ! Antes de continuar con la instalación, por favor... Verifique que el pulsador emergente, el desagüe y el rebosadero integrado estén debidamente sellado y apretado.

• Empuje la ventana emergente hasta la posición de cierre y llene la bañera con Agua fría por encima del nivel de desbordamiento para comprobar si hay fugas por desbordamiento. y fugas de drenaje.

• Verifique que no haya fugas alrededor del desagüe y la tubería. (NOTA: Debido a tensión superficial, es normal que se acumule una pequeña cantidad de agua alrededor del desagüe)

• Si se produce una fuga, desmonte la línea de drenaje o el rebosadero. conjuntos y puede aplicar masilla de plomería/sellador de silicona a Arreglar la fuga .

• Una vez realizada la prueba de fugas , puede proceder a la instalación.

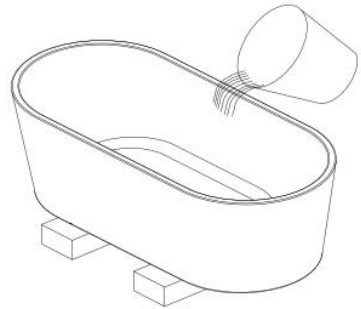

## Especificación

D-9003

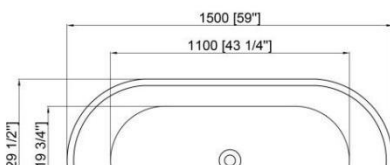
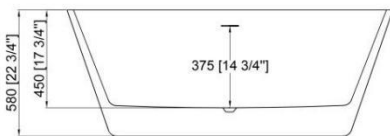

D-9080

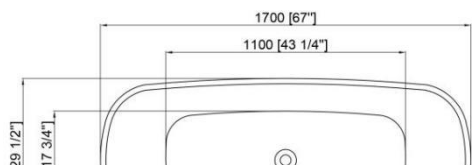
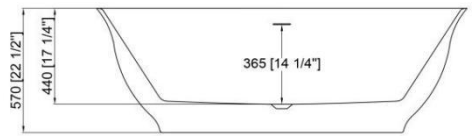

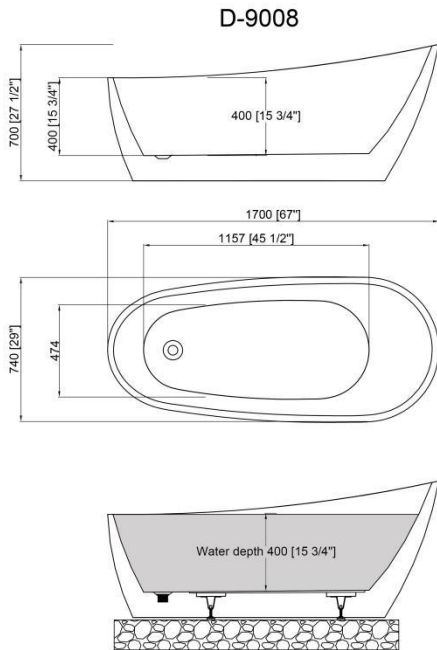
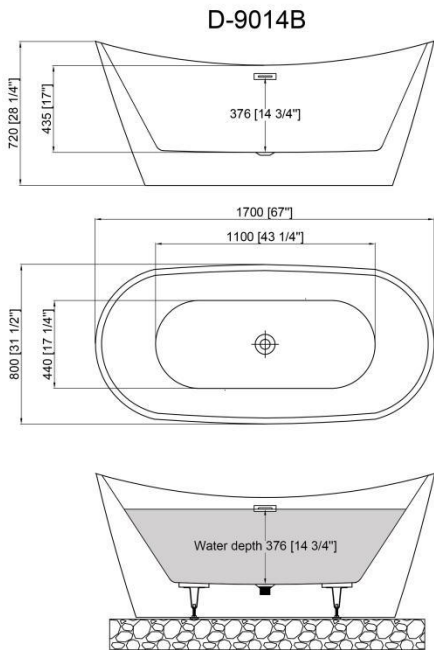

**Advertencia:** Debido al manejo brusco durante el envío o en el lugar de trabajo, no instale este producto hasta que se haya completado una inspección exhaustiva y una prueba de agua. Compruebe que la bañera sea del modelo y tamaño correctos. Inspeccione cuidadosamente la bañera para detectar cualquier daño (como astillas, arañazos o grietas). Si durante la inspección previa a la instalación y la prueba de agua detecta algún problema con la bañera o el sistema de tuberías, no instale la unidad y contáctenos de inmediato. **Todas las piezas preinstaladas deben comprobarse y apretarse antes de la instalación.**

## INSTALAR BAÑERA

19. Limpie, nivele y prepare el piso para la instalación.

20. Determine la ubicación de la tubería de drenaje en el piso tomando

Medidas de la ubicación del desagüe y desechos debajo de la unidad.

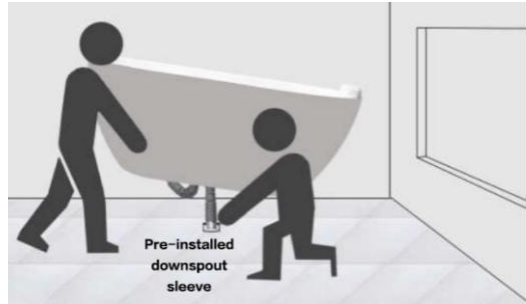
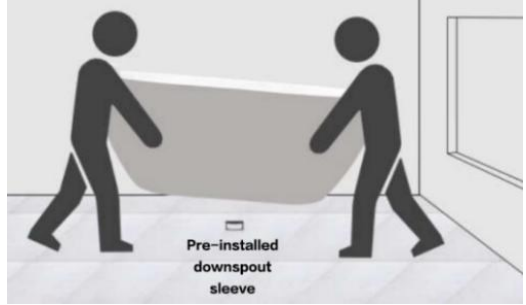

21. Coloque la bañera en el espacio designado asegurándose de que el desagüe

y los lugares de desechos coincidan con los de la bañera y ajuste las patas de equilibrio según sea necesario, usando un nivel.

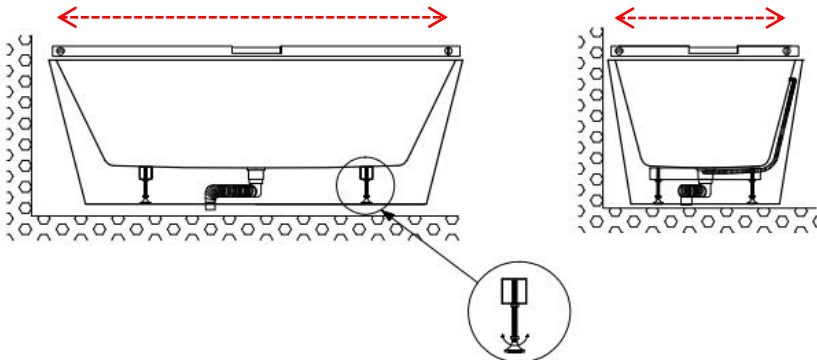

Adjustable Balancing Feet

4. Aplique una gota generosa de adhesivo o silicona impermeable en el fondo de la bañera y selle alrededor. borde de la bañera .

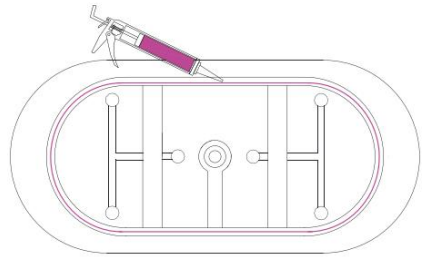

5. Después de ajustar el equilibrio de la bañera con un nivel, use silicona blanca/transparente alrededor de la base de la bañera para completar la instalación.

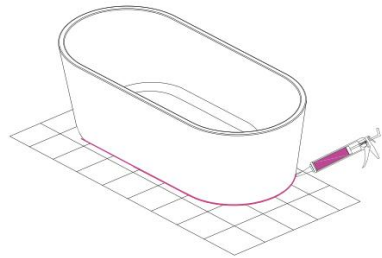

6. Con la bañera ahora colocada en su lugar, limpie con un paño húmedo cualquier exceso de sellador o adhesivo para bañera o azulejos en el punto de contacto entre la bañera y el piso.

7. **NO DUCCHAR** ni **MOVER** la bañera después de la instalación porque tomará aproximadamente 24 horas para que se seque. silicona para secar.

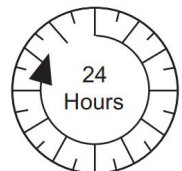
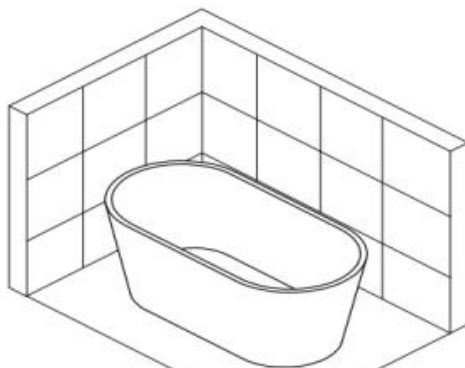



Prior to contacting the manufacturer, please have the following information readily available:

- Purchase Order information
- Name, PO Number, Dealer/Vendor Name, etc.
- SKU/Model Number
- Factory Part Information

## **¡IMPORTANTE!**

El fabricante se reserva el derecho de alterar, modificar o rediseñar los productos en cualquier momento sin previo aviso con el fin de mejorar el producto y la experiencia del cliente.

## **Cuidado y limpieza**

- La mayor parte de la suciedad se eliminará con un jabón suave y agua tibia.
- Para manchas difíciles, use jabón líquido para lavar platos o blanqueador sin cloro.
- No utilice materiales abrasivos como lana de acero o estropajos para limpiar la superficie acrílica.
- Pruebe siempre la solución de limpieza en un área pequeña antes de usarla en toda la superficie.
- No permita que el producto de limpieza penetre en la superficie acrílica.
- Enjuague inmediatamente con abundante agua y seque con un paño suave.

## **Reparación y mantenimiento**

- Utilice un compuesto de pulido líquido como Gel-Gloss Kitchen and Bath. Pulimento(TM) para mantener el brillo original de la superficie acrílica
- Los rayones leves se pueden eliminar con un compuesto de pulido para automóviles.

Para rayones más profundos, use papel de lija húmedo (de grano 1500 o superior). Añada siempre agua al lijar y lije suavemente el área más grande que el rayon con movimientos circulares para eliminar los rayones. Repita hasta que el rayon desaparezca. Use un paño suave y una pequeña cantidad de compuesto de pulido para restaurar el brillo. Repita según sea necesario hasta que la superficie quede brillante.

## **¡IMPORTANTE!**

**NO UTILIZAR:** Limpiadores abrasivos como: ácido, amoníaco, lejía y soluciones similares. El uso de estas soluciones puede causar corrosión, desprendimiento del acabado y/o opacidad de la superficie.

**NO UTILIZAR:** Esponjas o paños abrasivos. Nunca utilice cepillos de acero, lana o alambre que rayen permanentemente la superficie.

Sanven Tecnología Ltd.

Suite 250, 9166 Anaheim Place, Rancho Cucamonga, CA 91730



# **VEVOR**

**Affordable. Reliable. Home Improvement.**

## **VASCHE AUTOPORTANTI**

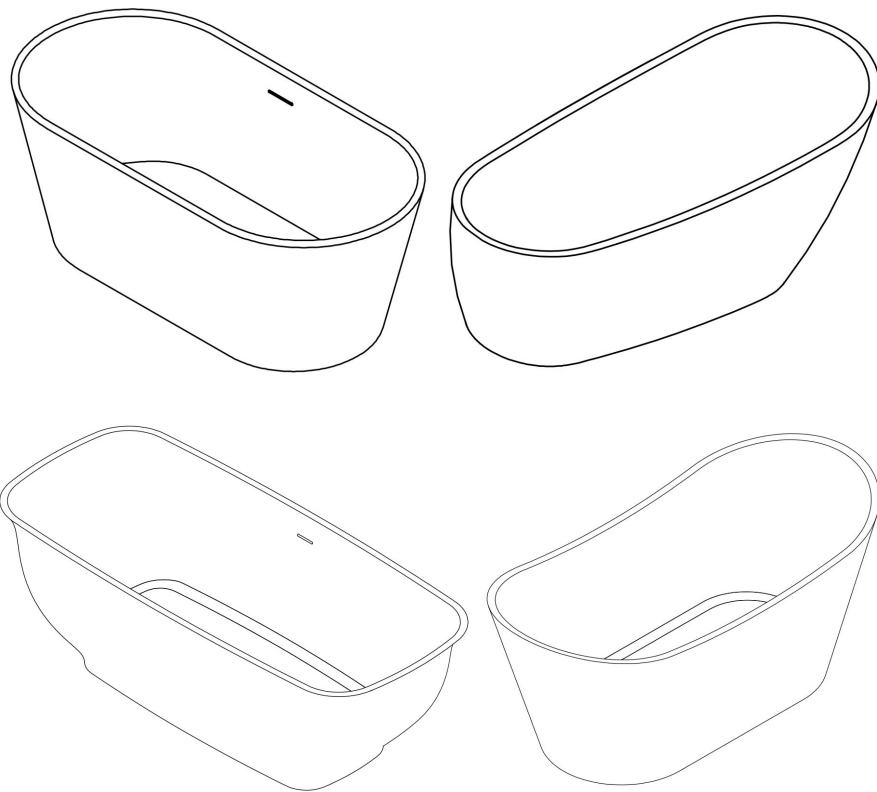

<Immagine solo per riferimento>

Queste sono le istruzioni originali, si prega di leggere attentamente tutte le istruzioni del manuale prima dell'uso. VEVOR si riserva la piena interpretazione del proprio manuale utente. L'aspetto del prodotto dipenderà dal prodotto ricevuto. Vi preghiamo di non informarvi più in caso di aggiornamenti tecnologici o software sul nostro prodotto.

## IMPORTANTI MISURE DI SICUREZZA



**AVVERTENZA:** Leggere attentamente l'intero manuale prima di utilizzare o effettuare la manutenzione del prodotto. La mancata osservanza di queste avvertenze e istruzioni può causare lesioni personali o danni a beni di valore.



**MANCIA** - per sollievo Di installazione .



**NOTA** - prendere nota delle caratteristiche speciali; informazioni aggiuntive .



**NECESSARIO** - richiede un'attenzione particolare; indica un avvertimento .



**CORRETTO** - consigliato .



**NON CORRETTO** - non consigliato .

## AVVERTENZA DICHIARAZIONE DI DIVULGAZIONE

### IMPORTANTE

- Il produttore si riserva il diritto di modificare, alterare o riprogettare i prodotti in qualsiasi momento e senza preavviso, al fine di migliorarne l'esperienza del cliente.
- Questo prodotto deve essere installato da qualcuno che abbia familiarità con i requisiti di costruzione per questo tipo di progetto e con la cura necessaria per l'installazione e il funzionamento sicuri del prodotto.
- La sicurezza di qualsiasi installazione è responsabilità dell'installatore.
- Si consiglia l'installazione professionale. (Tutti i modelli)
- Per evitare danni o lesioni gravi, non appoggiarsi al pannello/porta/vetro installato.
- Per evitare danni o lesioni gravi: non tentare di sollevare o spostare da solo una

vasca da bagno pesante .

- Tutti i disegni presenti nel presente manuale di installazione sono solo a scopo illustrativo e non sono in scala.

## **AVVERTIMENTO**

- La vasca da bagno potrebbe rompersi senza preavviso se installata o maneggiata in modo improprio .
- Non installare o utilizzare una vasca da bagno se presenta angoli scheggiati, bordi scheggiati o è altrimenti danneggiata e/o è caduta o sbattuta contro una superficie dura come piastrelle, marmo o vetro.
- Le principali cause di rottura della vasca da bagno sono:
  - Improprio movimentazione , stoccaggio O installazione ;
  - Uso improprio / abuso ;
  - Mancanza Di manutenzione ;
  - Improprio gestione durante magazzinaggio , disimballaggio E installazione ;aree più soggette a danni e devono essere protetti e maneggiati con cura durante lo stoccaggio, il disimballaggio, l'installazione e il funzionamento.
- Questo prodotto dovere Essere installato di UN professionista E esperto installatore familiare con il sicuro gestione Di vasca da bagno .

## **GENERALE PREPARAZIONE**

- Verificare che tutti gli articoli siano inclusi nella confezione e se l'apparecchiatura è danneggiata, presenta difetti superficiali o parti mancanti, contattateci.
- Si prega di notare che è necessario fare riferimento ai codici edilizi locali con domande su standard di conformità dell'installazione. I codici edilizi e idraulici possono variare a seconda posizione e il produttore non è responsabile degli standard di conformità del codice per il tuo progetto .
- Se questa unità verrà installata in una nuova costruzione, installare tutti gli impianti idraulici e di scarico necessari prima di installare la doccia. Utilizzare un tecnico competente e autorizzato (se necessario) idraulico (secondo il codice locale) per tutte le installazioni idrauliche .
- Prima di iniziare l'installazione, assicurarsi che le superfici siano livellate e solide e in grado di sostenere il peso totale dell'unità. Assicurarsi inoltre che le

pareti siano ad angolo retto. Livelli irregolari della superficie di installazione, angoli arrotondati o un'angolazione non corretta delle pareti laterali causeranno seri problemi all'installazione. Si prega di notare che alcune regolazioni e durante il processo di installazione sarà necessario praticare dei fori.

- Proteggere tutte le superfici principali del prodotto durante l'installazione.

## **AVVERTIMENTO :**

### **A EVITARE IL RISCHIO DI DANNO O INFORTUNIO :**

- Seguire tutte le raccomandazioni e i requisiti indicati nelle istruzioni di installazione.

Prima dell'installazione, ispezionare attentamente la base e tutte le parti per verificare la presenza di eventuali danni. Eventuali danni alla vasca da bagno possono causare rotture. **Non installare una vasca da bagno danneggiata !**

- Durante l'installazione indossare sempre dispositivi di sicurezza adeguati, quali occhiali protettivi, guanti da lavoro e calzature appropriate.
- **AVVERTENZA.** Rischio di perdite e/o danni. Seguire tutte le istruzioni relative Applicazione di sigillante o stucco silconico. Lasciare indurire il sigillante per 24 ore prima del primo utilizzo del prodotto per doccia o vasca . Seguire le istruzioni del produttore del silicone. raccomandazioni riguardanti l'uso del loro prodotto.
- Leggere attentamente queste istruzioni prima di installare o utilizzare questo prodotto.
- Lasciare il presente manuale all'utente finale del prodotto.



This product should be installed by someone familiar with the construction requirements for this type of project and the care necessary for the safe installation and operation of the product.

## **Strumenti necessari per l'installazione**

(non incluso)



Soft Cloth  
or Blanket

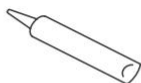

Silicone



Tape  
Measure



Pencil/Marker



Hammer



Safety Glass



Knife



Level



Caulk Gun



Adjustable  
Wrench



Channel  
Lock Pliers

- ✓ Verificare che la dimensione del modello sia corretta ha stato ordinato;
- ✓ Misurare l'apertura prima di procedere con l'installazione.
- ✓ Verificare che l'apertura sia a piombo e che il sottofondo sia a livello.
- ✓ Prima di installare il prodotto, assicurarsi che tutti gli impianti idraulici e di scarico necessari siano installati.
- ✓ Acquista tutti i materiali necessari per il tuo specifico tipo di installazione .



Unpack your unit carefully and inspect it. If any parts are damaged or missing, please contact the manufacturer for replacement. The shipping boxes may contain extra parts not used in your model configuration. Retain these instructions for future reference.

## AUTONOMO INSTALLAZIONE VASCHE

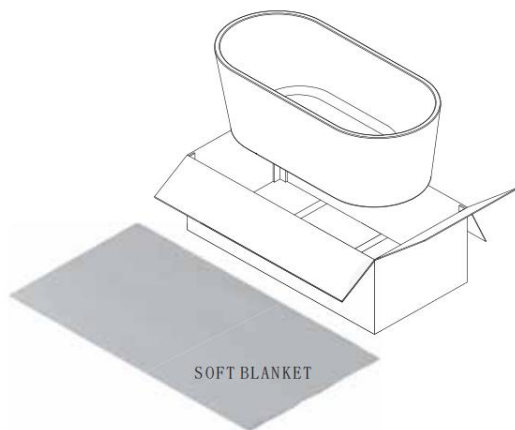

- Estrarre con cautela la vasca dalla cassa/scatola.
- Important Nota: la vasca da bagno deve essere trasportata da un minimo di di 2 persone adulte solo in posizione capovolta. Non trasportare la vasca dal pannello.
- Per evitare graffi o danni alla

vasca da bagno, assicurarsi per posizionarlo su cartone con una coperta morbida sopra cartone.

• Posiziona la vasca da bagno su due pezzi di legno da 4x4 pollici in modo da poter avere accesso dal fondo della vasca. Posizionare un vassoio sotto il vasca.

• **Molto importante ! Prima di procedere con l'installazione, per favore verificare che il pulsante pop-up, lo scarico e il troppo pieno integrato siano correttamente sigillati e serrati.**



• Spingere il pop-up in posizione di chiusura e riempire la vasca con acqua fredda sopra il livello di troppo pieno per verificare la presenza di perdite di troppo pieno e perdite di scarico.

• Verificare eventuali perdite attorno allo scarico e al tubo. (NOTA: a causa di tensione superficiale, è normale che una piccola quantità di acqua si accumuli intorno allo scarico)

• In caso di perdite, smontare la linea di scarico o il troppo pieno assemblaggi e puoi applicare uno stucco idraulico/silicone a riparare la perdita .

• Una volta eseguito il test di tenuta , è possibile procedere alla installazione.

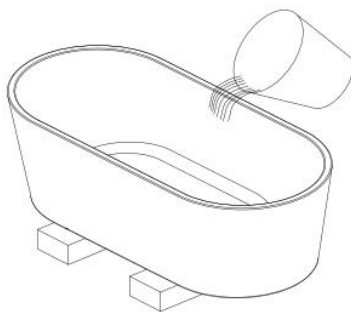

## Specifica

D-9003

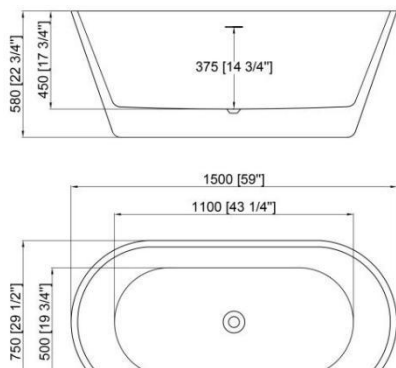

D-9080

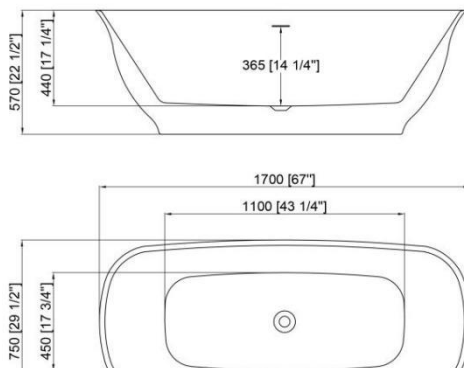

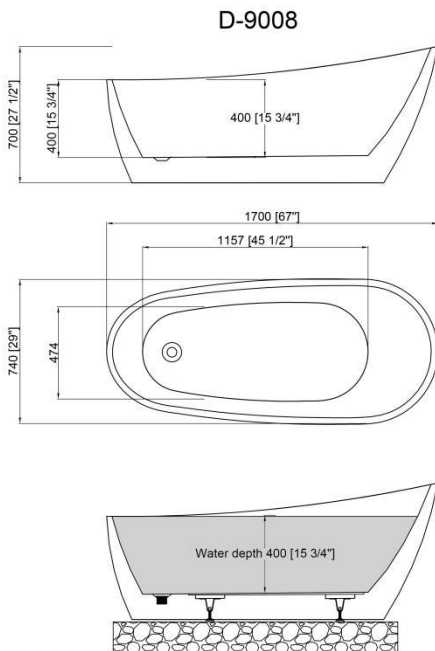
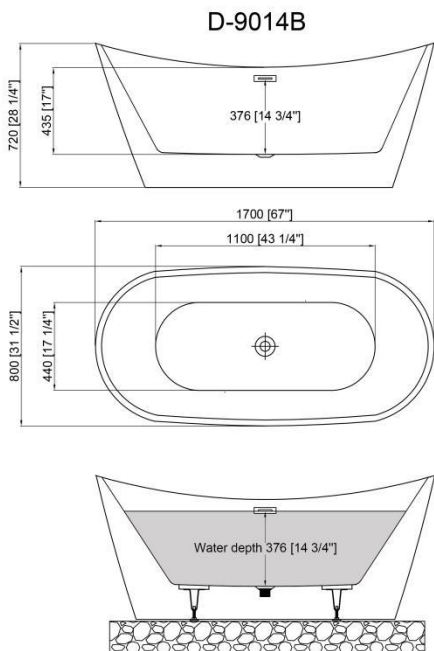

**Attenzione:** a causa della manipolazione impropria durante la spedizione o in cantiere, non installare questo prodotto prima di aver completato un'ispezione approfondita e un test dell'acqua.

Verificare che la vasca da bagno sia del modello e delle dimensioni corrette. Ispezionare attentamente la vasca per verificare la presenza di eventuali danni (ad esempio scheggiature, graffi, crepe). Se in qualsiasi momento durante l'ispezione pre-installazione e il test dell'acqua si riscontra un problema con la vasca o con il sistema di tubazioni, non installare l'unità e contattarci immediatamente.

**Prima dell'installazione, controllare e serrare tutti i componenti preinstallati.**

## INSTALLARE LA VASCA DA BAGNO

22. Pulire, livellare e preparare il pavimento per la posa.

23. Determinare la posizione del tubo di scarico sul pavimento prendendo misurazioni della posizione dello scarico e dei rifiuti sotto l'unità.

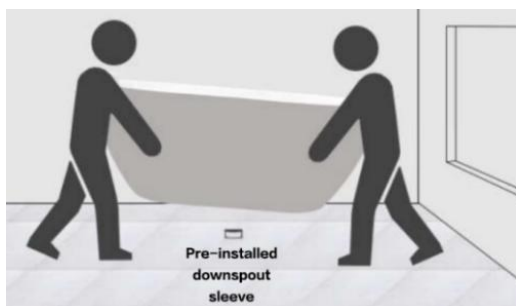

24. Posizionare la vasca nello spazio designato assicurandosi che lo scarico

e le posizioni degli scarichi corrispondano a quelle della vasca da bagno e regolare i piedini di bilanciamento secondo necessità, utilizzando una livella.

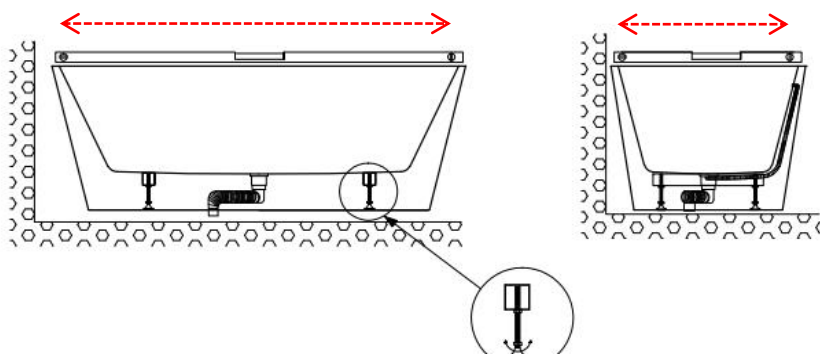

4. Applicare una generosa quantità di adesivo o silicone impermeabile sul fondo della vasca e sigillare intorno bordo della vasca da bagno .

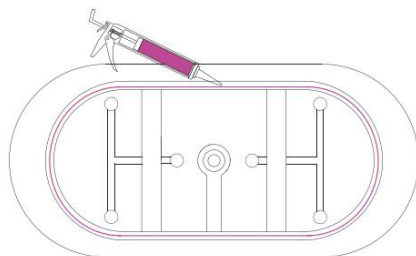

5. Dopo aver regolato l'equilibrio della vasca con una livella, utilizzare del silicone bianco/trasparente attorno alla base della vasca per completare l'installazione.

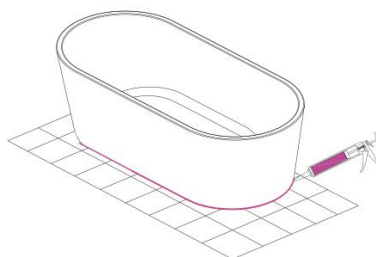

6. Una volta posizionata la vasca, rimuovere con un panno umido eventuali residui di stucco o adesivo presenti sulla vasca o sulle piastrelle, nel punto in cui la vasca incontra il pavimento.

7. **NON FARE LA DOCCIA** o **SPOSTARE** la vasca da bagno dopo l'installazione perché ci vorranno circa 24 ore per ottenere il silicone per asciugare.

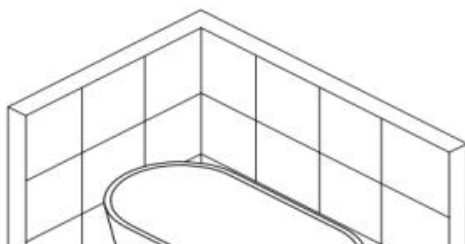



Prior to contacting the manufacturer, please have the following information readily available:

- Purchase Order information
- Name, PO Number, Dealer/Vendor Name, etc.
- SKU/Model Number
- Factory Part Information

## **IMPORTANTE!**

Il produttore si riserva il diritto di alterare, modificare o riprogettare i prodotti in qualsiasi momento e senza preavviso, allo scopo di migliorarli e migliorare l'esperienza del cliente.

## **Cura e pulizia**

- La maggior parte dello sporco può essere lavata via con un sapone delicato e acqua tiepida.
- Per le macchie più difficili, utilizzare detersivo liquido per piatti o candeggina senza cloro.
- Non utilizzare materiali abrasivi come lana d'acciaio o pagliette per pulire la superficie acrilica.
- Testare sempre la soluzione detergente su una piccola area prima di utilizzarla sull'intera superficie.
- Non lasciare che il detergente penetri nella superficie acrilica.
- Risciacquare immediatamente abbondantemente con acqua e asciugare con un panno morbido.

## **Riparazione e manutenzione**

- Utilizzare un composto lucidante liquido come Gel-Gloss Kitchen and Bath Lucidante(TM) per mantenere la lucentezza originale della superficie acrilica
- I graffi leggeri possono essere rimossi con un composto lucidante per automobili.
- Per graffi più profondi, utilizzare carta vetrata bagnata (grana 1500 o superiore). Aggiungere sempre acqua durante la carteggiatura e carteggiare leggermente l'area più grande del graffio con movimenti circolari per rimuovere i graffi. Ripetere fino alla scomparsa del graffio. Utilizzare un panno morbido e una piccola quantità di pasta lucidante per ripristinare la lucentezza. Ripetere se necessario fino a quando la superficie non sarà nuovamente lucida.

## **IMPORTANTE!**

**NON USARE:** Detergenti abrasivi come: acido, ammoniaca, candeggina e soluzioni simili. L'uso di tali soluzioni può causare corrosione, desquamazione della finitura e/o opacizzazione della superficie.

**NON USARE:** Spugne o panni abrasivi. Non usare mai spazzole in acciaio, lana o metallo che graffierebbero permanentemente la superficie.

Sanven Technology Ltd.

Suite 250, 9166 Anaheim Place, Rancho Cucamonga, CA 91730

