

**DUAL WHEEL
WHEELBARROW CART
USER MANUAL**

DUAL WHEEL WHEELBARROW CART

WB-048A

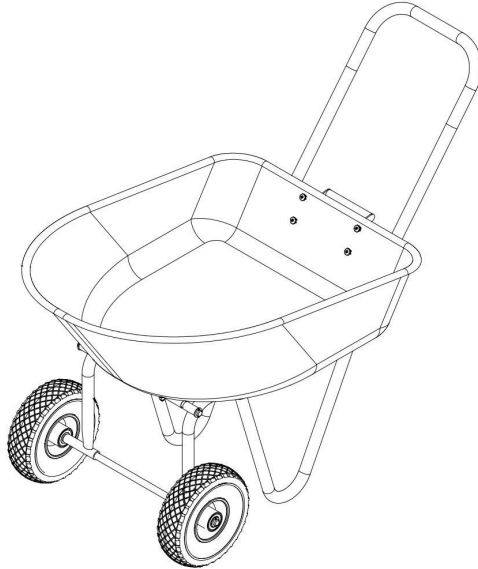

Safety precautions

WARNING:

Read this instructions before using this product. Failure to do so can result in serious injury. the basic precautions should always be followed,including the following:

The dual wheel wheelbarrow cart may not be used or stored in hazardous areas. It is not allowed to use the appliance in hazardous locations.

The dual wheel wheelbarrow cart must be checked to ensure that it is in proper working order and is operating safely prior to use. Otherwise,the appliance must not be used.

Use as intended only. The dual wheel wheelbarrow cart are not suitable for loading corrosive materials. Because they will plastic dump the material on garden carts.

The operator must use the dual wheel wheelbarrow cart properly. He must consider the local conditions and must pay attention to third parties,in particular children,when working with the dual wheel wheelbarrow cart.

This dual wheel wheelbarrow cart is not intended for use by persons (including children) with reduced physical,sensory or mental abilities or lacking experience and/or knowledge,unless they are super- vised by a person responsible for their safety or are instructed by these persons on the use of the device. Children should be supervised,to ensure that they do not play with the dual wheel wheelbarrow cart.

Please use the dual wheel wheelbarrow cart according to the weight indicated in the manual. Do not load more than the marked weight, as this will damage the dual wheel wheelbarrow cart.

SAVE THESE INSTRUCTIONS

Product List

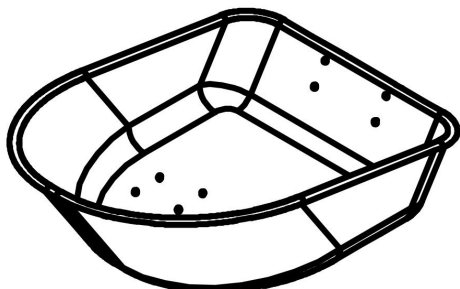

A-Tray

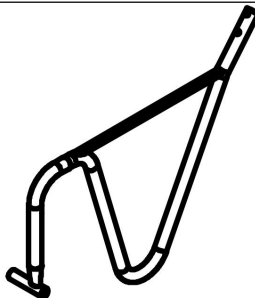

B-Right Leg

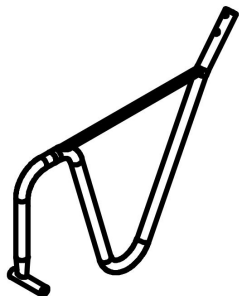

C-Left Leg

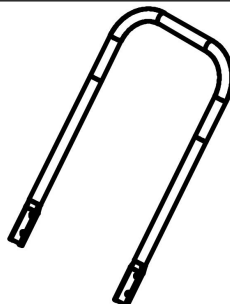

D-Handle

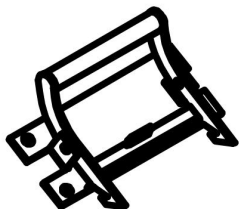

E-Handle Lock

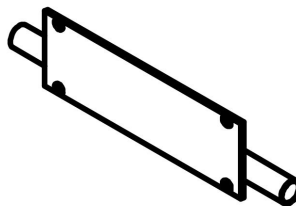

F-Junction plate

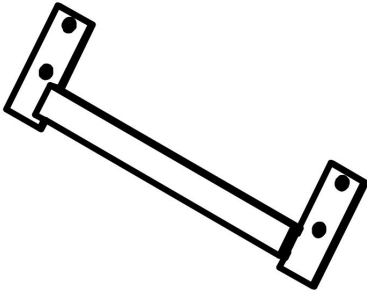

G-Locking fastener

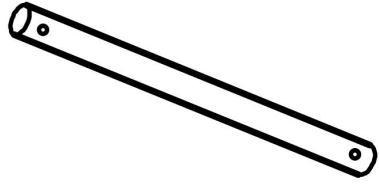

H-Connecting shaft

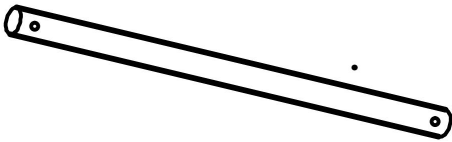

I-Alxe

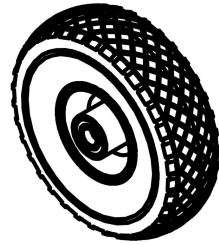

J-Wheel*2

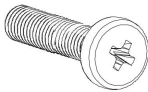

K-Bolts M8 x 20MM*8

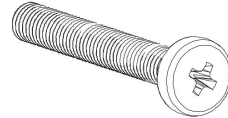

L-Bolts M8 x 45MM*4



M-Washers M8*20

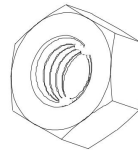

N-Lock Nut M8*12

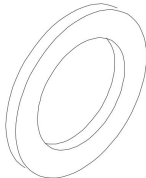

O-Washers M16*4



P-Cetter pins*4

Product Description

--

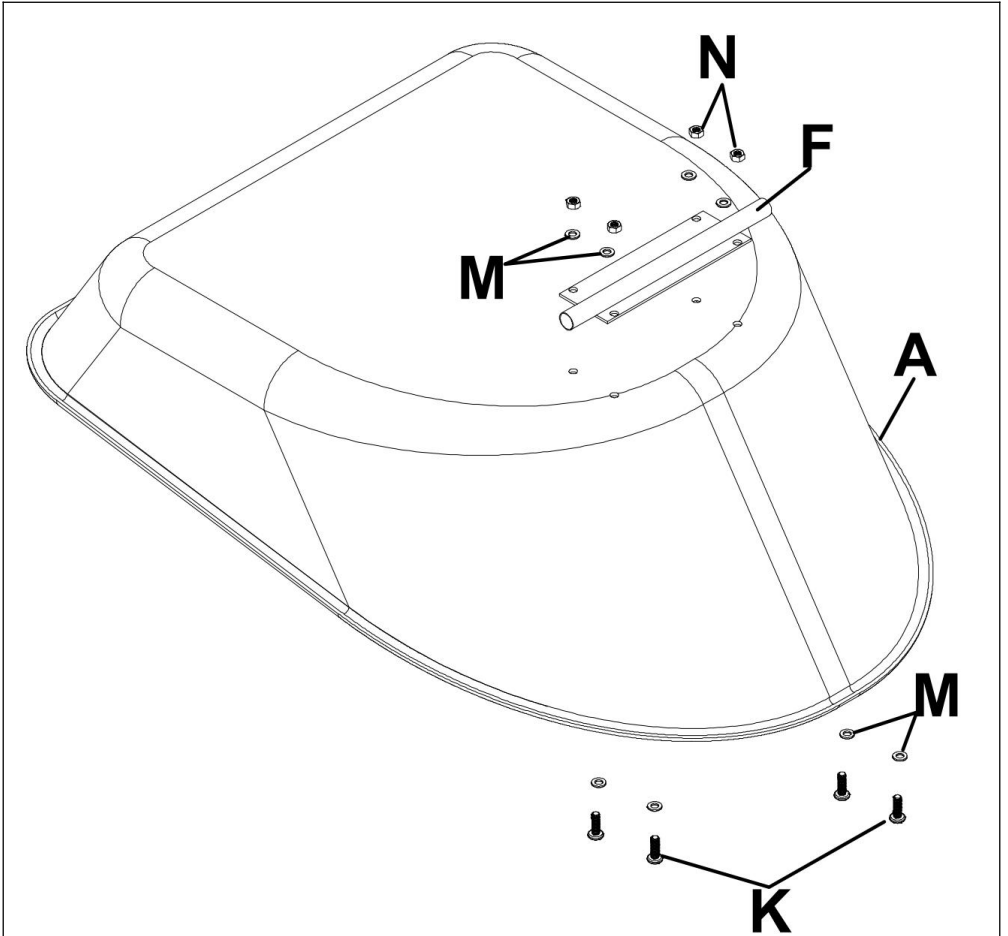

Attach Junction plate F to the tray A, using bolt M8*20mm K Washers M and Lock Nut N.

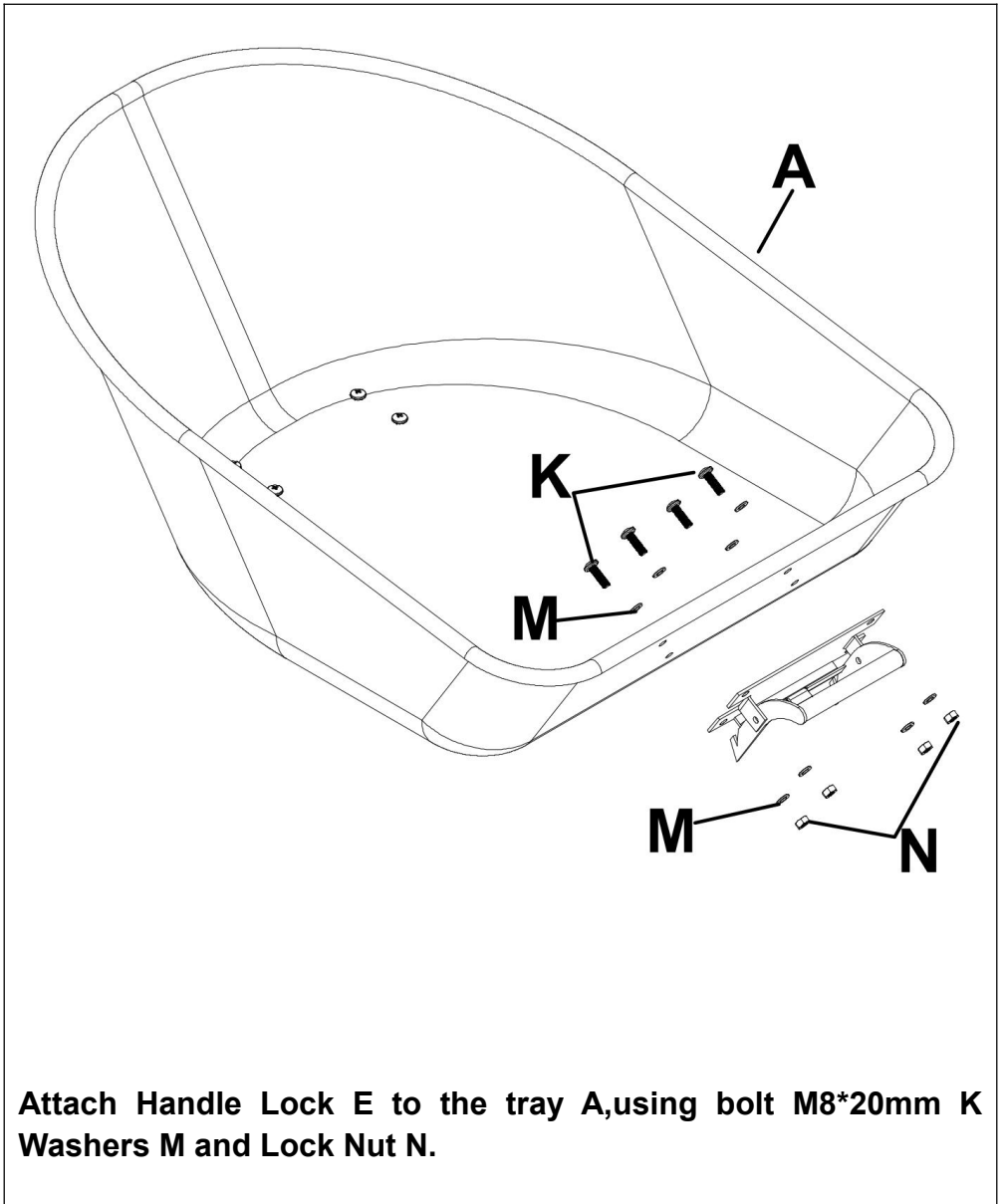

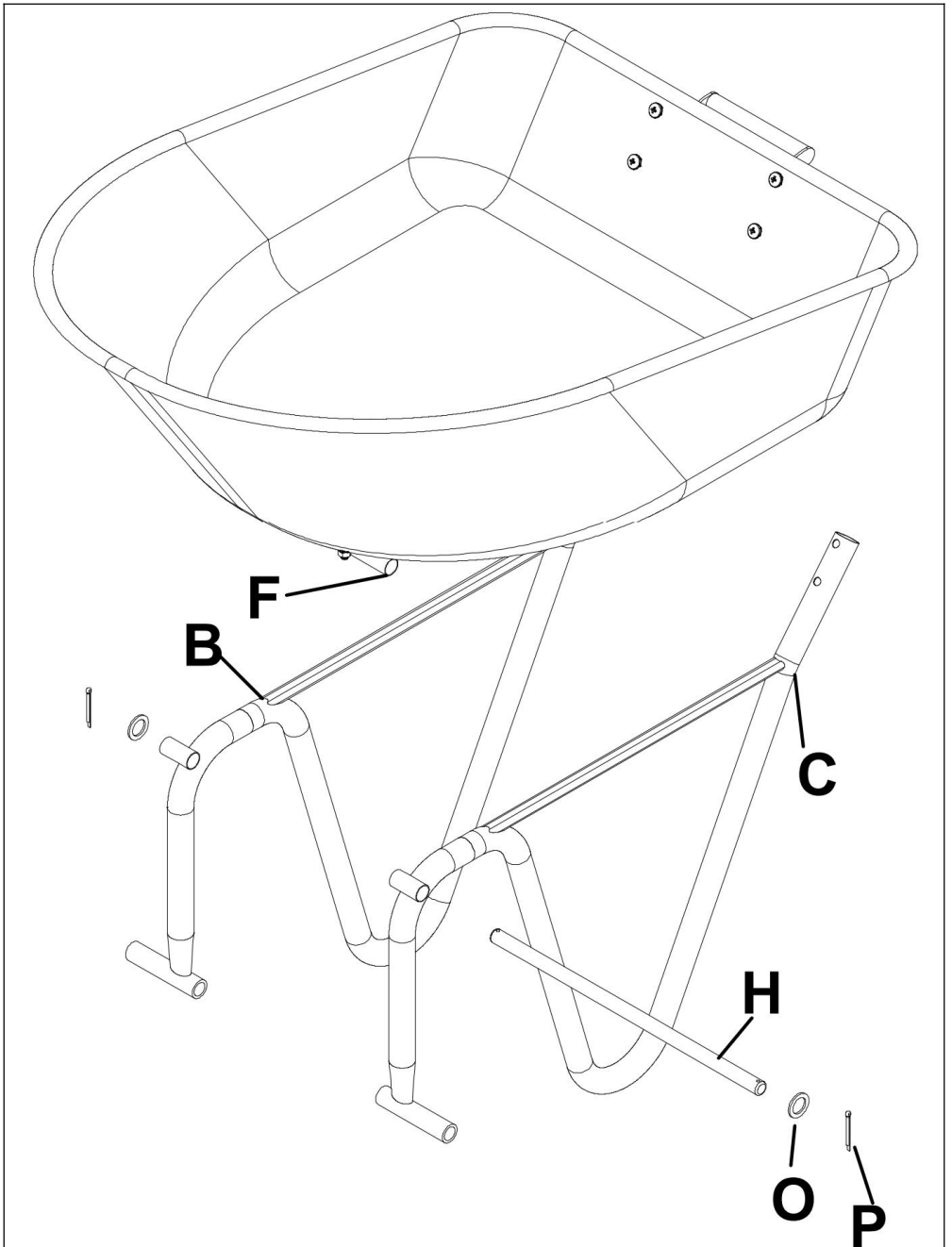

Attach Junction plate F to the Leg(Right,Left) B.C,together with Connecting shaft H and with Washers M16 O and cotter pins P.

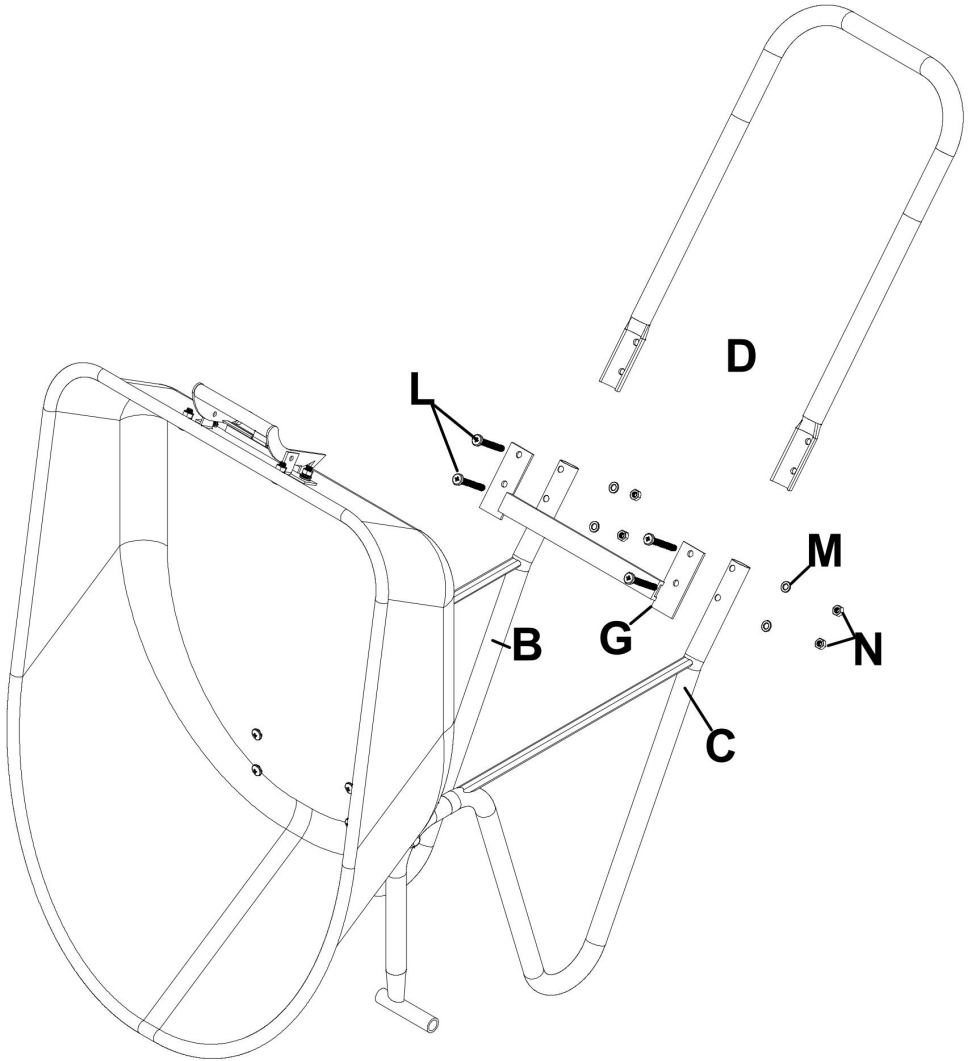

Attach Locking fastener G to the Leg(Right,Left) B,C,and Handle D together with using bolt M8*45mm L Washers M and Lock Nut N.

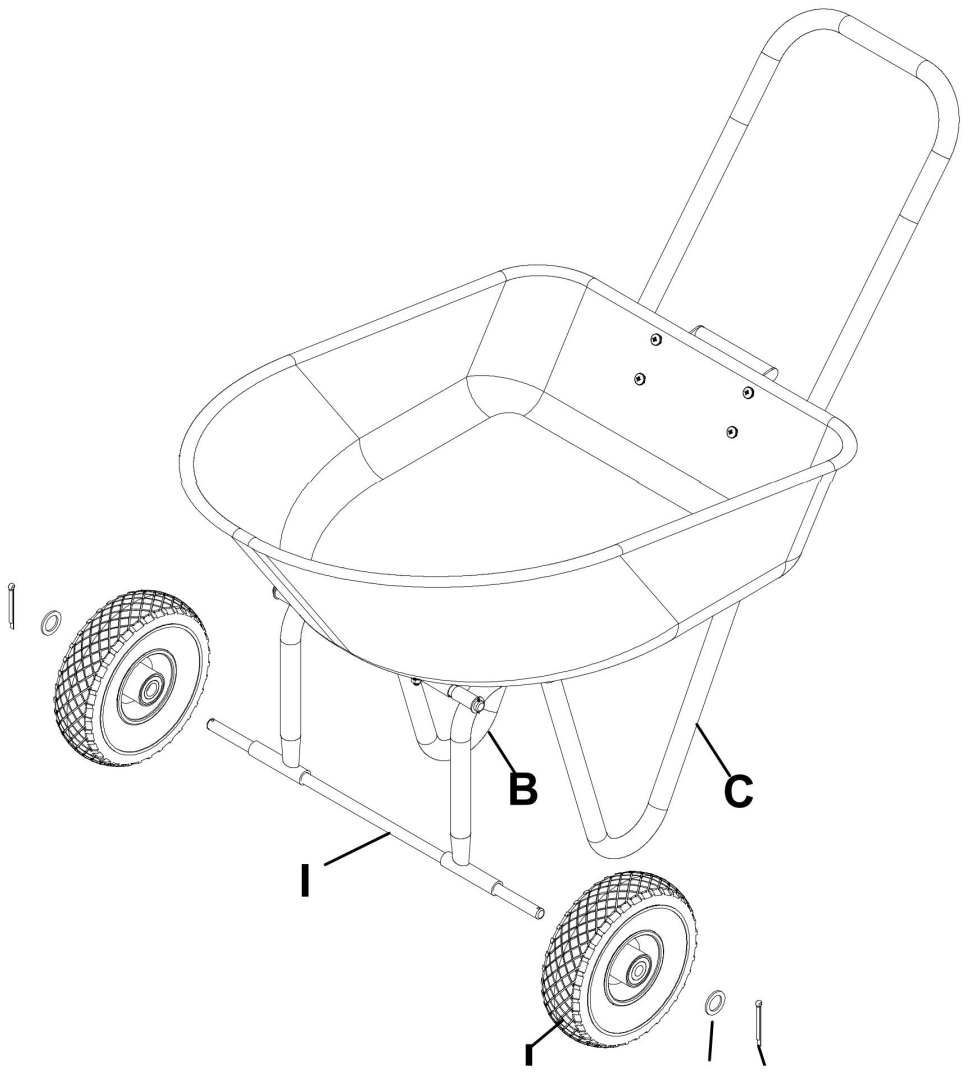

Attach Wheels J to the Leg(Right , Left) B.C,together with Axle I and with Washers M16 O and cotter pins P.

The maximum load capacity should not exceed 180kg.

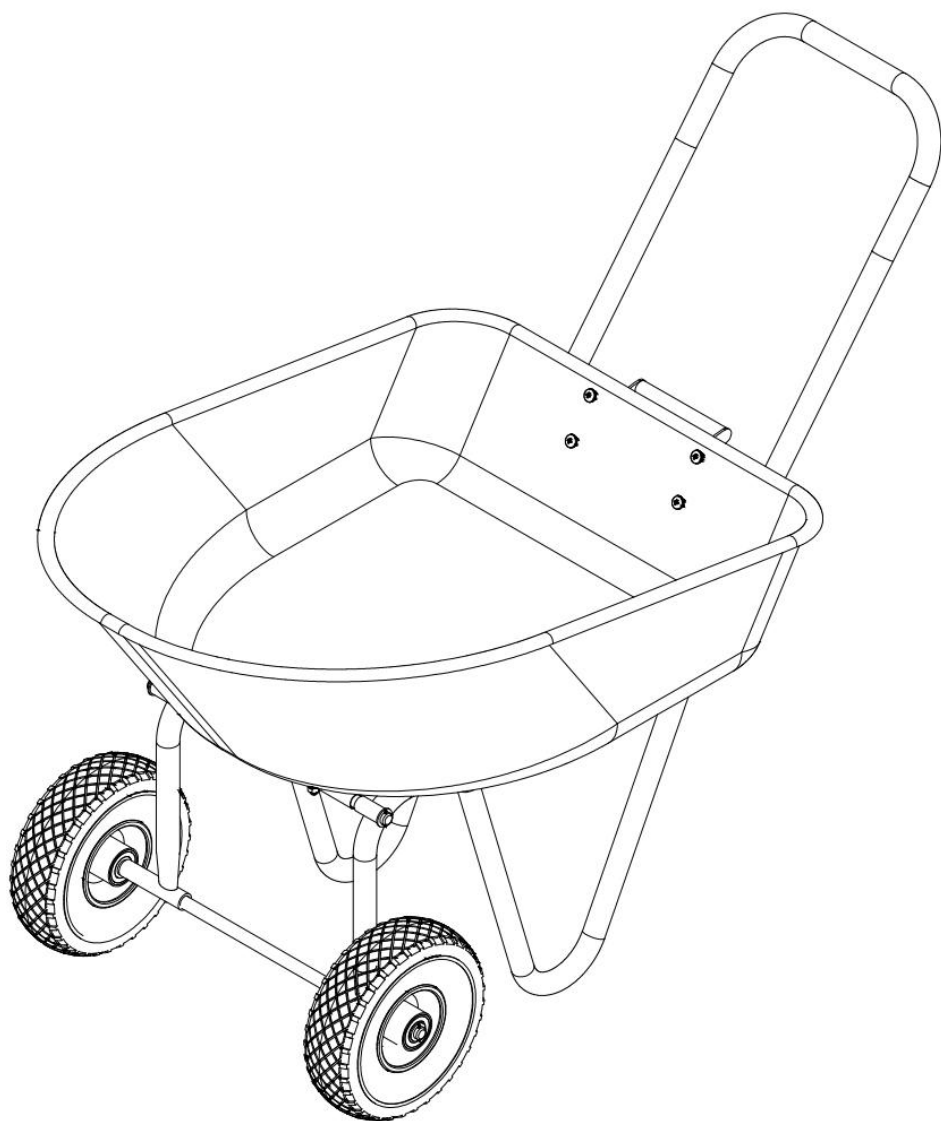

The assembly is complete.

Manufacturer:Shanghaimuxinmuyeyouxiangongsi

Address: Shuangchenglu 803nong11hao1602A-1609shi, baoshanqu, shanghai 200000 CN.

Imported to AUS: SIHAO PTY LTD. 1 ROKEVA STREETEASTWOOD NSW 2122 Australia

Imported to USA: Sanven Technology Ltd. Suite 250, 9166 Anaheim Place, Rancho Cucamonga, CA 91730

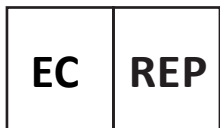

E-CrossStu GmbH

Mainzer Landstr.69, 60329 Frankfurt am Main.



YH CONSULTING LIMITED.

C/O YH Consulting Limited Office 147, Centurion House,
London Road, Staines-upon-Thames, Surrey, TW18 4AX

RUEDA DOBLE
CARRO DE CARRETILLA
MANUAL DE USUARIO

DUAL WHEEL WHEELBARROW CART

WB-048A

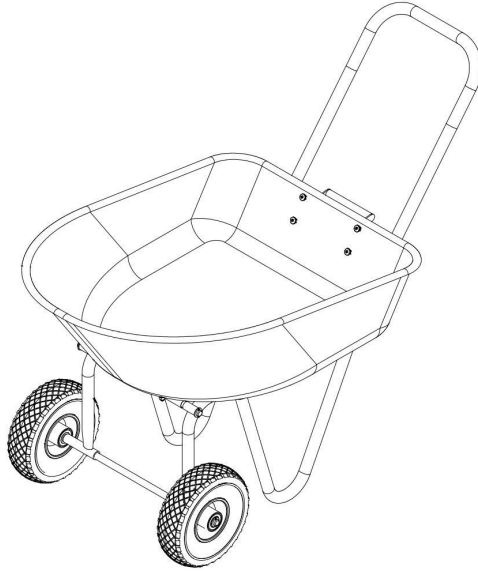

Precauciones de seguridad

ADVERTENCIA:

Lea estas instrucciones antes de usar este producto. De lo contrario, se pueden producir lesiones graves. Siempre se deben seguir las precauciones básicas , incluidas las siguientes:

La carretilla de dos ruedas no se puede utilizar ni almacenar en zonas peligrosas. No está permitido utilizar el aparato en lugares peligrosos.

el carro de carretilla de dos ruedas para garantizar que esté en buenas condiciones de funcionamiento y funcione de manera segura antes de su uso. De lo contrario , no se debe utilizar el aparato.

Úselo únicamente según lo previsto. Los carros tipo carretilla de dos ruedas no son adecuados para cargar materiales corrosivos. Porque tirarán el material en plástico en carritos de jardín.

El operador debe utilizar correctamente la carretilla de dos ruedas . Al trabajar con la carretilla de dos ruedas debe tener en cuenta las condiciones locales y prestar atención a terceros , en particular a los niños .

Esta carretilla de dos ruedas no está diseñada para que la utilicen personas (incluidos niños) con capacidades físicas , sensoriales o mentales reducidas o que carezcan de experiencia y/o conocimientos , a menos que estén supervisadas por una persona responsable de su seguridad o reciban instrucciones de estas personas. personas sobre el uso del dispositivo. Los niños deben ser

supervisados para asegurarse de que no jueguen con el carrito de doble rueda .

Utilice el carro tipo carretilla de dos ruedas según el peso indicado en el manual. No cargue más del peso marcado, ya que esto dañará el carro de la carretilla de dos ruedas .

GUARDA ESTAS INSTRUCCIONES

Lista de productos

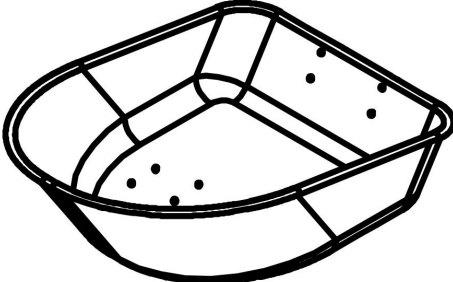
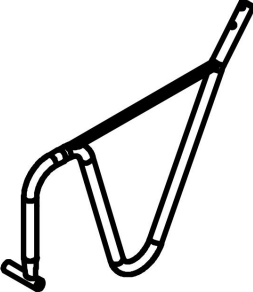
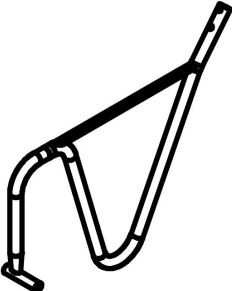
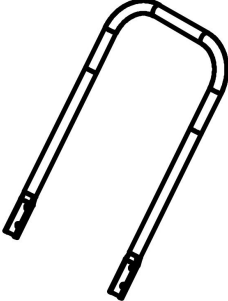
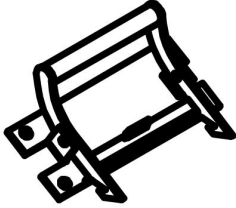
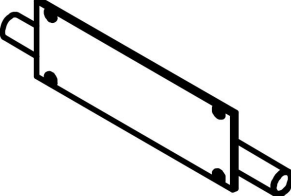
 <p data-bbox="202 762 385 794">Una bandeja</p>	 <p data-bbox="676 762 938 794">B -Pierna Derecha</p>
 <p data-bbox="165 1118 452 1150">C - Pierna Izquierda</p>	 <p data-bbox="732 1118 882 1150">D - Mango</p>
 <p data-bbox="154 1406 463 1469">Cerradura con manija electrónica</p>	 <p data-bbox="680 1414 934 1445">F -Placa de unión</p>

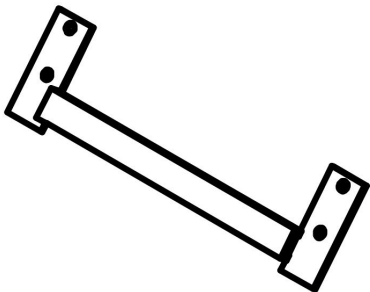

G -Cierre de bloqueo

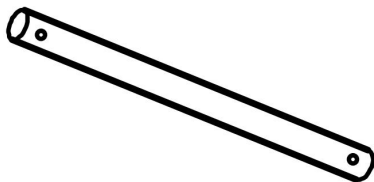

H -Eje de conexión

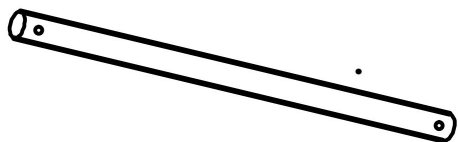

yo -alxe

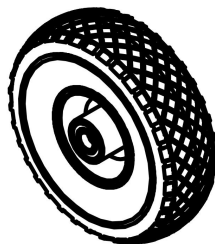

J -Rueda*2

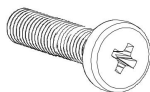

K M8 x 20MM*8

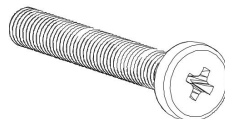

Pernos en L M8 x 45MM*4



M -Arandelas M8*20

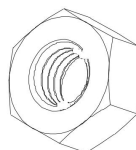

N -Tuerca de seguridad M8*12

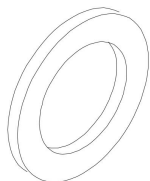

O -Arandelas M16*4



P -Pasadores de sujeción*4

Descripción del Producto

--

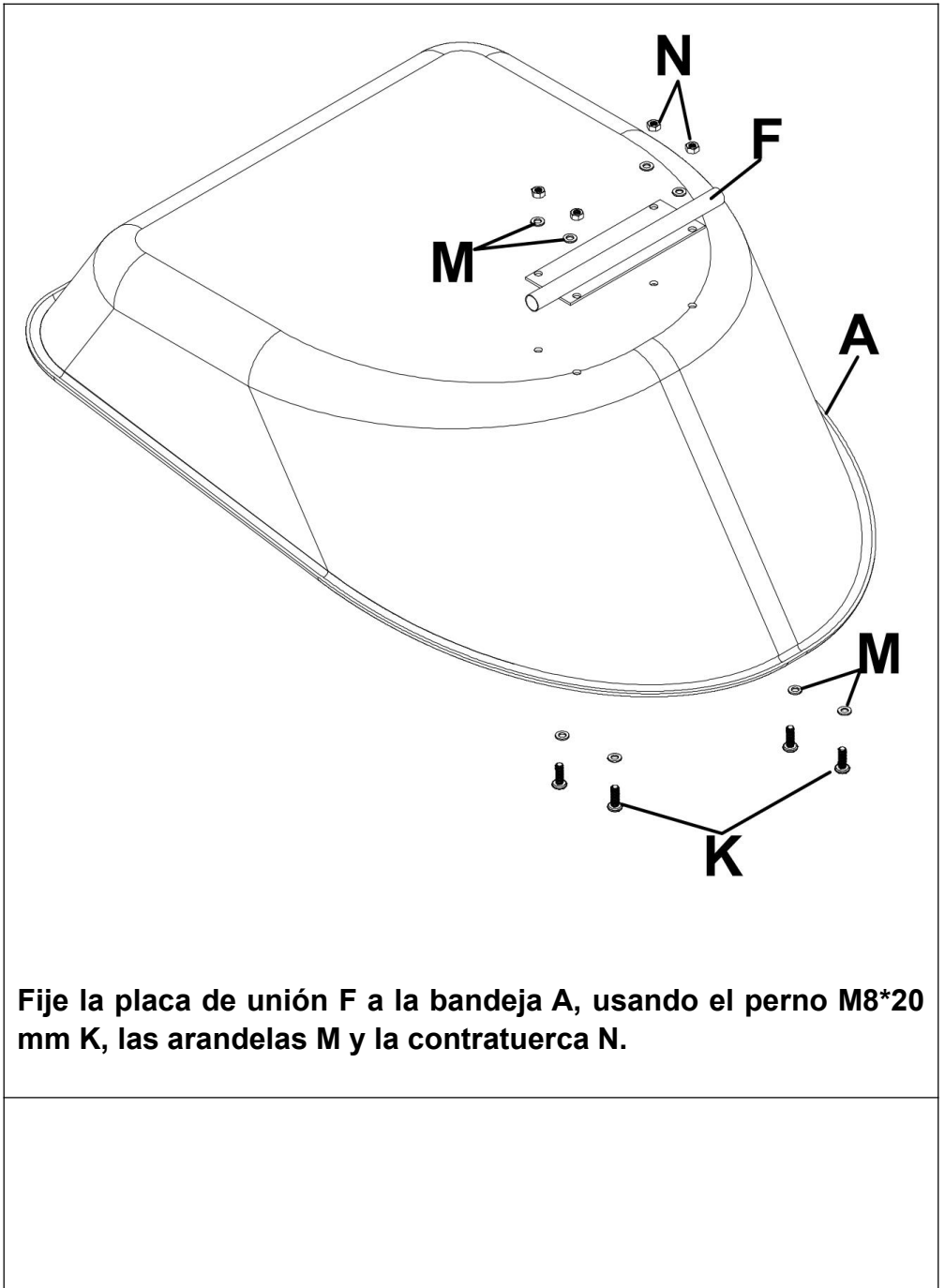

Fije la placa de unión F a la bandeja A, usando el perno M8*20 mm K, las arandelas M y la contratuerca N.

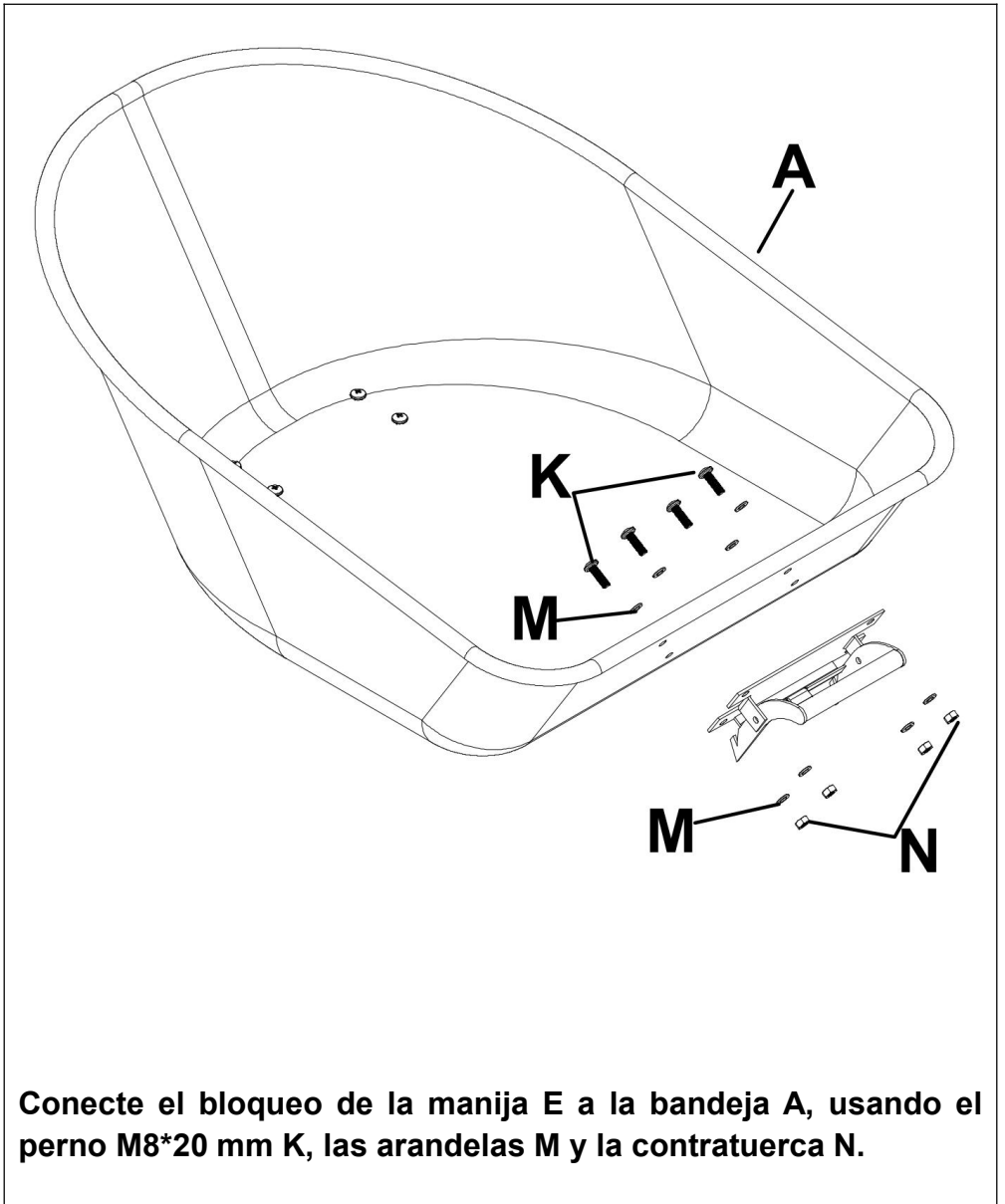

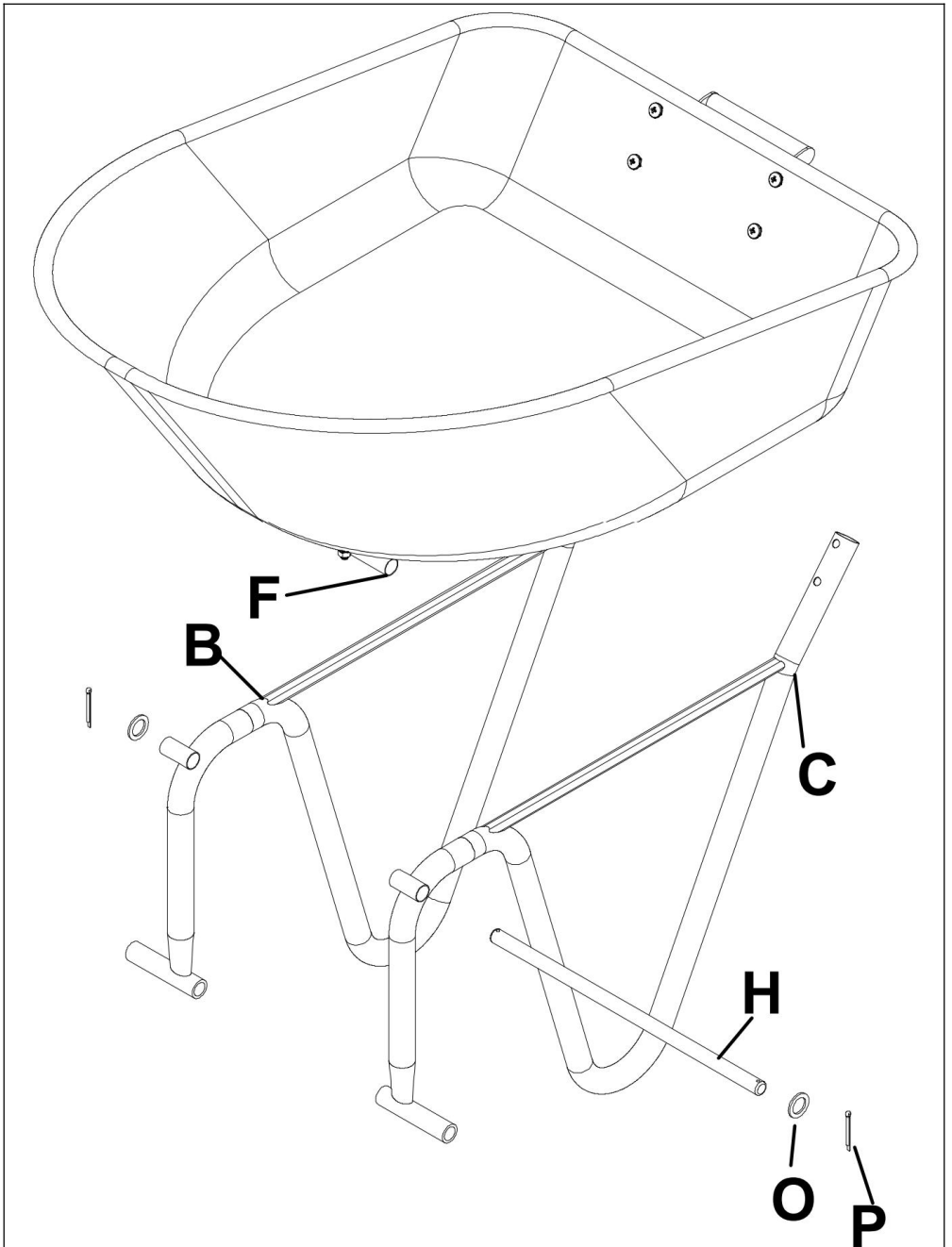

Conecte la placa de unión F a la pata (derecha, izquierda) BC, junto con el eje de conexión H y las arandelas M16 O y las

chavetas P.

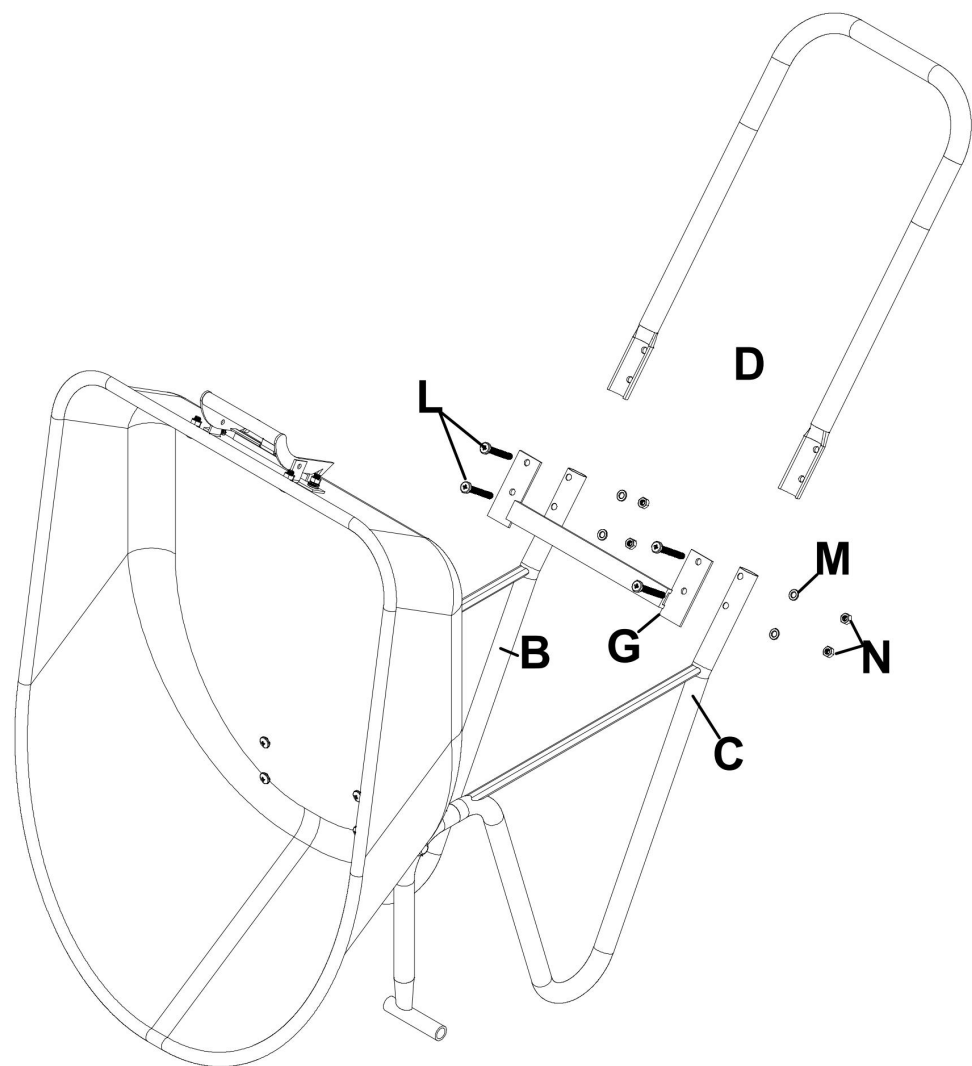

Fije el sujetador de bloqueo G a la pata (derecha, izquierda) BC y la manija D junto con el perno M8*45 mm L, las arandelas M y la contratuerca N.

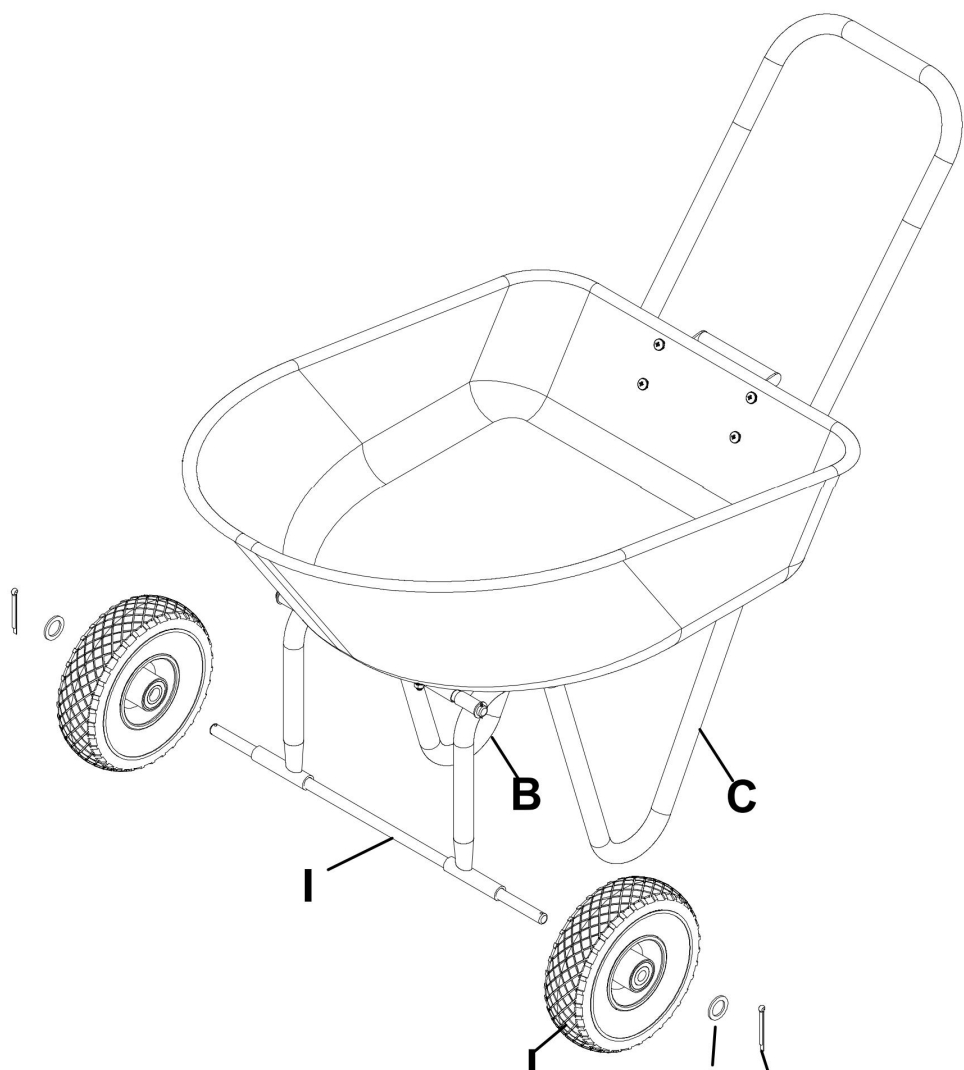

Conecte las ruedas J a la pata (derecha, izquierda) BC, junto con Alxe I y las arandelas M16 O y las chavetas P.

**La capacidad de carga máxima no debe exceder los
1,80 kg .**

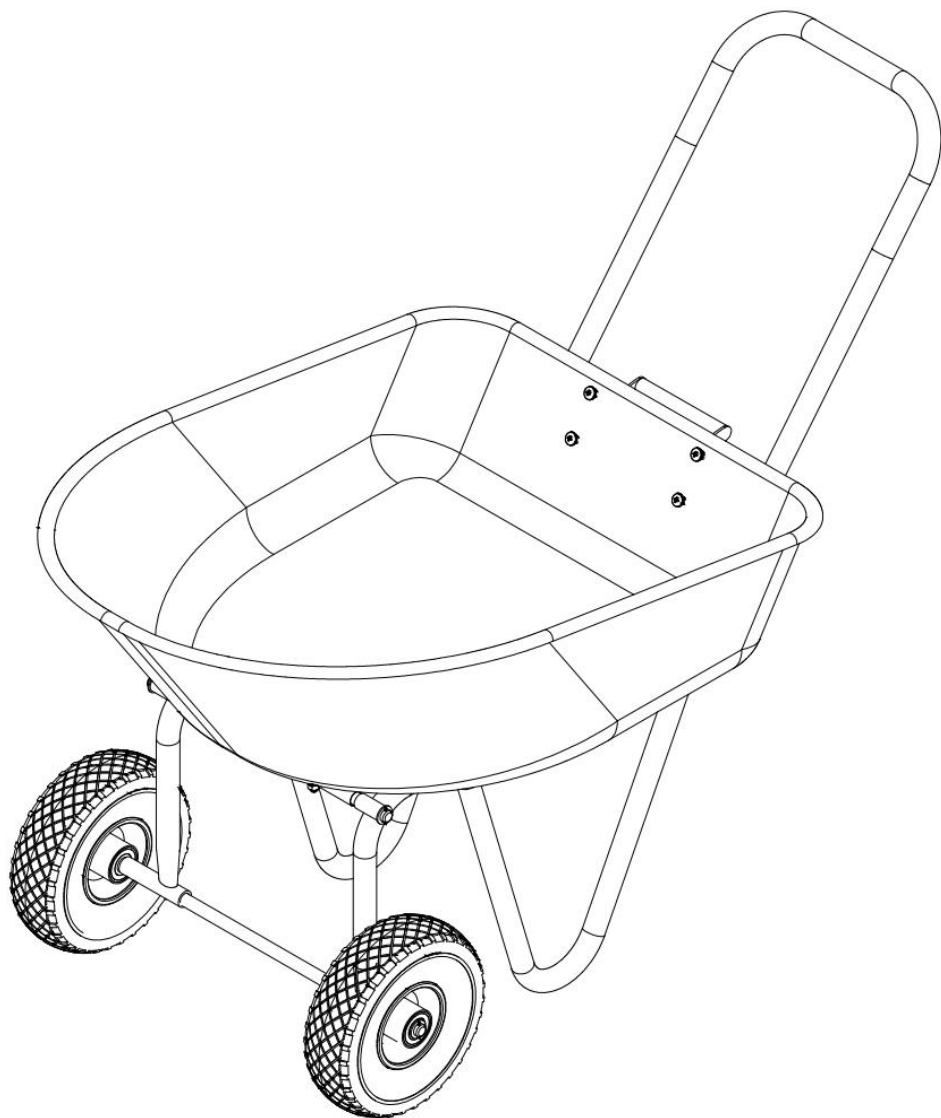

El montaje está completo.

Fabricante : Shanghaimuxinmuyeyouxiangongsi

Dirección: Shuangchenglu 803nong11hao1602A-1609shi, baoshanqu, shanghai 200000 CN.

Importado a AUS: SIHAO PTY LTD. 1 ROKEVA STREET ASTWOOD NSW 2122 Australia

Importado a EE. UU.: Sanven Technology Ltd. Suite 250, 9166 Anaheim Lugar, Rancho Cucamonga, CA 91730



E-CrossStu GmbH

Mainzer Landstr.69, 60329 Frankfurt am Main.



YH CONSULTING LIMITED.

C/O YH Consulting Limited Office 147, Centurion House,
London Road, Staines-upon-Thames, Surrey, TW18 4AX

DOPPIA RUOTA
CARRELLO DELLA CARRIOLA
MANUALE D'USO

DUAL WHEEL WHEELBARROW CART

WB-048A

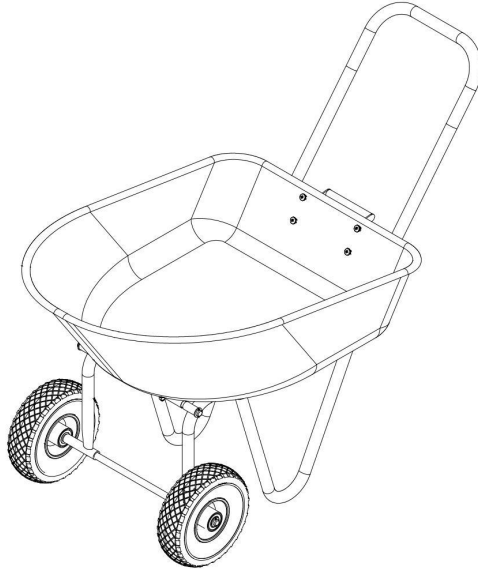

Misure di sicurezza

AVVERTIMENTO:

Leggere queste istruzioni prima di utilizzare questo prodotto. In caso contrario si potrebbero causare lesioni gravi. È necessario seguire sempre le precauzioni di base , incluse le seguenti:

La carriola a due ruote non può essere utilizzata o conservata in aree pericolose. Non è consentito utilizzare l'apparecchio in luoghi pericolosi.

Il carrello della carriola a doppia ruota deve essere controllato per garantire che sia in condizioni di funzionamento adeguate e funzioni in sicurezza prima dell'uso. In caso contrario l' apparecchio non deve essere utilizzato.

Utilizzare solo come previsto. Il carrello carriola a doppia ruota non è adatto al caricamento di materiali corrosivi. Perché scaricheranno il materiale sui carrelli da giardino.

L'operatore deve utilizzare correttamente il carrello della carriola a due ruote . Durante il lavoro con la carriola a due ruote è necessario considerare le condizioni locali e prestare attenzione a terzi , in particolare ai bambini .

Questa carriola a due ruote non è destinata all'uso da parte di persone (compresi i bambini) con ridotte capacità fisiche , sensoriali o mentali o prive di esperienza e/o conoscenza , a meno che non siano supervisionate da una persona responsabile della loro sicurezza o siano istruite da questa persone sull'uso del dispositivo. I bambini devono essere sorvegliati per assicurarsi che non giochino con la carriola

a due ruote .

Si prega di utilizzare il carrello della carriola a doppia ruota in base al peso indicato nel manuale. Non caricare più del peso indicato, poiché ciò danneggerebbe il carrello della carriola a doppia ruota .

CONSERVA QUESTE ISTRUZIONI

Elenco prodotti

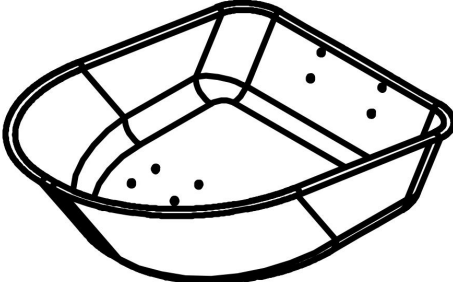
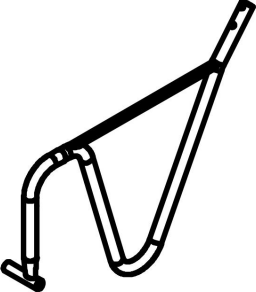
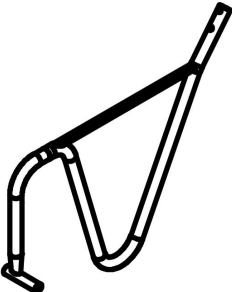
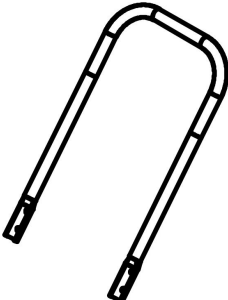
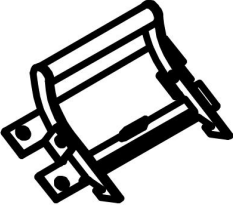
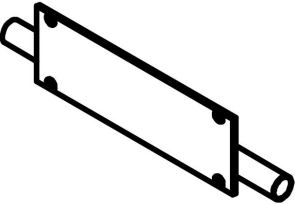
 <p data-bbox="213 759 374 788">Un vassoio</p>	 <p data-bbox="680 762 936 791">B - Gamba destra</p>
 <p data-bbox="255 1118 362 1147">C - Legli</p>	 <p data-bbox="725 1118 893 1147">D - Maniglia</p>
 <p data-bbox="176 1401 443 1430">E -Blocco maniglia</p>	 <p data-bbox="650 1414 969 1442">F -Piastra di giunzione</p>

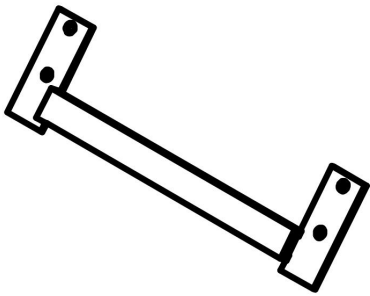

G - Chiusura di bloccaggio

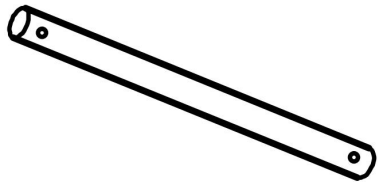

H -Albero di collegamento

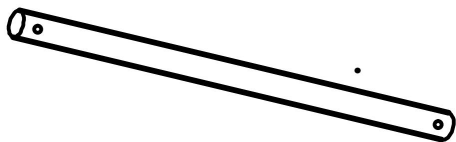

Io -Alxe

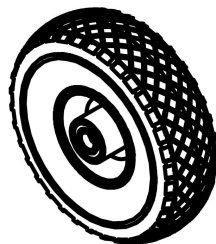

J -Ruota*2

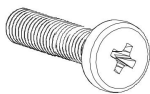

K -Bulloni M8 x 20MM*8

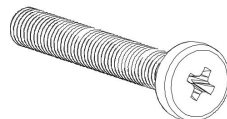

L -Bulloni M8 x 45MM*4

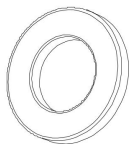

M -Rondelle M8*20

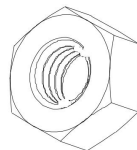

N - Dado di bloccaggio M8*12

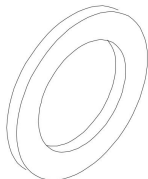

O -Rondelle M16*4



P -Perni centrali*4

Descrizione del prodotto

--

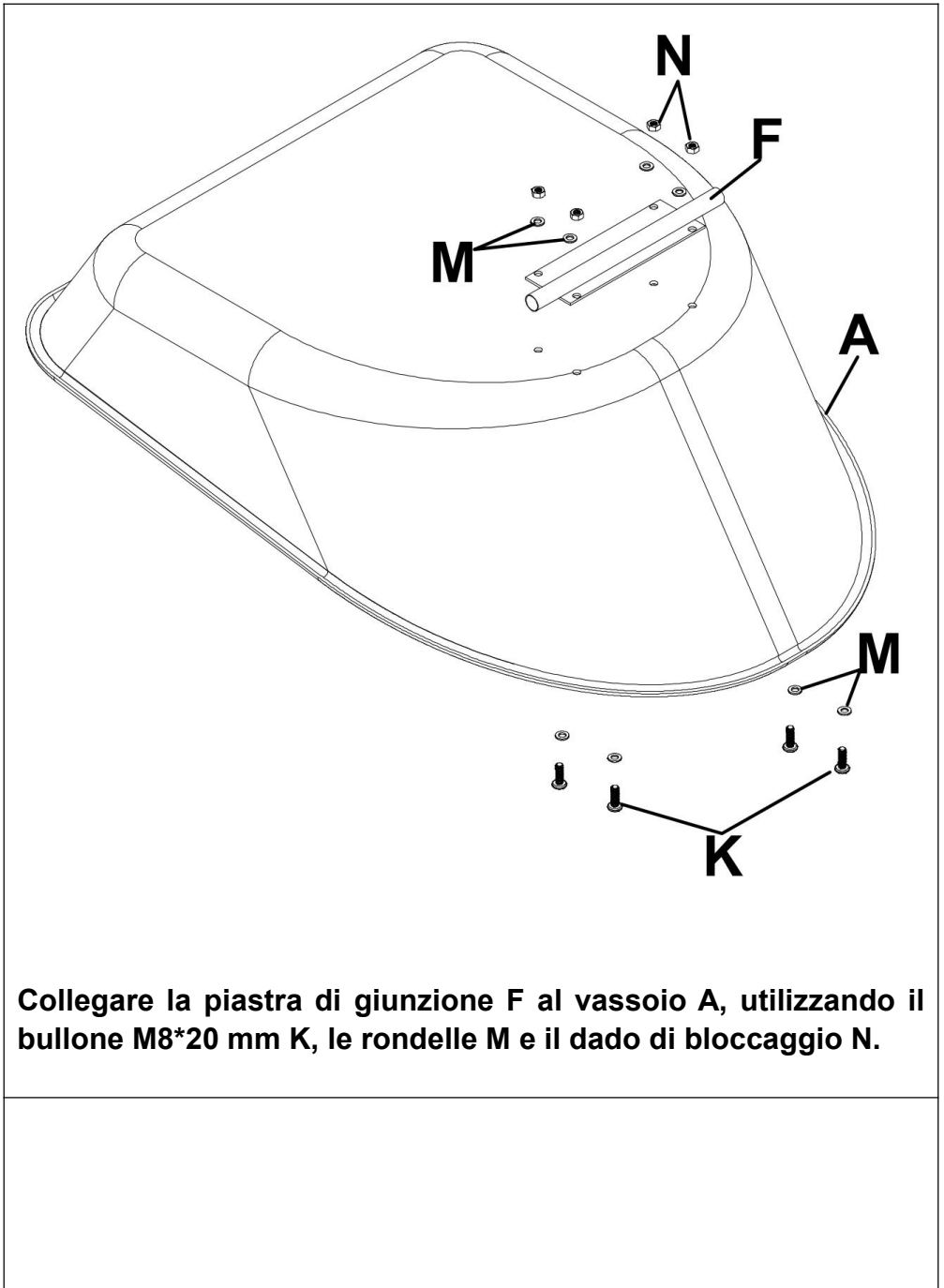

Collegare la piastra di giunzione F al vassoio A, utilizzando il bullone M8*20 mm K, le rondelle M e il dado di bloccaggio N.

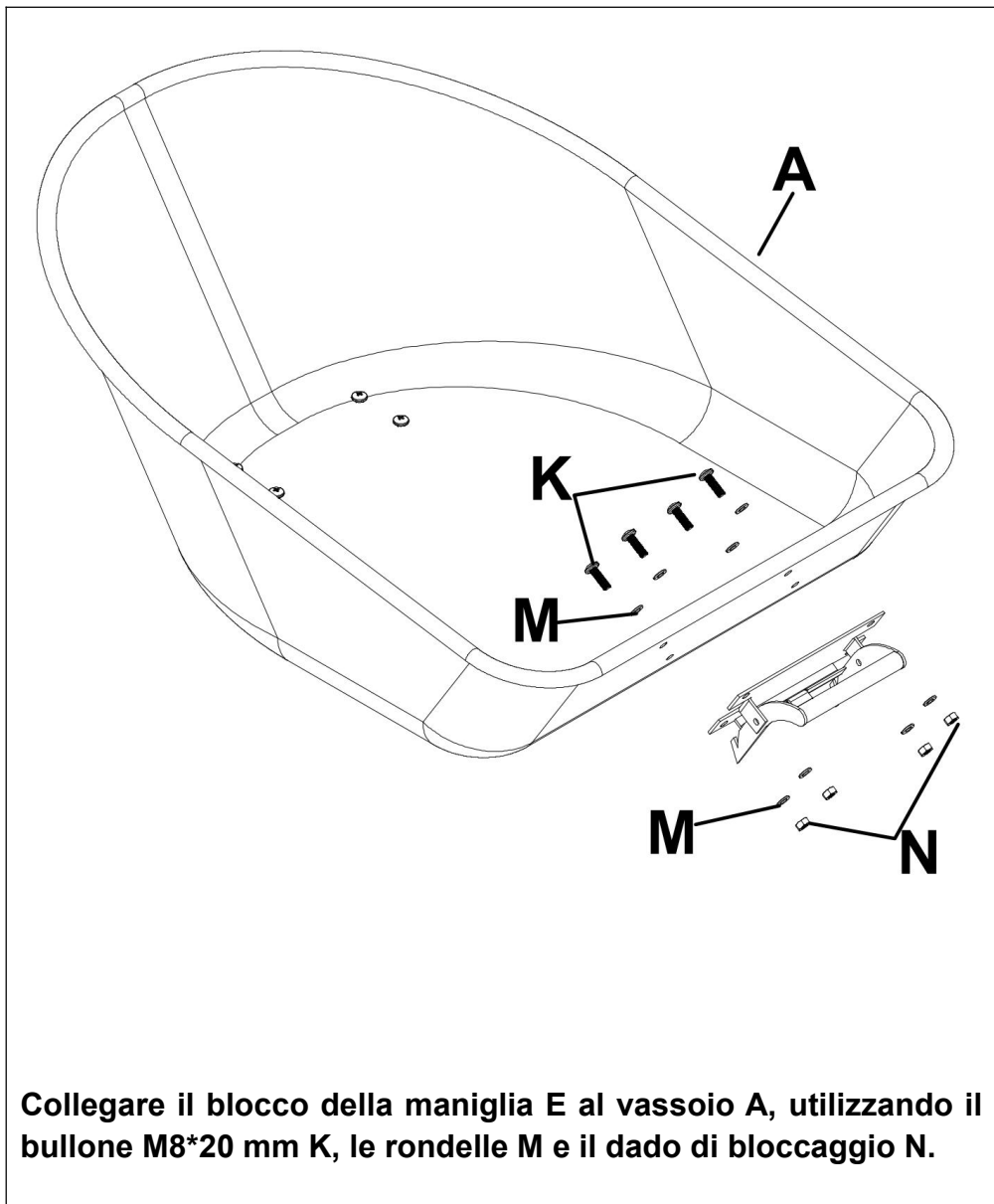

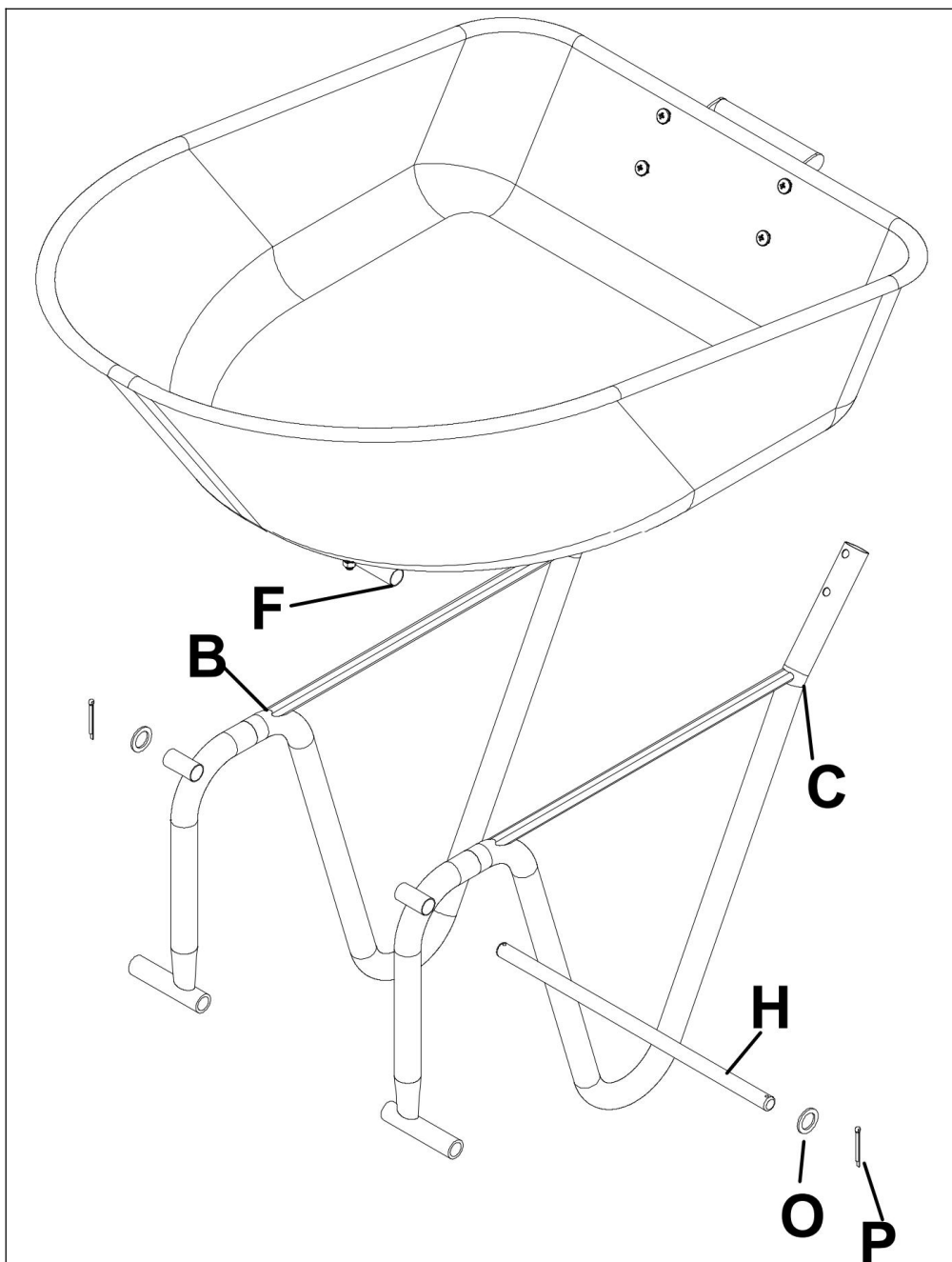

Collegare la piastra di giunzione F alla gamba (destra, sinistra) BC, insieme all'albero di collegamento H e alle rondelle M16 O e

alle coppie P.

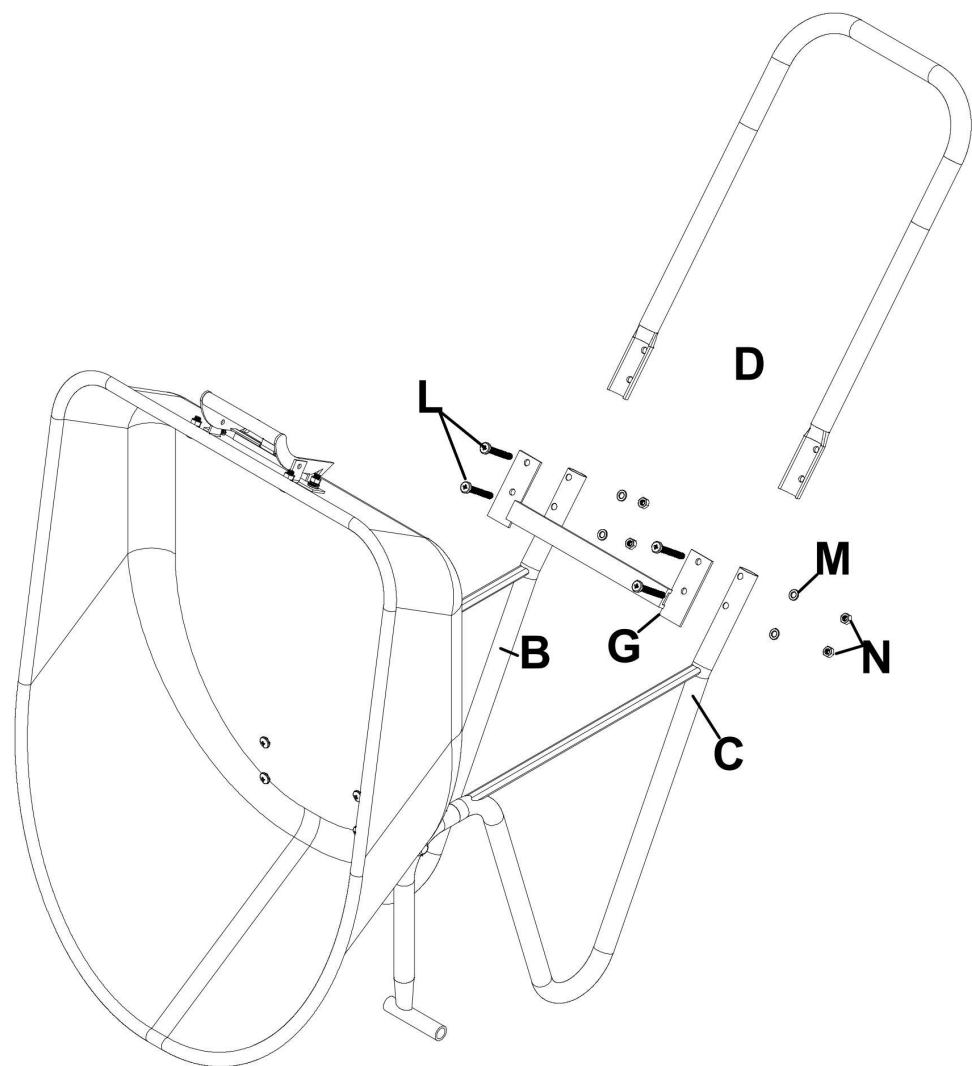

Collegare il dispositivo di bloccaggio G alla gamba (destra, sinistra) BC e alla maniglia D insieme utilizzando il bullone M8*45 mm L, le rondelle M e il dado di bloccaggio N.

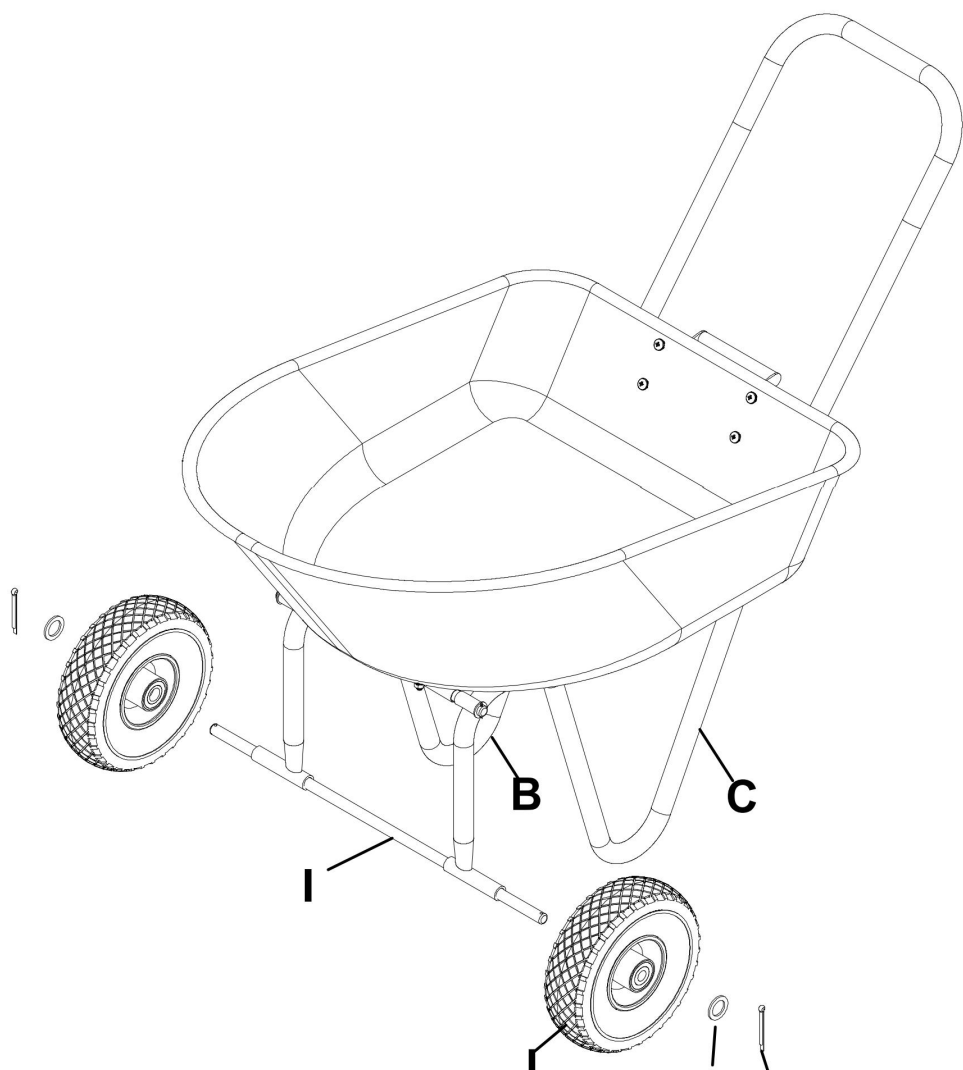

Attaccare le ruote J alla gamba (destra, sinistra) BC, insieme ad Alxe I e alle rondelle M16 O e alle coppiglie P.

La capacità di carico massima non deve superare 180 kg.

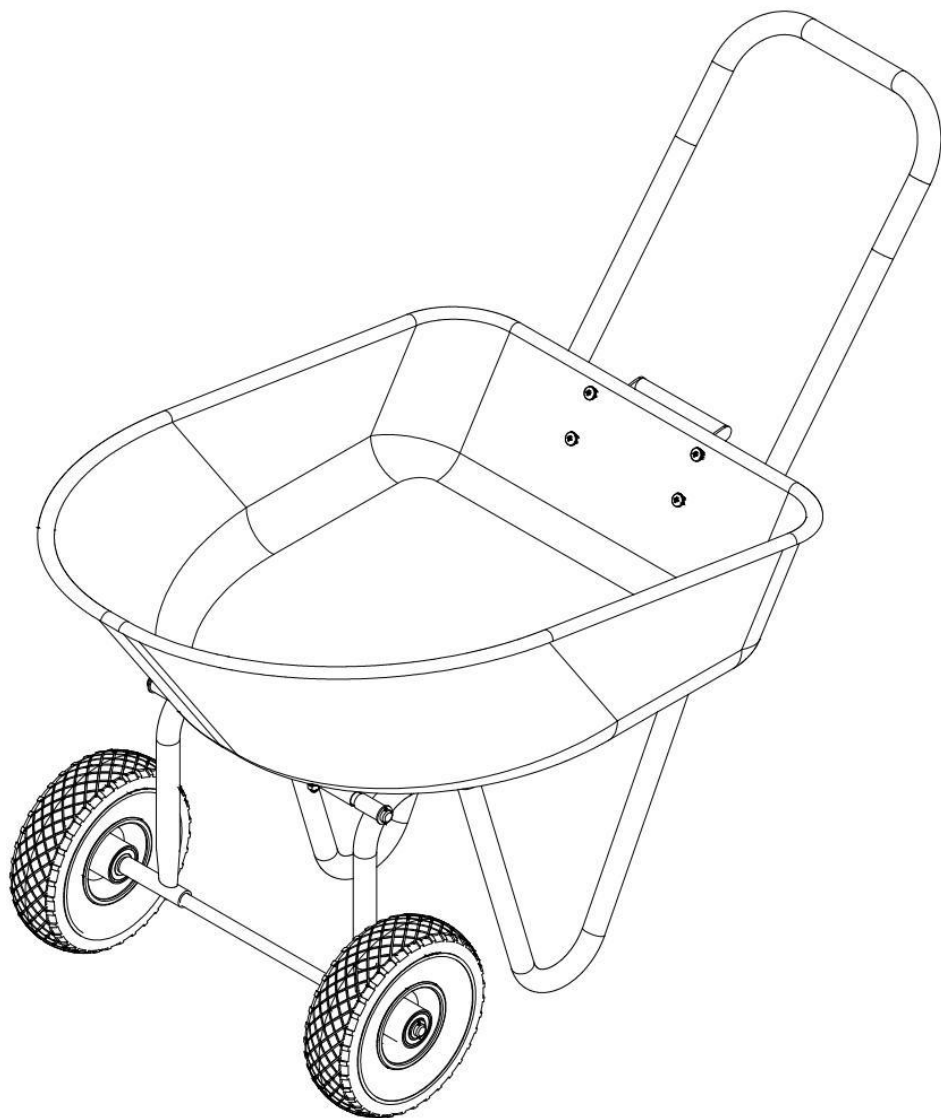

L'assemblaggio è completo.

Produttore : Shanghaimuxinmuyeyouxiangongsi

Indirizzo: Shuangchenglu 803nong11hao1602A-1609shi, baoshanqu, shanghai 200000 CN.

Importato in AUS: SIHAO PTY LTD. 1 ROKEVA STREETEASTWOOD NSW 2122 Australia

Importato negli Stati Uniti: Sanven Technology Ltd. Suite 250, 9166 Anaheim

Luogo, Rancho Cucamonga, CA 91730

EC	REP
-----------	------------

E-CrossStu GmbH

Mainzer Landstr.69, 60329 Frankfurt am Main.

UK	REP
-----------	------------

YH CONSULTING LIMITED.

C/O YH Consulting Limited Office 147, Centurion House,
London Road, Staines-upon-Thames, Surrey, TW18 4AX

**PODWÓJNE KOŁO
WÓZEK Z TACZKĄ
INSTRUKCJA OBSŁUGI**

DUAL WHEEL WHEELBARROW CART

WB-048A

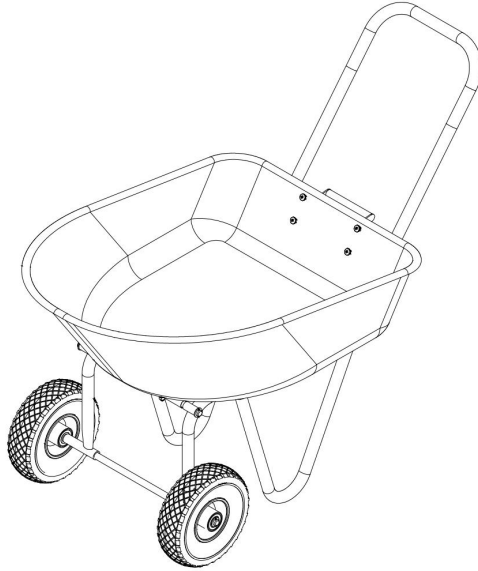

Środki ostrożności

OSTRZEŻENIE:

Przeczytaj tę instrukcję przed użyciem tego produktu. Niezastosowanie się do tego może spowodować poważne obrażenia. należy zawsze przestrzegać podstawowych środków ostrożności , w tym:

Wózka z taczka dwukołową nie można używać ani przechowywać w obszarach niebezpiecznych. Nie wolno używać urządzenia w miejscach niebezpiecznych.

Przed użyciem należy sprawdzić, czy wózek na taczki dwukołowe jest w dobrym stanie i czy działa bezpiecznie . W przeciwnym razie nie wolno używać urządzenia.

Używaj wyłącznie zgodnie z przeznaczeniem. Wózki na taczki dwukołowe nie nadają się do ładowania materiałów żrących. Ponieważ będą zrzucać plastik na wózki ogrodowe.

Operator musi prawidłowo używać wózka z taczka dwukołową . Podczas pracy z wózkiem z taczka dwukołową musi on wziąć pod uwagę lokalne warunki i zwracać uwagę na osoby trzecie , w szczególności na dzieci .

Ten dwukołowy wózek na taczki nie jest przeznaczony do użytku przez osoby (w tym dzieci) o ograniczonych zdolnościach fizycznych , sensorycznych lub umysłowych lub nieposiadające doświadczenia i/lub wiedzy , chyba że są one nadzorowane przez osobę odpowiedzialną za ich bezpieczeństwo lub zostały przez nią poinstruowane. osób na temat korzystania z urządzenia. Dzieci powinny

być nadzorowane , aby mieć pewność, że nie bawią się wózkem z taczka dwukołową .

Proszę używać wózka na taczki dwukołowe zgodnie z wagą podaną w instrukcji. Nie ładuj więcej niż podana waga, ponieważ spowoduje to uszkodzenie wózka z taczka dwukołową .

ZACHOWAJ TE INSTRUKCJE

Lista produktów

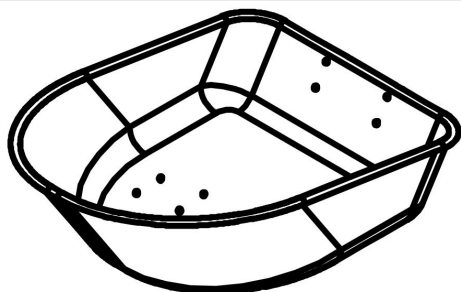

Taca

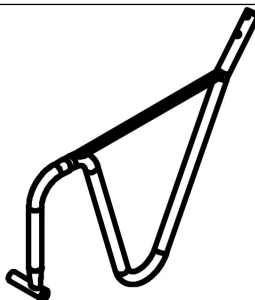

B - Prawa noga

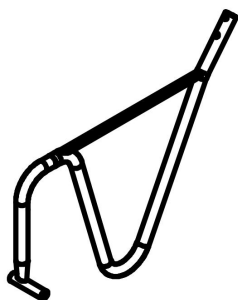

C - Lewa Legl

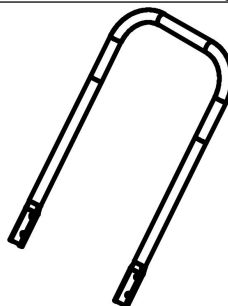

D - Uchwyt

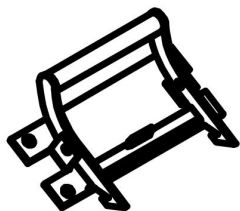

E - Blokada uchwytu

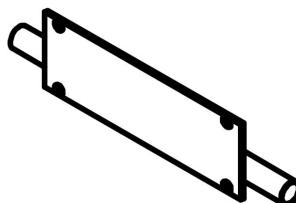

F - Płyta połączeniowa

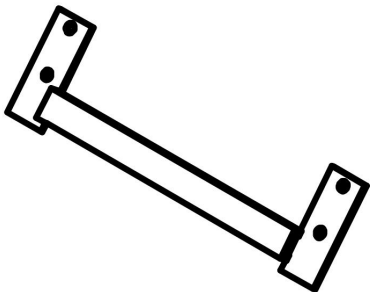

G - Zapięcie blokujące

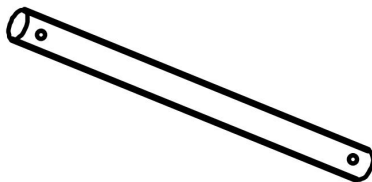

H - Wał łączący

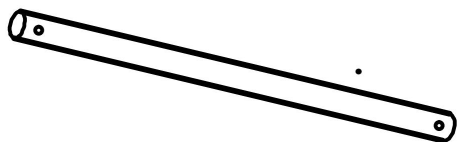

Ja - Alxe

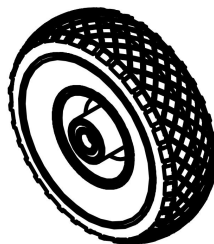

J - Koło*2

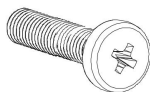

K - Śruby M8 x 20 MM*8

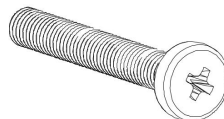

L - Śruby M8 x 45 MM*4



M - Podkładki M8*20



N - Nakrętka zabezpieczająca
M8*12

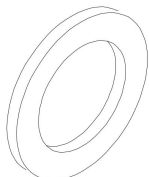

O - Podkładki M16*4



P - Kołki ustalające*4

Opis produktu

--

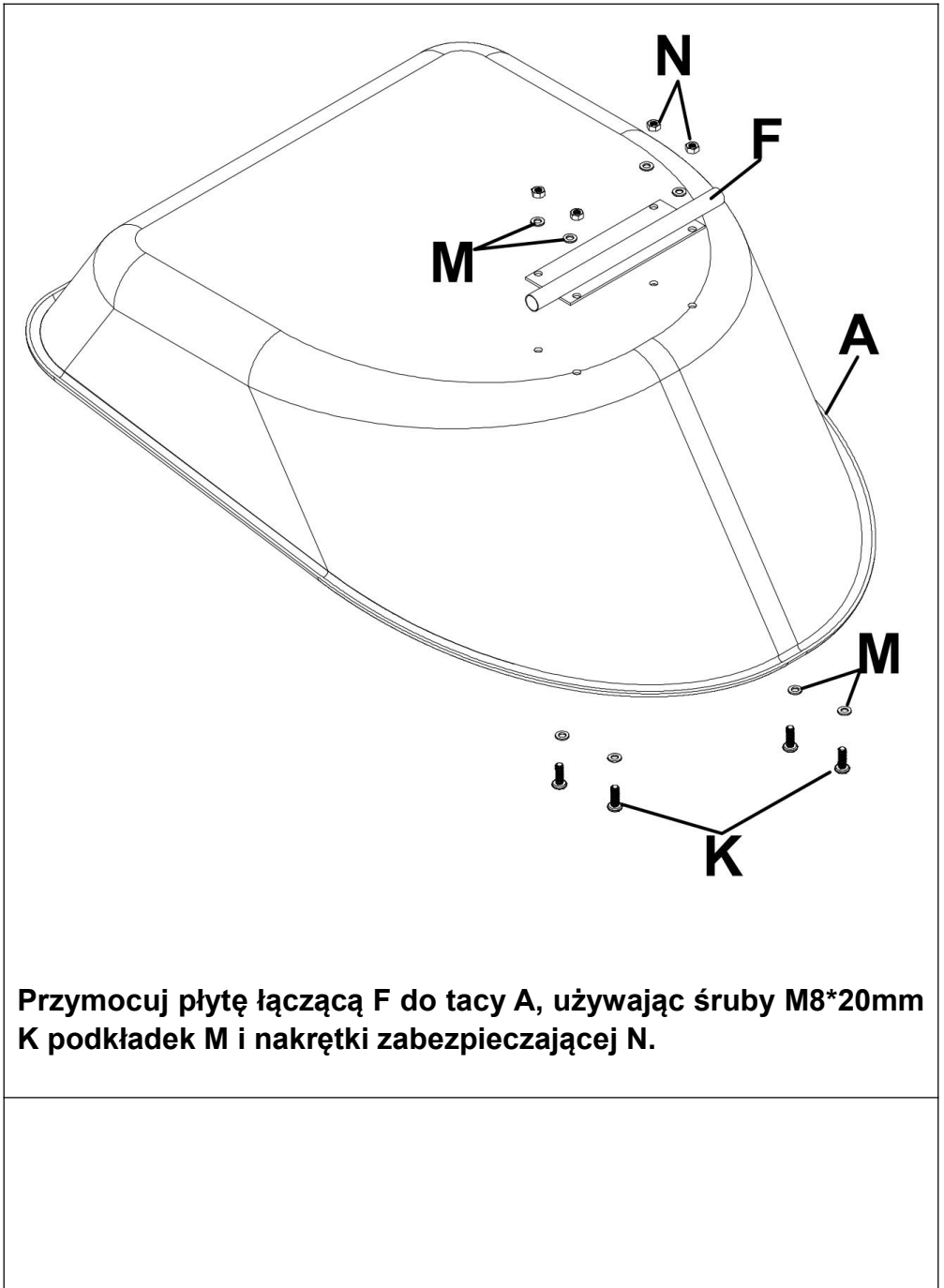

Przymocuj płytę łączącą F do tacy A, używając śruby M8*20mm K podkładek M i nakrętki zabezpieczającej N.

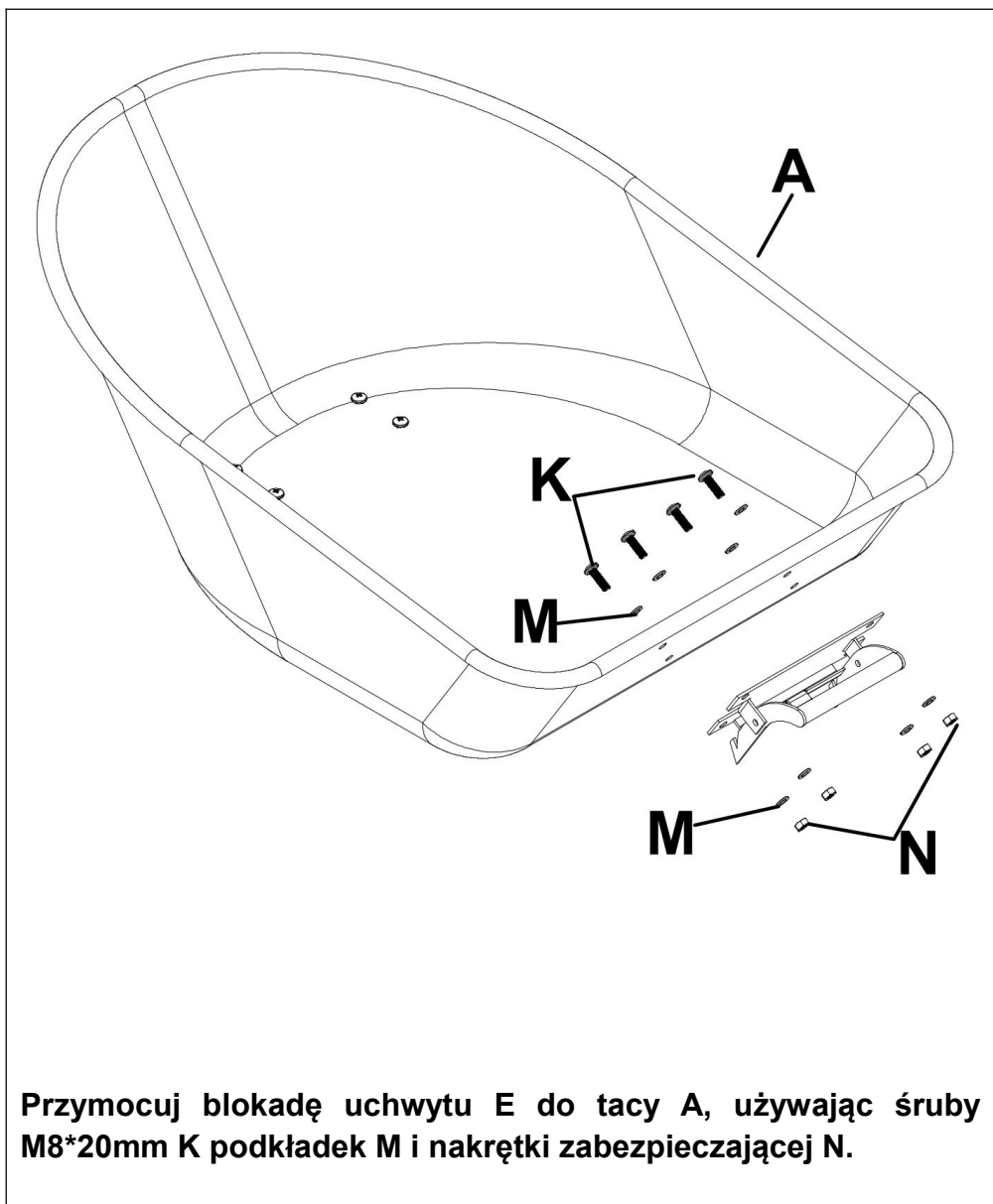

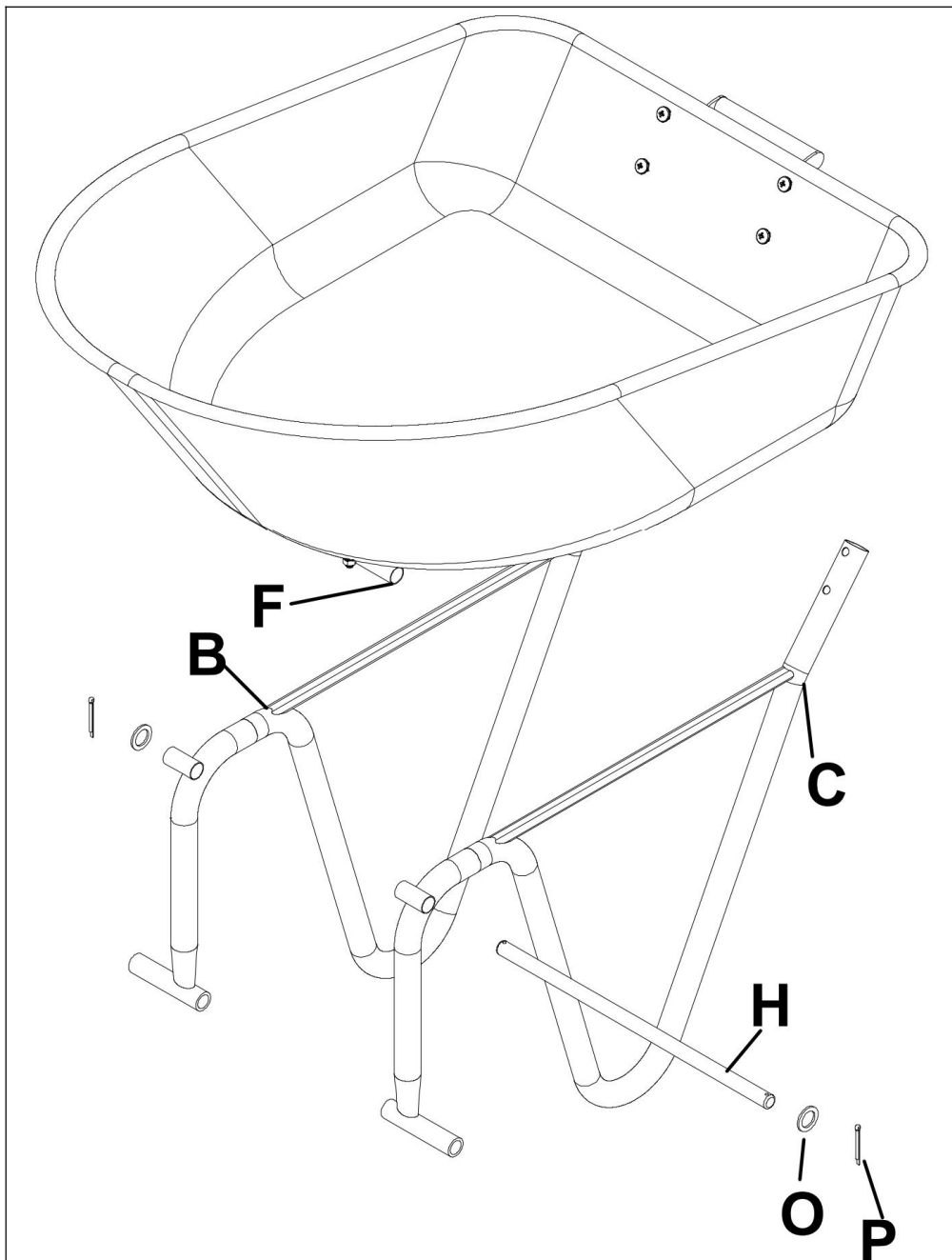

Przymocuj płytę połączeniową F do nogi (prawej, lewej) BC, razem z wałem łączącym H i podkładkami M16 O i zawleczkami

P.

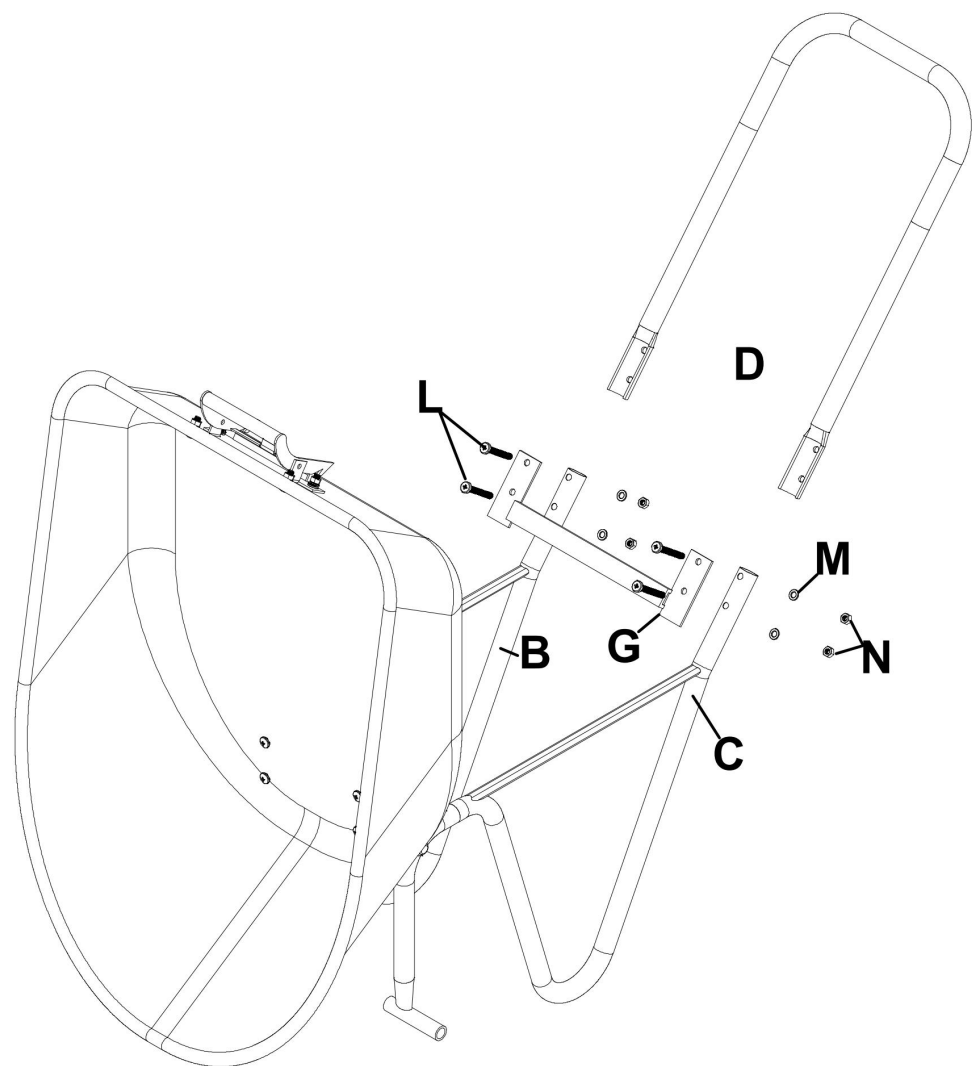

Przymocuj łącznik blokujący G do nogi (prawej, lewej) BC i uchwyty D razem za pomocą śruby M8*45mm L podkładek M i nakrętki zabezpieczającej N.

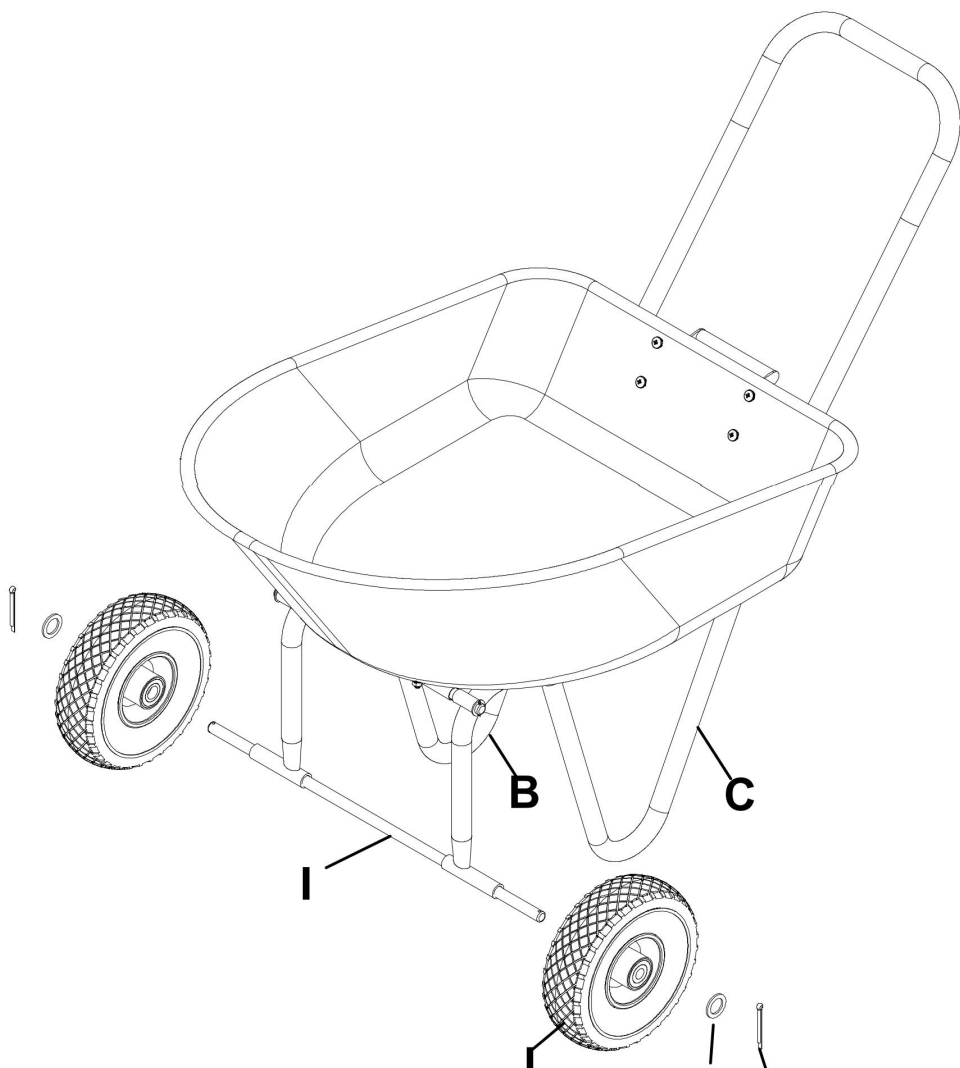

Przymocuj koła J do nogi (prawej, lewej) BC, razem z Alxe I i podkładkami M16 O i zawleczkami P.

Maksymalne obciążenie nie powinno przekraczać 1 800 kg.

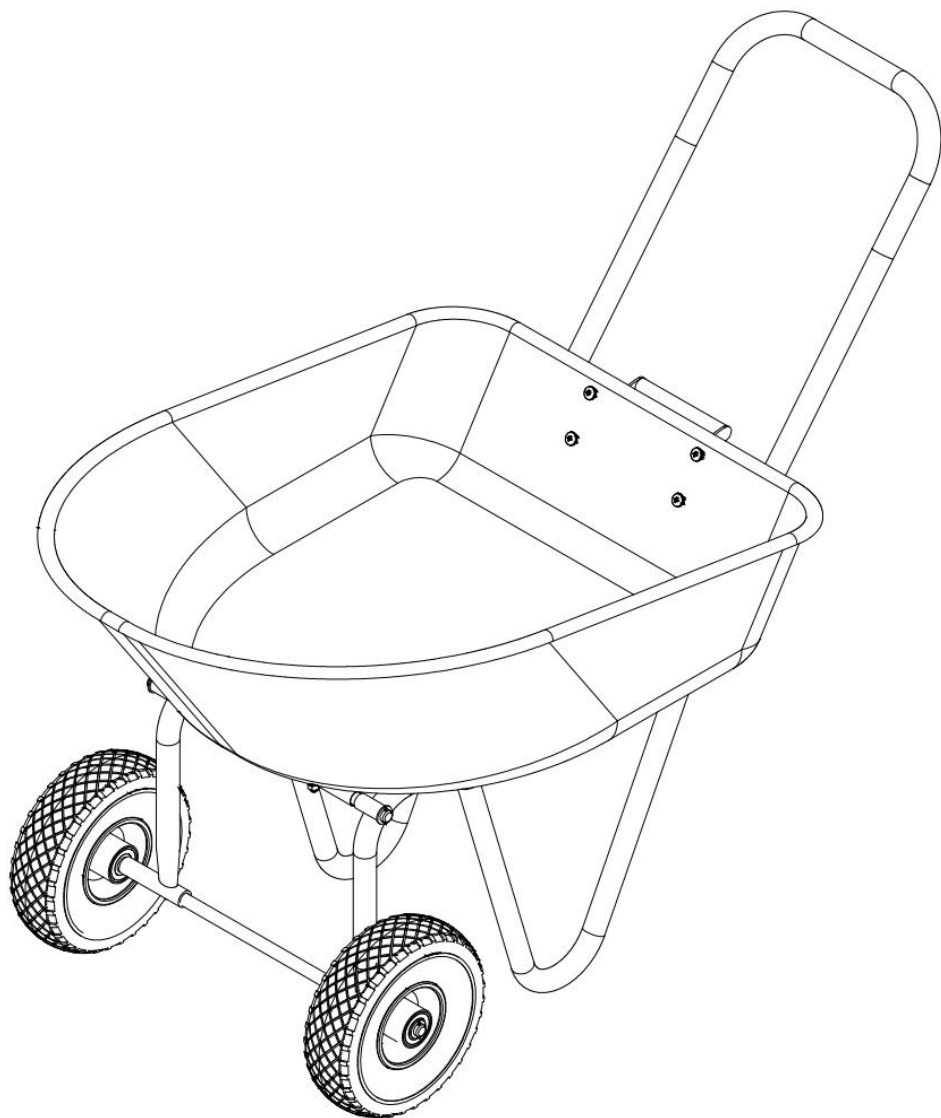

Montaż jest kompletny.

Producent : Shanghaimuxinmuyeyouxiangongsi

Adres: Shuangchenglu 803nong11hao1602A-1609shi, baoshanqu, szanghaj 200000 CN.

Import do AUS: SIHAO PTY LTD. 1 ROKEVA STREETEASTWOOD NSW 2122 Australia

Import do USA: Sanven Technology Ltd. Suite 250, 9166 Anaheim Place, Rancho Cucamonga, Kalifornia 91730

EC	REP
-----------	------------

E-CrossStu GmbH

Mainzer Landstr.69, 60329 Frankfurt am Main.

UK	REP
-----------	------------

YH CONSULTING LIMITED.

C/O YH Consulting Limited Office 147, Centurion House,
London Road, Staines-upon-Thames, Surrey, TW18 4AX

DOPPELRAD
SCHUBKARRENWAGEN
BENUTZERHANDBUCH

DUAL WHEEL WHEELBARROW CART

WB-048A

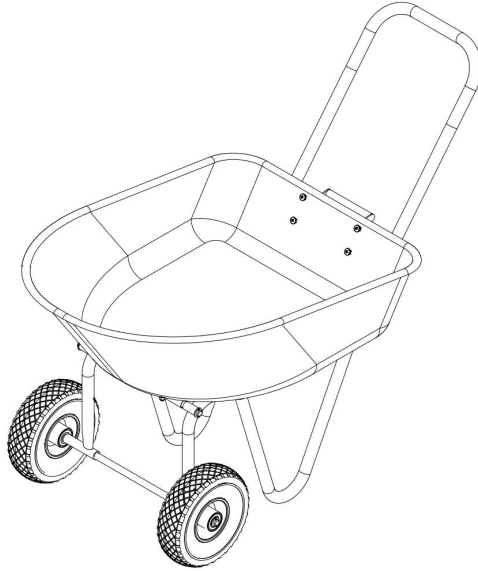

Sicherheitsvorkehrungen

WARNUNG:

Lesen Sie diese Anweisungen, bevor Sie dieses Produkt verwenden. Andernfalls kann es zu schweren Verletzungen kommen. Die grundlegenden Vorsichtsmaßnahmen sollten immer befolgt werden , einschließlich der folgenden:

Der Doppelschubkarrenwagen darf nicht in explosionsgefährdeten Bereichen verwendet oder gelagert werden. Der Einsatz des Geräts in explosionsgefährdeten Bereichen ist nicht gestattet.

Der Doppelschubkarrenwagen muss vor der Inbetriebnahme auf seine Funktionstüchtigkeit und Betriebssicherheit geprüft werden. Andernfalls darf das Gerät nicht verwendet werden.

Nur bestimmungsgemäß verwenden. Die Doppelschubkarre ist nicht zum Laden ätzender Materialien geeignet. Weil sie das Material auf Gartenkarren entsorgen.

Der Bediener muss den Doppelschubkarrenwagen sachgemäß verwenden. Er muss die örtlichen Gegebenheiten berücksichtigen und bei der Arbeit mit dem Doppelschubkarrenwagen auf Dritte , insbesondere Kinder , achten .

Dieser Doppelschubkarrenwagen ist nicht für die Benutzung durch Personen (einschließlich Kinder) mit eingeschränkten physischen , sensorischen oder geistigen Fähigkeiten oder mangelhafter Erfahrung und/oder Kenntnissen vorgesehen , es sei denn, sie werden durch eine für ihre Sicherheit verantwortliche Person beaufsichtigt oder erhalten von dieser Person

Anweisungen zur Benutzung des Geräts. Kinder sollten beaufsichtigt werden , um sicherzustellen, dass sie nicht mit dem Doppelschubkarrenwagen spielen .

Bitte verwenden Sie den Schubkarrenwagen mit Doppelrad gemäß dem im Handbuch angegebenen Gewicht. Beladen Sie den Schubkarrenwagen mit Doppelrad nicht mit mehr als dem angegebenen Gewicht, da dies den Schubkarrenwagen mit Doppelrad beschädigen kann .

ANLEITUNG AUFBEWAHREN

Produktliste

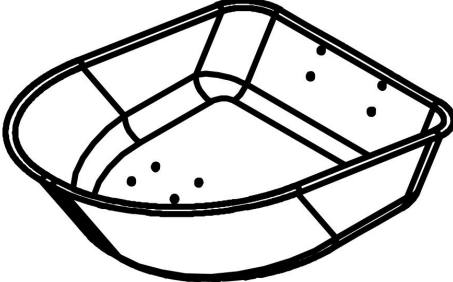
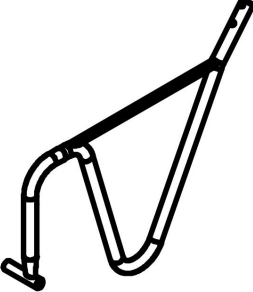
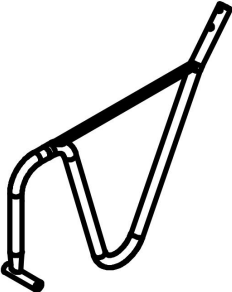
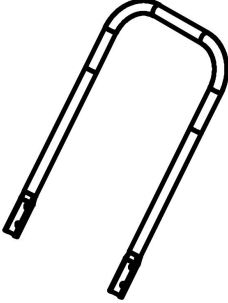
 <p>A - Tablett</p>	 <p>B -Rechtes Bein</p>
 <p>C - Linkes Bein</p>	 <p>D - Griff</p>

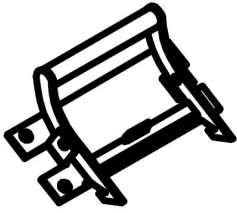

E - Griffschloss

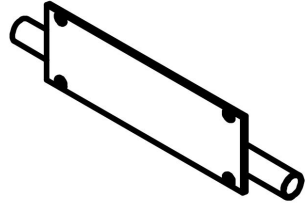

F - Anschlussplatte

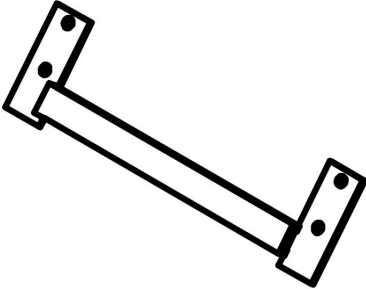

G - Feststellverschluss

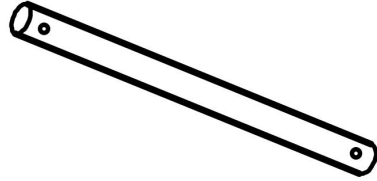

H - Verbindungswelle

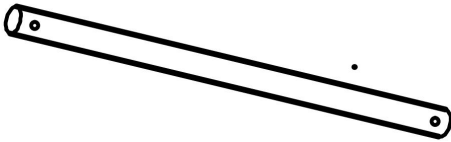

Ich - Alxe

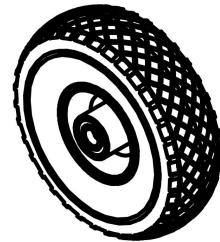

J - Rad*2

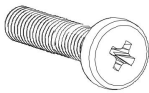

K - Schrauben M8 x 20MM*8

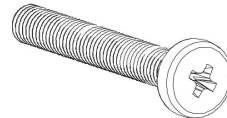

L - Schrauben M8 x 45MM*4



M - Unterlegscheiben M8*20

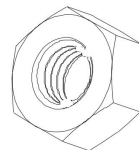

N - Kontermutter M8*12

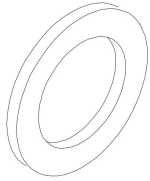

O -Unterlegscheiben M16*4



P -Sperrstifte*4

Produktbeschreibung

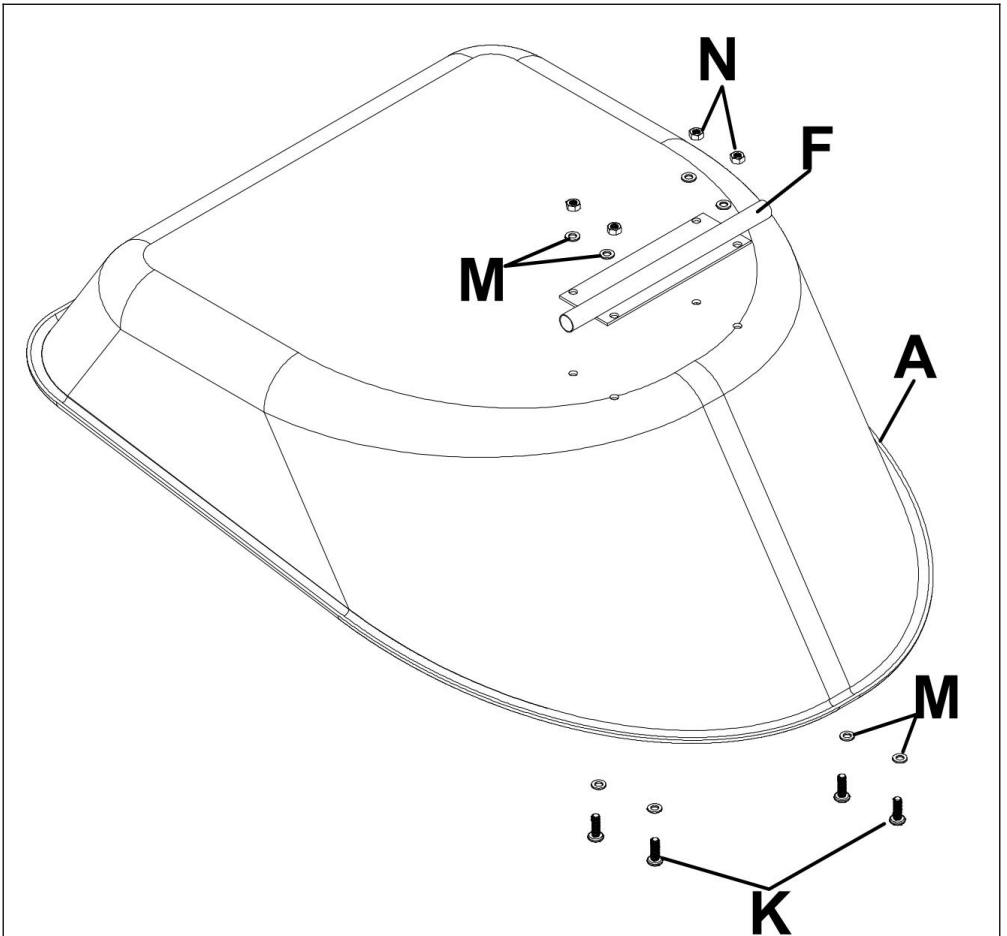

Befestigen Sie die Verbindungsplatte F mit der Schraube M8 x 20 mm K, den Unterlegscheiben M und der Kontermutter N an der Ablage A.

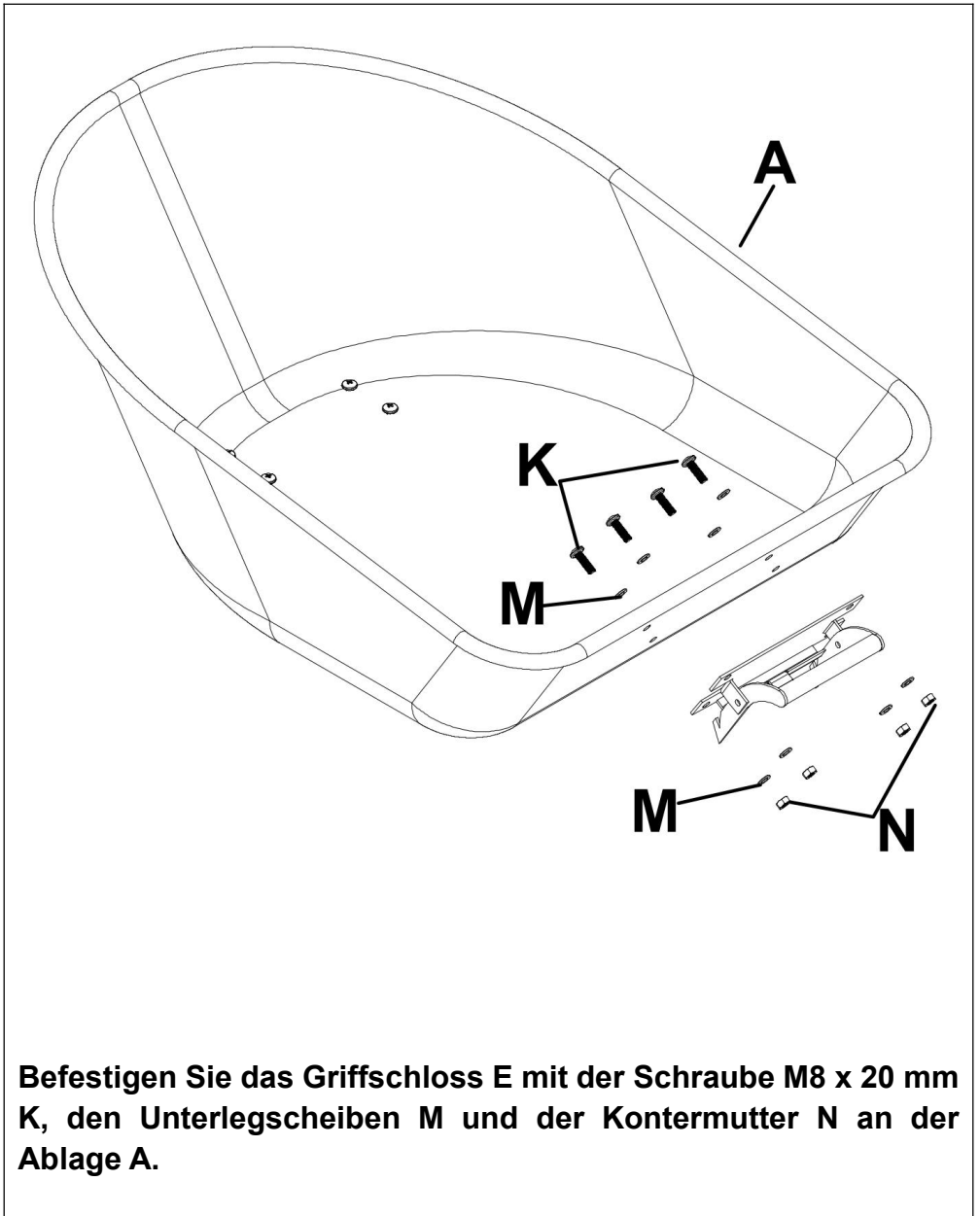

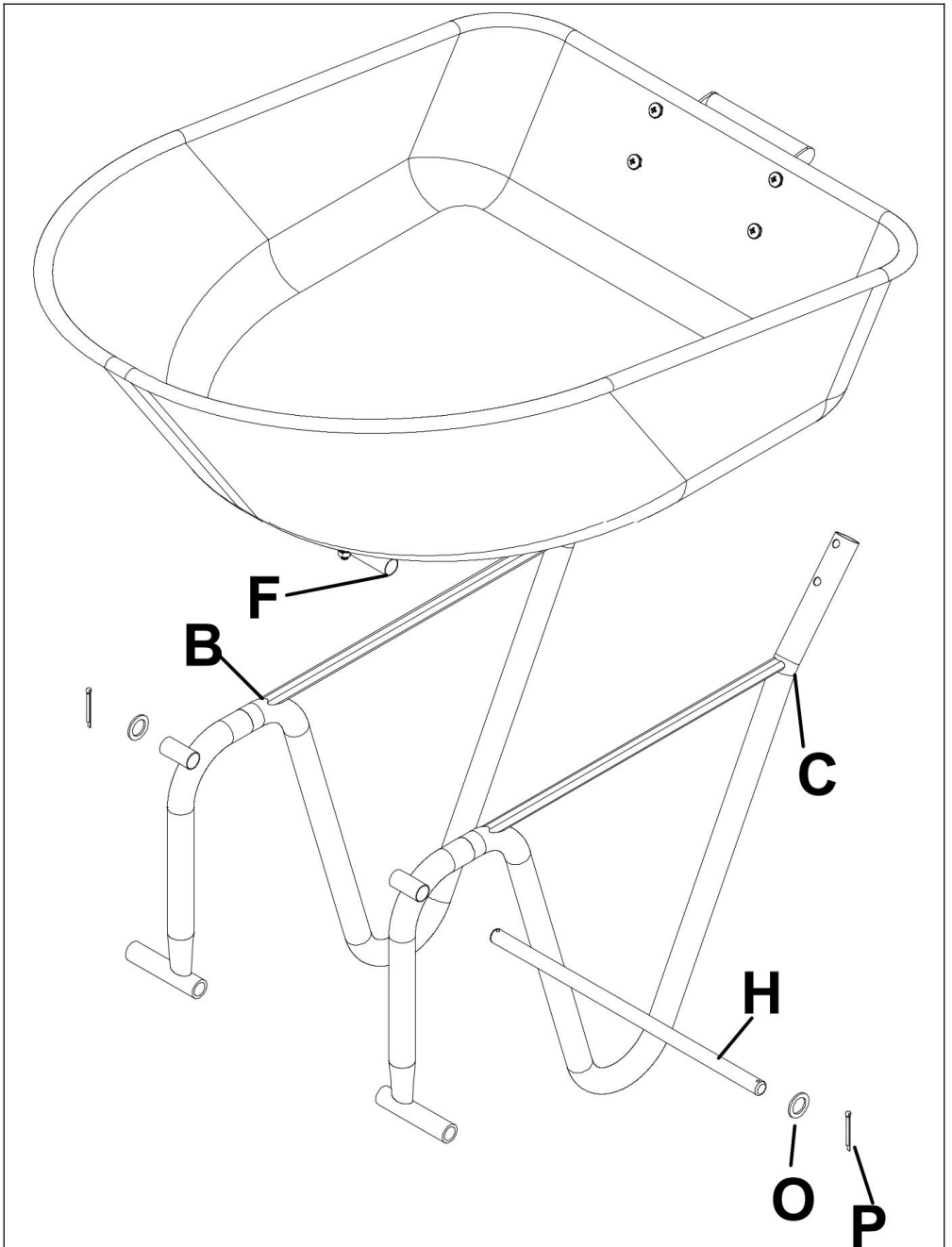

Befestigen Sie die Verbindungsplatte F zusammen mit der Verbindungswelle H und den Unterlegscheiben M16 O und den

Splinten P am Bein (rechts, links) BC.

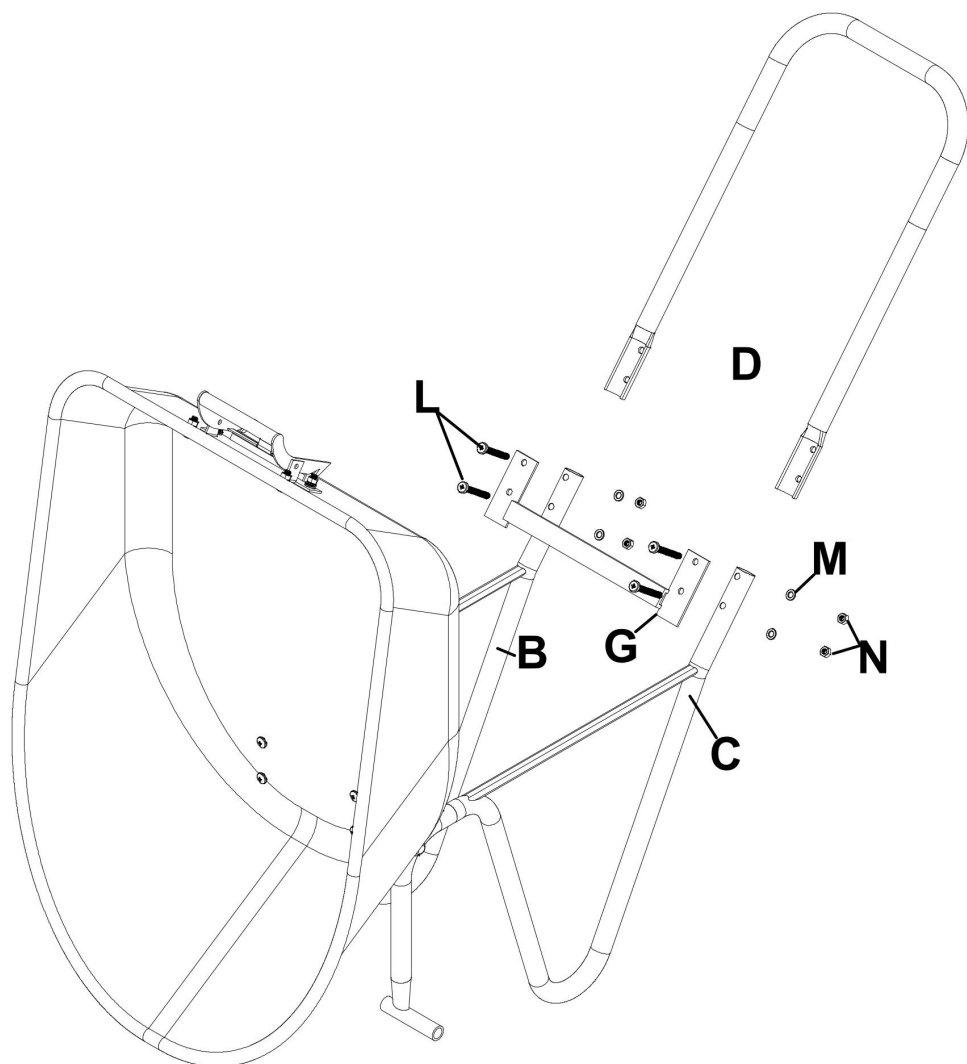

Befestigen Sie den Feststellverschluss G am Bein (rechts, links) BC und am Griff D mithilfe der Schraube M8 x 45 mm L, den Unterlegscheiben M und der Kontermutter N.

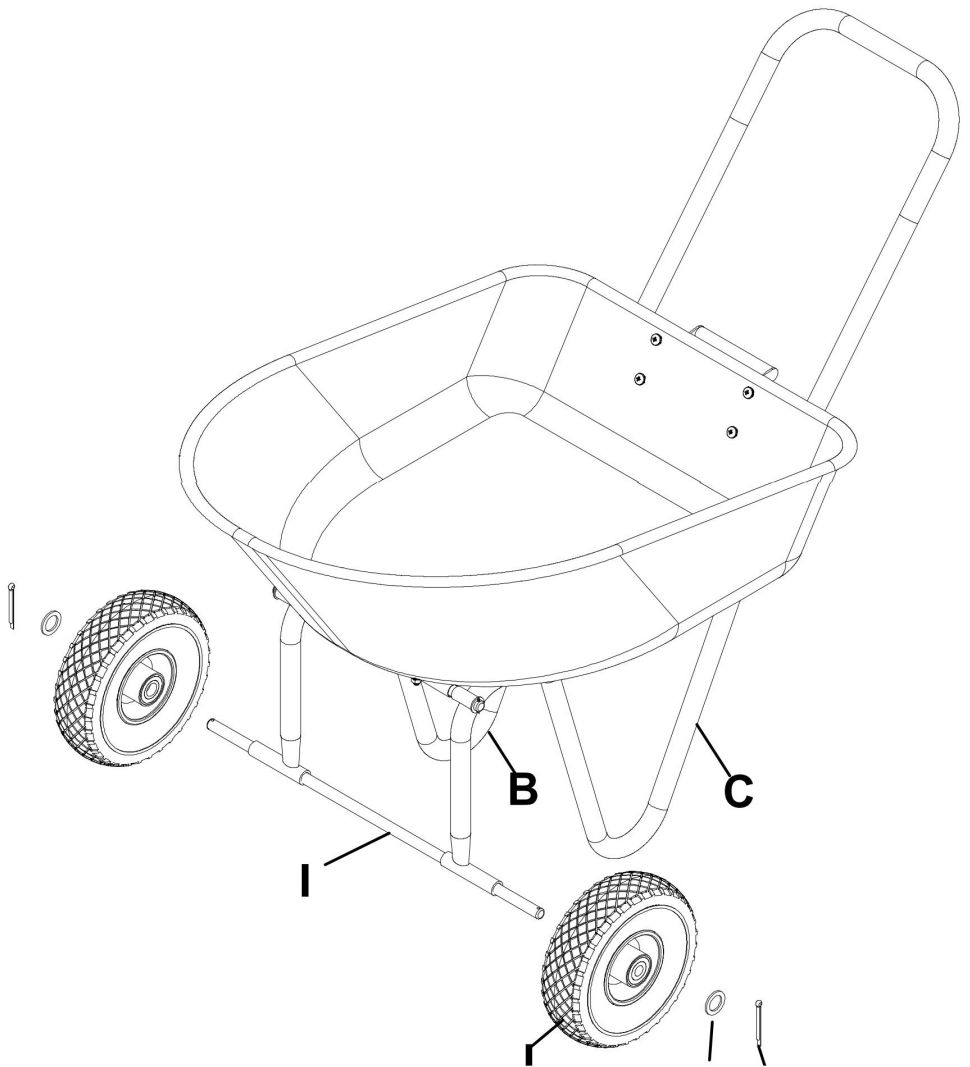

Befestigen Sie die Räder J zusammen mit Alxe I und mit Unterlegscheiben M16 O und Splinten P am Bein (rechts, links)

BC.

Die maximale Tragkraft sollte 1,80 kg nicht überschreiten .

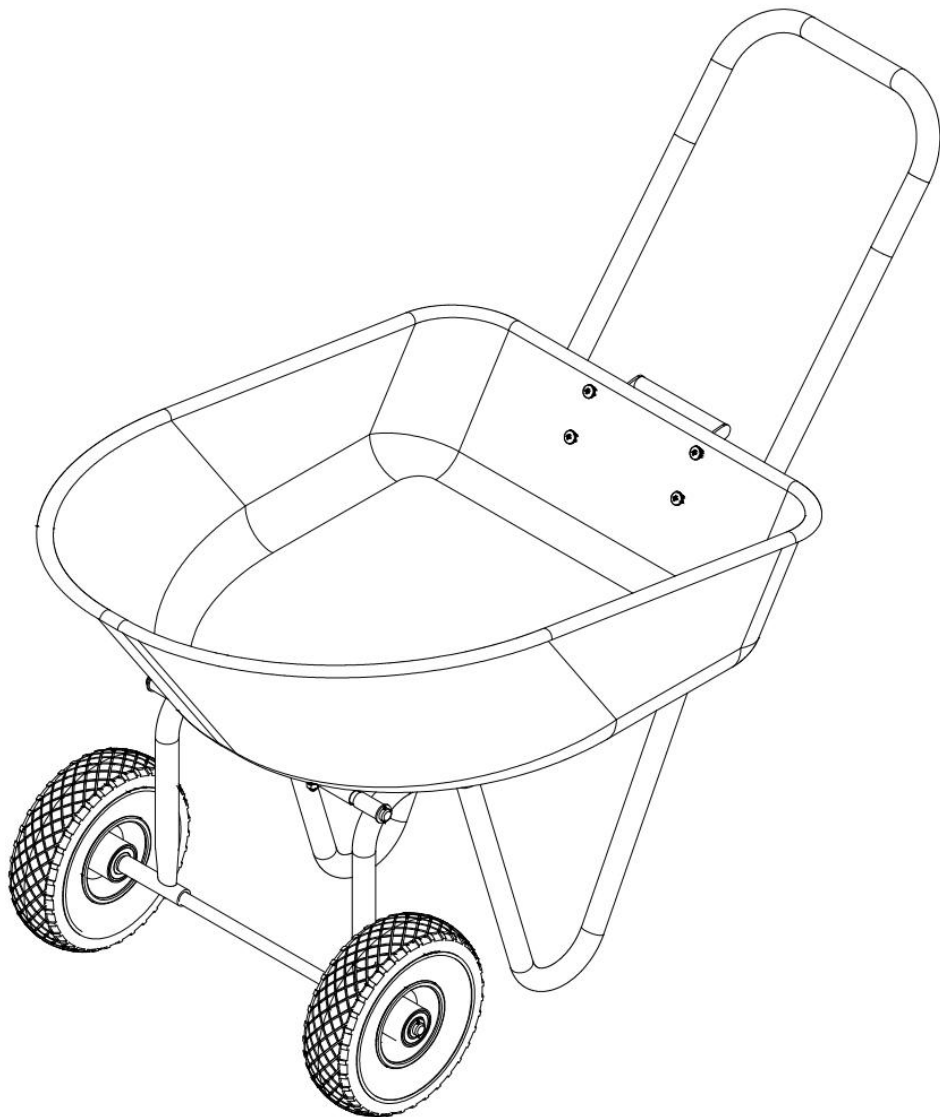

Die Montage ist abgeschlossen.

Hersteller : Shanghaimuxinmuyeyouxiangongsi

Adresse: Shuangchenglu 803nong11hao1602A-1609shi, Baoshanqu, Shanghai 200000 CN.

Nach AUS importiert: SIHAO PTY LTD. 1 ROKEVA
STREETEASTWOOD NSW 2122 Australien

Importiert in die USA: Sanven Technology Ltd. Suite 250, 9166 Anaheim Ort, Rancho Cucamonga, CA 91730

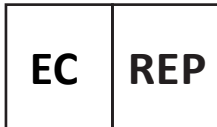

E-CrossStu GmbH

Mainzer Landstr.69, 60329 Frankfurt am Main.



YH CONSULTING LIMITED.

C/O YH Consulting Limited Office 147, Centurion House,
London Road, Staines-upon-Thames, Surrey, TW18 4AX

ROUE DOUBLE
CHARIOT BROUETTE
MANUEL DE L'UTILISATEUR

DUAL WHEEL WHEELBARROW CART

WB-048A

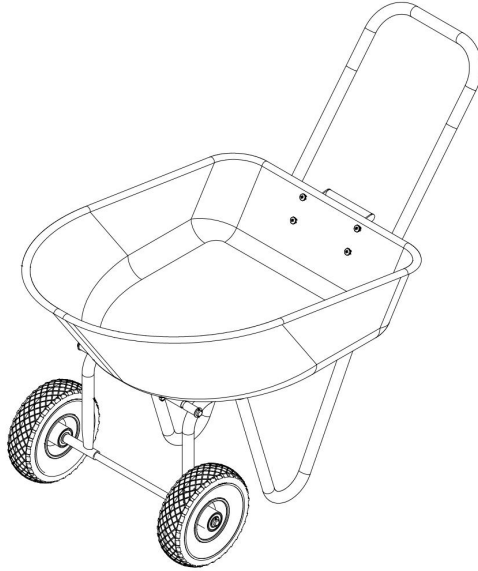

Précautions de sécurité

AVERTISSEMENT:

Lisez ces instructions avant d'utiliser ce produit. Ne pas le faire peut entraîner des blessures graves. les précautions de base doivent toujours être suivies , notamment les suivantes :

Le chariot brouette à deux roues ne peut pas être utilisé ou stocké dans des zones dangereuses. Il est interdit d'utiliser l'appareil dans des endroits dangereux.

Le chariot brouette à deux roues doit être vérifié pour s'assurer qu'il est en bon état de fonctionnement et qu'il fonctionne en toute sécurité avant utilisation. Dans le cas contraire , l'appareil ne doit pas être utilisé.

Utiliser uniquement comme prévu. Les chariots brouettes à deux roues ne conviennent pas au chargement de matériaux corrosifs. Parce qu'ils jetteront le matériel en plastique sur des chariots de jardin.

L'opérateur doit utiliser correctement le chariot brouette à deux roues . Il doit tenir compte des conditions locales et faire attention aux tiers , en particulier aux enfants , lorsqu'il travaille avec la brouette à deux roues .

Ce chariot brouette à deux roues n'est pas destiné à être utilisé par des personnes (y compris des enfants) ayant des capacités physiques , sensorielles ou mentales réduites ou manquant d'expérience et/ou de connaissances , à moins qu'elles ne soient supervisées par une personne responsable de leur sécurité ou qu'elles soient instruites par celles-ci. personnes sur l'utilisation de l'appareil. Les enfants

doivent être surveillés pour s'assurer qu'ils ne jouent pas avec la brouette à deux roues .

Veillez utiliser le chariot brouette à deux roues en fonction du poids indiqué dans le manuel. Ne chargez pas plus que le poids indiqué, car cela endommagerait le chariot brouette à deux roues .

CONSERVEZ CES INSTRUCTIONS

Liste de produits

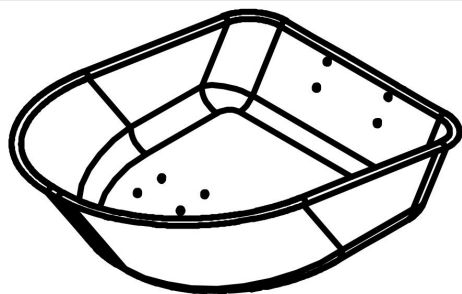

Un plateau

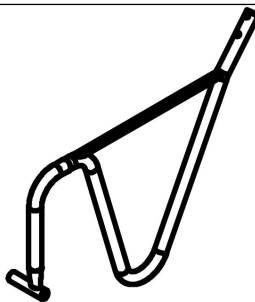

B -Jambe droite

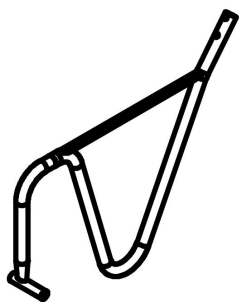

C - Jambe Gauche

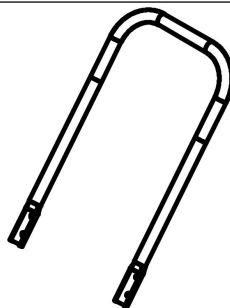

D - Poignée

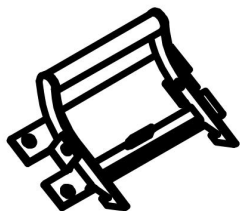

Serrure à poignée électronique

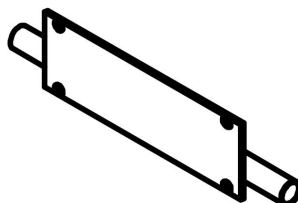

F -Plaque de jonction

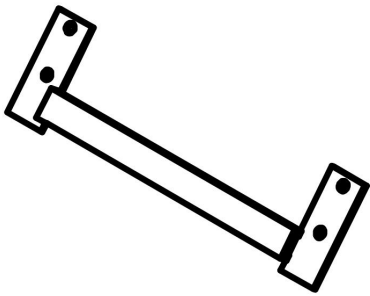

G -Fermeture verrouillable

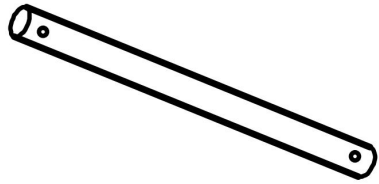

H -Arbre de liaison

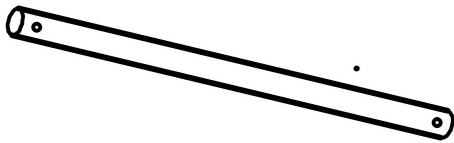

I -Alxe

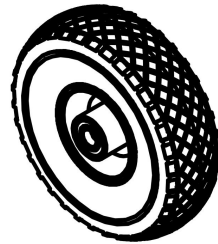

J -roue * 2

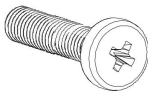

K -boulons M8 x 20MM*8

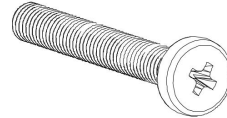

Boulons en L M8 x 45MM*4



M -rondelles M8*20

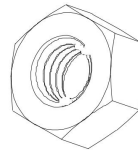

N- écrou de blocage M8*12

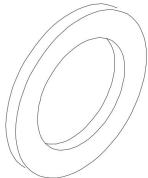

O -rondelles M16*4



P -Cer * 4

Description du produit

--

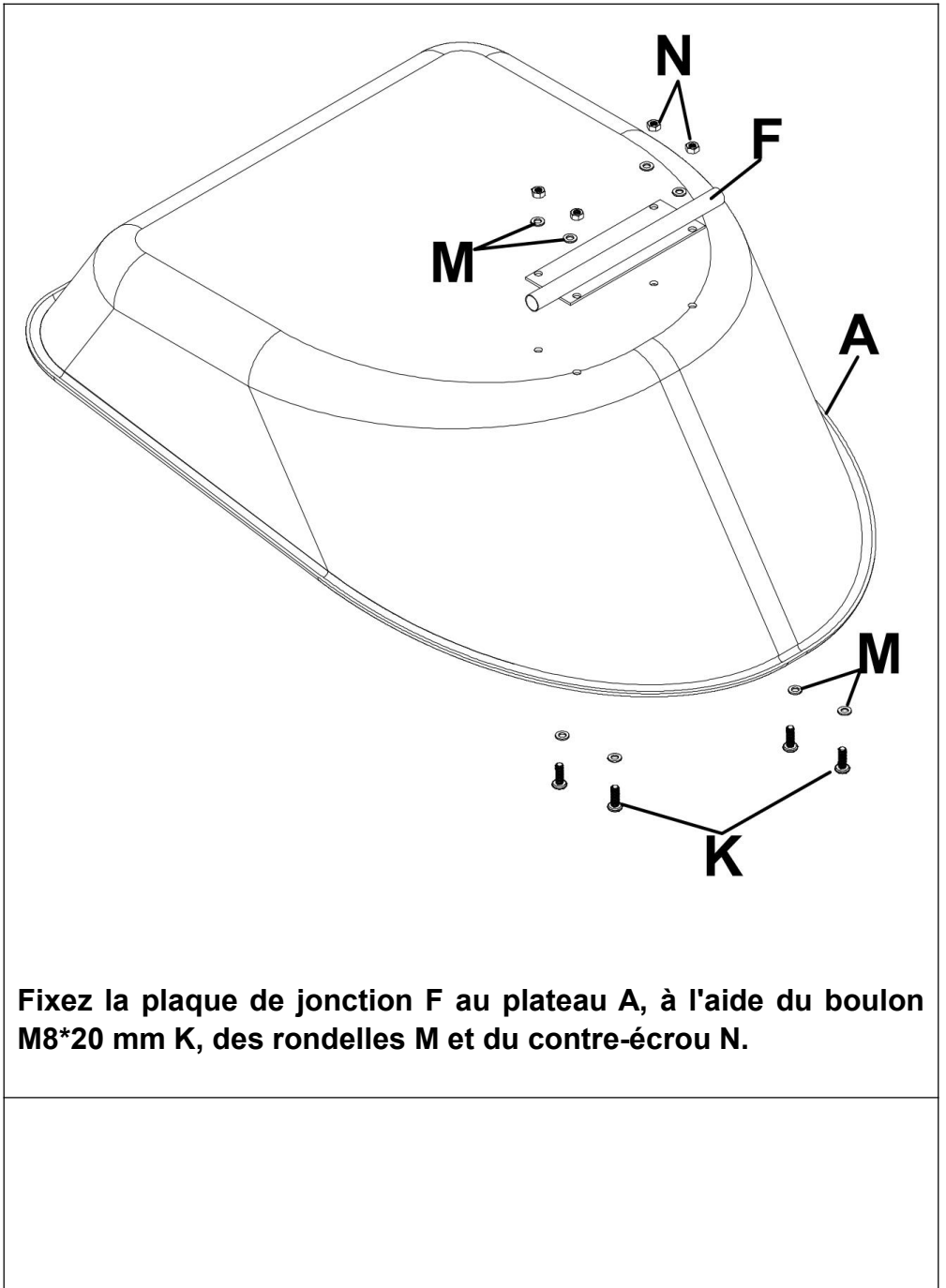

Fixez la plaque de jonction F au plateau A, à l'aide du boulon M8*20 mm K, des rondelles M et du contre-écrou N.

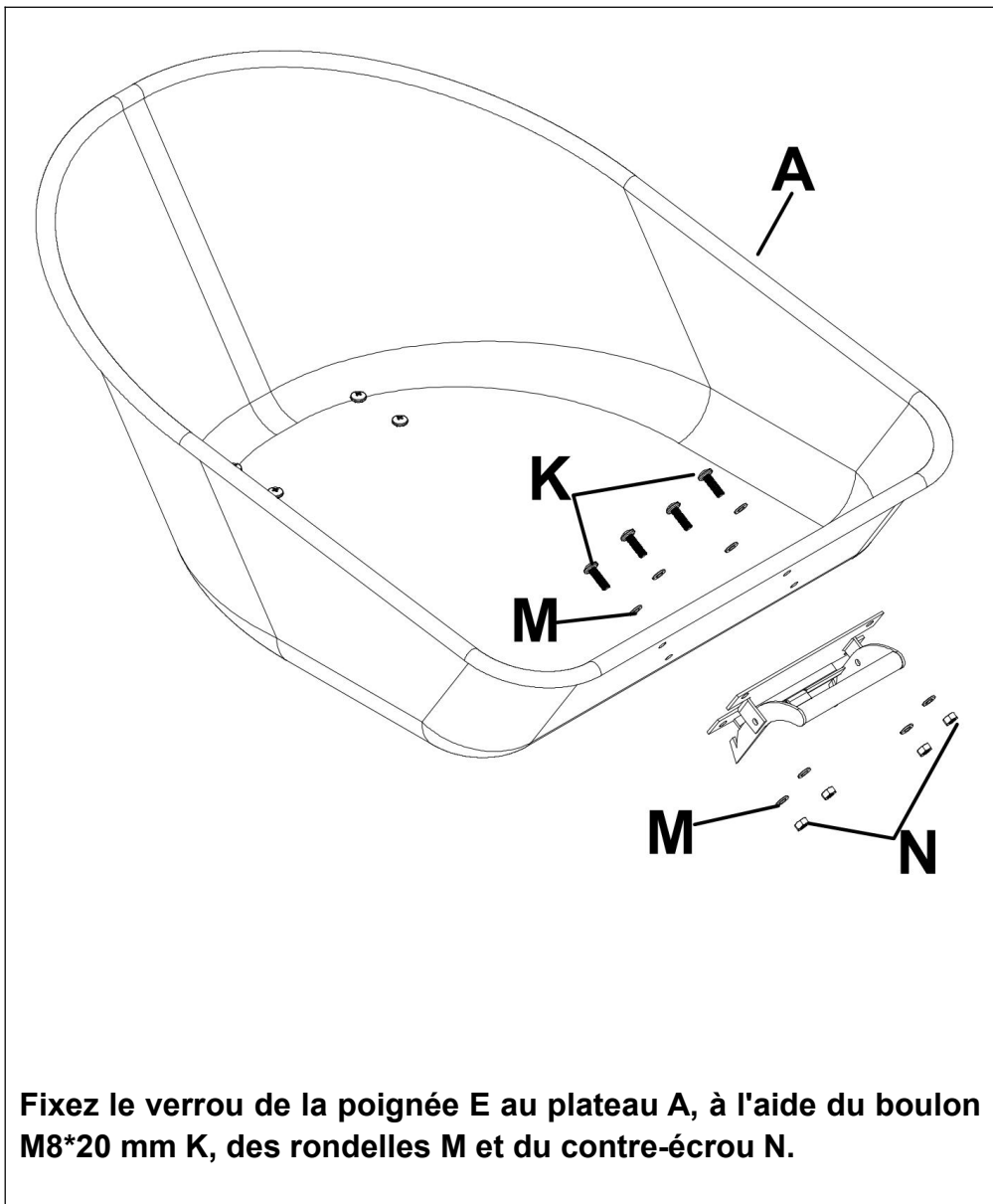

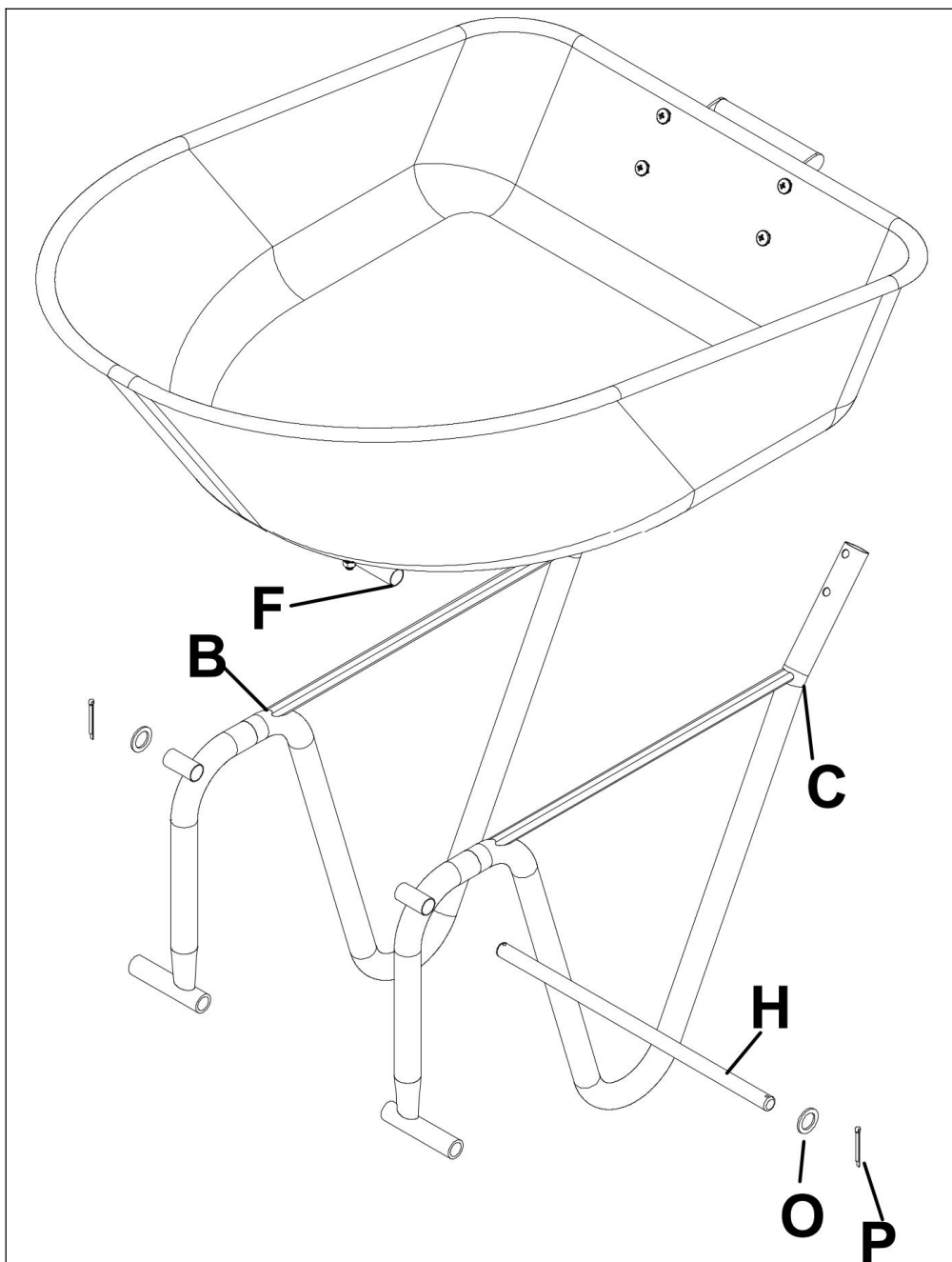

Fixez la plaque de jonction F au pied (droite, gauche) BC, avec l'arbre de connexion H et les rondelles M16 O et les goupilles

fendues P.

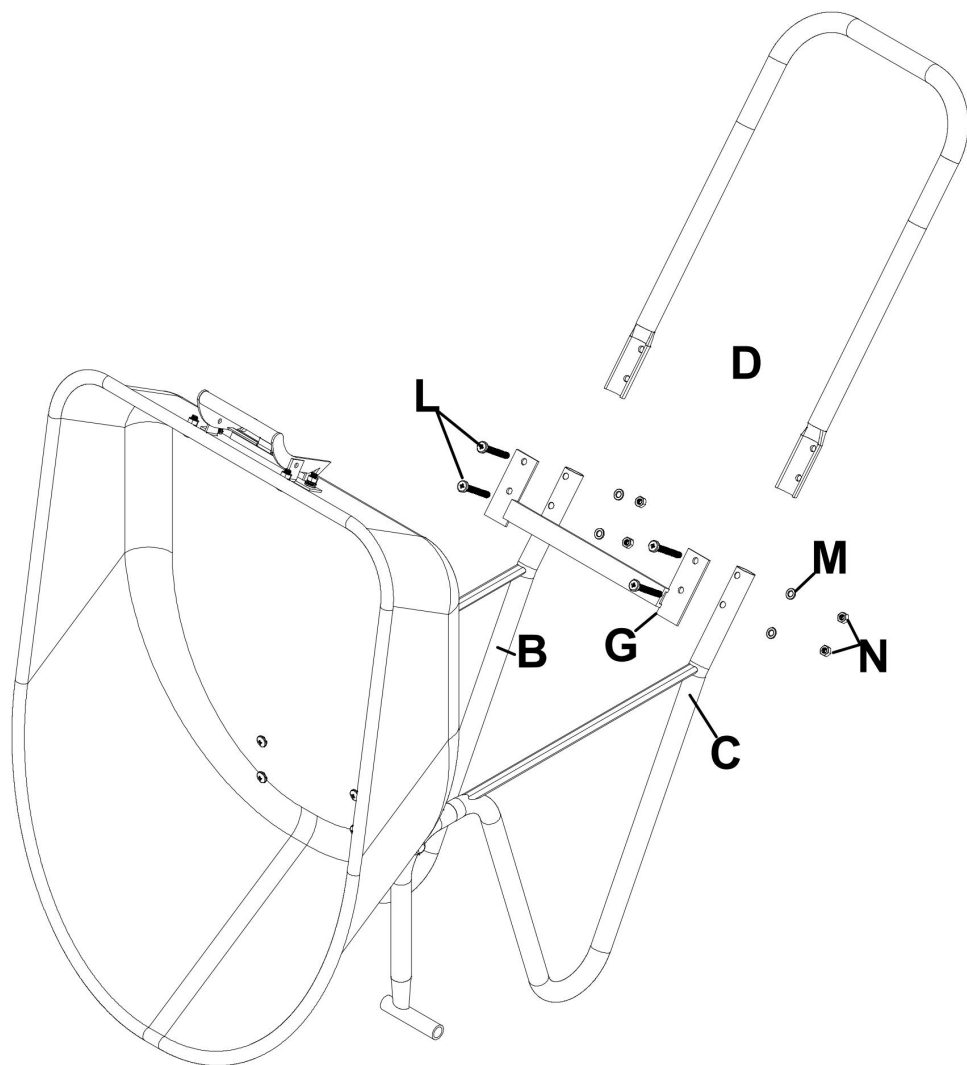

Fixez la fixation de verrouillage G au pied (droite, gauche) BC et à la poignée D à l'aide du boulon M8*45 mm L, des rondelles M et du contre-écrou N.

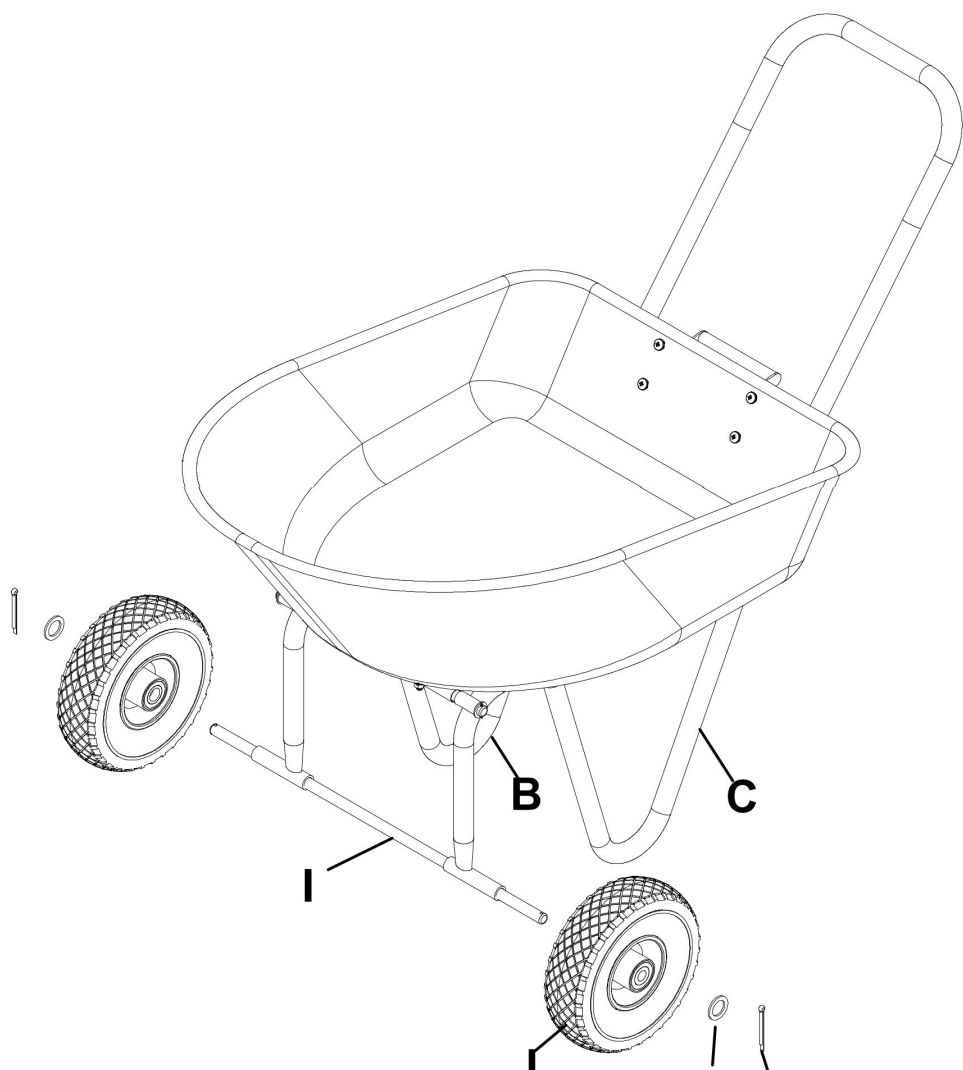

Fixez les roues J au pied (droite, gauche) BC, avec Alxe I et avec les rondelles M16 O et les goupilles fendues P.

**La capacité de charge maximale ne doit pas dépasser
1,8,0 kg .**

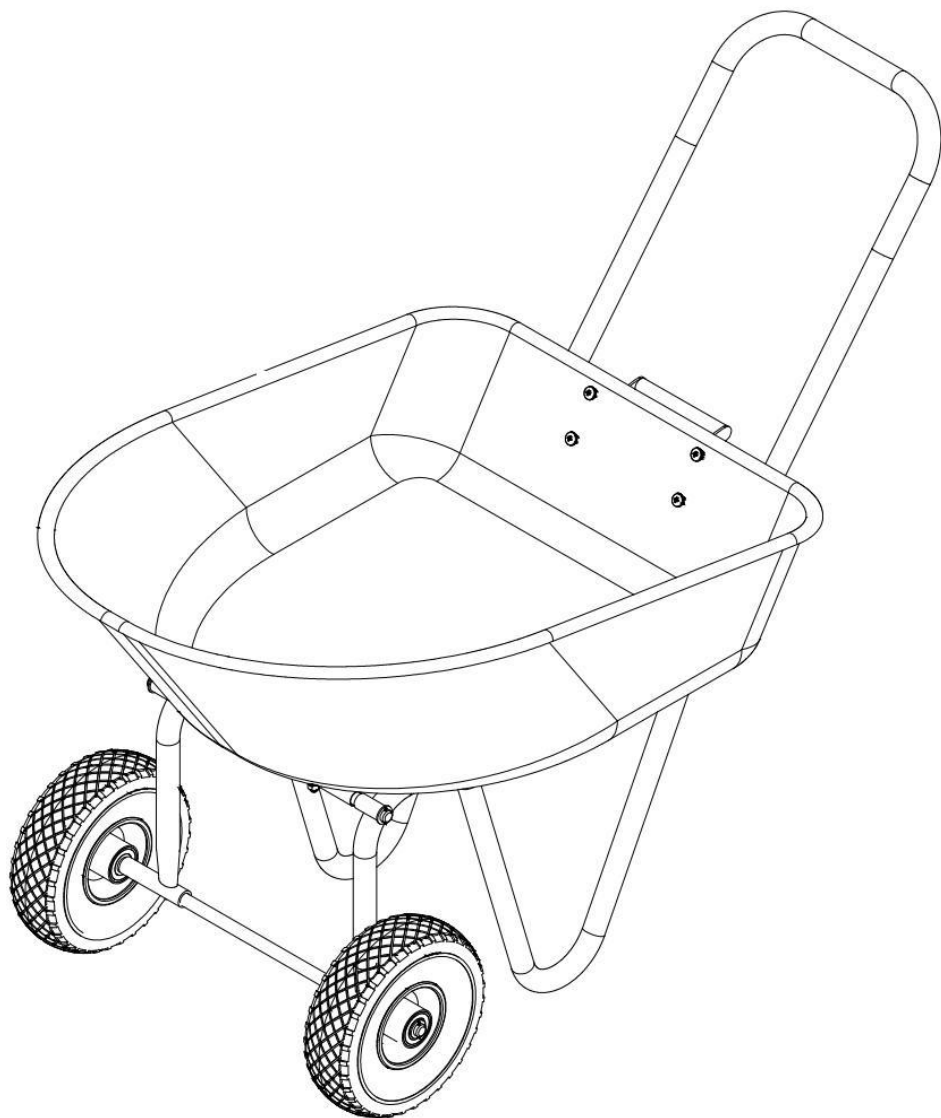

L'assemblage est terminé.

Fabricant : Shanghaimuxinmuyeyouxiangongsi

Adresse : Shuangchenglu 803nong11hao1602A-1609shi, baoshanqu, Shanghai 200000 CN.

Importé en Australie : SIHAO PTY LTD. 1 ROKEVA STREETASTWOOD NSW 2122 Australie

Importé aux États-Unis : Sanven Technology Ltd. Suite 250, 9166 Anaheim

Lieu, Rancho Cucamonga, CA 91730

EC	REP
-----------	------------

E-CrossStu GmbH

Mainzer Landstr.69, 60329 Frankfurt am Main.

UK	REP
-----------	------------

YH CONSULTING LIMITED.

C/O YH Consulting Limited Office 147, Centurion House,
London Road, Staines-upon-Thames, Surrey, TW18 4AX

DUBBEL WIEL
KRUIWAGENWAGEN
HANDLEIDING

DUAL WHEEL WHEELBARROW CART

WB-048A

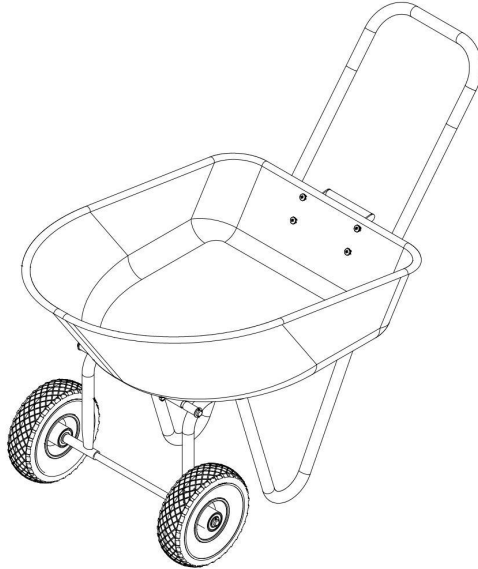

Veiligheidsmaatregelen

WAARSCHUWING:

Lees deze instructies voordat u dit product gebruikt. Als u dit niet doet, kan dit leiden tot ernstig letsel. de basisvoorzorgsmaatregelen moeten altijd worden gevolgd , waaronder de volgende:

De kruiwagen met twee wielen mag niet in explosiegevaarlijke omgevingen worden gebruikt of opgeslagen. Het is niet toegestaan het apparaat op gevaarlijke locaties te gebruiken.

De kruiwagen met dubbele wielen moet vóór gebruik worden gecontroleerd om er zeker van te zijn dat deze in goede staat verkeert en veilig werkt. Anders mag het apparaat niet worden gebruikt.

Alleen gebruiken zoals bedoeld. De kruiwagenwagens met dubbele wielen zijn niet geschikt voor het laden van corrosieve materialen. Omdat ze het materiaal op tuinkarren dumpen.

De bestuurder moet de kruiwagenwagen met twee wielen op de juiste manier gebruiken. Hij moet rekening houden met de plaatselijke omstandigheden en moet bij het werken met de kruiwagenwagen met twee wielen rekening houden met derden , in het bijzonder kinderen .

Deze kruiwagen met twee wielen is niet bedoeld voor gebruik door personen (inclusief kinderen) met verminderde lichamelijke , zintuiglijke of geestelijke vermogens of gebrek aan ervaring en/of kennis , tenzij zij onder toezicht staan van

een persoon die verantwoordelijk is voor hun veiligheid of door deze zijn geïnstrueerd. personen over het gebruik van het apparaat. Er moet toezicht gehouden worden op kinderen , om er zeker van te zijn dat ze niet met de kruitwagen met dubbele wielen spelen .

Gebruik de kruitwagen met twee wielen volgens het gewicht dat in de handleiding staat aangegeven. Laad niet meer dan het aangegeven gewicht, omdat hierdoor de kruitwagen met dubbele wielen beschadigd raakt .

BEWAAR DEZE INSTRUCTIES

Product lijst

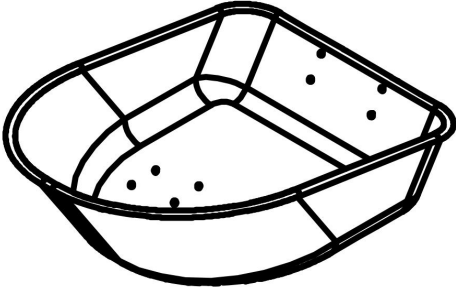
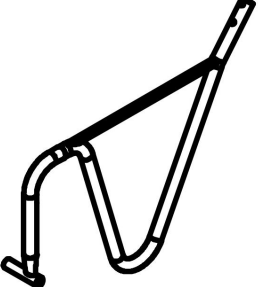
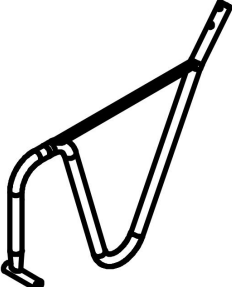
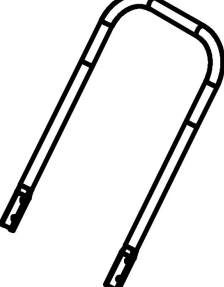
 <p>A - Dienblad</p>	 <p>B -Rechterbeen</p>
 <p>C - Linkerbeen</p>	 <p>D - Handvat</p>

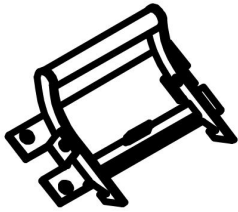

E - handgreepslot

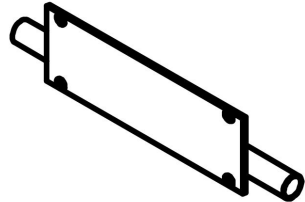

F - Verbindingsplaat

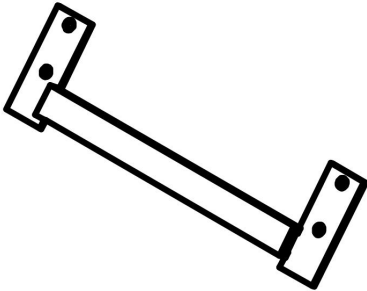

G - Vergrendelingssluiting

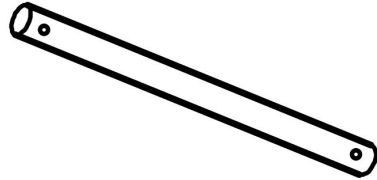

H - Verbindingsas

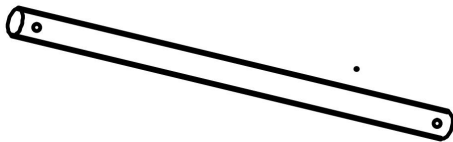

Ik - Alxe

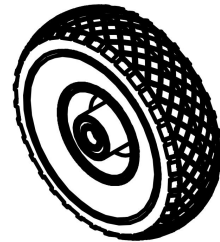

J - wiel*2

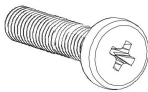

K - Bouten M8 x 20MM*8

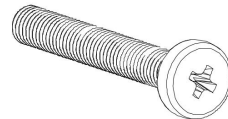

L - Bouten M8 x 45 MM * 4



M - Sluitringen M8*20

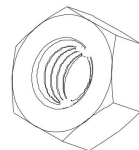

N - Borgmoer M8*12

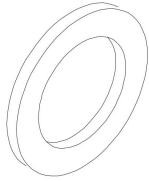

O -slutringen M16*4



P -Cetter-pinnen*4

Productomschrijving

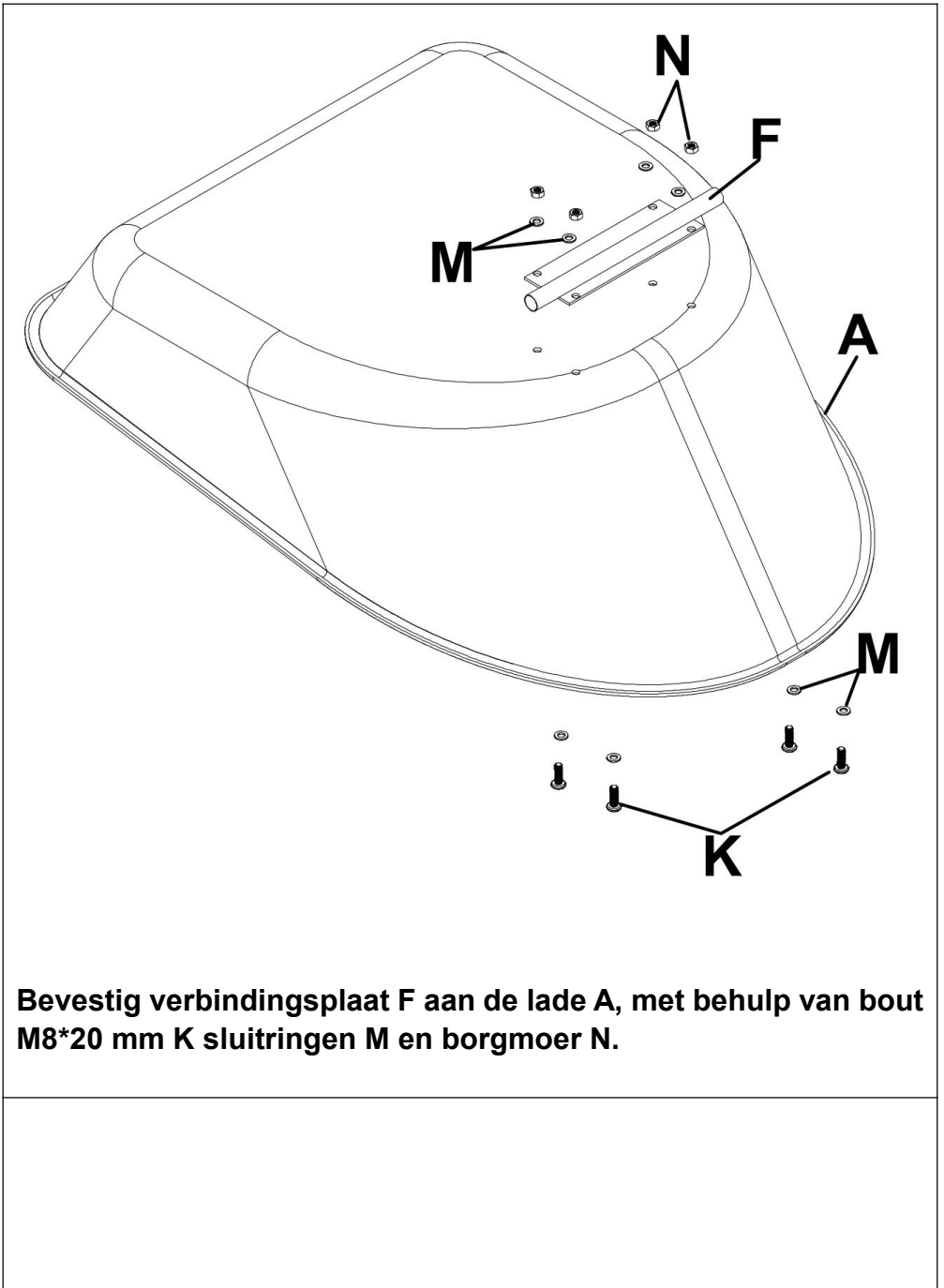

Bevestig verbindingsplaat F aan de lade A, met behulp van bout M8*20 mm K sluitringen M en borgmoer N.

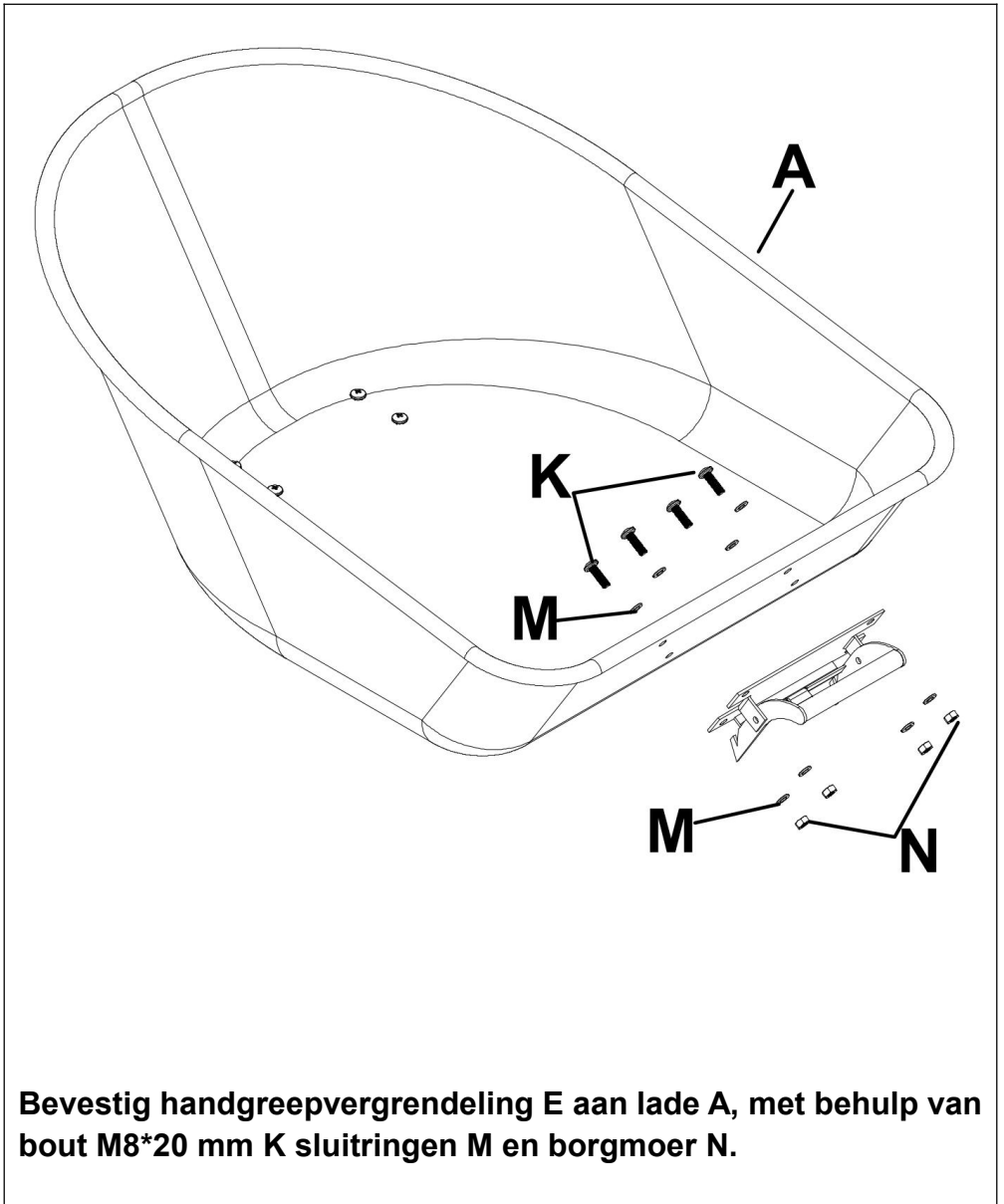

**Bevestig handgreepvergrendeling E aan lade A, met behulp van
bout M8*20 mm K sluitringen M en borgmoer N.**

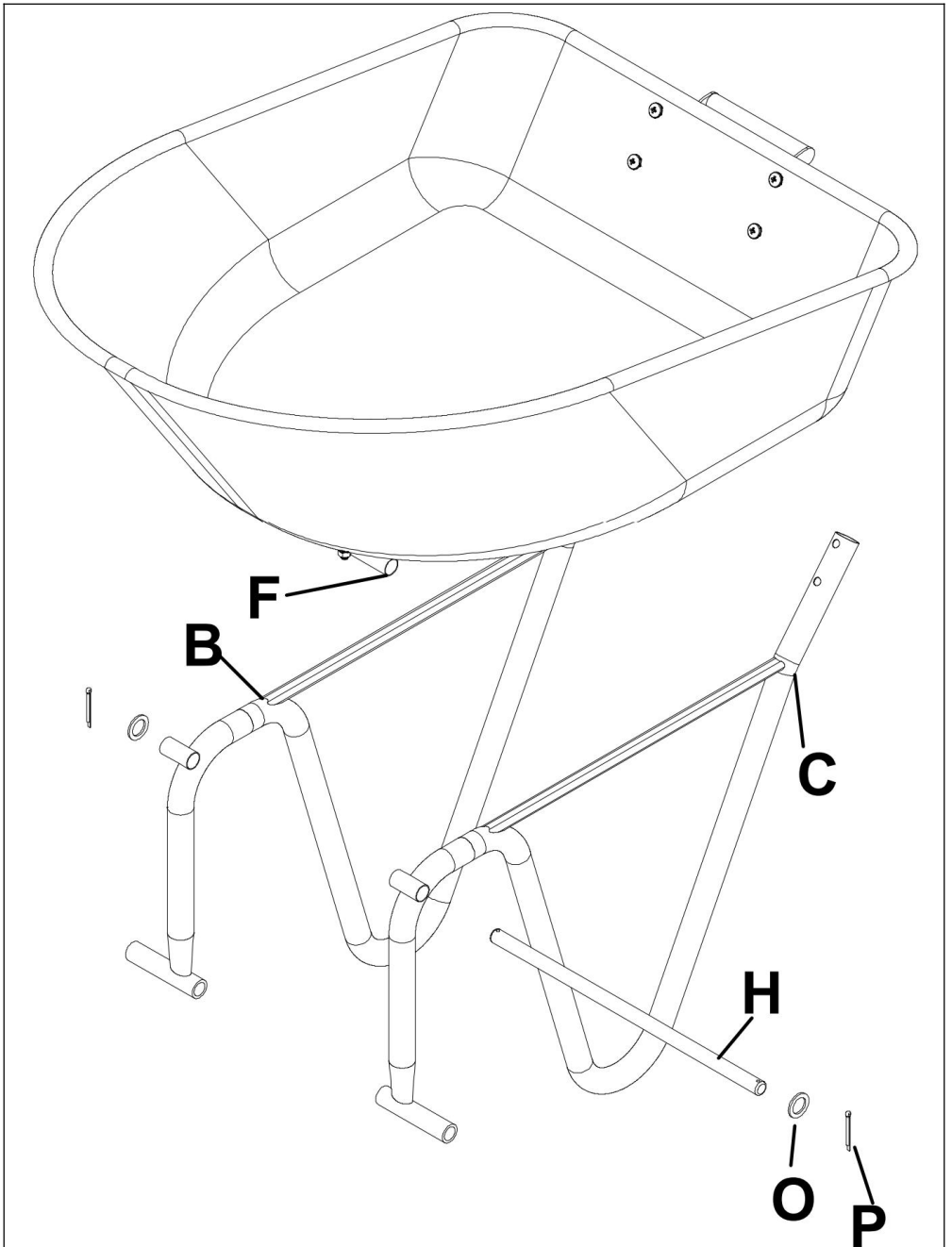

Bevestig verbindingsplaat F aan het been (rechts, links) BC, samen met verbindingsas H en met ringen M16 O en

splitpennen P.

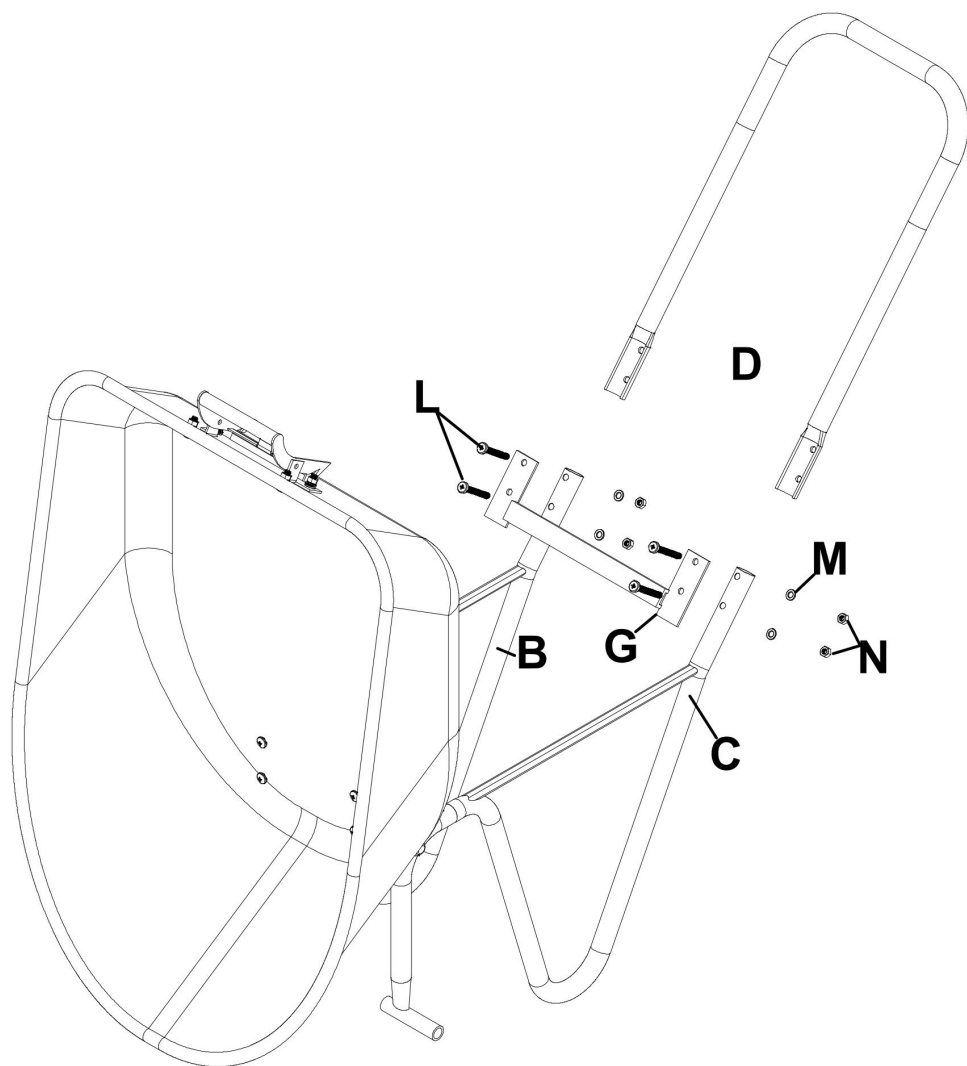

Bevestig borgbevestiging G aan het been (rechts, links) BC en handgreep D samen met behulp van bout M8 * 45 mm L sluitringen M en borgmoer N.

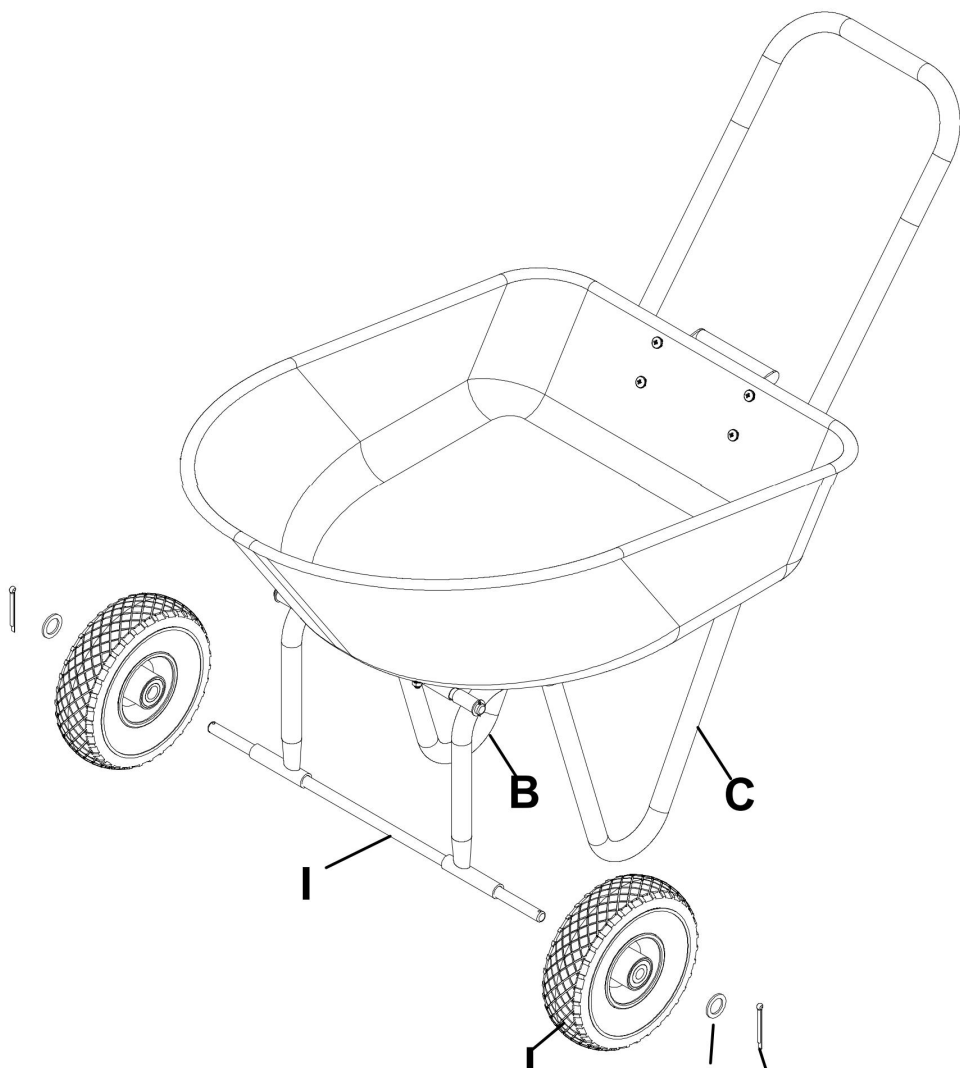

Bevestig wielen J aan het been (rechts, links) BC, samen met Alxe I en met sluitringen M16 O en splitpennen P.

**Het maximale draagvermogen mag niet groter zijn dan
1,8 kg .**

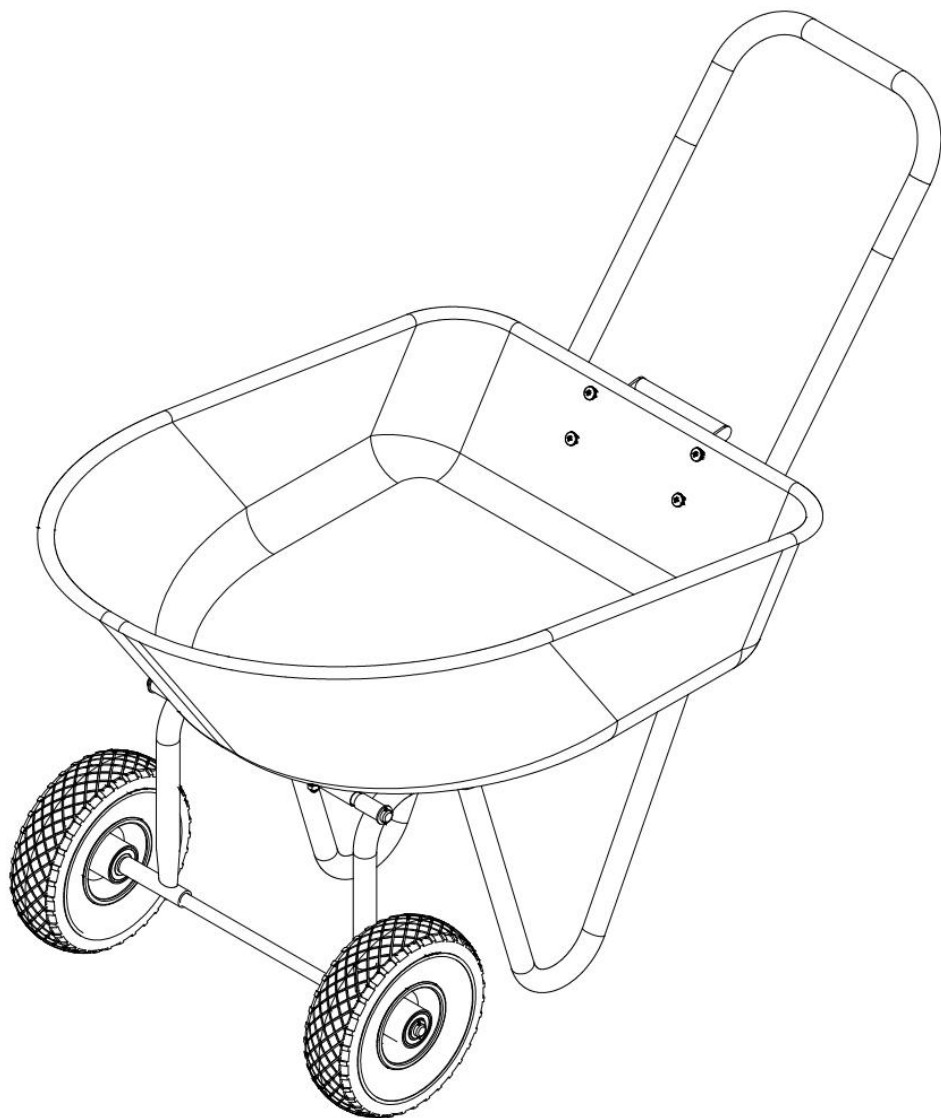

De montage is voltooid.

Fabrikant : Shanghai muxinmuyeyouxiangongsi

Adres: Shuangchenglu 803nong11hao1602A-1609shi, baoshanqu, shanghai 200000 CN.

Geïmporteerd naar AUS: SIHAO PTY LTD. 1 ROKEVA STREETEASTWOOD NSW 2122 Australië

Geïmporteerd in de VS: Sanven Technology Ltd. Suite 250, 9166 Anaheim

Plaats, Rancho Cucamonga, CA 91730



E-CrossStu GmbH

Mainzer Landstr.69, 60329 Frankfurt am Main.



YH CONSULTING LIMITED.

C/O YH Consulting Limited Office 147, Centurion House, London Road, Staines-upon-Thames, Surrey, TW18 4AX

DUBBLA HJUL
SKOTTKÄRRA VAGN
ANVÄNDARMANUAL

DUAL WHEEL WHEELBARROW CART

WB-048A

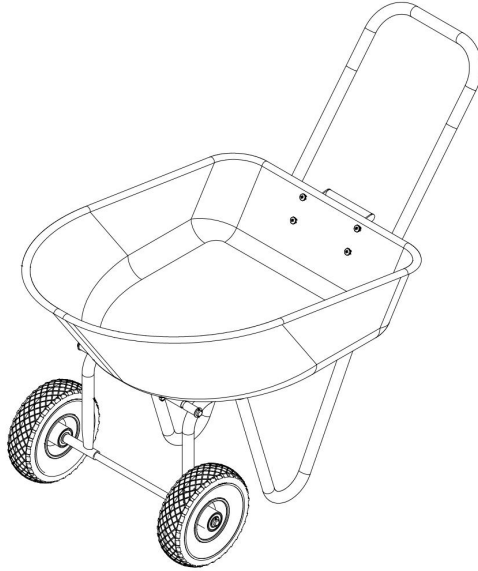

Säkerhetsåtgärder

VARNING:

Läs dessa instruktioner innan du använder denna produkt. Underlåtenhet att göra det kan resultera i allvarliga skador. de grundläggande försiktighetsåtgärderna bör alltid följas , inklusive följande:

Den dubbla skottkärran får inte användas eller förvaras i riskområden. Det är inte tillåtet att använda apparaten på farliga platser.

Den dubbla skottkärran måste kontrolleras för att säkerställa att den är i korrekt fungerande skick och fungerar säkert före användning. I annat fall får apparaten inte användas.

Använd endast som avsett. Den dubbla skottkärran är inte lämplig för lastning av frätande material. För de kommer plastdumpa materialet på trädgårdsvagnar.

Föraren måste använda den dubbla skottkärran på rätt sätt. Han måste ta hänsyn till de lokala förhållandena och vara uppmärksam på tredje part , särskilt barn , när han arbetar med den dubbla skottkärran .

Denna dubbla skottkärra är inte avsedd att användas av personer (inklusive barn) med nedsatta fysiska , sensoriska eller mentala förmågor eller som saknar erfarenhet och/eller kunskap, såvida de inte övervakas av en person som ansvarar för deras säkerhet eller instrueras av dessa personer om användningen av enheten. Barn bör övervakas för att säkerställa att de inte leker med den dubbla skottkärran .

Använd den dubbla skottkärnan enligt den vikt som anges i manualen. Lasta inte mer än den markerade vikten, eftersom detta kommer att skada den dubbla skottkärnan .

SPARA DESSA INSTRUKTIONER

Produktlista

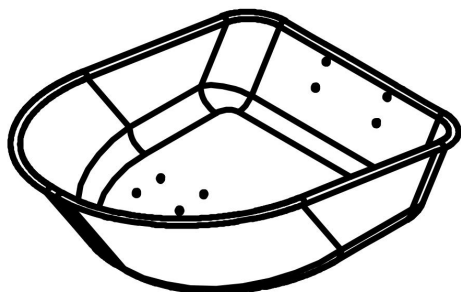

En bricka

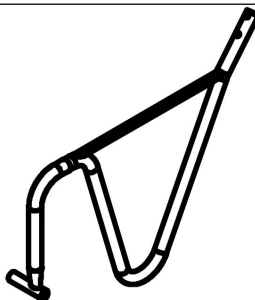

B -Höger ben

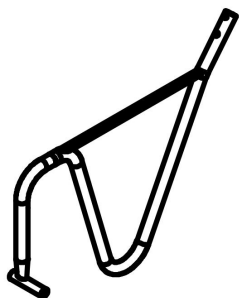

C - Vänster ben

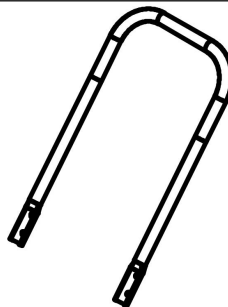

D - Handtag

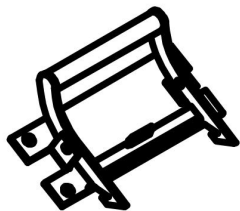

E - Handtagslås

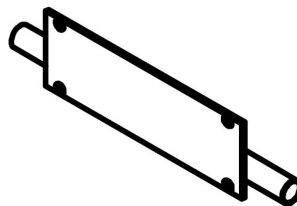

F -Kopplingsplatta

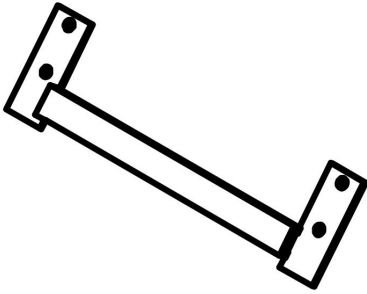

G -Låsande fäste

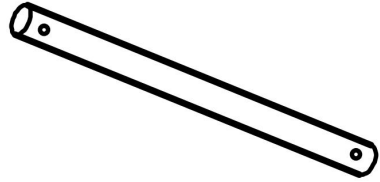

H -Anslutningsaxel

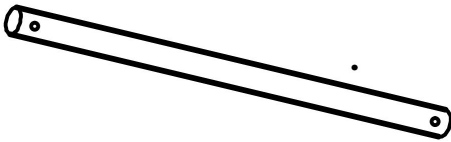

Jag -Alxe

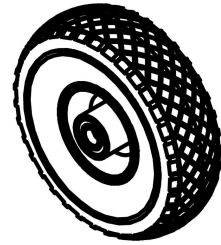

J -Hjul*2

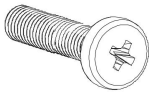

K -Bultar M8 x 20MM*8

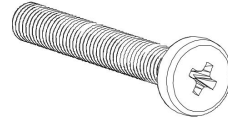

L -Bultar M8 x 45MM*4



M -Brickor M8*20

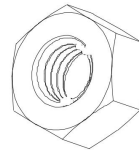

N -Låsmutter M8*12

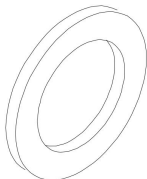

O -Brickor M16*4



P -Cetter stift*4

Produktbeskrivning

--

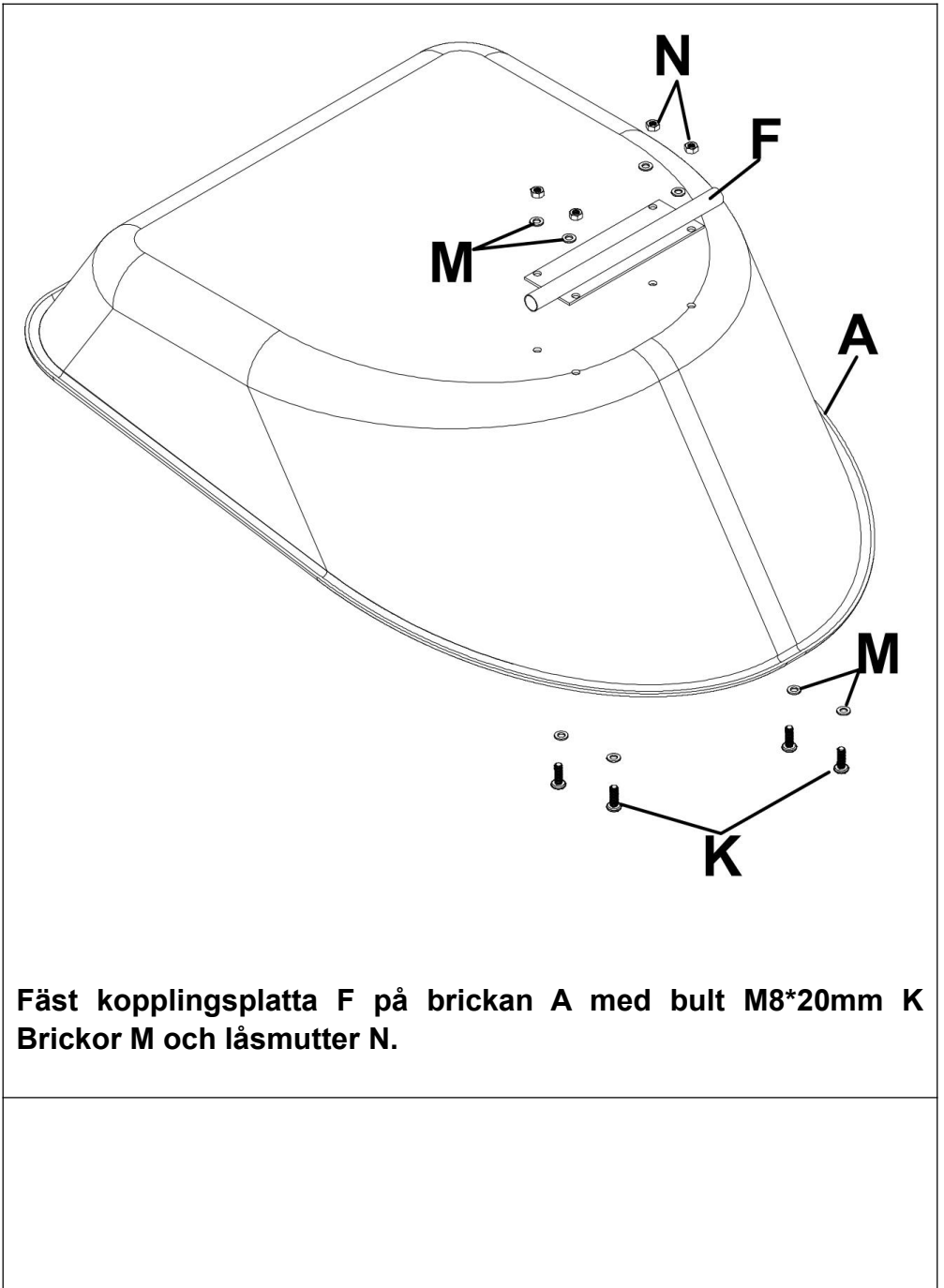

**Fäst kopplingsplatta F på brickan A med bult M8*20mm K
Brickor M och låsmutter N.**

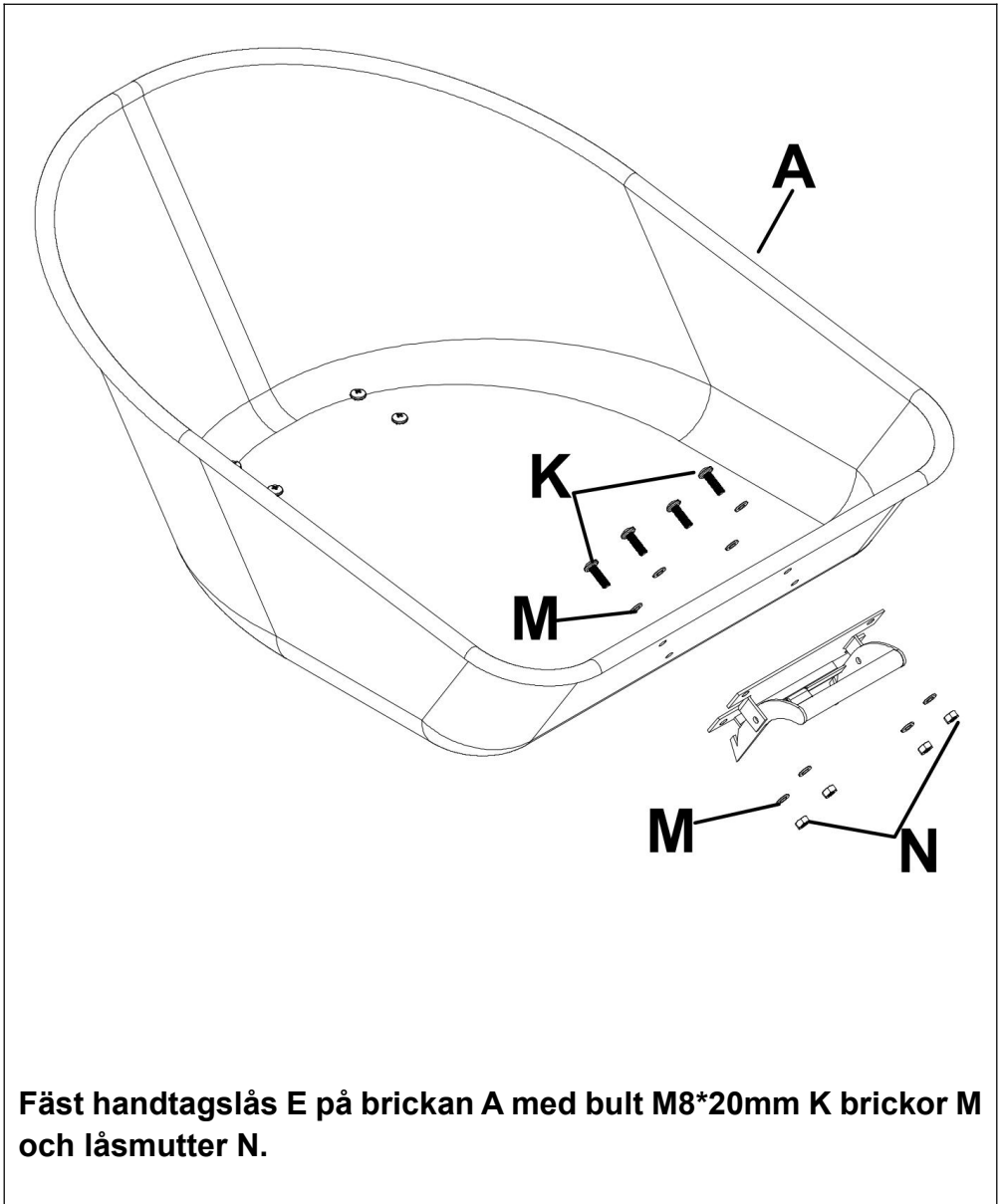

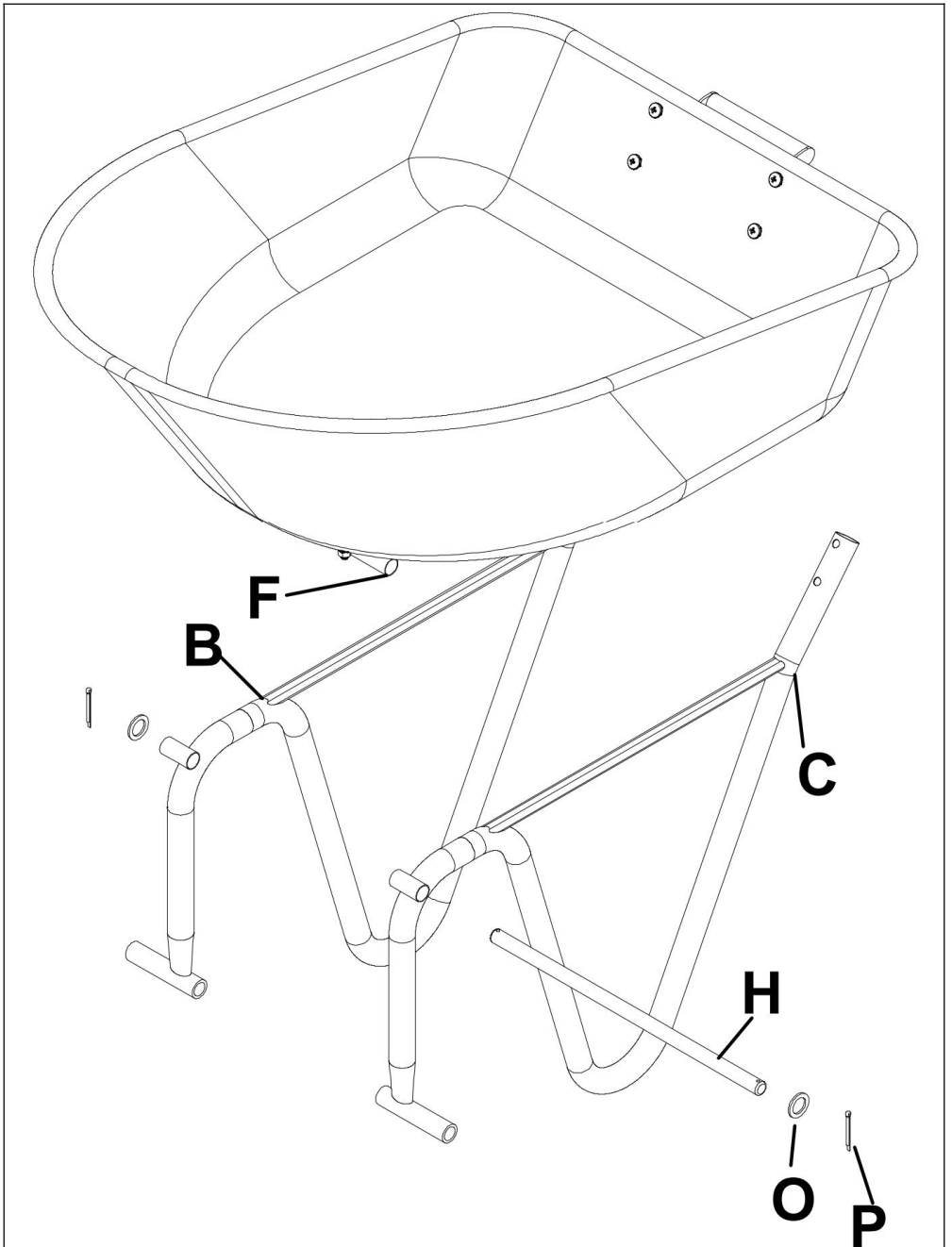

Fäst kopplingsplatta F på benet (höger, vänster) BC, tillsammans med anslutningsaxel H och med brickor M16 O och

saxstift P.

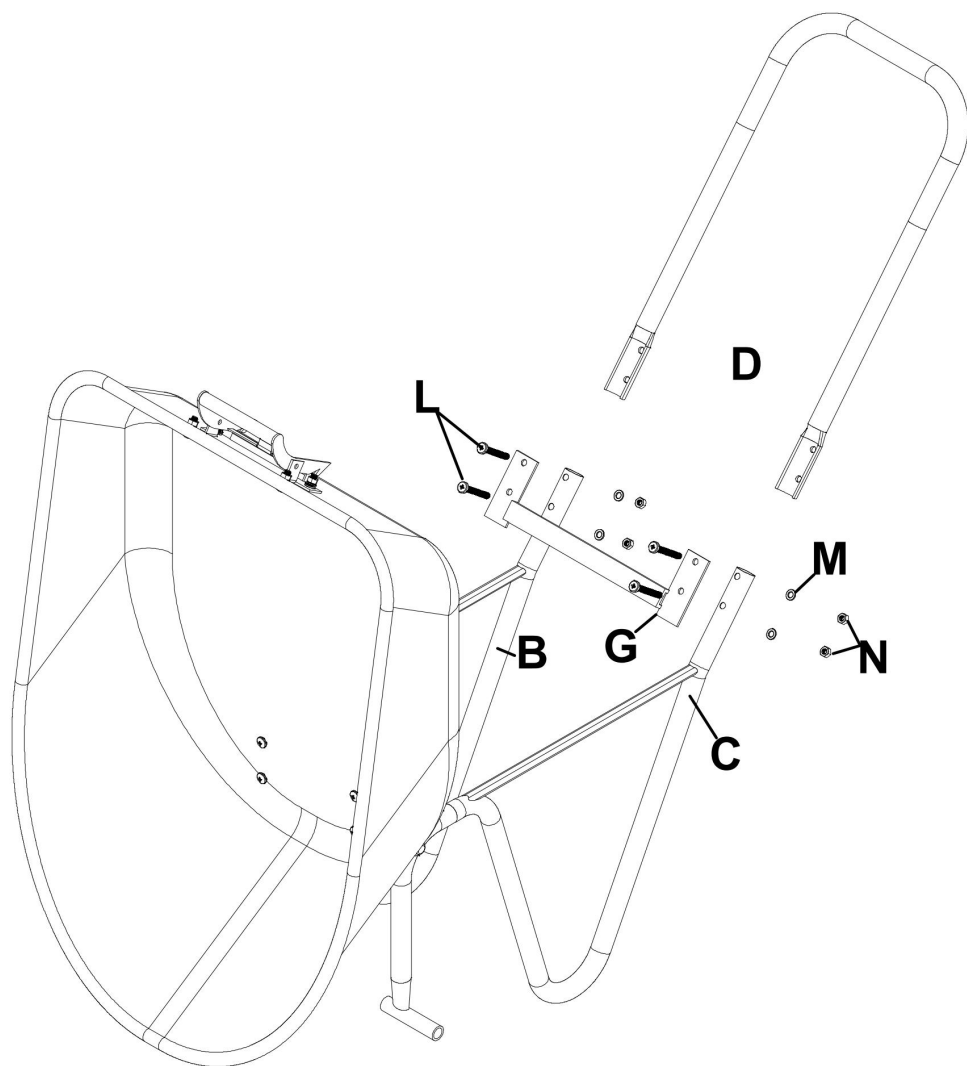

Fäst låsfästet G på benet (höger, vänster) BC och handtaget D tillsammans med bulten M8*45mm L Brickor M och låsmutter N.

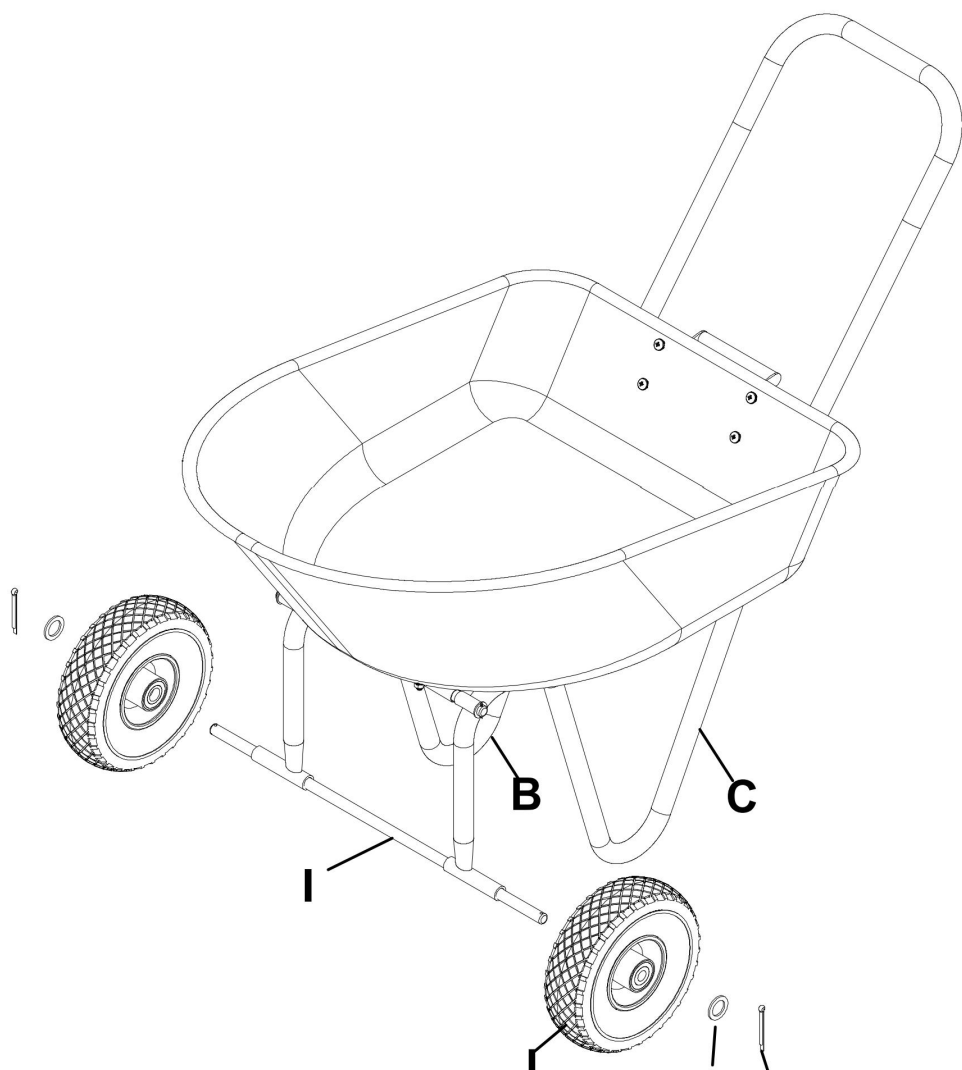

Fäst hjul J på benet (höger, vänster) BC, tillsammans med Alxe I och med brickor M16 O och saxsprintar P.

Den maximala lastkapaciteten bör inte överstiga 1 8 0 kg.

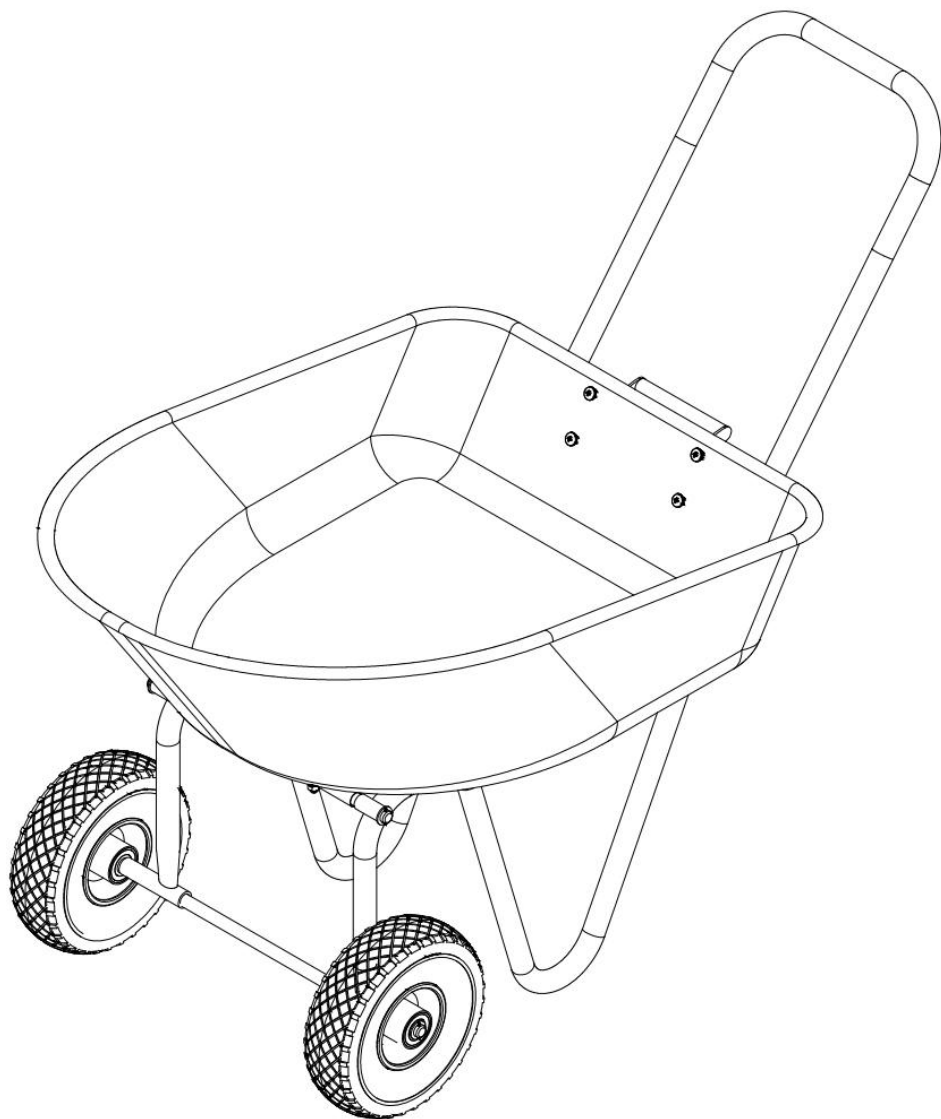

Monteringen är klar.

Tillverkare : Shanghaimuxinmuyeyouxiangongsi

Adress: Shuangchenglu 803nong11hao1602A-1609shi, baoshanqu, shanghai 200000 CN.

Importerad till AUS: SIHAO PTY LTD. 1 ROKEVA STREETEASTWOOD NSW 2122 Australien

Importerad till USA: Sanven Technology Ltd. Suite 250, 9166 Anaheim Place, Rancho Cucamonga, CA 91730

EC	REP
-----------	------------

E-CrossStu GmbH

Mainzer Landstr.69, 60329 Frankfurt am Main.

UK	REP
-----------	------------

YH CONSULTING LIMITED.

C/O YH Consulting Limited Office 147, Centurion House,
London Road, Staines-upon-Thames, Surrey, TW18 4AX

