

TILE CUTTER

MODEL:L-05-600 \ L-05-800

TILE CUTTER





MODEL:L-05-600 \ L-05-800



SPECIFICATIONS

Model	L-05-600	L-05-800
Maximum Cutting Length	600mm	800mm
Maximum Cutting Thickness	15mm	15mm
Cutting Wheel Size	Φ22*Φ6*6mm	Φ22*Φ6*6mm

SAFETY INFORMATION

Symbol	Symbol Description
	Warning - To reduce the risk of injury, user must read instructions manual carefully.
	This symbol, placed before a safety comment, indicates a kind of precaution, warning, or danger. Ignoring this warning may lead to an accident. To reduce the risk of injury, fire, or electrocution, please follow the recommendation below.
	Warning- Be sure to wear eye protectors when using this product.
	Warning- Be sure to wear gloves when using this product.

Warning

Read and understand all instructions before using this tile cutter. The operator must follow basic precautions to reduce the risk of personal injury and/or damage to the equipment.

Please familiarize yourself with the hazard notices found in this manual. A notice is an alert that there is a possibility of property damage, injury or death if certain instructions are not followed.

WORK AREA

1. Operate in a safe work environment. Keep your work area clean, well-lit and free of distractions.
2. Keep anyone not wearing the appropriate safety equipment away from the work area.
3. Store new tools properly in a safe and dry location to prevent rust or damage. Lock tile cutter away and keep out of the reach of children.
4. Always place the tile cutting machine on a level and firm surface.

PERSONAL SAFETY

WARNING!

Wear personal protective equipment approved by the Canadian Standards Association (CSA) or American National Standards Institute (ANSI).

PERSONAL PROTECTIVE EQUIPMENT

1. Always wear impact safety goggles that provide front and side protection for the eyes. Eye protection equipment should comply with CSA Z94.3-07 or ANSI Z87.1 standards based on the type of work performed.
2. Wear gloves that provide protection based on the work materials or to reduce the effects of tool vibration.
3. Caution! The edges of cut tiles are sharp.

PERSONAL PRECAUTIONS

Control the tile cutter, personal movement and the work environment to avoid personal injury or damage to tile cutter.

1. Do not operate any tile cutter when tired or under the influence of drugs, alcohol or medications.
2. Avoid wearing clothes or jewelry that can become entangled with a tool's

moving parts. Keep long hair covered or bound.

SPECIFIC SAFETY PRECAUTIONS

1. The tile cutting machine is fitted with replaceable circular blade. Keep the tile cutter and blade away from children.
2. Use the correct tile cutter for the job. This tile cutter was designed for a specific function. Do not modify or alter this tile cutter or use it for an unintended purpose.
3. After use, the machine must be stored in a safe and dry place.
4. This machine has been designed for cutting and breaking ceramic, glazed, porcelain, and polished tile, and the surface must be flat. Shall not be used for any other purpose.

WARNING!

DO NOT let comfort or familiarity with product (gained from repeated use) replace strict adherence to the tile cutter safety rules. If you use this tool unsafely or incorrectly, you can suffer serious personal injury.

WARNING!

Direct exposure of pressurized air or fluids to skin could result in severe bodily injury.

SAVE THESE INSTRUCTIONS

 A black manual tile cutter with a ruler and a spare cutting wheel. The tile cutter has "TILE CUTTER" and "Professional" printed on it. The ruler is marked in centimeters and millimeters. The spare cutting wheel is a small circular disc.	<p>Cutter *1 AAA Battery*2 Ruler *1 Spare Cutting Wheel Φ22xΦ6x6mm *1</p>
--	---

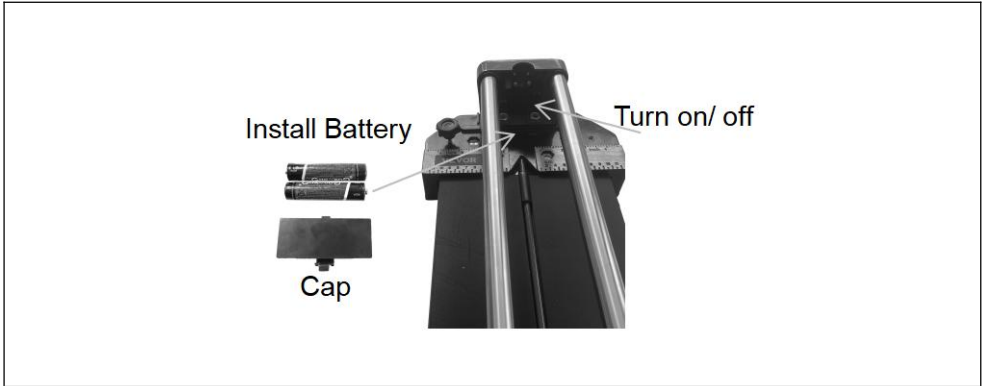

Operation

Straight Cutting

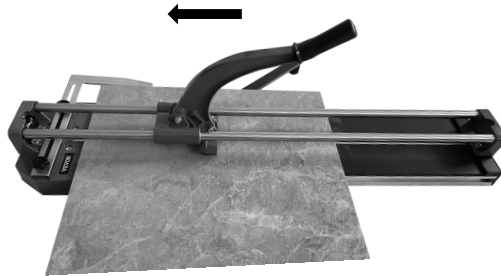

Place the cutting wheel on the rear edge of the tile.



Slide the wheel forward by pushing the handle down with medium pressure.

Scoring the tile surface glaze as the handle is pushed forward. It is important to make one continuous motion, scoring the surface only once per time.

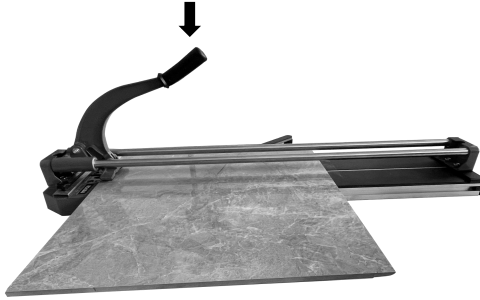

After scoring and without moving the tile position, the breaker is slightly in the front edge of the tile and front stop. Raise the handle a little so that the breaker is flat on the tile. Apply increasing pressure on the handle until the tile snaps along the score line.

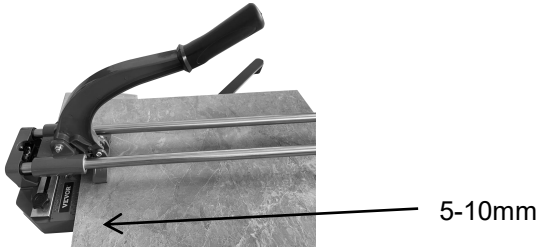

Tips: After scoring, it is better to pull back the handle to let the breaker slightly backtrack 5-10mm, which is the best position to break the tile.

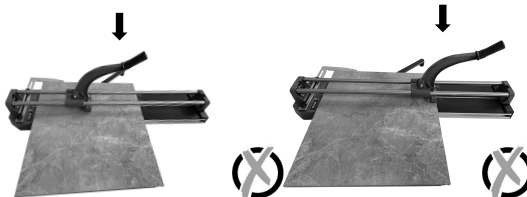

Tips: Do not press in the middle or the end.

Diagonal Cutting

①

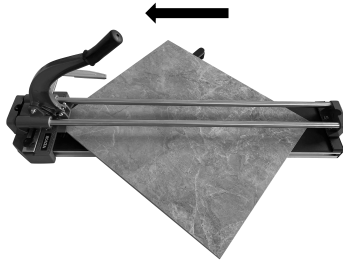

Put tile on the machine against the adjusted angle ruler.



Place the cutting wheel on the rear edge of the tile.

Slide the wheel forward by pushing the handle down with medium pressure.

Scoring the tile surface glaze as the handle is pushed forward.

It is important to make one continuous motion, scoring the surface only once per time.

②

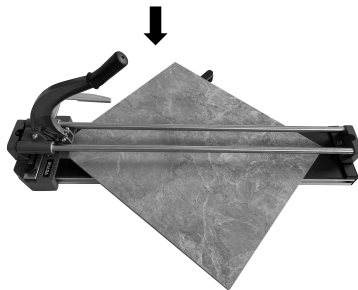

After scoring and without moving the tile position, the breaker is slightly in the front edge of the tile and front stop.

Raise the handle a little so that the breaker is flat on the tile.

Apply increasing pressure on the handle until the tile snaps along the score line.

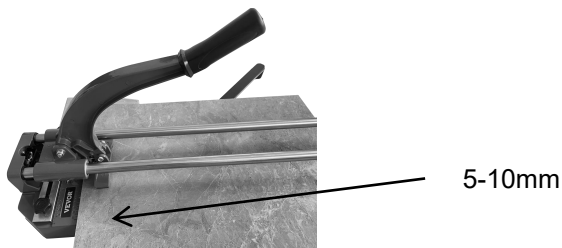

Tips: Do not put the tile too inside to make sure the scoring line is a whole line, after scoring, it is better to pull back the handle to let the breaker slightly backtrack 5-10mm, it's the best position to break the tile.

Use a Screwdriver to replace the blade .

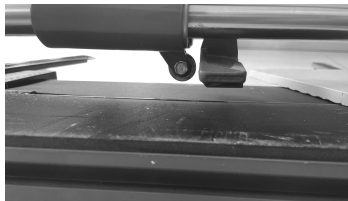

Laser Device Instruction

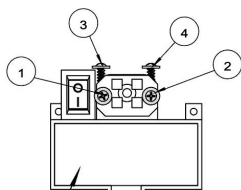

Required: 2pcs AAA battery

1. There are four screws for the laser device.

2pcs of AAA batteries are required, please turn off the power when not in use.

If the battery is exhausted, replace it.

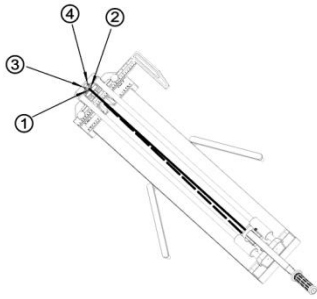

2. If the laser is biased to the left, adjust the No. 2 screw clockwise or the No. 1 screw counterclockwise.

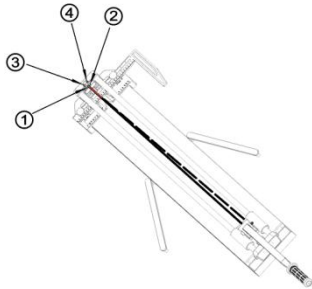

3. If the laser is biased to the right, adjust the No. 1 screw clockwise or the No. 2 screw counterclockwise.

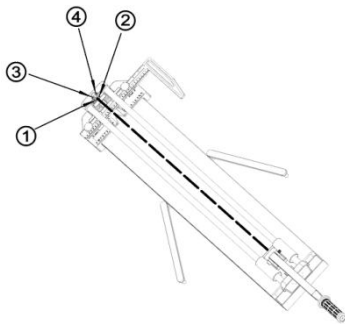

4. When the laser irradiation is too far/high, adjust the No. 3 and 4 screws clockwise.

5. When the laser irradiation is too close/low, adjust the No. 3 and 4 screws counterclockwise.

Manufacturer: Shanghaimuxinmuyeyouxiangongsi

Address: Shuangchenglu 803nong11hao1602A-1609shi, baoshanqu, shanghai 200000 CN.

Imported to AUS: SIHAO PTY LTD. 1 ROKEVA STREETEASTWOOD NSW 2122 Australia

Imported to USA: Sanven Technology Ltd. Suite 250, 9166 Anaheim Place, Rancho Cucamonga, CA 91730

UK	REP
-----------	------------

YH CONSULTING LIMITED. C/O YH Consulting Limited Office 147, Centurion House, London Road, Staines-upon-Thames, Surrey, TW18 4AX

EC	REP
-----------	------------

E-CrossStu GmbH
Mainzer Landstr.69,
60329 Frankfurt am Main.

COUPE-TUILE

MODÈLE : L-05-600 \ L-05-800

COUPE-TUILE





MODÈLE : L-05-600 \ L-05-800



CARACTÉRISTIQUES

Modèle	L-05-600	L-05-800
Coupe maximale Longueur	600 mm	800 mm
Coupe maximale Épaisseur	15 mm	15 mm
Taille de la roue de coupe	Φ 22*Φ 6*6mm	Φ 22*Φ 6*6mm

INFORMATIONS DE SÉCURITÉ

Symbole	Description du symbole
	Avertissement - Pour réduire le risque de blessure, l'utilisateur doit lire Lisez attentivement le manuel d'instructions.
	Ce symbole, placé avant un commentaire de sécurité, indique une type de précaution, d'avertissement ou de danger. Ignorer cet avertissement peut entraîner un accident. Pour réduire le risque de blessure, d'incendie ou électrocution, veuillez suivre la recommandation ci-dessous.
	Avertissement - Assurez-vous de porter des lunettes de protection lorsque vous utilisez ce produit. produit.
	Avertissement – Assurez-vous de porter des gants lorsque vous utilisez ce produit.

Avertissement



Lisez et comprenez toutes les instructions avant d'utiliser ce coupe-carreaux.

L'opérateur doit suivre des précautions de base pour réduire le risque de blessures corporelles
et/ou des dommages au matériel.

Veuillez vous familiariser avec les avertissements de danger figurant dans ce manuel.

Un avis est une alerte indiquant qu'il existe une possibilité de dommages matériels, de blessures ou la mort si certaines consignes ne sont pas respectées.

ESPACE DE TRAVAIL

1. Travaillez dans un environnement de travail sûr. Gardez votre espace de travail propre et bien éclairé. et sans distractions.
2. Tenir à l'écart de la zone toute personne ne portant pas l'équipement de sécurité approprié. la zone de travail.
3. Rangez correctement les nouveaux outils dans un endroit sûr et sec pour éviter la rouille ou dommages. Rangez le coupe-carreaux en lieu sûr et hors de portée des enfants.
4. Placez toujours la machine de découpe de carreaux sur une surface plane et ferme.

SÉCURITÉ PERSONNELLE

AVERTISSEMENT!

Portez un équipement de protection individuelle approuvé par les normes canadiennes Association (CSA) ou American National Standards Institute (ANSI).

ÉQUIPEMENT DE PROTECTION INDIVIDUELLE

1. Portez toujours des lunettes de sécurité antichoc qui offrent une protection frontale et latérale pour les yeux. L'équipement de protection des yeux doit être conforme à la norme CSA Z94.3-07 ou les normes ANSI Z87.1 en fonction du type de travail effectué.
2. Portez des gants qui offrent une protection en fonction des matériaux de travail ou réduire les effets des vibrations de l'outil.
3. Attention ! Les bords des carreaux coupés sont tranchants.

PRÉCAUTIONS PERSONNELLES

Contrôlez le coupe-carreaux, les mouvements personnels et l'environnement de travail pour éviter les blessures corporelles ou les dommages au coupe-carreaux.

1. N'utilisez pas de coupe-carreaux lorsque vous êtes fatigué ou sous l'influence de drogues, d'alcool ou de médicaments.
2. Évitez de porter des vêtements ou des bijoux qui peuvent s'emmêler avec l'outil.

pièces mobiles. Gardez les cheveux longs couverts ou attachés.

PRÉCAUTIONS DE SÉCURITÉ SPÉCIFIQUES

1. La machine à découper les carreaux est équipée d'une lame circulaire remplaçable. Gardez le coupe-carreaux et la lame hors de portée des enfants.
2. Utilisez le coupe-carreaux adapté à la tâche. Ce coupe-carreaux a été conçu pour un fonction spécifique. Ne pas modifier ou altérer ce coupe-carreaux ni l'utiliser à des fins but non intentionnel.
3. Après utilisation, la machine doit être stockée dans un endroit sûr et sec.
4. Cette machine a été conçue pour couper et casser des carreaux de céramique, émaillés, en porcelaine et polis, et la surface doit être plane.
être utilisé à toute autre fin.

AVERTISSEMENT!

NE laissez PAS le confort ou la familiarité avec le produit (acquis par une utilisation répétée) remplacer le strict respect des règles de sécurité du coupe-carreaux. Si vous utilisez cet outil de manière dangereuse ou incorrecte, vous risquez de subir des blessures corporelles graves.

AVERTISSEMENT!

L'exposition directe de la peau à l'air ou aux fluides sous pression peut entraîner de graves blessures. blessure corporelle.

CONSERVEZ CES INSTRUCTIONS

	<p>Coupeur *1</p> <p>Pile AAA*2</p> <p>Règle *1</p> <p>Disque de coupe de rechange Φ 22xΦ 6x6mm *1</p>
---	--

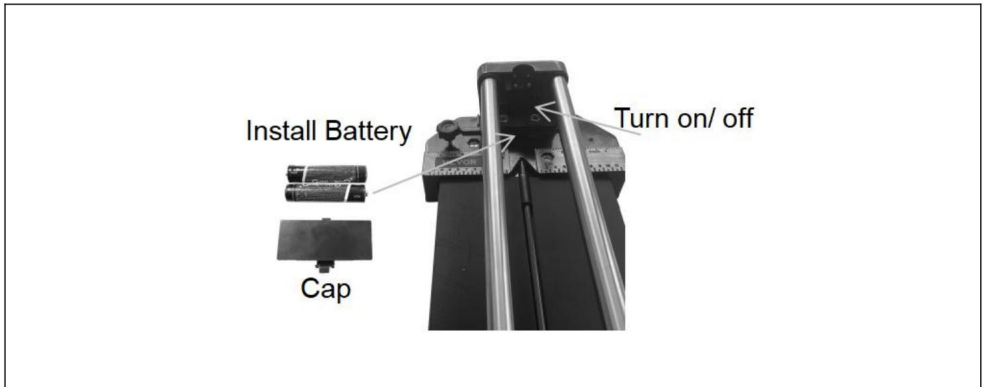

Opération

Coupe droite

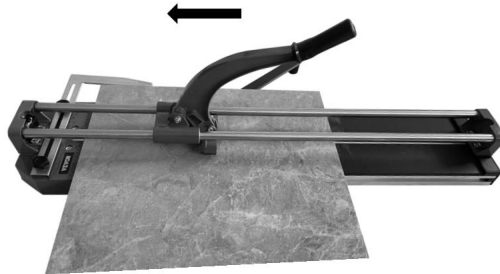

Placez la molette de coupe sur le bord arrière de la tuile.



Faites glisser la roue vers l'avant en poussant la poignée vers le bas avec une force moyenne.
pression.

Rayer la surface émaillée du carrelage lorsque la poignée est poussée vers l'avant.

Il est important de faire un mouvement continu, en marquant la surface une seule fois à la fois.

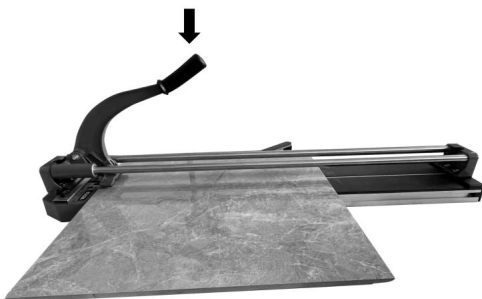

Après avoir marqué et sans déplacer la position de la tuile, le disjoncteur se trouve légèrement sur le bord avant de la tuile et en butée avant.

Soulevez légèrement la poignée pour que le disjoncteur soit à plat sur la tuile.

Appliquez une pression croissante sur la poignée jusqu'à ce que la tuile se brise le long de la ligne de score.

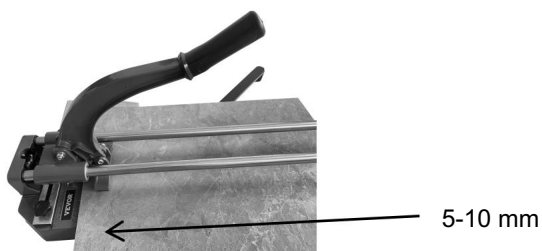

Conseils : Après avoir marqué, il est préférable de tirer la poignée vers l'arrière pour laisser le brise-carreaux reculer légèrement de 5 à 10 mm, ce qui est la meilleure position pour casser la tuile.

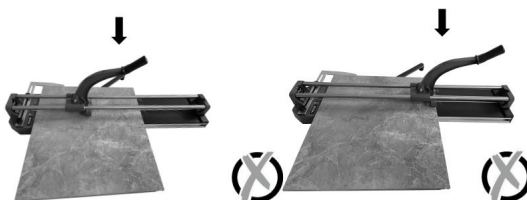

Conseils : Ne pas appuyer au milieu ni à la fin.

Coupe en diagonale

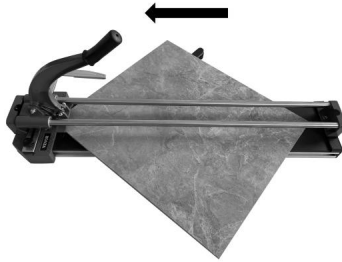

Placez le carreau sur la machine contre la règle d'angle réglée.



Placez la molette de coupe sur le bord arrière de la tuile.

Faites glisser la roue vers l'avant en poussant la poignée vers le bas avec une force moyenne.
pression.

Rayer la surface émaillée du carrelage lorsque la poignée est poussée vers l'avant.

Il est important de faire un mouvement continu, en marquant uniquement la surface
une fois à la fois.

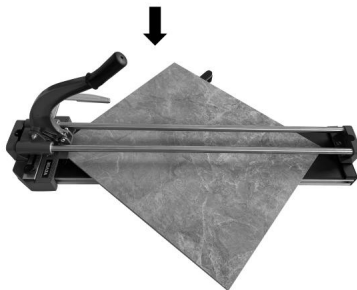

Après avoir marqué et sans déplacer la position de la tuile, le disjoncteur est légèrement en le bord avant de la tuile et la butée avant.

Soulevez légèrement la poignée pour que le disjoncteur soit à plat sur la tuile.

Appliquez une pression croissante sur la poignée jusqu'à ce que la tuile se casse le long de la rainure.

doubler.

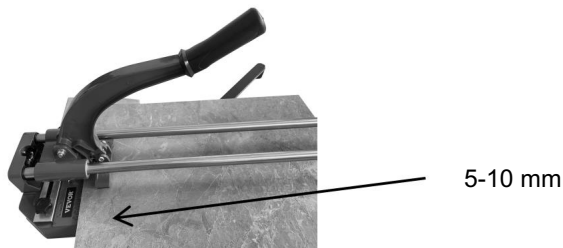

Conseils : Ne placez pas la tuile trop à l'intérieur pour vous assurer que la ligne de marquage est entière ligne, après avoir marqué, il est préférable de tirer la poignée vers l'arrière pour laisser le disjoncteur

Reculez légèrement de 5 à 10 mm, c'est la meilleure position pour casser la tuile.

Utilisez un tournevis pour remplacer la lame.

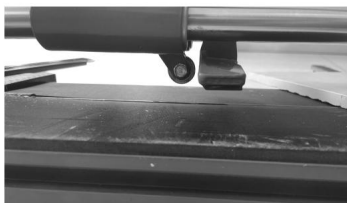

Mode d'emploi de l'appareil laser

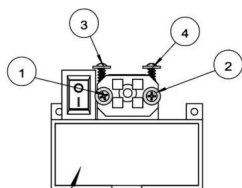

Required: 2pcs AAA battery

1. Il y a quatre vis pour le appareil laser.

2 piles AAA sont requis, veuillez éteindre le alimentation lorsqu'elle n'est pas utilisée.

Si la batterie est épuisée, remplacez-la.

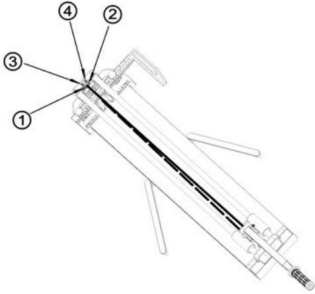
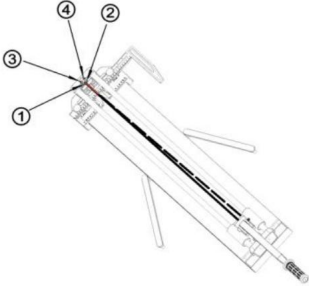
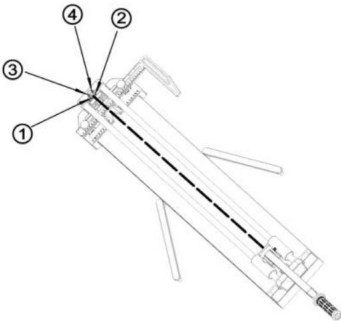
	<p>2. Si le laser est orienté vers la gauche, ajustez la vis n° 2 dans le sens des aiguilles d'une montre ou la vis n° 1 dans le sens inverse des aiguilles d'une montre.</p>
	<p>3. Si le laser est polarisé vers le à droite, ajustez la vis n° 1 dans le sens des aiguilles d'une montre ou la vis n° 2 dans le sens inverse des aiguilles d'une montre.</p>
	<p>4. Lorsque l'irradiation laser est trop loin/haut, ajustez les numéros 3 et 4 vis dans le sens des aiguilles d'une montre.</p>
	<p>5. Lorsque l'irradiation laser est trop fermer/bas, ajuster les n° 3 et 4 vis dans le sens inverse des aiguilles d'une montre.</p>

Fabricant : Shanghaimuxinmuyeyouxiangongsi Adresse :
Shuangchenglu 803nong11hao1602A-1609shi, baoshanqu, shanghai 200000 CN.

Importé en Australie : SIHAO PTY LTD. 1 ROKEVA STREETEASTWOOD NSW 2122
Australie

Importé aux États-Unis : Sanven Technology Ltd. Suite 250, 9166 Anaheim Place,
Rancho Cucamonga, CA 91730



YH CONSULTING LIMITED. C/O YH Consulting
Limited Bureau 147, Centurion House, London
Road, Staines-upon-Thames, Surrey, TW18 4AX



E-CrossStu GmbH
Mainzer Landstr.69,
60329 Francfort-sur-le-Main.

FLIESENSCHNEIDER

MODELL: L-05-600 \ L-05-800

FLIESENSCHNEIDER





MODELL: L-05-600 \ L-05-800



Spezifikationen

Modell	L-05-600	L-05-800
Maximaler Schnitt Länge	600 mm	800 mm
Maximaler Schnitt Dicke	15 mm	15 mm
Schneidadgröße	ÿ22*ÿ6*6mm	ÿ22*ÿ6*6mm

SICHERHEITSHINWEISE

Symbol	Symbol Beschreibung
	Warnung - Um das Verletzungsrisiko zu verringern, muss der Benutzer Lesen Sie die Bedienungsanleitung sorgfältig durch.
	Dieses Symbol vor einem Sicherheitshinweis weist auf eine Art von Vorsicht, Warnung oder Gefahr. Das Ignorieren dieser Warnung kann zu einem Unfall führen. Um das Risiko von Verletzungen, Feuer oder Stromschlaggefahr besteht. Bitte befolgen Sie die nachstehende Empfehlung.
	Achtung - Tragen Sie unbedingt einen Augenschutz bei der Verwendung dieses Produkt.
	Achtung: Tragen Sie bei der Verwendung dieses Produkts unbedingt Handschuhe.

Warnung



Lesen Sie alle Anweisungen sorgfältig durch, bevor Sie den Fliesenschneider verwenden.

Der Bediener muss grundlegende Vorsichtsmaßnahmen treffen, um das Risiko von Verletzungen zu verringern und/oder Schäden am Gerät verursachen.

Bitte machen Sie sich mit den Gefahrenhinweisen in dieser Anleitung vertraut.

Hinweis ist ein Hinweis auf die Möglichkeit von Sachschäden, Verletzungen oder Tod, wenn bestimmte Anweisungen nicht befolgt werden.

ARBEITSBEREICH

1. Arbeiten Sie in einer sicheren Arbeitsumgebung. Halten Sie Ihren Arbeitsbereich sauber, gut beleuchtet und frei von Ablenkungen.
2. Halten Sie Personen, die nicht die entsprechende Schutzausrüstung tragen, fern von der Arbeitsbereich.
3. Lagern Sie neue Werkzeuge ordnungsgemäß an einem sicheren und trockenen Ort, um Rost oder Beschädigung. Fliesenschneider sicher verschließen und außerhalb der Reichweite von Kindern aufbewahren.
4. Stellen Sie die Fliesenschneidemaschine immer auf einen ebenen und festen Untergrund.

PERSÖNLICHE SICHERHEIT

WARNUNG!

Tragen Sie persönliche Schutzausrüstung, die den kanadischen Normen entspricht. Association (CSA) oder American National Standards Institute (ANSI).

PERSÖNLICHE SCHUTZAUSRÜSTUNG

1. Tragen Sie immer eine Aufprallschutzbrille, die Front- und Seitenschutz bietet für die Augen. Augenschutzausrüstung sollte CSA Z94.3-07 entsprechen oder ANSI Z87.1-Standards, je nach Art der ausgeführten Arbeit.
2. Tragen Sie Handschuhe, die Schutz bieten, je nach Arbeitsmaterial oder Reduzieren Sie die Auswirkungen von Werkzeugvibrationen.
3. Achtung! Die Kanten geschnittener Fliesen sind scharf.

PERSÖNLICHE VORSICHTSMASSNAHMEN

Kontrollieren Sie den Fliesenschneider, Ihre persönlichen Bewegungen und die Arbeitsumgebung, um Vermeiden Sie Verletzungen oder Schäden am Fliesenschneider.

1. Bedienen Sie keinen Fliesenschneider, wenn Sie müde sind oder unter dem Einfluss von Drogen, Alkohol oder Medikamenten stehen.
2. Tragen Sie keine Kleidung oder Schmuck, die sich im Werkzeug verfangen können.

beweglichen Teilen. Lange Haare bedecken oder zusammenbinden.

SPEZIELLE SICHERHEITSVORKEHRUNGEN

1. Die Fliesenschneidemaschine ist mit einem auswechselbaren Kreismesser ausgestattet.

Bewahren Sie Fliesenschneider und Klinge außerhalb der Reichweite von Kindern auf.

2. Verwenden Sie den richtigen Fliesenschneider für die Arbeit. Dieser Fliesenschneider wurde für eine bestimmte Funktion. Modifizieren oder verändern Sie diesen Fliesenschneider nicht und verwenden Sie ihn nicht für unbeabsichtigter Zweck.

3. Nach Gebrauch muss die Maschine an einem sicheren und trockenen Ort gelagert werden.

4. Diese Maschine wurde zum Schneiden und Brechen von Keramik-, Glasur-, Porzellan- und polierten Fliesen entwickelt und die Oberfläche muss flach sein. Darf nicht für andere Zwecke verwendet werden.

WARNUNG!

Lassen Sie sich **NICHT** durch Bequemlichkeit oder Vertrautheit mit dem Produkt (erworben durch wiederholte Verwendung) ersetzen Sie die strikte Einhaltung der Sicherheitsregeln für Fliesenschneider. Wenn Sie dieses Werkzeug verwenden Wenn Sie dies unsicher oder falsch tun, können Sie schwere Verletzungen erleiden.

WARNUNG!

Direkter Kontakt der Haut mit Druckluft oder Flüssigkeiten kann zu schweren Körperverletzung.

BEWAHREN SIE DIESE ANWEISUNGEN AUF

	<p>Fräser *1 AAA-Batterie*2 Herrscher * 1 Ersatzschneidrad 22x6x6mm *1</p>
---	--

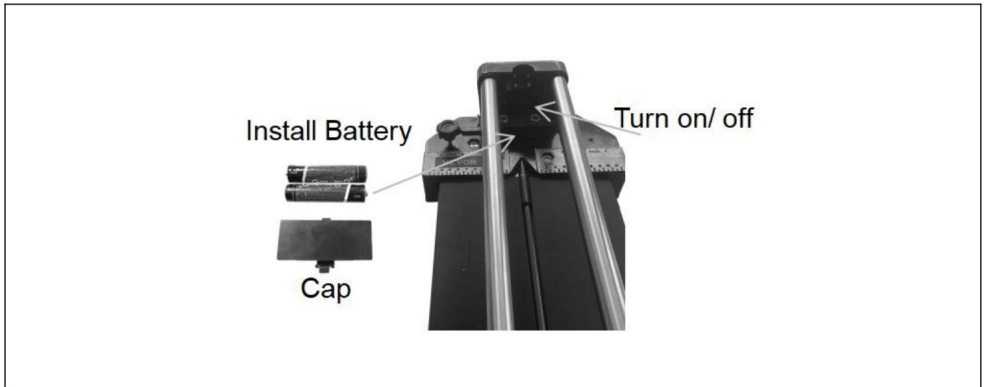

Betrieb

Gerades Schneiden

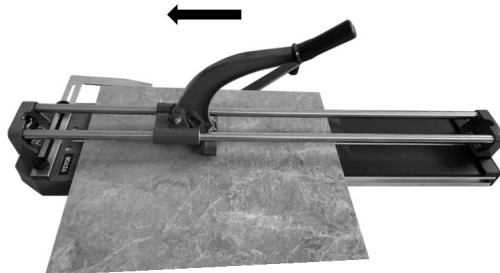

Setzen Sie das Schneidrad an der hinteren Kante der Fliese an.



Schieben Sie das Rad nach vorne, indem Sie den Griff mit mittlerer Druck.

Beim Vorwärtsdrücken des Griffs wird die Glasur auf der Fliesenoberfläche eingeritzt.
Es ist wichtig, eine kontinuierliche Bewegung auszuführen und die Oberfläche jeweils nur einmal einzuritzen.

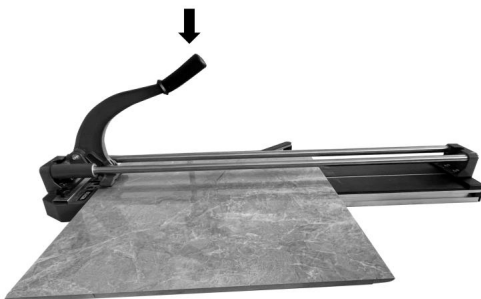

Nach dem Anritzen und ohne die Fliesenposition zu verschieben, liegt der Brecher leicht an der Vorderkante der Fliese und am vorderen Anschlag an.
Heben Sie den Griff etwas an, sodass der Brecher flach auf der Fliese aufliegt.
Üben Sie zunehmenden Druck auf den Griff aus, bis die Fliese entlang der Ritzlinie bricht.

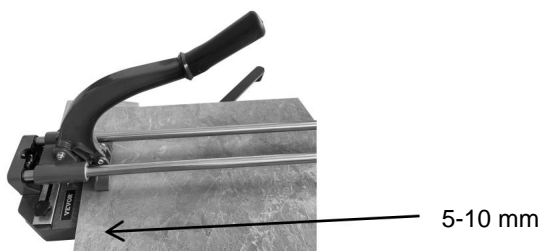

Tipps: Nach dem Ritzen ist es besser, den Griff zurückzuziehen, damit der Brecher 5–10 mm leicht zurückgehen kann. Dies ist die beste Position zum Brechen der Fliese.

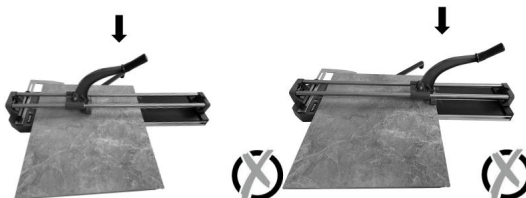

Tipps: Nicht in der Mitte oder am Ende drücken.

Diagonalschnitt

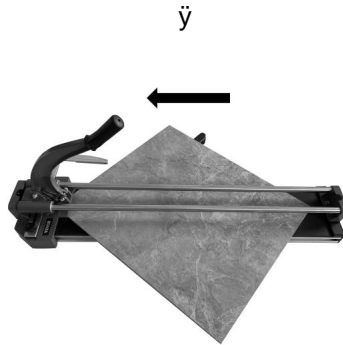

Legen Sie die Fliese gegen das eingestellte Winkellineal auf die Maschine.



Setzen Sie das Schneidrad an der hinteren Kante der Fliese an.
Schieben Sie das Rad nach vorne, indem Sie den Griff mit mittlerer
Druck.

Beim Vorwärtsdrücken des Griffs wird die Glasur auf der Fliesenoberfläche eingeritzt.
Es ist wichtig, eine kontinuierliche Bewegung auszuführen und dabei nur die Oberfläche einzuritzen.
einmal pro Zeit.

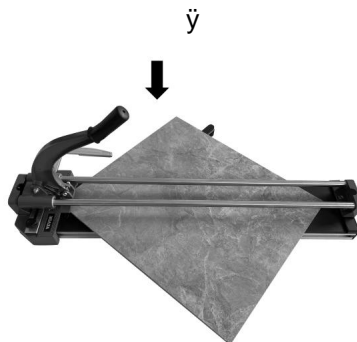

Nach dem Einritzen und ohne die Position der Fliese zu verschieben, ist der Brecher leicht in der Fliesenvorderkante und dem Frontanschlag.

Heben Sie den Griff etwas an, sodass der Brecher flach auf der Fliese aufliegt.

Üben Sie zunehmenden Druck auf den Griff aus, bis die Fliese entlang der Kerbe bricht Linie.



Tipps: Legen Sie die Fliese nicht zu weit nach innen, um sicherzustellen, dass die Ritzlinie ein Ganzes ist Linie, nach dem Einritzen ist es besser, den Griff zurückzuziehen, um den Brecher Gehen Sie leicht 5–10 mm zurück. Dies ist die beste Position zum Brechen der Fliese.

Verwenden Sie zum Auswechseln der Klinge einen Schraubendreher.

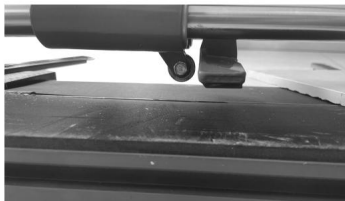

Lasergerät-Anweisung

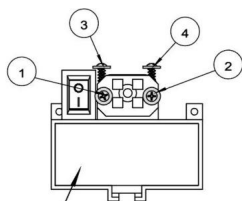

1. Es gibt vier Schrauben für die Lasergerät.

2 Stück AAA-Batterien sind

schalten Sie bitte die

Strom, wenn es nicht verwendet wird.

Wenn die Batterie leer ist, ersetzen

Sie sie.

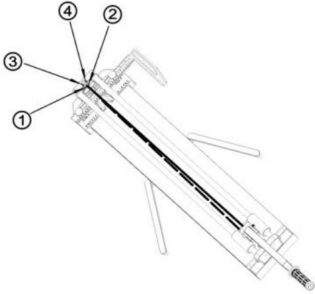
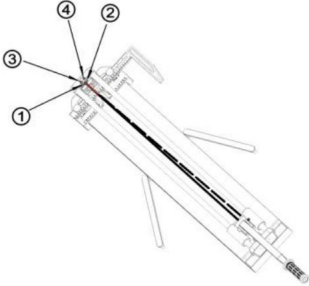
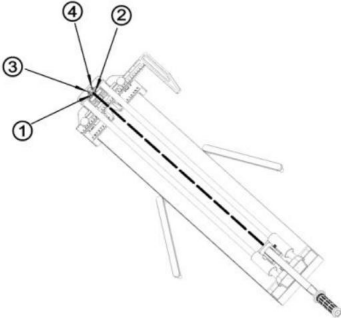
	<p>2. Wenn der Laser nach links verzerrt ist, stellen Sie die Schraube Nr. 2 im Uhrzeigersinn ein oder die Schraube Nr. 1 gegen den Uhrzeigersinn.</p>
	<p>3. Wenn der Laser auf die rechts, stellen Sie die Schraube Nr. 1 ein im Uhrzeigersinn oder die Schraube Nr. 2 gegen den Uhrzeigersinn.</p>
	<p>4. Wenn die Laserbestrahlung zu weit/hoch, stellen Sie die Nr. 3 und 4 Schrauben im Uhrzeigersinn.</p>
	<p>5. Wenn die Laserbestrahlung zu schließen/niedrig, stellen Sie die Nr. 3 und 4 Schrauben gegen den Uhrzeigersinn.</p>

Hersteller: Shanghaimuxinmuyeyouxiangongsi **Adresse:**

Shuangchenglu 803nong11hao1602A-1609shi, baoshanqu, Shanghai 200000 CN.

Nach AUS importiert: SIHAO PTY LTD. 1 ROKEVA STREETEASTWOOD NSW 2122
Australien

Importiert in die USA: Sanven Technology Ltd. Suite 250, 9166 Anaheim Place,
Rancho Cucamonga, CA 91730



YH CONSULTING LIMITED. C/O YH Consulting
Limited Office 147, Centurion House, London
Road, Staines-upon-Thames, Surrey, TW18 4AX

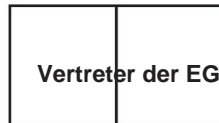

E-CrossStu GmbH
Mainzer Landstr.69,
60329 Frankfurt am Main.

TAGLIPIASTRELLE

MODELLO:L-05-600 \ L-05-800

TAGLIAPIASTRELLE





MODELLO:L-05-600 \ L-05-800



SPECIFICHE

Modello	L-05-600	L-05-800
Taglio massimo Lunghezza	600mm	800mm
Taglio massimo Spessore	15 millimetri	15 millimetri
Dimensioni della ruota di taglio	∅22*∅6*6mm	∅22*∅6*6mm

INFORMAZIONI SULLA SICUREZZA

Simbolo	Descrizione del simbolo
	Attenzione - Per ridurre il rischio di lesioni, l'utente deve leggere attentamente il manuale di istruzioni.
	Questo simbolo, posto prima di un commento di sicurezza, indica un tipo di precauzione, avvertimento o pericolo. Ignorare questo avvertimento può causare un incidente. Per ridurre il rischio di lesioni, incendi o elettrocuzione, si prega di seguire le raccomandazioni riportate di seguito.
	Attenzione: assicurarsi di indossare protezioni per gli occhi quando si utilizza questo prodotto.
	Attenzione: assicurarsi di indossare guanti quando si utilizza questo prodotto.

Avvertimento



Leggere e comprendere tutte le istruzioni prima di utilizzare questo tagliapiastrelle.

l'operatore deve seguire le precauzioni di base per ridurre il rischio di lesioni personali e/o danni all'attrezzatura.

Si prega di prendere familiarità con le avvertenze di pericolo presenti in questo manuale. l'avviso è un avviso che c'è la possibilità di danni alla proprietà, lesioni o morte se non vengono seguite determinate istruzioni.

AREA DI LAVORO

1. Operare in un ambiente di lavoro sicuro. Mantenere l'area di lavoro pulita e ben illuminata e privo di distrazioni.
2. Tenere lontano da casa chiunque non indossi l'attrezzatura di sicurezza appropriata. l'area di lavoro.
3. Conservare correttamente i nuovi utensili in un luogo sicuro e asciutto per evitare la ruggine o danni. Bloccare il tagliapiastrelle e tenerlo fuori dalla portata dei bambini.
4. Posizionare sempre la macchina tagliapiastrelle su una superficie piana e solida.

SICUREZZA PERSONALE

AVVERTIMENTO!

Indossare dispositivi di protezione individuale approvati dagli standard canadesi Association (CSA) o dell'American National Standards Institute (ANSI).

DISPOSITIVI DI PROTEZIONE INDIVIDUALE

1. Indossare sempre occhiali di sicurezza antiurto che forniscano protezione frontale e laterale per gli occhi. L'attrezzatura di protezione degli occhi deve essere conforme a CSA Z94.3-07 o standard ANSI Z87.1 in base al tipo di lavoro svolto.
2. Indossare guanti che forniscano protezione in base ai materiali di lavoro o a ridurre gli effetti delle vibrazioni dell'utensile.
3. Attenzione! I bordi delle piastrelle tagliate sono taglienti.

PRECAUZIONI PERSONALI

Controllare il tagliapiastrelle, i movimenti personali e l'ambiente di lavoro per evitare lesioni personali o danni al tagliapiastrelle.

1. Non utilizzare il tagliapiastrelle quando si è stanchi o sotto l'effetto di droghe, alcol o medicinali.
2. Evitare di indossare abiti o gioielli che potrebbero impigliarsi con l'utensile

parti in movimento. Tenere i capelli lunghi coperti o legati.

PRECAUZIONI SPECIFICHE DI SICUREZZA

1. La macchina per il taglio delle piastrelle è dotata di una lama circolare sostituibile. Mantenere il tagliapiastrelle e la lama lontano dalla portata dei bambini.
2. Utilizzare il tagliapiastrelle corretto per il lavoro. Questo tagliapiastrelle è stato progettato per un funzione specifica. Non modificare o alterare questo tagliapiastrelle o utilizzarlo per un scopo non intenzionale.
3. Dopo l'uso, la macchina deve essere riposta in un luogo sicuro e asciutto.
4. Questa macchina è stata progettata per tagliare e rompere piastrelle in ceramica, smaltate, in porcellana e lucidate e la superficie deve essere piana. Non deve essere utilizzato per qualsiasi altro scopo.

AVVERTIMENTO!

NON lasciare che il comfort o la familiarità con il prodotto (acquisita dall'uso ripetuto) sostituire la stretta osservanza delle norme di sicurezza del tagliapiastrelle. Se si utilizza questo strumento in modo non sicuro o non corretto, potresti subire gravi lesioni personali.

AVVERTIMENTO!

L'esposizione diretta della pelle all'aria o ai fluidi pressurizzati può provocare gravi lesioni personali.

SALVA QUESTE ISTRUZIONI

	<p>Taglierina *1</p> <p>Batteria AAA*2</p> <p>Righello *1</p> <p>Disco di taglio di ricambio 22x6x6mm *1</p>
---	--

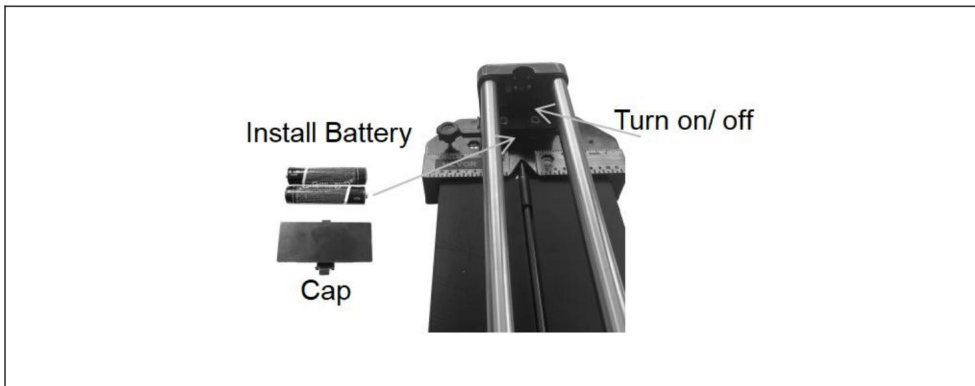

Operazione

Taglio dritto

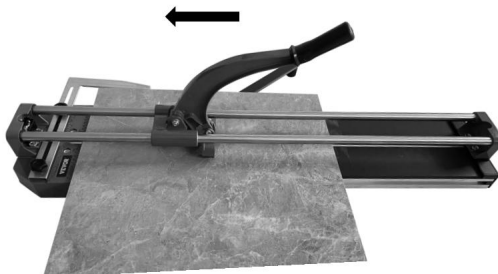

Posizionare la rotella di taglio sul bordo posteriore della piastrella.



Far scorrere la ruota in avanti spingendo la maniglia verso il basso con forza media pressione.

Incisione sulla superficie smaltata della piastrella quando si spinge la maniglia in avanti.

È importante eseguire un movimento continuo, incidendo la superficie solo una volta alla volta.

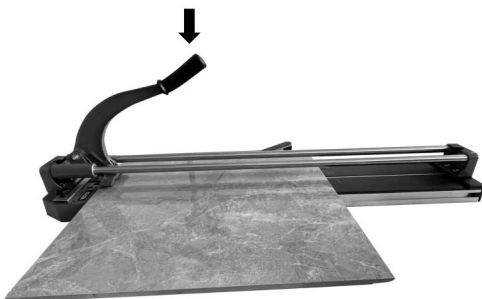

Dopo aver eseguito l'incisione e senza spostare la posizione della piastrella, l'interruttore si trova leggermente nel bordo anteriore della piastrella e nell'arresto anteriore.

Sollevarlo leggermente la maniglia in modo che l'interruttore sia a filo con la piastrella.

Esercitare una pressione crescente sulla maniglia finché la piastrella non si spezza lungo la linea di incisione.

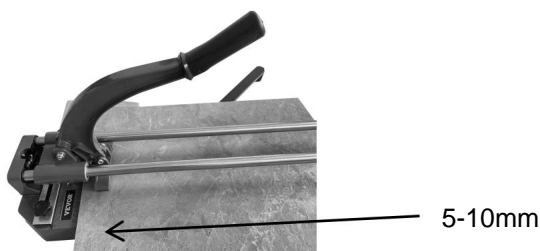

Suggerimenti: Dopo aver inciso, è meglio tirare indietro la maniglia per far sì che l'interruttore arretri leggermente di 5-10 mm, che è la posizione migliore per rompere la piastrella.

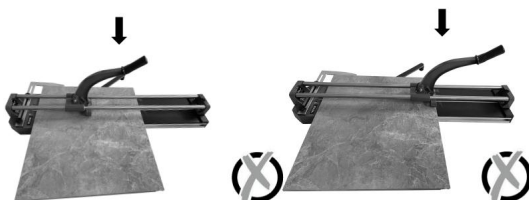

Suggerimenti: non premere al centro o alla fine.

Taglio diagonale

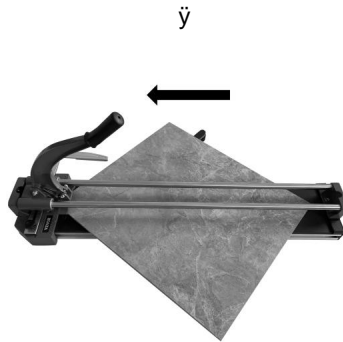

Posizionare la piastrella sulla macchina appoggiandola sul righello angolare regolato.



Posizionare la rotella di taglio sul bordo posteriore della piastrella.

Far scorrere la ruota in avanti spingendo la maniglia verso il basso con forza media pressione.

Incisione sulla superficie smaltata della piastrella quando si spinge la maniglia in avanti.

È importante effettuare un movimento continuo, segnando solo la superficie una volta alla volta.

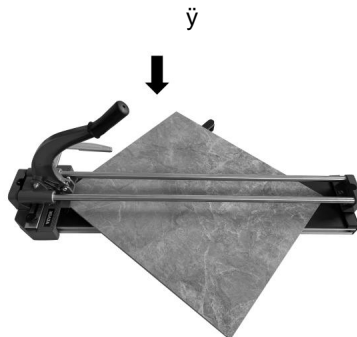

Dopo aver segnato e senza spostare la posizione della piastrella, l'interruttore è leggermente in il bordo anteriore della piastrella e il fermo anteriore.

Sollevare leggermente la maniglia in modo che l'interruttore sia a filo con la piastrella.

Applicare una pressione crescente sulla maniglia finché la piastrella non scatta lungo la rigatura linea.

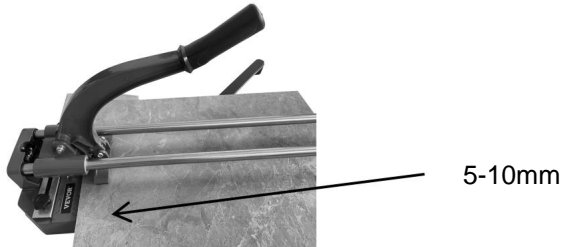

Suggerimenti: non posizionare la piastrella troppo all'interno per assicurarsi che la linea di incisione sia intera linea, dopo aver segnato, è meglio tirare indietro la maniglia per far entrare l'interruttore arretrare leggermente di 5-10 mm: è la posizione migliore per rompere la piastrella.

Utilizzare un cacciavite per sostituire la lama.

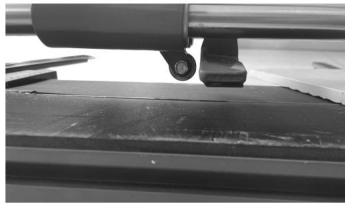

Istruzioni per il dispositivo laser

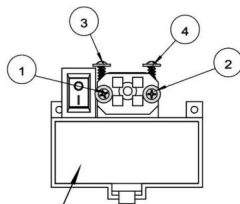

1. Ci sono quattro viti per il dispositivo laser.

2 batterie AAA sono

richiesto, si prega di spegnere il alimentazione quando non in uso.

Se la batteria è scarica, sostituirla.

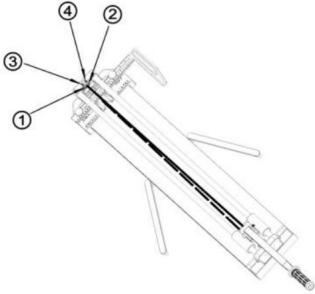
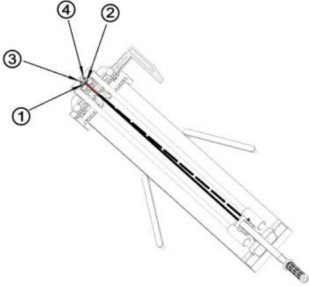
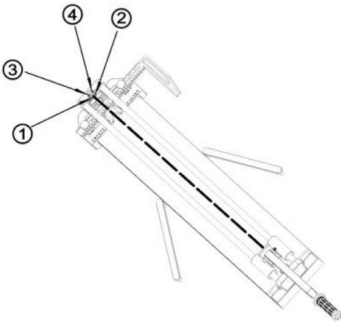
	<p>2. Se il laser è orientato verso sinistra, regolare la vite n. 2 in senso orario o la vite n. 1 antiorario.</p>
	<p>3. Se il laser è polarizzato verso giusto, regola la vite n. 1 in senso orario o la vite n. 2 antiorario.</p>
	<p>4. Quando l'irradiazione laser è troppo lontano/alto, regola il n. 3 e 4 viti in senso orario.</p>
	<p>5. Quando l'irradiazione laser è troppo vicino/basso, regola il n. 3 e 4 viti in senso antiorario.</p>

Produttore: Shanghaimuxinmuyeyouxiangongsi **Indirizzo:**

Shuangchenglu 803nong11hao1602A-1609shi, baoshanqu, shanghai 200000 CN.

Importato in AUS: SIHAO PTY LTD. 1 ROKEVA STREETEASTWOOD NSW 2122
Australia

Importato negli USA: Sanven Technology Ltd. Suite 250, 9166 Anaheim Place,
Rancho Cucamonga, CA 91730



YH CONSULTING LIMITED. C/O YH Consulting
Limited Ufficio 147, Centurion House, London
Road, Staines-upon-Thames, Surrey, TW18 4AX

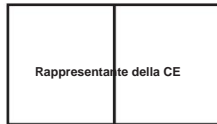

E-CrossStu GmbH
Magonza Landstr.69,
60329 Francoforte sul Meno.

CORTADORA DE AZULEJOS

MODELO:L-05-600 \ L-05-800

CORTADORA DE AZULEJOS





MODELO:L-05-600 \ L-05-800



PRESUPUESTO

Modelo	L-05-600	L-05-800
Corte máximo Longitud	600 mm	800 milímetros
Corte máximo Espesor	15 mm	15 mm
Tamaño de la rueda de corte	Φ22*Φ6*6 mm	Φ22*Φ6*6 mm

INFORMACIÓN DE SEGURIDAD

Símbolo	Descripción del símbolo
	Advertencia: para reducir el riesgo de lesiones, el usuario debe leer Lea atentamente el manual de instrucciones.
	Este símbolo, colocado antes de un comentario de seguridad, indica una tipo de precaución, advertencia o peligro. Ignorar esta advertencia puede provocar un accidente. Para reducir el riesgo de lesiones, incendios o electrocución, siga las recomendaciones a continuación.
	Advertencia: Asegúrese de usar protectores para los ojos al utilizar este producto. producto.
	Advertencia: Asegúrese de usar guantes al utilizar este producto.

Advertencia



Lea y comprenda todas las instrucciones antes de utilizar este cortador de azulejos.

El operador debe seguir precauciones básicas para reducir el riesgo de lesiones personales.
y/o daños al equipo.

Familiarícese con los avisos de peligro que se encuentran en este manual.

Aviso es una alerta de que existe la posibilidad de daños a la propiedad, lesiones o muerte si no se siguen ciertas instrucciones.

ÁREA DE TRABAJO

1. Trabaje en un entorno de trabajo seguro. Mantenga su área de trabajo limpia y bien iluminada. y libre de distracciones.
2. Mantenga alejada a cualquier persona que no lleve el equipo de seguridad adecuado. el área de trabajo.
3. Guarde las herramientas nuevas adecuadamente en un lugar seguro y seco para evitar la oxidación o Daños. Guarde el cortador de azulejos bajo llave y manténgalo fuera del alcance de los niños.
4. Coloque siempre la máquina cortadora de baldosas sobre una superficie nivelada y firme.

SEGURIDAD PERSONAL

¡ADVERTENCIA!

Utilice equipo de protección personal aprobado por las normas canadienses.

Asociación Estadounidense de Normas (CSA) o el Instituto Nacional Estadounidense de Normas (ANSI).

EQUIPO DE PROTECCIÓN PERSONAL

1. Utilice siempre gafas de seguridad contra impactos que proporcionen protección frontal y lateral. Para los ojos. El equipo de protección ocular debe cumplir con la norma CSA Z94.3-07. o normas ANSI Z87.1 según el tipo de trabajo realizado.
2. Utilizar guantes que proporcionen protección en función de los materiales de trabajo o reducir los efectos de la vibración de la herramienta.
3. ¡Precaución! Los bordes de las baldosas cortadas son afilados.

PRECAUCIONES PERSONALES

Controlar la cortadora de baldosas, el movimiento personal y el entorno de trabajo para

Evite lesiones personales o daños al cortador de azulejos.

1. No utilice ninguna cortadora de baldosas si está cansado o bajo la influencia de drogas, alcohol o medicamentos.
2. Evite usar ropa o joyas que puedan enredarse con las herramientas.

Partes móviles. Mantenga el cabello largo cubierto o atado.

PRECAUCIONES DE SEGURIDAD ESPECÍFICAS

1. La máquina cortadora de baldosas está equipada con una cuchilla circular reemplazable.

Mantenga el cortador de azulejos y la cuchilla fuera del alcance de los niños.

2. Utilice el cortador de azulejos adecuado para el trabajo. Este cortador de azulejos fue diseñado para un
Función específica. No modifique ni altere este cortador de azulejos ni lo utilice para un fin específico.
propósito no deseado

3. Después de su uso, la máquina debe almacenarse en un lugar seguro y seco.

4. Esta máquina ha sido diseñada para cortar y romper baldosas de cerámica, esmaltadas, de porcelana y
pulidas, y la superficie debe ser plana.
utilizarse para cualquier otro propósito.

¡ADVERTENCIA!

NO permita que la comodidad o la familiaridad con el producto (obtenida a partir del uso repetido)

Reemplace el estricto cumplimiento de las reglas de seguridad del cortador de azulejos. Si usa esta herramienta
Si lo hace de forma insegura o incorrecta, puede sufrir lesiones personales graves.

¡ADVERTENCIA!

La exposición directa a aire o fluidos presurizados en la piel podría provocar lesiones graves.
lesión corporal.

GUARDE ESTAS INSTRUCCIONES

	<p>Cortador *1</p> <p>Batería AAA*2</p> <p>Regla *1</p> <p>Rueda de corte de repuesto Φ22xΦ6x6mm *1</p>
---	---

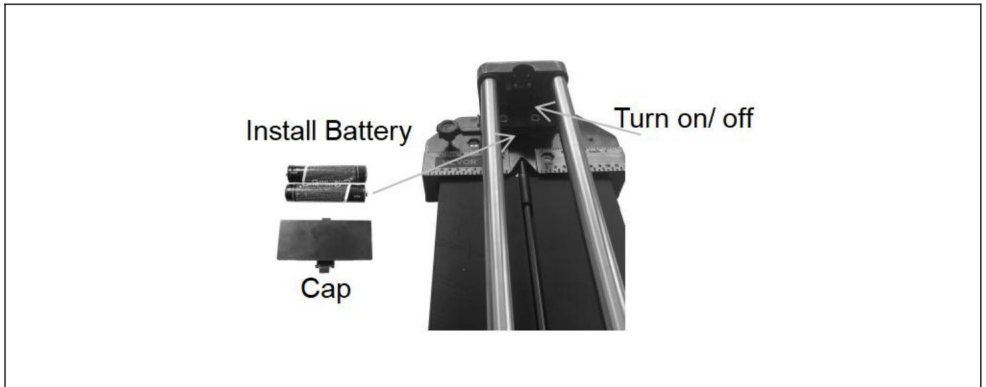

Operación

Corte recto

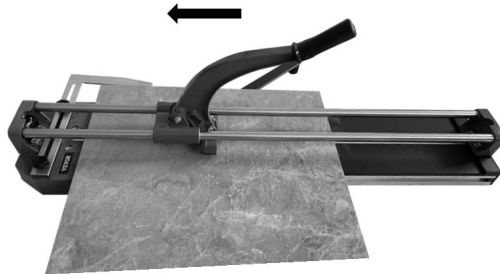

Coloque la rueda de corte en el borde trasero de la baldosa.



Deslice la rueda hacia adelante empujando la manija hacia abajo con fuerza media presión.

Rayar el esmalte de la superficie de la baldosa a medida que se empuja el mango hacia adelante.

Es importante realizar un movimiento continuo, marcando la superficie solo una vez a la vez.

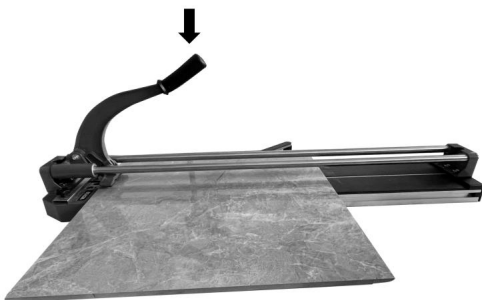

Después de marcar y sin mover la posición de la pieza, el interruptor queda ligeramente en el borde delantero de la pieza y tope delantero.

Levante un poco el mango para que el martillo quede plano sobre la baldosa.

Aplique una presión cada vez mayor sobre el mango hasta que la baldosa encaje a lo largo de la línea marcada.

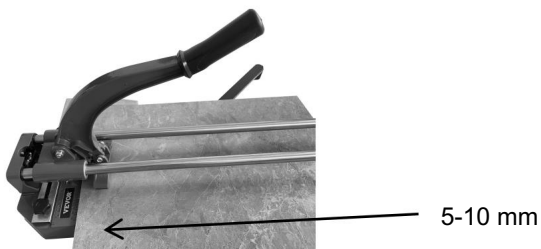

Consejos: Después de marcar, es mejor tirar del mango hacia atrás para permitir que el martillo retroceda ligeramente entre 5 y 10 mm, que es la mejor posición para romper la baldosa.

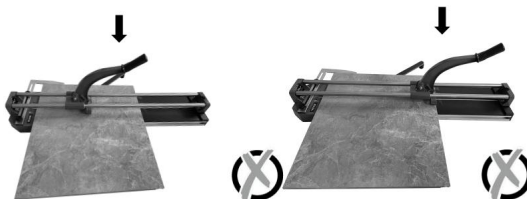

Consejos: No presione ni en el medio ni al final.

Corte diagonal

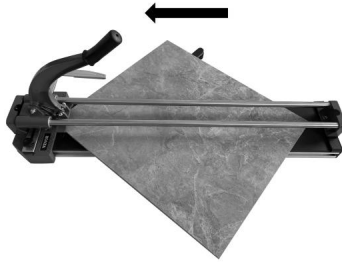

Coloque la baldosa en la máquina contra la regla de ángulo ajustada.



Coloque la rueda de corte en el borde trasero de la baldosa.

Deslice la rueda hacia adelante empujando la manija hacia abajo con fuerza media. presión.

Rayar el esmalte de la superficie de la baldosa a medida que se empuja el mango hacia adelante.

Es importante realizar un movimiento continuo, marcando solo la superficie. una vez por vez

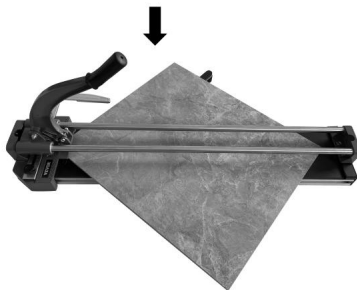

Después de marcar y sin mover la posición de la ficha, el breaker está ligeramente en el borde frontal de la baldosa y el tope delantero.

Levante un poco el mango para que el martillo quede plano sobre la baldosa.

Aplique una presión cada vez mayor sobre el mango hasta que la baldosa encaje a lo largo de la marca línea.

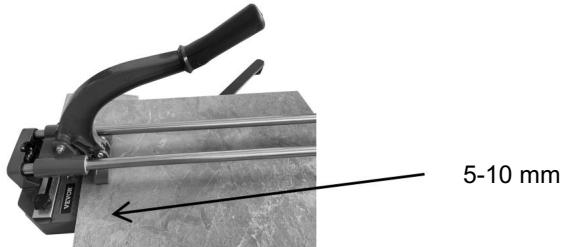

Consejos: No coloque la ficha demasiado adentro para asegurarse de que la línea de puntuación sea completa.

línea, después de marcar, es mejor tirar hacia atrás el mango para dejar que el interruptor retroceda ligeramente entre 5 y 10 mm, es la mejor posición para romper la baldosa.

Utilice un destornillador para reemplazar la cuchilla.

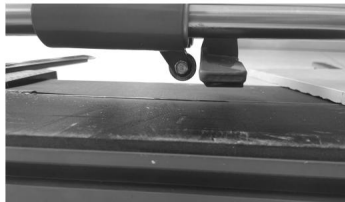

Instrucciones del dispositivo láser

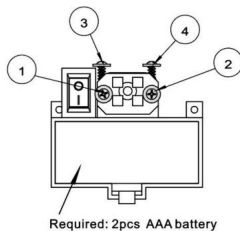

1. Hay cuatro tornillos para el dispositivo láser.

2 pilas AAA son requerido, por favor apague el energía cuando no esté en uso.

Si la batería está agotada, reemplácela.

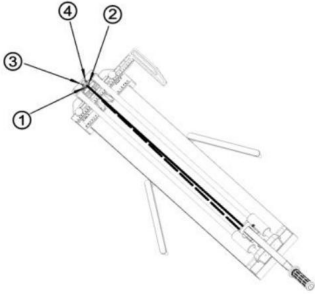
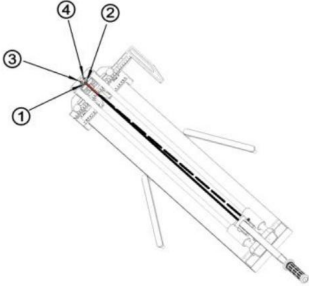
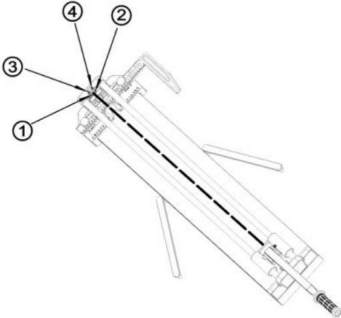
	<p>2. Si el láser está sesgado hacia la izquierda, ajuste el tornillo n.º 2 en el sentido de las agujas del reloj, o el tornillo n.º 1 sinistrórsum.</p>
	<p>3. Si el láser está polarizado hacia la derecha, ajuste el tornillo n.º 1 en el sentido de las agujas del reloj o el tornillo n.º 2 sinistrórsum.</p>
	<p>4. Cuando la irradiación láser es demasiado lejos/alto, ajuste los n.º 3 y 4 tornillos en el sentido de las agujas del reloj.</p>
	<p>5. Cuando la irradiación láser es demasiado cerrar/bajo, ajustar el n.º 3 y 4 tornillos en sentido antihorario.</p>

Fabricante: Shanghaimuxinmuyeyouxiangongsi Dirección:

Shuangchenglu 803nong11hao1602A-1609shi, baoshanqu, shanghai 200000 CN.

Importado a AUS: SIHAO PTY LTD. 1 ROKEVA STREETEASTWOOD NSW 2122
Australia

Importado a EE. UU.: Sanven Technology Ltd. Suite 250, 9166 Anaheim Place,
Rancho Cucamonga, CA 91730



YH CONSULTING LIMITED. A LA DIRECCIÓN DE YH
Consulting Limited Oficina 147, Centurion House, London
Road, Staines-upon-Thames, Surrey, TW18 4AX



E-CrossStu GmbH
Mainzer Landstraße 69,
60329 Fráncfort del Meno.

PRZECINARKA DO PŁYTEK
MODEL:L-05-600 \ L-05-800

PRZECINARKA DO PŁYTEK





MODEL:L-05-600 \ L-05-800



SPECYFIKACJE

Model	L-05-600	L-05-800
Maksymalne cięcie Długość	600 mm	800 mm
Maksymalne cięcie Grubość	15mm	15mm
Rozmiar koła tnącego	Φ22*Φ6*6mm	Φ22*Φ6*6mm

INFORMACJE DOTYCZĄCE BEZPIECZEŃSTWA

Symbol	Opis symbolu
	Ostrzeżenie – Aby zmniejszyć ryzyko obrażeń, użytkownik musi przeczytać Przeczytaj uważnie instrukcję obsługi.
	Ten symbol umieszczony przed komentarzem dotyczącym bezpieczeństwa oznacza, rodzaj ostrożności, ostrzeżenia lub niebezpieczeństwa. Ignorowanie tego ostrzeżenia może doprowadzić do wypadku. Aby zmniejszyć ryzyko obrażeń, pożaru lub porażenia prądem, należy zastosować się do poniższych zaleceń.
	Ostrzeżenie: Podczas korzystania z tego urządzenia należy nosić okulary ochronne. produkt.
	Ostrzeżenie: Podczas stosowania tego produktu należy nosić rękawiczki.

Ostrzeżenie



Przed użyciem tej przecinarki do płytek należy przeczytać i zrozumieć wszystkie instrukcje. operator musi przestrzegać podstawowych środków ostrożności, aby zmniejszyć ryzyko obrażeń ciała i/lub uszkodzenia sprzętu.

Prosimy o zapoznanie się z ostrzeżeniami dotyczącymi zagrożeń zawartymi w niniejszej instrukcji. Zawiadomienie jest ostrzeżeniem o możliwości uszkodzenia mienia, obrażeń ciała lub śmierci, jeśli pewne instrukcje nie zostaną przestrzegane.

Obszar roboczy

1. Pracuj w bezpiecznym środowisku pracy. Utrzymuj swoje miejsce pracy w czystości i dobrym oświetleniu. i bez rozpraszaczy.
2. Trzymaj z dala osoby, które nie mają na sobie odpowiedniego sprzętu ochronnego. obszar roboczy.
3. Przechowuj nowe narzędzia w bezpiecznym i suchym miejscu, aby zapobiec ich rdzewieniu lub uszkodzenia. Zablokuj przecinarkę do płytek i trzymaj ją poza zasięgiem dzieci.
4. Zawsze ustawiaj przecinarkę do płytek na równej i twardej powierzchni.

BEZPIECZEŃSTWO OSOBISTE

OSTRZEŻENIE!

Stosuj środki ochrony osobistej zatwierdzone przez kanadyjskie normy Stowarzyszenie (CSA) lub Amerykański Narodowy Instytut Normalizacyjny (ANSI).

ŚRODKI OCHRONY OSOBISTEJ

1. Zawsze noś okulary ochronne chroniące przed uderzeniami, które zapewniają ochronę przednią i boczną. dla oczu. Sprzęt do ochrony oczu powinien być zgodny z normą CSA Z94.3-07 lub norm ANSI Z87.1, w zależności od rodzaju wykonywanej pracy.
2. Noś rękawice zapewniające ochronę w zależności od materiałów roboczych lub zmniejszyć skutki drgań narzędzia.
3. Uwaga! Krawędzie ciętych płytek są ostre.

ŚRODKI OSTROŻNOŚCI OSOBISTE

Kontroluj przecinarkę do płytek, ruch osobisty i środowisko pracy, aby uniknąć obrażeń ciała lub uszkodzenia przecinarki do płytek.

1. Nie należy obsługiwać przecinarki do glazury, będąc zmęczonym lub pod wpływem narkotyków, alkoholu lub leków.
2. Unikaj noszenia ubrań i biżuterii, które mogą zaplątać się w narzędzie.

ruchome części. Długie włosy należy zakryć lub związać.

SZCZEGÓLNE ŚRODKI OSTROŻNOŚCI

1. Maszyna do cięcia płytek jest wyposażona w wymienne ostrze tarczowe.

Przenośno przecinarkę do glazury i jej ostrze w miejscu niedostępnym dla dzieci.

2. Użyj właściwego przecinaka do płytek do danego zadania. Ten przecinak do płytek został zaprojektowany do określonej funkcji. Nie modyfikuj ani nie zmieniaj tej przecinarki do płytek ani nie używaj jej do niezamierzony cel.

3. Po użyciu urządzenie należy przechowywać w bezpiecznym i suchym miejscu.

4. Ta maszyna została zaprojektowana do cięcia i łamania płytek ceramicznych, szklanych, porcelanowych i polerowanych, a powierzchnia musi być płaska. Nie wolno być używany w żadnym innym celu.

OSTRZEŻENIE!

NIE pozwól, aby produkt stał się wygodny lub oswojony (nabyty w wyniku wielokrotnego używania) zastąpić ścisłe przestrzeganie zasad bezpieczeństwa dotyczących przecinarek do płytek. Jeśli używasz tego narzędzia jeśli zrobisz to niebezpiecznie lub nieprawidłowo, możesz doznać poważnych obrażeń ciała.

OSTRZEŻENIE!

Bezpośrednie narażenie skóry na działanie sprężonego powietrza lub płynów może spowodować poważne obrażenia. obrażenia ciała.

ZAPISZ TE INSTRUKCJE

	<p>Obcinak *1</p> <p>Bateria AAA*2</p> <p>Linijka *1</p> <p>Zapassowe kółko tnące Φ22xΦ6x6mm *1</p>
---	---

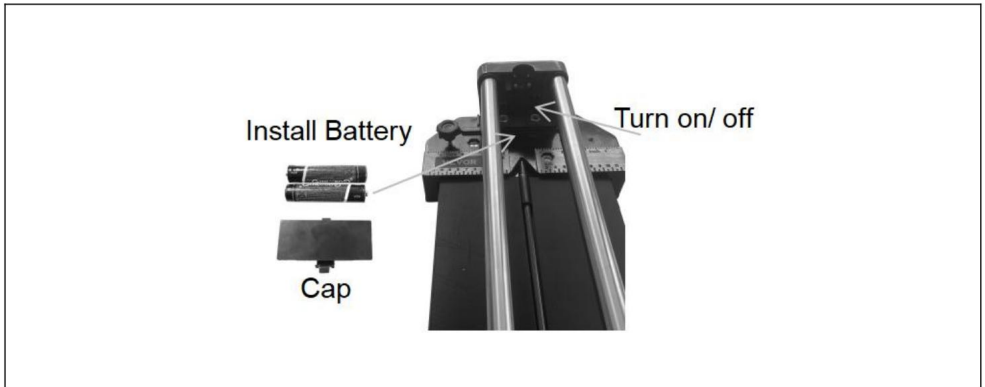

Działanie

Cięcie proste

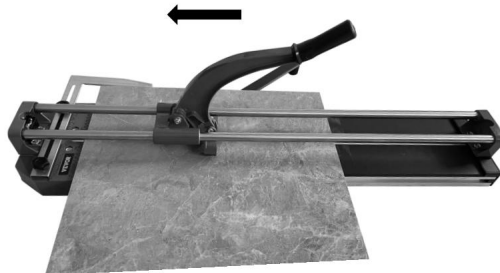

Umieść koło tnące na tylnej krawędzi płytki.



Przesuń koło do przodu, naciskając uchwyt średnim naciskiem ciśnienie.

Nacinanie szkliva na powierzchni płytki podczas przesuwania uchwyty do przodu.
Ważne jest, aby wykonywać jeden ciągły ruch, nacinając powierzchnię tylko raz za każdym razem.

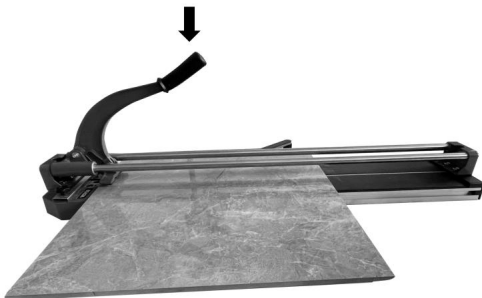

Po nacięciu i bez zmiany położenia płytki, łamacz znajduje się lekko na przedniej krawędzi płytki i zatrzymuje się z przodu.

Podnieś uchwyt tak, aby wyłącznik leżał płasko na płytce.

Zwiększaj siłę nacisku na uchwyt, aż płytka pęknie wzdłuż linii nacięcia.

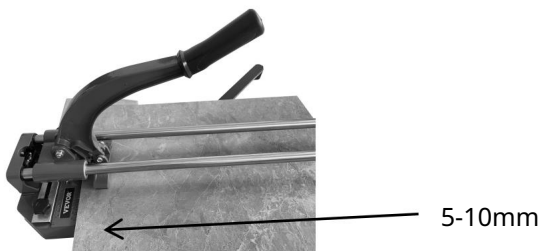

Wskazówki: Po nacięciu najlepiej odciągnąć uchwyt, aby młotek cofnął się nieznacznie o 5–10 mm. Jest to najlepsza pozycja do łamania płytki.

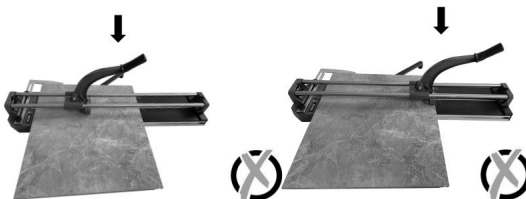

Wskazówka: Nie naciskaj w środku ani na końcu.

Cięcie po przekątnej

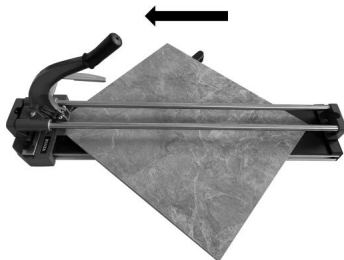

Położ płytkę na maszynie, przystawiając ją do ustawionego kątomierza.



Umieść kółko tnące na tylnej krawędzi płytki.

Przesuń koło do przodu, naciskając uchwyt średnim naciskiem ciśnienia.

Nacinanie szkliwa na powierzchni płytki podczas przesuwania uchwytu do przodu.

Ważne jest, aby wykonywać jeden ciągły ruch, nacinając tylko powierzchnię raz na raz.

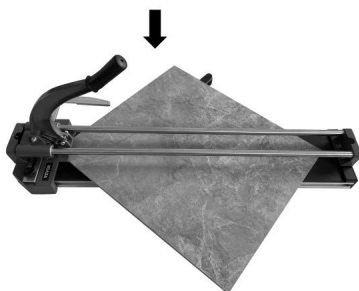

Po punktacji i bez przesuwania położenia kafelka, łamacz jest lekko w przednia krawędź płytki i przedni ogranicznik.
Podnieś uchwyt tak, aby wyłącznik leżał płasko na płytce.
Naciskaj uchwyt coraz mocniej, aż płytka pęknie wzdłuż nacięcia.
linia.

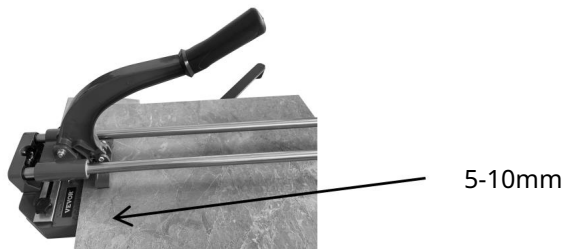

Wskazówka: Nie umieszczaj płytki zbyt głęboko, aby linia rowka była cała linia, po nacięciu, lepiej odciągnąć uchwyt, aby umożliwić wyłącznik cofnij się lekko o 5-10 mm, to najlepsza pozycja do złamania płytki.
Wymień ostrze za pomocą śrubokręta.



Instrukcja obsługi urządzenia laserowego

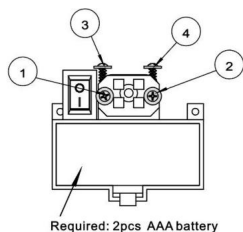

1. Do tego celu służą cztery śruby. urządzenie laserowe.
- 2 baterie AAA są wymagane, proszę wyłączyć zasilanie, gdy nie jest używane. Jeśli bateria jest rozładowana, należy ją wymienić.

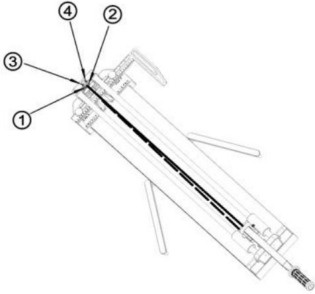
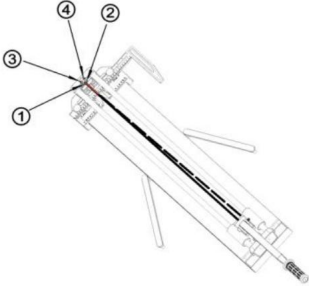
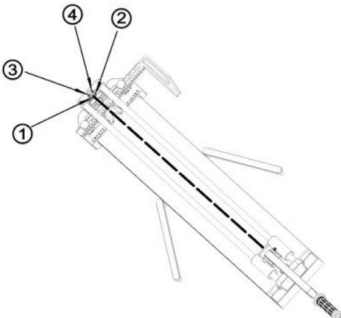
	<p>2. Jeżeli laser jest przesunięty w lewo, wyreguluj śrubę nr 2 zgodnie z ruchem wskazówek zegara. lub śruba nr 1</p> <p>przeciwnie do ruchu wskazówek zegara.</p>
	<p>3. Jeżeli laser jest skierowany w stronę dobrze, wyreguluj śrubę nr 1 zgodnie z ruchem wskazówek zegara lub śruba nr 2</p> <p>przeciwnie do ruchu wskazówek zegara.</p>
	<p>4. Gdy promieniowanie laserowe jest zbyt silne daleko/wysoko, dostosuj nr 3 i 4</p> <p>śruby zgodnie z ruchem wskazówek zegara.</p>
	<p>5. Kiedy promieniowanie laserowe jest zbyt silne zamknij/nisko, dostosuj nr 3 i 4</p> <p>śruby w kierunku przeciwnym do ruchu wskazówek zegara.</p>

Producent: Shanghaimuxinmuyeyouxiangongsi Adres:

Shuangchenglu 803nong11hao1602A-1609shi, baoshanqu, szanghaj 200000 CN.

Importowane do AUS: SIHAO PTY LTD. 1 ROKEVA STREETEASTWOOD NSW 2122 Australia

Importowane do USA: Sanven Technology Ltd. Suite 250, 9166 Anaheim Place, Rancho Cucamonga, CA 91730



YH CONSULTING LIMITED. C/O YH Consulting Limited
Biuro 147, Centurion House, London Road, Staines-
upon-Thames, Surrey, TW18 4AX



E-CrossStu GmbH
Mainzer Landstr.69,
60329 Frankfurt nad Menem.

TEGELSNIJDER

MODEL: L-05-600 \ L-05-800

TEGELSNIJDER





MODEL: L-05-600 \ L-05-800



SPECIFICATIES

Model	L-05-600	L-05-800
Maximale snij snelheid Lengte	600mm	800mm
Maximale snij snelheid Dikte	15mm	15mm
Snij wielmaat	ÿ22*ÿ6*6mm	ÿ22*ÿ6*6mm

VEILIGHEIDSGEGEVINGEN

Symbol	Symbol Beschrijving
	Waarschuwing - Om het risico op letsel te verminderen, moet de gebruiker de volgende informatie lezen: Lees de gebruiksaanwijzing zorgvuldig door.
	Dit symbool, geplaatst voor een veiligheidsopmerking, geeft aan dat: soort voorzorgsmaatregel, waarschuwing of gevaar. Het negeren van deze waarschuwing kan leiden tot een ongeluk. Om het risico op letsel, brand of Om elektrocutie te voorkomen, dient u de onderstaande aanbeveling op te volgen.
	Waarschuwing: draag altijd een oogbescherming als u dit product gebruikt. product.
	Waarschuwing: draag handschoenen wanneer u dit product gebruikt.

Waarschuwing



Lees en begrijp alle instructies voordat u deze tegelsnijder gebruikt.

De bediener moet basisvoorzorgsmaatregelen treffen om het risico op persoonlijk letsel te verminderen en/of schade aan de apparatuur.

Maak uzelf vertrouwd met de gevarenaanduidingen in deze handleiding.

kennisgeving is een waarschuwing dat er een mogelijkheid is van materiële schade, letsel of dood als bepaalde instructies niet worden opgevolgd.

WERKGEBIED

1. Werk in een veilige werkomgeving. Houd uw werkplek schoon en goed verlicht. en vrij van afleidingen.
2. Houd iedereen die niet de juiste veiligheidsuitrusting draagt uit de buurt van het werkgebied.
3. Bewaar nieuw gereedschap op een veilige en droge plaats om roest of schade. Tegelsnijder opbergen en buiten bereik van kinderen houden.
4. Plaats de tegelzaagmachine altijd op een vlakke en stevige ondergrond.

PERSOONLIJKE VEILIGHEID

WAARSCHUWING!

Draag persoonlijke beschermingsmiddelen die zijn goedgekeurd volgens de Canadese normen Association (CSA) of American National Standards Institute (ANSI).

PERSOONLIJKE BESCHERMINGSMIDDELEN

1. Draag altijd een veiligheidsbril die bescherming biedt aan de voor- en zijkant voor de ogen. Oogbeschermingsapparatuur moet voldoen aan CSA Z94.3-07 of ANSI Z87.1-normen, afhankelijk van het type uitgevoerde werkzaamheden.
2. Draag handschoenen die bescherming bieden op basis van de werkmaterialen of om de effecten van gereedschapstrillingen te verminderen.
3. Let op! De randen van gesneden tegels zijn scherp.

PERSOONLIJKE VOORZORGSMAATREGELEN

Controleer de tegelsnijder, persoonlijke bewegingen en de werkomgeving om Voorkom persoonlijk letsel of schade aan de tegelsnijder.

1. Gebruik de tegelsnijder niet als u moe bent of onder invloed van drugs, alcohol of medicijnen.
2. Draag geen kleding of sieraden die verstrikt kunnen raken in de uiteinden van een gereedschap.

bewegende delen. Houd lang haar bedekt of vastgebonden.

SPECIFIEKE VEILIGHEIDSMATREGELEN

1. De tegelsnijmachine is voorzien van een vervangbaar cirkelvormig mes.
Houd de tegelsnijder en het mes buiten bereik van kinderen.
2. Gebruik de juiste tegelsnijder voor de klus. Deze tegelsnijder is ontworpen voor een specifieke functie. Wijzig of verander deze tegelsnijder niet en gebruik hem niet voor een onbedoeld doel.
3. Na gebruik moet het apparaat op een veilige en droge plaats worden opgeborgen.
4. Deze machine is ontworpen voor het snijden en breken van keramische, geglazuurde, porseleinen en gepolijste tegels, en het oppervlak moet vlak zijn. Mag niet voor enig ander doel worden gebruikt.

WAARSCHUWING!

Laat het comfort of de vertrouwdheid met het product (verkregen door herhaald gebruik) **NIET** verloren gaan.
vervang strikte naleving van de veiligheidsregels voor tegelsnijders. Als u dit gereedschap gebruikt
Als u dit onveilig of verkeerd doet, kunt u ernstig persoonlijk letsel oplopen.

WAARSCHUWING!

Directe blootstelling van de huid aan perslucht of vloeistoffen kan leiden tot ernstige
lichamelijk letsel.

BEWAAR DEZE INSTRUCTIES

	<p>Snijder *1 AAA-batterij*2 Lijnaal *1 Reserve snijwiel 22x6x6mm *1</p>
---	--

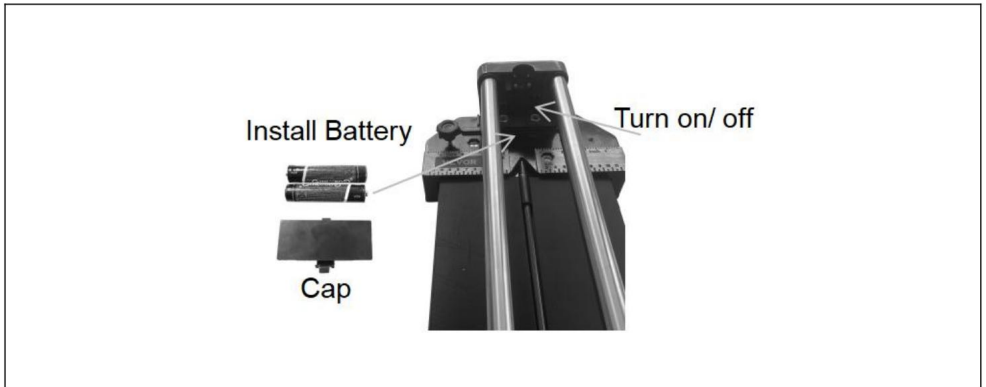

Bediening

Rechte snede

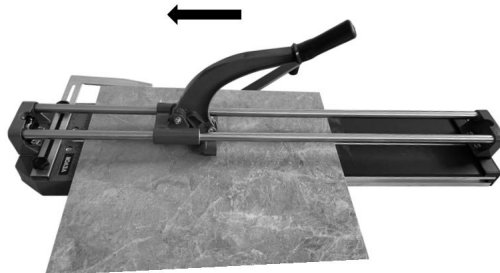

Plaats het snijwielje op de achterkant van de tegel.



Schuif het wiel naar voren door de hendel met gemiddelde kracht naar beneden te duwen druk.

Het glazuur van het tegeloppervlak wordt gekerfd door de hendel naar voren te duwen.
Het is belangrijk om één doorlopende beweging te maken en het oppervlak slechts één keer per keer te krassen.

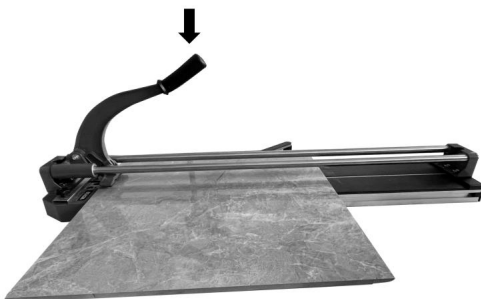

Nadat u de tegel hebt gescoord en de positie ervan niet hebt verplaatst, bevindt de breker zich iets in de voorste rand van de tegel en de voorste stop.

Til de hendel iets omhoog, zodat de schakelaar plat op de tegel ligt.

Oefen steeds meer druk uit op de handgreep totdat de tegel langs de breuklijn afbreekt.

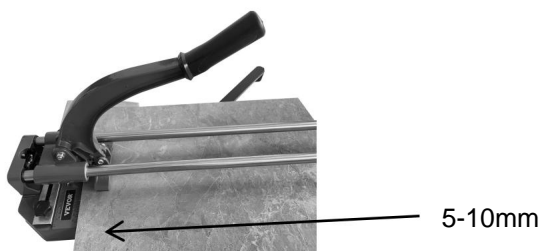

Tip: Nadat u de tegel hebt gebroken, kunt u het beste de hendel terugtrekken, zodat de breker 5-10 mm terug kan slaan. Dit is de beste positie om de tegel te breken.

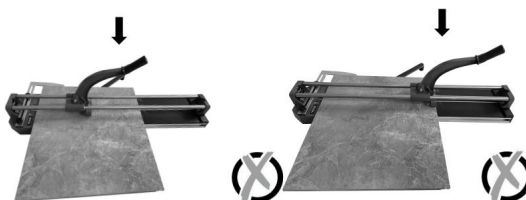

Tips: Druk niet in het midden of aan de uiteinden.

Diagonaal snijden

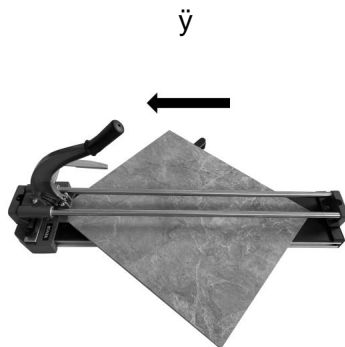

Leg de tegel op de machine tegen de ingestelde hoeklijnnaal.



Plaats het snijwielje op de achterkant van de tegel.

Schuif het wiel naar voren door de hendel met gemiddelde kracht naar beneden te duwen
druk.

Het glazuur van het tegeloppervlak wordt gekerfd door de hendel naar voren te duwen.

Het is belangrijk om één doorlopende beweging te maken, waarbij u alleen het oppervlak krast
eenmaal per keer.

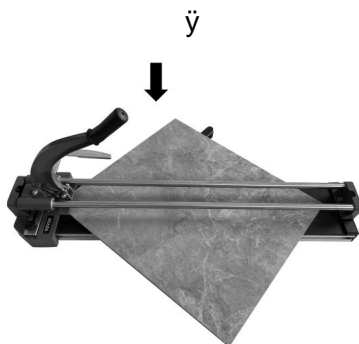

Na het scoren en zonder de tegelpositie te verplaatsen, staat de breker iets in de voorkant van de tegel en de voorste stop.

Til de hendel iets omhoog, zodat de schakelaar plat op de tegel ligt.

Oefen steeds meer druk uit op de hendel totdat de tegel langs de breuklijn breekt lijn.

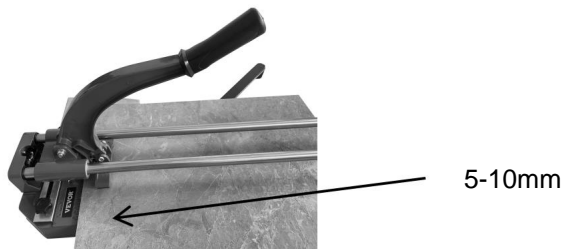

Tips: Plaats de tegel niet te ver naar binnen, zodat de snijlijn een geheel vormt lijn, na het scoren is het beter om de hendel terug te trekken om de breker te laten

Trek de tegel iets terug, 5-10 mm. Dit is de beste positie om de tegel te breken.

Gebruik een schroevendraaier om het mes te vervangen.

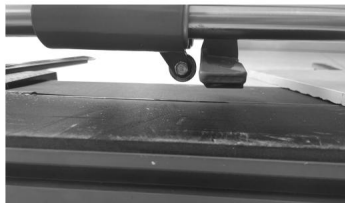

Laserapparaatinstructie

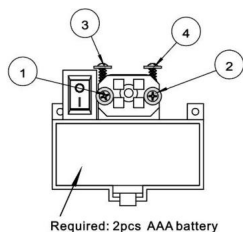

1. Er zijn vier schroeven voor de laserapparaat.

Er zijn 2 AAA-batterijen nodig vereist, schakel de stroom wanneer deze niet in gebruik is.

Als de batterij leeg is, vervang deze dan.

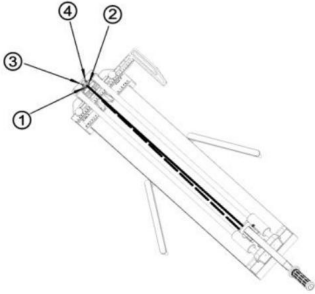
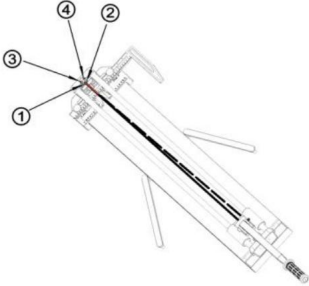
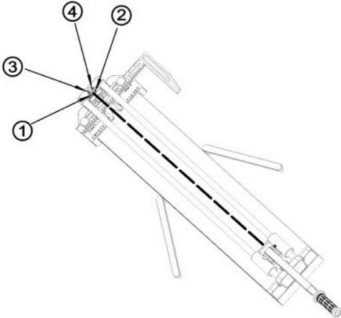
	<p>2. Als de laser naar links is gericht, draait u schroef nr. 2 met de klok mee of de nr. 1 schroef tegen de klok in.</p>
	<p>3. Als de laser is gericht op de rechts, pas de nr. 1 schroef aan met de klok mee of de nr. 2 schroef tegen de klok in.</p>
	<p>4. Wanneer de laserbestraling te ver/hoog, pas de nr. 3 en 4 aan schroeven met de klok mee.</p>
	<p>5. Wanneer de laserbestraling te dicht/laag, pas de nr. 3 en 4 aan schroeven tegen de klok in.</p>

Fabrikant: Shanghaimuxinmuyeyouxiangongsi **Adres:**

Shuangchenglu 803nong11hao1602A-1609shi, baoshanqu, shanghai 200000 CN.

Geïmporteerd naar AUS: SIHAO PTY LTD. 1 ROKEVA STREETEASTWOOD NSW
2122 Australië

Geïmporteerd naar de VS: Sanven Technology Ltd. Suite 250, 9166 Anaheim Place,
Rancho Cucamonga, CA 91730



YH CONSULTING LIMITED. C/O YH Consulting
Limited Kantoor 147, Centurion House, London
Road, Staines-upon-Thames, Surrey, TW18 4AX



E-CrossStu GmbH
Mainzer Landstr.69,
60329 Frankfort aan de Main.

KAKELSLIPPARE

MODELL:L-05-600 \ L-05-800

KAKELSLIPPARE





MODELL:L-05-600 \ L-05-800



SPECIFIKATIONER

Modell	L-05-600	L-05-800
Maximal skärning Längd	600 mm	800 mm
Maximal skärning Tjocklek	15 mm	15 mm
Skärhjulstorlek	ÿ22*ÿ6*6mm	ÿ22*ÿ6*6mm

SÄKERHETSINFORMATION

Symbol	Symbol Beskrivning
	Varning - För att minska risken för skador måste användaren läsa bruksanvisningen noggrant.
	Denna symbol, placerad före en säkerhetskommentar, indikerar en typ av försiktighetsåtgärd, varning eller fara. Ignorerar denna varning kan leda till en olycka. För att minska risken för skador, brand eller elstöt, följ rekommendationen nedan.
	Varning- Var noga med att bära ögonskydd när du använder detta produkt.
	Varning- Var noga med att bära handskar när du använder denna produkt.

Varning



Läs och förstå alla instruktioner innan du använder denna kakelskärare. De operatören måste följa grundläggande försiktighetsåtgärder för att minska risken för personskada och/eller skada på utrustningen.

Vänligen bekanta dig med faromeddelandena som finns i denna manual. A meddelande är en varning om att det finns risk för egendomsskada, personskada eller dödsfall om vissa instruktioner inte följs.

ARBETSOMRÅDE

1. Arbeta i en säker arbetsmiljö. Håll ditt arbetsområde rent, väl upplyst och fri från distraktioner.
2. Håll någon som inte bär lämplig säkerhetsutrustning borta från arbetsområdet.
3. Förvara nya verktyg ordentligt på en säker och torr plats för att förhindra rost eller skada. Lås bort kakelskäraren och förvara utom räckhåll för barn.
4. Placera alltid kakelskärmaskinen på ett plant och stadigt underlag.

PERSONLIG SÄKERHET

VARNING!

Bär personlig skyddsutrustning som godkänts av Canadian Standards Association (CSA) eller American National Standards Institute (ANSI).

PERSONLIG SKYDDSUTRUSTNING

1. Bär alltid kollisionsskyddsglasögon som ger front- och sidoskydd för ögonen. Ögonskyddsutrustning ska överensstämja med CSA Z94.3-07 eller ANSI Z87.1-standarder baserat på den typ av arbete som utförs.
2. Använd handskar som ger skydd baserat på arbetsmaterialet eller till minska effekterna av verktygsvibrationer.
3. Varning! Kanterna på skurna plattor är vassa.

PERSONLIGA FÖRSIKTIGHETSÅTGÄRDER

Styr kakelskäraren, personlig rörelse och arbetsmiljön till undvika personsador eller skador på kakelskäraren.

1. Använd inte någon kakelskärare när du är trött eller påverkad av droger, alkohol eller mediciner.
2. Undvik att bära kläder eller smycken som kan trassla in sig i ett verktygs

rörliga delar. Håll långt hår täckt eller bundet.

SÄRSKILDA SÄKERHETSÅTGÄRDER

1. Kakelskärmaskinen är försedd med utbytbart cirkulärt blad. Hålla kakelskäraren och bladet borta från barn.
2. Använd rätt kakelskärare för jobbet. Denna kakelskärare är designad för en specifik funktion. Modifiera eller ändra inte denna kakelskärare eller använd den för en oavsiktligt syfte.
3. Efter användning måste maskinen förvaras på en säker och torr plats.
4. Den här maskinen har utformats för att skära och bryta keramik, glaserat, porslin och polerat kakel och ytan måste vara plan. Ska inte användas för något annat ändamål.

VARNING!

LÅT **INTE** tröst eller förtrogenhet med produkten (vinns genom upprepad användning) ersätt strikt efterlevnad av kakelskärarens säkerhetsregler. Om du använder det här verktyget på ett osäkert eller felaktigt sätt kan du drabbas av allvarliga personskador.

VARNING!

Direkt exponering av tryckluft eller vätskor för huden kan resultera i allvarliga kroppsskada.

SPARA DESSA INSTRUKTIONER

	<p>Kutter *1 AAA-batteri*2 Linjal *1 Reserv skärhjul ÿ22xÿ6x6mm *1</p>
---	--

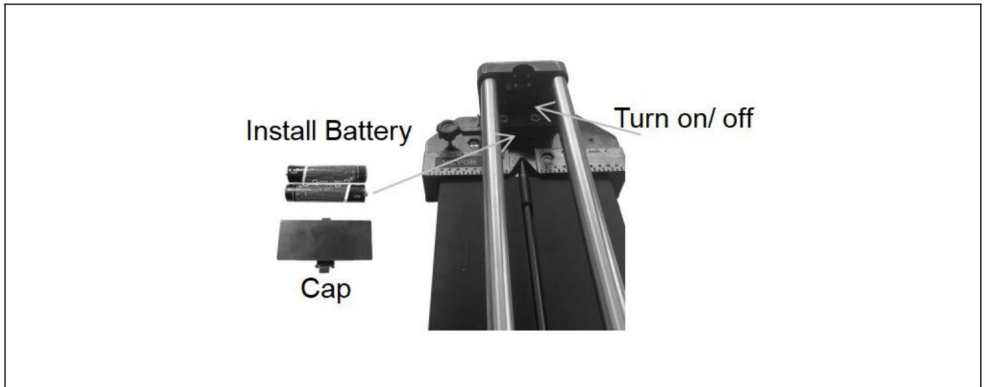

Drift

Rak skärning

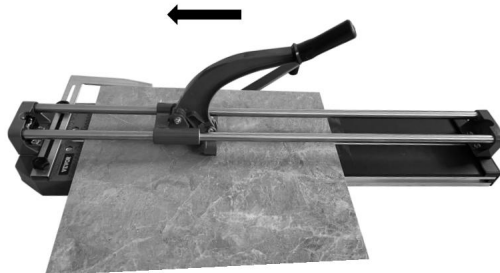

Placera skärhjulet på bakkanten av plattan.



Skjut hjulet framåt genom att trycka ned handtaget med medium tryck.

Skärning av kakelytans glasyr när handtaget skjuts framåt.

Det är viktigt att göra en oavbruten rörelse och bara göra poäng på ytan en gång per gång.

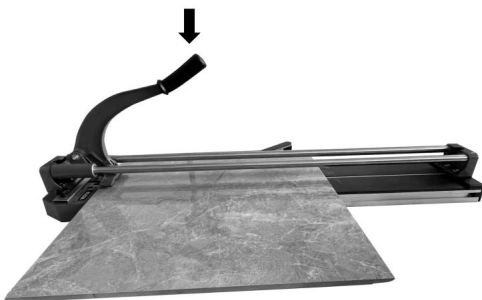

Efter poängsättning och utan att flytta brickpositionen är brytaren något i framkanten av brickan och främre stopp.

Lift handtaget lite så att brytaren är platt på plattan.

Applicera ökande tryck på handtaget tills brickan snäpper längs skårlinjen.



Tips: Efter poängsättning är det bättre att dra tillbaka handtaget för att låta brytaren gå något tillbaka 5-10 mm, vilket är den bästa positionen för att bryta plattan.

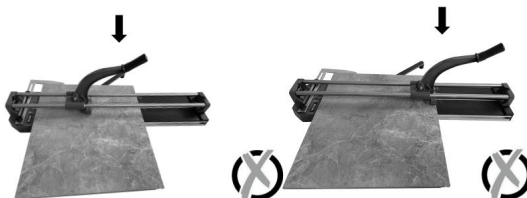

Tips: Tryck inte i mitten eller slutet.

Diagonal skärning

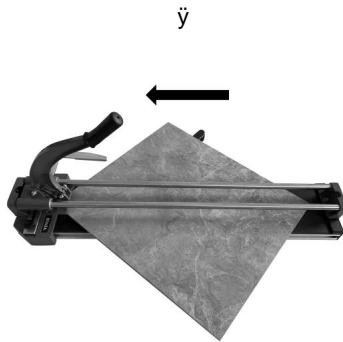

Lägg kakel på maskinen mot den justerade vinkellinjalen.



Placera skärhjulet på bakkanten av plattan.

Skjut hjulet framåt genom att trycka ned handtaget med medium tryck.

Skärning av kakelytans glasyr när handtaget skjuts framåt.

Det är viktigt att göra en oavbruten rörelse och bara göra en poäng på ytan en gång per gång.

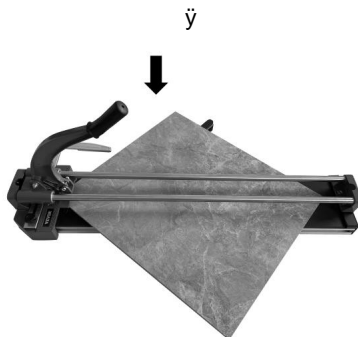

Efter poängsättning och utan att flytta brickpositionen är brytaren något in brickans framkant och främre anslag.

Lyft handtaget lite så att brytaren är platt på plattan.

Applicera ökande tryck på handtaget tills brickan snäpper fast längs skåran linje.

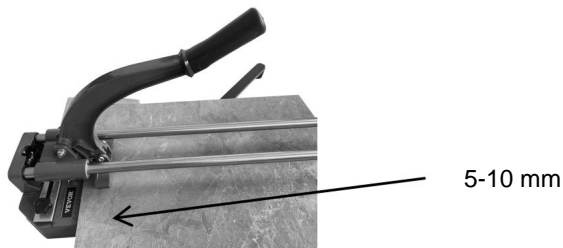

Tips: Lägg inte brickan för inuti för att se till att poänglinjen är en hel linje, efter poäng, är det bättre att dra tillbaka handtaget för att låta brytaren något backtrack 5-10mm, det är den bästa positionen för att bryta brickan.

Använd en skruvmejsel för att byta ut bladet.

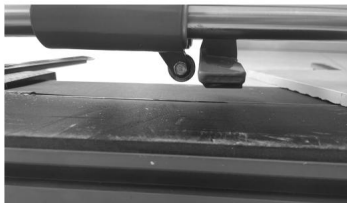

Laserenhetsinstruktion

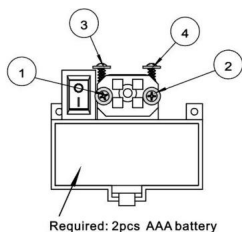

1. Det finns fyra skruvar för laseranordning.

2st AAA-batterier är krävs, vänligen stäng av ström när den inte används.

Om batteriet är urladdat, byt ut det.

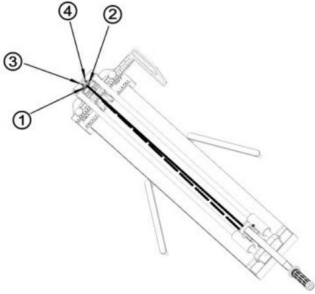
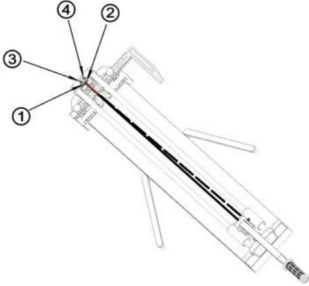
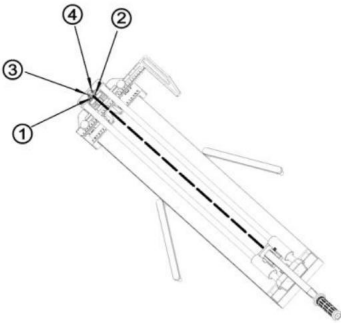
	<p>2. Om lasern är förspänd åt vänster, justera skruven nr 2 medurs eller skruven nr 1 moturs.</p>
	<p>3. Om lasern är förspänd mot höger, justera skruv nr 1 medurs eller skruven nr 2 moturs.</p>
	<p>4. När laserstrålningen är också långt/högt, justera nr 3 och 4 skruvar medurs.</p>
	<p>5. När laserbestrålningen är också stäng/låg, justera nr 3 och 4 skruvar moturs.</p>

Tillverkare: Shanghaimuxinmuyeyouxiangongsi **Adress:**

Shuangchenglu 803nong11hao1602A-1609shi, baoshanqu, shanghai 200000 CN.

Importerad till AUS: SIHAO PTY LTD. 1 ROKEVA STREETEASTWOOD NSW 2122

Australien

Importerad till USA: Sanven Technology Ltd. Suite 250, 9166 Anaheim Place,

Rancho Cucamonga, CA 91730



YH CONSULTING LIMITED. C/O YH Consulting

Limited Office 147, Centurion House, London

Road, Staines-upon-Thames, Surrey, TW18 4AX



E-CrossStu GmbH

Mainzer Landstr.69,

60329 Frankfurt am Main.

