





KEBAB SLICER

MODEL:KS100E KS100B

KEBAB SLICER

MODEL:KS100E KS100B



	<p>Warning-To reduce the risk of injury, user must read instructions manual carefully.</p>
	<p>This product is of protection class II. That means it is equipped with enhanced or double insulation.</p>
	<p>This product is of protection class III.</p>
	<p>CORRECT DISPOSAL</p> <p>This product is subject to the provision of European Directive 2012/19/EC. The symbol showing a wheelie bin crossed through indicates that the product requires separate refuse collection in the European Union. This applies to the product and all accessories marked with this symbol. Products marked as such may not be discarded with normal domestic waste, but must be taken to a collection point for recycling electrical and electronic devices</p>

PRODUCT DESCRIPTIONKS100B & KS100E with knife protector

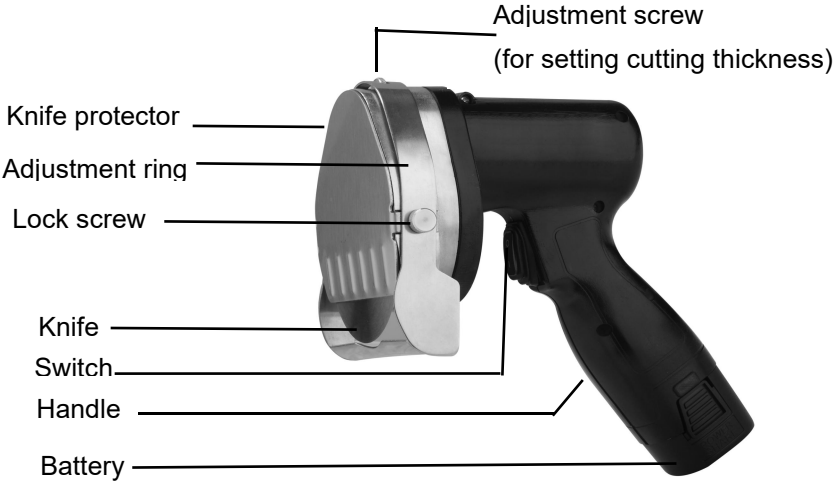

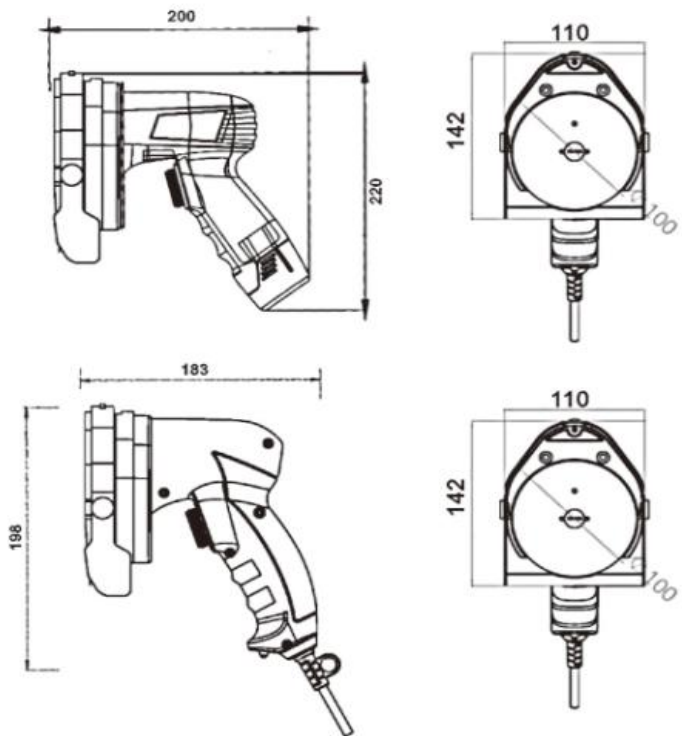
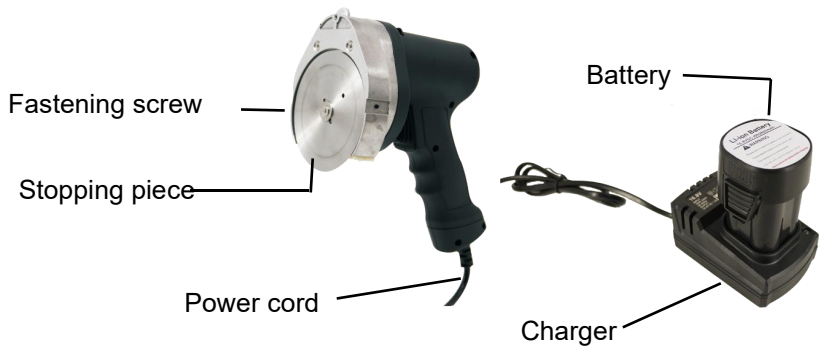

SAFETY INSTRUCTIONS

1) Technical data of units

MODEL	VOLTAGE	RATE D POWER	KNIFE SIZE	CUTTING THICKNESS	MEASUREMENT
KS100B	16.8V Battery	80W	Dia.100 mm	0-8MM	200*111*220 mm
KS100E	100~240V/5 0~60Hz	80W	Dia.100 mm	0-8MM	183*111*198 mm

2) Technical data of charger Input:100-240V/50-60HZ Output:16.8Vdc/1.3A

3) Technical data of battery

Capacity:2000mAh

SAFETY INSTRUCTIONS

PROPER USE

KS100E is dedicated to cutting grilled meat The KS100E is designed for professional use in catering and must not be operated by children. Use only original KS100E parts. The use of any other non-original parts is dangerous and may cause serious damage to the machine.



CAUTION

Failure to follow the instructions below may result in electric shock, fire and serious injury.

- All instructions must be read.
- Keep these instructions in a safe place.

WORKPLACE

- Keep your workplace clean and tidy.

- The KS100E must be placed away from gas flames or other heat sources to prevent melting of the housing or cables.
- Please observe the relevant hygiene regulations of your country.



ELECTRICAL SAFETY

Original power plugs and sockets can reduce the risk of electric shock.

- The power plug of KS100E must match the socket.
- The power plug must not be changed in any way.

If the supply cord is damaged, it must be replaced by the manufacturer, its service agent or similarly qualified persons in order to avoid a hazard.

This appliance can be used by children aged from 8 years and above and persons with reduced physical, sensory or mental capabilities or lack of experience and knowledge if they have been given supervision or instruction concerning use of the appliance in a safe way and understand the hazards involved. Children shall not play with the appliance. Cleaning and user maintenance shall not be made by children without supervision.

Please avoid the following situations that will increase the risk of electric shock.

- Avoid machine contact with products like pipes, radiators, stoves and refrigerators.

Water permeating an electrical device increases the risk of electric shock.

- Keep the KS100E away from moisture.

Damaged or tangled cable increases the risk of electric shock.

- Do not use the power cord for other purposes, such as carrying or hanging the KS100E or unplugging it from the outlet.
- Keep the power cord away from heat, oil, sharp edges, or moving equipment parts. Replace damaged power cords only by the manufacturer or an authorized service technician.

SAFETY OF PERSONS



WARNING

cuttinghazard!

The knife is very sharp.

- Always work carefully. Observe the instructions.
- Only use the knife with a correctly mounted knife protector and adjustments ring.
- Do not use the KS100E with a defective knife protector or a defective adjustments ring
- Do not wipe defective parts.

Do not use tools or spanners to adjust equipment components that are in operation, this could result in injury.

- Before turning on the KS100E , remove the adjustment tool or spanner.
- Before making adjustments to the unit, replacing accessories, or putting away the KS100E , unplug the power supply from the outlet.

Many accidents are caused by improperly maintained power tools.

- Carefully maintain the KS100E.
- Check whether moving device parts function faultlessly and do not jam. Whether parts are broken or so damaged that the functioning of the 0012-03 is impaired.
- Before using the KS100E , have the damaged parts repaired.
- Keep original packaging for safe storage and safe transport.

HYGIENE

Unwashed hands can harbor germs and transfer those germs to food.

- Check scraper for cleanliness and proper functioning on a daily basis.
- Replace defective scrapers immediately.
- Wash your hands before and after touching food

SERVICE

- Only qualified service personnel should perform repairs on the KS100E and only original parts should be used.

REPLACEMENT OF THE CIRCULAR KNIFE



WARNING

Risk of death,

Due to unintended starting up of the

- Disconnect the KS100E from the KS100E power supply



WARNING

Risk of injury,

The knife is sharp Deep cuts can be caused

- Remove the knife carefully

1

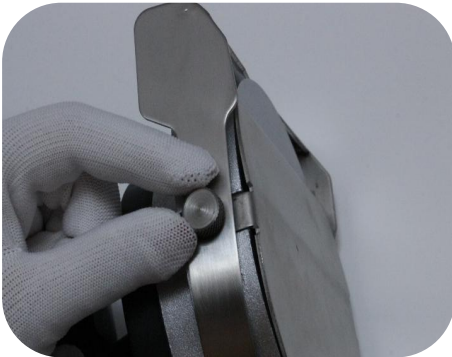

Remove the lock screw and
adjustment ring

2



Remove the knife protector

3

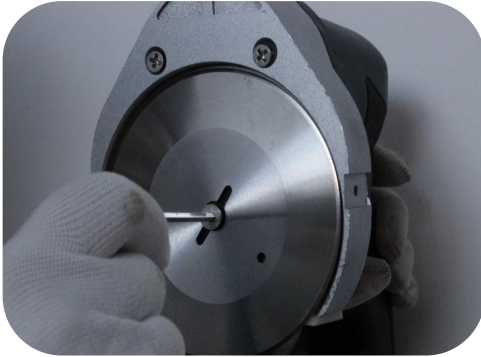

Remove knife



CAREFUL

Malfunction!

Incorrect installation of the knife
Prevents correct functioning of
the KS100E.

- ▶ Always install the knife with
the sharpened side toward the
motor

4

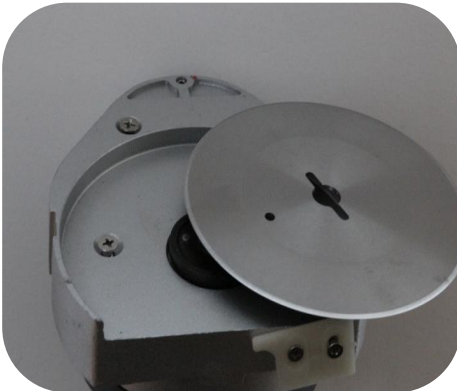

Insert the new knife, screw on the
retention disk and fastening screw

5



Attach the knife protector and
lock screw

CUTTING

CUTTING MEAT

- ▶ The meat is grilled from the outside in. The meat inside is still raw.
- ▶ The cutting thickness can be set between 0.5mm and 8mm.
- ▶ To do this, turn the adjusting screw to the left (larger) or right (smaller).



WARNING

Risk of injury!

- Check that the knife guard is properly installed.
- Ensure a secure stand
- Always work from top to bottom
- Only cut grilled meat
- The KS100E is only turned on when it is used to cut kebabs.

HYGIENE/CLEANING HYGIENEINSTRUCTIONS

General Hygiene Instructions

- Wash your hands before and after touching food.
- Cover open wounds with a waterproof plaster.
- Avoid touching food with bare hands.
- Clean and sanitize all equipment daily. Handling Food

Heat the meat to at least 70° C

- Store meat at below 5C or freeze(below-18C)
- Avoid contact between raw and cooked food

CLEANING

Detergent

- Boiling water
- Dishwashing detergent
- Fat solvents

- Disinfectant



WARNING

Electric shock, device damage!

Moisture can damage the electrical device of the KS100E.

This can lead to electric shock injuries.

- Do not clean the KS100E in the dishwasher.

CLEANING PROCEDURE



WARNING

Risk of death

Due to the unintentional start of the KS100E !

- Disconnect the KS100E from the power supply.



WARNING

Risk of death

The knife is sharp. It can cause very deep wounds

<p style="text-align: center;">1</p>  <p style="text-align: center;">Remove knife</p>	<p style="text-align: center;">CLEANING PROCEDURE</p> <ol style="list-style-type: none">1. Remove the knife carefully2. Use cleaning tools such as sponges and brushes to remove heavy dirt from knives and protective covers.3. Spray all surfaces with a fat solvent
---	---

4. Spray on the disinfectant and let it take effect for at least 5 minutes.
5. Rinse clean KS100E, knives, Protectors and cleaning aids.



Dry off KS100E

7



Insert the new knife, screw on the fixing plate and fastening screws.

8



Install the knife protector and locking screw.

Before sharpening. clean the knife and KS100E. After the sharpening process. clean and sanitize again.

Sharpening the knife

1

2



Sharpen the toothless circular knife from the bottom at a very flat angle for about 1 to 2 seconds.



Briefly deburr from the top side

3

4



Deburring of the ground part from the front side.



Clean the knife

5

6

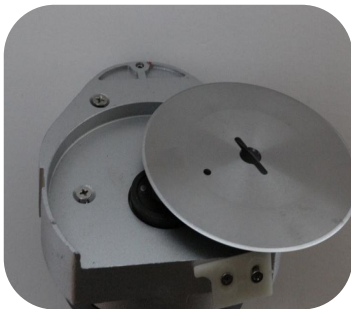

Insert the new knife, screw on the fixing plate and fastening screws.



Install the knife protector and locking screw.

KS100B

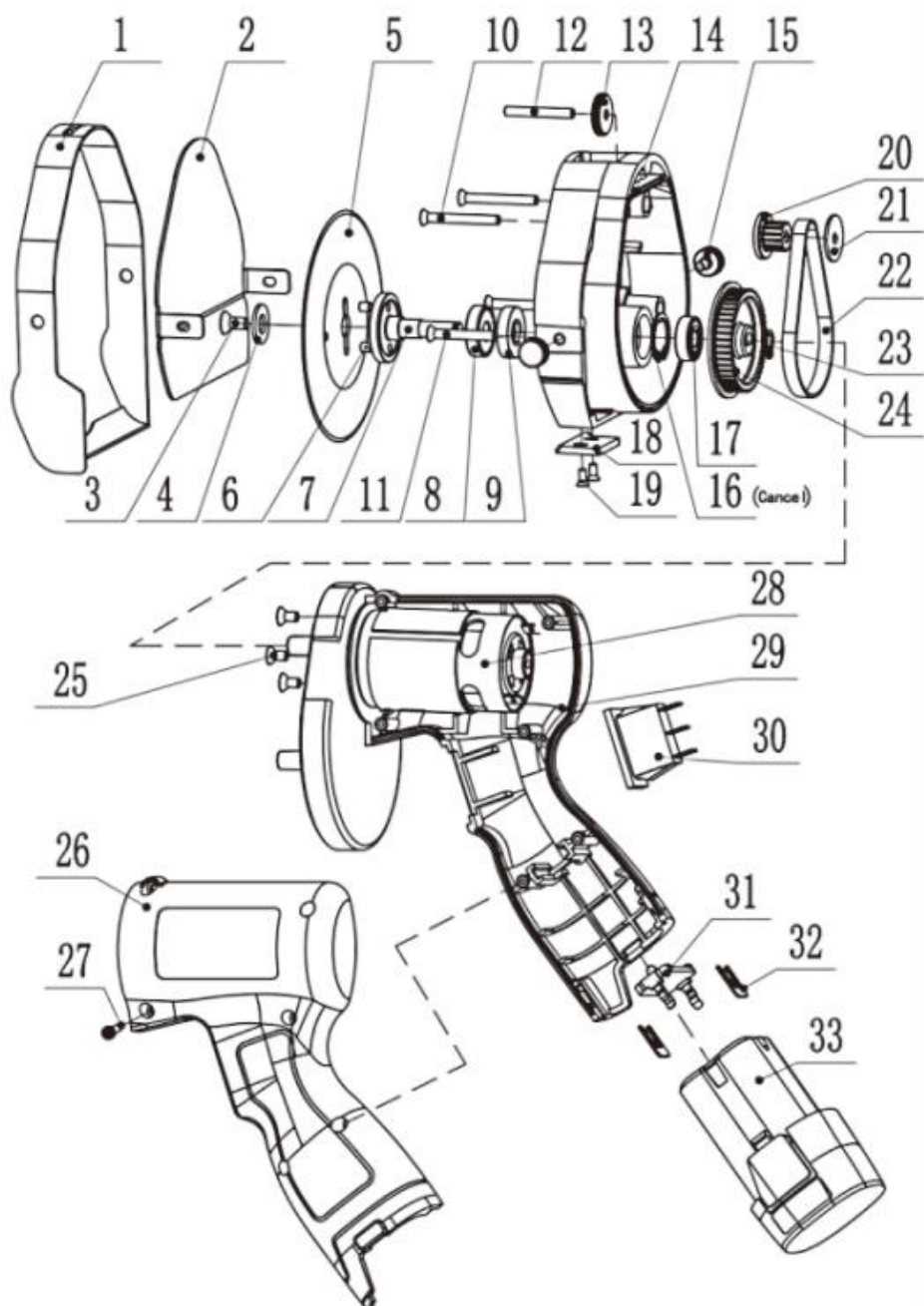

1	Adjusting ring	18	Clinker gasket
2	Knife protector	19	Screw
3	Fastening screw	20	Motor gear
4	Gasket	21	Ring washer
5	Blade	22	Belt
6	Bolt	23	Circlip
7	Output axis	24	Pulley
8	Oil seal	25	Screw
9	Bearing	26	Screw
10	Screw	27	Screw
11	Screw	28	Motor
12	Bolt	29	Houring
13	Adjusting screw	30	Switch
14	Body	31	Gasket
15	Lock screw	32	Houring bolt
16	Circlip	33	Li-ion battery
17	Bearing		

KS100E

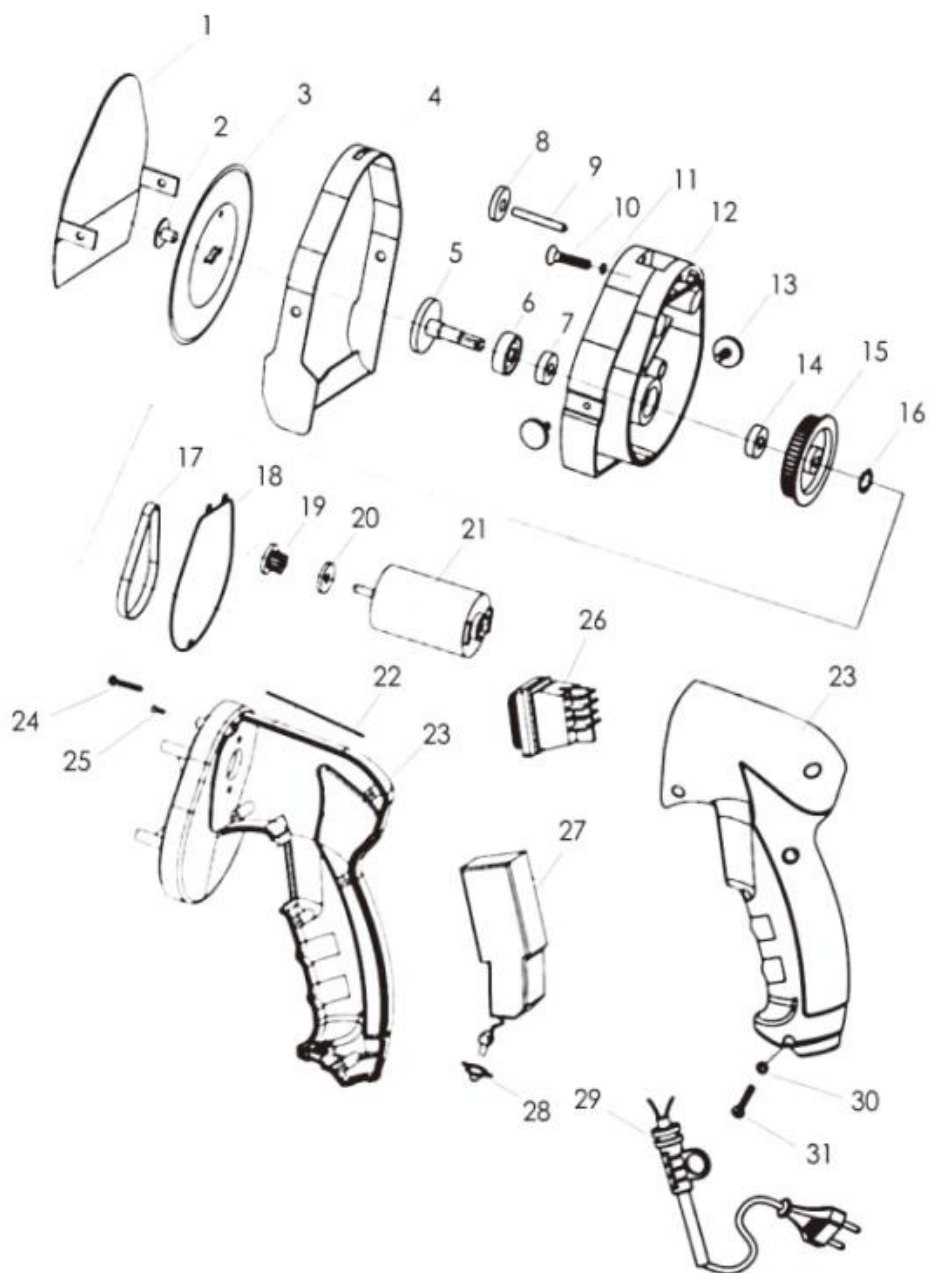

1	Knife protector	17	Belt
2	Fastening screw	18	Seal ring
3	Knife	19	Motor gear
4	Adjustment ring	20	Ring washer
5	Output axis	21	Motor
6	Oil seal	22	Seal ring
7	Bearing	23	Housing
8	Adjustment screw	24	Screw
9	Bolt	25	Screw
10	Screw	26	Switch
11	Gasket	27	Circuit board
12	Body	28	Reset cap
13	Lock screw	29	Power cord
14	Bearing	30	Screw gasket
15	Pulley	31	Screw
16	Jump ring		

Circuit Diagram

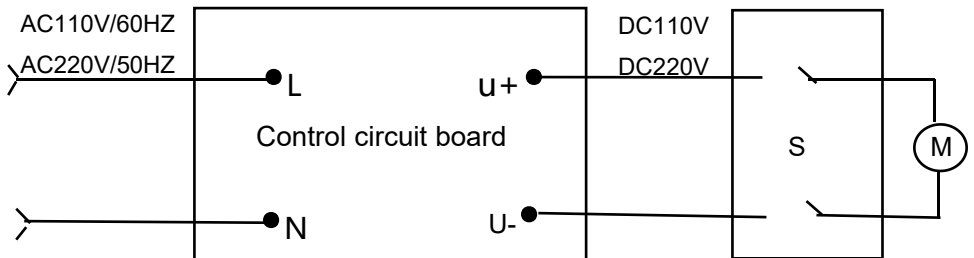



Address: Baoshanqu Shuangchenglu 803long 11hao 1602A-1609shi Shanghai

Imported to USA: Sanven Technology Ltd. Suite 250, 9166 Anaheim Place,
Rancho Cucamonga, CA 91730

Imported to AUS: SIHAO PTY LTD. 1 ROKEVA STREETEASTWOOD NSW 2122
Australia

UK	REP
-----------	------------

Pooledas Group Ltd
Unit 5 Albert Edward House, The Pavilions
Preston, United Kingdom

EC	REP
-----------	------------

SHUNSHUN GmbH
Römeräcker 9 Z2021, 76351
Linkenheim-Hochstetten, Germany

Made In China





TRANCHEUSE À KEBAB

MODÈLE : KS100E KS100B

KEBAB SLICER

MODÈLE : KS100E KS100B



	<p>Avertissement - Pour réduire le risque de blessure, l'utilisateur doit lire attentivement le manuel d'instructions.</p>
	<p>Ce produit est de classe de protection II. Cela signifie qu'il est équipé d'une isolation renforcée ou double.</p>
	<p>Ce produit est de classe de protection III.</p>
	<p>ÉLIMINATION CORRECTE</p> <p>Ce produit est soumis aux dispositions de la directive européenne 2012/19/CE. Le symbole représentant une poubelle barrée indique que le produit nécessite une collecte sélective des déchets dans l'Union européenne. Ceci s'applique au produit et à tous les accessoires marqués de ce symbole. Les produits marqués comme tels ne peuvent pas être jetés avec les ordures ménagères normales, mais doivent être déposés dans un point de collecte pour le recyclage des appareils électriques et électroniques.</p>

DESCRIPTION DU PRODUIT KS100B & KS100E avec protège-couteau

Adjustment screw
(for setting cutting thickness)

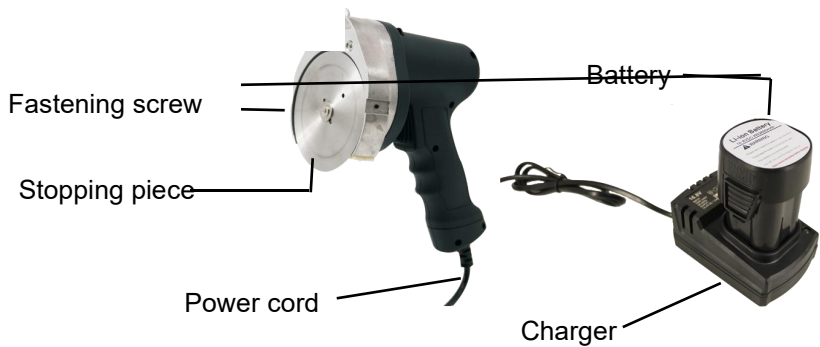
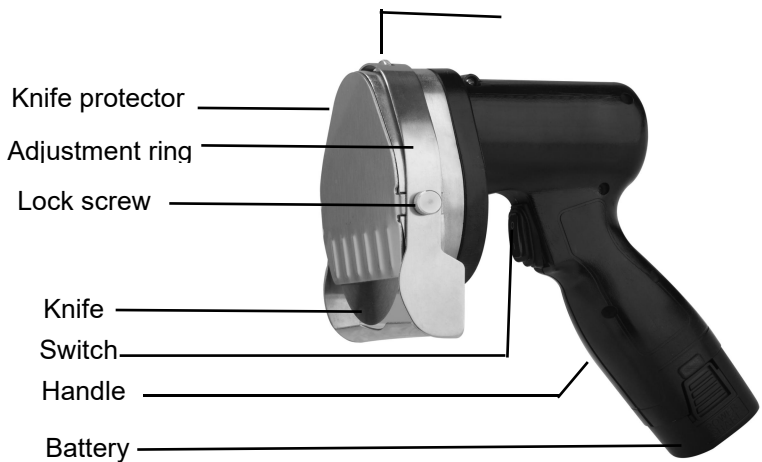

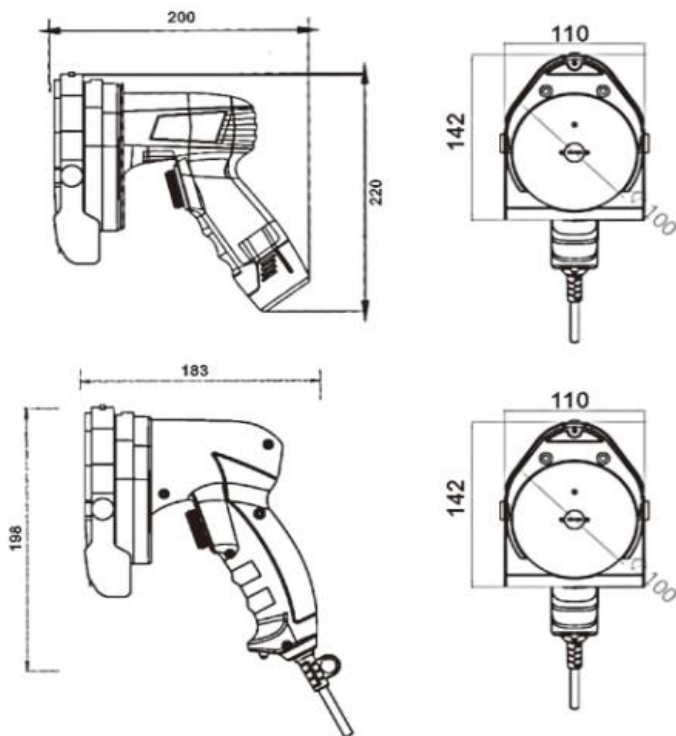

CONSIGNES DE SÉCURITÉ

1) Données techniques des unités

MODÈLE	TENSION	PUISSANCE NOMINALE	TAILLE DU COUTEAU	COUPE ÉPAISSEUR	LA MESURE
KS100B	Batterie 16,8 V	80W	Dia. 100 mm	0-8MM	200*111*220 mm
KS100E	100~240V/50~60Hz	80W	Dia. 100 mm	0-8MM	183*111*198 mm

2) Données techniques du chargeur Entrée : 100-240 V/50-60 Hz Sortie :

16,8 V CC/1,3 A.

3) Données techniques de la batterie

Capacité: 2 0 00 mA h

CONSIGNES DE SÉCURITÉ

UTILISATION APPROPRIÉE

KS100E est dédié à la découpe de viandes grillées Le KS100E est conçu destiné à un usage professionnel dans la restauration et ne doit pas être utilisé par des enfants. Utilisez uniquement le KS100E d'origine. les pièces. L'utilisation de tout autre produit non original pièces est dangereux et peut causer de graves dommages à la machine.



PRUDENCE

Le non-respect des instructions ci-dessous peut entraîner un choc électrique, un incendie et blessure grave.

- Toutes les instructions doivent être lues.
- Conservez ces instructions dans un endroit sûr.

LIEU DE TRAVAIL

- Gardez votre lieu de travail propre et bien rangé.
- Le KS100E doit être placé à l' écart des flammes de gaz ou d' autres sources de chaleur pour éviter la fonte du boîtier ou des câbles.
- Veuillez respecter les règles d'hygiène en vigueur dans votre pays.



SÉCURITÉ ÉLECTRIQUE

Les fiches et prises de courant d'origine peuvent réduire le risque de choc électrique .

- La prise d'alimentation du KS100E doit correspondre à la prise .
- La fiche d'alimentation ne doit en aucun cas être modifiée.

Si le cordon d'alimentation est endommagé, il doit être remplacé par le fabricant, son agent de service ou des personnes de qualification similaire afin d'éviter tout danger.

Cet appareil peut être utilisé par des enfants âgés de 8 ans et plus et des personnes ayant des capacités physiques, sensorielles ou mentales réduites ou un manque d'expérience et de connaissances s'ils ont reçu une surveillance ou des instructions concernant l'utilisation de l'appareil en toute sécurité et comprennent les dangers. impliqué. Les enfants ne doivent pas jouer avec l'appareil. Le nettoyage et l'entretien par l'utilisateur ne doivent pas être effectués par des enfants sans surveillance.

Veillez éviter les situations suivantes qui pourraient augmenter le risque de choc électrique.

- Évitez tout contact de la machine avec des produits tels que les tuyaux, les radiateurs, les cuisinières et les réfrigérateurs.

L'eau qui pénètre dans un appareil électrique augmente le risque de choc électrique.

- Gardez le KS100E à l'abri de l'humidité.

Un câble endommagé ou emmêlé augmente le risque de choc électrique.

- N'utilisez pas le cordon d'alimentation à d'autres fins, comme pour transporter ou suspendre le KS100E ou en le débranchant de la prise.
- Gardez le cordon d'alimentation à l'écart de la chaleur, de l'huile, des bords tranchants ou des équipements en mouvement les pièces.

Remplacez les cordons d'alimentation endommagés uniquement par le fabricant ou un technicien de service.

SÉCURITÉ DES PERSONNES



AVERTISSEMENT

risque de coupure !

Le couteau est très tranchant.

- Travaillez toujours avec précaution. Respectez les instructions.
- N'utilisez le couteau qu'avec un protège-couteau et des réglages correctement montés. anneau.
- N'utilisez pas le KS100E avec un protège-couteau défectueux ou un bague de réglage
- N'essuyez pas les pièces défectueuses.

N'utilisez pas d'outils ou de clés pour régler les composants de l'équipement en cours de fonctionnement, cela pourrait entraîner des blessures.

- Avant d'allumer le KS100E , retirez l'outil de réglage ou la clé.
- Avant d'effectuer des réglages sur l'appareil, de remplacer des accessoires ou de ranger le KS100E , débranchez l' alimentation de la prise.

De nombreux accidents sont causés par des outils électriques mal entretenus .

- Entretenez soigneusement le KS100E.
- Vérifiez si les pièces mobiles de l'appareil fonctionnent correctement et ne se bloquent pas. Si les pièces sont cassées ou si endommagées que le fonctionnement de l'appareil 0012-03 est altéré.
- Avant d'utiliser le KS100E , faites réparer les pièces endommagées .
- Conservez l' emballage d' origine pour un stockage et un transport en toute sécurité.

HYGIÈNE

Les mains non lavées peuvent abriter des germes et les transférer aux aliments.

- Vérifiez quotidiennement la propreté et le bon fonctionnement du grattoir.
- Remplacez immédiatement les grattoirs défectueux.
- Lavez-vous les mains avant et après avoir touché de la nourriture

SERVICE

- Seul un personnel de service qualifié doit effectuer des réparations sur le KS100E. et seules des pièces d'origine doivent être utilisées.

REPLACEMENT DU COUTEAU CIRCULAIRE



AVERTISSEMENT

Risque de décès,

En raison d'un démarrage intempestif du

- Débranchez le KS100E de l'alimentation KS100E



AVERTISSEMENT

Risqué de blessure,

Le couteau est tranchant. Des coupures profondes peuvent être provoquées

- Retirez soigneusement le couteau

1



Retirez la vis de verrouillage et bague de réglage

2



Retirez le protège-couteau

3

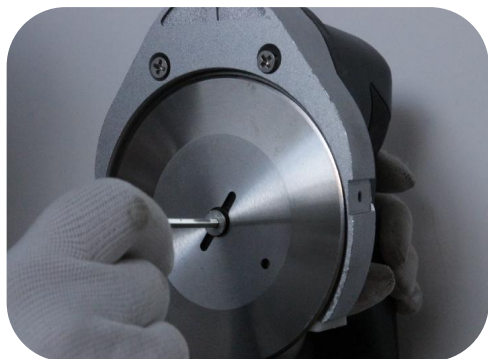

Retirer le couteau



PRUDENT

Mauvais fonctionnement!
Mauvaise installation du
couteau Empêche le bon
fonctionnement du KS100E.

- ▶ Toujours installer le couteau
avec le côté aiguisé vers le
moteur

4



Insérez le nouveau couteau, vissez
sur le disque de rétention et la vis de
fixation

5



Fixez le protège-couteau et vis
de blocage

COUPE

COUPER LA VIANDE

- ▶ La viande est grillée du à l'extérieur. La viande à l'intérieur est encore cru.
- ▶ L'épaisseur de coupe peut être réglée entre 0,5 mm et 8 mm.

- Pour ce faire, tournez la vis de réglage vers la gauche (plus grande) ou la droite (plus petite).



AVERTISSEMENT

Risque de blessure!

- Vérifiez que le protège-couteau est correctement installé.
- Assurer une position sûre
- Travaillez toujours de haut en bas
- Couper uniquement la viande grillée
- Le KS100E n'est activé que lorsqu'il est utilisé pour couper des brochettes.

HYGIÈNE/NETTOYAGE STRUCTIONS D'HYGIÈNE

Instructions générales d'hygiène

- Lavez-vous les mains avant et après avoir touché des aliments.
- Couvrir les plaies ouvertes avec un pansement imperméable .
- Évitez de toucher les aliments à mains nues.
- Nettoyer et désinfecter quotidiennement tout l'équipement. Remise des aliments

Chauffer la viande à au moins 70° C

- Conservez la viande à une température inférieure à 5 ° C ou congelez-la (en dessous de -18 ° C)
- Évitez le contact entre les aliments crus et cuits

NETTOYAGE

Détergent

- Eau bouillante
- Détergent pour lave-vaisselle
- Solvants gras
- Désinfectant



AVERTISSEMENT

Choc électrique, dommages à l'appareil !

L'humidité peut endommager l'appareil électrique du KS100E.

Cela peut entraîner des blessures par électrocution.

- Ne nettoyez pas le KS100E au lave-vaisselle .

PROCÉDURE DE NETTOYAGE



AVERTISSEMENT

Risque de décès

En raison du démarrage involontaire du KS100E !

- Débranchez le KS100E de l'alimentation électrique.



AVERTISSEMENT

Risque de décès

Le couteau est tranchant. Il peut provoquer des blessures très profondes.

1



Retirer le couteau

PROCÉDURE DE NETTOYAGE

1. Retirez soigneusement le couteau
2. Utilisez des outils de nettoyage tels que des éponges et des brosses pour éliminer les saletés tenaces des couteaux et des housses de protection.
3. Vaporisez toutes les surfaces avec un solvant gras

4. Vaporisez le désinfectant et laissez-le agir pendant au moins 5 minutes.

6. Rincer KS100E, couteaux, Protecteurs et aides au nettoyage .



Séchage KS100E

7



Insérez le nouveau couteau, vissez la fixation plaque et vis de fixation.

8



Installez le protège-couteau et la vis de verrouillage.

Avant l'affûtage, nettoyez le couteau et le KS100E. Après le processus d'affûtage, nettoyez et désinfectez à nouveau.

Aiguiser le couteau

1



Aiguiser le couteau circulaire édenté de le fond à un angle très plat pendant environ 1 à 2 secondes.

2



Ébavurer brièvement par le haut côté

3



Ébavurage de la partie rectifiée de la face avant.

4



Nettoyer le couteau

5

6



Insérez le nouveau couteau, vissez la fixation plaque et vis de fixation.



Installez le protège-couteau et vis de blocage.

KS100B

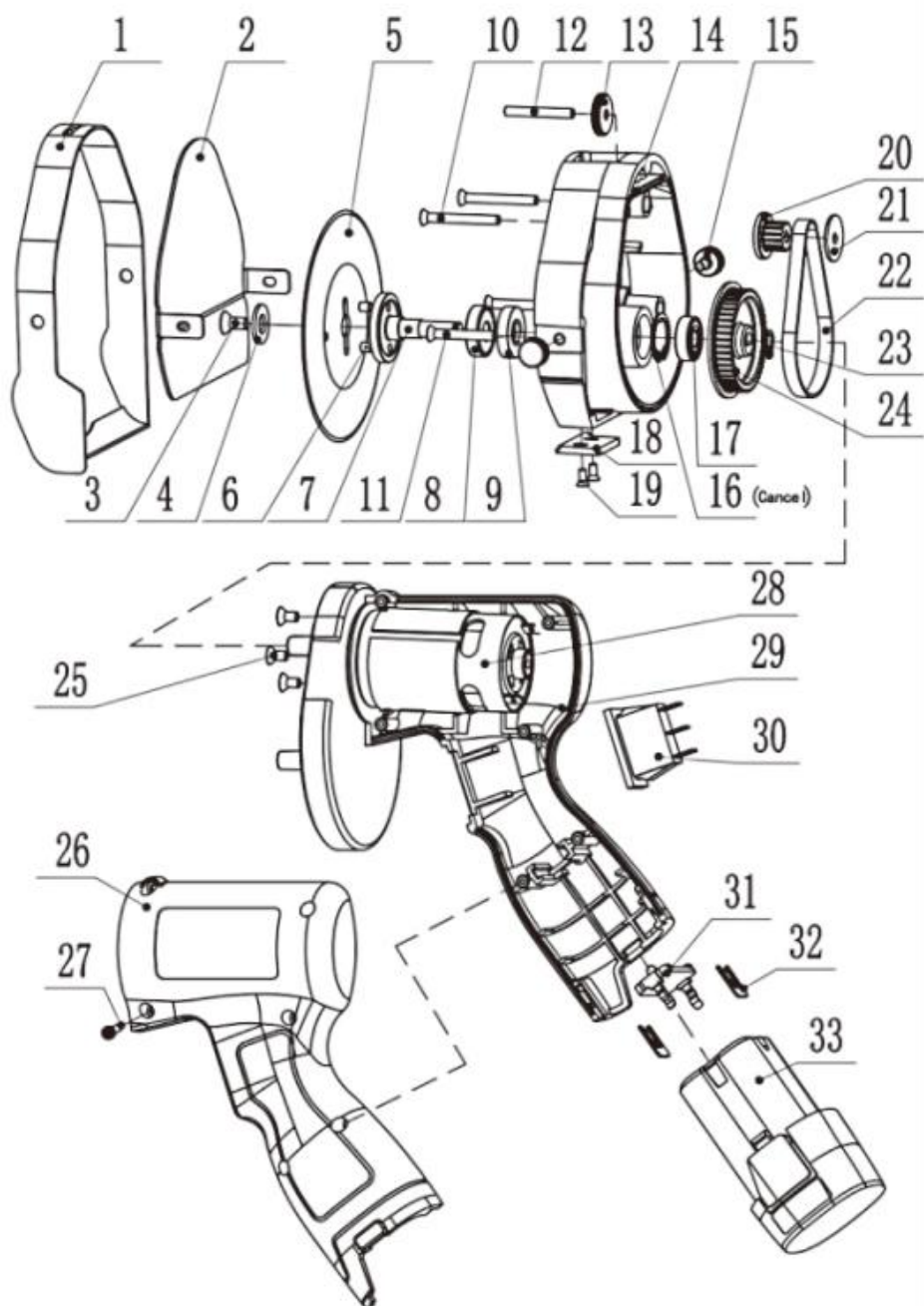

1	Bague de réglage	18	Joint de clinker
2	Protecteur de couteau	19	Vis
3	Vis de fixation	20	Engrenage moteur
4	Joint	21	Rondelle annulaire
5	Lame	22	Ceinture
6	Boulon	23	Circlips
7	Axe de sortie	24	Poulie
8	Joint Huile	25	Vis
9	Palier	26	Vis
dix	Vis	27	Vis
11	Vis	28	Moteur
12	Boulon	29	Horaires
13	Vis de réglage	30	Changer
14	Corps	31	Joint
15	Vis de blocage	32	Boulon d'heure
16	Circlips	33	Batterie Li-ion
17	Palier		

KS100E

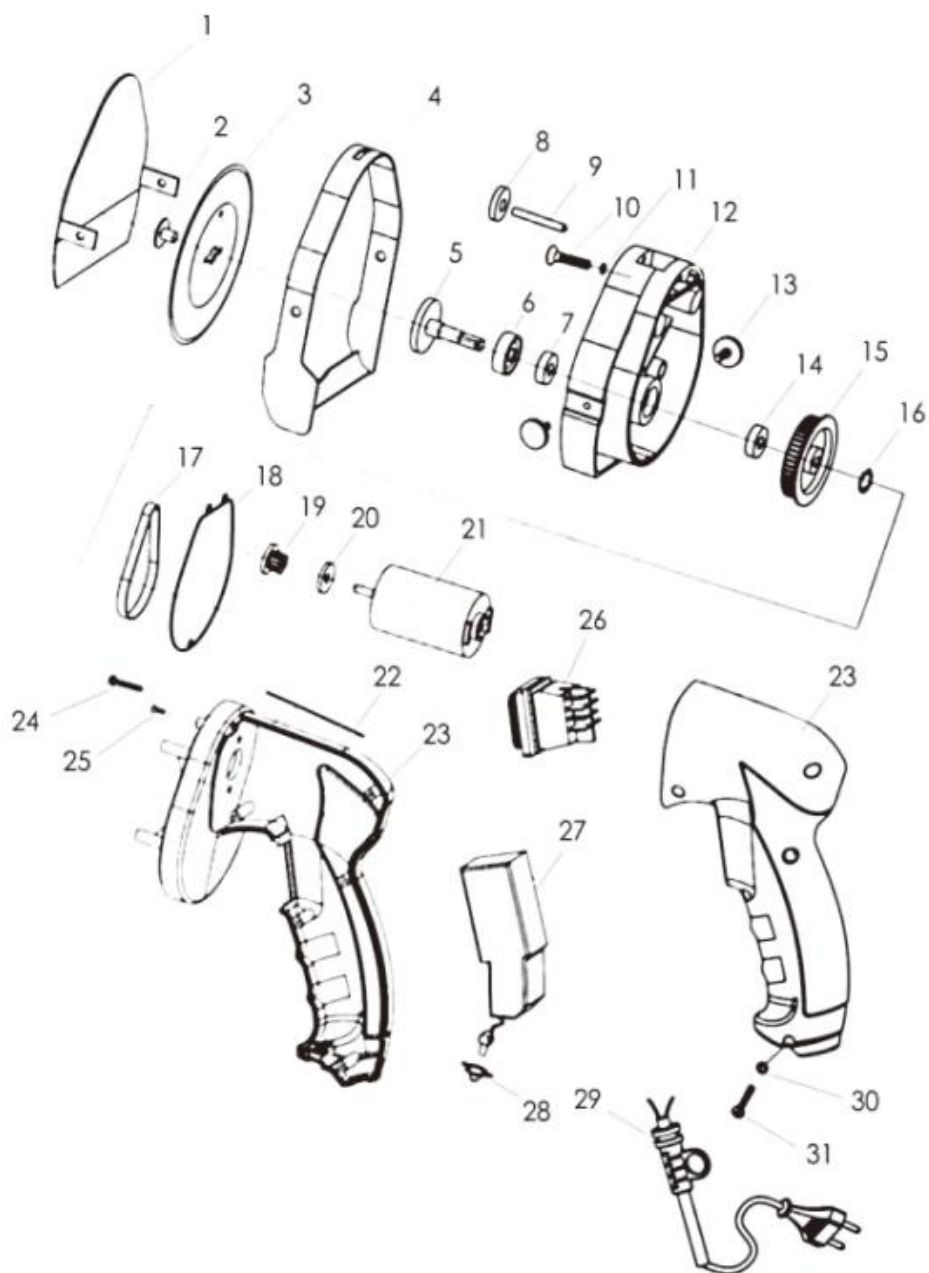

1	Protecteur de couteau	17	Ceinture
2	Vis de fixation	18	Bague d'étanchéité
3	Couteau	19	Engrenage moteur
4	Bague de réglage	20	Rondelle annulaire
5	Axe de sortie	21	Moteur
6	Joint Huile	22	Bague d'étanchéité
7	Palier	23	Logement
8	Vis de réglage	24	Vis
9	Boulon	25	Vis
dix	Vis	26	Changer
11	Joint	27	Circuit imprimé
12	Corps	28	Réinitialiser le plafond
13	Vis de blocage	29	Cordon d'alimentation
14	Palier	30	Joint à vis
15	Poulie	31	Vis
16	Anneau de saut		

Schéma

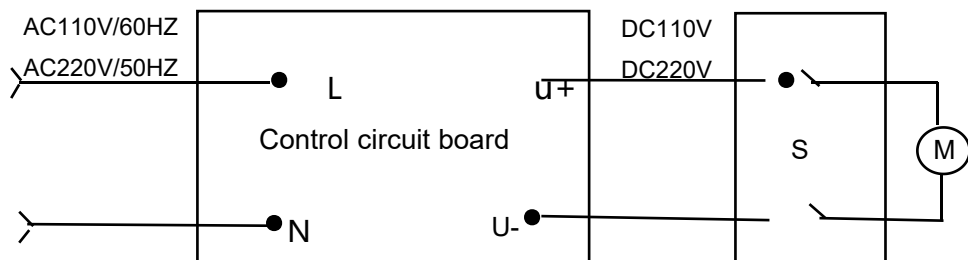



Une adresse : Baoshanqu Shuangchenglu 803long 11hao 1602A-1609shi
Shanghai

Importé aux États-Unis : Sanven Technology Ltd. Suite 250, 9166 Anaheim
Place, Rancho Cucamonga, CA 91730

Importé en Australie : SIHAO PTY LTD. 1 ROKEVA STREETASTWOOD NSW
2122 Australie



Pooledas Group Ltd
Unit 5 Albert Edward House, The Pavilions
Preston, United Kingdom



SHUNSHUN GmbH
Römeräcker 9 Z2021, 76351
Linkenheim-Hochstetten, Germany

Fabriqué en Chine





KEBABSCHNEIDER

MODELL: KS100E KS100B

KEBAB SLICER

MODELL: KS100E KS100B



	<p>Warnung: Um das Verletzungsrisiko zu verringern, muss der Benutzer die Bedienungsanleitung sorgfältig lesen.</p>
	<p>Dieses Produkt entspricht der Schutzklasse II. Das heißt, es ist mit einer verstärkten oder doppelten Isolierung ausgestattet.</p>
	<p>Dieses Produkt entspricht der Schutzklasse III.</p>
	<p>RICHTIGE ENTSORGUNG</p> <p>Dieses Produkt unterliegt den Bestimmungen der europäischen Richtlinie 2012/19/EG. Das Symbol einer durchgestrichenen Mülltonne weist darauf hin, dass das Produkt in der Europäischen Union einer getrennten Müllsammlung bedarf. Dies gilt für das Produkt und alle Zubehörteile, die mit diesem Symbol gekennzeichnet sind. Als solche gekennzeichnete Produkte dürfen nicht über den normalen Hausmüll entsorgt werden, sondern müssen an einer Sammelstelle für das Recycling von Elektro- und Elektronikgeräten abgegeben werden</p>

PRODUKTBESCHREIBUNG KS100B & KS100E mit
Messerschutz

Adjustment screw
(for setting cutting thickness)

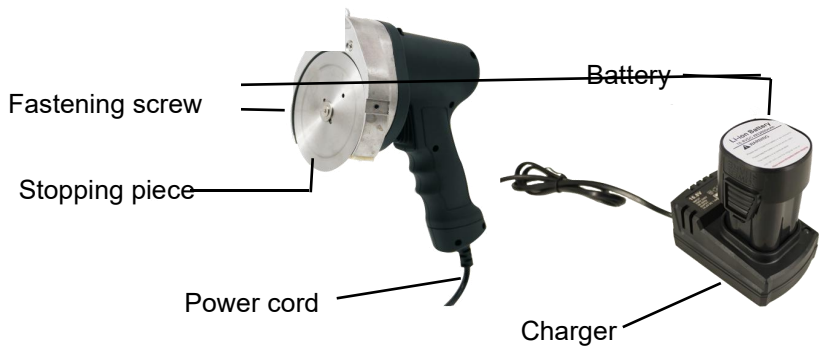
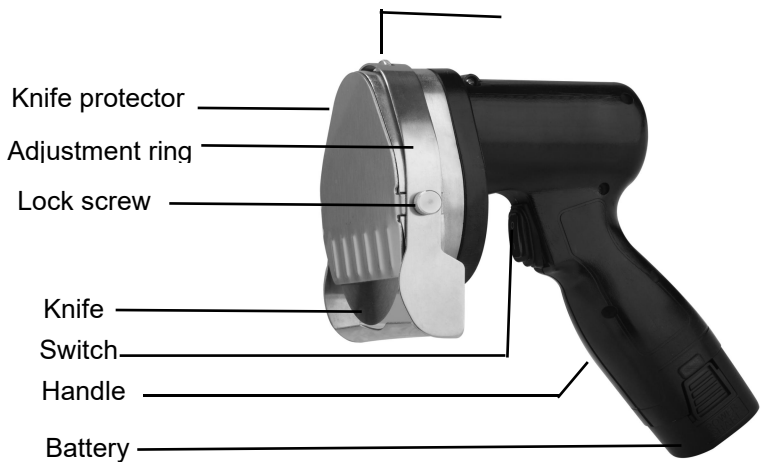

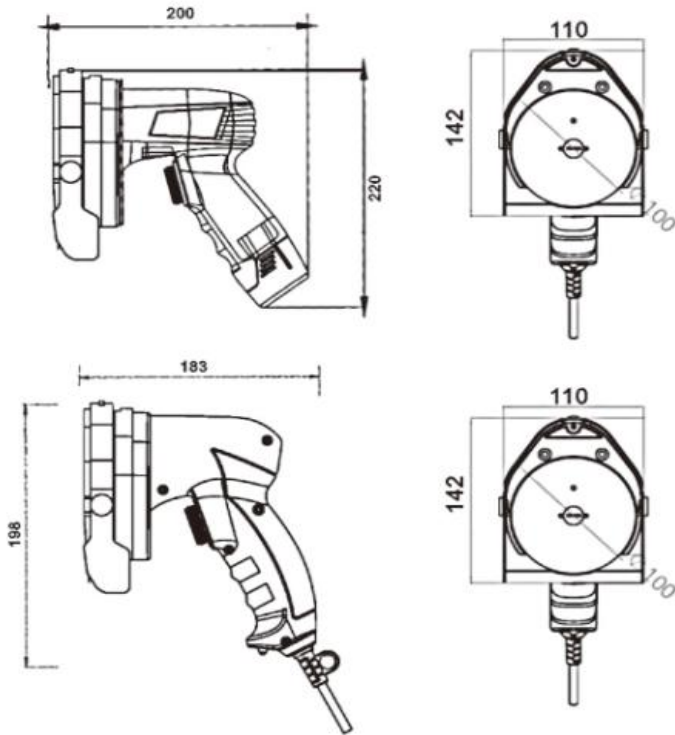

SICHERHEITSHINWEISE

1) Technische Daten der Geräte

MODEL L	STROMSPA NNUNG	Nennl eistung g	MESSE RGRÖS SE	SCHNEID EN DICKE	MESSUNG
KS100B	16,8-V-Batte rie	80W	Durchme sser 100 mm	0-8MM	200*111*220 mm
KS100E	100~240V/5 0~60Hz	80W	Durchme sser 100 mm	0-8MM	183*111*198 mm

2) Technische Daten des Ladeegeräts. Eingang: 100–240 V/50–60 Hz.
Ausgang: 16,8 V DC/1,3 A

3) Technische Daten der Batterie

Kapazität: 2.000 mA h

SICHERHEITSHINWEISE

KORREKTE NUTZUNG

KS100E Der KS100E ist auf das Schneiden von Grillfleisch spezialisiert ist entworfen für den professionellen Einsatz in der Gastronomie und darf nicht von Kindern bedient werden. Nur Original KS100E verwenden Teile. Die Verwendung anderer, nicht originaler Teile sind gefährlich und können schwere Schäden verursachen Die Maschine.



VORSICHT

Die Nichtbeachtung der folgenden Anweisungen kann zu Stromschlägen, Bränden usw. führen schwere Verletzung.

- Alle Anweisungen müssen gelesen werden.
- Bewahren Sie diese Anleitung sorgfältig auf.

ARBEITSPLATZ

- Halten Sie Ihren Arbeitsplatz sauber und ordentlich.
- Der KS100E muss entfernt von Gasflammen oder anderen Wärmequellen aufgestellt werden um ein Schmelzen des Gehäuses oder der Kabel zu verhindern.
- Bitte beachten Sie die entsprechenden Hygienevorschriften Ihres Landes.



ELEKTRISCHE SICHERHEIT

Originale Netzstecker und Steckdosen können das Risiko eines Stromschlags verringern .

- Der Netzstecker des KS100E muss mit der Steckdose übereinstimmen .
- Der Netzstecker darf in keiner Weise verändert werden.

Wenn das Netzkabel beschädigt ist, muss es vom Hersteller, seinem Servicevertreter oder ähnlich qualifizierten Personen ersetzt werden, um Gefahren zu vermeiden.

Dieses Gerät kann von Kindern ab 8 Jahren und darüber sowie von Personen mit eingeschränkten körperlichen, sensorischen oder geistigen Fähigkeiten oder Mangel an Erfahrung und Wissen verwendet werden, wenn sie beaufsichtigt oder in die sichere Verwendung des Geräts eingewiesen wurden und die Gefahren verstehen beteiligt. Kinder dürfen nicht mit dem Gerät spielen. Reinigung und Benutzerwartung dürfen nicht von Kindern ohne Aufsicht durchgeführt werden.

Bitte vermeiden Sie die folgenden Situationen, die das Risiko eines Stromschlags erhöhen.

- Vermeiden Sie den Kontakt der Maschine mit Produkten wie Rohren, Heizkörpern, Öfen und Kühlschränken.

Wenn Wasser in ein elektrisches Gerät eindringt, erhöht sich das Risiko eines Stromschlags.

- Halten Sie den KS100E von Feuchtigkeit fern.

Ein beschädigtes oder verheddertes Kabel erhöht die Gefahr eines Stromschlags.

- Benutzen Sie das Netzkabel nicht für andere Zwecke, wie zum Beispiel zum Tragen oder Aufhängen der KS100E oder ziehen Sie den Stecker aus der Steckdose.
- Halten Sie das Netzkabel von Hitze, Öl, scharfen Kanten oder sich bewegenden Geräten fern Teile. Ersetzen Sie beschädigte Netzkabel nur durch den Hersteller oder einen autorisierten Händler Servicetechniker.

SICHERHEIT VON PERSONEN



WARNUNG

Schnittgefahr!

Das Messer ist sehr scharf.

- Arbeiten Sie immer sorgfältig. Beachten Sie die Anweisungen.
- Benutzen Sie das Messer nur mit korrekt montiertem Messerschutz und Einstellungen Ring.
- Benutzen Sie den KS100E nicht mit einem defekten Messerschutz oder einem defekten Messerschutz Einstellring
- Defekte Teile nicht abwischen.

Verwenden Sie keine Werkzeuge oder Schraubenschlüssel, um in Betrieb befindliche Gerätekompnenten zu verstellen, da dies zu Verletzungen führen kann.

- Vor dem Einschalten des KS100E , entfernen Sie das Einstellwerkzeug oder den Schraubenschlüssel.
- Bevor Sie Einstellungen am Gerät vornehmen, Zubehör austauschen oder es wegräumen der KS100E , ziehen Sie das Netzteil aus der Steckdose.

Viele Unfälle werden durch unsachgemäß gewartete Elektrowerkzeuge verursacht .

- Warten Sie den KS100E sorgfältig.
- Prüfen Sie, ob bewegliche Geräteteile einwandfrei funktionieren und nicht klemmen, ob Teile gebrochen oder so beschädigt sind, dass die Funktion des 0012-03 Ist beeinträchtigte.
- Vor der Verwendung des KS100E Lassen Sie die beschädigten Teile reparieren .
- Bewahren Sie die Originalverpackung für eine sichere Lagerung und einen sicheren Transport auf.

HYGIENE

Ungewaschene Hände können Keime beherbergen und diese Keime auf Lebensmittel übertragen.

- Überprüfen Sie den Abstreifer täglich auf Sauberkeit und ordnungsgemäße Funktion.
- Defekte Abstreifer sofort austauschen.
- Waschen Sie Ihre Hände vor und nach dem Berühren von Lebensmitteln

SERVICE

- Nur qualifiziertes Servicepersonal sollte Reparaturen am KS100E durchführen. Es sollten nur Originalteile verwendet werden.

AUSTAUSCH DES KREISMESSER



WARNUNG

Lebensgefahr,

Aufgrund unbeabsichtigter Inbetriebnahme des

- Trennen Sie den KS100E vom KS100E-Netzteil



WARNUNG

Verletzungsgefahr,

Das Messer ist scharf. Es können tiefe Schnitte entstehen

- Entfernen Sie das Messer vorsichtig

1

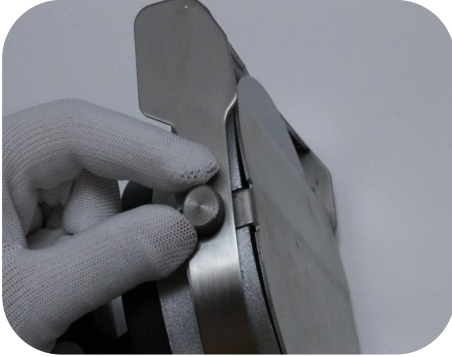

Entfernen Sie die
Sicherungsschraube und Einstellring

2



Entfernen Sie den
Messerschutz

3

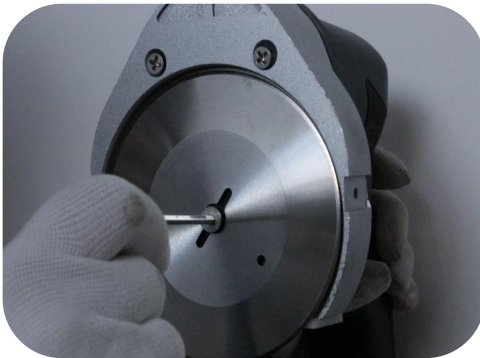

Messer entfernen



VORSICHTIG

Fehlfunktion!

Falsche Installation des
Messers Verhindert die korrekte
Funktion des KS100E.

- ▶ Montieren Sie das Messer
immer mit der geschärften Seite
zum Motor hin

4



Neues Messer einsetzen,
verschrauben an der Haltescheibe
und Befestigungsschraube

5



Bringen Sie den Messerschutz
an und Feststellschraube

SCHNEIDEN

FLEISCH SCHNEIDEN

- ▶ Das Fleisch wird aus dem Grill gegrillt von außen nach innen. Das Fleisch drinnen ist noch roh.
- ▶ Die Schnittstärke kann zwischen 0,5 mm und 8 mm eingestellt werden.
- ▶ Dazu die Stellschraube nach links (größer) oder rechts (kleiner) drehen.



Gefahr von Verletzung!

- Überprüfen Sie, ob der Messerschutz ordnungsgemäß installiert ist.
- Sorgen Sie für einen sicheren Stand
- Arbeiten Sie immer von oben nach unten
- Schneiden Sie nur gegrilltes Fleisch
- Der KS100E wird nur eingeschaltet, wenn damit Spieße geschnitten werden.

HYGIENE/REINIGUNG HYGIENANWEISUNGEN

Allgemeine Hygienehinweise

- Waschen Sie Ihre Hände vor und nach dem Berühren von Lebensmitteln.
- Offene Wunden mit einem wasserfesten Pflaster abdecken .
- Berühren Sie Lebensmittel nicht mit bloßen Händen.
- Reinigen und desinfizieren Sie alle Geräte täglich. Essensausgabe

Erhitzen Sie das Fleisch auf mindestens 70° C

- Lagern Sie Fleisch bei unter 5 ° C oder frieren Sie es ein (unter -18 ° C).
- Vermeiden Sie den Kontakt zwischen rohen und gekochten Lebensmitteln

REINIGUNG

Waschmittel

- Kochendes Wasser
- Geschirrspülmittel
- Fettlöser
- Desinfektionsmittel



WARNUNG

Stromschlag, Geräteschaden!

Feuchtigkeit kann das elektrische Gerät des KS100E beschädigen. Dies kann zu Stromschlagverletzungen führen.

- Reinigen Sie den KS100E nicht in der Spülmaschine .

REINIGUNGSVERFAHREN



WARNUNG

Lebensgefahr

Aufgrund des unbeabsichtigten Starts des KS100E!

- Trennen Sie den KS100E von der Stromversorgung.



WARNUNG

Lebensgefahr

Das Messer ist scharf. Es kann sehr tiefe Wunden verursachen

<p style="text-align: center;">1</p>  <p style="text-align: center;">Messer entfernen</p>	<p>REINIGUNGSVERFAHREN</p> <p>1. Entfernen Sie das Messer vorsichtig</p> <p>2. Verwenden Sie Reinigungswerkzeuge wie Schwämme und Bürsten zum Entfernen starker Verschmutzungen von Messern und Schutzhüllen .</p> <p>3. Besprühen Sie alle Oberflächen mit einem Fettlösungsmittel</p>
<p>4. Sprühen Sie das Desinfektionsmittel auf und Lassen Sie es mindestens 5 Minuten einwirken.</p> <p>7. Spülen Sie KS100E, Messer, Protektoren und Reinigungshilfen . _</p>	 <p style="text-align: center;">Trocknen Sie KS100E ab</p>

7

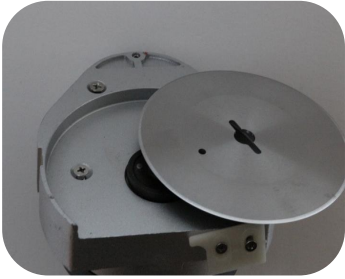

Neues Messer einsetzen,
Befestigung anschrauben
Platte und Befestigungsschrauben.

8



Bringen Sie den Messerschutz
und die Feststellschraube an.

Vor dem Schärfen. Reinigen Sie das Messer und den KS100E. Nach dem Schärfvorgang erneut reinigen und desinfizieren.

Das Messer schärfen

1



Schärfen Sie das zahnlose
Kreismesser ab Halten Sie den Boden
etwa 1 bis 2 Sekunden lang in einem
sehr flachen Winkel.

2



Von oben kurz entgraten
Seite

3



Entgraten des geschliffenen Teils ab der Vorderseite. ▶

4



Reinigen Sie das Messer

5

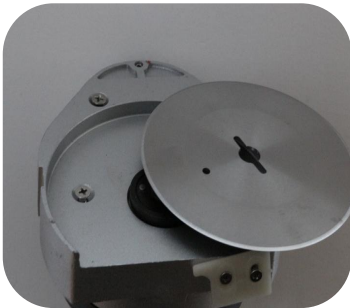

Neues Messer einsetzen, Befestigung anschrauben Platte und Befestigungsschrauben. ▶

6



Installieren Sie den Messerschutz und Feststellschraube.

KS100B

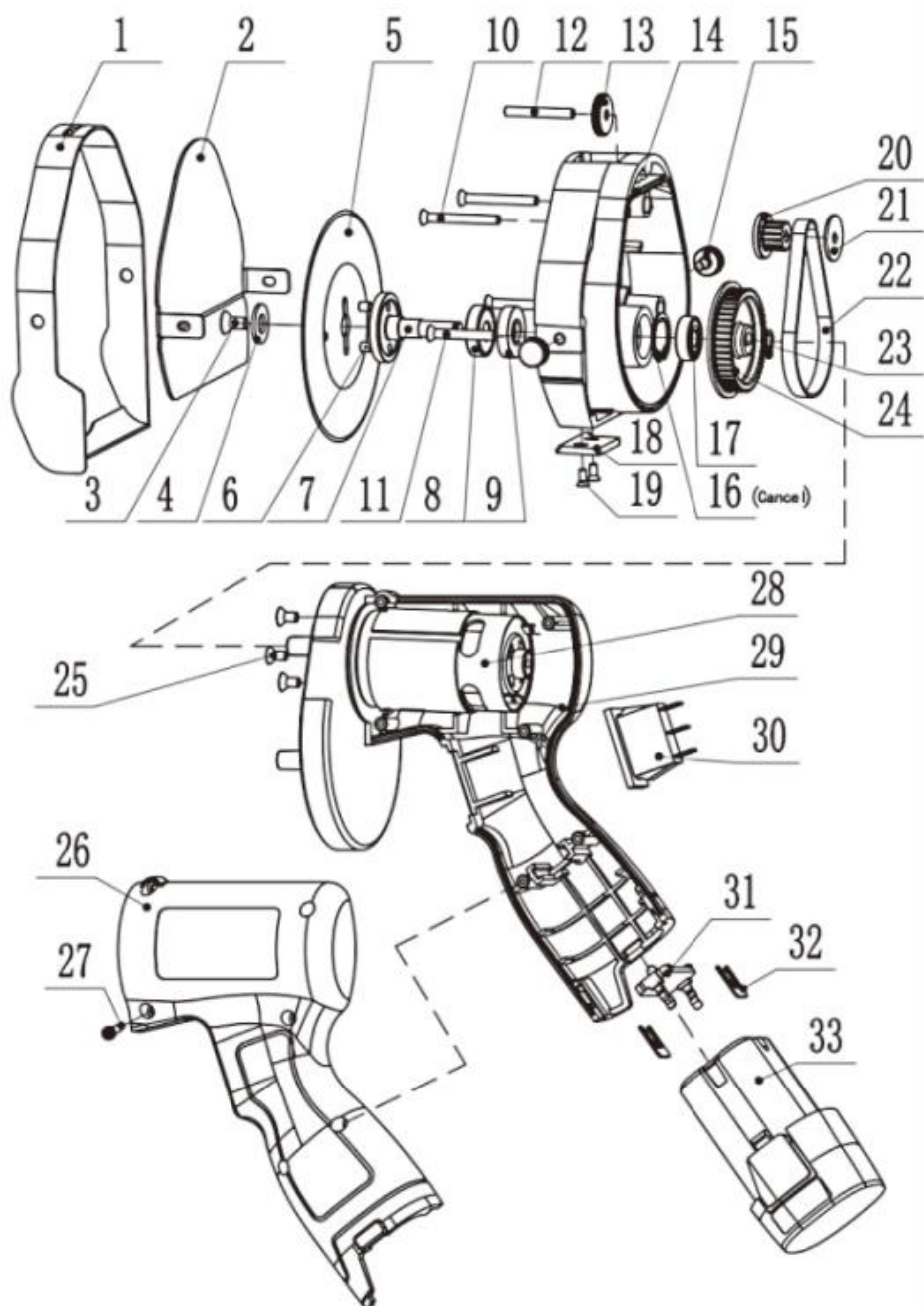

1	Einstellring	18	Klinkerdichtung
2	Messerschutz	19	Schrauben
3	Befestigungsschraube	20	Motorgetriebe
4	Dichtung	21	Ringscheibe
5	Klinge	22	Gürtel
6	Bolzen	23	Sicherungsring
7	Ausgabeachse	24	Rolle
8	Öldichtung	25	Schrauben
9	Lager	26	Schrauben
10	Schrauben	27	Schrauben
11	Schrauben	28	Motor
12	Bolzen	29	Stundenzahl
13	Einstellschraube	30	Schalten
14	Körper	31	Dichtung
15	Verschlusschraube	32	Stundenbolzen
16	Sicherungsring	33	Li-Ionen-Akku
17	Lager		

KS100E

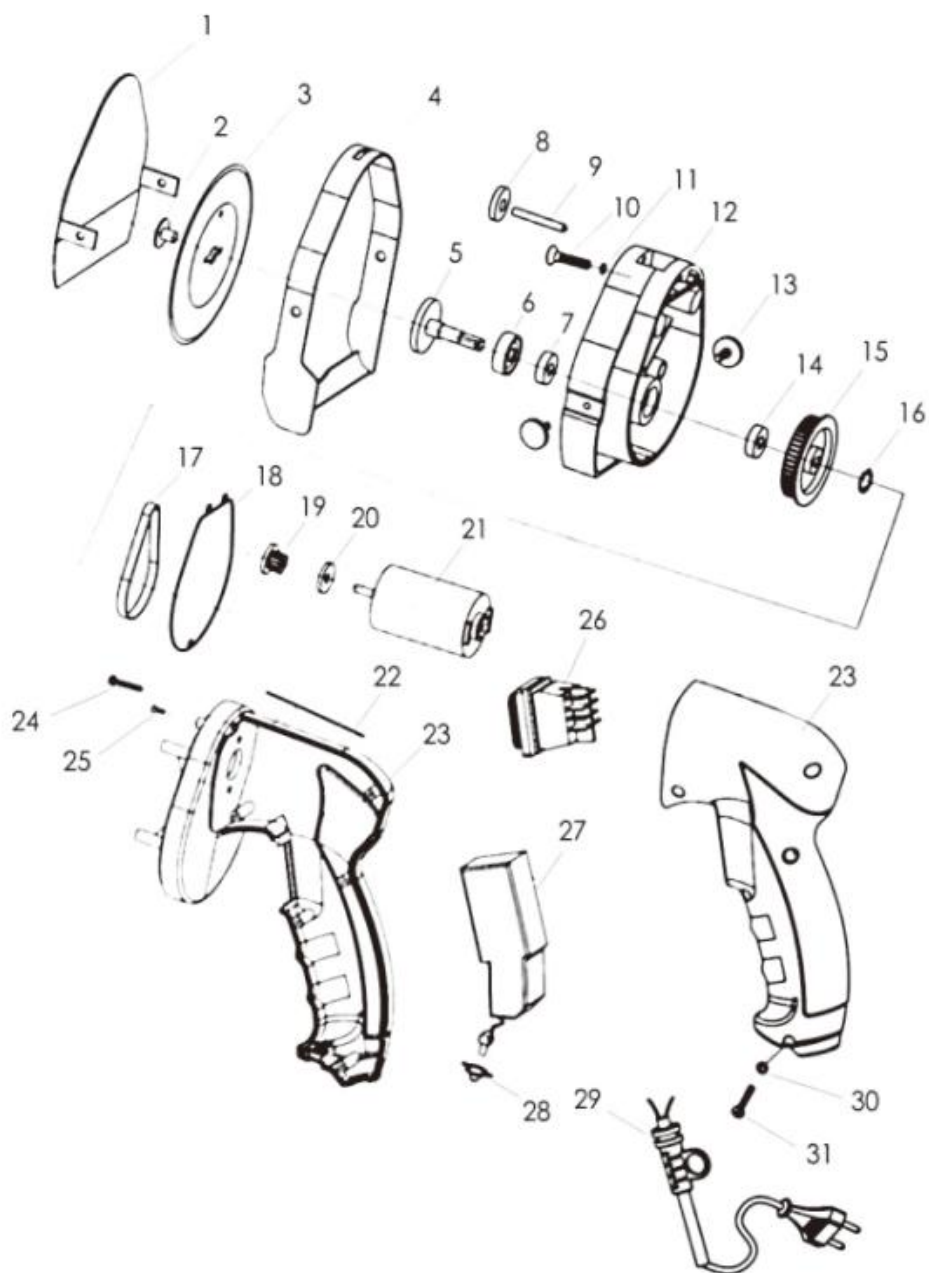

1	Messerschutz	17	Gürtel
2	Befestigungsschraube	18	Dichtungsring
3	Messer	19	Motorgetriebe
4	Einstellring	20	Ringscheibe
5	Ausgabeachse	21	Motor
6	Öldichtung	22	Dichtungsring
7	Lager	23	Gehäuse
8	Einstellschraube	24	Schrauben
9	Bolzen	25	Schrauben
10	Schrauben	26	Schalten
11	Dichtung	27	Leiterplatte
12	Körper	28	Kappe zurücksetzen
13	Verschlusschraube	29	Netzkabel
14	Lager	30	Schraubendichtung
15	Rolle	31	Schrauben
16	Sprungring		

Schaltplan

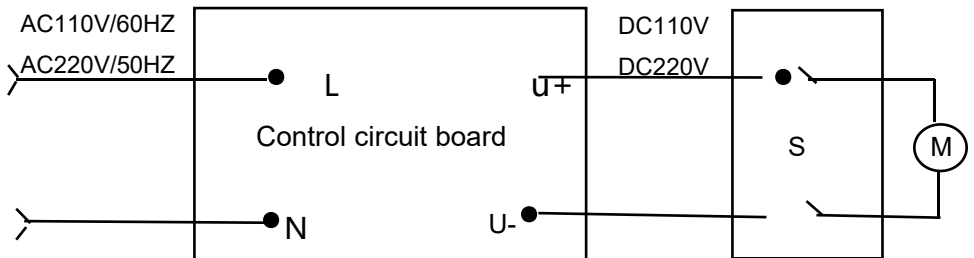



Adresse : Baoshanqu Shuangchenglu 803long 11hao 1602A-1609shi Shanghai
In die USA importiert: Sanven Technology Ltd. Suite 250, 9166 Anaheim Place,
Rancho Cucamonga, CA 91730

Importiert nach AUS: SIHAO PTY LTD. 1 ROKEVA STREETEASTWOOD NSW
2122 Australien

UK	REP
-----------	------------

Pooledas Group Ltd
Unit 5 Albert Edward House, The Pavilions
Preston, United Kingdom

EC	REP
-----------	------------

SHUNSHUN GmbH
Römeräcker 9 Z2021, 76351
Linkenheim-Hochstetten, Germany

In China hergestellt





AFFETTATRICE PER KEBAB

MODELLO: KS100E KS100B

KEBAB SLICER

MODELLO: KS100E KS100B



	<p>Avvertenza: per ridurre il rischio di lesioni, l'utente deve leggere attentamente il manuale di istruzioni.</p>
	<p>Questo prodotto appartiene alla classe di protezione II. Ciò significa che è dotato di isolamento potenziato o doppio.</p>
	<p>Questo prodotto appartiene alla classe di protezione III.</p>
	<p>CORRETTO SMALTIMENTO</p> <p>Questo prodotto è soggetto alle disposizioni della Direttiva Europea 2012/19/CE. Il simbolo del bidone della spazzatura barrato indica che nell'Unione Europea il prodotto richiede la raccolta differenziata dei rifiuti. Ciò vale per il prodotto e tutti gli accessori contrassegnati da questo simbolo. I prodotti contrassegnati come tali non possono essere smaltiti con i normali rifiuti domestici, ma devono essere portati in un punto di raccolta per il riciclaggio di dispositivi elettrici ed elettronici</p>

DESCRIZIONE PRODOTTO KS100B e KS100E con protezione coltello

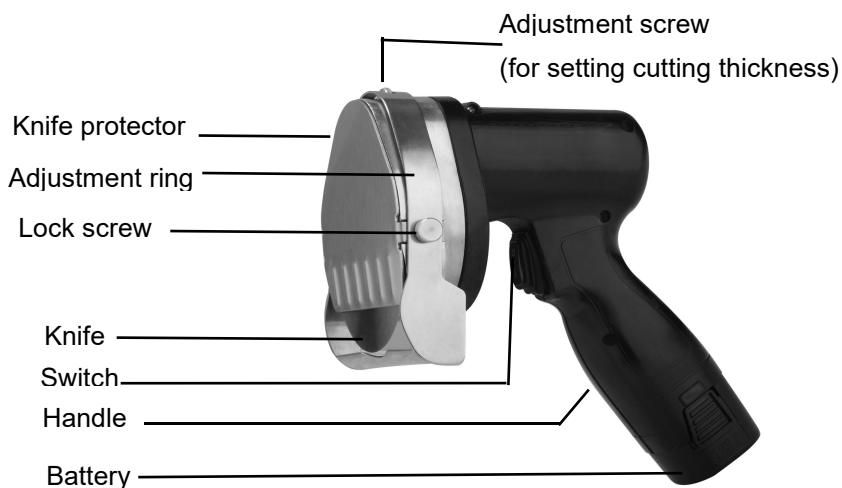

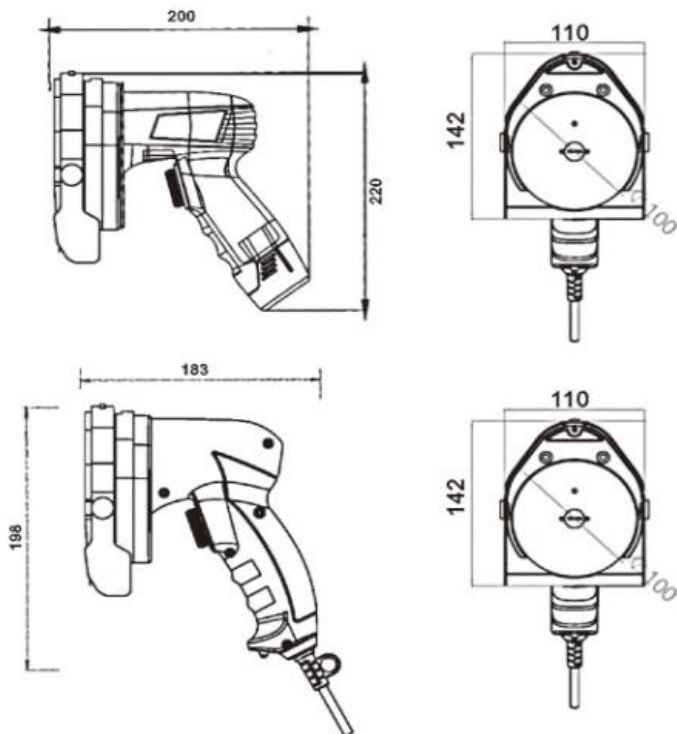
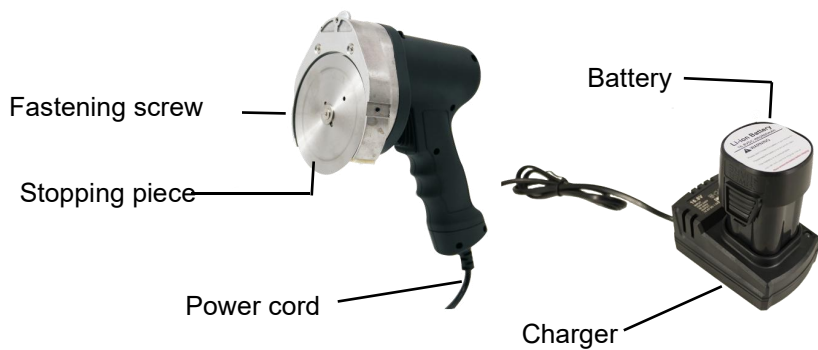

ISTRUZIONI DI SICUREZZA

1)Dati tecnici delle unità

MODELLO	VOLTAGGIO	POTENZA NOMINALE	DIMENSIONE DEL COLTELLO	TAGLIO SPESSORE	MISURA
KS100B	Batteria da 16,8 V	80W	Dia. 100 mm	0-8MM	200*111*220 mm
KS100E	100~240 V/50~60 Hz	80W	Dia. 100 mm	0-8MM	183*111*198 mm

2) Dati tecnici del caricabatterie Ingresso: 100-240 V/50-60 HZ Uscita: 16,8 V CC/1,3 A

3)Dati tecnici della batteria

Capacità: 2 0 00 mA h

ISTRUZIONI DI SICUREZZA

USO CORRETTO

KS100E è dedicato al taglio della carne alla griglia Il KS100E è progettato per uso professionale nella ristorazione e non deve essere utilizzato dai bambini. Utilizzare solo KS100E originale parti. L'uso di qualsiasi altro non originale parti è pericoloso e può causare gravi danni la macchina.



ATTENZIONE

La mancata osservanza delle istruzioni riportate di seguito potrebbe provocare scosse elettriche, incendi e ferita grave.

- Tutte le istruzioni devono essere lette.
- Conservare queste istruzioni in un luogo sicuro.

POSTO DI LAVORO

- Mantieni il tuo posto di lavoro pulito e ordinato.
- IL KS100E deve essere posizionato lontano da fiamme a gas o altre fonti di calore per evitare la fusione dell'alloggiamento o dei cavi.
- Si prega di osservare le norme igieniche pertinenti del proprio paese.



SICUREZZA ELETTRICA

Le spine e le prese di alimentazione originali possono ridurre il rischio di scosse elettriche .

- La spina di alimentazione del KS100E deve corrispondere alla presa .
- La spina di alimentazione non deve essere modificata in alcun modo.

Se il cavo di alimentazione è danneggiato, deve essere sostituito dal produttore, dal suo agente di assistenza o da persone similmente qualificate per evitare pericoli.

Questo apparecchio può essere utilizzato da bambini di età pari o superiore a 8 anni e da persone con ridotte capacità fisiche, sensoriali o mentali o con mancanza di esperienza e conoscenza se hanno ricevuto supervisione o istruzioni relative all'uso dell'apparecchio in modo sicuro e ne comprendono i pericoli coinvolto. I bambini non devono giocare con l'apparecchio. La pulizia e la manutenzione da parte dell'utente non devono essere effettuate da bambini senza supervisione.

Si prega di evitare le seguenti situazioni che aumenterebbero il rischio di scosse elettriche.

- Evitare il contatto della macchina con prodotti come tubi, radiatori, stufe e frigoriferi.

La permeazione di acqua in un dispositivo elettrico aumenta il rischio di scosse elettriche.

- Tenere il KS100E lontano dall'umidità.

Un cavo danneggiato o aggrovigliato aumenta il rischio di scosse elettriche.

- Non utilizzare il cavo di alimentazione per altri scopi, come trasportarlo o appenderlo al KS100E o scollegandolo dalla presa.
- Tenere il cavo di alimentazione lontano da fonti di calore, olio, spigoli vivi o apparecchiature in movimento parti. Sostituire i cavi di alimentazione danneggiati solo dal produttore o da un operatore autorizzato tecnico del servizio.

SICUREZZA DELLE PERSONE



AVVERTIMENTO

pericolo di taglio!

Il coltello è molto affilato.

- Lavorare sempre con attenzione. Osservare le istruzioni.
- Utilizzare il coltello solo con la protezione del coltello e le regolazioni correttamente montate squillo.
- Non utilizzare il KS100E con un proteggi-lama difettoso o con una lama difettosa anello di regolazione
- Non pulire le parti difettose.

Non utilizzare strumenti o chiavi per regolare i componenti dell'apparecchiatura in funzione, ciò potrebbe causare lesioni.

- Prima di accendere il KS100E , rimuovere lo strumento di regolazione o la chiave.
- Prima di apportare modifiche all'unità, sostituire gli accessori o riporla il KS100E , scollegare l'alimentatore dalla presa.

Molti incidenti sono causati da utensili elettrici sottoposti a manutenzione non corretta .

- Mantenere con cura il KS100E.
- Controllare se le parti mobili dell'apparecchio funzionano perfettamente e non si inceppano. Se le parti sono rotte o danneggiate in modo tale da compromettere il funzionamento del 0012-03 È compromesso.
- Prima di utilizzare il KS100E , far riparare le parti danneggiate .

- Conservare l'imballaggio originale per uno stoccaggio sicuro e un trasporto sicuro.

IGIENE

Le mani non lavate possono ospitare germi e trasferirli al cibo.

- Controllare quotidianamente la pulizia e il corretto funzionamento del raschiatore.
- Sostituire immediatamente i raschiatori difettosi.
- Lavarsi le mani prima e dopo aver toccato il cibo

SERVIZIO

- Solo il personale di assistenza qualificato può eseguire riparazioni sul KS100E e devono essere utilizzate solo parti originali.

SOSTITUZIONE DEL COLTELLO CIRCOLARE



AVVERTIMENTO

Rischio di morte,

A causa dell'avvio involontario del

- Scollegare il KS100E da Alimentatore KS100E



AVVERTIMENTO

Rischio di infortunio,

Il coltello è affilato Si possono provocare tagli profondi

- Rimuovere il coltello con attenzione

1



Rimuovere la vite di bloccaggio e
anello di regolazione

2



Rimuovere la protezione del
coltello

3

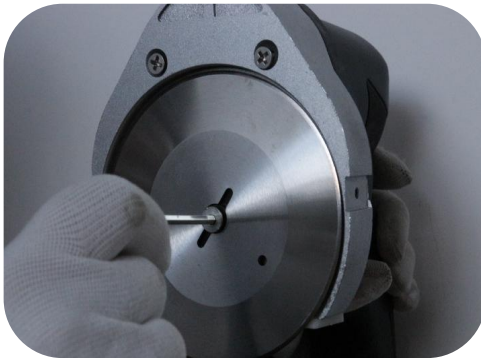

Rimuovere il coltello



ATTENTO

Malfunzionamento!

Installazione errata del coltello
Impedisce il corretto
funzionamento del KS100E.

- Installare la lama sempre con
la lato affilato verso il motore

4

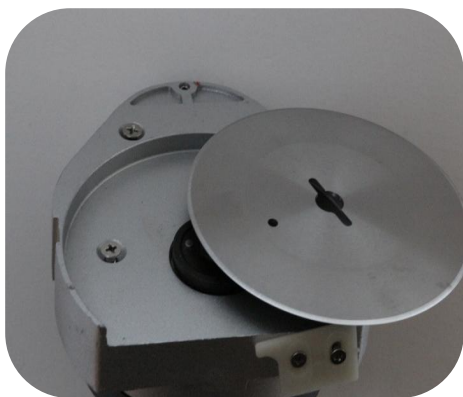

Inserire il nuovo coltello, avvitare sul disco di ritenzione e sulla vite di fissaggio

5



Montare la protezione del coltello e vite di bloccaggio

TAGLIO

TAGLIARE LA CARNE

- ▶ La carne viene grigliata dal fuori dentro. La carne dentro è ancora crudo.
- ▶ Lo spessore di taglio può essere impostato tra 0,5 mm e 8 mm.
- ▶ A tale scopo ruotare la vite di regolazione verso sinistra (più grande) o destra (più piccola).



Rischio di infortunio!

- Controllare che la protezione del coltello sia installata correttamente.
- Garantire una posizione sicura
- Lavora sempre dall'alto verso il basso
- Tagliare solo carne alla griglia
- Il KS100E è acceso solo quando viene utilizzato per tagliare gli spiedini.

IGIENE/PULIZIA ISTRUZIONI IGIENICHE

Istruzioni generali di igiene

- Lavarsi le mani prima e dopo aver toccato il cibo.
- Coprire le ferite aperte con un cerotto impermeabile .
- Evitare di toccare il cibo a mani nude.
- Pulisci e igienizza quotidianamente tutte le attrezzature. Consegna del cibo

Scaldare la carne ad almeno 70° C

- Conservare la carne a una temperatura inferiore a 5° C o congelarla (sotto i 18° C)
- Evitare il contatto tra cibi crudi e cotti

PULIZIA

Detergente

- Acqua bollente
- Detersivo per piatti
- Solventi grassi
- Disinfettante



AVVERTIMENTO

Scossa elettrica, danni all'apparecchio!

L'umidità può danneggiare il dispositivo elettrico del KS100E.

Ciò può causare lesioni da scossa elettrica.

- Non pulire il KS100E nella lavastoviglie .

PROCEDURA DI PULIZIA

AVVERTIMENTO

Rischio di morte

A causa dell'avvio involontario del KS100E!

- Scollegare il KS100E dall'alimentazione.

AVVERTIMENTO

Rischio di morte

Il coltello è affilato e può causare ferite molto profonde

<p style="text-align: center;">1</p>  <p style="text-align: center;">Rimuovere il coltello</p>	<p style="text-align: center;">PROCEDURA DI PULIZIA</p> <ol style="list-style-type: none">1. Rimuovere con attenzione il coltello2. Utilizzare strumenti per la pulizia come spugne e spazzole per rimuovere lo sporco pesante dai coltelli e dalle coperture protettive.3. Spruzzare tutte le superfici con un solvente grasso
<ol style="list-style-type: none">4. Spruzzare il disinfettante e lasciare che abbia effetto per almeno 5 minuti.8. Risciacquare KS100E, coltelli, Protezioni e ausili per la pulizia .	 <p style="text-align: center;">Asciugare KS100E</p>

7



Inserire il nuovo coltello, avvitare il fissaggio piastra e viti di fissaggio.

8



Installare la protezione del coltello e la vite di bloccaggio.

Prima dell'affilatura, pulire il coltello e il KS100E. Dopo il processo di affilatura, pulire e igienizzare nuovamente.

Affilatura del coltello

1



Affila il coltello circolare sdentato da il fondo con un angolo molto piatto per circa 1 o 2 secondi.

2



Sbavare brevemente dall'alto lato

3



Sbavatura della parte rettificata da il lato anteriore.

4



Pulisci il coltello

5

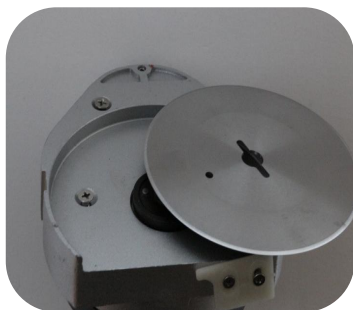

Inserire il nuovo coltello, avvitare il fissaggio piastra e viti di fissaggio.

6



Installare la protezione del coltello e vite di bloccaggio.

KS100B

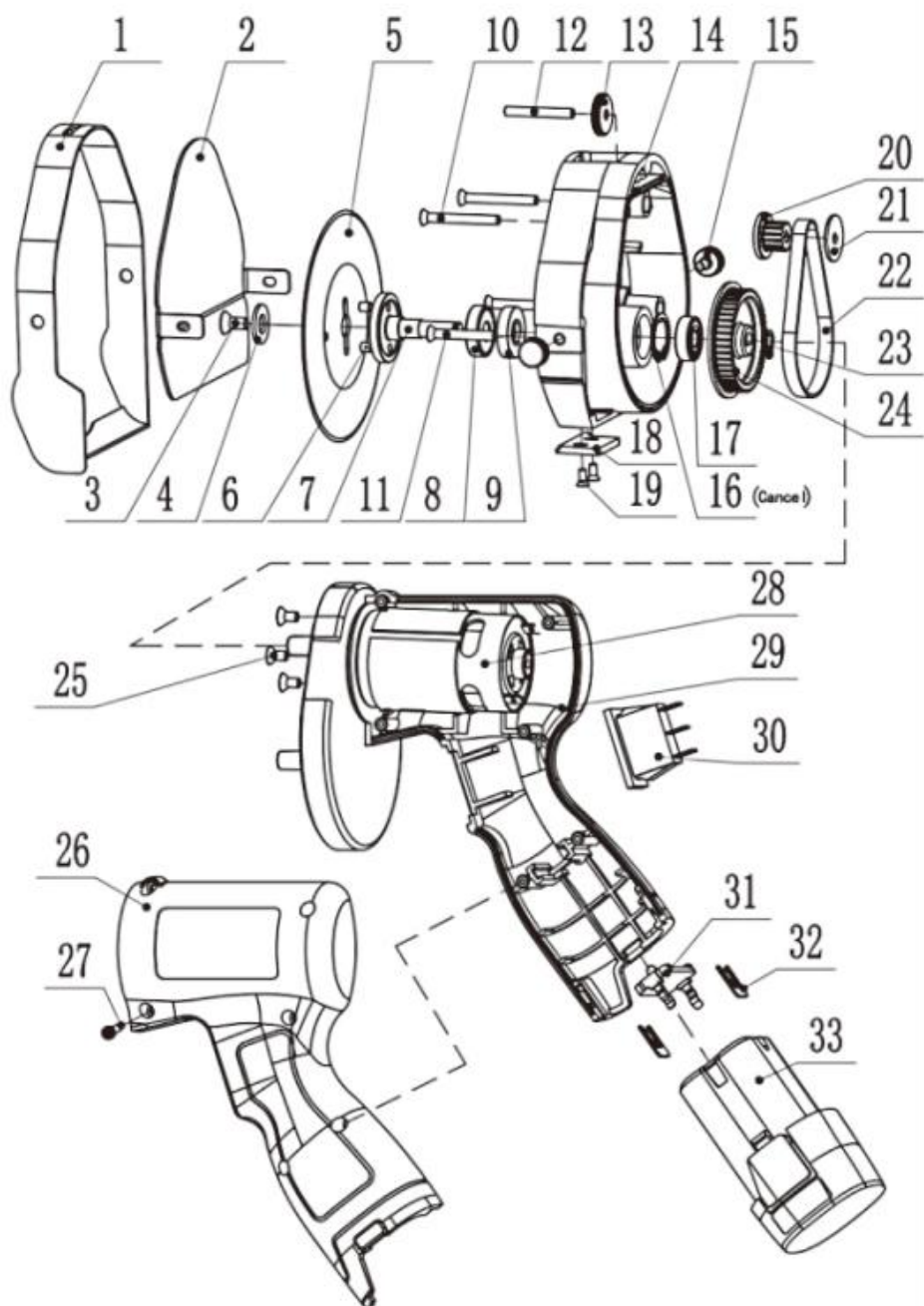

1	Anello di regolazione	18	Guarnizione del clinker
2	Protezione per coltelli	19	Vite
3	Vite di fissaggio	20	Ingranaggio del motore
4	Guarnizione	21	Rondella ad anello
5	Lama	22	Cintura
6	Bullone	23	Anello elastico
7	Asse di uscita	24	Puleggia
8	Paraolio	25	Vite
9	Cuscinetto	26	Vite
10	Vite	27	Vite
11	Vite	28	Il motore
12	Bullone	29	Orario
13	Vite di regolazione	30	Interruttore
14	Corpo	31	Guarnizione
15	Vite di bloccaggio	32	Bullone dell'orario
16	Anello elastico	33	Batteria agli ioni di litio
17	Cuscinetto		

KS100E

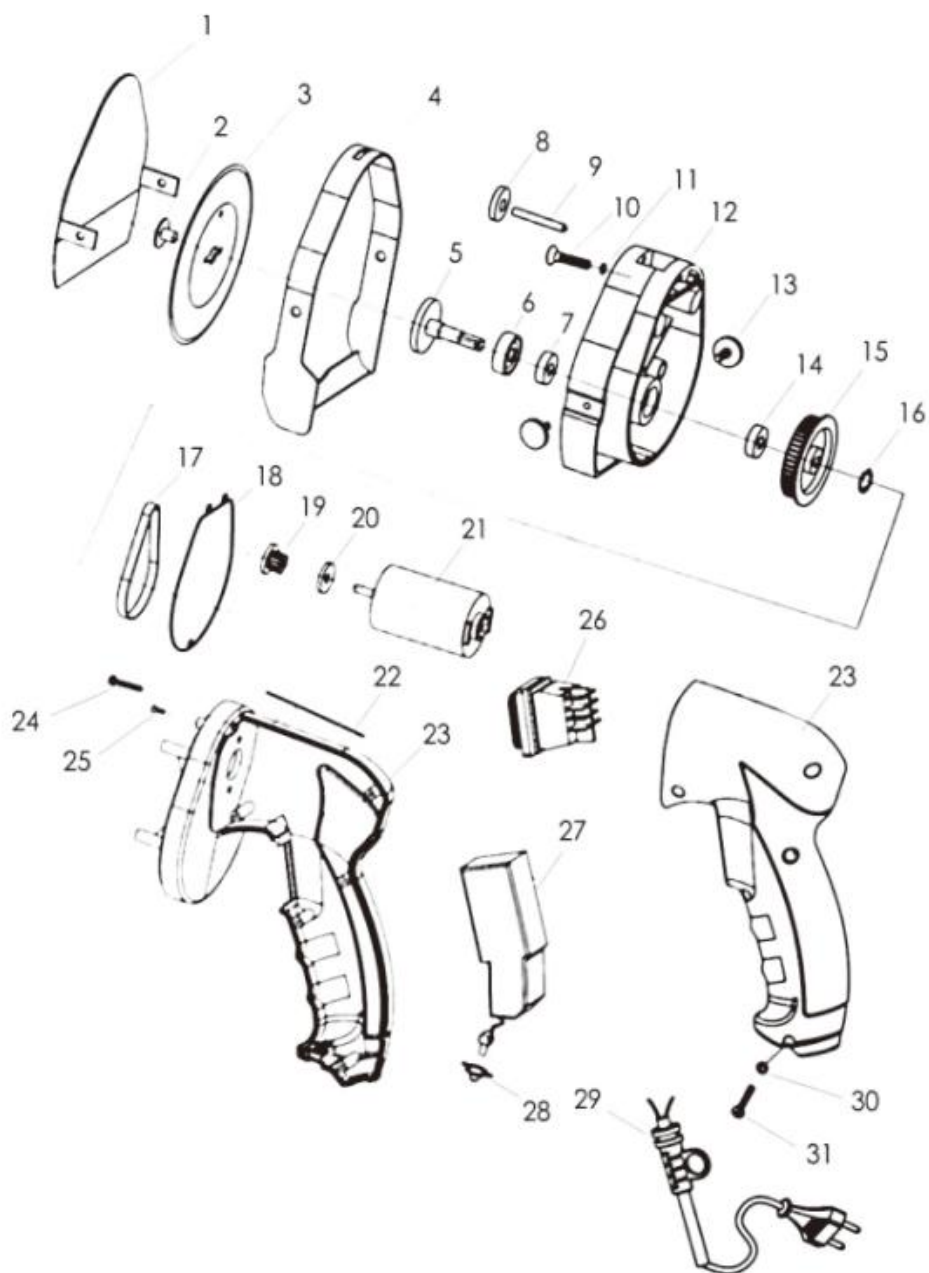

1	Protezione per coltelli	17	Cintura
2	Vite di fissaggio	18	Anello di tenuta
3	Coltello	19	Ingranaggio del motore
4	Anello di regolazione	20	Rondella ad anello
5	Asse di uscita	21	Il motore
6	Paraolio	22	Anello di tenuta
7	Cuscinetto	23	Alloggiamento
8	Vite di regolazione	24	Vite
9	Bullone	25	Vite
10	Vite	26	Interruttore
11	Guarnizione	27	Scheda di circuito
12	Corpo	28	Reimposta il limite
13	Vite di bloccaggio	29	Cavo di alimentazione
14	Cuscinetto	30	Guarnizione a vite
15	Puleggia	31	Vite
16	Anello di salto		

Schema elettrico

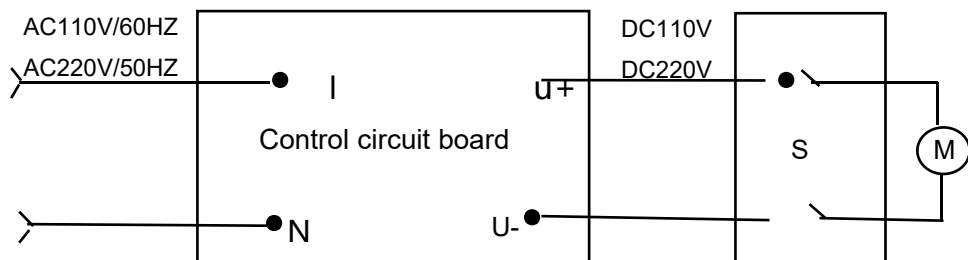



Indirizzo : Baoshanqu Shuangchenglu 803long 11hao 1602A-1609shi Shanghai

Importato negli Stati Uniti: Sanven Technology Ltd. Suite 250, 9166 Anaheim Place, Rancho Cucamonga, CA 91730

Importato in AUS: SIHAO PTY LTD. 1 ROKEVA STREETEASTWOOD NSW 2122 Australia



Pooledas Group Ltd
Unit 5 Albert Edward House, The Pavilions
Preston, United Kingdom



SHUNSHUN GmbH
Römeräcker 9 Z2021, 76351
Linkenheim-Hochstetten, Germany

Made in China





REBANADOR DE KEBAB

MODELO: KS100E KS100B

KEBAB SLICER

MODELO: KS100E KS100B



	<p>Advertencia: para reducir el riesgo de lesiones, el usuario debe leer atentamente el manual de instrucciones.</p>
	<p>Este producto es de clase de protección II. Eso significa que está equipado con aislamiento reforzado o doble.</p>
	<p>Este producto es de clase de protección III.</p>
 	<p>ELIMINACIÓN CORRECTA</p> <p>Este producto está sujeto a las disposiciones de la Directiva Europea 2012/19/CE. El símbolo que muestra un contenedor con ruedas tachado indica que el producto requiere recogida selectiva de basura en la Unión Europea. Esto se aplica al producto y a todos los accesorios marcados con este símbolo. Los productos marcados como tales no podrán desecharse con la basura doméstica normal, sino que deberán llevarse a un punto de recogida para el reciclaje de aparatos eléctricos y electrónicos.</p>

DESCRIPCIÓN DEL PRODUCTO KS100B y KS100E con protector de cuchillo

Adjustment screw
(for setting cutting thickness)

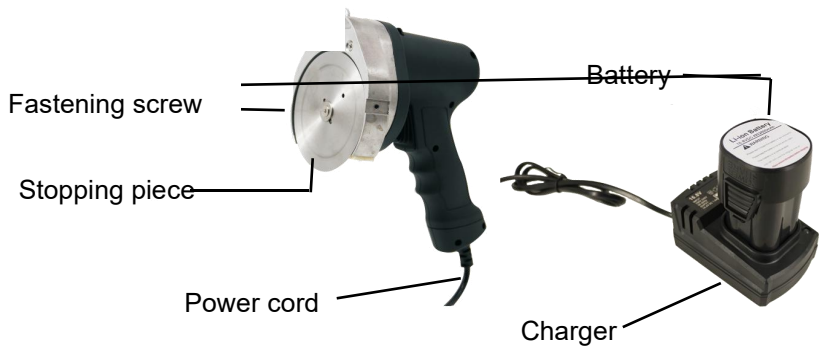
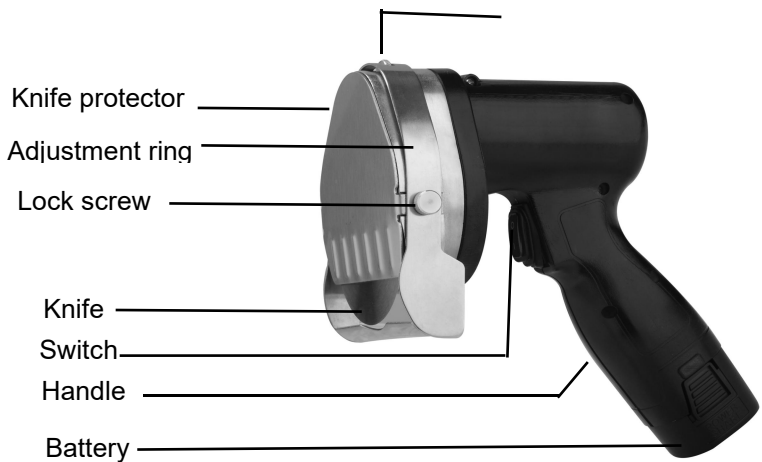

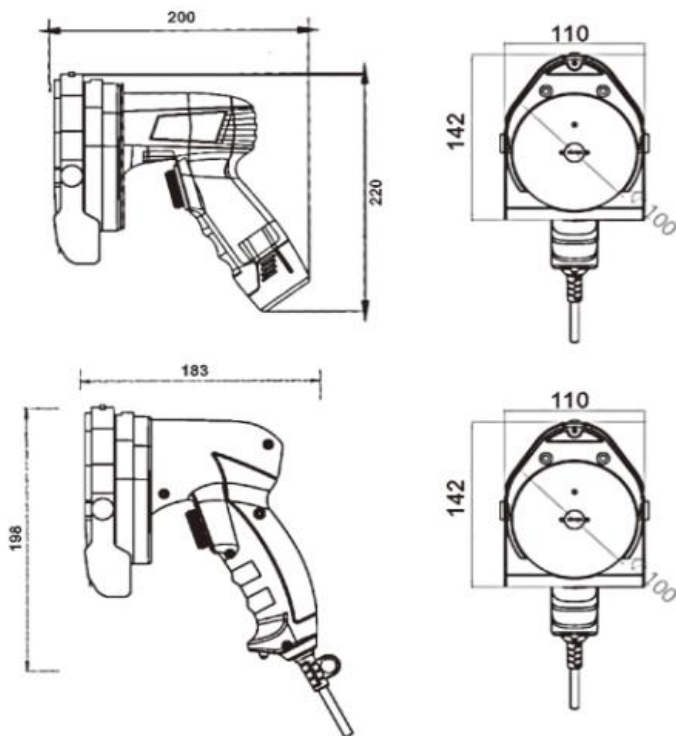

INSTRUCCIONES DE SEGURIDAD

1) Datos técnicos de las unidades

MODELO	VOLTAJE	POTENCIA NOMINAL	TAMAÑO DEL CUCHILLO	CORTE ESPESOR	MEDICIÓN
KS100B	Batería de 16,8 V.	80W	Diámetro 100 mm	0-8MM	200*111*220 mm
KS100E	100~240V/50~60Hz	80W	Diámetro 100 mm	0-8MM	183*111*198 mm

2) Datos técnicos del cargador Entrada: 100-240 V/50-60 HZ Salida: 16,8

V CC/1,3 A

3) Datos técnicos de la batería.

Capacidad: 2 0 00 mAh.

INSTRUCCIONES DE SEGURIDAD

USO APROPIADO

KS100E se dedica al corte de carne a la brasa El KS100E esta diseñado Para uso profesional en restauración y no debe ser utilizado por niños. Utilice únicamente KS100E original. partes. El uso de cualquier otro no original piezas es peligroso y puede causar daños graves a la máquina.



PRECAUCIÓN

No seguir las instrucciones siguientes puede provocar descargas eléctricas, incendios y herida grave.

- Se deben leer todas las instrucciones.
- Guarde estas instrucciones en un lugar seguro.

LUGAR DE TRABAJO

- Mantenga su lugar de trabajo limpio y ordenado.
- El KS100E debe colocarse lejos de llamas de gas u otras fuentes de calor para evitar que la carcasa o los cables se derritan.
- Observe las normas de higiene pertinentes de su país.



SEGURIDAD ELECTRICA

Los enchufes y tomas de corriente originales pueden reducir el riesgo de descarga eléctrica .

- El enchufe de alimentación del KS100E Debe coincidir con el enchufe .
- El enchufe de alimentación no debe cambiarse de ninguna manera.

Si el cable de alimentación está dañado, debe ser reemplazado por el fabricante, su agente de servicio o personas igualmente calificadas para evitar riesgos.

Este aparato puede ser utilizado por niños a partir de 8 años y personas con capacidades físicas, sensoriales o mentales reducidas o con falta de experiencia y conocimiento si han recibido supervisión o instrucciones sobre el uso del aparato de forma segura y comprenden los peligros involucrados. Los niños no deben jugar con el aparato. La limpieza y el mantenimiento del usuario no deben ser realizados por niños sin supervisión.

Evite las siguientes situaciones que aumentarán el riesgo de descarga eléctrica.

- Evite el contacto de la máquina con productos como tuberías, radiadores, estufas y refrigeradores.

El agua que penetra en un dispositivo eléctrico aumenta el riesgo de descarga eléctrica.

- Mantenga el KS100E alejado de la humedad.

El cable dañado o enredado aumenta el riesgo de descarga eléctrica.

- No utilice el cable de alimentación para otros fines, como transportar o colgar el KS100E o desenchufarlo del tomacorriente.
- Mantenga el cable de alimentación alejado del calor, aceite, bordes afilados o equipos en movimiento. partes. Reemplace los cables de alimentación dañados únicamente por el fabricante o un técnico autorizado. Técnico de servicio.

SEGURIDAD DE LAS PERSONAS



ADVERTENCIA

¡ Peligro de corte!

El cuchillo está muy afilado.

- Trabaje siempre con cuidado. Observe las instrucciones.
- Utilice el cuchillo únicamente con un protector de cuchillo y ajustes correctamente montados. anillo.
- No utilice el KS100E con un protector de cuchilla defectuoso o con un anillo de ajustes
- No limpie las piezas defectuosas.

No utilice herramientas ni llaves para ajustar los componentes del equipo que estén en funcionamiento, ya que podría provocar lesiones.

- Antes de encender el KS100E , retire la herramienta de ajuste o la llave.
- Antes de realizar ajustes en la unidad, reemplazar accesorios o guardar el KS100E , desconecte la fuente de alimentación del tomacorriente.

Muchos accidentes son causados por herramientas eléctricas con un mantenimiento inadecuado .

- Mantenga cuidadosamente el KS100E.
- Compruebe si las piezas móviles del dispositivo funcionan correctamente y no se atascan. Si las piezas están rotas o tan dañadas que el funcionamiento del 0012-03 es dañado.
- Antes de usar el KS100E , haga reparar las piezas dañadas .
- Conserve el embalaje original para un almacenamiento y transporte seguros.

HIGIENE

Las manos sin lavar pueden albergar gérmenes y transferirlos a los alimentos.

- Compruebe diariamente la limpieza y el correcto funcionamiento del raspador.
- Reemplace los raspadores defectuosos inmediatamente.
- Lávate las manos antes y después de tocar los alimentos.

SERVICIO

- Sólo personal de servicio calificado debe realizar reparaciones en el KS100E. y sólo se deben utilizar piezas originales.

SUSTITUCIÓN DE LA CUCHILLA CIRCULAR



ADVERTENCIA

Riesgo de muerte,

Debido a un arranque involuntario del

- Desconecte el KS100E del Fuente de alimentación KS100E



ADVERTENCIA

Riesgo de lesiones,

El cuchillo está afilado. Se pueden producir cortes profundos.

- Retire el cuchillo con cuidado.

1



Retire el tornillo de bloqueo y anillo de ajuste

2



Retire el protector del cuchillo.

3

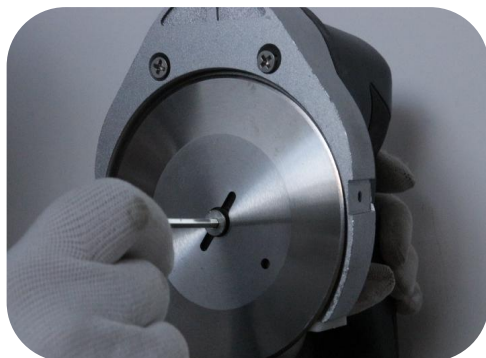

quitar el cuchillo



CUIDADOSO

¡Funcionamiento defectuoso!

Instalación incorrecta del cuchillo. Impide el correcto funcionamiento del KS100E.

- Instale siempre la cuchilla con la lado afilado hacia el motor

4



Inserte el nuevo cuchillo, atornille en el disco de retención y el tornillo de fijación

5



Coloque el protector del cuchillo y tornillo de bloqueo

CORTE

CORTAR CARNE

- La carne se asa desde el afuera adentro. La carne adentro todavía está crudo.
- El espesor de corte se puede ajustar entre 0,5 mm y 8 mm.

- Para hacer esto, gire el tornillo de ajuste hacia la izquierda (más grande) o hacia la derecha (más pequeño).



ADVERTENCIA

Riesgo de ¡lesión!

- Compruebe que el protector de cuchillas esté instalado correctamente.
- Garantizar un soporte seguro
- Trabaje siempre de arriba a abajo.
- Cortar sólo carne a la parrilla
- El KS100E Solo se enciende cuando se usa para cortar kebabs.

HIGIENE/LIMPIEZA INSTRUCCIONES DE HIGIENE

Instrucciones generales de higiene

- Lávese las manos antes y después de tocar los alimentos.
- Cubra las heridas abiertas con una tirita impermeable .
- Evite tocar los alimentos con las manos desnudas.
- Limpie y desinfecte todo el equipo diariamente. Manipulación de alimentos

Calentar la carne al menos a 70° C.

- Guarde la carne a menos de 5 ° C o congélela (por debajo de -18 ° C)
- Evite el contacto entre alimentos crudos y cocidos.

LIMPIEZA

Detergente

- Agua hirviendo
- Detergente de lavavajillas
- disolventes de grasas
- Desinfectante



ADVERTENCIA

¡ Descarga eléctrica, daños en el dispositivo!

La humedad puede dañar el dispositivo eléctrico del KS100E.

Esto puede provocar lesiones por descarga eléctrica.

- No limpie el KS100E en el lavavajillas .

PROCEDIMIENTO DE LIMPIEZA



ADVERTENCIA

Riesgo de muerte

¡ Debido al arranque involuntario del KS100E!

- Desconecte el KS100E de la fuente de alimentación.



ADVERTENCIA

Riesgo de muerte

El cuchillo está afilado. Puede causar heridas muy profundas.

1

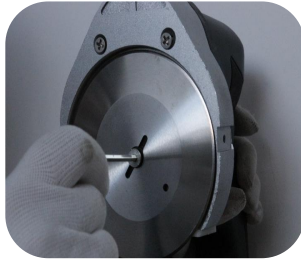

quitar el cuchillo

PROCEDIMIENTO DE LIMPIEZA

- 1.Retira el cuchillo con cuidado.
- 2.Utilice herramientas de limpieza como esponjas y cepillos. para eliminar la suciedad intensa de cuchillos y fundas protectoras.
- 3.Rocíe todas las superficies con un disolvente graso.

- 4.Rocíe sobre el desinfectante y dejar que haga efecto durante al menos 5 minutos.
9. Enjuague limpio KS100E, cuchillos, Protectores y auxiliares de limpieza .



Secar KS100E

7

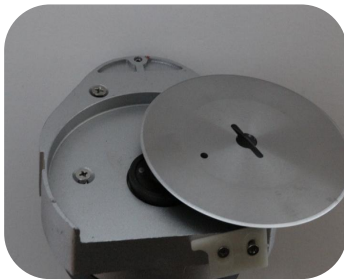

Inserte el nuevo cuchillo, atornille la fijación . placa y tornillos de fijación.

8



Instale el protector de la cuchilla y el tornillo de bloqueo.

Antes de afilar. Limpiar el cuchillo y el KS100E. Después del proceso de afilado, limpiar y desinfectar nuevamente.

Afilando el cuchillo

1



Afile el cuchillo circular desdentado de la parte inferior en un ángulo muy plano durante aproximadamente 1 a 2 segundos.

2



Desbarbar brevemente desde arriba lado

3



Desbarbado de la parte rectificada de el lado frontal.

4



limpiar el cuchillo

5

6

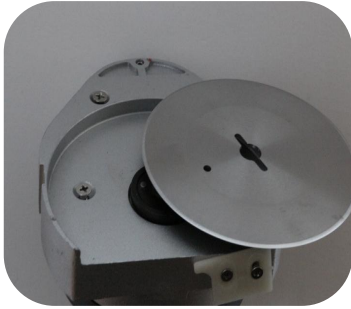

Inserte el nuevo cuchillo, atornille la fijación . placa y tornillos de fijación.



Instale el protector de la cuchilla y tornillo de bloqueo.

KS100B

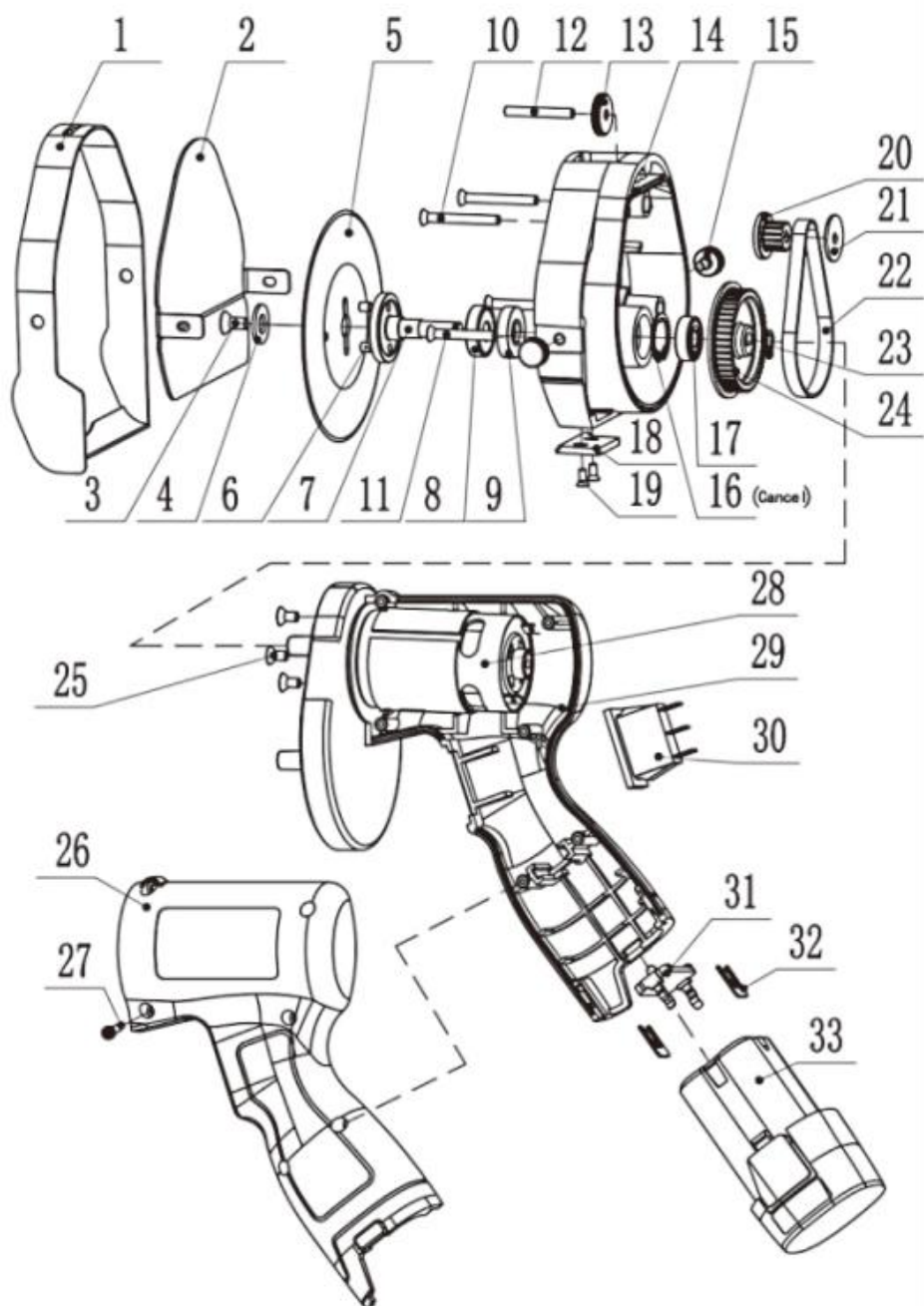

1	Anillo de ajuste	18	Junta de clinker
2	Protector de cuchillo	19	Tornillo
3	Tornillo de fijación	20	engranaje del motor
4	Empaquetadura	21	Arandela de anillo
5	Cuchilla	22	Cinturón
6	Tornillo	23	clip de seguridad
7	Eje de salida	24	Polea
8	Sello de aceite	25	Tornillo
9	Cojinete	26	Tornillo
10	Tornillo	27	Tornillo
11	Tornillo	28	Motor
12	Tornillo	29	Horas
13	Tornillo de ajuste	30	Cambiar
14	Cuerpo	31	Empaquetadura
15	Tornillo de bloqueo	32	Perno horario
dieciséis	clip de seguridad	33	batería de iones de litio
17	Cojinete		

KS100E

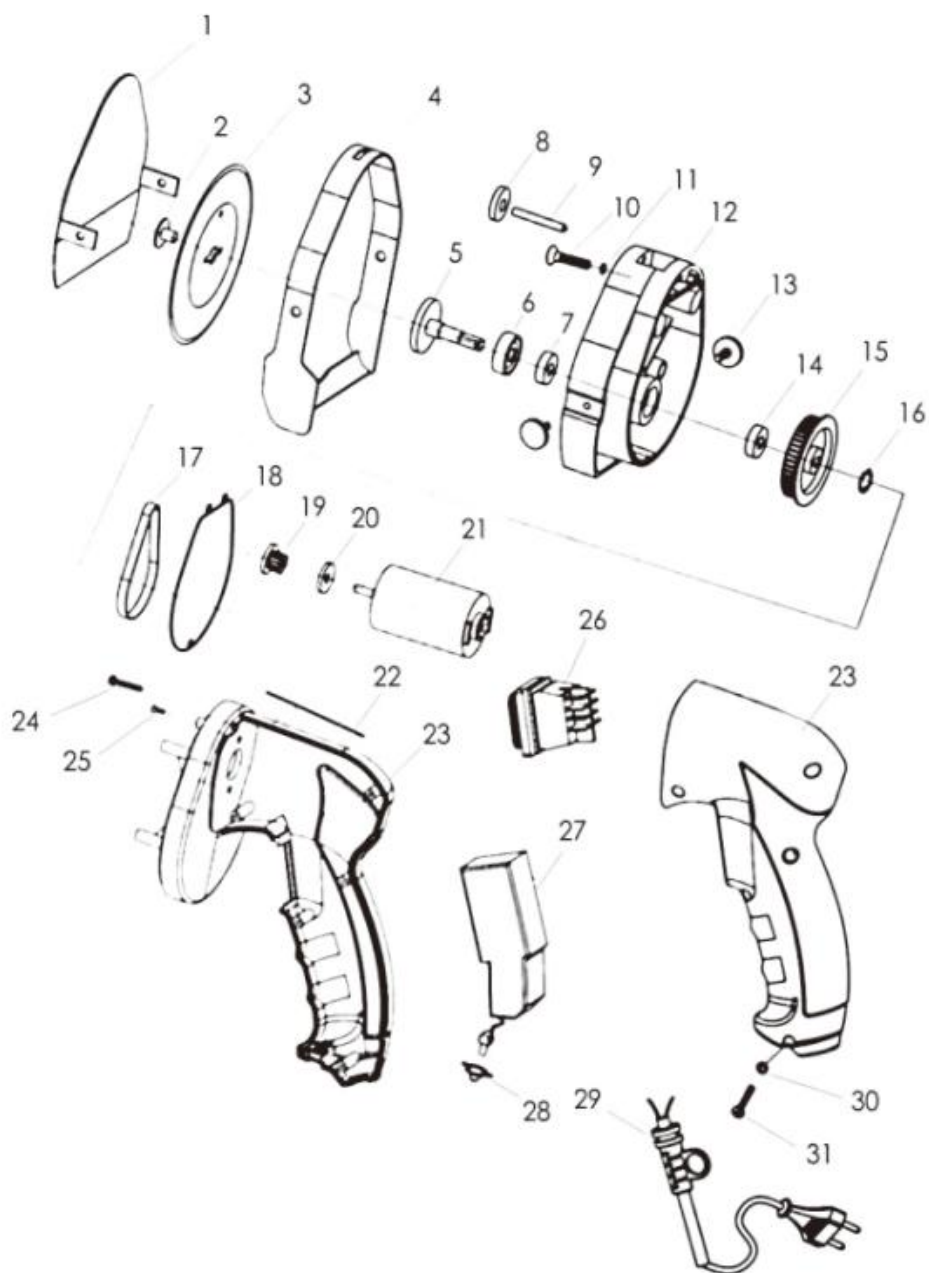

1	Protector de cuchillo	17	Cinturón
2	Tornillo de fijación	18	Anillo de sello
3	Cuchillo	19	engranaje del motor
4	Anillo de ajuste	20	Arandela de anillo
5	Eje de salida	21	Motor
6	Sello de aceite	22	Anillo de sello
7	Cojinete	23	Alojamiento
8	Tornillo de ajuste	24	Tornillo
9	Tornillo	25	Tornillo
10	Tornillo	26	Cambiar
11	Empaquetadura	27	Placa de circuito
12	Cuerpo	28	Restablecer límite
13	Tornillo de bloqueo	29	Cable de alimentación
14	Cojinete	30	Junta de tornillo
15	Polea	31	Tornillo
dieciséis	Anillo de salto		

Diagrama de circuito

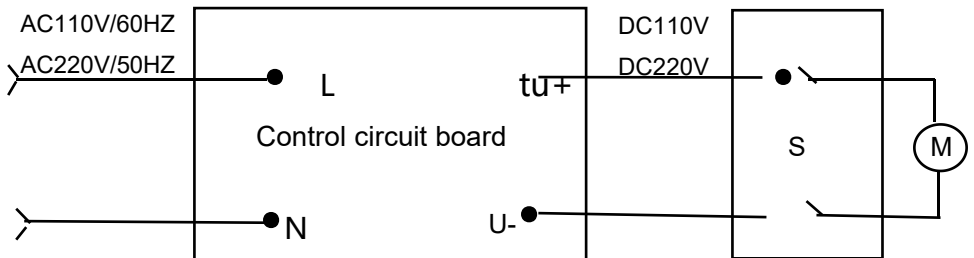



Dirección : Baoshanqu Shuangchenglu 803long 11hao 1602A-1609shi Shanghai

Importado a EE. UU.: Sanven Technology Ltd. Suite 250, 9166 Anaheim Place,
Rancho Cucamonga, CA 91730

Importado a AUS: SIHAO PTY LTD. 1 ROKEVA STREET ASTWOOD NSW 2122
Australia



Pooledas Group Ltd
Unit 5 Albert Edward House, The Pavilions
Preston, United Kingdom



SHUNSHUN GmbH
Römeräcker 9 Z2021, 76351
Linkenheim-Hochstetten, Germany

Hecho en china





KRAJALNICA DO KEBABA

MODEL: KS100E KS100B

KEBAB SLICER

MODEL: KS100E KS100B



	<p>Ostrzeżenie — aby zmniejszyć ryzyko obrażeń, użytkownik musi uważnie przeczytać instrukcję obsługi.</p>
	<p>Produkt posiada II klasę ochrony. Oznacza to, że jest wyposażony w podwyższoną lub podwójną izolację.</p>
	<p>Produkt posiada III klasę ochrony.</p>
	<p>PRAWIDŁOWA UTYLIZACJA</p> <p>Ten produkt podlega przepisom Dyrektywy Europejskiej 2012/19/WE. Symbol przekreślonego kosza na śmieci oznacza, że produkt wymaga selektywnej zbiórki śmieci na terenie Unii Europejskiej. Dotyczy to produktu i wszystkich akcesoriów oznaczonych tym symbolem. Produktów oznaczonych jako takie nie można wyrzucać razem ze zwykłymi odpadami domowymi, lecz należy je oddać do punktu zbiórki w celu recyklingu urządzeń elektrycznych i elektronicznych</p>

OPIS PRODUKTU KS100B i KS100E z osłoną noża

Adjustment screw
(for setting cutting thickness)

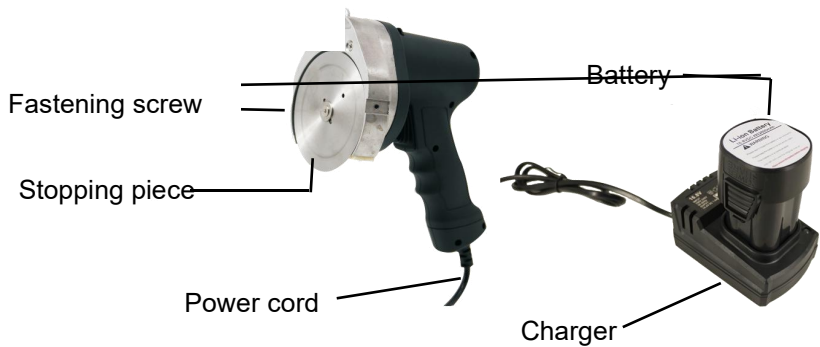
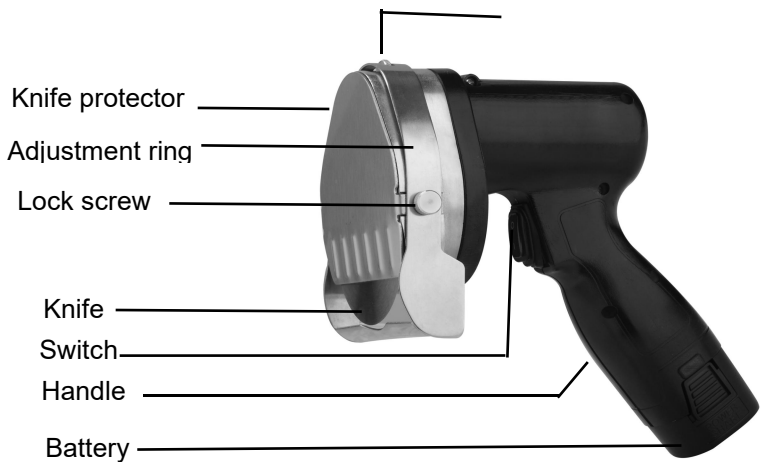

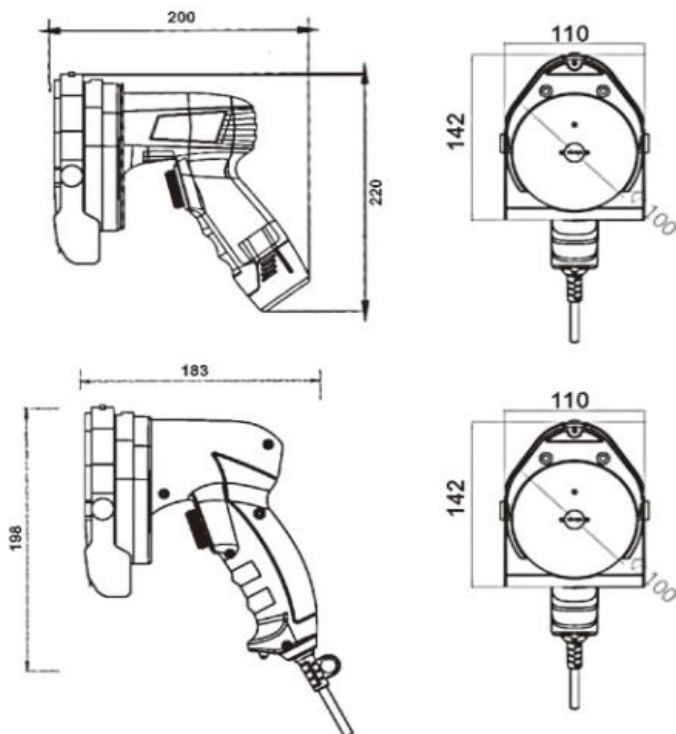

INSTRUKCJE BEZPIECZEŃSTWA

1) Dane techniczne jednostek

MODEL	NAPIĘCIE	MOC ZNAM IONO WA	ROZMIA R NÓŻA	CIĄĆ GRUBOS Ć	POMIAR
KS100B	Bateria 16,8 V	80W	Średnica 100 mm	0-8 MM	200*111*220 mm
KS100E	100 ~ 240 V/50 ~ 60 Hz	80W	Średnica 100 mm	0-8 MM	183*111*198 mm

2) Dane techniczne ładowarki Wejście: 100-240 V/50-60 HZ Wyjście: 16,8

Vdc/1,3 A

3) Dane techniczne akumulatora

Pojemność: 2 0 00mA godz

INSTRUKCJE BEZPIECZEŃSTWA

POPRAWNE UŻYCIE

KS100E przeznaczona jest do krojenia mięsa z grilla. Model KS100E jest zaprojektowany do użytku profesjonalnego w gastronomii i nie może być obsługiwany przez dzieci. Używaj wyłącznie oryginalnego KS100E Części. Zastosowanie innego, nieoryginalnego części jest niebezpieczne i może spowodować poważne uszkodzenie maszyna.



OSTROŻNOŚĆ

Niezastosowanie się do poniższych instrukcji może spowodować porażenie prądem, pożar i poważny uraz, obrażenie.

- Należy przeczytać wszystkie instrukcje.
- Przechowuj niniejszą instrukcję w bezpiecznym miejscu.

MIEJSCE PRACY

- Utrzymuj swoje miejsce pracy w czystości i porządku.
- The KS100E należy umieścić z dala od płomieni gazowych lub innych źródeł ciepła aby zapobiec stopieniu obudowy lub kabli.
- Należy przestrzegać odpowiednich przepisów higienicznych obowiązujących w Twoim kraju.



BEZPIECZEŃSTWO ELEKTRYCZNE

Oryginalne wtyczki i gniazdka elektryczne mogą zmniejszyć ryzyko porażenia prądem .

- Wtyczka zasilania KS100E musi pasować do gniazda .

- Wtyczki zasilania nie wolno w żaden sposób zmieniać.

Jeśli przewód zasilający jest uszkodzony, musi zostać wymieniony przez producenta, jego przedstawiciela serwisowego lub podobnie wykwalifikowaną osobę, aby uniknąć zagrożenia.

Urządzenie to może być używane przez dzieci w wieku od 8 lat i starsze oraz osoby o ograniczonych zdolnościach fizycznych, sensorycznych lub umysłowych, a także osoby nieposiadające doświadczenia i wiedzy, jeśli znajdują się pod nadzorem lub zostały poinstruowane na temat bezpiecznego użytkowania urządzenia i rozumieją zagrożenia zaangażowany. Dzieciom nie wolno bawić się urządzeniem. Czyszczenie i konserwacja nie mogą być wykonywane przez dzieci bez nadzoru.

Należy unikać następujących sytuacji, które zwiększają ryzyko porażenia prądem.

- Unikaj kontaktu maszyny z produktami takimi jak rury, grzejniki, kuchenki i lodówki.

Przedostanie się wody do urządzenia elektrycznego zwiększa ryzyko porażenia prądem.

- Trzymaj KS100E z dala od wilgoci.

Uszkodzony lub splątany kabel zwiększa ryzyko porażenia prądem.

- Nie używaj przewodu zasilającego do innych celów, takich jak przenoszenie lub wieszanie KS100E lub odłączając go od gniazdka.
- Trzymaj przewód zasilający z dala od źródeł ciepła, oleju, ostrych krawędzi lub ruchomego sprzętu Części. Uszkodzone przewody zasilające wymieniaj wyłącznie u producenta lub u autoryzowanego przedstawiciela serwisant.

BEZPIECZEŃSTWO OSÓB



OSTRZEŻENIE

ryzyko przecięcia!

Nóż jest bardzo ostry.

- Zawsze pracuj ostrożnie. Przestrzegaj instrukcji.
- Nóż należy używać wyłącznie z prawidłowo zamontowaną osłoną noża i regulacją pierścienia.
- Nie używaj KS100E z uszkodzoną osłoną noża lub uszkodzoną pierścieniem regulacyjnym
- Nie wycierać uszkodzonych części.

Nie używaj narzędzi ani kluczy do regulacji działających elementów urządzenia, może to spowodować obrażenia.

- Przed włączeniem KS100E , wyjmij narzędzie regulacyjne lub klucz.
- Przed dokonaniem regulacji urządzenia, wymianą akcesoriów lub odłożeniem KS100E , odłącz zasilacz od gniazdka.

Wiele wypadków jest spowodowanych niewłaściwą konserwacją elektronarzędzi .

- Ostrożnie konserwuj KS100E.
- Sprawdź, czy ruchome części urządzenia działają bez zarzutu i nie zacinają się, czy części są uszkodzone lub uszkodzone w stopniu uniemożliwiającym funkcjonowanie 0012-03 Jest upośledzony.
- Przed użyciem KS100E , zleć naprawę uszkodzonych części .
- Zachowaj oryginalne opakowanie w celu bezpiecznego przechowywania i bezpiecznego transportu.

HIGIENA

Nieumyte ręce mogą być siedliskiem zarazków i przenieść je do żywności.

- Codziennie sprawdzać zgarniacz pod kątem czystości i prawidłowego funkcjonowania.
- Natychmiast wymienić uszkodzone skrobaki.
- Myj ręce przed i po kontakcie z jedzeniem

SERWIS

- Naprawy KS100E mogą wykonywać wyłącznie wykwalifikowani pracownicy serwisu i należy używać wyłącznie oryginalnych części.

WYMIANA NOŻA OKRĄGŁEGO



OSTRZEŻENIE

Ryzyko śmierci,

Z powodu niezamierzonego uruchomienia

- Odłącz KS100E od Zasilacz KS100E



OSTRZEŻENIE

Ryzyko zranienia,

Nóż jest ostry. Może spowodować głębokie skaleczenia

- Ostrożnie wyjmij nóż

1



Wykręć śrubę blokującą i pierścień regulacyjny

2



Zdejmij osłonę noża

3

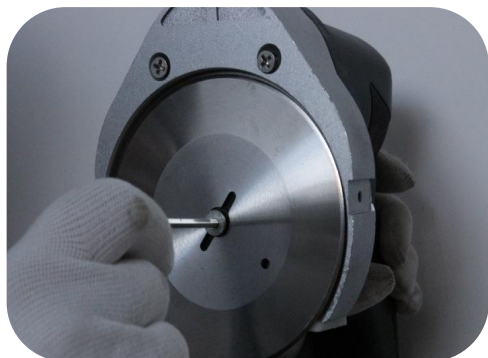

Usuń nóż



OSTROŻNY

Awaria!

Nieprawidłowy montaż noża
Uniemożliwia prawidłowe
funkcjonowanie KS100E.

- ▶ Zawsze instaluj nóż z
zaostrzoną stroną skierowaną
w stronę silnika

4



Włóż nowy nóż, wkręć na tarczy
mocującej i śrubie mocującej

5



Założ osłonę noża i śrubę
blokującą

CIĄĆ

CIĘCIE MIĘSA

- ▶ Mięso grilluje się z na zewnątrz. Mięso w środku jest nadal surowy.
- ▶ Grubość cięcia można ustawić w zakresie od 0,5 mm do 8 mm.
- ▶ W tym celu obrócić śrubę regulacyjną w lewo (większy) lub w prawo

(mniejszy).



OSTRZEŻENIE

Ryzyko obrażenia!

- Sprawdź, czy osłona noża jest prawidłowo zamontowana.
- Zapewnij bezpieczną podstawę
- Zawsze pracuj od góry do dołu
- Kroj tylko mięso z grilla
- KS100E jest włączany tylko wtedy, gdy używany jest do krojenia kebabów.

HIGIENA/CZYSZCZENIE INSTRUKCJE HIGIENY

Ogólne wskazówki dotyczące higieny

- Myj ręce przed i po kontakcie z jedzeniem.
- Otwarte rany przykryj wodoodpornym plastrem .
- Unikaj dotykania jedzenia gołymi rękami.
- Codziennie czyść i odkażaj cały sprzęt. Podawanie żywności

Mięso podgrzać do temperatury co najmniej 70° C

- Przechowuj mięso w temperaturze poniżej 5° C lub zamrażaj (poniżej -18° C)
- Unikaj kontaktu żywności surowej z gotowaną

CZYSZCZENIE

Detergent

- Gotująca się woda
- Detergent do mycia naczyń
- Rozpuszczalniki tłuszczowe
- Środek dezynfekujący



OSTRZEŻENIE

Porażenie prądem, uszkodzenie urządzenia!

Wilgoć może uszkodzić urządzenie elektryczne KS100E.

Może to prowadzić do porażenia prądem elektrycznym.

- Nie czyścić KS100E w zmywarce .

PROCEDURA CZYSZCZENIA



OSTRZEŻENIE

Ryzyko śmierci

Z powodu niezamierzonego uruchomienia KS100E !

- Odłącz KS100E od zasilania.



OSTRZEŻENIE

Ryzyko śmierci

Nóż jest ostry. Może zadać bardzo głębokie rany

1



Usuń nóż

PROCEDURA CZYSZCZENIA

1. Ostrożnie wyjmij nóż
2. Używaj narzędzi do czyszczenia, takich jak gąbki i szczotki do usuwania mocnych zabrudzeń z noży i osłon ochronnych.
3. Spryskaj wszystkie powierzchnie tłustym

rozpuszczalnikiem

4. Spryskaj środek dezynfekujący i pozwól, aby zadziało przez co najmniej 5 minut.
10. Opłucz do czysta KS100E, noże, Ochraniacze i środki czyszczące .



Wysuszyć KS100E

7

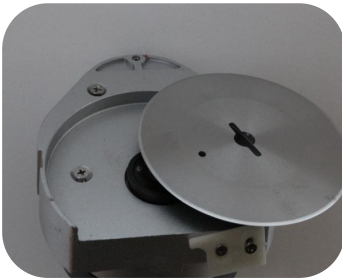

nowy nóż, przykręć mocowanie płyta i śruby mocujące.

8



Zamontuj osłonę noża i śrubę blokującą.

Przed ostrzeniem. wyczyść nóż i KS100E. Po procesie ostrzenia. Ponownie wyczyść i zdezynfekuj.

Ostrzenie noża

1



bezzębny nóż okrągły z dno pod
bardzo płaskim kątem przez około 1 do
2 sekund.

2



Krótko usuń zadziory od góry
strona

3



Gratowanie części szlifowanej z
przednia strona.

4



Wyczyść nóż

5

6

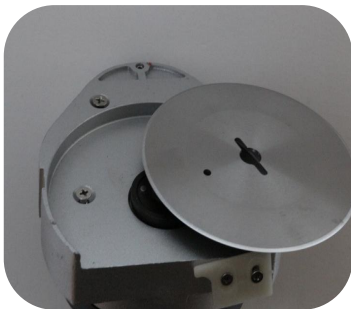

nowy nóż, przykręć mocowanie płyta i śruby mocujące.



Zamontuj osłonę noża i śruba blokująca.

KS100B

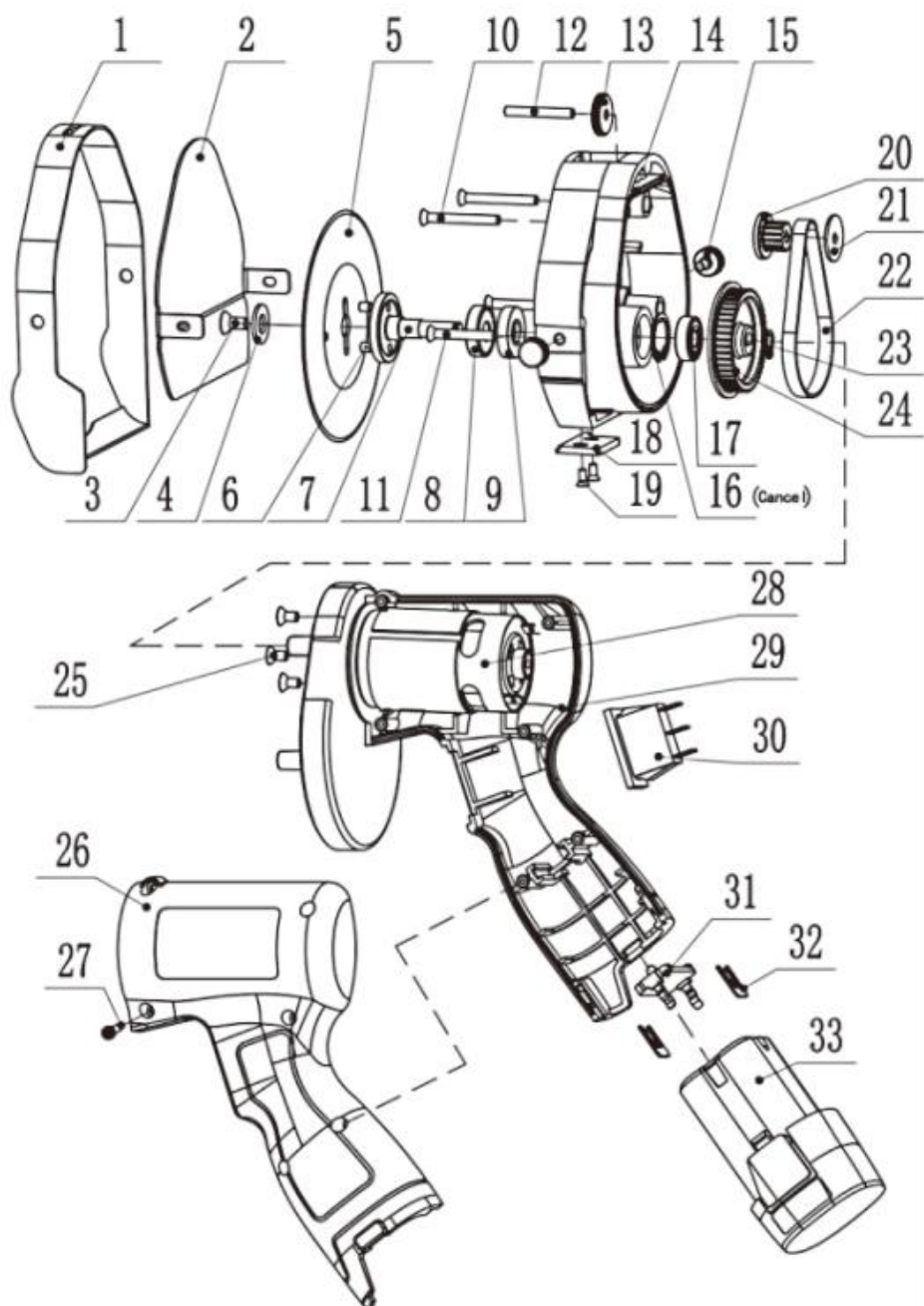

1	Pierścień regulacyjny	18	Uszczelka klinkierowa
2	Ochraniacz noża	19	Śruba
3	Śruba mocująca	20	Przekładnia silnika
4	Uszczelka	21	Podkładka pierścieniowa
5	Ostrze	22	Pasek
6	Śruba	23	Pierścień zabezpieczający
7	Oś wyjściowa	24	Krążek linowy
8	Uszczelka olejowa	25	Śruba
9	Łożysko	26	Śruba
10	Śruba	27	Śruba
11	Śruba	28	Silnik
12	Śruba	29	Godzina
13	Śruba regulacyjna	30	Przełącznik
14	Ciało	31	Uszczelka
15	Śruba blokująca	32	Śruba godzinowa
16	Pierścień zabezpieczający	33	Bateria litowo-jonowa
17	Łożysko		

KS100E

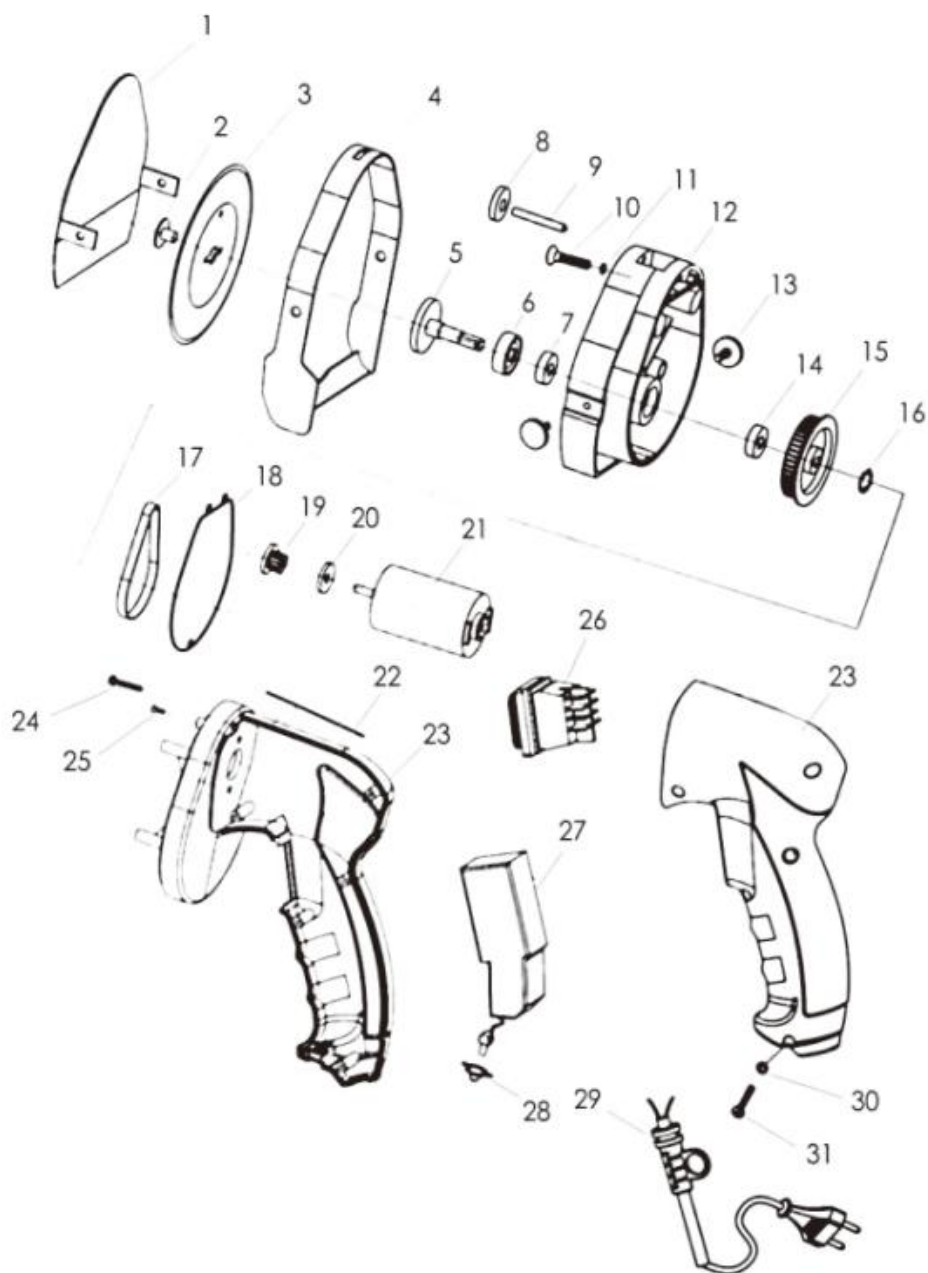

1	Ochroniacz noża	17	Pasek
2	Śruba mocująca	18	Pierścień uszczelniający
3	Nóż	19	Przekładnia silnika
4	Pierścień regulacyjny	20	Podkładka pierścieniowa
5	Oś wyjściowa	21	Silnik
6	Uszczelka olejowa	22	Pierścień uszczelniający
7	Łożysko	23	Mieszkania
8	Śruba regulująca	24	Śruba
9	Śruba	25	Śruba
10	Śruba	26	Przełącznik
11	Uszczelka	27	Płytką drukowaną
12	Ciało	28	Zresetuj czapkę
13	Śruba blokująca	29	Kabel zasilający
14	Łożysko	30	Uszczelka śrubowa
15	Krażek linowy	31	Śruba
16	Kółko do skakania		

Schemat obwodu

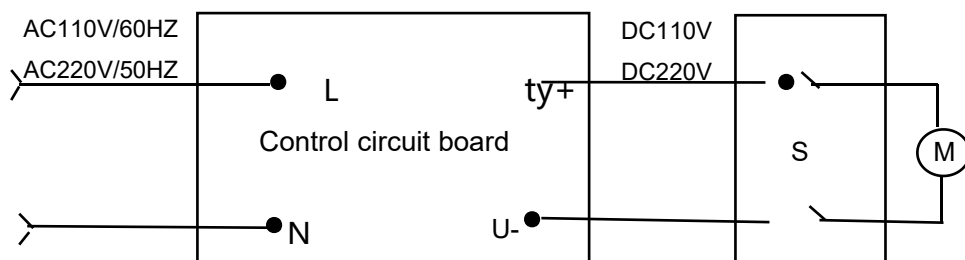



Adres : Baoshanqu Shuangchenglu 803long 11hao 1602A-1609shi Szanghaj
Import do USA: Sanven Technology Ltd. Suite 250, 9166 Anaheim Place, Rancho Cucamonga, CA 91730

Import do AUS: SIHAO PTY LTD. 1 ROKEVA STREETEASTWOOD NSW 2122 Australia



Pooledas Group Ltd
Unit 5 Albert Edward House, The Pavilions
Preston, United Kingdom



SHUNSHUN GmbH
Römeräcker 9 Z2021, 76351
Linkenheim-Hochstetten, Germany

Wyprodukowano w Chinach

KEBAB-SNIJDER

MODEL: KS100E KS100B

KEBAB SLICER

MODEL: KS100E KS100B



	<p>Waarschuwing- Om het risico op letsel te verminderen, moet de gebruiker de handleiding zorgvuldig lezen.</p>
	<p>Dit product valt onder beschermingsklasse II. Dat betekent dat het is voorzien van verbeterde of dubbele isolatie.</p>
	<p>Dit product valt onder beschermingsklasse III.</p>
 	<p>CORRECTE VERWIJDERING</p> <p>Dit product valt onder de bepalingen van de Europese richtlijn 2012/19/EG. Het symbool met een doorgestreepte afvalcontainer geeft aan dat het product in de Europese Unie een aparte afvalinzameling vereist. Dit geldt voor het product en alle accessoires die met dit symbool zijn gemarkeerd.</p> <p>Producten die als zodanig gemarkeerd zijn, mogen niet met het normale huisvuil worden weggegooid, maar moeten naar een inzamelpunt voor recycling van elektrische en elektronische apparaten worden gebracht</p>

PRODUCTOMSCHRIJVING KS100B & KS100E met
mesbeschermer

Adjustment screw
(for setting cutting thickness)

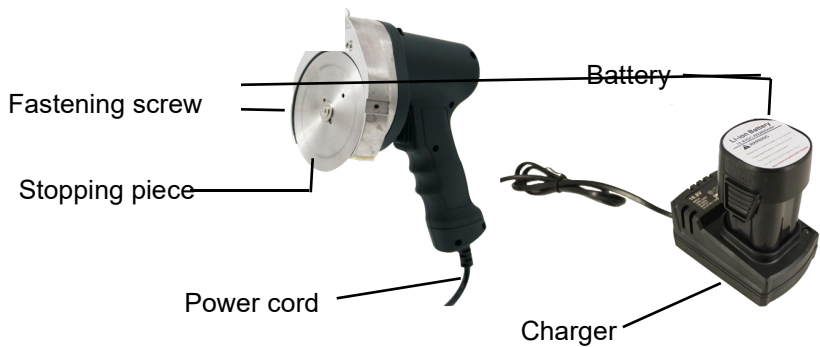
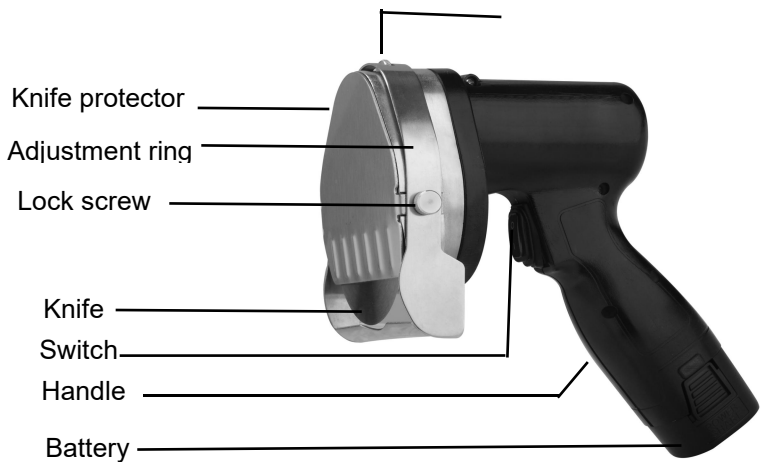

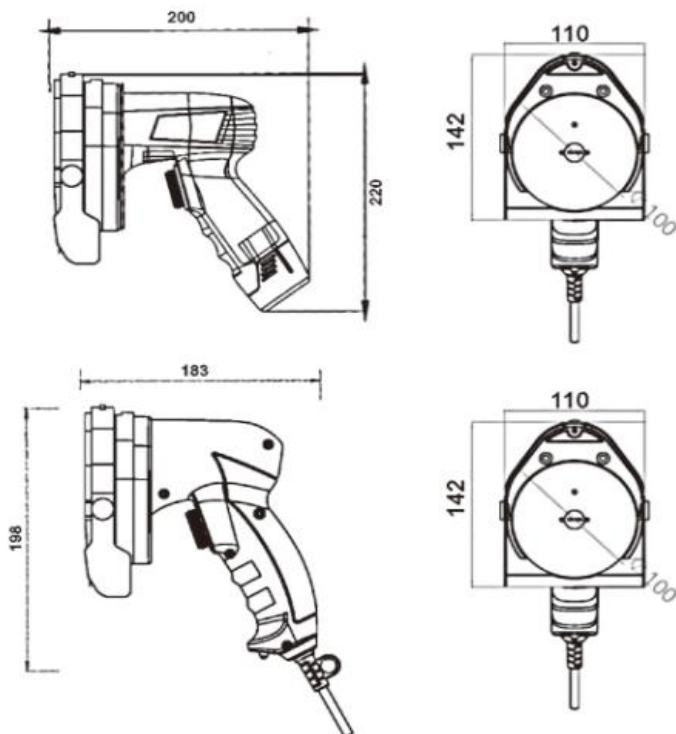

VEILIGHEIDSINSTRUCTIES

1) Technische gegevens van eenheden

MODEL	SPANNING	NOMI NAAL VERM OGEN	MES MAAT	SNIJDEN DIKTE	METING
KS100B	16,8 V batterij	80W	Diameter 100 mm	0-8MM	200*111*220 mm
KS100E	100~240V/5 0~60Hz	80W	Diameter 100 mm	0-8MM	183*111*198 mm

2) Technische gegevens van de lader Ingang: 100-240V/50-60HZ Uitgang:

16,8Vdc/1,3A

3) Technische gegevens van de batterij

Capaciteit: 2 0 00mA h

VEILIGHEIDSINSTRUCTIES

GOED GEBRUIK

KS100E is gewijd aan het snijden van gegrild vlees. De KS100E is ontworpen voor professioneel gebruik in de horeca en mag niet door kinderen worden bediend. Gebruik uitsluitend de originele KS100E onderdelen. Het gebruik van andere niet-originele onderdelen is gevaarlijk en kan ernstige schade veroorzaken de machine.



VOORZICHTIGHEID

Het niet opvolgen van de onderstaande instructies kan leiden tot elektrische schokken, brand en ernstig letsel.

- Alle instructies moeten worden gelezen.
- Bewaar deze instructies op een veilige plaats.

WERKPLAATS

- Houd uw werkplek schoon en netjes.
- De KS100E moet uit de buurt van gasvlammen of andere warmtebronnen worden geplaatst om het smelten van de behuizing of kabels te voorkomen.
- Neem de relevante hygiënevoorschriften van uw land in acht.



ELECTRISCHE VEILIGHEID

Originele stekkers en stopcontacten kunnen het risico op een elektrische schok verminderen .

- De stekker van de KS100E moet overeenkomen met het stopcontact .

- De stekker mag op geen enkele manier worden gewijzigd.

Als het netsnoer beschadigd is, moet het worden vervangen door de fabrikant, zijn serviceagent of een vergelijkbaar gekwalificeerde persoon om gevaar te voorkomen.

Dit apparaat kan worden gebruikt door kinderen van 8 jaar en ouder en door personen met verminderde lichamelijke, zintuiglijke of geestelijke vermogens of een gebrek aan ervaring en kennis, als zij onder toezicht staan of instructies hebben gekregen over het veilige gebruik van het apparaat en de gevaren begrijpen. Kinderen mogen niet met het apparaat spelen. Reiniging en gebruikersonderhoud mogen niet door kinderen zonder toezicht worden uitgevoerd.

Vermijd de volgende situaties waarin het risico op een elektrische schok groter is.

- Vermijd machinecontact met producten zoals leidingen, radiatoren, fornuizen en koelkasten.

Water dat een elektrisch apparaat binnendringt, verhoogt het risico op een elektrische schok.

- Houd de KS100E uit de buurt van vocht.

Een beschadigde of verwarde kabel verhoogt het risico op een elektrische schok.

- Gebruik het netsnoer niet voor andere doeleinden, zoals dragen of ophangen de KS100E of door de stekker uit het stopcontact te halen.

- Houd het netsnoer uit de buurt van hitte, olie, scherpe randen of bewegende apparatuur onderdelen. Vervang beschadigde netsnoeren alleen door de fabrikant of een geautoriseerde onderhoudsmonteur.

VEILIGHEID VAN PERSONEN



WAARSCHUWING

snijgevaar!

Het mes is erg scherp.

- Werk altijd zorgvuldig. Neem de instructies in acht.
- Gebruik het mes alleen met een correct gemonteerde mesbeschermer en afstellingen ring.
- Gebruik de KS100E niet met een defecte mesbeschermer of een defect verstelring
- Veeg defecte onderdelen niet schoon.

Gebruik geen gereedschap of steeksleutels om onderdelen van apparatuur die in werking zijn af te stellen, dit kan tot letsel leiden.

- Voordat u de KS100E inschakelt , verwijder het afstelgereedschap of de moersleutel.
- Voordat u aanpassingen aan het apparaat maakt, accessoires vervangt of opbergt de KS100E , haal de stekker uit het stopcontact.

Veel ongelukken worden veroorzaakt door onjuist onderhouden elektrisch gereedschap .

- Onderhoud de KS100E zorgvuldig.
- Controleer of bewegende onderdelen van het apparaat goed functioneren en niet vastlopen. Of onderdelen kapot zijn of zodanig beschadigd zijn dat de werking van het apparaat wordt verstoord 0012-03 is verzwakt.
- Voordat u de KS100E gebruikt , laat de beschadigde onderdelen repareren .
- Bewaar de originele verpakking voor veilige opslag en veilig transport.

HYGIËNE

Ongewassen handen kunnen ziektekiemen bevatten en deze ziektekiemen overbrengen op voedsel.

- Controleer de schrapper dagelijks op reinheid en goede werking.
- Vervang defecte schrapers onmiddellijk.
- Was uw handen voor en na het aanraken van voedsel

DIENST

- Alleen gekwalificeerd onderhoudspersoneel mag reparaties uitvoeren aan de KS100E en er mogen alleen originele onderdelen worden gebruikt.

VERVANGING VAN HET RONDMEES



WAARSCHUWING

Risico op overlijden,

Door het onbedoeld opstarten van de

- Koppel de KS100E los van de KS100E-voeding



WAARSCHUWING

Verwondingsgevaar,

Het mes is scherp. Diepe sneden kunnen ontstaan

- Verwijder het mes voorzichtig

1

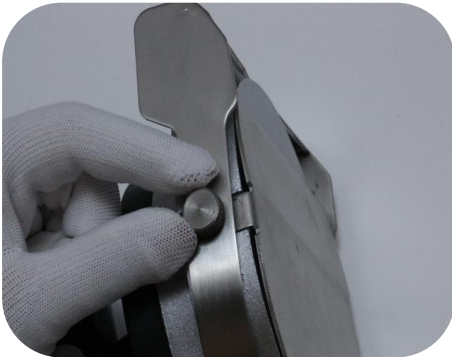

Verwijder de borgschroef en afstelling

2



Verwijder de mesbeschermer

3

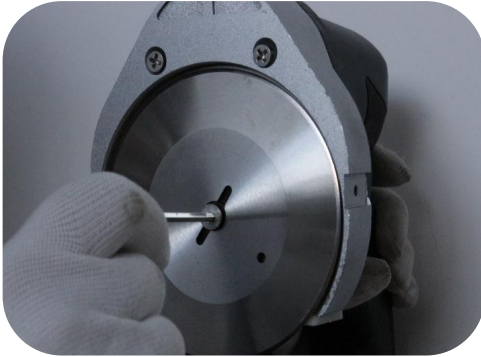

Mes verwijderen



VOORZICHTIG

Storing!

Verkeerde installatie van het mes Verhindert een correcte werking van de KS100E.

- Monteer het mes altijd met de geslepen kant naar de motor toe

4

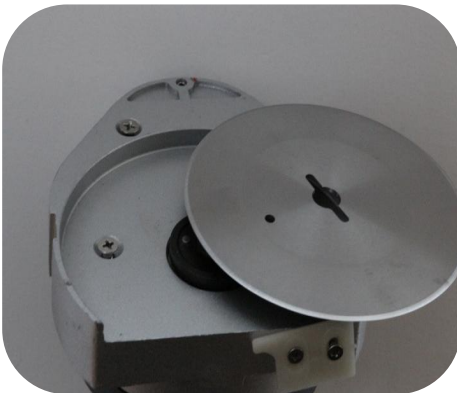

Plaats het nieuwe mes, schroef op de retentieschijf en bevestigingsschroef

5



Bevestig de mesbeschermer en borgschroef

SNIJDEN

VLEES SNIJDEN

- Het vlees wordt gegrild van de van buiten naar binnen. Het vlees van binnen is nog rauw.
- De snijdikte kan worden ingesteld tussen 0,5 mm en 8 mm.

- Draai hiervoor de stelschroef naar links (groter) of rechts (kleiner).



WAARSCHUWING

Risico op blessure!

- Controleer of de mesbeschermer correct is geïnstalleerd.
- Zorg voor een veilige stand
- Werk altijd van boven naar beneden
- Snijd alleen gegrild vlees
- De KS100E wordt alleen ingeschakeld wanneer deze wordt gebruikt voor het snijden van kebab.

HYGIËNE/REINIGING HYGIËNE-INSTRUCTIES

Algemene hygiëne-instructies

- Was uw handen voor en na het aanraken van voedsel.
- Bedek open wonden met een waterdichte pleister .
- Vermijd het aanraken van voedsel met blote handen.
- Reinig en ontsmet alle apparatuur dagelijks. Voedsel uitdelen

Verwarm het vlees tot minimaal 70° C

- Bewaar vlees onder de 5 graden Celsius of vries het in (onder de 18 graden Celsius)
- Vermijd contact tussen rauw en gekookt voedsel

SCHOONMAAK

Wasmiddel

- Kokend water
- Afwasmiddel
- Vetoplosmiddelen
- Ontsmettingsmiddel



WAARSCHUWING

Elektrische schok, schade aan het apparaat!

Vocht kan het elektrische apparaat van de KS100E beschadigen.

Dit kan leiden tot verwondingen door elektrische schokken.

- Maak de KS100E niet schoon in de vaatwasser .

REINIGINGSPROCEDURE



WAARSCHUWING

Risico op overlijden

Vanwege de onbedoelde start van de KS100E!

- Koppel de KS100E los van de voeding.



WAARSCHUWING

Risico op overlijden

Het mes is scherp. Het kan hele diepe wonden veroorzaken

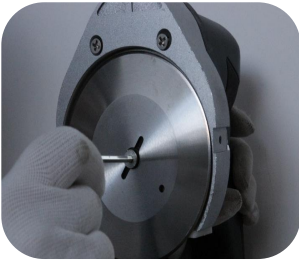
<p style="text-align: center;">1</p>  <p style="text-align: center;">Mes verwijderen</p>	<h3>REINIGINGSPROCEDURE</h3> <ol style="list-style-type: none"> 1. Verwijder het mes voorzichtig 2. Gebruik schoonmaakmiddelen zoals sponzen en borstels om zwaar vuil van messen en beschermhoezen te verwijderen . 3. Spuit alle oppervlakken af met een vetoplosmiddel
---	--

4. Spuit het desinfectiemiddel op en laat het minimaal 5 minuten inwerken.

11. Spoel schoon KS100E, messen, Beschermers en reinigingshulpmiddelen . _



Droog de KS100E af

7



Plaats het nieuwe mes en schroef de bevestiging vast plaat en bevestigingsschroeven.

8



Installeer de mesbeschermer en borgschroef.

Vóór het slijpen. maak het mes en de KS100E schoon. Na het slijproces opnieuw reinigen en ontsmetten.

Het slijpen van het mes

1

2



Slijp het tandeloze cirkelmes uit de bodem in een zeer vlakke hoek gedurende ongeveer 1 tot 2 seconden.



Van bovenaf kort ontbramen kant

3

4



Ontbramen van het gronddeel van de voorkant.



Maak het mes schoon

5

6

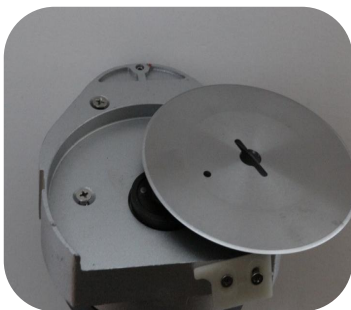

Plaats het nieuwe mes en schroef de bevestiging vast plaat en



Installeer de mesbeschermer en borgschroef.

bevestigingsschroeven.	
------------------------	--

KS100B

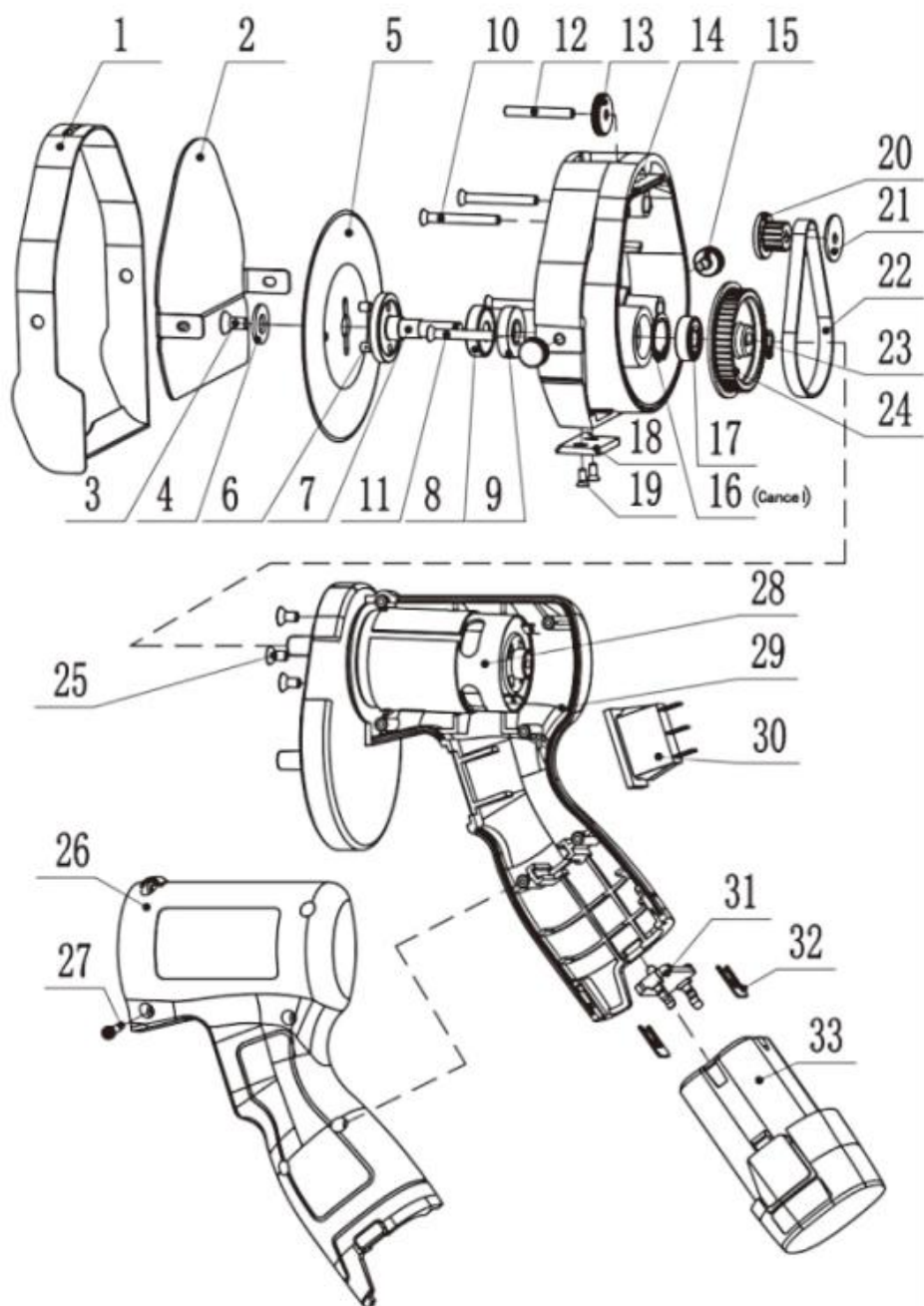

1	Verstelring	18	Klinker pakking
2	Mesbeschermer	19	Schroef
3	Bevestigingsschroef	20	Motorversnelling
4	Pakking	21	Ringwasmachine
5	Blad	22	Riem
6	Bout	23	Borgring
7	Uitgangsas	24	Katrol
8	Oliekeerring	25	Schroef
9	Handelswijze	26	Schroef
10	Schroef	27	Schroef
11	Schroef	28	Motor
12	Bout	29	Uren
13	Stelschroef	30	Schakelaar
14	Lichaam	31	Pakking
15	Borgschroef	32	Urenbout
16	Borgring	33	Li-ion batterij
17	Handelswijze		

KS100E

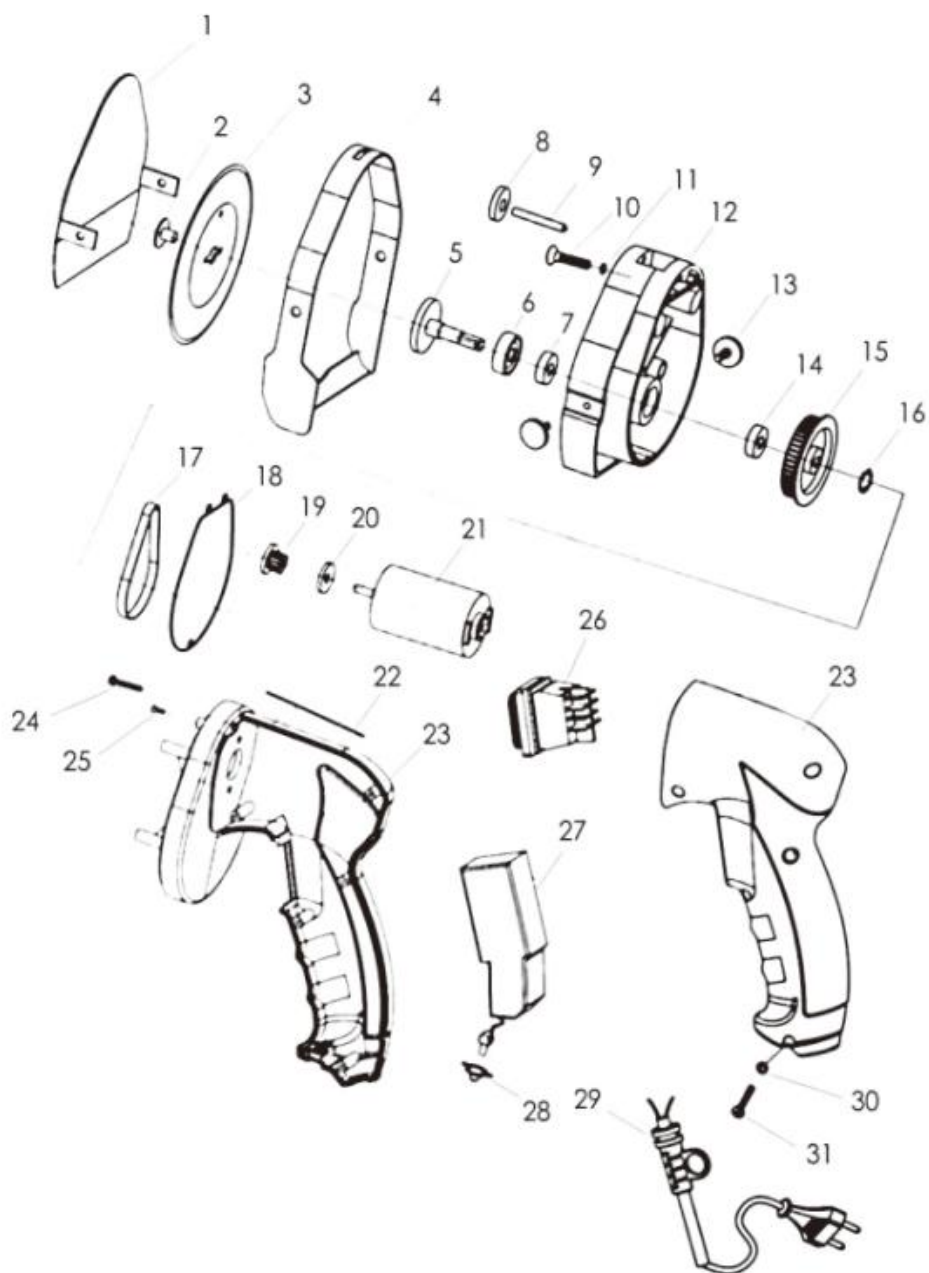

1	Mesbeschermer	17	Riem
2	Bevestigingsschroef	18	Zegelring
3	Mes	19	Motorversnelling
4	Verstelring	20	Ringwasmachine
5	Uitgangsas	21	Motor
6	Oliekeerring	22	Zegelring
7	Handelswijze	23	Huisvesting
8	Stelschroef	24	Schroef
9	Bout	25	Schroef
10	Schroef	26	Schakelaar
11	Pakking	27	Printplaat
12	Lichaam	28	Cap opnieuw instellen
13	Borgschroef	29	Stroomdraad
14	Handelswijze	30	Schroef pakking
15	Katrol	31	Schroef
16	Springring		

Schakelschema

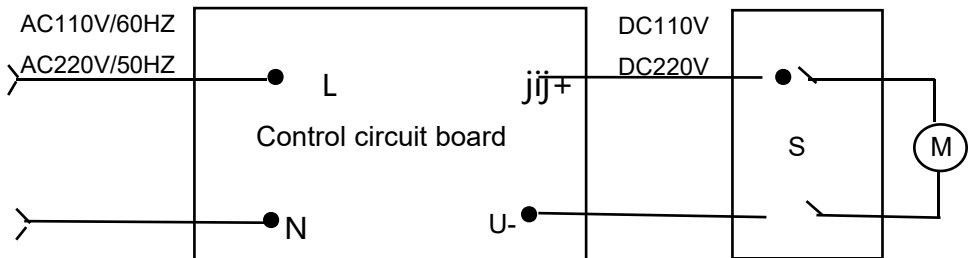



Een adres: Baoshanqu Shuangchenglu 803long 11hao 1602A-1609shi Shanghai
Geïmporteerd naar de VS: Sanven Technology Ltd. Suite 250, 9166 Anaheim
Place, Rancho Cucamonga, CA 91730

Geïmporteerd naar AUS: SIHAO PTY LTD. 1 ROKEVA STREETEASTWOOD
NSW 2122 Australië



Pooledas Group Ltd
Unit 5 Albert Edward House, The Pavilions
Preston, United Kingdom



SHUNSHUN GmbH
Römeräcker 9 Z2021, 76351
Linkenheim-Hochstetten, Germany

Gemaakt in China





KEBABSKÄRARE

MODELL: KS100E KS100B

KEBAB SLICER

MODELL: KS100E KS100B



	<p>Varning- För att minska risken för skada måste användaren läsa bruksanvisningen noggrant.</p>
	<p>Denna produkt är av skyddsklass II. Det betyder att den är utrustad med förbättrad eller dubbel isolering.</p>
	<p>Denna produkt är av skyddsklass III.</p>
	<p>KORREKT AVFALLSHANTERING</p> <p>Denna produkt omfattas av bestämmelserna i det europeiska direktivet 2012/19/EC. Symbolen som visar en soptunna korsad anger att produkten kräver separat sophämtning i EU. Detta gäller för produkten och alla tillbehör märkta med denna symbol. Produkter märkta som sådana får inte slängas tillsammans med vanligt hushållsavfall, utan måste lämnas till en insamlingsplats för återvinning av elektriska och elektroniska apparater</p>

PRODUKTBESKRIVNING KS100B & KS100E med knivskydd

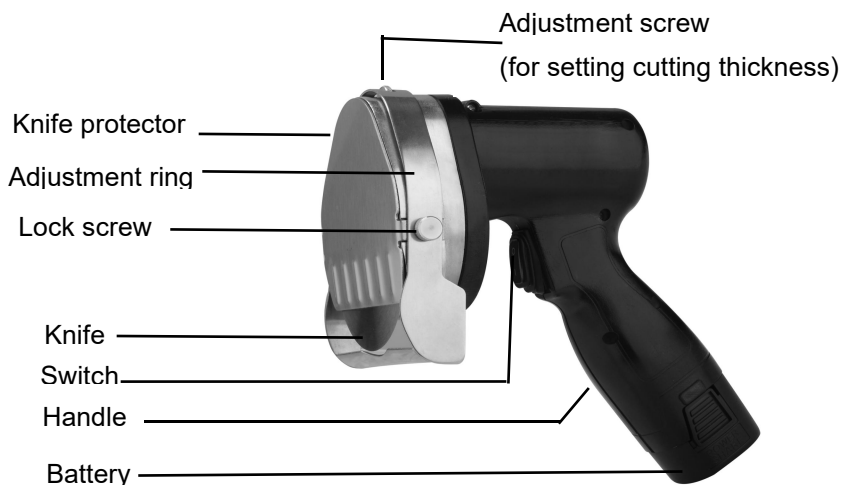

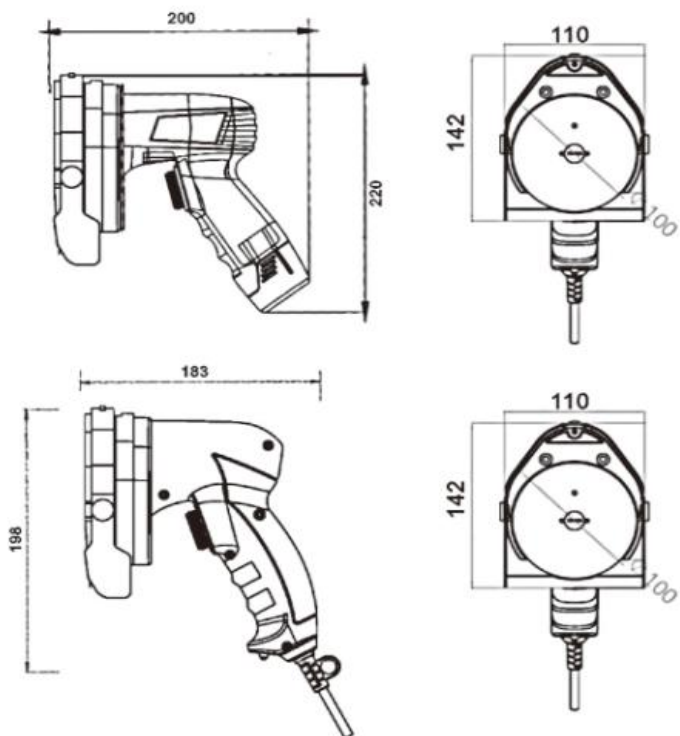
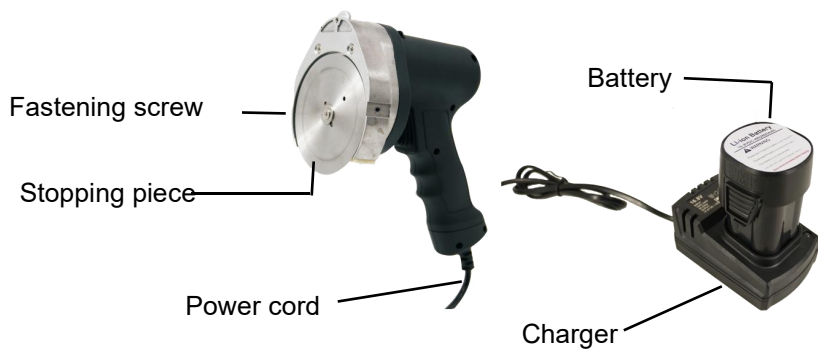

SÄKERHETS INSTRUKTIONER

1) Tekniska data för enheter

MODEL L	SPÄNNING	MÄRK EFFE KT	KNIVST ORLEK	SKÄRAN DE TJOCKLE K	MÅTT
KS100B	16,8V batteri	80W	Dia.100 mm	0-8MM	200*111*220 mm
KS100E	100~240V/5 0~60Hz	80W	Dia.100 mm	0-8MM	183*111*198 mm

2) Tekniska data för laddaren Ingång: 100-240V/50-60HZ Utgång: 16,8Vdc/1,3A

3) Tekniska data för batteriet

Kapacitet: 2 0 00mA h

SÄKERHETS INSTRUKTIONER

KORREKT ANVÄNDNING

KS100E är tillägnad skärning av grillat kött KS100E är designad för professionell användning inom catering och får inte användas av barn. Använd endast original KS100E delar. Användningen av något annat icke-original delar är farliga och kan orsaka allvarliga skador på maskinen.



VARNING

Underlåtenhet att följa instruktionerna nedan kan resultera i elektriska stötar, brand och allvarlig skada.

- Alla instruktioner måste läsas.
- Förvara dessa instruktioner på en säker plats.

ARBETSPLATS

- Håll din arbetsplats ren och snygg.
- De KS100E måste placeras på avstånd från gaslågor eller andra värmekällor för att förhindra smältning av höljet eller kablarna.
- Vänligen observera relevanta hygienföreskrifter i ditt land.



ELSÄKERHET

Original nätkontakter och uttag kan minska risken för elektriska stötar .

- Strömkontakten till KS100E måste matcha uttaget .
- Elkontakten får inte bytas på något sätt.

Om nätsladden är skadad måste den bytas ut av tillverkaren, dess servicerepresentant eller liknande kvalificerade personer för att undvika fara.

Denna apparat kan användas av barn från 8 år och uppåt och personer med nedsatt fysisk, sensorisk eller mental förmåga eller bristande erfarenhet och kunskap om de har fått övervakning eller instruktioner om hur man använder apparaten på ett säkert sätt och förstår farorna. inblandade. Barn får inte leka med apparaten. Rengöring och användarunderhåll får inte utföras av barn utan tillsyn.

Undvik följande situationer som minskar risken för elektriska stötar.

- Undvik maskinkontakt med produkter som rör, radiatorer, spisar och kylskåp.

Vatten som tränger igenom en elektrisk apparat ökar risken för elektriska stötar.

- Håll KS100E borta från fukt.

Skadad eller trasslig kabel ökar risken för elektriska stötar.

- Använd inte nätsladden för andra ändamål, som att bära eller hänga KS100E eller koppla ur den från uttaget.

• Håll nätsladden borta från värme, olja, vassa kanter eller rörlig utrustning delar. Byt ut skadade nätsladdar endast av tillverkaren eller en

auktoriserad servicetekniker.

PERSONENS SÄKERHET



skärrisk!

Kniven är mycket vass.

- Arbeta alltid försiktigt. Följ instruktionerna.
- Använd endast kniven med korrekt monterat knivskydd och justeringar ringa.
- Använd inte KS100E med ett defekt knivskydd eller ett defekt justeringsring
- Torka inte av defekta delar.

Använd inte verktyg eller nycklar för att justera utrustningskomponenter som är i drift, detta kan leda till skada.

- Innan du slår på KS100E , ta bort justeringsverktyget eller nyckeln.
- Innan du gör justeringar på enheten, byter tillbehör eller lägger undan KS100E , koppla ur strömförsörjningen från uttaget.

Många olyckor orsakas av felaktigt underhållna elverktyg .

- Underhåll KS100E noggrant.
- Kontrollera om rörliga delar av enheten fungerar felfritt och inte klämmer fast om delar är trasiga eller så skadade att funktionen hos 0012-03 är nedsatt.
- Innan du använder KS100E , få de skadade delarna reparerade .
- Behåll originalförpackningen för säker förvaring och säker transport.

HYGIEN

Otvättade händer kan hysa bakterier och överföra dessa bakterier till mat.

- Kontrollera dagligen att skrapan är ren och fungerar korrekt.
- Byt ut defekta skrapor omedelbart.
- Tvätta händerna före och efter att du rör vid mat

SERVICE

- Endast kvalificerad servicepersonal bör utföra reparationer på KS100E och endast originaldelar ska användas.

BYTE AV CIRKULÄR KNIV



VARNING

Risk för dödsfall,

På grund av oavsiktlig uppstart av

- Koppla bort KS100E från KS100E strömförsörjning



VARNING

Risk för skada,

Kniven är vass Djupa skärsår kan orsakas

- Ta försiktigt bort kniven

1



Ta bort låsskruven och justeringsring

2



Ta bort knivskyddet

3

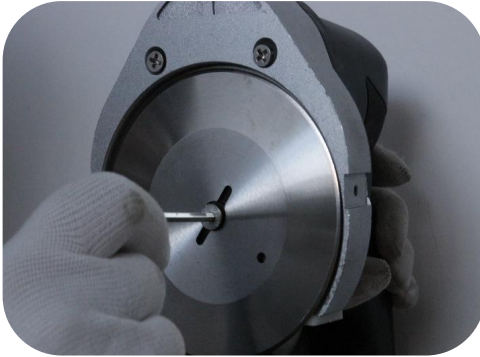

Ta bort kniven



FÖRSIKTIG

Fel!

Felaktig installation av kniven
Förhindrar korrekt funktion av
KS100E.

- ▶ Montera alltid kniven med
vässade sidan mot motorn

4

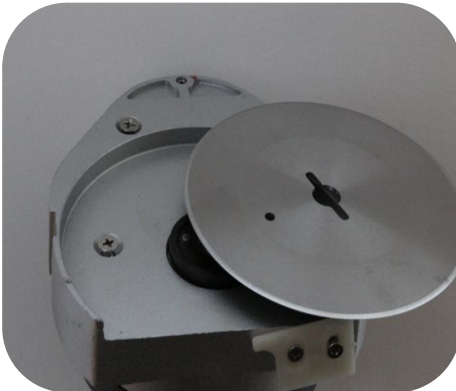

Sätt i den nya kniven, skruva på
fästskivan och fästskruven

5



Fäst knivskyddet och låsskruv

SKÄRANDE

SKÄRNING AV KÖTT

- ▶ Köttet grillas från utanför in. Köttet inuti är fortfarande rå.
- ▶ Skärtjockleken kan ställas in mellan 0,5 mm och 8 mm.
- ▶ Vrid justerskruven åt vänster (större) eller höger (mindre) för att göra

detta.



VARNING

Risk för skada!

- Kontrollera att knivskyddet är korrekt installerat.
- Säkerställ ett säkert stativ
- Arbeta alltid uppifrån och ner
- Endast styckat grillat kött
- KS100E slås bara på när den används för att skära kebab.

HYGIEN/RENGÖRING HYGIENINSTRUKTIONER

Allmänna hygieninstruktioner

- Tvätta händerna före och efter att du rör vid mat.
- Täck öppna sår med ett vattentätt plåster .
- Undvik att röra mat med bara händer.
- Rengör och desinficera all utrustning dagligen. Räcka mat

Värm köttet till minst 70° C

- Förvara kött vid under 5C eller frys (under -18C)
- Undvik kontakt mellan rå och tillagad mat

RENGÖRING

Rengöringsmedel

- Kokande vatten
- Diskmedel

- Fettlösningsmedel
- Desinfektionsmedel



VARNING

Elektrisk stöt, apparatskada!

Fukt kan skada den elektriska enheten på KS100E.

Detta kan leda till elektriska stötar.

- Rengör inte KS100E i diskmaskinen .

RENGÖRINGSPROCEDUR



VARNING

Risk för dödsfall

På grund av den oavsiktliga starten av KS100E!

- Koppla bort KS100E från strömförsörjningen.



VARNING

Risk för dödsfall

Kniven är vass. Den kan orsaka mycket djupa sår

<p style="text-align: center;">1</p>  <p style="text-align: center;">Ta bort kniven</p>	<p style="text-align: center;">RENGÖRINGSPROCEDUR</p> <ol style="list-style-type: none"> 1. Ta bort kniven försiktigt 2. Använd rengöringsverktyg som svampar och borstar för att ta bort tung smuts från knivar och skyddskåpor . 3. Spraya alla ytor med ett fettlösningsmedel
---	--

4. Spraya på desinfektionsmedlet och låt det verka i minst 5 minuter.

12. Skölj rent KS100E, knivar, Skydd och städhjälpmedel . _



Torka av KS100E

7



Sätt i den nya kniven, skruva på fästet plåt och fästskruvar.

8



Montera knivskyddet och låsskruven.

Innan skärpning. rengör kniven och KS100E. Efter skärpningsprocessen. Rengör och desinficera igen.

Slipning av kniven

1

2



Slipa den tandlösa cirkulära kniven från botten i en mycket platt vinkel i cirka 1 till 2 sekunder.



Grada kort uppifrån sida

3

4



Gradning av markdelen från framsidan.



Rengör kniven

5

6

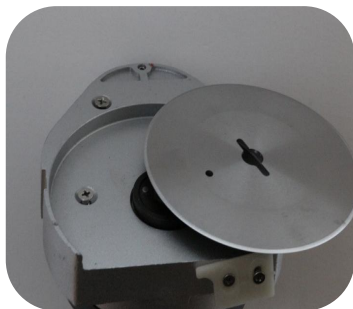

Sätt i den nya kniven, skruva på fästet plåt och fästskruvar.



Montera knivskyddet och låsskruv.

KS100B

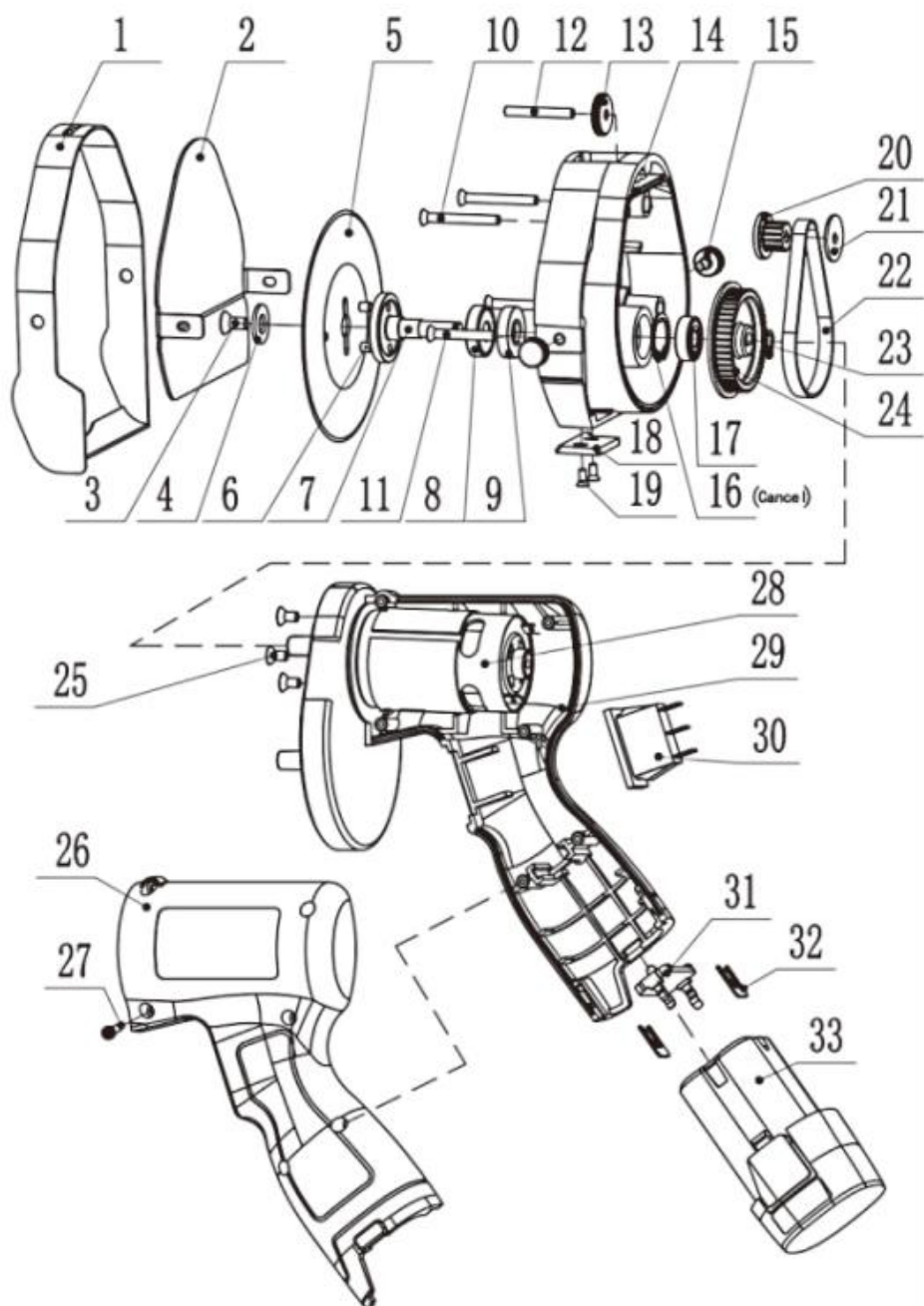

1	Justeringsring	18	Klinkerpackning
2	Knivskydd	19	Skruva
3	Fästskruv	20	Motorväxel
4	Packning	21	Ringbricka
5	Blad	22	Bälte
6	Bult	23	Låsring
7	Utgångsaxel	24	Remskiva
8	Oljetätning	25	Skruva
9	Lager	26	Skruva
10	Skruva	27	Skruva
11	Skruva	28	Motor
12	Bult	29	Timning
13	Justerskruv	30	Växla
14	Kropp	31	Packning
15	Låsskruv	32	Timbult
16	Låsring	33	Li-ion batteri
17	Lager		

KS100E

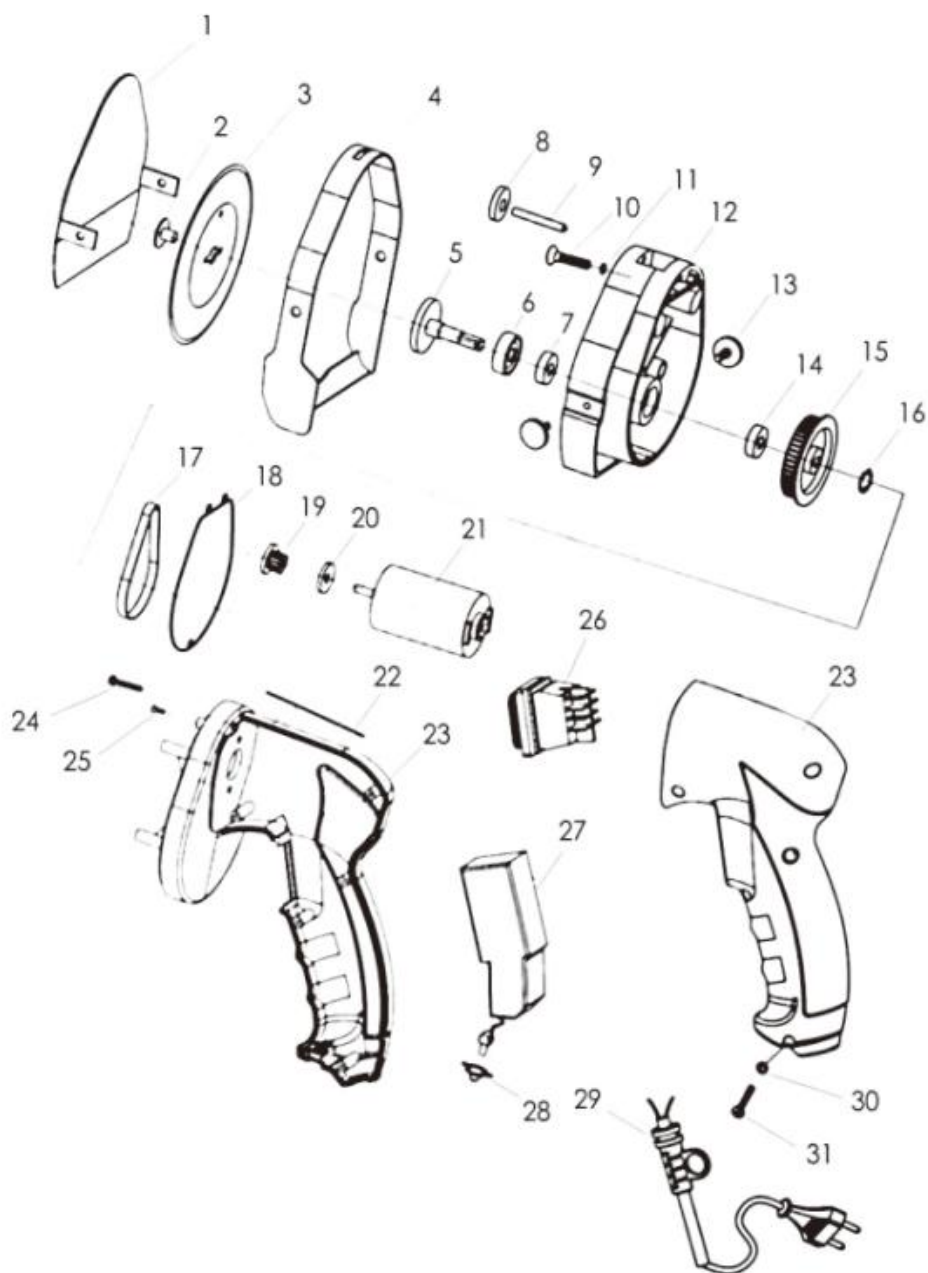

1	Knivskydd	17	Bälte
2	Fästskruv	18	Tätningring
3	Kniv	19	Motorväxel
4	Justeringsring	20	Ringbricka
5	Utgångsaxel	21	Motor
6	Oljetätning	22	Tätningring
7	Lager	23	Hus
8	Justerskruv	24	Skruva
9	Bult	25	Skruva
10	Skruva	26	Växla
11	Packning	27	Kretskort
12	Kropp	28	Återställ locket
13	Låsskruv	29	Strömsladd
14	Lager	30	Skruvpackning
15	Remskiva	31	Skruva
16	Hoppa ring		

Kretsdiagram

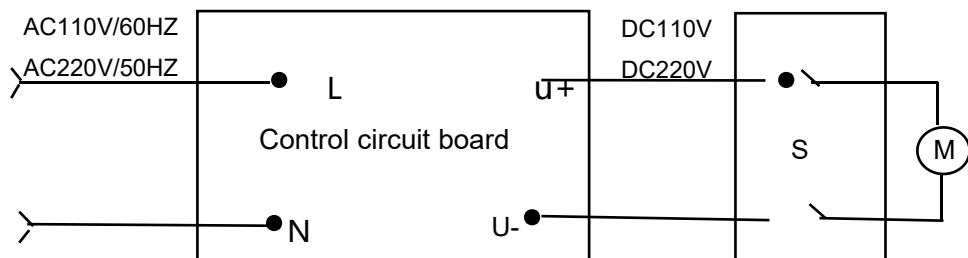



En dress: Baoshanqu Shuangchenglu 803long 11hao 1602A-1609shi Shanghai

Importerad till USA: Sanven Technology Ltd. Suite 250, 9166 Anaheim Place,
Rancho Cucamonga, CA 91730

Importerad till AUS: SIHAO PTY LTD. 1 ROKEVA STREETEASTWOOD NSW
2122 Australien



Pooledas Group Ltd
Unit 5 Albert Edward House, The Pavilions
Preston, United Kingdom



SHUNSHUN GmbH
Römeräcker 9 Z2021, 76351
Linkenheim-Hochstetten, Germany

Tillverkad i Kina

