

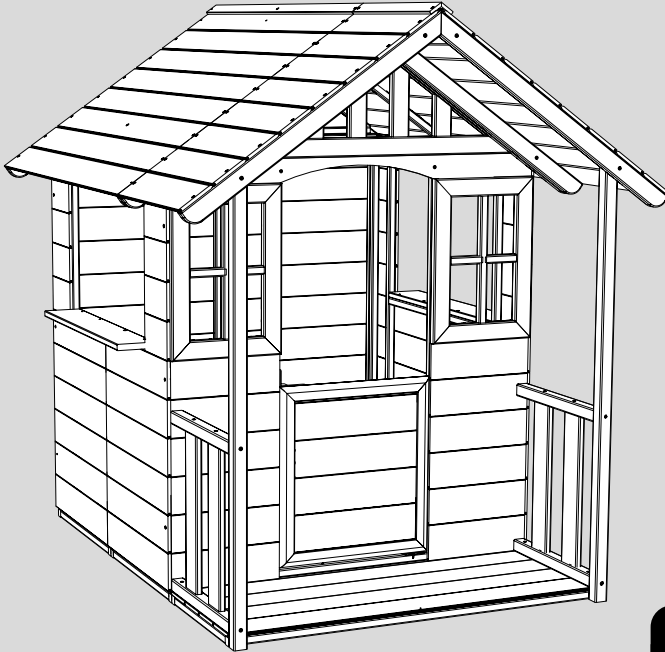

TP395 | Clover Cottage Wooden Playhouse Maisonnette Basilic

Clover Cottage Spielhaus Aus Holz • Casa de juegos de madera Clover Cottage
• Casa dei giochi in legno Clover Cottage



18+

MONTHS / MOIS
MONATE / MESES / MESI

**PLAYHOUSE USED
WITHOUT A DECK
MAISONNETTE
UTILISÉE SANS
PLATEFORME**

3+

YEARS / ANS
JAHRE / AÑOS / ANNI

**PLAYHOUSE USED
WITH A DECK
MAISONNETTE
UTILISÉE AVEC UNE
PLATEFORME**



**PLAYHOUSE USED
WITH A DECK**

**MAISONNETTE UTILISÉE AVEC
UNE PLATEFORME**



IMPORTANT! **WICHTIG!**
¡IMPORTANTE! **¡IMPORTANTE!**

It is essential that this product has an application of a suitable child/environmentally friendly wood treatment before being assembled.

Il est essentiel d'appliquer sur ce produit un traitement pour le bois respectueux de l'environnement et des enfants avant de le monter.

Es ist überaus wichtig, dass dieses Produkt vor der Montage mit einem geeigneten kinder- und umweltfreundlichen Holzschutzmittel behandelt wird.

Es fundamental aplicar a este producto una capa de tratamiento para madera apto para niños y respetuoso con el medio ambiente.

È essenziale che prima di essere assemblato questo prodotto sia sottoposto a trattamento del legno ecocompatibile/adatto ai bambini.

Instructions for assembly, maintenance and safe use.

We constantly strive to improve our assembly instructions. To see the most current version of this instruction for assembly, maintenance and safe use. Please visit the product page at www.tptoys.com

Instructions de montage, d'entretien et d'utilisation en toute sécurité.

Nous nous efforçons constamment d'améliorer nos instructions de montage. Pour voir la version la plus récente de cette notice pour le montage, l'entretien et l'utilisation en toute sécurité. Veuillez visiter la page du produit sur www.fr.tptoys.com

Anweisungen für Montage, Wartung und sicheren Gebrauch.

Wir sind ständig bemüht, unsere Montageanleitungen zu verbessern. Um die aktuellste Version dieser Anleitung für Montage, Wartung und sicheren Gebrauch anzuzeigen. Bitte besuchen Sie die Produktseite auf www.fr.tptoys.com

Instrucciones de montaje, mantenimiento y uso seguro.

Nos esforzamos constantemente para mejorar nuestras instrucciones de montaje. Para ver la versión más actual de estas instrucciones de montaje, mantenimiento y uso seguro. Visite la página del producto en www.fr.tptoys.com

Istruzioni per il montaggio, la manutenzione e l'uso sicuro.

Ci sforziamo costantemente di migliorare le nostre istruzioni di montaggio. Per vedere la versione più aggiornata di queste istruzioni per il montaggio, la manutenzione e l'uso sicuro. Si prega di visitare la pagina del prodotto su www.fr.tptoys.com

ASSEMBLY / MONTAGE / MONTAJE / ASSEMBLEA /
VERZAMELING / MONTAGEM / MONTÁZ /

توكيب



x2



1.5hr

tptoys.com



WARNINGS!

EN

- **PLAYHOUSE USED WITHOUT A DECK** - THIS PRODUCT IS INTENDED FOR USE BY CHILDREN FROM AGES 18+ MONTHS • MAXIMUM USER WEIGHT PER USER 30KGS • MAXIMUM COMBINED USER WEIGHT FOR THIS PRODUCT 50 KGS • THIS PRODUCT CONTAINS SMALL PARTS AND SHARP POINTS. IT IS NOT SUITABLE FOR CHILDREN UNDER 36 MONTHS UNTIL FULLY ASSEMBLED.
- **PLAYHOUSE USED ON A DECK** - THIS PRODUCT IS INTENDED FOR USE BY CHILDREN FROM AGES 3+ YEARS • MAXIMUM USER WEIGHT PER USER 30KGS • MAXIMUM COMBINED USER WEIGHT FOR THIS PRODUCT 100 KGS

- ONLY FOR DOMESTIC USE. FOR OUTDOOR USE ONLY.
- TOY MUST BE ASSEMBLED BY AN ADULT BEFORE USE.
- CHILDREN MUST NOT USE THIS PRODUCT UNTIL PROPERLY INSTALLED.
- ADULT SUPERVISION REQUIRED.
- KEEP AWAY FROM FIRE.
- REMOVE ALL PACKAGING BEFORE GIVING TO YOUR CHILDREN.
- RETAIN PACKAGING FOR FUTURE REFERENCE.
- PLEASE RETAIN INSTRUCTIONS AS IT CONTAINS IMPORTANT SAFETY INFORMATION.

Instructions for assembly, maintenance and safe use.

Please retain this information for future reference.

1. Toy must be assembled by an adult before use exactly in accordance with the instructions.
2. Children must not use this product until properly installed.
3. Check all parts are present before you start to assemble the product. Place small parts on a tray or similar to ensure they are not lost. The manufacturing process can very occasionally result in sharp edges/waste material so please take care when assembling this product.
4. If any parts are missing do not use the product until the replacement parts are fitted.
5. Ensure your product is sited on level ground. Failure to do this may put additional stress on connections and joints and in time could cause them to fail.
6. Ensure your product is located on a soft impact surface like grass. Never locate your product on hard surfaces like concrete.
7. Avoid locating this product in full sun.
8. Remove all packaging before giving to your children.
9. Equipment should be checked by an adult at the beginning of each season and at regular intervals during the usage season to ensure it is safe. Pay special attention to all connections and fastenings.
10. Check all nuts and bolts for tightness and tighten when required.
11. To check all coverings for bolts and sharp edges and replace when required.
12. Parts may need to be replaced if they show signs of wear and tear. Replace any defective parts in accordance with these instructions.
13. Due to the natural characteristics of timber, it is vital to check your product regularly for splintering, lifting of surface layers of wood or exposure of rough wood. Affected areas must be rubbed down using coarse sandpaper to restore a smooth, safe surface.
14. Any changes to this toy eg changing or adding an accessory, must be done in accordance with our instructions. Failure to do this will render your guarantee null and void and may make your product unsafe.
15. Ensure children's clothing is appropriate for the play activity.
16. Never place toys near a fire.
17. In high winds, ensure outdoor toys are moved to a sheltered position and/or securely staked down.
18. The age recommendation for this product is clearly stated on the packaging and in these instructions. Please adhere to it at all times. Adult supervision is required at all times to ensure children play safely.
19. When you dispose of this equipment please do so responsibly.



ATTENTION!

FR

- **MAISONNETTE UTILISÉE SANS PLATEFORME** - PRODUIT DESTINÉ AUX ENFANTS ÂGÉS DE 18 MOIS ET + • POIDS MAXIMAL PAR UTILISATEUR 30 KGS • POIDS TOTAL MAXIMUM DE L'ENSEMBLE DES UTILISATEURS DE CE PRODUIT : 50 KGS • CE PRODUIT CONTIENT DES COMPOSANTS COMPORTANT DE PETITES PIÈCES ET DES POINTES ACÉRÉES. NE CONVIENT PAS AUX ENFANTS DE MOINS DE 36 MOIS AVANT D'ÊTRE ENTIÈREMENT ASSEMBLÉ.
- **MAISONNETTE UTILISÉE AVEC UNE PLATEFORME** - PRODUIT DESTINÉ AUX ENFANTS ÂGÉS DE 3 ANS ET + • POIDS MAXIMAL PAR UTILISATEUR 30KGS • POIDS TOTAL MAXIMUM DE L'ENSEMBLE DES UTILISATEURS DE CE PRODUIT : 100 KGS

- RÉSERVÉ À UN USAGE PRIVÉ. POUR UNE UTILISATION À L'EXTÉRIEUR.
- LE JOUET DOIT ÊTRE ASSEMBLÉ PAR UN ADULTE AVANT UTILISATION.
- LES ENFANTS NE DOIVENT PAS UTILISER CE PRODUIT TANT QU'IL N'A PAS ÉTÉ CORRECTEMENT INSTALLÉ.
- SURVEILLANCE D'UN ADULTE OBLIGATOIRE.
- TENIR ÉLOIGNÉ DU FEU.
- RETIRER TOUT EMBALLAGE AVANT DE DONNER LE JOUET À L'ENFANT.
- CONSERVER L'EMBALLAGE POUR TOUTE RÉFÉRENCE ULTÉRIEURE.
- CONSERVER LA NOTICE CAR ELLE CONTIENT D'IMPORTANTES INFORMATIONS DE SÉCURITÉ.

Consignes d'assemblage, d'entretien et d'utilisation pour éviter le danger.

Veillez conserver ces informations afin de pouvoir vous y référer plus tard.

1. Les jeux doivent être assemblés par un adulte conformément aux consignes.
2. Ce produit ne doit pas être utilisé par des enfants tant qu'il n'est pas installé correctement.
3. Vérifier que toutes les pièces sont présentes avant de commencer à assembler le produit. Placer les petites pièces sur un plateau ou autre pour veiller à ne pas les perdre. Le processus de fabrication peut, en de très rares occasions, engendrer des rebords tranchants/déchets; il est donc nécessaire de faire attention au moment de l'assemblage de ce produit.
4. S'il manque une pièce, ne pas utiliser le produit jusqu'à l'installation de la pièce de substitution.
5. Veiller à installer le produit sur une surface plane. Sinon, cela risque d'exercer une pression trop importante sur les attaches et les jointures et de provoquer une chute au bout de quelque temps.
6. Veiller à ce que le produit soit situé sur une surface molle, comme de l'herbe. Ne jamais placer le produit sur des surfaces dures, comme du ciment.
7. Éviter de placer ce produit en plein soleil.
8. Retirer tout l'emballage avant de donner ce produit à son enfant.
9. L'installation doit être vérifiée par un adulte au début de chaque saison et à un intervalle régulier au fur et à mesure de son utilisation pendant la saison pour garantir que son utilisation est sûre. Faire bien attention à toutes les attaches et fixations.
10. Vérifier régulièrement que tous les boulons et écrous sont serrés et les resserrer si nécessaire.
11. Vérifier l'absence de boulons et d'arêtes vives sur tous les revêtements et les remplacer si nécessaire.
12. En cas d'usure, certaines pièces pourraient avoir à être remplacées. Remplacer toute pièce défectueuse conformément à ces consignes.
13. En raison des caractéristiques naturelles du bois, il est essentiel de vérifier la structure du jeu régulièrement afin de s'assurer qu'il n'y ait pas d'éclats et que les couches supérieures ne se soulèvent pas ou que le bois brut ne soit pas exposé. Les zones touchées doivent être frottées avec du papier de verre à grain élevé afin de recréer une surface lisse et sûre.
14. Toute modification apportée à ce jouet (changement ou ajout d'un accessoire, etc.) doit être effectuée conformément à nos consignes. Si ce point n'est pas respecté, cela pourrait entraîner la nullité de la garantie du produit et rendre le produit dangereux.
15. Veiller à ce que les vêtements de l'enfant soient appropriés pour jouer.
16. Ne jamais placer les jouets près d'un feu.
17. Lorsqu'il y a du vent, veiller à ce que les jouets soient placés à l'abri ou bien attachés au sol.
18. L'âge recommandé pour utiliser ce produit est indiqué clairement sur l'emballage et dans ces consignes. Veiller à les respecter à tout moment. La surveillance d'un adulte est requise à tout moment pour garantir que les enfants jouent en toute sécurité.
19. Jeter cet équipement de manière responsable.



WARNUNG!

DE

• SPIELHAUS OHNE DECK VERWENDBAR -

DESES PRODUKT IST FÜR KINDER AB EINEM ALTER VON 18 MONATEN BESTIMMT • MAXIMALES BENUTZERGEGEWICHT PRO BENUTZER: 30 KG • MAXIMALES KOMBINIERTES BENUTZERGEGEWICHT 50 KGS
 • DIESES PRODUKT ENTHÄLT KOMPONENTEN MIT KLEINTEILEN UND SCHARFEN SPITZEN. ES IST BIS ZUR VOLLSTÄNDIGEN MONTAGE NICHT FÜR KINDER UNTER 36 MONATEN GEEIGNET.

• SPIELHAUS AUF EINEM DECK VERWENDET -

DESES PRODUKT EIGNET SICH FÜR KINDER ZWISCHEN 3+ JAHREN • MAXIMALES BENUTZERGEGEWICHT PRO BENUTZER: 30 KG • MAXIMALES KOMBINIERTES BENUTZERGEGEWICHT 100 KGS

- NUR FÜR DEN HÄUSLICHEN GEBRAUCH. FÜR DRAUSSEN.
- DAS SPIELZEUG IST VOR VERWENDUNG VON EINEM ERWACHSENEN ZUSAMMENZUBAUEN.
- KINDER DÜRFEN DIESES PRODUKT ERST NACH ORDNUNGSGEMÄSSER INSTALLATION VERWENDEN.
- BEAUFSICHTIGUNG DURCH ERWACHSENE ERFORDERLICH.
- VON FEUER FERNHALTEN.
- ENTFERNEN SIE DIE GESAMTE VERPACKUNG, BEVOR SIE IHRE KINDER DAMIT SPIELEN LASSEN.
- BITTE DIE VERPACKUNG FÜR ZUKÜNFTIGE VERWENDUNG AUFBEWAHREN.
- BITTE DIE ANLEITUNG AUFBEWAHREN – SIE ENTHÄLT WICHTIGE SICHERHEITSHINWEISE.

Zusammenbau-, Wartungs- und Gebrauchsanweisungen.

Bitte diese Informationen zur späteren Bezugnahme aufbewahren.

1. Das Spielzeug muss vor Gebrauch von einem Erwachsenen genau nach Anleitung zusammengebaut werden.
2. Kinder dürfen das Produkt nicht benutzen, bevor es nicht korrekt aufgebaut wurde.
3. Vor Zusammenbau des Produkts überprüfen, dass alle Teile vorhanden sind. Kleine Teile auf ein Tablett oder Ähnliches legen, damit sie nicht verloren gehen. Der Herstellungsprozess kann gelegentlich zu scharfen Kanten/Materialresten führen; seien Sie daher vorsichtig beim Zusammenbau dieses Produkts.
4. Sollten irgendwelche Teile fehlen, das Produkt nicht verwenden, bis die Ersatzteile angebracht wurden.
5. Sicherstellen, dass das Produkt auf ebenem Untergrund steht. Bei Nichtbeachtung können die Verbindungsteile und Gelenke zusätzlicher Belastung ausgesetzt werden und versagen.
6. Sicherstellen, dass Ihr Produkt auf weichem Boden wie Gras steht. Das Produkt niemals auf hartem Boden wie Beton aufstellen.
7. Diese Produkt nicht in der vollen Sonne aufstellen.
8. Alle Verpackungen entfernen, bevor Ihre Kinder das Produkt erhalten oder damit spielen dürfen.
9. Geräte sollte zu Beginn jeder Saison sowie regelmäßig während der Gebrauchssaison von einem Erwachsenen überprüft werden, um Ihre Sicherheit zu gewährleisten. Besonders auf alle Verbindungen und Befestigungen achten.
10. Bitte alle Muttern und Schrauben regelmäßig überprüfen und anziehen, falls erforderlich.
11. Alle Abdeckungen auf Schrauben und scharfe Kanten prüfen und bei Bedarf ersetzen.
12. Teile müssen bei Abnutzungserscheinungen u. U. ersetzt werden. Alle fehlerhaften Teile gemäß diesen Anleitungen ersetzen.
13. Aufgrund der natürlichen Eigenschaften von Holz ist es sehr wichtig, Ihren Spielrahmen regelmäßig auf Splitter sowie abgehobene Oberflächen und raues Holz zu überprüfen. Betroffene Bereiche mit grobem Schleifpapier abschmirgeln, um wieder eine glatte, sichere Oberfläche zu schaffen.
14. Bei allen Abänderungen des Spielzeugs, z. B. Auswechseln oder Hinzufügen von Zubehör, unsere Anleitungen befolgen. Nichtbeachtung führt zum Erlöschen Ihrer Garantie und kann bedeuten, dass Ihr Produkt nicht länger sicher ist.
15. Für die Spielaktivität geeignete Kinderkleidung wählen.
16. Niemals Spielzeug in der Nähe von Feuer aufstellen.
17. Bei starkem Wind sicherstellen, dass Spielzeug für draußen an eine geschützte Position gelegt wird und/oder fest verankert ist.
18. Das empfohlene Alter für dieses Produkt ist deutlich auf der Verpackung und in diesen Anleitungen angegeben. Bitte sich stets daran halten. Aufsicht durch Erwachsene ist steht erforderlich, um die Sicherheit von Kindern beim Spielen zu gewährleisten.
19. Bitte dieses Gerät verantwortungsvoll entsorgen.



AVISO!

ES

• CASA DE JUEGOS UTILIZADA SIN PLATAFORMA -

ESTE PRODUCTO ESTÁ DISEÑADO PARA SER UTILIZADO POR NIÑOS A PARTIR DE 18 MESES • PESO MÁXIMO POR CADA USUARIO: 30KGS • EL PESO MÁXIMO COMBINADO DE USUARIOS DE ESTE PRODUCTO ES DE 50 KGS • ESTE PRODUCTO CONTIENE COMPONENTES QUE TIENEN PIEZAS PEQUEÑAS Y PUNTAS AFILADAS. NO ES ADECUADO PARA NIÑOS MENORES DE 36 MESES. HASTA TOTALMENTE MONTADO.

• ASA DE JUEGOS UTILIZADA CON PLATAFORMA -

ESTE PRODUCTO ESTÁ DESTINADO A SER UTILIZADO POR NIÑOS DE ENTRE 3+ AÑOS DE EDAD • PESO MÁXIMO POR CADA USUARIO: 30KGS • EL PESO MÁXIMO COMBINADO DE USUARIOS DE ESTE PRODUCTO ES DE 100 KGS

- SOLO ES APTO PARA USO DOMÉSTICO. PARA USO EN EXTERIORES.
- EL JUGUETE DEBE SER ARMADO POR UN ADULTO ANTES DE SU USO.
- LOS NIÑOS NO DEBEN USAR ESTE PRODUCTO HASTA QUE ESTE CORRECTAMENTE INSTALADO.
- REQUIERE SUPERVISIÓN ADULTA.
- MANTENER ALEJADO DEL FUEGO.
- RETIRE TODO EL EMPAQUE ANTES DE DÁRSELO A SUS NIÑOS.
- GUARDAR ESTE EMPALAJE PARA FUTURAS CONSULTAS.
- GUARDAR LAS INSTRUCCIONES YA QUE CONTIENEN INFORMACIÓN DE SEGURIDAD IMPORTANTE.

Instrucciones de montaje, mantenimiento y uso seguro.

Guardar esta información para poder consultarla en un futuro.

1. El juguete debe montarlo un adulto antes de su uso, siguiendo las instrucciones al pie de la letra.
2. Los niños no deben utilizar este producto hasta que esté correctamente instalado.
3. Compruebe que estén todas las piezas antes de empezar a montar el product. Ponga las piezas pequeñas en una bandeja o similar para evitar que se pierdan. El proceso de fabricación puede resultar a veces en bordes o material de desecho cortantes, por lo que se debe llevar cuidado al montar este producto.
4. Si falta alguna pieza, no utilizar el producto hasta que se hayan conseguido e instalado los repuestos correspondientes.
5. Asegúrese de situar el producto sobre un suelo nivelado. De lo contrario las conexiones y las juntas se someterán a una tensión excesiva y podrán fallar pasado un tiempo.
6. Asegúrese de situar el producto sobre una superficie que absorba los impactos, como el césped.
7. Evite colocar el producto sobre superficies duras como el hormigón.
8. Retirar todo el embalaje antes de entregar este juguete al niño o permitir que juegue con este producto.
9. El equipo deberá ser examinado por un adulto al principio de cada temporada, y a intervalos regulares durante la temporada de uso, para cerciorarse de que sea seguro. Prestar atención especialmente a todas las conexiones y fijaciones.
10. Compruebe con regularidad que todos los pernos y tuercas estén bien apretados y apriételos según sea necesario.
11. Revisar todas las cubiertas para detectar pernos y bordes afilados y reemplazarlas cuando sea necesario.
12. Es posible que haya que cambiar las piezas si muestran indicios de desgaste. Sustituir las piezas que estén dañadas o defectuosas de acuerdo con estas instrucciones.
13. Debido a las características naturales de la madera, es imprescindible revisar el armazón con regularidad por si estuviera astillado, se hubiera deslaminado la superficie de la madera, o hubieran quedado expuestas las asperzas. Las áreas afectadas deben lijarse con lija gruesa para restaurar la superficie y volver a dejarla lisa y segura.
14. Todos los cambios efectuados a este producto (p. ej. añadir un accesorio), deben llevarse a cabo de acuerdo con nuestras instrucciones. De lo contrario, la garantía quedará invalidada y es posible que no resulte seguro utilizar el producto.
15. Asegúrese de que los niños lleven ropa adecuada a la actividad.
16. No colocar nunca los juguetes cerca de hogueras o llamas.
17. Si hace mucho viento, traslade los juguetes de jardín a un sitio resguardado y/o sujételos al suelo.
18. La edad recomendada para este producto se indica claramente en el embalaje y en estas instrucciones. Observe esta recomendación en todo momento. Es necesaria la supervisión de un adulto en todo momento para garantizar que los niños jueguen de forma segura.
19. Retire y desheche el embalaje no deseado.



AVVERTENZA!

• CASETTA DA GIOCO UTILIZZATA SENZA PIATTAFORMA -

QUESTO PRODOTTO È DESTINATO ALL'USO DA PARTE DI BAMBINI DI ETÀ NON INFERIORE A 18 MESI
 • MASSIMO PESO DI OGNI UTENTE: 30KGS • PESO MASSIMO COMBINATO DEGLI UTENTI PER QUESTO PRODOTTO 50 KGS • QUESTO PRODOTTO CONTIENE COMPONENTI CON PARTI PICCOLE E PUNTE AFFILATE. NON È ADATTO AI BAMBINI SOTTO I 36 MESI FINO AD ASSEMBLARE COMPLETAMENTE.

• ASETTA DA GIOCO UTILIZZATA CON PIATTAFORMA -

QUESTO PRODOTTO È DESTINATO A BAMBINI DI ETÀ COMPRESA TRA 3+ ANNI • MASSIMO PESO DI OGNI UTENTE: 30KGS • PESO MASSIMO COMBINATO DEGLI UTENTI PER QUESTO PRODOTTO 100 KGS

- SOLO PER USO IN AMBIENTI DOMESTICI. PER USO IN AMBIENTI ESTERNI.
- IL GIOCATTOLO DEVE ESSERE MONTATO DA UN ADULTO PRIMA DELL'USO.
- I BAMBINI NON DEVONO USARE QUESTO PRODOTTO FINO A QUANDO NON È CORRETTAMENTE INSTALLATO.
- È RICHIESTA LA SUPERVISIONE DI UN ADULTO.
- TENERE LONTANO DAL FUOCO.
- RIMUOVERE TUTTI GLI IMBALLAGGI PRIMA DI DARLO AI BAMBINI.
- CONSERVARE LA CONFEZIONE PER FUTURA CONSULTAZIONE.
- CONSERVARE LE ISTRUZIONI POICHÉ CONTENGONO INFORMAZIONI IMPORTANTI SULLA SICUREZZA.

Istruzioni per il montaggio, la manutenzione e l'utilizzo sicuro.

Conservare queste informazioni per consultazioni future.

1. Il giocattolo deve essere montato da un adulto prima dell'uso seguendo alla lettera le istruzioni.
2. I bambini possono utilizzare questo prodotto solo a installazione avvenuta.
3. Verificare che tutte le parti siano presenti prima di iniziare a montare il prodotto. Posizionare le parti piccole su un vassoio o simile affinché non vengano perse. Durante il processo di produzione possono crearsi a volte bordi taglienti/materiali di scarto per cui si raccomanda di prestare la massima attenzione quando si monta il prodotto
4. In caso di parti mancanti, non utilizzare il prodotto finché non vengano montate le parti di ricambio.
5. Assicurarsi che il prodotto sia posizionato in piano, altrimenti si rischia di provocare ulteriore pressione sui collegamenti e le articolazioni, che col tempo potrebbero cedere.
6. Assicurarsi che il prodotto sia posizionato su una superficie di impatto morbida, come l'erba. Non posizionare mai il prodotto su superfici dure, come il cemento.
7. Evitare di posizionare questo prodotto in pieno sole.
8. Eliminare la confezione prima di dare il giocattolo ai bambini o permettere loro di utilizzarlo
9. L'attrezzatura deve essere ispezionata da un adulto all'inizio di ogni stagione e a intervalli regolari durante la stagione d'uso per garantirne la sicurezza. Prestare particolare attenzione a tutti i collegamenti e gli agganci.
10. Controllare regolarmente che tutti i dadi e i bulloni siano serrati e, se necessario, serrarli.
11. Controllare che tutti i rivestimenti non presentino bulloni e spigoli vivi e sostituirli quando necessario.
12. Potrebbe essere necessario sostituire le parti se presentano segni di usura. Sostituire eventuali parti difettose in conformità a queste istruzioni.
13. Per via delle caratteristiche naturali del legno, è essenziale ispezionare la struttura per controllare che non vi siano schegge, strati di legno superficiale staccati o legno grezzo esposto. Le aree interessate devono essere levigate con della carta vetrata per rendere la superficie liscia e sicura.
14. Ogni modifica a questo giocattolo (ad es. la sostituzione o aggiunta di un accessorio) deve essere fatta in base alle nostre istruzioni. La mancata osservanza di queste istruzioni renderà nulla la garanzia e potrebbe compromettere la sicurezza del prodotto.
15. Assicurarsi che i bambini indossino abiti consoni al gioco.
16. Non posizionare mai i giocattoli vicino al fuoco.
17. In caso di forte vento, assicurarsi che i giocattoli siano in una posizione riparata e/o fissati al terreno in modo sicuro.
18. L'età raccomandata per questo prodotto è indicata chiaramente sulla confezione e in queste istruzioni. Rispettare sempre le indicazioni fornite. Si richiede sempre la sorveglianza di un adulto per accertarsi che i bambini giochino in modo sicuro.
19. Smaltire il prodotto in modo responsabile.



WAARSCHUWING!

• SPEELHUIS GEBRUIKT ZONDER PLATFORM-

DIT PRODUCT IS BEDOELD VOOR GEBRUIK DOOR KINDEREN VANAF 18 MAANDEN EN OUDER.
 • MAXIMAAL GEWICHT PER GEBRUIKER: 30KGS • MAXIMAAL GECOMBINEERD GEWICHT VAN GEBRUIKERS VOOR DIT PRODUCT IS 50 KGS • DIT PRODUCT BEVAT ONDERDELEN MET KLEINE ONDERDELEN EN SCHERPE PUNTEN. HET IS NIET GESCHIKT VOOR KINDEREN ONDER DE 36 MAANDEN TOT HET HELEMAAL IS GEMOENTEERD.

• SPEELHUIS GEBRUIKT MET PLATFORM -

DIT PRODUCT IS BEDOELD VOOR GEBRUIK DOOR KINDEREN VAN 3+ JAAR OUD • MAXIMAAL GEWICHT PER GEBRUIKER: 30KGS • MAXIMAAL GECOMBINEERD GEWICHT VAN GEBRUIKERS VOOR DIT PRODUCT IS 100 KGS

- DIT PRODUCT BEVAT ONDERDELEN MET KLEINE ONDERDELEN EN SCHERPE PUNTEN. HET IS NIET GESCHIKT VOOR KINDEREN ONDER DE 36 MAANDEN TOT HET HELEMAAL IS GEMOENTEERD.
- ALLEEN VOOR HUISHOUELIJK GEBRUIK. VOOR GEBRUIK BUITENSHUIS.
- SPEELGOED MOET VOORAFGAAND AAN GEBRUIK IN ELKAAR WORDEN GEZET DOOR EEN VOLWASSENEN.
- KINDEREN MOGEN DIT PRODUCT NIET GEBRUIKEN TOT HET JUUST IS GEÏNSTALLEERD.
- ALLEEN VOOR HUISHOUELIJK GEBRUIK.
- WEG HOUDEN VAN VUUR.
- VERWIJDER ALLE VERPAKKING VOORDAT U HET AAN UW KINDEREN GEEFT.
- BEWAAR DE VERPAKKING OM DEZE LATER TE KUNNEN RAADPLEGEN.
- BEWAAR DEZE HANDLEIDING, OMDAT DEZE BELANGRIJKE INFORMATIE MET BETREKING TOT DE VEILIGHEID BEVAT.

Instructies voor montage, onderhoud en een veilig gebruik.

Berg deze aanwijzingen goed op, mocht u ze later willen raadplegen.

1. Het speelgoed moet door een volwassene worden gemonteerd in overeenstemming met de instructies voordat het mag worden gebruikt.
2. Kinderen mogen dit product niet gebruiken voordat het juist is geïnstalleerd.
3. Controleer of alle onderdelen aanwezig zijn voordat u begint met het monteren van het product. Plaats kleine onderdelen op een dienblad of vergelijkbaar oppervlak zodat ze niet kwijtrafen. Het vervaardigingsproces kan er soms toe leiden dat er een scherp randje of afvalmateriaal achterblijft. Wees voorzichtig bij het monteren van dit product.
4. Als er onderdelen ontbreken, gebruik het product dan niet tot vervangende onderdelen zijn geïnstalleerd.
5. Controleer of het product op een vlakke ondergrond is geïnstalleerd. Als dit niet gebeurt, kunnen verbindings- en scharnierstukken onder meer druk komen te staan, waardoor ze in de loop der tijd kapot kunnen gaan.
6. Controleer of het product op een ondergrond met lage impact staat, zoals gras. Plaats het product nooit op een harde ondergrond als beten.
7. Plaats dit product niet in de volle zon.
8. Verwijder alle verpakkingsmateriaal voordat u het product aan kinderen geeft of ze met het product laat spelen.
9. De apparatuur moet aan het begin van elk seizoen en periodiek tijdens gebruiksmomenten worden gecontroleerd om te waarborgen dat deze veilig is. Besteed extra aandacht aan alle verbindingen en bevestigingen.
10. Controleer regelmatig alle moeren en bouten op vastzitten en draai als nodig vast.
11. Controleer alle afdekkingen op bouten en scherpe randen en vervang ze indien nodig.
12. Als onderdelen tekorten van slijtage vertonen, kan het nodig zijn deze te vervangen. Vervang defecte onderdelen in overeenstemming met deze handleiding.
13. Door de natuurlijke eigenschappen van hout is het belangrijk het frame van het speelgoed regelmatig te controleren op splinters, loslaten van oppervlakkige houtlagen of blootstelling van het ruwe hout. Betrokken gebieden moeten worden opgewerkt met ruw schuurpapier om het oppervlak te herstellen en het glad en veilig te maken.
14. Enige wijziging aan dit speelgoed zoals het veranderen of toevoegen van toebehoren, moet worden uitgevoerd in overeenstemming met onze handleiding. Als dit niet gebeurt, komt de garantie te vervallen en kan het product onveilig worden.
15. Controleer of de kleding van kinderen geschikt is voor de spelactiviteit.
16. Plaats speelgoed nooit in de buurt van open vuur.
17. Zorg er bij hard wind voor dat speelgoed dat buiten staat opgesteld, op een beschermde locatie wordt geïnstalleerd en/of veilig wordt verankerd.
18. De leeftijdsaanbeveling voor dit product staat duidelijk aangegeven op de verpakking en in deze handleiding. Houd u hier te allen tijde aan. Toezicht door volwassene(n) is te allen tijde vereist om te waarborgen dat kinderen veilig spelen.
19. Wanneer u deze apparatuur weggooit, doe dit dan op verantwoorde wijze.



ADVERTÊNCIA!

PT

- **CASA DE BRINCAR UTILIZADA SEM DECK** - ESTE PRODUTO ESTÁ PREVISTO PARA SER UTILIZADO POR CRIANÇAS A PARTIR DOS 18 MESES DE IDADE • PESO MÁXIMO DE UTILIZADOR POR UTILIZADOR: 30KGS • O PESO MÁXIMO COMBINADO DE UTILIZADORES PARA ESTE PRODUTO É DE 50 KGS • ESTE PRODUTO CONTÉM COMPONENTES COM PEÇAS PEQUENAS E PONTAS AFIADAS. E NÃO É ADEQUADO PARA CRIANÇAS DE IDADE INFERIOR A 36 MESES ATÉ QUE ESTEJA TOTALMENTE MONTADO.
- **CASA DE BRINCAR UTILIZADA COM DECK** - ESTE PRODUTO DESTINA-SE A SER UTILIZADO POR CRIANÇAS DE IDADES COMPREENDIDAS ENTRE 3+ ANOS • PESO MÁXIMO DE UTILIZADOR POR UTILIZADOR: 30KGS • O PESO MÁXIMO COMBINADO DE UTILIZADORES PARA ESTE PRODUTO É DE 100 KGS

- APENAS PARA USO DOMÉSTICO. PARA UTILIZAÇÃO EM ESPAÇOS EXTERIORES.
- O BRINQUEDO DEVE SER MONTADO POR UM ADULTO ANTES DA UTILIZAÇÃO.
- AS CRIANÇAS NÃO DEVEM USAR ESTE PRODUTO ATÉ QUE ESTEJA DEVIDAMENTE INSTALADO.
- É NECESSÁRIA SUPERVISÃO POR UM ADULTO.
- MANTER AFASTADO DO FOGO.
- REMOVER TODAS AS EMBALAGENS ANTES DE DAR BRINQUEDO À SUA CRIANÇA.
- GUARDE A EMBALAGEM PARA FUTURAS CONSULTAS.
- GUARDE ESTAS INSTRUÇÕES POIS CONTÉM INFORMAÇÕES DE SEGURANÇA IMPORTANTES.

Instruções de montagem, manutenção e utilização segura.

Guarde estas informações para referência futura.

1. Antes da utilização, este brinquedo tem de ser montado por um adulto em exata conformidade com as instruções.
2. As crianças não devem utilizar este produto até que esteja devidamente montado.
3. Certifique-se de que todos os componentes estão presentes antes de iniciar a montagem do produto. Coloque as peças pequenas num tabuleiro ou recipiente semelhante para não as perder. O processo de fabrico pode resultar muito ocasionalmente em arestas afiadas/resíduos, pelo que deve ter cuidado ao montar este produto.
4. Se faltarem peças, não utilize o produto até que sejam montadas peças de substituição.
5. Certifique-se de que o produto é montado em piso nivelado. Caso contrário, as ligações e articulações poderão ser postas sob demasiada tensão e posteriormente falharem.
6. Certifique-se de que este produto é montado numa superfície de impacto suave, como um revestido. Nunca instale este produto em superfícies duras, como cimento.
7. Evite posicionar este produto à luz solar direta.
8. Retire todas as peças de embalagem antes de dar este produto à criança ou de permitir que a criança brinque com ele.
9. O equipamento deve ser verificado por um adulto no início de cada estação e a intervalos regulares durante a época de utilização para garantir o nível de segurança. Preste especial atenção a todas as ligações e fixações.
10. Verifique regularmente todas as porcas e parafusos quanto ao seu aperto, conforme necessário.
11. Verificar todos os revestimentos quanto a parafusos e arestas vivas e substituí-los quando necessário.
12. As peças poderão ter de ser substituídas se exibirem sinais de desgaste ou deterioração. Substitua todas as peças danificadas em conformidade com estas instruções.
13. Devido às características naturais da madeira, é vital verificar a estrutura regularmente quanto a fragmentação, elevação das camadas superficiais da madeira ou áreas de madeira áspera exposta. As áreas afetadas devem ser tratadas com uma lixa grossa de forma a restaurar a suavidade e segurança da superfície.
14. Qualquer alteração a este brinquedo, como mudança ou adição de acessórios, deverá ser feita em conformidade com as nossas instruções. O não cumprimento destas indicações invalidará a garantia e poderá reduzir o nível de segurança do produto.
15. Certifique-se de que o vestuário usado pelas crianças é adequado à atividade.
16. Nunca coloque brinquedos próximo de fogo.
17. Com ventos fortes, certifique-se de que os brinquedos de exterior são movidos para um local abrigado e/ou são devidamente escorados.
18. A recomendação etária relativa a este produto está claramente identificada na embalagem e nestas instruções. Cumpra-a de forma estrita. Para garantir que as crianças brincam em segurança, é necessário que sejam sempre supervisionadas por adultos.
19. Quando eliminar este produto, faça-o de forma responsável.



OSTRZEŻENIE!

PL

- **DOMEK DO ZABAWY BEZ PODESTU** - TEN PRODUKT JEST PRZEZNACZONY DO UŻYCIA PRZEZ DZIECI OD 18 MIESIĄCA ŻYCIA • MAKSYMALNA WAGA UŻYTKOWNIKA, NA UŻYTKOWNIKA: 30KGS • MAKSYMALNA OGÓLNA MASA UŻYTKOWNIKÓW TEGO PRODUKTU WYNOŚI 50 KGS • TEN PRODUKT ZAWIERA ELEMENTY, KTÓRE MAJĄ MAŁE CZĘŚCI I OSTRE PUNKTY. DO MOMENTU PEŁNEGO ZŁOŻENIA NIE JEST ODPOWIEDNI DLA DZIECI PONIŻEJ 36 MIESIĘC.
- **DOMEK DO ZABAWY Z PODESTEM** - TEN PRODUKT PRZEZNACZONY JEST DLA DZIECI W WIEKU OD 3+ LAT • MAKSYMALNA WAGA UŻYTKOWNIKA, NA UŻYTKOWNIKA: 30KGS • MAKSYMALNA OGÓLNA MASA UŻYTKOWNIKÓW TEGO PRODUKTU WYNOŚI 100 KGS

- TYLKO DO UŻYTKU DOMOWEGO. DO UŻYTKU NA ZEWNĄTRZ.
- PRZED ROZPOCZĘCIEM UŻYTKOWNIA ZABAWKA MUSI BYĆ ZMONTOWANA PRZEZ OSOBĘ DOROSŁĄ.
- DO MOMENTU PRAWIDŁOWEGO ZMONTOWANIA DZIECI NIE MOGĄ UŻYWAĆ TEGO PRODUKTU.
- WYMAGAMY NADZÓR OSOBY DOROSŁEJ.
- PRZECHOWYWAĆ Z DALA OD OGNIA.
- NALEŻY UŚUNĄĆ WSZYSTKIE OPAKOWANIA PRZED ROZPOCZĘCIEM KORZYSTANIA Z PRODUKTU PRZEZ DZIECI.
- OPAKOWANIE NALEŻY ZACHOWAĆ DO WYKORZYSTANIA W PRZYSZŁOŚCI.
- INSTRUKCJE NALEŻY ZACHOWAĆ, PONIEWAŻ ZAWIERAJĄ ONE WAŻNE ZASADY BEZPIECZEŃSTWA.

Instrukcje dotyczące montażu, konserwacji oraz bezpiecznego użytkowania.

Informacje należy zachować do wykorzystania w przyszłości.

1. Przed użyciem zabawka musi być złożona przez dorosłego dokładnie według instrukcji.
2. Dzieciom nie wolno używać tego produktu przed odpowiednim montażem.
3. Przed rozpoczęciem montażu produktu, sprawdź, czy są wszystkie części. Wyłóż małe części na tacy lub czymś podobnym, żeby się nie zgubiły. W związku z procesem produkcji w nielicznych przypadkach produkt może zawierać ostre krawędzie/odpady, a więc należy zachować ostrożność podczas montażu tego produktu.
4. Jeśli brakuje jakichś części, nie używaj tego produktu, aż części zamienne zostaną zamocowane.
5. Produkt powinien być ułożony na równej powierzchni. W innym razie połączenia i przeguby mogą być dodatkowo obciążone i z czasem mogą zepsuć się.
6. Produkt powinien stać na miękkiej powierzchni, np. na trawie. Nigdy nie należy umieszczać produktu na twardej powierzchni, takiej jak beton.
7. Należy unikać umieszczania tego produktu w pełnym słońcu.
8. Zanim dasz lub pozwolisz dzieciom na zabawę tym produktem, usuń wszystkie części opakowania.
9. Dorosły powinien sprawdzić każdorazowo przed rozpoczęciem zabawy oraz w regularnych odstępach czasu w sezonie korzystania z tego sprzętu, aby zapewnić bezpieczeństwo. Zwróć szczególną uwagę na wszystkie połączenia i zapięcia.
10. Regularnie sprawdzaj dokręcenie wszystkich śrub i nakrętek i w razie potrzeby dociągaj je.
11. W razie potrzeby sprawdź, czy wszystkie nakrętki i śruby są dokręcone.
12. Jeśli części mają oznaki zużycia, mogą wymagać wymiany. Wszelkie uszkodzone części należy wymienić zgodnie z instrukcjami.
13. Ze względu na naturalne cechy drewna, należy regularnie sprawdzać, czy w konstrukcji z belek doszło do rozszczepiania fragmentów drewna, podnoszenia się wierzchnich warstw drewna lub powierzchnia drewna jest nierówna. Takie części należy wyrównać gruboziarnistym papierem ściernym, aby przywrócić gładką powierzchnię, która będzie bezpieczna w użytkowaniu.
14. Dokonywanie wszelkich zmian w tej zabawce, np. wymiana lub dodawanie akcesoriów powinno być wykonywane zgodnie z tymi instrukcjami. W przypadku niezastosowania się, gwarancja zostaje unieważniona, a produkt może nie być bezpieczny do użytku.
15. Należy zadbać, aby odzież dzieci była odpowiednia do danej zabawy.
16. Nigdy nie należy umieszczać zabawek blisko ognia.
17. Przy dużym wietrze zabawki, z których korzysta się na zewnątrz, należy przenieść do ostojętego miejsca oraz/lub odpowiednio je przymocować.
18. Zalecenia odnośnie grupy wiekowej, dla której przeznaczony jest ten produkt są jasno określone na opakowaniu i w tych instrukcjach. Należy zawsze stosować się do nich. Przez cały czas wymagany jest dozór osoby dorosłej, aby dopilnować, że dzieci bawią się bezpiecznie.
19. Jeśli chcesz wyrzucić ten produkt, zrób to w sposób odpowiedzialny.



لاستخدام المنزلي فقط. للاستخدام في الأماكن المفتوحة.
يجب تجميع اللعبة على يد شخص بالغ قبل استخدامها.
يلزم إشراف البالغين.
ابق بعيداً عن النيران.
قم بإزالة جميع العنوات قبل إعطائها لأطفالك.
يرجى الاحتفاظ بهذه المعلومات للرجوع إليها في المستقبل.
رجى الاحتفاظ بالتعليمات لأنها تحتوي على معلومات أمان مهمة.

يتم اللعب المستخدم بدون منصبة
صُمم هذا المنتج للأطفال الذين تتراوح أعمارهم بين 18+ أشهر
أقصى وزن للمستخدم الواحد هو 30 KGS كجم.
أقصى وزن لإجمالي مستخدم هذا المنتج هو 50 KGS كجم.
يحتوي هذا المنتج على أجزاء صغيرة وغير مناسبة للأطفال الذين تقل أعمارهم عن 36 شهراً حتى
يتم تجميعه بالكامل.

يتم ألعاب خشبي منى على منصبة
صُمم وزن المنتج للأطفال الذين تتراوح أعمارهم بين 3+ سنوات
أقصى وزن للمستخدم الواحد هو 30 KGS كجم.
أقصى وزن لإجمالي مستخدم هذا المنتج هو 100 KGS كجم.

تعليمات التركيب والصيانة والاستخدام الآمن

يرجى الاحتفاظ بهذه المعلومات للرجوع إليها في المستقبل.

يرجى فحص جميع الصواميل والمسامير دورياً للتأكد من ربطها وإحكام ربطها بالقدر
المطلوب.

من المهم فحص إطار اللعب بانتظام للتأكد من عدم وجود تشققات أو رفع لطبقات
الخشب السطحية أو انكشاف الخشب الخشن، بسبب الخصائص الطبيعية للأخشاب.

يجب فرك المناطق المتضررة باستخدام صنفرة خشنة لاستعادة السطح الملمس الآمن
يجب إجراء أي تغييرات على هذه اللعبة، مثل تغيير أحد الملحقات أو إضافته، وفقاً
لتعليماتها. وعدم الالتزام بذلك سيلغي الضمان الذي حصلت عليه ويظهله وقد يؤدي إلى
عدم سلامة المنتج.

تأكد من أن ملابس الأطفال تتناسب مع نشاط اللعب.

العمر الموصى به لاستخدام هذا المنتج مدون بوضوح على الغلاف وفي هذه التعليمات.
يرجى الالتزام به طوال الوقت.

يلزم وجود إشراف دائم من الكبار لضمان لعب الأطفال بأمان.

عند التخلص من هذا الجهاز، يرجى القيام بذلك بطريقة مسؤولة.

للتحقق من إحكام ربط جميع الصواميل والمسامير عند الحاجة.

وللتحقق من سلامة جميع الأغذية والبراني والحواف العادية، واستبدالها عند الحاجة.

يجب أن يقوم شخص بالغ بتركيب اللعبة قبل الاستخدام متبعاً التعليمات بدقة

يُمنع استخدام الأطفال لهذا المنتج حتى يتم تركيبه بالشكل الصحيح

تحقق من وجود جميع الأجزاء قبل البدء في تركيب المنتج

ضع الأجزاء الصغيرة على صينية أو ما شابه لضمان عدم فقدها.

أحياناً ما تتسبب عملية التصنيع في وجود حواف حادة/نفايات، لذا يرجى توكي الحذر
عند تركيب هذا المنتج

في حالة فقدان أي جزء من الأجزاء لا تستخدم المنتج إلى أن يتم تركيب الأجزاء البديلة.

تأكد من وضع المنتج على أرض مستوية. فقد يؤدي عدم القيام بذلك إلى ضغط إضافي على
الروابط والمفصلات ومع الوقت قد يؤدي ذلك إلى تلفها.

تأكد من وضع المنتج على سطح ملمس آمن مثل الأعشاب.

لا تضع المنتج على أسطح صلبة مثل الخرسانة.

تجنب وضع هذا المنتج أمام أشعة الشمس المباشرة.

قم بإزالة جميع أغلفة اللعبة قبل إعطائها للأطفالك أو السماح لهم باللعب بها

يجب على أحد الأشخاص البالغين فحص الأجهزة في بداية كل موسم وعلى فترات منتظمة
خلال موسم الاستخدام للتأكد من سلامتها

يجب توجيه اهتمام خاص بجميع الوصلات والمثبتات

فقد يلزم إستبدال الأجزاء في حالة ظهور علامات على تأكلها وتلفها. استبدل أي أجزاء
معيبة وفقاً لهذه التعليمات.

Wood Treatment Traitement du bois

Holzbehandlung • Tratamiento de Madera • Trattamento del Legno

Wood treatment not supplied
(non fornito)

(nicht enthalten)

(no suministrado)

(non in dotazione)

(Niet geleverd)

(Não incluídas)

(Brak w zestawie)

غير مزود

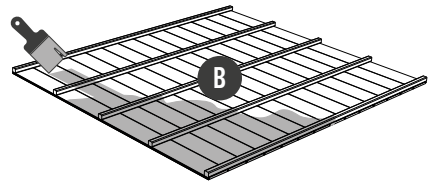
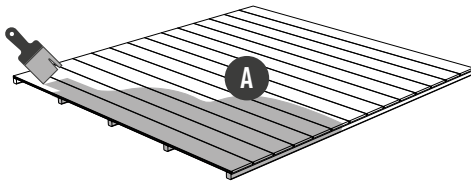

EN

Important Warning! - It is essential that this product has an application of a suitable child/ environmentally friendly wood treatment before being assembled. Treat all panels - on all sides.

ES

Importante: Aviso - Es fundamental aplicar a este producto una capa de tratamiento para madera apto para niños y respetuoso con el medio ambiente (no suministradas). Trate todos los paneles, por todos sus lados.

PT

Importante! Advertência! - É essencial que este produto receba uma aplicação de tratamento ecológico/ seguro para crianças antes da sua montagem (não incluídas). Trate todos os painéis de todos os lados.

FR

Mise en garde importante! - Il est essentiel d'appliquer sur ce produit un traitement pour les bois respectueux de l'environnement et des enfants avant de le monter (non fourni). Traiter tous les panneaux de chaque côté.

IT

Avvertenza importante! - È essenziale che prima di essere assemblato questo prodotto sia sottoposto a trattamento del legno ecompatibile/adatto ai bambini (non in dotazione). Trattare tutti i pannelli - da ogni lato.

PL

Ważne! Warnung - Przed złożeniem tego produktu należy zastosować środek konserwacji drewna odpowiedni dla dzieci/przyjazny dla środowiska.

DE

Wichtige Warnung! - Es ist überaus wichtig, dass dieses Produkt vor der Montage mit einem geeigneten kinder- und umweltfreundlichen Holzschutzmittel behandelt wird (nicht enthalten). Behandeln Sie alle Teile an allen Seiten.

NL

Belangrijk! Waarschuwing - Het is van essentieel belang dat dit product een voor kinderen geschikte en milieuvriendelijke behandeling van het hout ondergaat voordat het wordt gemonteerd.

AR

تحذير! مهم! من الضروري أن يُعالج هذا المنتج معاملة خشبية بيئية/ مناسبة للطفل قبل التركيب

Safe Play Area • Espace de jeu sécurisé

Sicherer Spielbereich • Zona de juegos segura • Area giochi sicura

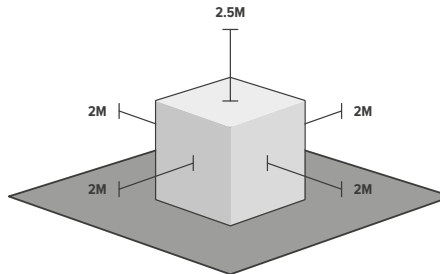

EN The safe play area refers to the zone extending 200cm around the toys on all sides and 250 cm above the toy. The safe play area must be free from all obstacles. Ensure your product is sited on level ground.

ES El término zona segura de juego hace referencia a la zona que abarca un radio de 200 cm en torno al juguete y 250 cm por encima del juguete. La zona segura de juego debe estar despejada y libre de todo obstáculo. Asegúrese de situar el producto sobre un suelo nivelado.

PT A área de segurança refere-se à zona que se estende 200 cm para todos os lados para além do brinquedo e 250 cm acima do brinquedo. A área livre não deve conter qualquer obstáculo. Certifique-se de que o produto é montado em piso nivelado.

FR L'espace de sécurité se rapporte à la zone de 200 cm qui s'étend de tous les côtés autour des jeux et à la zone de 250 cm qui s'étend au-dessus du jeu. L'espace de sécurité doit être libre. Veiller à installer le produit sur une surface plane.

IT L'area di gioco sicura si riferisce alla zona che si estende per 200 cm su tutti i lati attorno all'insieme da gioco e per 250 cm sopra l'apparato. L'area di gioco sicura deve essere priva di ostacoli. Assicurarsi che il prodotto sia posizionato in piano.

PL Wolna przestrzeń bezpiecznej zabawy to strefa 200 cm wokół zabawki oraz 250 cm nad zabawką. W wolnej przestrzeni bezpiecznej zabawy nie powinno być żadnych przeszkód. Produkt powinien być ułożony na równej powierzchni.

DE Der sichere Spielbereich bezieht sich auf eine Zone von 200 cm rund um das Spielzeug sowie 250 cm oberhalb des Spielzeugs. Der sichere Spielbereich muss frei von allen Hindernissen sein. Sicherstellen, dass das Produkt auf ebenem Untergrund steht.

NL Het veilige speelgebied betreft de zone die zich 2 meter aan alle zijden rond de speeltoestellen bevindt en 2,5 meter boven het speeltoestel. Het veilige speelgebied moet vrij zijn van enig obstakel. Controleer of het product op een vlakke ondergrond is geplaatst.

AR تشير منطقة اللعب الآمن إلى المنطقة التي تمتد 200 سم حول الألعاب من جميع الجوانب و250 سم فوق الألعاب. يجب أن تكون منطقة اللعب الآمنة خالية من أي عوائق. تأكد من وضع المنتج على أرض مستوية.

Dimensions Dimensions

Maße • Dimensiones • Dimensioni

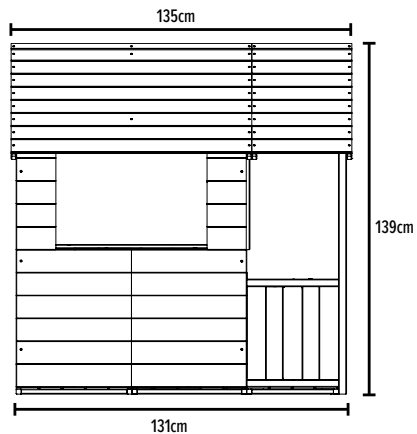
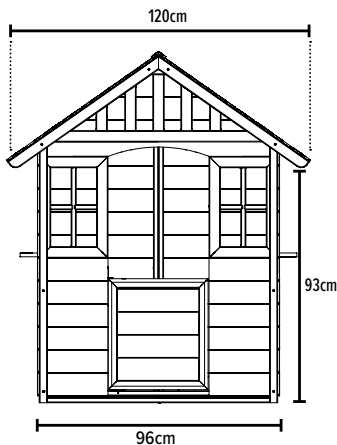

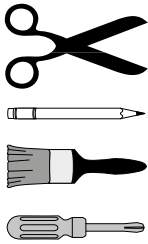

NOT INCLUDED • NON INCLUS
• NICHT ENTHALTEN • NO INCLUIDO • NON INCLUSO

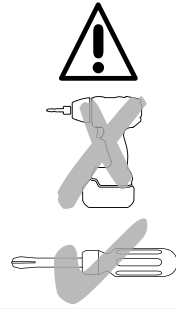
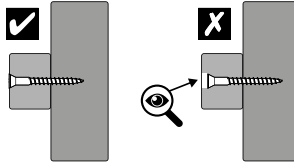

Contents • Contenu

Inhalt • Contenido • Contenuti



MW9275 x4



MW9289 x4

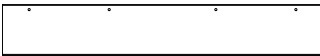

MW9309 x2



MW9318 x1



MW2217 x1



MW9340 x1



MW9315 x2

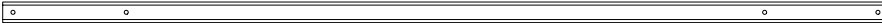

MW9312 x2



MW9317 x1

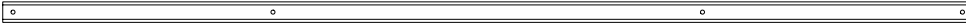

MW9341 x1

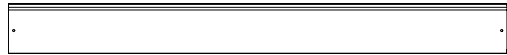

MW9314 x12



MW9316 x4

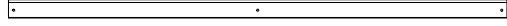

MW9290 x2



PM1970 x1

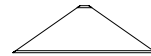

MW2113 x1

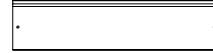

MW9319 x16

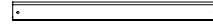

MW9291 x2



MW2116 x1

SP5395



3.5 x 16mm x22
FA4529

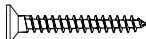

3.5 x 35mm x21
FA4525

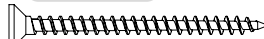

3.5 x 50mm x10
FA4523

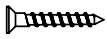

3.5 x 20mm x80
FA4542

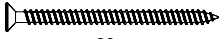

3.5 x 40mm x36
FA4522

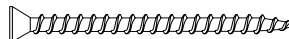

3.5 x 60mm x4
FA4541

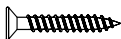

3.5 x 30mm x19
FA4513

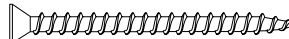

4 x 60mm x2
FA4557

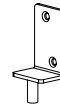

PR5373 x1

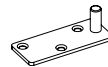

PR6859B x1



FA6210 x2
M6x12mm



PR6960 x1

Contents • Contenu

Inhalt • Contenido • Contenuti

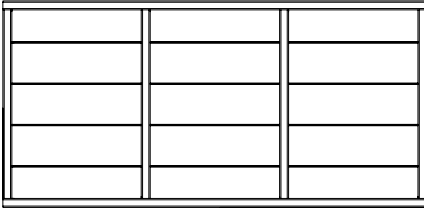

WP3000 x1

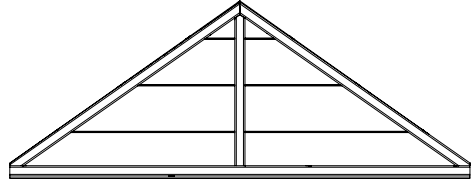

WP3011 x1

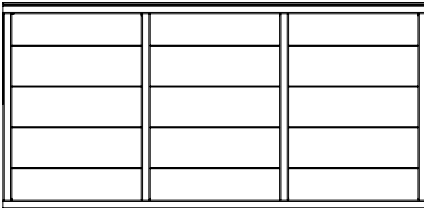

WP3001 x1

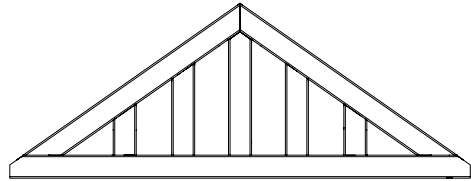

WP3016 x1

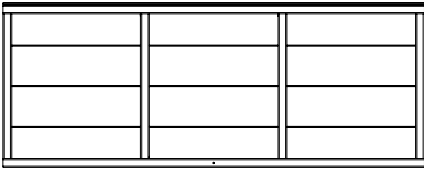

WP3002 x1

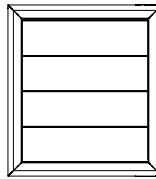

WP3015 x1

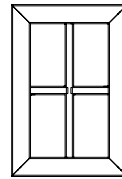

WP3022 x2

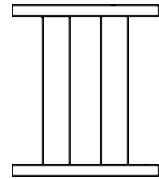

WP3019 x2

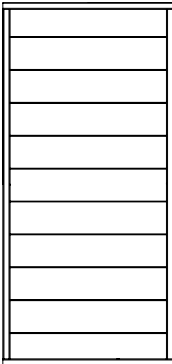

WP3003 x1

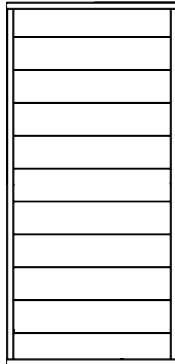

WP3004 x1

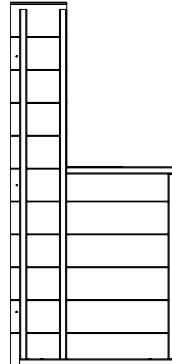

WP3007 x2

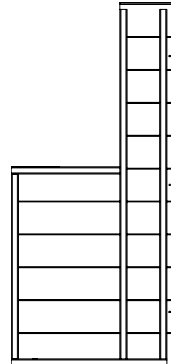

WP3008 x2

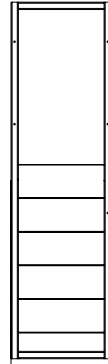

WP3020 x1

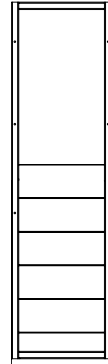

WP3021 x1

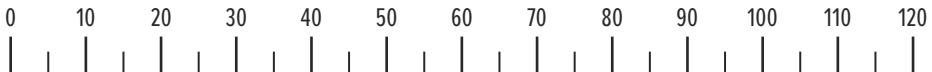

MM

1

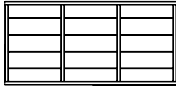

WP3000 x1

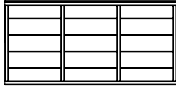

WP3001 x1



WP3002 x1

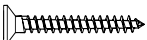

FA4525 - 3.5 x 35mm x6

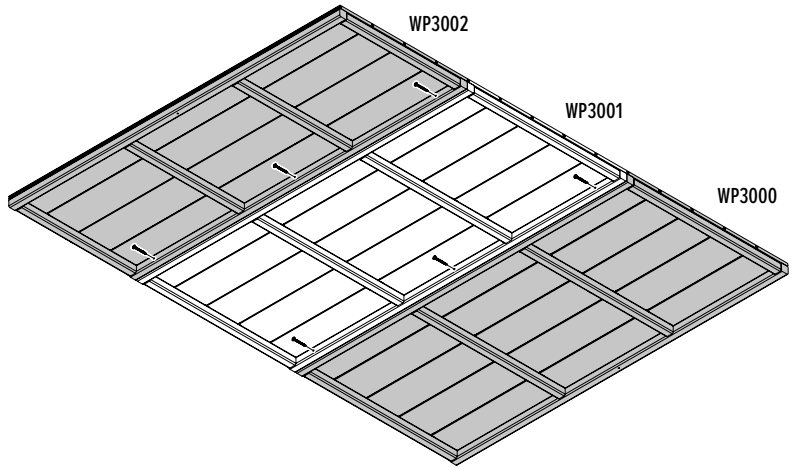

2

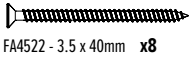

FA4522 - 3.5 x 40mm x8



WP3021 x1



WP3020 x1



MW9317 x1



MW9341 x1

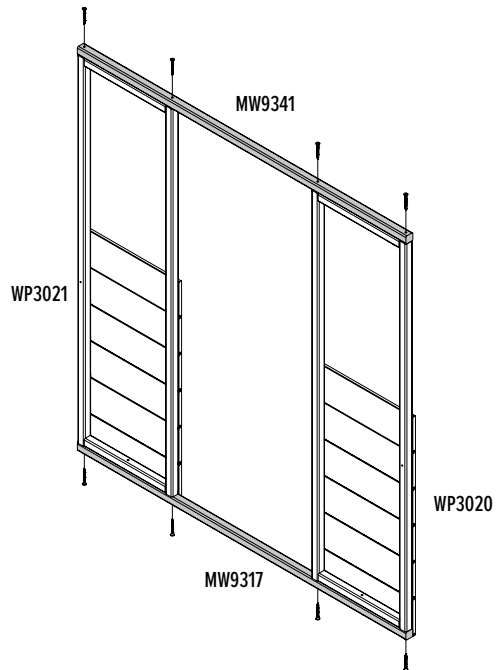

3

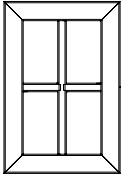

WP3022 x2

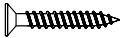

FA4526 - 3.5 x 30mm x8

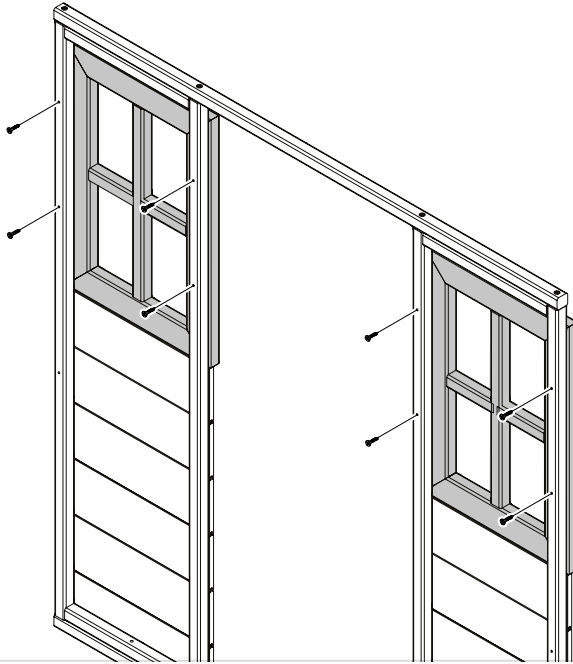

4



MW9318 x1



FA4529 - 3.5 x 16mm x4

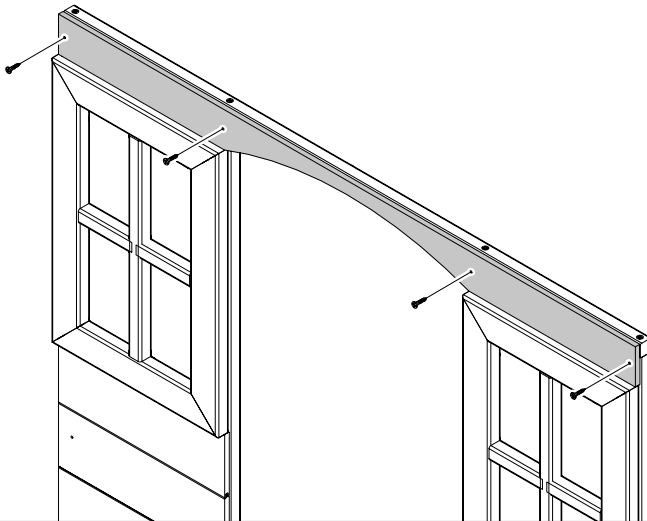

5

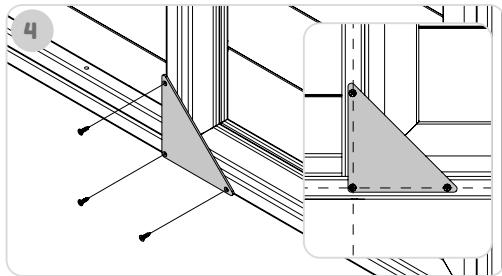
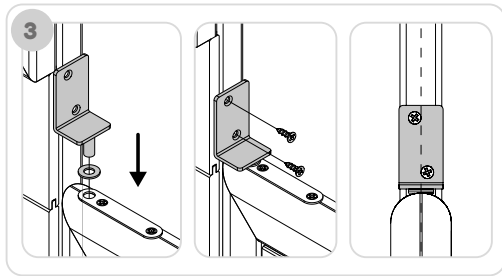
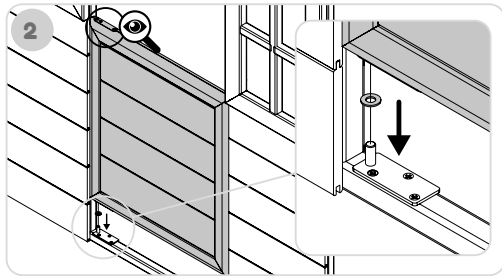
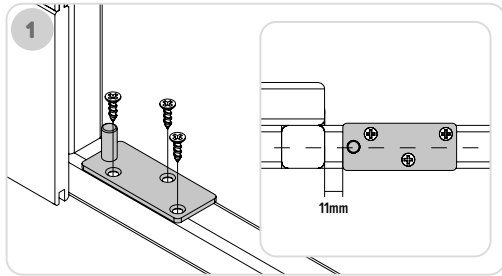
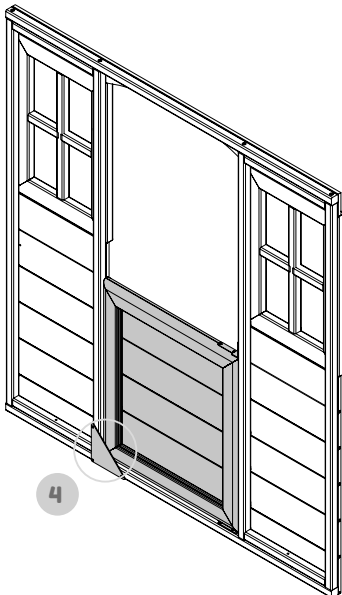
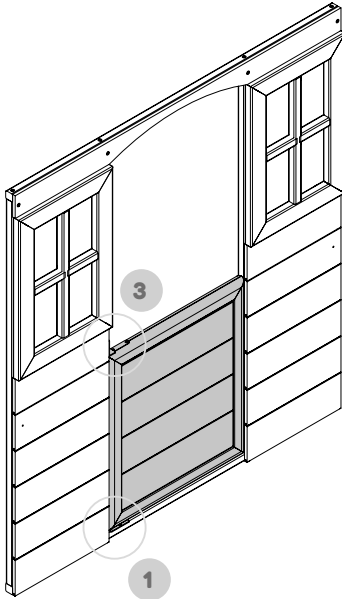
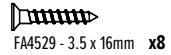
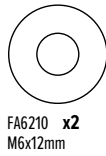
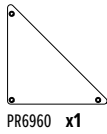
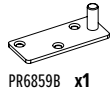
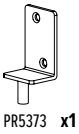

6

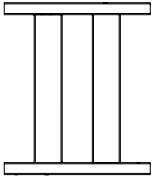

WP3019 x2

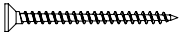

FA4523 - 3.5 x 50mm x4

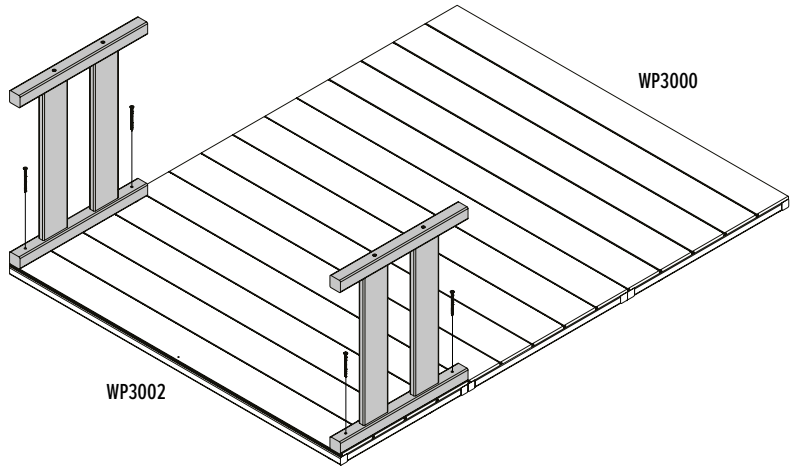

7

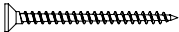

FA4541 - 3.5 x 60mm x4

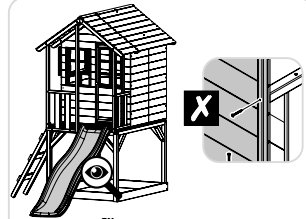
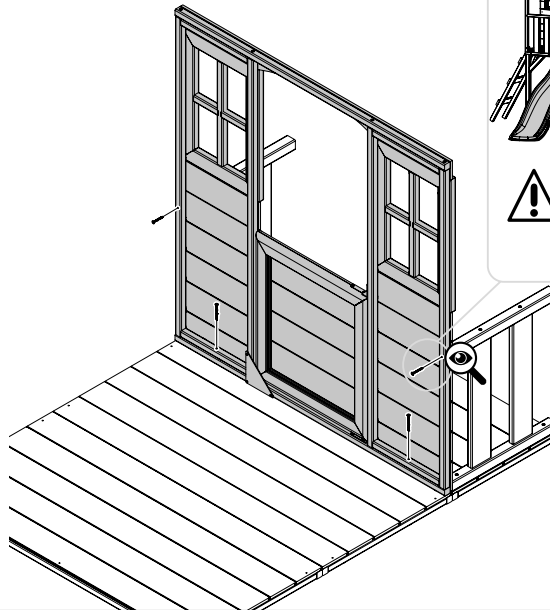

EN
DO NOT ADD SCREW IF PLAYHOUSE BEING
ADDED TO A DECK WITH SLIDE.

FR
N'AJOUTEZ **PAS** DE VIS SI LA MAISONNETTE
EST AJOUTÉE À UNE PLATEFORME **AVEC**
TOBOGGAN.

8

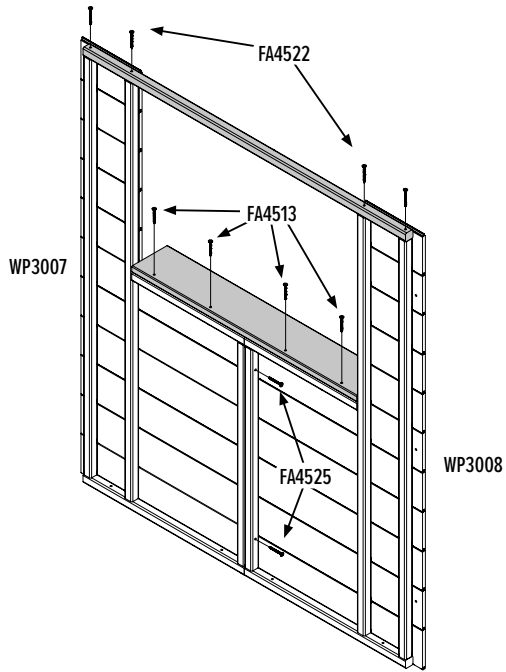
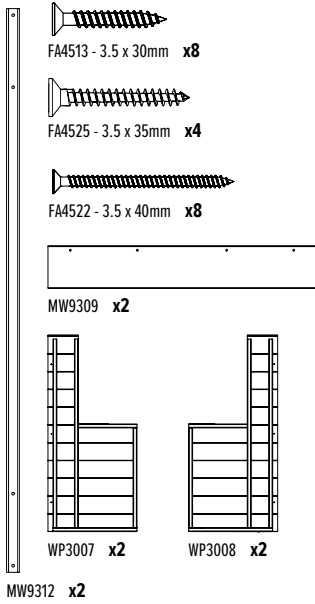

x2

9

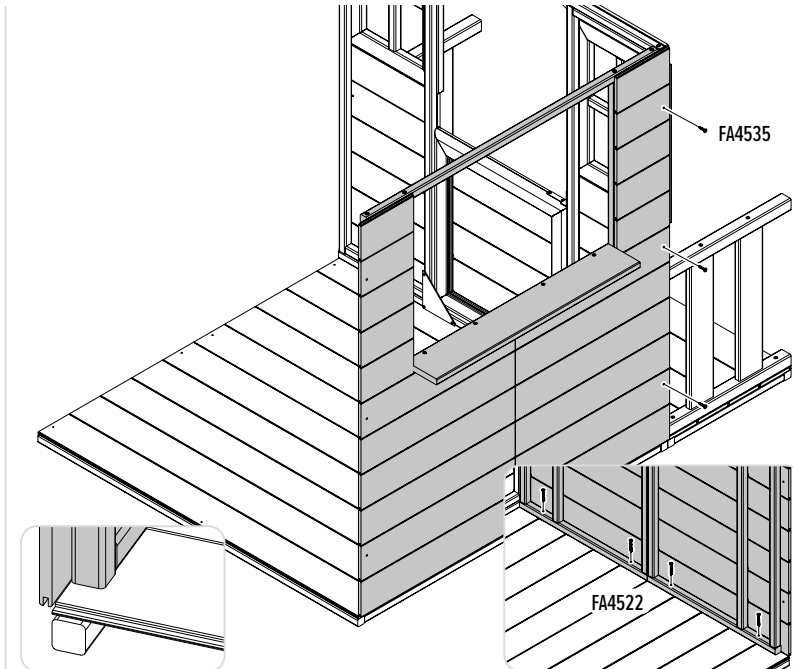
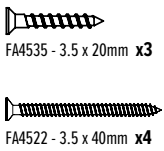

10

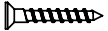

FA4535 - 3.5 x 20mm x3



FA4522 - 3.5 x 40mm x4

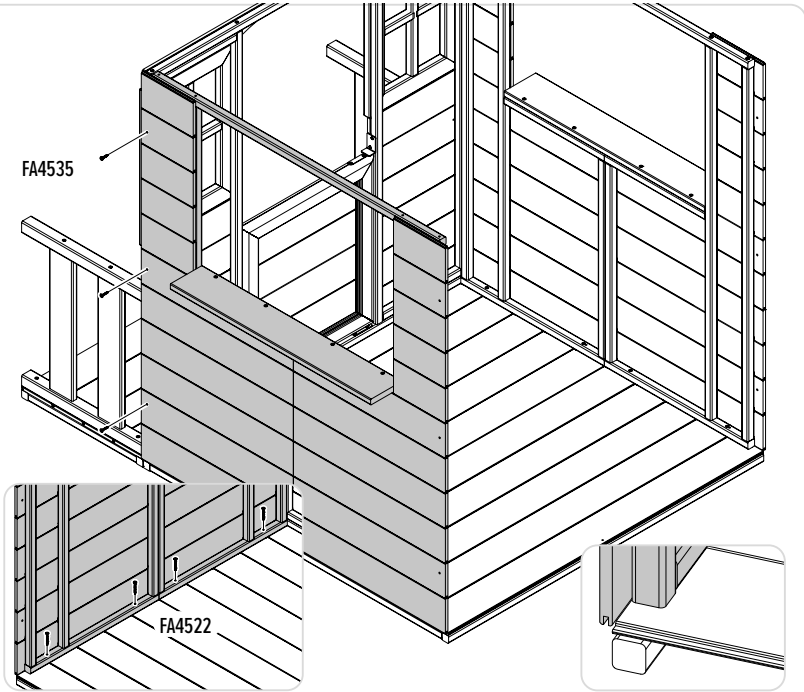

11

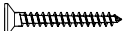

FA4525 - 3.5 x 35mm x3

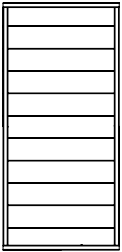

WP3003 x1

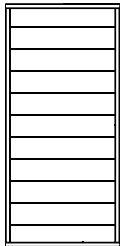

WP3004 x1

WP3003

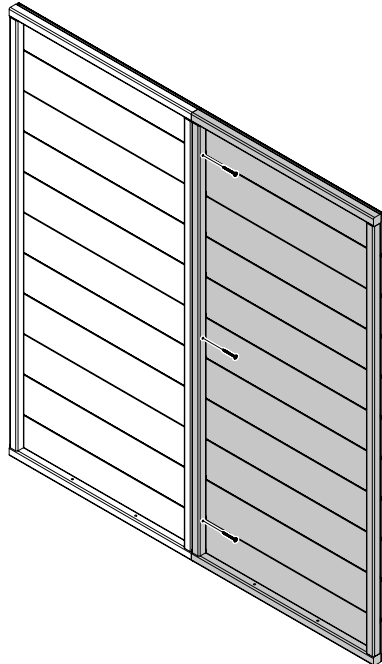

WP3004

12

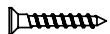

FA4535 - 3.5 x 20mm x6

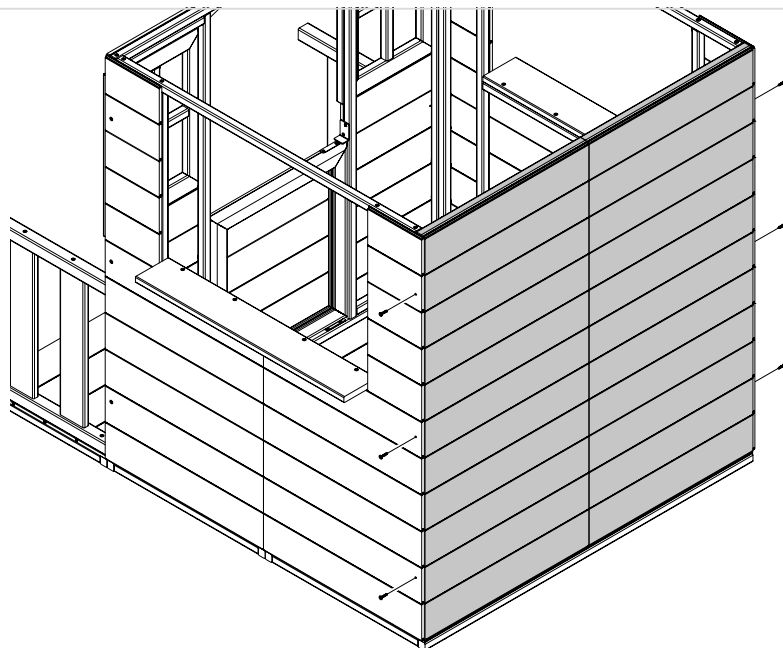

13



FA4522 - 3.5 x 40mm x4

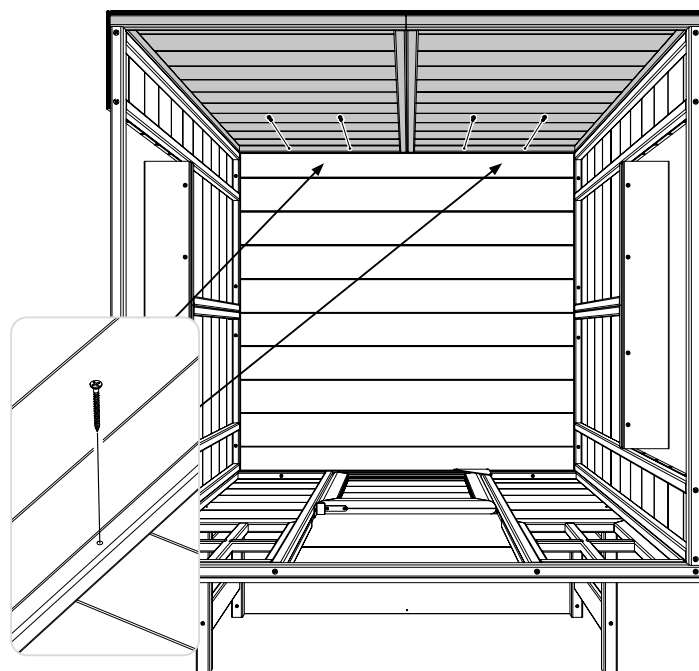

14

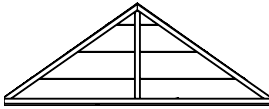

WP3011 x1

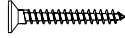

FA4525 - 3.5 x 35mm x2

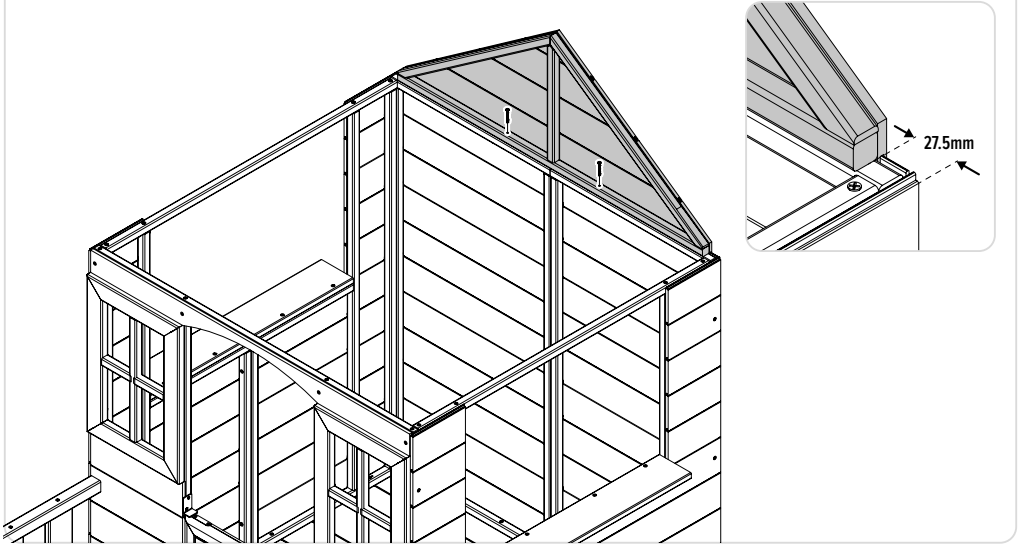

15

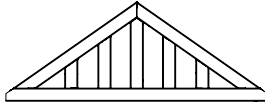

WP3016 x1

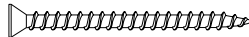

FA4557 - 4 x 60mm x2

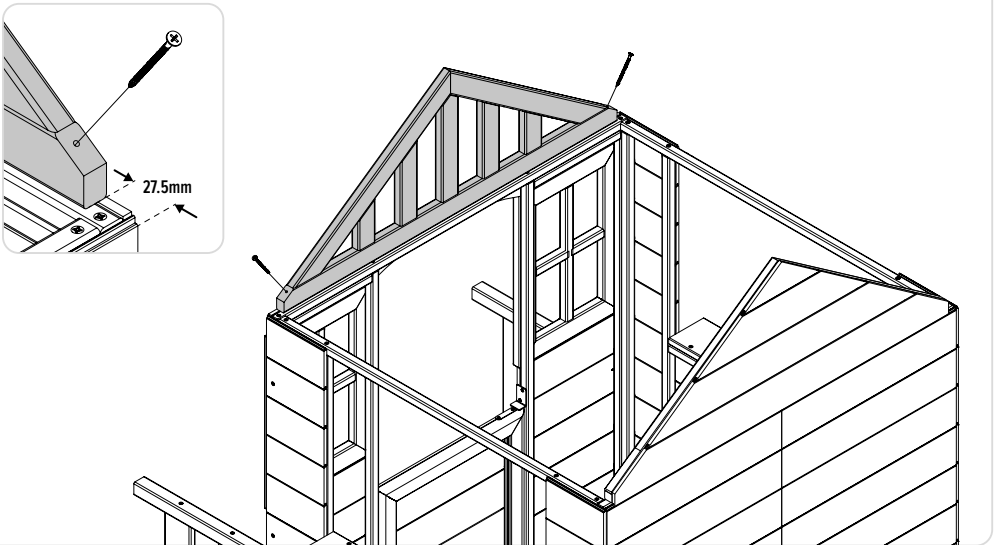

16

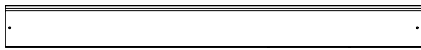

MW9314 x12

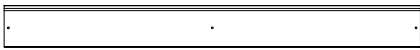

MW9316 x4

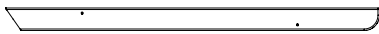

MW9289 x4

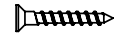

FA4535 - 3.5 x 20mm x32

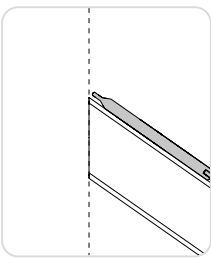
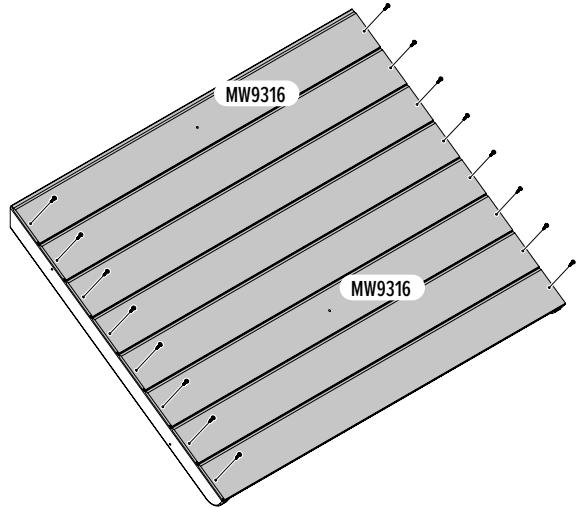

x2

17

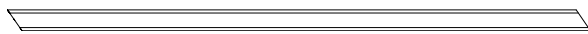

MW9315 x2

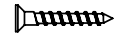

FA4535 - 3.5 x 20mm x4

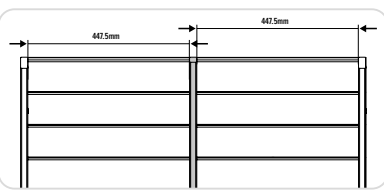
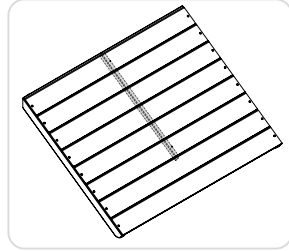
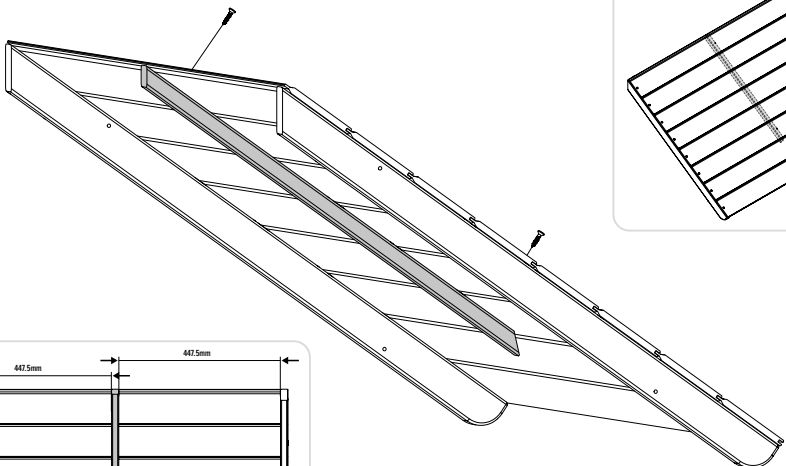

x2

18

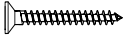

FA4525 - 3.5 x 35mm x4

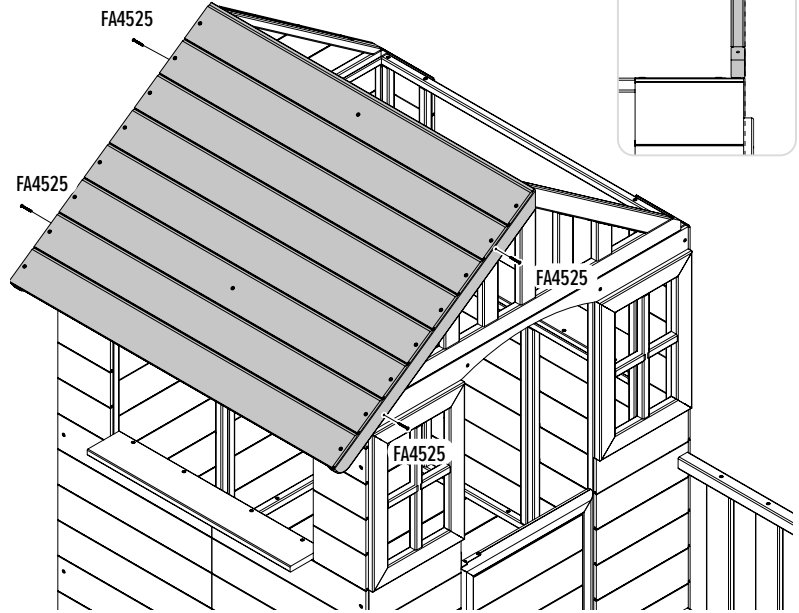

19

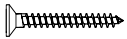

FA4525 - 3.5 x 35mm x4

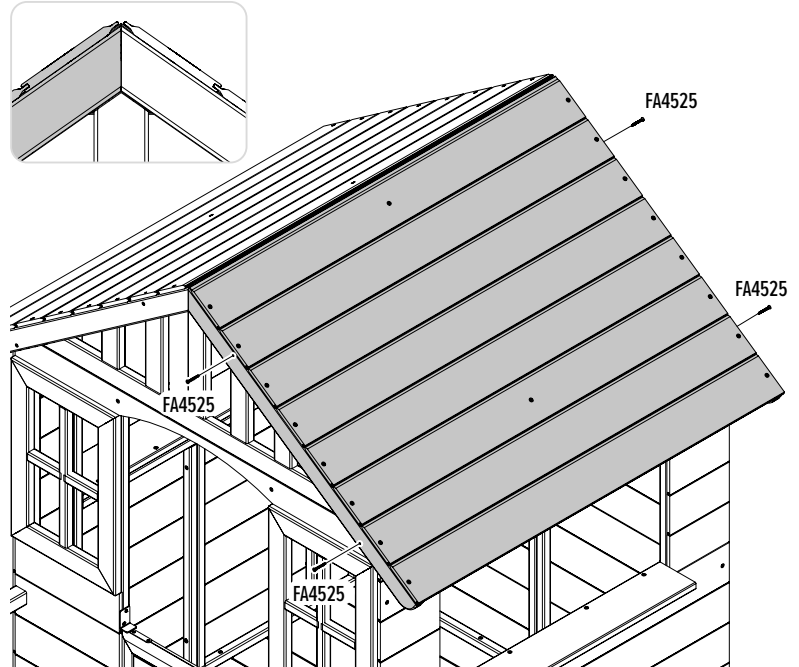

20



MW9319 x16



MW9275 x4

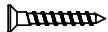

FA4535 - 3.5 x 20mm x32

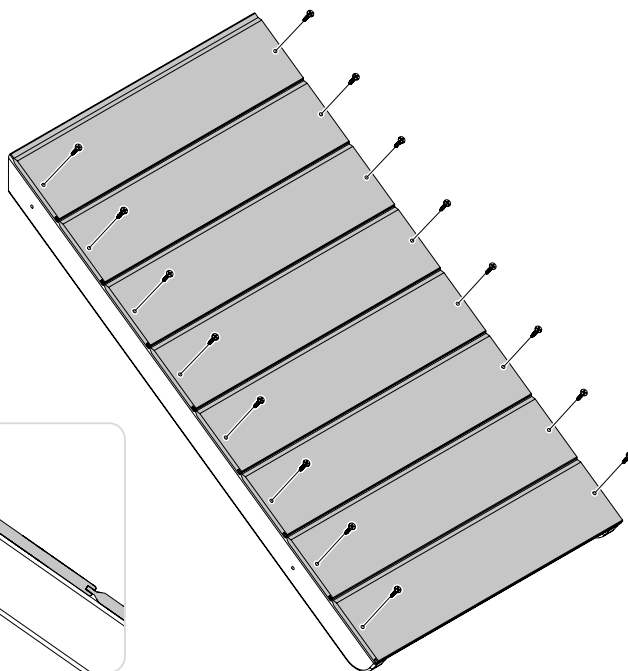
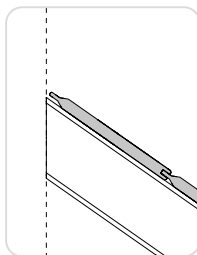

x2

21

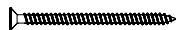

FA4522 - 3.5 x 40mm x4

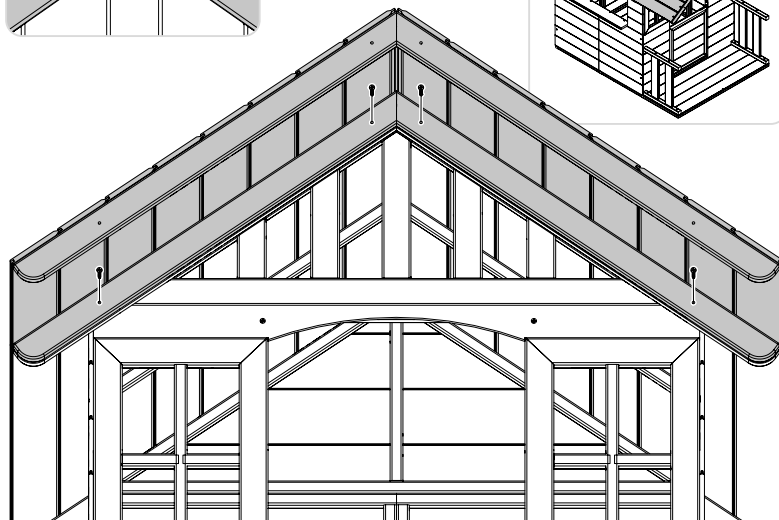
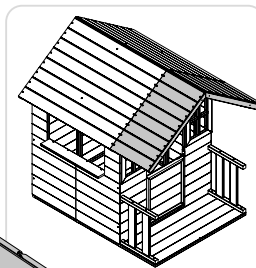
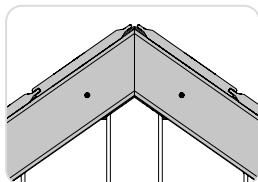

22



MW2113 x1



FA4525 - 3.5 x 35mm x2

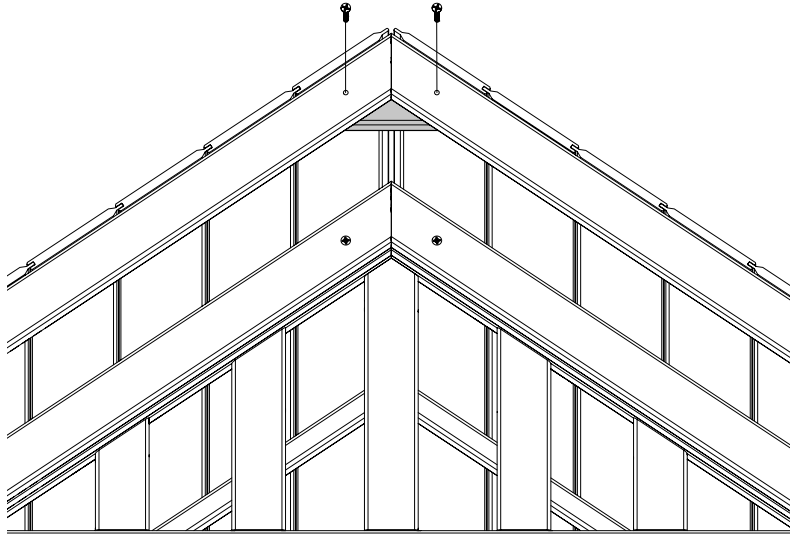

23



MW2217 x1

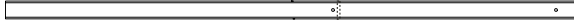

MW9340 x1

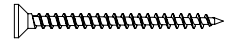

FA4523 - 3.5 x 50mm x6

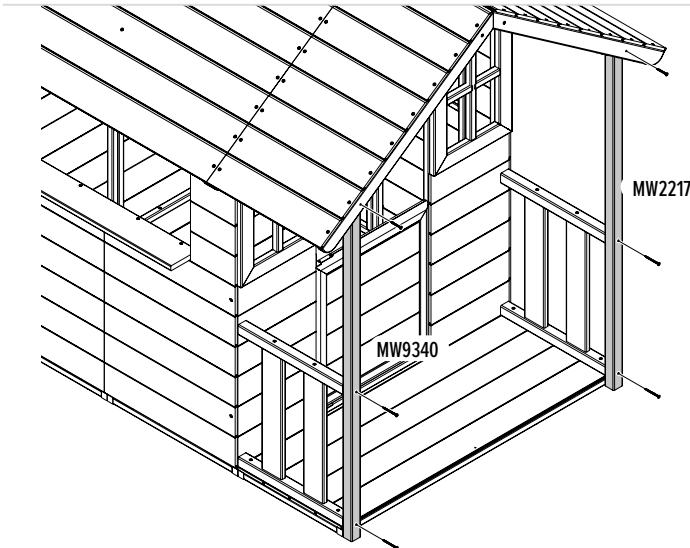

24

MW2116 x1

FA4526 - 3.5 x 30mm x3

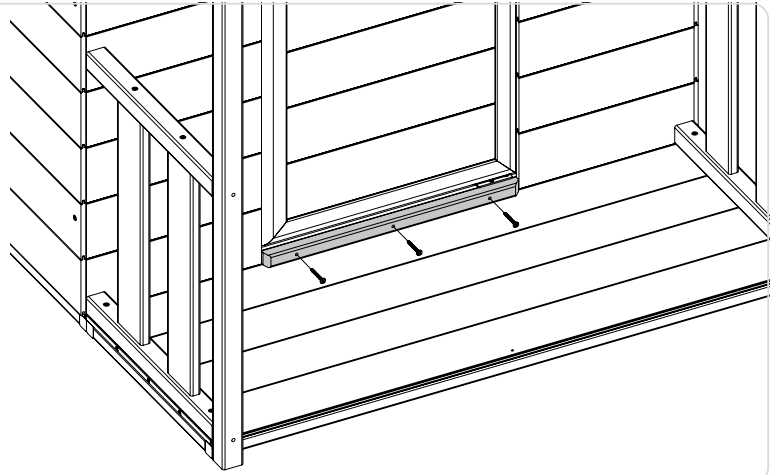

25

MW9290 x2

MW9291 x2

PM1970 x1

FA4529 - 3.5 x 16mm x10

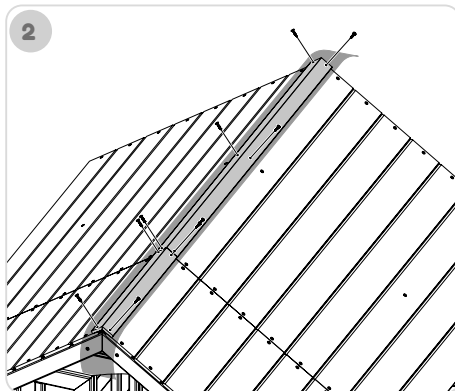
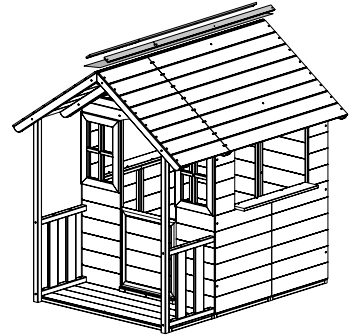
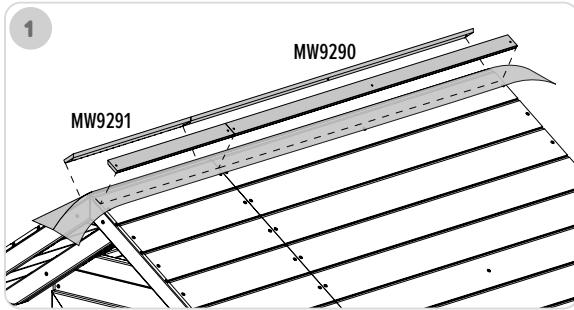

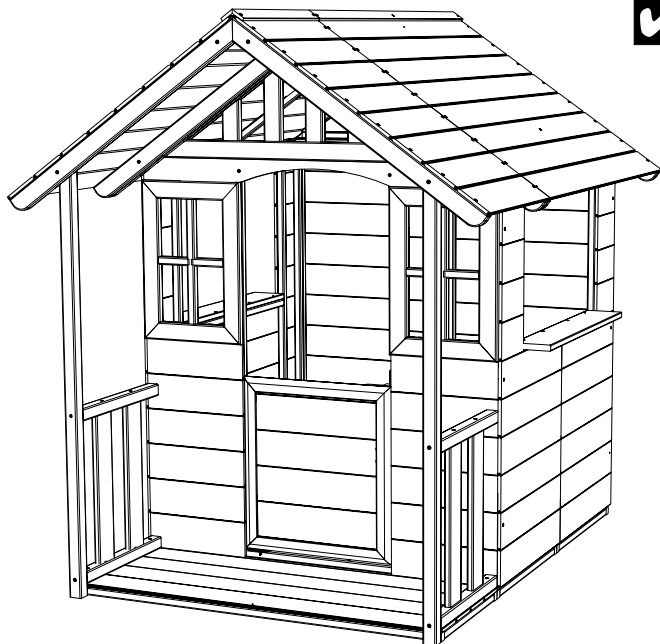

**EN**

Thank you!

Thank you for purchasing this product.

For Customer Service and help with your product please email customerservice@tptoys.com or use the contact us page www.tptoys.com/pages/contact-us

For product guarantee information visit www.tptoys.com/pages/guarantees

For spares & warranty enquiries for your product please visit www.tpspares.com or use the spares contact page www.tpspares.com/pages/contact-us

FR

Merci!

Merci d'avoir acheté ce produit.

Pour toute question, besoin d'assistance, demande de pièces détachées ou prise en charge dans le cadre de la garantie, notre service client est à votre disposition.

Vous pouvez le contacter par e-mail à serviceclients@mookie.eu ou directement via notre page : www.fr.tptoys.com/pages/nous-contacter

Des informations complémentaires sur les conditions et la durée de garantie sont également disponibles sur la page : <https://www.fr.tptoys.com/pages/garanties>

DE

Danke schön!

Vielen Dank, dass Sie dieses Produkt gekauft haben. Bei Fragen, für Unterstützung, Ersatzteilenfragen oder Garantieleistungen steht Ihnen unser Kundendienst gerne zur Verfügung.

Sie können ihn per E-Mail unter serviceclients@mookie.eu oder direkt über unsere Seite Kontakt erreichen : www.fr.tptoys.com/pages/nous-contacter
Weitere Informationen zu den Garantiebedingungen und -dauer finden Sie auch auf der Seite Garantien : <https://www.fr.tptoys.com/pages/garanties>

ES

¡Gracias!

Gracias por comprar este producto. Si tiene alguna pregunta, necesita ayuda, desea solicitar piezas de repuesto o solicitar asistencia en el marco de la garantía, nuestro servicio de atención al cliente está a su disposición.

Puede ponerse en contacto con él por correo electrónico en serviceclients@mookie.eu o directamente a través de nuestra página Contacte con nosotros : www.fr.tptoys.com/pages/nous-contacter

En la página Garantías también encontrará información adicional sobre las condiciones y la duración de la Garantía : <https://www.fr.tptoys.com/pages/garanties>

IT

Grazie!

Grazie per aver acquistato questo prodotto. Per qualsiasi domanda, richiesta di assistenza, richiesta di pezzi di ricambio o assistenza in garanzia, il nostro servizio clienti è a vostra disposizione. Potete contattarlo via e-mail all'indirizzo serviceclients@mookie.eu o direttamente tramite la nostra pagina Contattaci : www.fr.tptoys.com/pages/nous-contacter
Ulteriori informazioni sulle condizioni e la durata della garanzia sono disponibili anche alla pagina Garanzie : <https://www.fr.tptoys.com/pages/garanties>

We reserve the right to alter the specification on this product without prior notice. The TP logo is a UK Registered trademark • Nous nous réservons le droit de modifier les spécifications de ce produit sans préavis. Le logo TP est une marque déposée au Royaume-Uni • Wir behalten uns das Recht vor, die Spezifikation dieses Produkts ohne vorherige Ankündigung zu ändern. Das TP-Logo ist eine im Vereinigten Königreich eingetragene Marke • Nos reservamos el derecho de modificar las especificaciones de este producto sin previo aviso. El logotipo de TP es una marca registrada en el Reino Unido • Ci riserviamo il diritto di modificare le specifiche di questo prodotto senza preavviso. Il logo TP è un marchio registrato nel Regno Unito.

Robovision Ltd t/a TP Toys protects their unique designs worldwide with patents and design registrations. For full information on the intellectual property relating to TP products please visit www.tptoys.com/intellectualproperty

Robovision Ltd t/a TP Toys protège ses conceptions uniques dans le monde entier avec des brevets et des enregistrements de conception. Pour des informations complètes sur la propriété intellectuelle relative aux produits TP, veuillez visiter www.tptoys.com/intellectualproperty

Robovision Ltd t/a TP Toys
Unit 11, Enterprise Way, Fitwick,
Bedfordshire, MK45 5BX, England, UK
UK: help@tptoys.com
www.tptoys.com

Mookie France
Espace Mistral B, 375 avenue du Mistral
13600 La Ciotat, France
EU: serviceclients@mookie.eu
www.fr.tptoys.com



RACCOLTA DIFFERENZIATA. VERIFICA LE DISPOSIZIONI DEL TUO COMUNE.



Fait référence au produit. Adresses sur www.quefairemedesdechets.fr



Made in Latvia

TP395_IN121-A 1125